

Original brugsanvisning



Varenr.: 9055888

Høreværn POP@Work BT



Sdr. Ringvej 1 - 6600 Vejen - Tlf. 70 21 26 26 - Fax 70 21 26 30
www.p-lindberg.dk

Høreværn - Varenr. 9055888

Beskrivelse: Model pop@work BT er et høreværn i god kvalitet, der kan modtage DAB, DAB+, FM-radio, og har Bluetooth og mikrofon. Med LCD-skærm, autoscan funktion og mulighed for at gemme 10 DAB+ stationer. Høreværnet har batteristatus indikator, jackstik (3,5 mm stereoindgang), og Bluetooth funktion, så du kan koble din mobiltelefon til enheden, og modtage opkald, mens du arbejder - musikken dæmpes automatisk, så snart din telefon ringer. Af sikkerhedsmæssige årsager er musikkens lydniveau begrænset til max. 77,9 dB. Leveres inkl. genopladeligt batteri.

Tilsigtet brug: Må kun anvendes som beskrevet i denne manual – al anden brug betragtes som forkert.

Indhold

Overblik over udstyret	3
Brugsanvisning	4
Isætning af batteri.....	4
DAB+-drift	4
Bluetooth-drift	5
FM-drift.....	5
Bas Boost	5
AUX-in-drift.....	5
Systembetjening.....	6
Justering af pasform	6
Rengøring.....	7
Sikkerhed	7
Forholdsregler og advarsler	7
Fejlfinding	7
Tekniske specifikationer	8
Reduktionstabel	8
EU Overensstemmelseserklæring.....	9

Overblik over udstyret

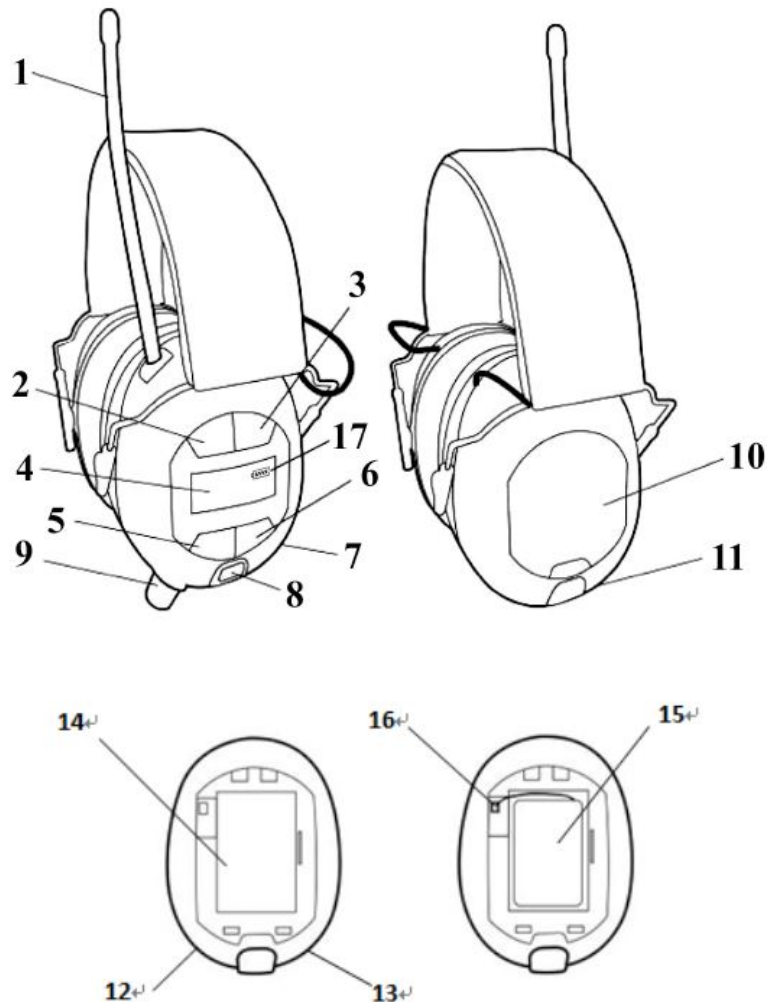





1	FM antenne	10	Batteridæksel
2	Tune - (ned/forrige sang)	11	LED-indikator (batteriet skal oplades når denne lyser rødt)
3	Tune + (op/næste sang)	12	Mic (mikrofon)
4	LCD skærm	13	Ladeport
5	Menu /  (menu/info/Bluetooth)	14	Batteriholder
6	Enter/Bas (bekræfte/bas på eller af)	15	Udskifteligt lithiumbatteri
7	AUX indgang	16	Strømkontakt
8	Mode (Modus: DAB/FM/AUX-ind/Bluetooth)	17	Batteristatus (viser batteriets strømprocent på skærmen).
9	Volumen på/af		

Brugsanvisning

Isætning af batteri

- Sørg for at udstyret er slukket.
- Åbn batteridækslet og isæt det specialfremstillede batteri i holderen – sørg for at vende det korrekt. Luk batteridækslet.
- Når batteriindikatoren viser under 40% skal batteriet lades op ved at sætte Micro-USB kablet i ladeporten. Udstyret kan ikke fungere, hvis batteriet kommer under 20%.
- Udstyret leveres med et specialfremstillet lithiumbatteri. Det anbefales ikke at anvende andre.

DAB+-drift

- Tænd for høreværnet ved at dreje på tænd/sluk-knappen (som også styrer volumen) med uret og juster lyden til ønsket niveau.
- "Welcome to Digital Radio" vil nu vises på skærmen. Høreværnet er nu indstillet til DAB+ og vil begynde auto-scanning efter tilgængelige radiostationer.
- Mens udstyret scanner, vil der stå "scanner...." på skærmen. Når en radiostation er fundet, vil frekvens, stationsnavn og evt. anden information blive vist på skærmen. Tryk på Tune – eller Tune + for at skifte til forrige eller næste station.
- Når der lyttes til en radiostation, kan man ved at trykke på  tilgå informationer fra serviceudbyderen.
- For at gemme en radiostation, tryk da på Menu /  og på Tune – eller Tune + indtil skærmen viser "Lagre forvalg", tryk Enter for at bekræfte. Skærmen vil nu vise "Tomt forvalg1" og 1-tallet blinker. Tryk Tune – eller Tune + for at komme til det tal, på hvilket du vil lagre stationen. Man kan i alt gemme 10 DAM+ favoritstationer.
- For at lytte til en favoritstation, tryk og hold "Menu"/  nede. Herefter vil skærmen vise "Auto Scan". Vælg "Auto tuning" ved at trykke på Tune – eller Tune +. Frekvensen vil blive synlig på skærmen, tryk Tune – eller Tune + for at justere til ønsket frekvens. Når scanningen er afsluttet, vil en liste med stationer dukke op på skærmen og høreværnet starter automatisk med at spille den første station. For at skifte station, trykkes "Enter" og derefter Tune – eller Tune + for at finde den ønskede station.
- Auto Scan – tryk Menu/  og hold knappen nede, find og vælg Auto Scan i menuen og tryk "Enter" for at bekræfte. Auto-Tune fuld scanning modtager nu alle DAB+ signaler. Hvis ingen stationer bliver fundet, vil der stå "Ingen stationer fundet" på skærmen.

Bluetooth-drift

- Aktiver Bluetooth på din mobiltelefon eller anden ekstern Bluetooth-enhed.
- Søg efter POP@work BT på din eksterne Bluetooth-enhed og kobl enhederne på hinanden. Når de to enheder er koblet sammen, vil der stå "Bluetooth tilkoblet" på skærmen.
- Tryk på Menu /  for at afspille hhv. pause musikken eller svare på et opkald. Tryk på Tune – eller Tune + for at skifte til forrige hhv. næste sang. For at afvise et opkald, tryk på og hold Tune – nede i 2 sekunder.
- Hvis du vil ringe sidste opkald op, tryk og hold Tune + nede i 2 sekunder og der vil blive ringet op til sidste opkalde.
- Når du modtager en samtale/opkald gennem Bluetooth-funktionen, vil samtalen overstyre lyden fra FM/DAB+/AUX. Selvom du trykker Mode (modus) vil lyden ikke aktiveres igen, førend samtalen er afsluttet.
- Når de to enheder er parret/koblet sammen vil man fortsat modtage og svare på opkald gennem høreværnet i radio og Aux-in modus.

FM-drift

- Tryk på "Mode"-knappen for at finde og vælge FM. Tryk "Enter" for at bekræfte. Tryk på og hold Tune – eller Tune + inde for at starte scanningen. Stands scanningen, når du får klarsignalet.
- Søg manuelt ved at trykke på Tune – eller Tune +.
- For at se stationsinformation trykkes på Menu /  (hvis RDS-meldinger er tilgængelig fra serviceudbyderen).
- For at gemme og lytte til dine favoritstationer, se da punktet under DAB+ favoritstationer.
- Trykkes der "Enter" i FM-modus, vil lydmodusen vælge Mono / Auto. Dette gælder kun i FM-modus.



Bas Boost

- For at øge basydelsen trykkes på "Enter". "Bas" vises nu på skærmen. For at deaktivere Bas Boost-funktionen, trykkes igen på "Enter" og "Bas" forsvinder fra skærmen.

AUX-in-drift

- Tryk på "Mode"-knappen og find frem til AUX. Tryk på "Enter" for at bekræfte. For at koble andre lydenheder til, sæt da et 3,5 mm kable i AUX indgangen på høreværnet. Sæt den anden ende af kablet i f.eks. en smartphone og start musikafspilningen.

Systembetjening

- I DAB/FM/AUX mode, tryk da Menu /  og hold knappen nede mens der trykkes på Tune – eller Tune + for at vælge "System Reset". Tryk Enter for at resette systemet. Alle indstillinger bliver hermed slettet.
- For at tjekke software versionen, tryk da på Menu /  og tryk herefter på Tune – eller Tune + for at se software V1xx.

Justering af pasform

1. Tag høreværnet på, således at kontrolpanelet er over højre øre.
2. Med bøjlen over issen, placeres ørekopperne sådan, at de omslutter ørerne helt. Høreværnet fungerer kun efter hensigten, når bøjlen sidder henover issen.
3. Skub forsigtigt ørekopperne op eller ned, sådan at man opnår en stabil og behagelig pasform.
4. Sørg for at puderne på ørekopperne slutter tæt mod hovedet uden forstyrrende fremmedlegemer mellem ørestykke og hoved (f.eks. blyanter eller briller). Træk kun lige akkurat nok i ørekopperne for at fjerne dem fra ørerne. Træk ikke i og omform ikke bøjlen.

Husk

- For bedst mulig ydelse skal høreværnet være tilpasset, justeret og vedligeholdt iht. producentens anvisninger.
- Det er vigtigt altid at bruge høreværnet i støjende omgivelser for at undgå risikoen for høreskader.
- Efterse regelmæssigt høreværnet for at se, om det er i forsvarlig og driftssikker stand.
- Overholdes ovenstående anbefalinger ikke vil høreværnets beskyttelse svækkes betydeligt.

Bemærkninger

- Ørekopperne begrænser lydsignalets niveau til 77,9 dB (A).
- Radiomodtagelseskvaliteten kan blive forstyrret, afhængigt af omgivelserne.
- For at undgå skade på høreværnet og radiofunktionerne, bør høreværnets behandles varsomt.
- Dette høreværn er udstyret med et underholdningslydanlæg og en elektrisk lydindgang. Brugeren bør sætte sig ind i den korrekte anvendelse af udstyret inden det tages i brug. Hvis der konstateres forstyrrelser eller fejl, bør brugeren følge producentens anbefalinger.

ADVARSEL

- Vær opmærksom på at brug af den indbyggede radiofunktion kan gøre det svært, at høre et evt. advarselssignal på arbejdspladsen.

Rengøring

- Visse kemiske stoffer kan beskadige produktet. Aftør det derfor kun med en blød klud, fugtet med en mild sæbe eller rent vand. Dyp ikke udstyret i vand.

Sikkerhed

- Høj musik kan give høreskader.
- Undgå at arbejde i støjende omgivelser over længere tid.
- Brug høreværnet når der arbejdes på støjende arbejdspladser.
- Akustiske advarsler, indikatorsignaler og miljømæssige lyde kan opfattes og høres anderledes, når man arbejder med høreværn.
- Vær særligt opmærksom på arbejdspladsens evt. advarselssignaler, som kan blive berørt når høreværnet anvendes med radio-funktionen.

Forholdsregler og advarsler

- Radiosignalmodtagelsen kan blive forstyrret når du er i bevægelse.
- Forstyrrelser og fejl kan opstå når der tændes for TV, fluorescerende lys eller andre elektriske apparater.
- Når lyden bliver svagere, lad da lithiumbatteriet op eller udskift det. Nye batterier bestilles hos leverandøren.
- Visse kemiske stoffer kan beskadige produktet. Aftør det derfor kun med en blød klud, fugtet med en mild sæbe eller rent vand. Dyp ikke udstyret i vand.
- Hvis udstyret ikke skal bruges i længere tid anbefales det, at fjerne batteriet for at undgå batterilækage.
- Følges instruktioner ikke eller misbruges udstyret, kan udstyret blive beskadiget.
- Følges instruktionerne for "Justering af pasform" ikke, vil beskyttelsen, som høreværnet giver, bliver alvorligt forringet.
- Bøjlen og ørekopperne kan ikke udskiftes, så vær forsigtig og riv dem ikke af, da dette vil beskadige høreværnet.

Fejlfinding

Hvis radioen ikke fungerer:

1. Undersøg om batterikabelkontakten er sat rigtigt i høreværnets strømkontakt.
2. Forsikr dig om at høreværnet er tørt.

3. Oplad batteriet.

Tekniske specifikationer

Vægt, uden batteri	Ca. 365g
Driftstemperatur	0° - 50°C
Strømforsyning	Special lithiumbatteri
Frekvens FM	88 - 108 MHz
Frekvens DAB	174.928 - 239.200 MHz
Aux-indgang	77,4 dB (150mV indgangsspænding)
FM	74,8 dB (A)
DAB	75 dB (A)
Bluetooth (HFP)	61,1 dB (A)
Bluetooth (A2DP)	78 dB (A)
Lydniveau, max.	77,9 dB (A)
Dæmpning:	H (High frequency): 29 dB M (Medium frequency): 26 dB L (Low frequency): 19 dB SNR (Single Number Rating), middelværdi: 28 dB
Materiale:	Puder på ørekopper: Skum Bøjlepude: PU og skum Bøjlestel: Metal

Reduktionstabel

Frekvens (Hz)	63	125	250	500	1000	2000	4000	8000
Mf (dB)	18,1	15,5	20,6	26,3	33,9	30,3	35,3	34,1
Sf (dB)	4,8	4,0	2,6	3,0	3,4	3,5	3,4	6,1
APV (dB)	13,3	11,5	18,0	23,3	30,5	26,8	31,9	28,0

Bemærkninger:

- Hvis der påsættes hygiejnebetæk på ørekopperne, kan dette påvirke høreværnets akustiske ydelse.
- Ørekopper og særligt puderne kan blive slidte og bør jævnligt efterses for revner og huller.
- Produktet leveres indpakket i bobleplast og er lagt i en gaveæske. Når høreværnet ikke er i brug bør det opbevares i gaveæsken.

EU Overensstemmelseserklæring

EU OVERENSSTEMMELSESERKLÆRING 	
EU – importør:	P. Lindberg A/S Sdr. Ringvej 1 6600 Vejen Tlf.: 70212626 E-mail: salg@p-lindberg.dk CVR: 25903110 www.p-lindberg.dk
Erklærer herved at følgende maskine:	<i>Høreværn m. bluetooth PL varenr 90 55 888</i>
Type / model:	<i>POP@WORK BT</i>
Er i overensstemmelse med følgende direktiver:	<i>2014/30/EEC (EMC elektromagnetisk stråling) 2014/53/EEC (Radioudstyr) 89/686/EEC (PPE)</i>
Anvendte standarder og normer:	<i>EN 352-1: 2002 (DIN EN 352-1:2003) EN 352-6: 2002 (DIN EN 352-6:2003) EN 352-8: 2008 (DIN EN 352-8:2008)</i>
Dato og ansvarlig underskrift:	<i>Vejen d. 28-08-2017</i> P. Lindberg A/S  Erik T Lauritsen Direktør 

Vi forbeholder os ret til uden foregående varsel at ændre de tekniske parametre og specifikationer for dette produkt.