

Original  
Manual



9027285

DK/N: Palleløfter, terrængående

S: Palldragare, terrängående

D: Palettenheber, geländegängig

GB: Pallet Lifter, rough terrain



DK

S

D

GB

[www.p-lindberg.dk](http://www.p-lindberg.dk)  
[www.p-lindberg.no](http://www.p-lindberg.no)  
[www.p-lindberg.se](http://www.p-lindberg.se)  
[www.p-lindberg.de](http://www.p-lindberg.de)



---

**Palleløfter, terrængående - varenr. 9027285**

**Beskrivelse:**

Hydraulisk terrængående palleløfter til transport af paller med op til 1.200 kg last. Pallerne lastes sideværts, hvilket sikrer stor stabilitet under transporten.

**Tilsigtet anvendelse:** Palleløfteren skal anvendes som beskrevet i denne brugsanvisning – al anden brug betragtes som forkert.

**Indhold**

Generelle sikkerhedsanvisninger .....	1
Samling.....	2
Brug.....	3
Vedligehold.....	3
Tekniske specifikationer .....	4
EU overensstemmelseserklæring.....	5

**Generelle sikkerhedsanvisninger**

- Læs brugsanvisningen omhyggeligt, før du tager palleløfteren i brug.
- Tjek palleløfteren inden brug – vær især opmærksom på hjullejer, løse bolte og møtrikker.
- Brug ikke palleløfteren på skråninger.
- Belast aldrig palleløfteren med mere end 1.200 kg, som er max. belastning.
- Fordel altid vægten ligeligt på begge gaffler.
- Brug aldrig palleløfteren til at løfte / transportere personer eller levende dyr.
- Kontroller løbende palleløfteren for synlige defekter.

## Samling

Start med at montere hjulene i gaflerne med hjulbolte, skiver, låseskiver og møtrikker

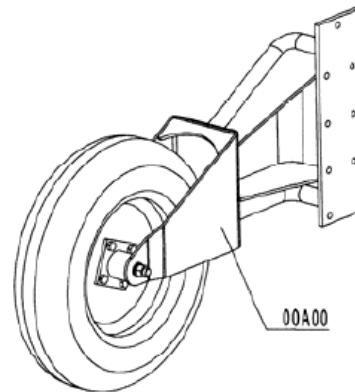

Monter derefter hjulgaflerne i begge sider med de medfølgende M12 x 45 bolte, skiver, låseskiver og møtrikker.

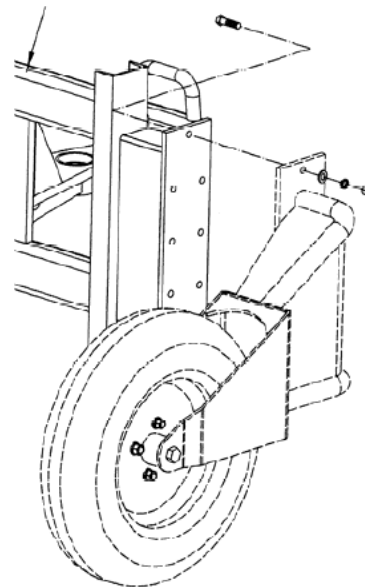

Monter håndtaget (A) på beslaget (B) med nagler (C).

Monter fjederen (D), som vist på tegningen.

Kablet (E) monteres på pumpen.

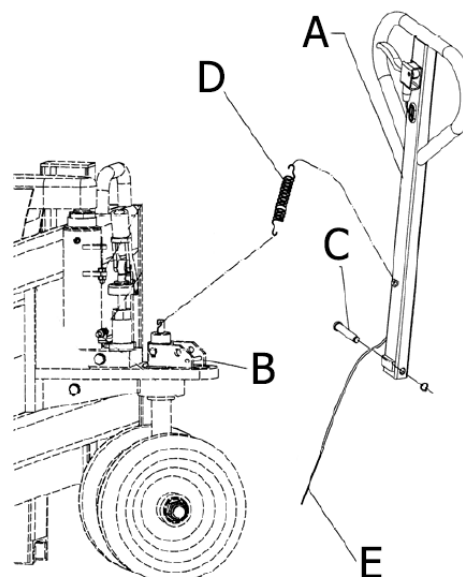

## Brug

Indstil gaflerne (H) sideværts.

Sænkehåndtaget (F) trykkes ned.

Skub palleløfteren ind under pallen.

Hæv pallen med pumpehåndtaget (G).

Træk palleløfteren væk i håndtaget (A).

Når pallen står på det ønskede sted, sænkes den ved at aktivere sænkehåndtaget (F).

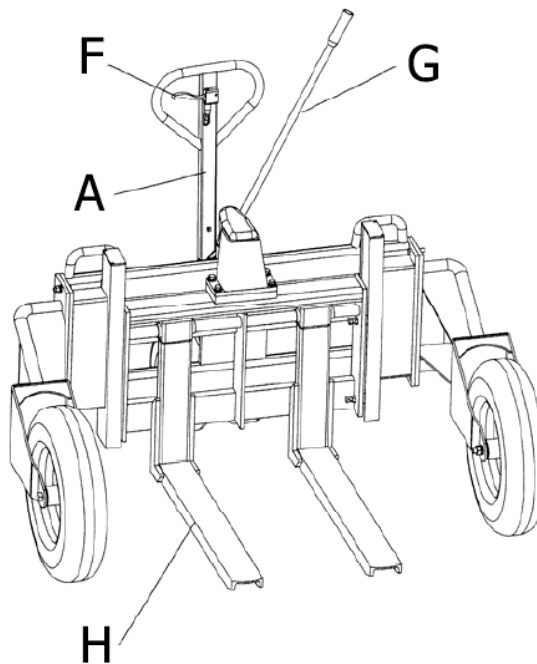



## Vedligehold

Hydrauliksystemet kan luftes ud ved at aktivere sænkehåndtaget – der pumpes gentagne gange med håndtaget, indtil alt luft er ude af systemet. Palleløfteren leveres med hydraulikolie påfyldt (0,5 liter, type HMA32). Palleløfteren som sådan kræver ikke det store vedligehold, men tjek løbende om alle bolte, møtrikker osv. er spændt ordentligt.

## Tekniske specifikationer

Kapacitet	1.200 kg
Hydraulikolie type	HMA32
Hydraulikoliemængde	0,5 liter
Gaffellængde	860 mm
Gaffelbredde	100 mm
Justerbar gaffelbredde	212 til 735 mm
Min. gaffelhøjde	53 mm
Max. gaffelhøjde	223 mm
Forhjul størrelse	Ø 550 x 132 mm
Drejehjul størrelse	Ø 330 x 100 mm
Vægt	235 kg
Dimensioner L x B x H	1375 x 1605 x 1225 mm

## EU overensstemmelseserklæring

<b>EU OVERENSSTEMMELSESERKLÆRING</b> 	
EU – importør: P. Lindberg A/S Sdr. Ringvej 1 6600 Vejen Tlf.: 70212626 E-mail: salg@p-lindberg.dk CVR: 25903110 <a href="http://www.p-lindberg.dk">www.p-lindberg.dk</a>	
Erklærer herved at følgende maskine:	<i>Terrængåede palleløfter PL varenummer 90 27 285</i>
Type / model:	<i>RTT12</i>
Er i overensstemmelse med følgende direktiver:	<i>2006/42/EEC</i>
Anvendte standarder og normer:	-
Dato og ansvarlig underskrift:	<i>Vejen d. 29-07-2019</i>  P. Lindberg A/S  Erik T Lauritsen Direktør 

Vi forbeholder os ret til uden foregående varsel at ændre de tekniske parametre og specifikationer for dette produkt.

# S Original Bruksanvisning



## Palldragare, terränggående - Art. 9027285

### Beskrivning:

Hydraulisk terränggående palldragare för transport av pallar upp till 1.200 kg last. Pallarna lastas längsgående vilket ger fin stabilitet under transporten.

**Användning:** Palldragaren ska användas som manualen beskriver – all annan användning anses som felaktig.

### Innehåll

Generella säkerhetsanvisningar .....	1
Montering .....	2
Användning .....	3
Underhåll .....	3
Tekniska specifikationer .....	4
EU försäkran om överensstämmelse .....	5

### Generella säkerhetsanvisningar

- Läs bruksanvisningen noggrant innan palldragaren tas i bruk.
- Kontrollera palldragaren innan användning – var särskilt uppmärksam på hjullager, lösa bultar och muttrar.
- Använd inte palldragaren i lutande miljöer.
- Belasta aldrig palldragaren med mer än 1.200 kg, det är max. belastning.
- Fördela alltid vikten jämnt på gafflarna.
- Använd aldrig palldragaren till att lyfta/transportera personer eller levande djur.
- Kontrollera löpande palldragaren efter synliga defekter.



## Montering

Börja med att montera hjulen med hjulbultar, brickor, låsbrickor och mutter.

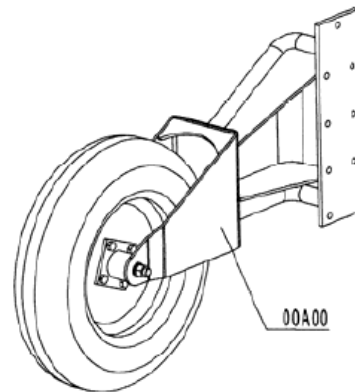

Montera därefter hjulgafflarna i bägge sidor med de medföljande M12 x 45 bultar, brickor, låsbrickor och mutter.

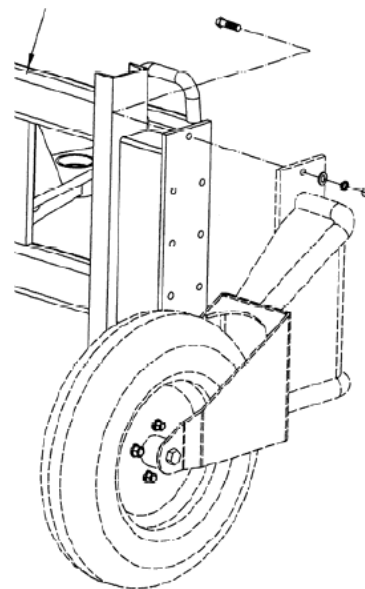

Montera handtaget (A) på beslaget (B) med sprintar (C).

Montera fjädern (D), som bilden till höger visar.

Kabel (E) monteras på pumpen.

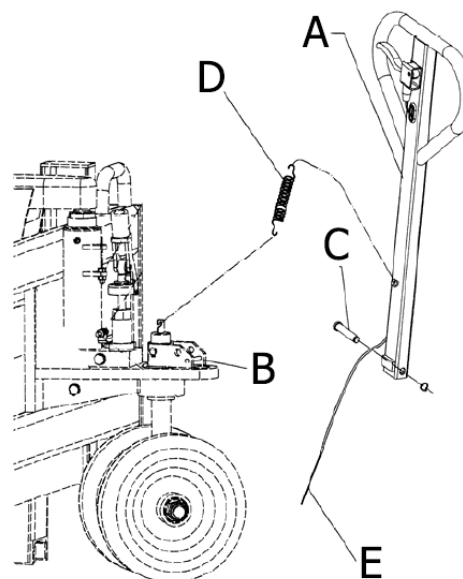

## Användning

Ställ in gafflarna (H) till önskad bredd

Handtaget (F) trycks ned.

Skjut in palldragaren under pallen.

Häv pallen med pumphandtaget (G).

Dra palldragaren i handtaget (A).

När pallen står på önskad plats  
sänk ned genom att aktivera  
sänkhandtaget (F).

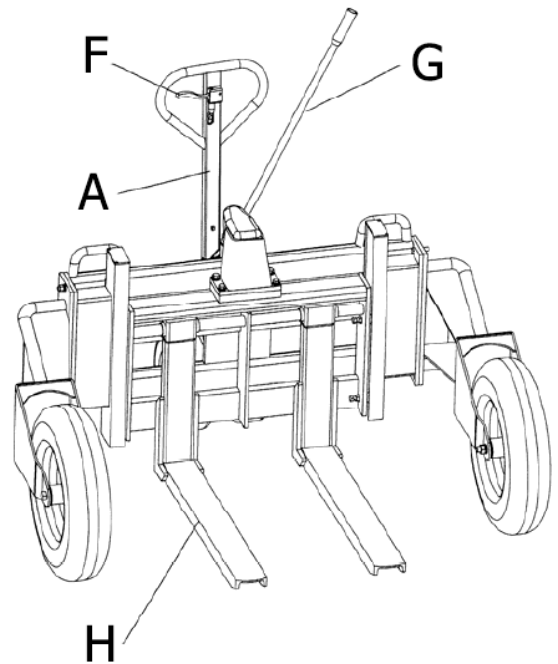

## Underhåll

Hydrauliksystemet kan luftas genom att aktivera sänkhandtaget – pumpas handtaget några gånger för att lufta systemet. Palldragaren levereras med hydraulikolja ifyllt (0,5 liter, typ HMA32). Palldragaren kräver inte mycket underhåll, löpande kontroll av bultar och muttrar.

## Tekniska specifikationer

Kapacitet	1200 kg
Hydraulikolja typ	HMA32
Hydraulikolemängd	0,5 liter
Gaffellängd	860 mm
Gaffelbredd	100 mm
Justerbar gaffelbredd	212 til 735 mm
Min. Gaffelhöjd	53 mm
Max. Gaffelhöjd	223 mm
Framhjul storlek	Ø 550 x 132 mm
Drivhjul storlek	Ø 330 x 100 mm
Vikt	235 kg
Dimensioner L x B x H	1375 x 1605 x 1225 mm

## EU försäkran om överensstämmelse

EU-FÖRSÄKRAN OM ÖVERENSSTÄMMELSE 	
EU – importör:	P. Lindberg A/S Sdr. Ringvej 1 DK-6600 Vejen Tlf.: +45 70212626 E-mail: salg@p-lindberg.dk CVR: 25903110 <a href="http://www.p-lindberg.dk">www.p-lindberg.dk</a>
Härmed förklara att följande maskin:	<i>Terränggående palldragere PL art. 90 27 285</i>
Type / modell:	<i>RTT12</i>
Överensstämmer med följande direktiv:	<i>2006/42/EEC</i>
Tillämpade standarder och -normer:	-
Datum och signatur:	<i>Vejen d. 29-07-2019</i>  P. Lindberg A/S  Erik T Lauritsen Direktør 

Vi förbehåller oss rätten att ändra tekniska parametrar och specifikationer för denna produkt utan föregående meddelande.

D

# Original Betriebsanweisung



---

**Geländegängiger Palettenheber - Artikelnummer: 9027285**

## **Beschreibung:**

Geländegängiger Palettenheber, speziell für das Bewegen von Paletten bis 1200kg auf unebenem Untergrund.

**Zweckmäßige Verwendung:** Darf ausschließlich wie in dieser Bedienungsanleitung beschrieben verwendet werden. Jegliche andere Art der Anwendung wird als falsch angesehen.

## **Inhalt**

Sicherheitshinweise.....	1
Montageanleitung.....	2
Gebrauchsanweisung.....	3
Wartung.....	4
Technische Daten.....	4
EU Konformitätserklärung.....	5

## **Sicherheitshinweise**

- Vor Gebrauch bitte beiliegende Gebrauchsanweisung lesen.
- Vor Gebrauch bitte Schrauben, Muttern und Kugellager kontrollieren
- Palettenheber nicht im abschüssigem Gelände verwenden
- Das maximale Belastungsgewicht für den Palettenheber beträgt 1200 kg.
- Das Lastgewicht muss gleichmäßig auf beide Gabeln verteilt werden.
- Verwenden Sie den Palettenheber niemals zum Heben / Transportieren von Personen oder lebenden Tieren.
- Überprüfen Sie den Palettenheber regelmäßig auf sichtbare Mängel.

## Montageanleitung

Montieren Sie Räder mit beiliegenden Reifenbolzen, Schrauben, Unterlegscheiben und Muttern.

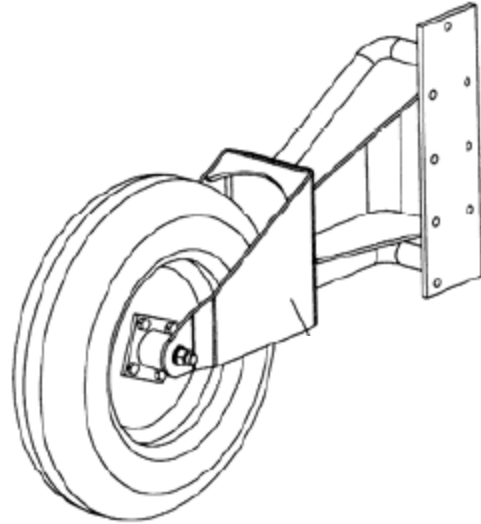

Befestigen Sie die Gabeln von beiden Seiten mit den mitgelieferten 12x45 Bolzen, Schrauben, Unterlegscheiben und Muttern.

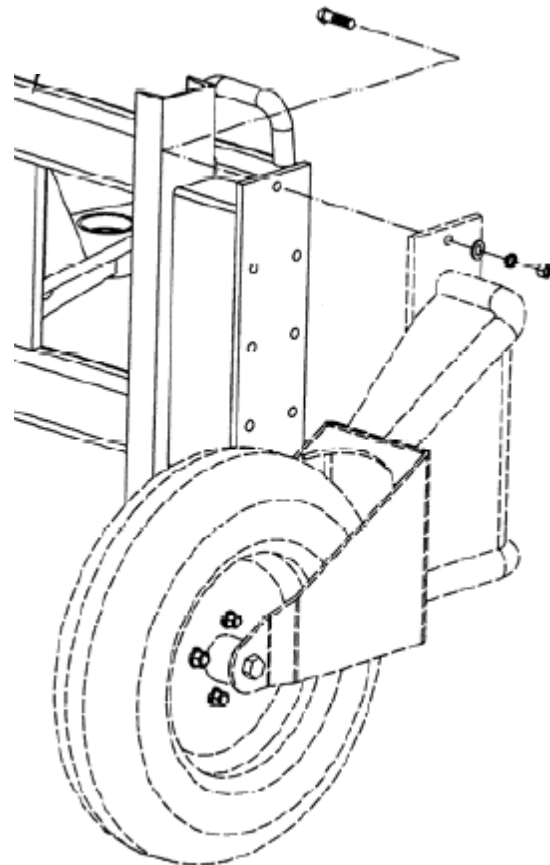

Montieren Sie den Handgriff (A) an der Halterung (B) mit dem Bolzen(C).

Montieren Sie die Feder in den auf der Zeichnung vorgegebenen Ösen.

Befestigen Sie die Leitung (E) an der Hydraulikpumpe.

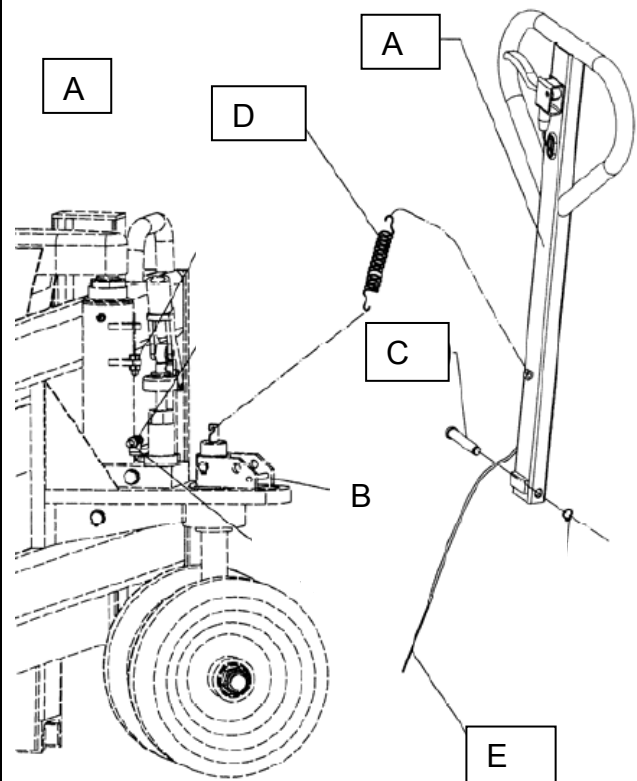

## Gebrauchsanweisung

Stellen sie die Gabelbreite (H) ein.

Senken Sie die Palettengabel durch Hinunterdrücken des Hebels (F) ab.

Schieben Sie die Palettengabel unter die Palette.

Heben Sie die Palette durch Pumpen mit dem Pumphebel (G) an.

Bewegen Sie die Palette durch Ziehen am Zuggriff (A).

Um die Palette abzustellen, betätigen Sie den Absenkhebel (F).

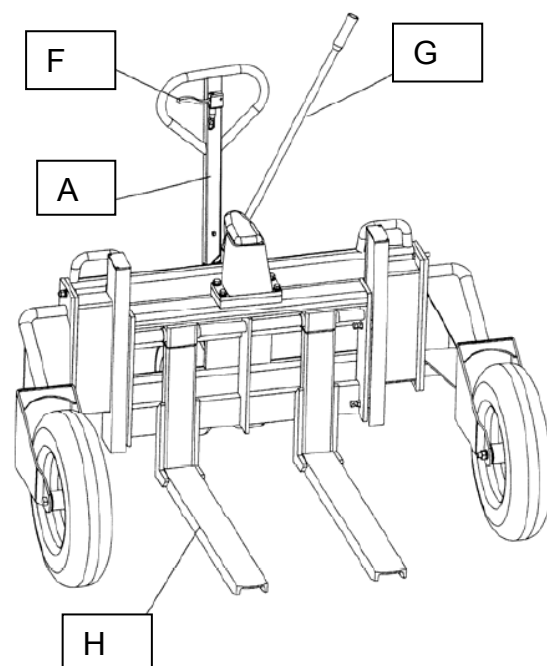

## Wartung



Das Hydrauliksystem kann durch Betätigen des Absenkhebels entlüftet werden - die Pumpe wird wiederholt gepumpt, bis die Luft aus dem System austritt. Der Palettenheber wird mit Hydrauliköl gefüllt (0,5 Liter, Typ HMA32) geliefert. Der Palettenheber als solcher erfordert nicht viel Wartung, aber überprüfen Sie regelmäßig, ob alle Schrauben, Muttern usw. richtig angezogen sind.

## Technische Daten

Hebekapazität	1200 kg
Hydrauliköl Type	HMA32
Hydraulikölmenge	0,5 liter
Gabellänge	860 mm
Gabelbreite	100 mm
Einstellbare Aufnahmebreite	212 bis 735 mm
Gabelhöhe abgesenkt	53 mm
Gabelhöhe angehoben	223 mm
Durchmesser feststehendes Rad	Ø 550 x 132 mm breit
Durchmesser drehbares Rad	Ø 330 x 100 mm breit
Gewicht	235 kg
Maße L x B x H	1375 x 1605 x 1225 mm



## EU Konformitätserklärung

<b>EU-KONFORMITÄTSERKLÄRUNG</b>		
EU – importeur: P. Lindberg A/S Sdr. Ringvej 1 DK-6600 Vejen Tlf.: +45 70212626 E-mail: salg@p-lindberg.dk CVR: 25903110 <a href="http://www.p-lindberg.dk">www.p-lindberg.dk</a>		
Hiernit wird bestätigt dass die folgenden Maschine:		<i>Geländegängiger Palettenheber PL Artikelnummer 90 27 285</i>
Typ / Modell: <i>RTT12</i>		
Entspricht den folgenden Richtlinien:		<i>2006/42/EEC</i>
Angewandte Standards und Normen: -		
Datum und Unterschrift: <i>Vejen d. 29-07-2019</i>		
P. Lindberg A/S  Erik T Lauritsen Direktør		

Wir behalten uns das Recht vor, ohne vorherige Ankündigung, die technischen Parameter und Spezifikationen für dieses Produkt zu ändern.

---

**Rough terrain pallet lifter- item no. 9027285**

**Description:**

Hydraulic rough terrain pallet lifter for transporting pallets with up to 1200 kg loads. The pallet must be loaded sideways, which ensures greater stability when transporting.

**Intended use:** Use the equipment only as described in this user manual. All other use is deemed incorrect.

**Contents**

General safety instructions.....	1
Assembly.....	2
Use.....	3
Maintenance.....	3
Technical specifications.....	4
EU Declaration of Conformity.....	5

**General safety instructions**

- Read the user manual thoroughly before operating this pallet lifter.
- Check the pallet lifter before use – pay particular attention to the wheel bearings and ensure there are no loose bolts or nuts.
- Do not use the pallet lifter on slopes.
- Never use a total load that is greater than 1200 kg.
- Always distribute the load evenly across both forks of the pallet lifter.
- Never use the pallet lifter to lift/transport people or animals.
- Regularly check the pallet lifter for defects.

## Assembly

Start by assembling the wheels on the forks using the wheel bolts, washers, locking nuts and nuts.

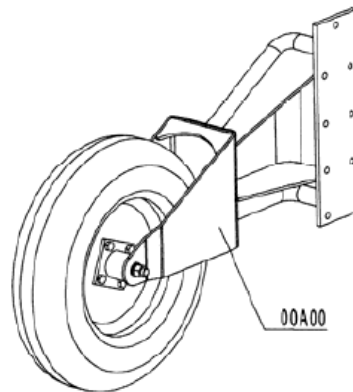

Next, fit the wheel flanges on both sides using the accompanying M12 x 45 bolts, washers, locking nuts and nuts.

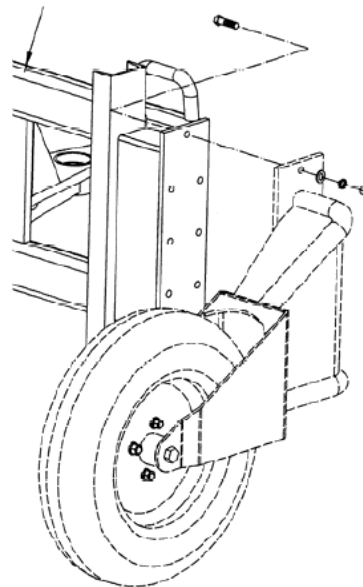

Fit the handle (A) on the fitting (B) using the pins (C).

Fit the spring (D) as shown on the drawing.

Fit the cable (E) to the pump.

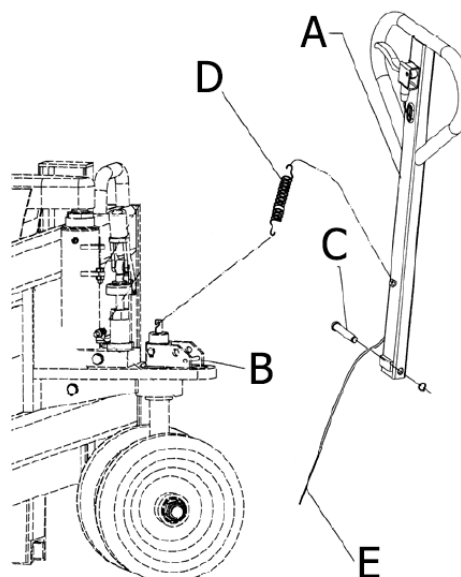

## Use

Set the forks (H) sideways.

Press down the lowering handle (F).

Push the pallet lifter in under the pallet.

Raise the pallet using the pump handle (G).

Pull the pallet lifter away using the handle (A).

Once the pallet is at the desired location, lower it using the lowering handle (F).

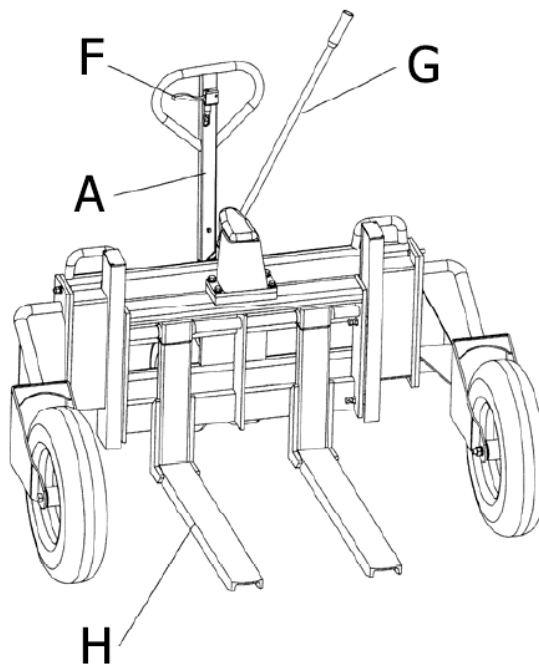



## Maintenance

Air in the hydraulic system can be bled by activating the lowering handle – pump several times by using the handle until all of the air has been bled out of the system. The pallet lifter is supplied filled with hydraulic oil (0.5 l, type HMA32). The pallet lifter does not require maintenance, but regularly check that all of the bolts, nuts, etc. are properly secured.

## Technical specifications

Capacity	1200 kg
Hydraulic oil type	HMA32
Amount of hydraulic oil	0.5 l
Fork length	860 mm
Fork width	100 mm
Adjustable fork width	212–735 mm
Min. fork height	53 mm
Max. fork height	223 mm
Front wheel size	Ø 550 x 132 mm
Steering wheel size	Ø 330 x 100 mm
Weight	235 kg
Dimensions (L x W x H)	1375 x 1605 x 1225 mm

## EU Declaration of Conformity

EU OVERENSSTEMMELSESERKLÆRING		
EU – importør: P. Lindberg A/S Sdr. Ringvej 1 6600 Vejen Tlf.: 70212626 E-mail: salg@p-lindberg.dk CVR: 25903110 <a href="http://www.p-lindberg.dk">www.p-lindberg.dk</a>		
Erklærer herved at følgende maskine:	<i>Terrængående palleløfter PL varenummer 90 27 285</i>	
Type / model:	<i>RTT12</i>	
Er i overensstemmelse med følgende direktiver:	<i>2006/42/EEC</i>	
Anvendte standarder og normer:	-	
Dato og ansvarlig underskrift:	<i>Vejen d. 29-07-2019</i> <i>P. Lindberg A/S</i>  <i>Erik T Lauritsen</i> Direktør	

*We retain the right to change the technical parameters and specifications of this product without prior notification.*