

# Original Manual



9055607 & 9055609

DK/N: Brændekløver

S: Vedklyv

D: Holzspalter

GB: Log Splitter

7 / 15 T



DK

S

D

GB

[www.p-lindberg.dk](http://www.p-lindberg.dk)  
[www.p-lindberg.no](http://www.p-lindberg.no)  
[www.p-lindberg.se](http://www.p-lindberg.se)  
[www.p-lindberg.de](http://www.p-lindberg.de)



DK

Original

Brugsanvisning

---



Varenr.: 9055607 og 9055609

## Brændekløver 7 eller 15 T



Sdr. Ringvej 1 - 6600 Vejen - Tlf. 70 21 26 26 - Fax 70 21 26 30  
[www.p-lindberg.dk](http://www.p-lindberg.dk)

**Brændekløver 7 T- Varenr. 9055607**

**Brændekløver 15 T- Varenr. 9055609**

**Beskrivelse:** Brændekløver. 7 eller 15 T. 220V.

**Anvendelsesområder:** Til kløvning af træ.

**Tilsløst brug:** Brændekløveren må kun anvendes som beskrevet i denne manual.  
Enhver anden anvendelse betragtes som forkert.

## Indhold

Tekniske specifikationer .....	3
Sikkerhedsinstruktioner .....	4
Overblik over maskinen.....	6
Brugsanvisning .....	7
Vedligeholdelse .....	9
EU Overensstemmelseserklæring.....	10

Den leverede maskine kan afvige en smule fra den her beskrevne vare.

Læs alle instruktioner grundigt og forsøg ikke at bruge maskinen uden at have sat dig grundigt ind i maskinens funktioner, begrænsninger og potentielle farer.

Gem denne brugsanvisning.

Brugsanvisningen indeholder vigtige informationer og sikkerhedsadvarsler, som er relevante ved opstilling, drift, vedligeholdelse og rengøring af udstyret samt splittegninger og reservedelsliste.

## Tekniske specifikationer

	<b>Varenr. 9055607 7T</b>	<b>Varenr. 9055609 15T</b>
Dimensioner, L x B x H	1.200 x 300 x 540 mm	1.600 x 500 x 1060 mm
Effekt	1,5 Kw	2,2 kW
Strømforsyning	220 V, 50 Hz, 6 Amp	220 V, 50 Hz, 10-15 Amp
Omdrejninger	2.900 rpm	2.900 rpm
Kapacitet	Max. kløvelængde: 46 cm Max. kløvediameter: 30 cm	Max. kløvelængde: 46 cm Max. kløvediameter: 40 cm
Maximale kløvekraft	7 ton	15 ton
Vægt	62 kg	98,5 kg
Arbejdshøjde	N/A	72 cm
Mål på aflæggerbord	N/A	L45 x B50 cm

## Sikkerhedsinstruktioner

### Advarsel

Læs og forstå alle instruktioner. Forkert håndtering af udstyret kan resultere i elektrisk stød, brand eller anden alvorlig skade kan forårsages.

1. Hold arbejdspladsen ren og ryddelig. Uorden øger risikoen for skader.
2. Sørg for ikke at bruge maskinen i fugtige eller våde omgivelser. Udsæt ikke brændekløveren for regn. Sørg for god belysning på arbejdsstedet.
3. Hold børn på sikker afstand af maskinen. Tillad aldrig børn at opholde sig i arbejdsområdet og lad dem ikke anvende maskinen eller værktøj.
4. Stil værktøj væk når det ikke anvendes. Maskine samt værktøj bør opbevares på et tørt sted og beskyttet mod støv.
5. Anvend passende arbejdsbeklædning. Bær ikke løst tøj eller smykker, da de vil kunne fanges af de bevægelige dele. Det anbefales at bruge sikkerhedsstøvler og skridsikre sko når maskinen anvendes. Brug hårnet for at sikre langt hår.
6. Der skal anvendes sikkerhedsudstyr. Når maskinen anvendes skal der anvendes godkendte, brudsikre sikkerhedsbriller, arbejdshandsker og støvler og man bør bruge ørepropper.
7. Sørg for at vedligeholde maskinen og værktøjet. Hold maskine og værktøj rene og skarpe for at sikre bedre og mere sikker ydelse. Følg smøreanvisninger og anvisningerne for udskiftning af tilbehør. Hold håndtagene rene, tørre og fri for olie og smørerester.
8. Vær agtpågivende! Hold fokus på opgaven og brug sund fornuft. Anvend ikke udstyret hvis du er træt eller udmattet.
9. Efterse for beskadigede dele. Før maskinen anvendes skal alle synlige dele efterses for beskadigede dele og det skal sikres at udstyret fungerer korrekt og som det er tiltænkt. Tjek at de bevægelige dele sidder korrekt og tjek alle andre forhold, der ville kunne påvirke driften. Beskadigede dele skal repareres hhv. udskiftes af kvalificeret tekniker.
10. Brug kun originale reservedele og tilbehør. Bruges der andre dele end de anbefalede kan garantien bortfalde.
11. Brug ikke udstyret under indflydelse af alkohol, stoffer eller receptpligtig medicin, som kan påvirke dømmekraften. Hvis der er nogen som helst tvivl om hvorvidt medicin påvirker dømmekraften, undlad da helt at anvende maskinen.
12. VEDLIGEHOLDELSE. For egen sikkerheds skyld, få da med jævne mellemrum udstyret eftersat af professionel tekniker,

13. ADVARSEL! Når maskinen anvendes, sørg da for at holde passende afstand til maskinen og hold omkringstående personer på sikker afstand for flyvende træ og andre materialerester. **Maskinen må kun bruges af én person ad gangen.**
14. KAPACITET. Forsøg ikke at kløve træ, som er større end de maximale mål. Hvis maskinen ikke har kunnet kløve et stykke træ, tag da træet ud af maskinen og skær det ud i en mindre størrelse eller kløv det på en anden måde.
15. Maskinen må kun bruges til at kløve træ. Kløvning af andre materialer eller anden brug af maskinen kan medføre risiko for personskade eller skade på maskine/ejendom.
16. BEMÆRK. Advarslerne og instruktionerne i denne manual kan ikke dække alle tænkelige situationer. Dette skal brugeren forstå og tage til efterretning. Brugeren skal udvise almindelig sund fornuft og agtpågivenhed.

## Overblik over maskinen

	<p><b>9055609 - 15 ton</b>          Håndtag 2          Nødstop          Håndtag 1          El-tilslutning</p> <p>Støttefod</p>
	<p><b>9055607 - 7 ton</b>          Nødstop          Håndtag 2          Håndtag 1          El-tilslutning</p> <p>Støttefod</p>



Nærbillede håndtag og nødstop



Nærbillede håndtag 1 og 2



## Brugsanvisning

1. Placer maskinen på en flad, jævn overflade. Maskinen vil vibrere når den er i drift, så sørg for at fastgøre den forreste støttefod til jorden for at sikre stabilitet.

### 15 ton



### 7 ton



2. Håndtaget skal stå i startpositionen. Tjek at alle bevægelige dele er i orden. Enhver afvigelse bør udbedres af professionel tekniker.
3. Læg træet fladt på arbejdsbordet med den ene ende mod kniven. Giv agt! Vær særligt opmærksom ved placering af træet. Se nedenstående illustration.

Korrekt placering

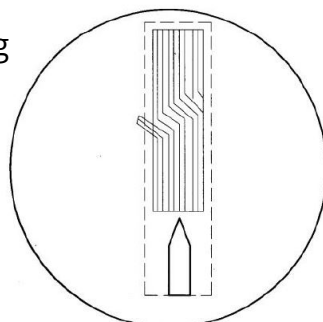

Forkert placering

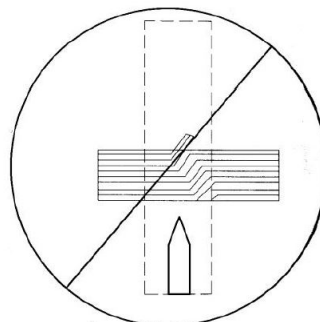

4. Brug én hånd til at bevæge håndtaget (1) i den viste retning og den anden hånd til at bevæge det andet håndtag (2) i den viste retning. Trykfoden vil hurtigt blive skudt ud og kløve træet. En fjeder trækker herefter trykfoden tilbage i sin udgangsposition med det samme og maskinen er nu klar til det næste stykke træ.



5. Transporter det kløvede træ væk fra arbejdsstedet og gentag proceduren for at kløve det næste stykke træ.

## Vedligeholdelse

1. Rengør maskinen før den stilles til opbevaring på et tørt og sikkert sted. Bemærk: Opbevar maskine utilgængeligt for børn og uvedkommende.
2. Efterse altid maskinen før brug, tjek at møtrikker og bolte er spændte og at maskinen er i god og forsvarlig stand før den tages i brug.
3. Smør jævnligt overfladen på bommen, tandstangen og tandhjulet. Alle andre metaldele smøres med en smule olie for at undgå rust.

## EU Overensstemmelseserklæring

EU OVERENSSTEMMELSESERKLÆRING		
EU – importør:	P. Lindberg A/S Sdr. Ringvej 1 6600 Vejen Tlf.: 70212626 E-mail: salg@p-lindberg.dk CVR: 25903110 <a href="http://www.p-lindberg.dk">www.p-lindberg.dk</a>	
Erklærer herved at følgende maskine:	BRÆNDEKLØVER	
Type / model:	7T kinetic log splitter PL varenr 90 55 607  15T kinetic log splitter PL varenr 90 55 609	
Er i overensstemmelse med følgende direktiver:	2006/42/EEC (Maskindirektivet)	
Anvendte standarder og normer:	EN 60204-1:2006 + A1:2009 + AC:2010 EN 609-1:1999 + A2:2009	
Dato og ansvarlig underskrift:	Vejen d. 27-09-2017  P. Lindberg A/S  Erik T Lauritsen Direktør	
		

Vi forbeholder os ret til uden foregående varsel at ændre de tekniske parametre og specifikationer for dette produkt.

S  
Original  
Bruksanvisning



Art. 9055607 och 9055609

Vedklyv  
7 eller 15 ton



Myrangatan 4 - 745 37 Enköping - Tel. 010-209 70 50 -  
order@p-lindberg.se  
www.p-lindberg.se

**Vedklyv 7 T- Art. 9055607**

**Vedklyv 15 T- Art. 9055609**

**Beskrivning:** Vedklyv 7 eller 15 T. 220V.

**Användningsområden:** För klyvning av trä.

**Användning:** Vedklyven får endast användas som manualen beskriver, alla annan användning undanbedes.

## Innehåll

Tekniska specifikationer .....	3
Säkerhetsinstruktioner .....	4
Överblick över maskinen .....	6
Bruksanvisning .....	7
Underhåll .....	9
EU Försäkran om överensstämmelse .....	10

Den levererade maskinen kan avvika något från manualen

Läs alla instruktioner grundligt och försök inte att använda maskinen utan att ha läst igenom maskinens funktioner, begränsningar och potentiella faror grundligt.

### SPARA BRUKSANVISNINGEN

Bruksanvisningen innehåller viktig information och säkerhetsanvisningar som är relevanta vid uppställning, drift, underhåll och rengöring av utrustningen samt sprängskiss och reservdelslista.

## Tekniska specifikationer

	<b>Art. 9055607 7T</b>	<b>Art. 9055609 15T</b>
Dimensioner, L x B x H	1.200 x 300 x 540 mm	1.600 x 500 x 1060 mm
Effekt	1,5 Kw	2,2 kW
Strömanslutning	220 V, 50 Hz, 6 Amp	220 V, 50 Hz, 10-15 Amp
Varvtal	2.900 rpm	2.900 rpm
Kapacitet	Max. klyvlängd: 46 cm Max. klyvdiamter: 30 cm	Max. klyvlängd: 46 cm Max. klyvdiameter: 40 cm
Maximal klyvkraft	7 ton	15 ton
Vikt	62 kg	98,5 kg
Arbetshöjd	N/A	72 cm
Mått på klyvbord	N/A	L45 x B50 cm

## Säkerhetsinstruktioner

### OBSERVERA

Läs och förstå alla instruktioner. Felaktig hantering av utrustningen kan resultera i elektrisk stöt, brand eller annan allvarlig skada.

1. Håll arbetsplatsen ren och städad. Oreda ökar risken för skador.
2. Använd inte maskinen i fuktig eller våt miljö. Utsätt inte vedklyven för regn. Sörj för god belysning på arbetsplatsen.
3. Håll barn på säkert avstånd från maskinen. Låt aldrig barn stanna kvar på arbetsområdet och låta dem inte använda maskinen eller verktyget.
4. Ta bort verktyget när det inte används. Maskinen och verktyget ska förvaras på ett torrt ställe och skyddas mot damm.
5. Använd lämpliga arbetskläder. Använd inte löst sittande kläder eller smycken eftersom de kommer att kunna fånga de rörliga delarna. Det rekommenderas att du bär skyddskläder och skyddsskor när du använder maskinen. Använd hårnät för att säkerställa långt hår.
6. Säkerhetsutrustning måste användas. När du använder maskinen, använd godkända säkerhetsglasögon, arbetshandskar, stövlar och öronproppar.
7. Var noga med att underhålla maskinen och verktygen. Håll maskinen och verktygen rena för att garantera bättre och säkrare prestanda. Följ smörjningsanvisningarna och instruktioner för byte av tillbehör. Håll handtagen rena, torra och fria från olja och fett.
8. Var försiktig! Håll ditt fokus på uppgiften och använd sunt förnuft. Använd inte utrustningen om du är trött eller påverkad.
9. Kontrollera skadade delar. Innan du använder maskinen kontrollera alla synliga delar efter skador, se till att utrustningen fungerar som den ska. Kontrollera att de rörliga delarna sitter ordentligt och kontrollera alla andra förhållanden som kan påverka driften. Skadade delar måste repareras av kvalificerade tekniker.
10. Använd endast original reservdelar och tillbehör. Användning av andra delar än de rekommenderade kan upphäva garantin.
11. Använd inte utrustningen under påverkan av alkohol, droger eller receptbelagda läkemedel som kan påverka omdömet. Om det råder några tvivel om huruvida läkemedlet påverkar omdömet, använd inte maskinen.
12. UNDERHÅLL. För din egen säkerhet, få utrustningen regelbundet kontrollerad av en professionell tekniker.



13. VARNING! När du använder maskinen, se till att hålla avståndet mellan maskinen och människor, det finns risk för flygande träklabbar och andra material. Maskinen får endast användas av en person i taget.
14. KAPACITET. Försök inte att klyva ved som överstiger de maximala måtten. Om maskinen inte kan klyva en klabb, rekommenderas det att användaren på annat sätt delar på vedklubben.
15. Maskinen får endast användas för att hugga ved. Klyvning av andra material eller annan användning av maskinen kan medföra personskada eller skada på maskinen/egendom.

## Överblick över maskinen

	<p><b>9055609 - 15 ton</b></p> <ul style="list-style-type: none"> <li>Handtag 2</li> <li>Nödstopp</li> <li>Handtag 1</li> <li>El-anslutning</li> </ul> <p>Stödfot</p>
	<p><b>9055607 - 7 ton</b></p> <ul style="list-style-type: none"> <li>Nödstopp</li> <li>Handtag 2</li> <li>Handtag 1</li> <li>El-anslutning</li> </ul> <p>Stödfot</p>



Närbild handtag och nödstopp



Närbild handtag 1 och 2

## Bruksanvisning

1. Placera maskinen på en jämn yta. Maskinen vibrerar när den är i drift, så var noga med att fästa den främre stödfoten mot marken för att säkerställa stabiliteten.

### 15 ton



### 7 ton



2. Handtaget måste vara i startpositionen. Kontrollera att alla rörliga delar är i ordning. Eventuell avvikelse bör åtgärdas av en professionell tekniker.
3. Lägg vedklubben platt på bordsskivan med ena änden mot kniven. Var försiktig och uppmärksam när du placerar klubben. Se illustrationen nedan.

Korrekt placering

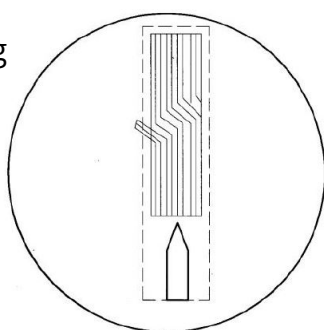

Felaktig placering

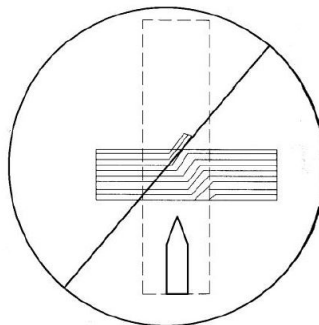

4. Använd ena handen att flytta handtaget (1) i den visade riktningen och den andra handen för att flytta det andra handtaget (2) i visad riktningen. Pressarfoten kommer snabbt att skjutas ut och klyva trädet. En fjäder drar sedan pressarfoten omedelbart tillbaka till startpositionen och maskinen är nu klar till nästa vedträ.



5. Transportera bort klyvda vedklabbar bort från arbetsplatsen och upprepa proceduren för att klyva nästa klabb.

## Underhåll

1. Rengör maskinen innan den ska förvaras på ett torrt och säkert ställe.

**Observera:** Förvara maskinen utom räckhåll för barn och obehöriga personer.

2. Kontrollera alltid maskinen innan användning. Kontrollera att muttrarna och bultarna är åtdragna och att maskinen är i gott skick innan du använder den.

3. Smörj regelbundet bommen, bärarens nätdel och tandhjulet. Alla andra metalledar smörjs med lite olja för att undvika rost.

## EU Försäkran om överensstämmelse

EU-FÖRSÄKRAN OM ÖVERENSSTÄMMELSE 	
EU – importör:	P. Lindberg A/S Sdr. Ringvej 1 DK-6600 Vejen Tlf.: +45 70212626 E-mail: <a href="mailto:salg@p-lindberg.dk">salg@p-lindberg.dk</a> CVR: 25903110 <a href="http://www.p-lindberg.dk">www.p-lindberg.dk</a>
Härmed förklara att följande maskin:	<i>Vedklyv</i> <i>PL art. 90 55 607 &amp; 90 55 609</i>
Type / modell:	<i>WP-7</i> <i>WP-15</i>
Överensstämmer med följande direktiv:	<i>2006/42/EEC</i>
Tillämpade standarder och normer:	<i>EN 60204-1:2006 + A1:2009 + AC:2010</i> <i>EN 609-1:1999 + A2:2009</i>
Datum och signatur:	<i>Vejen d. 15-10-2018</i>  <i>P. Lindberg A/S</i>  <i>Erik T Lauritsen</i> Direktør 

Vi förbehåller oss rätten att ändra tekniska parametrar och specifikationer för denna produkt utan föregående meddelande.

D

Original

Bedienungsanleitung

---

**P.Lindberg**

Artikelnr.: 9055607 und 9055609

## Holzspalter 7 t oder 15 t



**P-Lindberg GmbH – Flensburger Str. 3 – D-24969 Großenwiehe**  
**Tel. 03222/1097-888 Fax. 03222/1097-900**  
**[www.p-lindberg.de](http://www.p-lindberg.de)**



**Holzspalter, 7 t, Artikelnr. 9055607**

**Holzspalter, 15 t, Artikelnr. 9055609**

**Beschreibung:** Holzspalter 7 oder 15 t, 220 V.

**Einsatzbereiche:** Zum Hacken von Holz.

**Zweckmäßige Verwendung:** Die Holzspalter darf ausschließlich wie in diesem Handbuch beschrieben verwendet werden. Jegliche andere Verwendung wird als nicht zweckmäßig angesehen.

## Inhalt

Technische Daten.....	3
Sicherheitsanweisungen .....	4
Geräteübersicht .....	6
Bedienungsanleitung .....	7
Wartung.....	9
EU-Konformitätserklärung.....	10

Die gelieferte Maschine kann ein wenig vom hier beschriebenen Produkt abweichen.

Lesen Sie alle Anleitungen gründlich, und versuchen Sie nicht, die Maschine zu verwenden, ohne sich eingehend mit den Funktionen, Begrenzungen und möglichen Gefahren der Maschine bekannt gemacht zu haben.

Heben Sie diese Bedienungsanleitung auf.  
Die Bedienungsanleitung enthält wichtige Informationen und Sicherheitswarnungen, die für das Aufstellen, den Betrieb, die Wartung und die Reinigung der Maschine wichtig sind, sowie Explosionszeichnungen und eine Ersatzteilliste.



## Technische Daten

	<b>Artikelnr. 9055607 7 t</b>	<b>Artikelnr. 9055609 15 t</b>
Abmessungen L x B x H	1.200 x 300 x 540 mm	1.600 x 500 x 1060 mm
Leistung	1,5 kW	2,2 kW
Stromversorgung	220 V, 50 Hz, 6 Amp	220 V, 50 Hz, 10-15 Amp
Umdrehungen	2.900 Upm	2.900 Upm
Kapazität	Max. Spaltlänge: 46 cm Max. Spaltdurchmesser: 30 cm	Max. Spaltlänge: 46 cm Max. Spaltdurchmesser: 40 cm
Maximale Spalkraft	7 Tonnen	15 Tonnen
Gewicht	62 kg	98,5 kg
Arbeitshöhe	N/A	72 cm
Abmessungen des Auflagetischs	N/A	L45 x B50 cm

## Sicherheitsanweisungen

### Warnhinweis

Alle Anweisungen müssen gelesen und verstanden werden. Eine falsche Handhabung der Maschine kann zu elektrischen Schlägen, Brand oder anderen schweren Schäden führen.

1. Halten Sie den Arbeitsplatz sauber und ordentlich. Unordnung erhöht die Verletzungsgefahr.
2. Vergewissern Sie sich, dass die Maschine nicht in feuchter oder nasser Umgebung verwendet wird. Der Holzspalter darf niemals Regen ausgesetzt sein. Sorgen Sie für eine gute Beleuchtung des Arbeitsplatzes.
3. Halten Sie Kinder auf sicherem Abstand zur Maschine. Erlauben Sie Kindern niemals, sich im Arbeitsbereich aufzuhalten, und lassen Sie niemals Kinder die Maschine oder das Werkzeug bedienen.
4. Räumen Sie das Werkzeug weg, wenn es nicht verwendet wird. Die Maschine und das Werkzeug müssen an einem trockenen Ort vor Staub geschützt aufbewahrt werden.
5. Tragen Sie geeignete Arbeitskleidung. Tragen Sie keine lose Kleidung oder Schmuck, da sich beides in den beweglichen Teilen verfangen kann. Es wird empfohlen, Sicherheitskleidung und rutschfeste Schuhe zur Bedienung der Maschine zu tragen. Verwenden Sie ein Haarnetz bei langem Haar.
6. Es muss eine Sicherheitsausrüstung getragen werden. Wenn die Maschine verwendet wird, müssen zertifizierte bruch sichere Sicherheitsbrillen, Arbeitshandschuhe und Stiefel getragen werden. Außerdem sollte man Ohrstöpsel tragen.
7. Sorgen Sie für die Wartung von Maschine und Werkzeug. Halten Sie Maschine und Werkzeug sauber und scharf, um so eine bessere und sichere Leistung zu erzielen. Beachten Sie die Schmieranleitung und die Anweisungen bezüglich des Tauschs von Zubehör. Sorgen Sie dafür, dass die Griffe trocken und frei von Öl und Schmiermittel sind.
8. Seien Sie vorsichtig! Konzentrieren Sie sich auf die Aufgabe und arbeiten Sie überlegt. Verwenden Sie die Maschine niemals, wenn Sie müde oder erschöpft sind.
9. Kontrollieren Sie auf beschädigte Teile hin. Bevor die Maschine verwendet werden kann, müssen alle sichtbaren Teile auf Schäden hin überprüft werden. Es muss sichergestellt werden, dass die Maschine korrekt und wie angedacht funktioniert. Kontrollieren Sie, ob die beweglichen Teile richtig sitzen, sowie alle weiteren Umstände, welche sich auf den Betrieb auswirken könnten. Beschädigte Teile müssen von einem qualifizierten Techniker repariert oder ausgetauscht werden.
10. Nur Originalersatzteile und Zubehör verwenden. Werden andere Teile als die empfohlenen Teile verwendet, kann die Garantie erlöschen.

11. Verwenden Sie die Maschine niemals unter dem Einfluss von Alkohol, Drogen oder rezeptpflichtigen Medikamenten, welche die Urteilskraft beeinträchtigen könnten. Wenn Sie sich auch nur im Geringsten unsicher sind, inwieweit ein Medikament die Urteilskraft beeinträchtigt, darf die Maschine nicht verwendet werden.
12. WARTUNG Lassen Sie die Maschine zu Ihrer eigenen Sicherheit in regelmäßigen Abständen von einem professionellen Techniker warten.
13. ACHTUNG! Sorgen Sie bei der Verwendung der Maschine dafür, einen passenden Abstand zu dieser einzuhalten. Halten Sie Personen in der Nähe auf sicherem Abstand vor herausfliegendem Holz und anderen Materialresten. **Die Maschine darf nur von einer Person gleichzeitig bedient werden.**
14. KAPAZITÄT Versuchen Sie niemals, Holz zu hacken, das größer als die Maximalgröße ist. Konnte die Maschine ein Stück Holz nicht spalten, nehmen Sie bitte das Holz aus der Maschine und schneiden Sie es in kleinere Stücke oder hacken Sie es auf eine andere Art und Weise.
15. Die Maschine darf ausschließlich zum Spalten von Holz verwendet werden. Das Spalten von anderen Materialien oder eine andere Verwendung der Maschine kann zu Verletzungen oder Schäden an der Maschine/Sachschäden führen.
16. ACHTUNG Die Warnungen und Anweisungen in diesem Handbuch können nicht alle erdenklichen Situationen berücksichtigen. Dies muss dem Benutzer bewusst sein, er muss dementsprechend handeln. Der Benutzer muss vernünftig und achtsam mit der Maschine umgehen.

## Geräteübersicht

	<p><b>9055609 - 15 Tonnen</b> Griff 2 Not-Aus-Knopf Griff 1 Stromanschluss</p> <p>Stützfuß</p>
	<p><b>9055607 - 7 Tonnen</b> Not-Aus-Knopf Griff 2 Griff 1 Stromanschluss</p> <p>Stützfuß</p>



Nahaufnahme Griff und Not-Aus-Knopf



Nahaufnahme Griff 1 und 2

## Bedienungsanleitung

1. Stellen Sie die Maschine auf eine flache und ebene Oberfläche. Die Maschine kann während des Betriebs vibrieren. Sorgen Sie dafür, den vorderen Stützfuß am Boden zu montieren, um so Stabilität garantieren zu können.

### 15 Tonnen



### 7 Tonnen



2. Der Griff muss sich in der Startposition befinden. Kontrollieren Sie, dass alle beweglichen Teile in Ordnung sind. Jegliche Abweichungen müssen von einem professionellen Techniker ausgebessert werden.
3. Legen Sie das Holz flach auf den Arbeitstisch, das eine Ende zum Messer hin. Achtung! Seien Sie beim Anbringen des Holzstücks besonders vorsichtig. Siehe Abbildung unten.

Richtige  
Anbringung

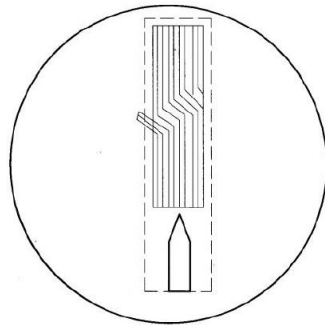

Falsche  
Anbringung

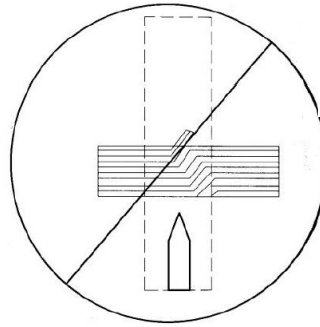

4. Bewegen Sie den Griff (1) mit einer Hand in die gezeigte Richtung, mit der anderen Hand wird der andere Griff (2) in die gezeigte Richtung bewegt. Der Druckfuß wird rasch herauschießen und das Holz spalten. Eine Feder zieht den Druckfuß daraufhin sofort wieder zurück in die Ausgangsposition. Die Maschine ist nun für das nächste Holzstück bereit.

## 15 Tonnen

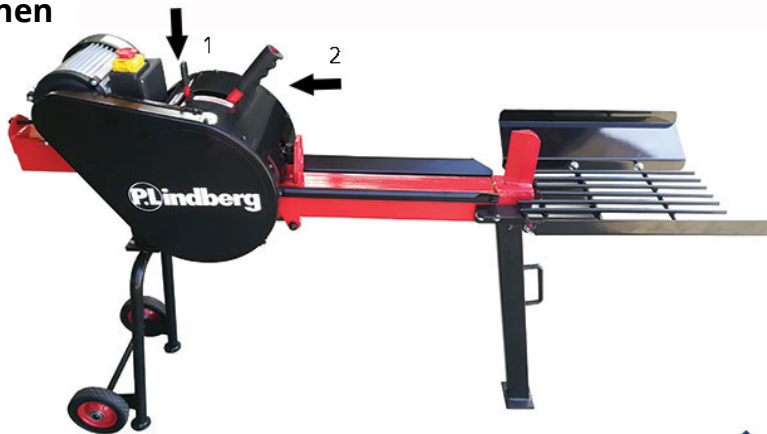

## 7 Tonnen



5. Räumen Sie das gespaltene Holz vom Arbeitsplatz weg und wiederholen Sie zum Spalten des nächsten Holzstücks den Vorgang.

## Wartung

1. Reinigen Sie die Maschine, bevor Sie an einem trockenen und sicheren Ort eingelagert wird. Hinweis: Bewahren Sie die Maschine außerhalb der Reichweite von Kindern und Unbefugten auf.
2. Kontrollieren Sie die Maschine stets vor der Verwendung. Muttern und Schrauben müssen gut festgezogen sein, der Zustand der Maschine muss gut und sicher sein, bevor sie in Betrieb genommen wird.
3. Schmieren Sie die Oberfläche des Balkens, der Zahnstangen und des Zahnrads regelmäßig. Alle weiteren Metallteile müssen mit ein wenig Öl geschmiert werden, um so Rost vorzubeugen.



## EU-Konformitätserklärung

<b>EU-KONFORMITÄTSEKTLÄRUNG</b>		<b>CE</b>
EU – importeur:	P. Lindberg A/S Sdr. Ringvej 1 DK-6600 Vejen Tlf.: +45 70212626 E-mail: salg@p-lindberg.dk CVR: 25903110 <a href="http://www.p-lindberg.dk">www.p-lindberg.dk</a>	
Hiermit wird bestätigt dass die folgenden Maschine:	<i>Holzspalter</i> <i>PL Artikelnummer 90 55 607 &amp; 90 55 609</i>	
Typ / Modell:	<i>WP-7</i> <i>WP-15</i>	
Entspricht den folgenden Richtlinien:	<i>2006/42/EEC</i>	
Angewandte Standards und Normen:	<i>EN 60204-1:2006 + A1:2009 + AC:2010</i> <i>EN 609-1:1999 + A2:2009</i>	
Datum und Unterschrift:	<i>Vejen d. 15-10-2018</i>  P. Lindberg A/S  Erik T Lauritsen Direktør	
		<b>CE</b>

Wir behalten uns das Recht vor, ohne vorherige Information technische Parameter oder Spezifikationen für dieses Produkt zu ändern.



GB  
Original  
User Manual

---



Item no.: 9055607 and 9055609

## Log Splitter 7 T or 15 T



Sdr. Ringvej 1 - 6600 Vejen, Denmark  
Tel.: +45 70 21 26 26 - Fax: +45 70 21 26 30  
[www.p-lindberg.dk](http://www.p-lindberg.dk)

**Log Splitter 7 T – Item no. 9055607**  
**Log Splitter 15 T – Item no. 9055609**

**Description:** Log Splitter. 7 t or 15 t. 220 V.

**Application:** For splitting pieces of wood.

**Intended use:** The log splitter may only be used as described in this manual. All other use is deemed incorrect.

## Contents

Technical specifications .....	3
Safety instructions .....	4
Machine overview .....	6
User instructions .....	7
Maintenance .....	9
EU Declaration of Conformity .....	10

The delivered machine may vary slightly from the machine described in this manual.

Read all of the instructions thoroughly and do not attempt to use the machine without having become thoroughly familiar with the machine's functions and potential hazards.

Store the user manual in a safe place.  
The user manual contains important information and safety warnings that are relevant with setting up, operation, maintenance and cleaning of the equipment, exploded-view drawings and the spare parts list.

## Technical specifications

	<b>Item no. 9055607 7 t</b>	<b>Item no. 9055609 15 t</b>
Dimensions (L x W x H)	1200 x 300 x 540 mm	1600 x 500 x 1060 mm
Power	1.5 kW	2.2 kW
Power supply	220 V, 50 Hz, 6 A	220 V, 50 Hz, 10-15 A
rpm	2900	2900
Capacity	Max. split length: 46 cm Max. split diameter: 30 cm	Max. split length: 46 cm Max. split diameter: 40 cm
Max. splitting power	7 tonnes	15 tonnes
Weight	62 kg	98.5 kg
Working height	N/A	72 cm
Dimension of processing table	N/A	(L x W) 45 x 50 cm

## Safety instructions

### Warning

Read and understand all of the instructions. Incorrect handling of the equipment may result in electric shock, fire and serious injury.

1. Keep the workplace clean and tidy. Avoid increasing the risk of injury.
2. Ensure that the machine is not used in damp or wet surroundings. Do not expose the log splitter to rain. Ensure there is good lighting of the workplace.
3. Keep children at a safe distance from the machine. Never allow children to be in the vicinity of the working area and never allow them to operate the machine or tool.
4. Put the tool away when not in use. The machine and the tool should be stored in a dry place, protected from dust.
5. Wear suitable workwear. Do not wear loose-fitting clothing or jewellery, as this can be caught by moving parts. It is recommended that you wear safety workwear and slip-resistant shoes when operating the machine. Use a hair net if you have long hair.
6. Safety equipment must be used. When the machine is used, approved break-proof safety glasses, work gloves, boots and earplugs must be used.
7. Ensure that maintenance is carried out on the machine and the tool. Keep the machine and the tool clean and sharp, to ensure better and more reliable performance. Follow the lubrication instructions and the instructions for the replacement of accessories. Ensure that the handles are clean and dry, and that there are no oil or lubricant remnants.
8. Exercise extreme caution! Focus on the task at hand and use common sense. Do not use the machine if you are sleepy or tired.
9. Inspect for any damaged parts. Before the machine is used, all of the visible parts must be inspected for any damaged parts and it must be ensured that the equipment functions correctly and as intended. Check that the moving parts sit correctly and check all of the other conditions that could affect the machine's operation. Damaged parts must be repaired or replaced by qualified technicians.
10. Use only original spare parts and accessories. If parts other than the recommended parts are used, the warranty will be void.
11. Do not use the equipment under the influence of alcohol, drugs or prescription medicine that can affect your judgement. If you are unsure about whether the medicine you are taking affects your judgement, then do not use the machine.
12. MAINTENANCE. For the sake of your own safety, the equipment should be regularly inspected by a professional technician.
13. WARNING! When the machine is used, ensure that you keep to a suitable distance from the machine and keep any other people at a safe distance from ejected pieces of

wood and other pieces of material. **THE MACHINE MAY ONLY BE USED BY ONE OPERATOR AT A TIME.**

14. CAPACITY. Do not attempt to chop any piece of wood with dimensions that are greater than the maximum permitted dimensions. If the machine was not able to chop a piece of wood, remove the piece of wood from the machine and cut it into smaller pieces or chop the wood in some other way.
15. The machine may only be used to chop wood. Chopping of any other material or using the machine for any other purpose than its intended purpose may cause personal injury or damage to the machine/property.
16. NB: The warnings and instructions in this manual cannot cover all conceivable situations. The user must understand this and take this into consideration. The user must exercise common sense and caution.

**Machine overview**

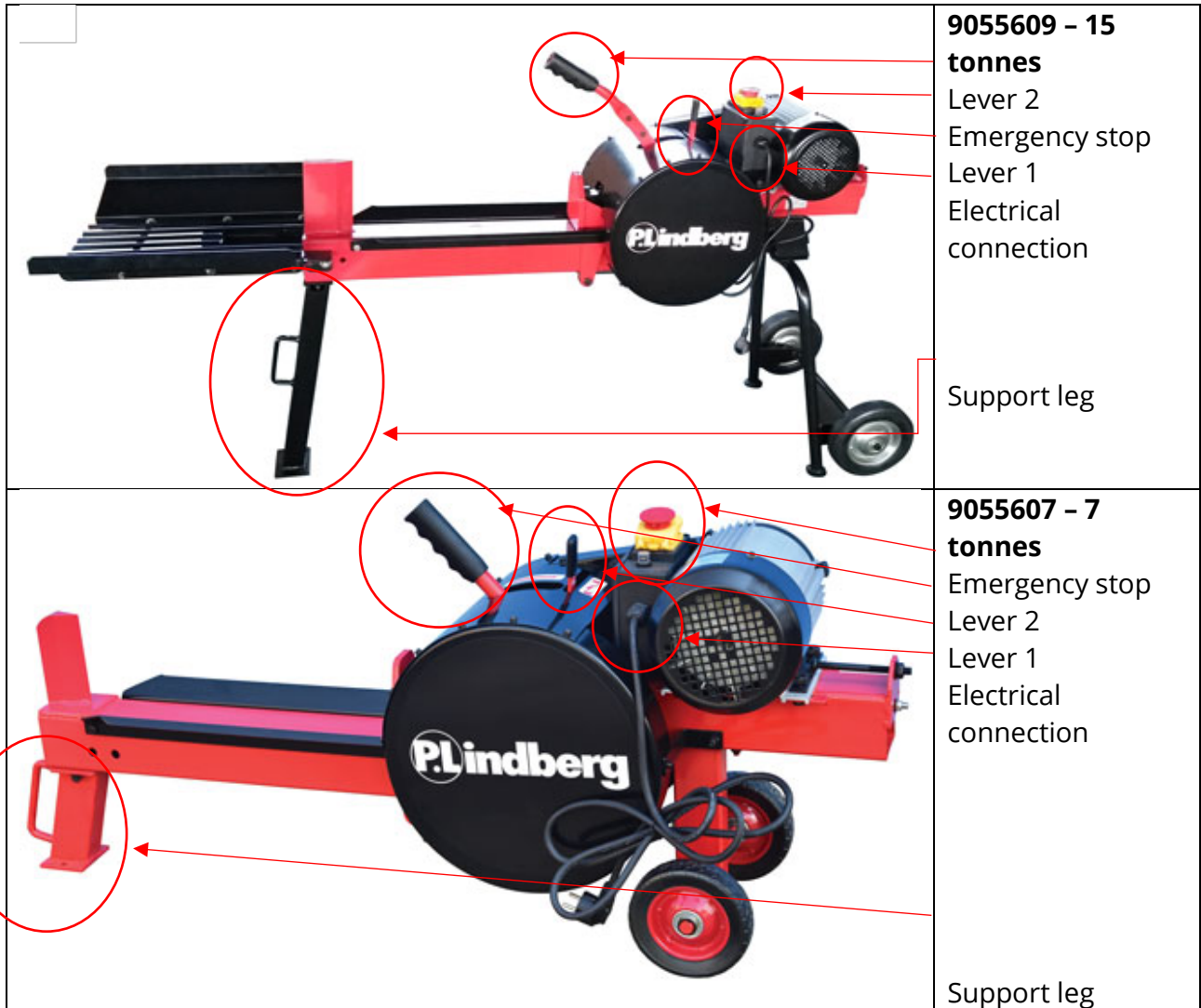

*Close-up image of lever and emergency stop.*



*Close-up image of lever 1 and 2.*

## User instructions

1. Position the machine on a flat and level surface. The machine will vibrate when operating, therefore ensure that the front support leg is secured to the ground to ensure stability.

### 15 tonnes



Support leg

### 7 tonnes



Support leg

2. The lever must be in the start position. Check that all moving parts are in full working condition. Any deviation should be immediately reported to a professional technician.
3. Lay the piece of wood flat on the worktable with one end facing the blade. Exercise caution! Pay particular attention when placing the piece of wood. See the Illustration below.



Correct  
positioning

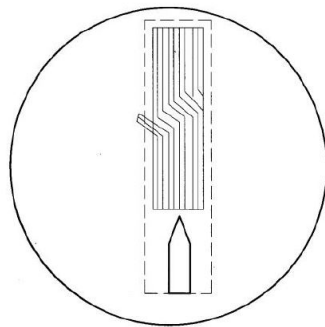

Incorrect  
positioning

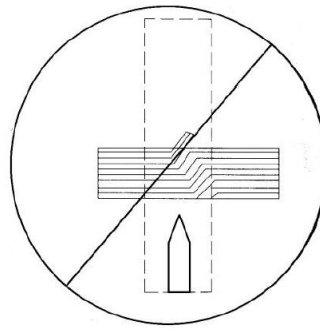

4. Use one hand to move the lever (1) in the direction shown and the other hand to move the other lever (2) in the direction shown. The piston will quickly move forward and split the piece of wood. A spring ensures that the piston immediately returns to its original position and the machine is ready to split the next piece of wood.

**15 tonnes**

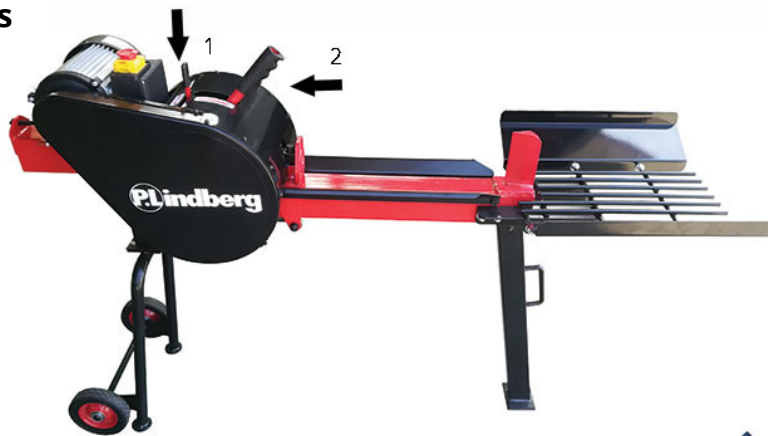

**7 tonnes**



5. Move the split wood away from the worksite and repeat the procedure to split the next piece of wood.



## Maintenance

1. Clean the machine before placing in storage and store in a dry and secure place. NB: The machine must be stored in a location that is inaccessible to children and unauthorised people.
2. Always check the machine before use, check nuts and bolts are tightened and check that the machine is in safe working order before use.
3. Lubricate the surface of the boom, toothed piston and gearwheel regularly. Lubricate all other parts with a little oil to avoid rust.

## EU Declaration of Conformity

<b>EU DECLARATION OF CONFORMITY</b>		<b>CE</b>
<p>EU – importer: P. Lindberg A/S          Sdr. Ringvej 1          DK-6600 Vejen          Phone: +45 70212626          E-mail: salg@p-lindberg.dk          CVR: 25903110  <a href="http://www.p-lindberg.dk">www.p-lindberg.dk</a></p>		
<p>Hereby declare that the following machine:</p>	<p><i>Log Splitter</i>  <i>PL Item no.: 90 55 607 &amp; 90 55 609</i></p>	
<p>Type / model:</p>	<p><i>WP-7</i>  <i>WP-15</i></p>	
<p>Complies with the following directives:</p>	<p><i>2006/42/EEC</i></p>	
<p>Applied standards and norms:</p>	<p><i>EN 60204-1:2006 + A1:2009 + AC:2010</i>  <i>EN 609-1:1999 + A2:2009</i></p>	
<p>Date and signature:</p>	<p><i>Vejen d. 15-10-2018</i></p> <p>P. Lindberg A/S</p>  <p>Erik T Lauritsen          Direktør</p>	
		<b>CE</b>

We reserve the right to change the technical parameters and specifications for this product without giving advance notice.