

# Reservdelslista

Om du någonsin skulle behöva reservdelar till din Kema 1 tar du hjälp av den här reservdelslistan. Ring eller e-posta och berätta vilket nummer du behöver.



## Överst



## Mitten



## Underst



Vesterled 51, 6851 Janderup Vestj.  
Danmark

kema@kema-denmark.com  
www.kema-denmark.com

Tlf. +45 242 798 82  
Fax +45 751 676 46



# Kema L

Däckavtagare

Bruksanvisning

# Kema 1 · Däckavtagare

Kema 1 Pneumatisk däckavtagare är ett transporterbart och praktiskt redskap när stora däck som sitter fast ska lossas från fälgen, både på verkstaden och på vägen.



## Utan att montera av fälgen

Med en Kema 1 behöver du inte montera av fälgen om du har fått punktering, kom bara ihåg domkraften.

## Kompakt och lätthanterlig

Hela enheten väger bara 13 kg och är mycket kompakt, så det är lätt att ta med den.

## Kan också lossa däck på insidan

Kema 1 används på båda sidorna, fäster i fälgen och lossar kantspåret på en gång.

## Tekniska data

**Höjd** 250 mm **Bredd** 230 mm  
**Längd** 320 mm **Vikt** 13 kg

- A** Tryckfot
- B** Gripklo
- C** Justeringsskruv för gripklo
- D** Anslutning för tryckluft.
- E** Ventil för påfyllning och urluftning
- F** Handtag

- G** Påfyllning
- H** Urluftning

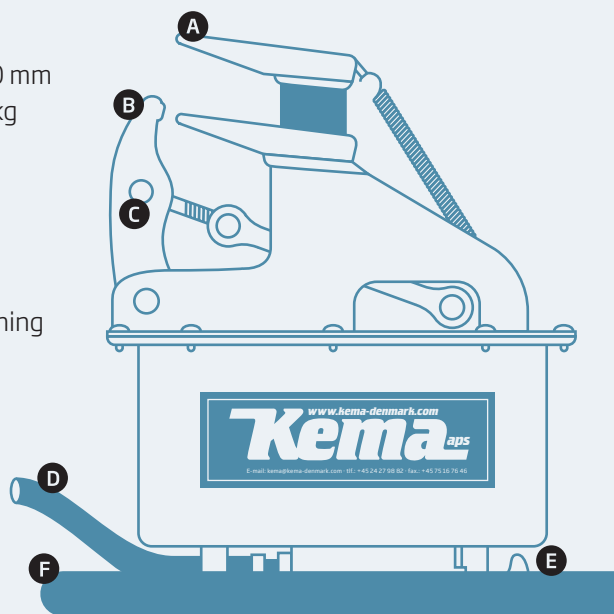

**CE** Maskinen får endast användas för däckavtagning. Frånkoppla lufttillförseln efter användning. Håll alltid i maskinens handtag med båda händerna vid användning.

# Kalibrering

Kema 1 ska kalibreras före användning. Följ dessa 3 snabba steg så är du redo att ta av det punkterade däck.

- 1** Före användning ska en slangsockel sättas på för tryckluften och luft anslutas. Mät däcktjockleken med ett skjutmått.



- 2** Påfyllningsknappen G aktiveras tills gripklon är i botten och tryckfoten står i läge för avtagning.



- 3** Gripklons justeringsskruv ställs in med en 10 mm umbraco-nyckel. Avståndet mellan tryckfoten och gripklon ska vara "fälgens godstjocklek + ca. 2 mm".

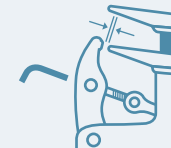

- 4** Om avståndet är mellan gripklon och tryckfoten är för stort kommer tryckfoten att trycka för långt ut på däckets sida och kan därmed inte få grepp.



- 5** Om avståndet är för litet kommer tryckfoten att klämmas mot fälgen och kan därmed inte frigöras för avtagningen. (Om maskinen kläms fast kan den alltid frigöras genom att lossa justeringskruven).



## Bruksanvisning



- 1** A Töm däck på luft.
- B** Sätt maskinens tryckfot mot fälgens kant och tryck lätt mot däck. Om däck är gammalt kan det vara nödvändigt att trycka lite hårdare på däck.



- 2** C Tryck på påfyllningsknappen G, varefter maskinen spänns fast på fälgen.
- D** Maskinen hålls parallellt med däck så att tryckfoten kan följa fälgen.



- 3** E Påfyllningsknappen G aktiveras igen och däck tas av från fälgen.
- F** Om däck är gammalt kan det vara nödvändigt att upprepa punkt B-E 2-3 gånger runt fälgen.