

SIKKERHEDSANVISNINGER OG
SAMLEVEJLEDNING

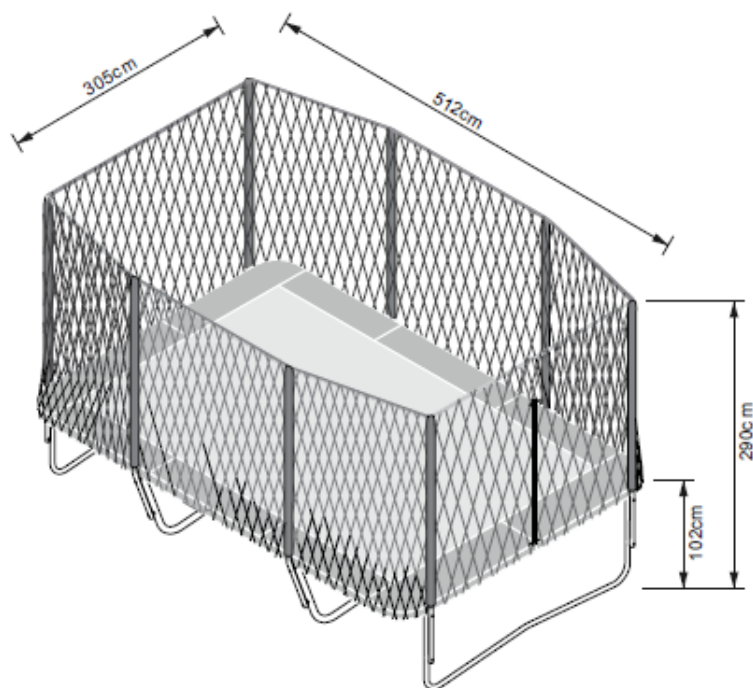

Varenr.: 9053595

Trampolin 512x305 cm



Sdr. Ringvej 1 - 6600 Vejen - Tlf. 70 21 26 26 - Fax 70 21 26 30
www.p-lindberg.dk

Trampolin, firkantet - Varenr. 9053595

Beskrivelse: Firkantet trampolin med net, måtter og stige.

Indhold

Indledning:.....	2
Samlevejledning RAMME:.....	3
Samlevejledning NET:.....	8
Samlevejledning STIGE:	12
Sikkerhedsanvisninger:.....	13

Indledning:

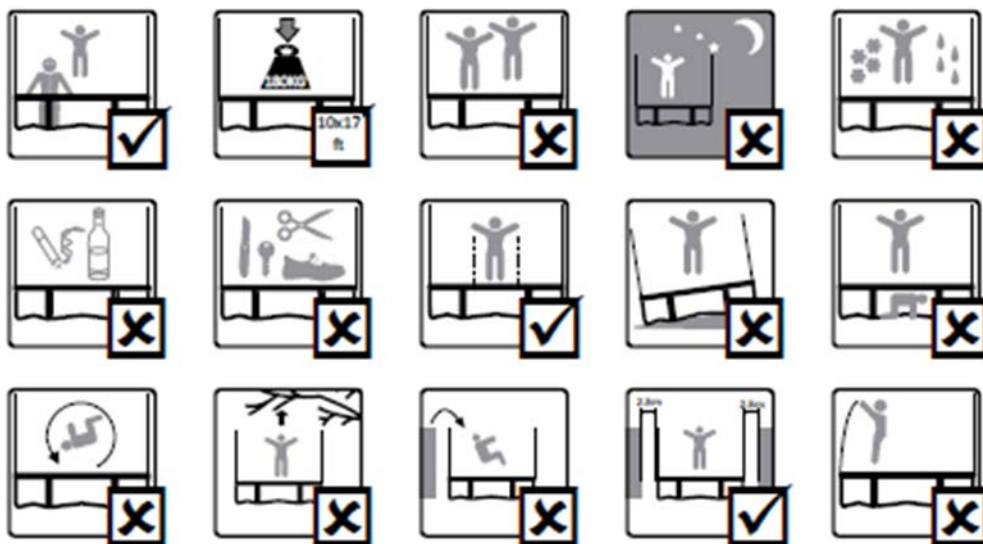

Se detaljerede sikkerhedsanvisninger bagerst i denne manual.

Læs alle sikkerhedsanvisninger og hele samlevejledningen grundigt igennem før brug og gem til evt. senere reference.

Det anbefales at være minimum 2 personer ved samling af trampolinen.

Trampolinen skal samles af en voksen i henhold til samlevejledningen og skal derefter efterses, før den tages i brug første gang.

Ønsker du at flytte trampolinen kræves der minimum to personer. Løft forsigtigt, hold trampolinen vandret og træk trampolinen til det ønskede sted.

Hvis trampolinen skal flyttes langt væk, bør den demonteres og samles forfra for ikke at beskadige den.

Hvis trampolinen ikke er i brug igennem længere tid, demonteres og pakkes den væk. Opbevares et tørt sted.



Vigtig information: Læs hele manualen grundigt igennem før samling og/eller brug af dette produkt. Følg manualen nøje og opbevar den til senere brug.



Vigtig information: Det er vigtigt at alle produkter der samles med alle former for skruer, efterspændes to uger efter samling samt hver tredje måned for at sikre, at produktet er stabilt i hele dets levetid.

Samlevejledning RAMME:

Komponenter:

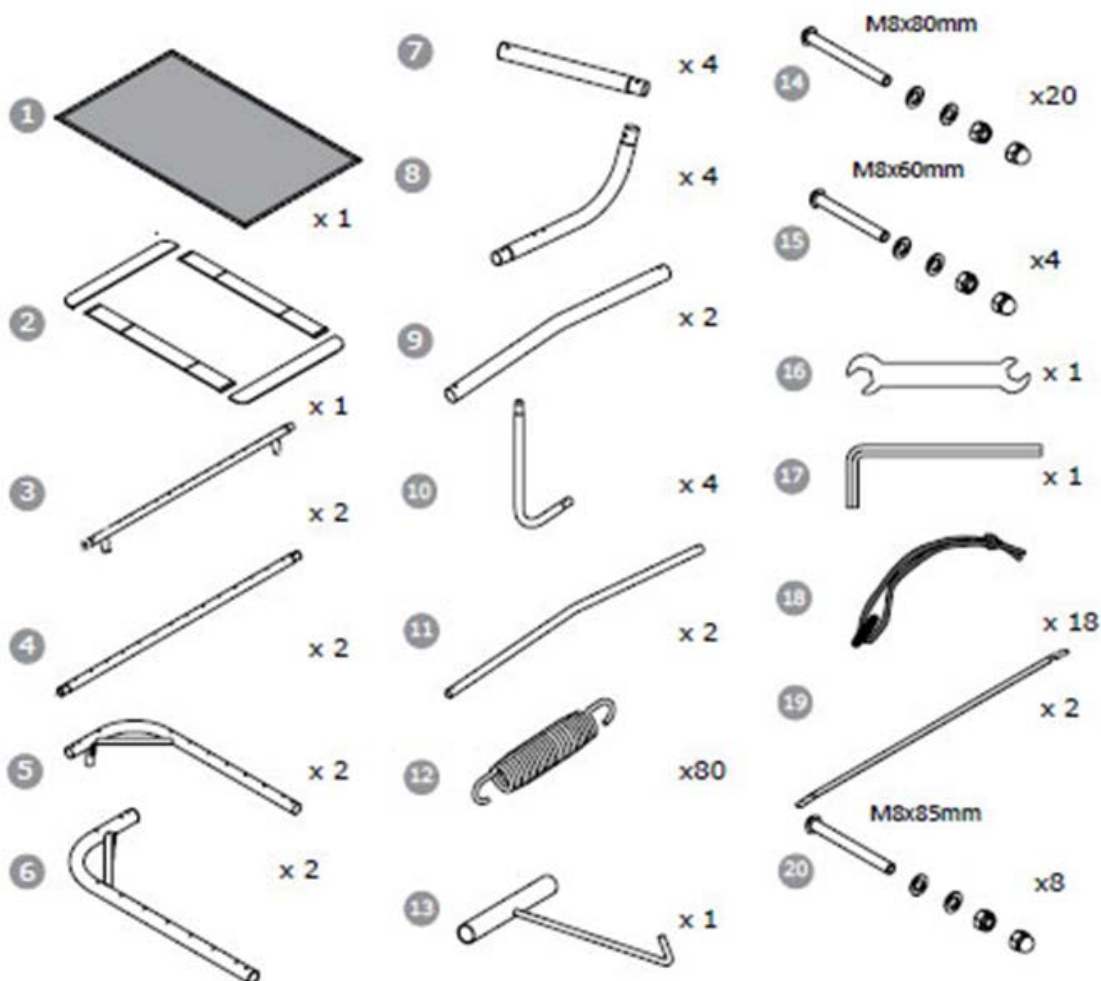

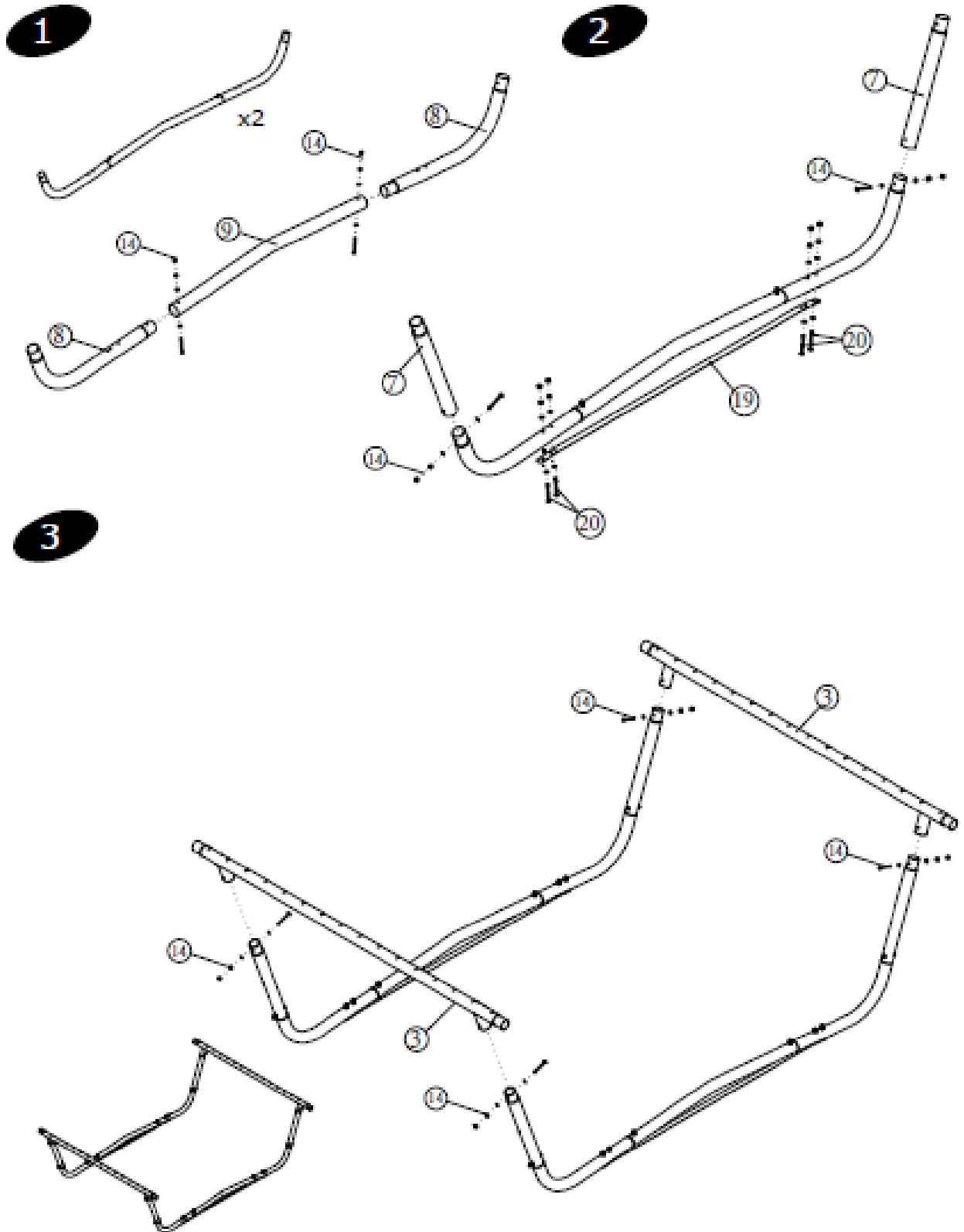

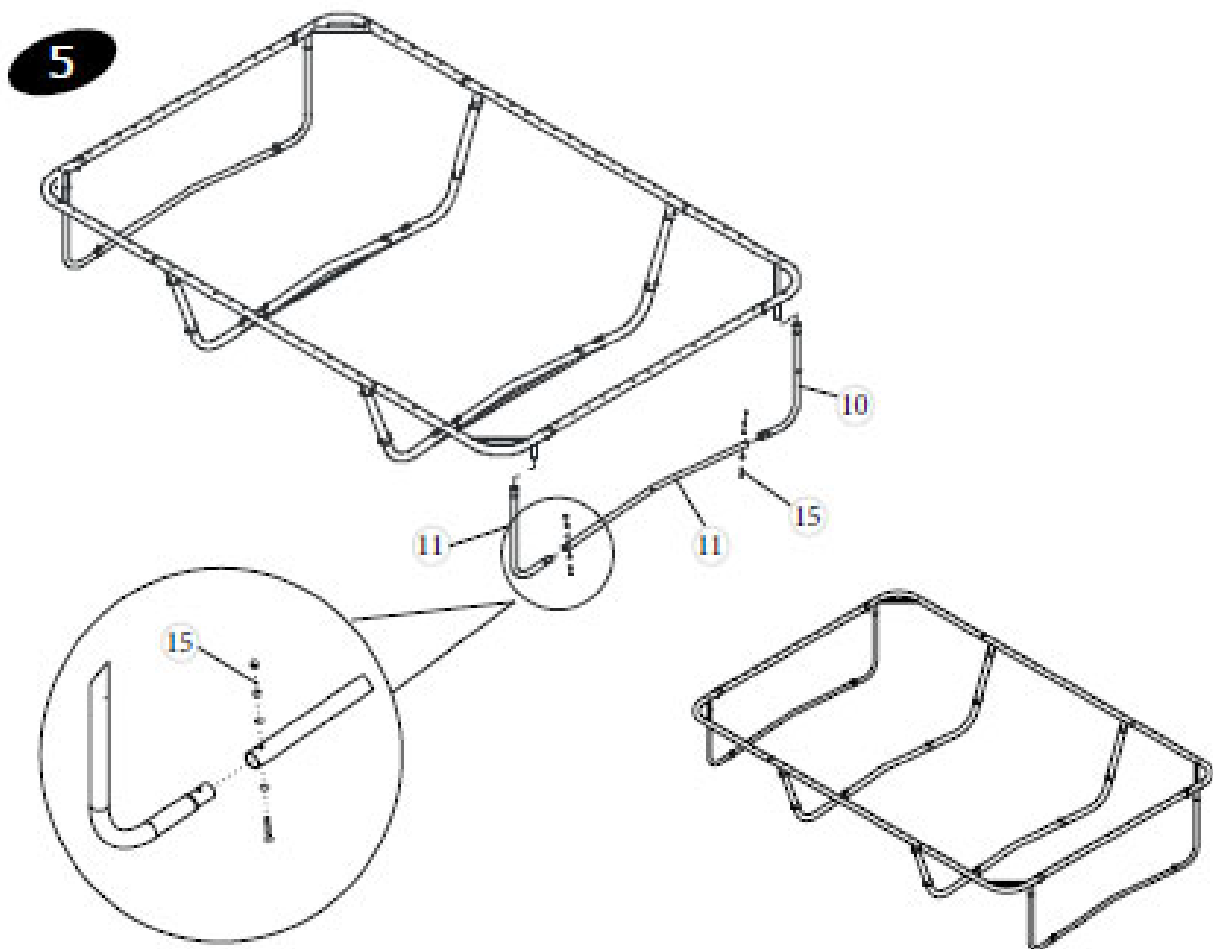
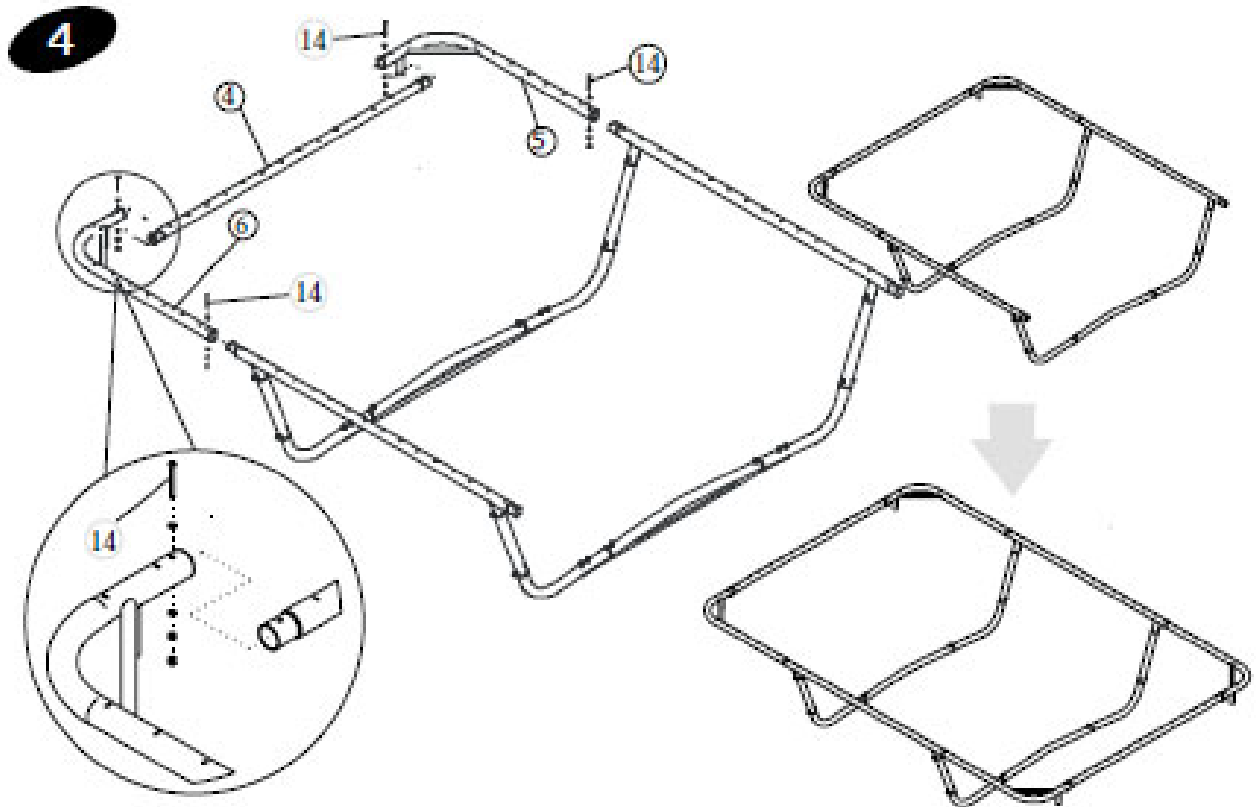

6

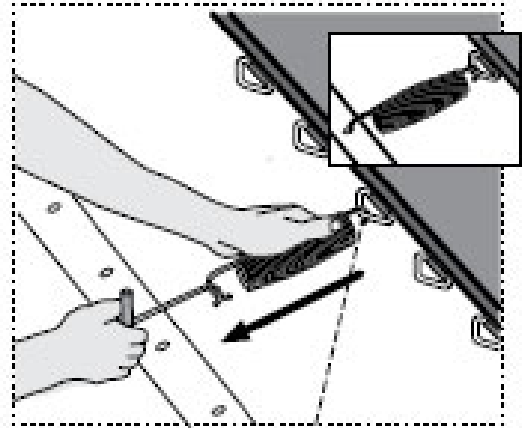
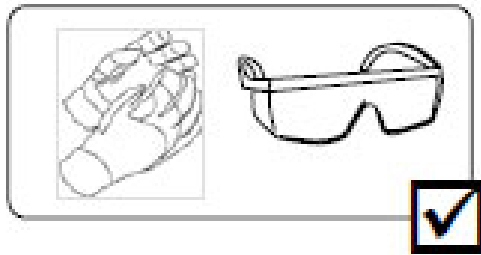

①



②

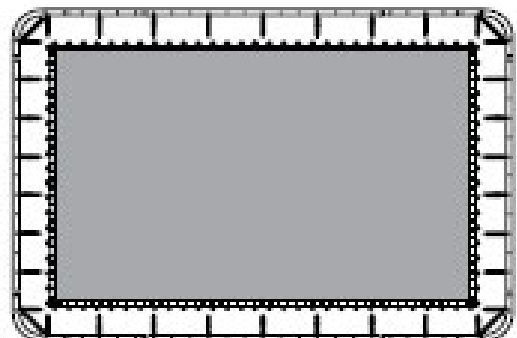

③

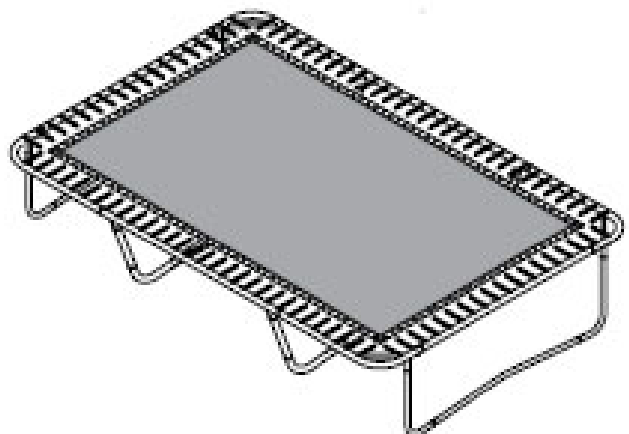
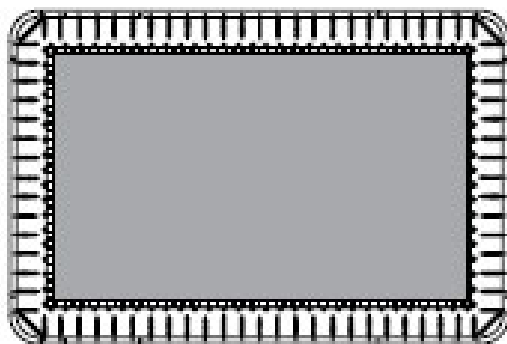

7

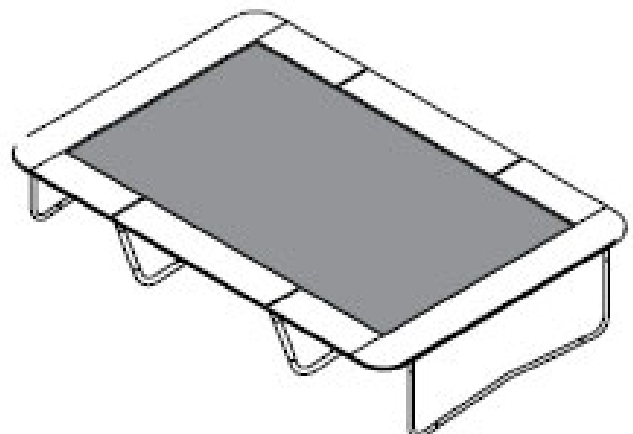
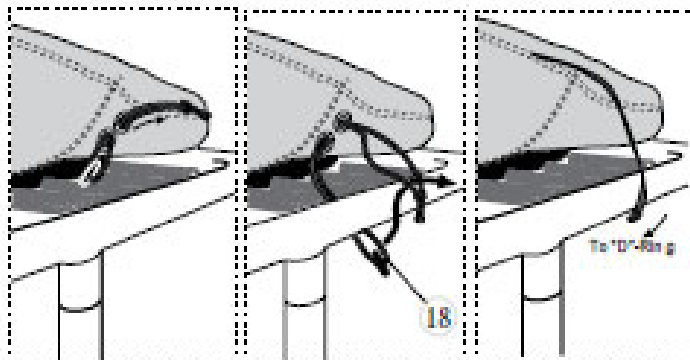
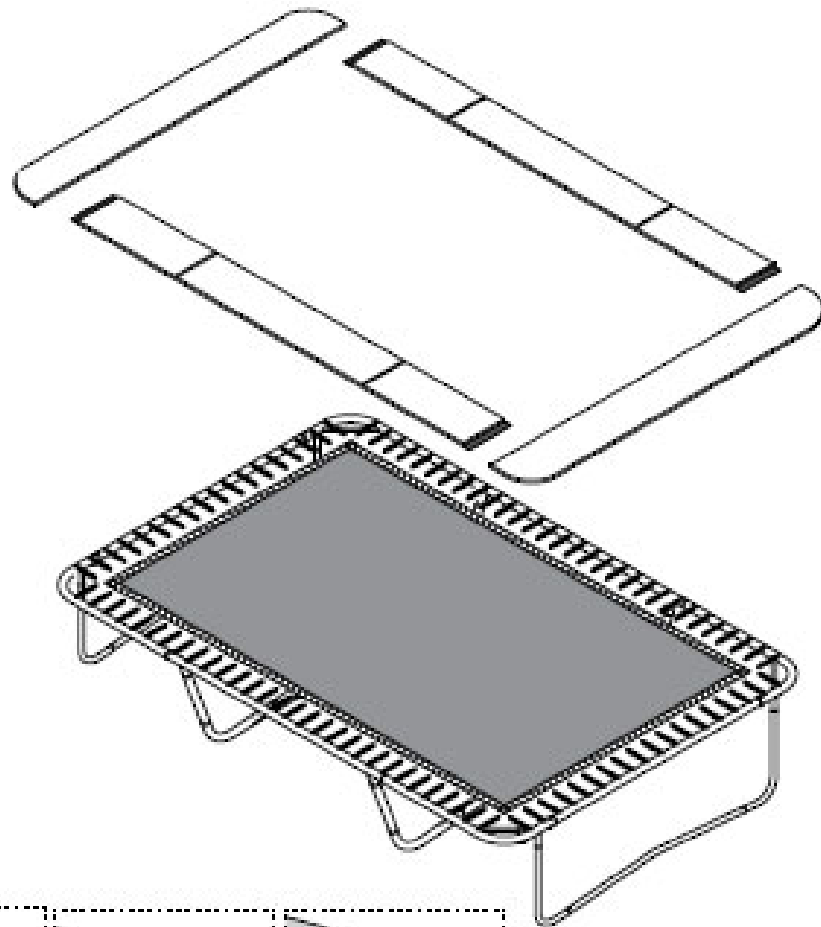

Samlevejledning NET:

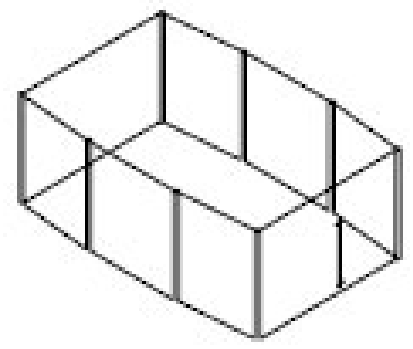
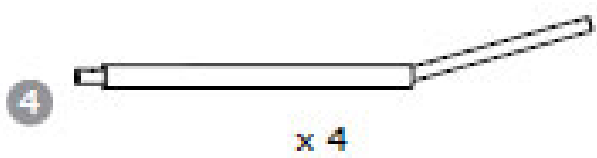
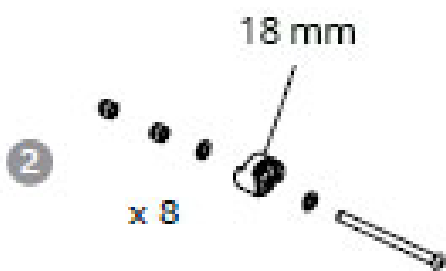
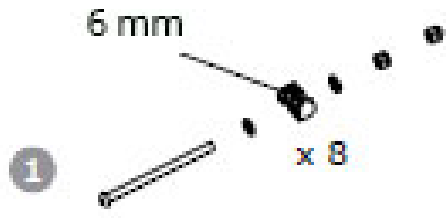

1

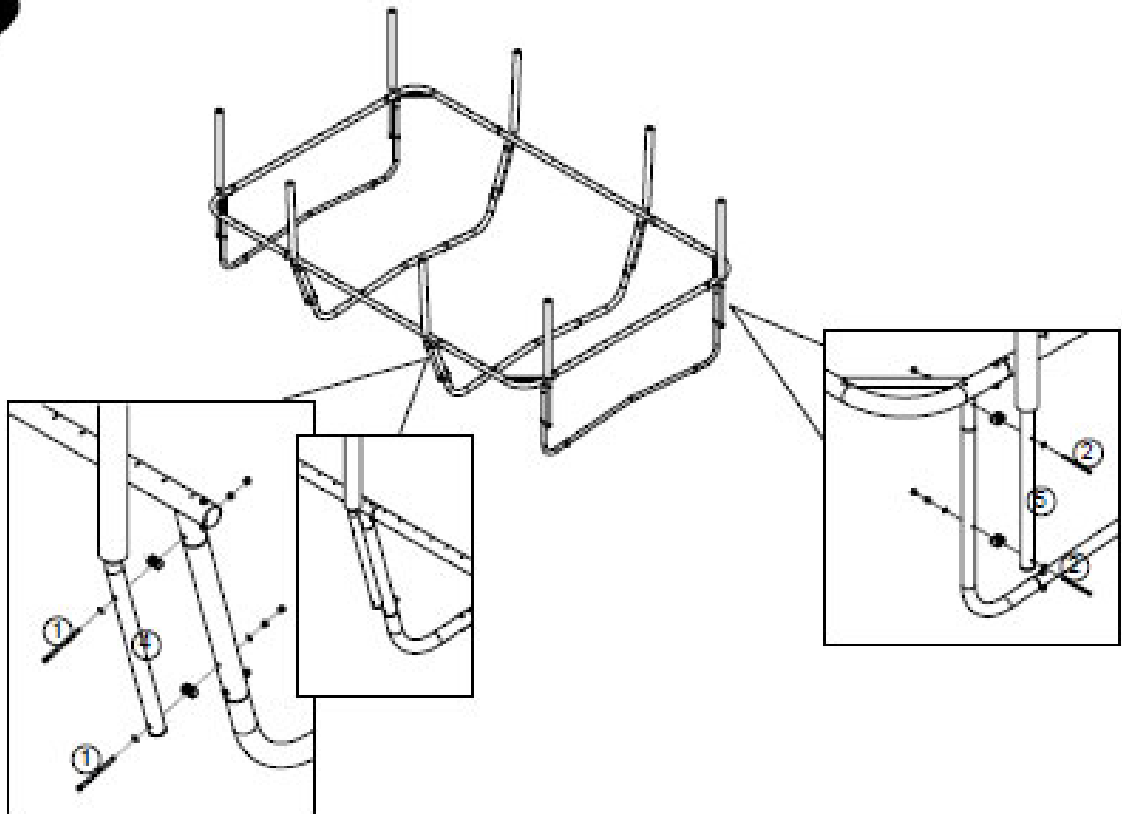

2

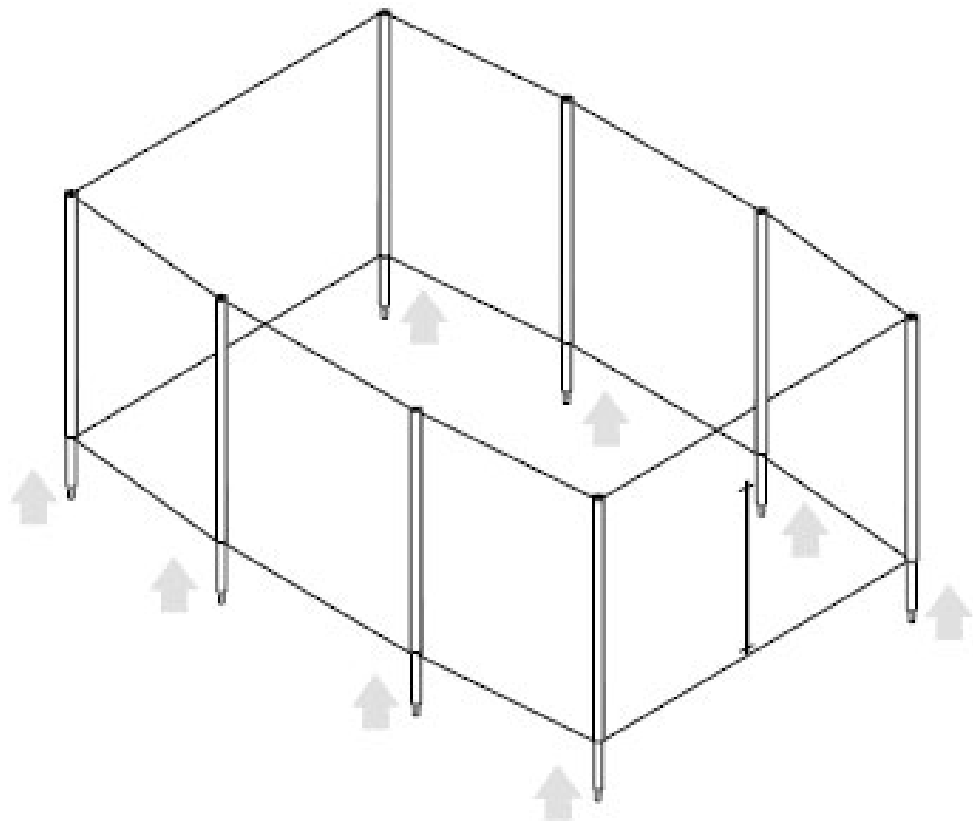

3

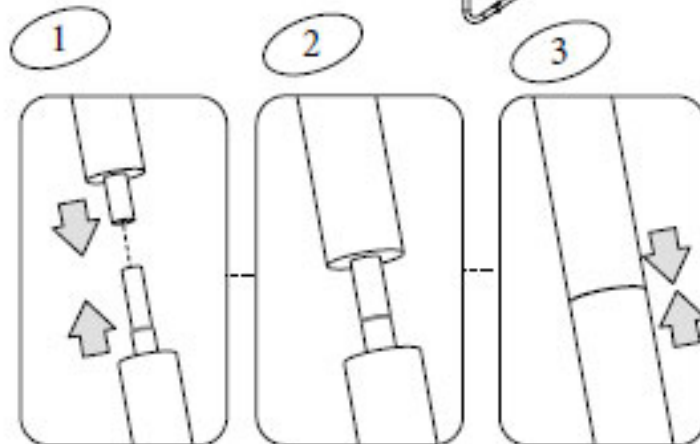
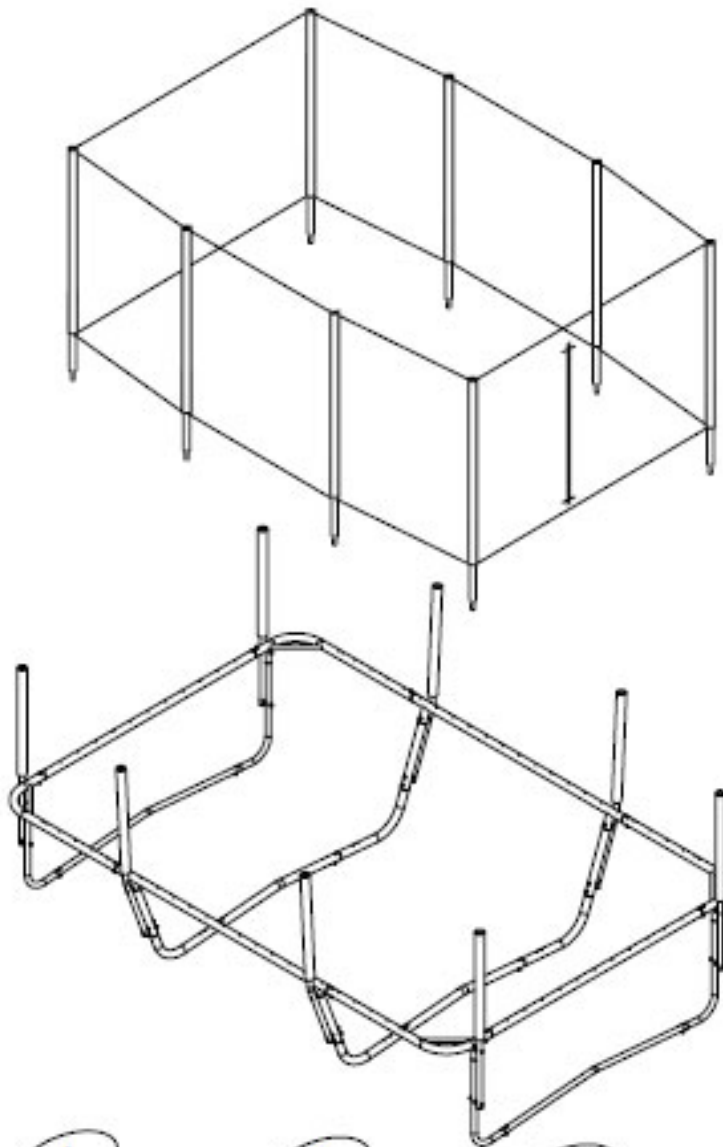

4

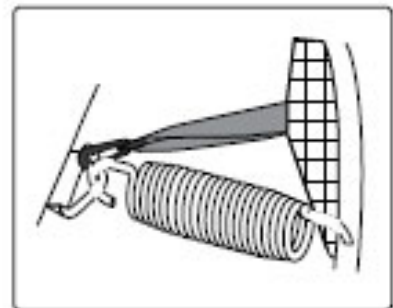
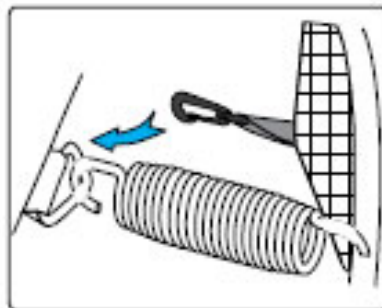
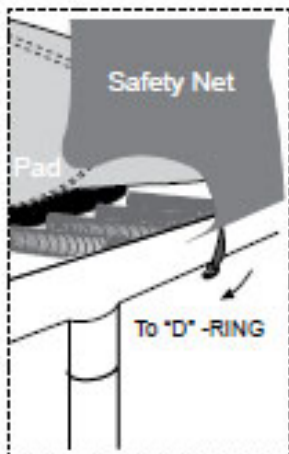

Vigtig information:

Trampolin og net bør pakkes væk om vinteren. Sørg for at alle dele er tørre og pakket forsvarligt ind. Opbevares tørt. Vær altid opmærksom på slid pga. vejr og vind.

Samvejledning STIGE:

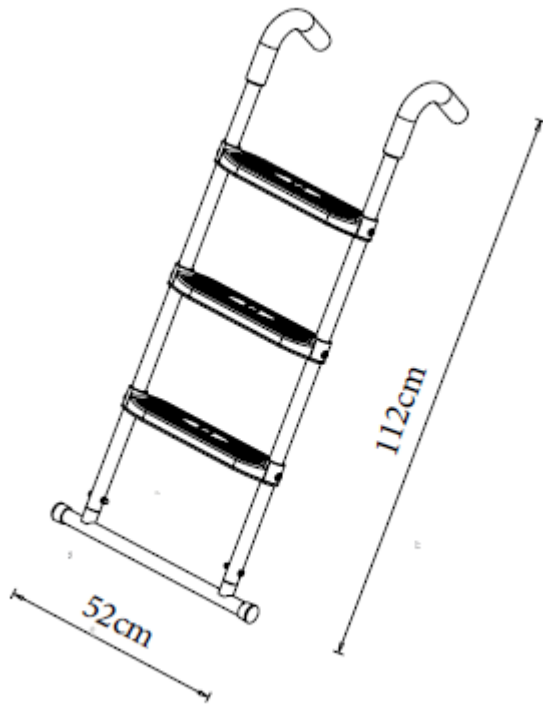

Obs indeholder små dele. Ikke egnet for børn under 3 år



Vigtig information:
 Det er vigtigt at alle produkter der samles med alle former for skruer, efterspændes to uger efter samling samt hver tredje måned for at sikre, at produktet er stabilt i hele dets levetid.

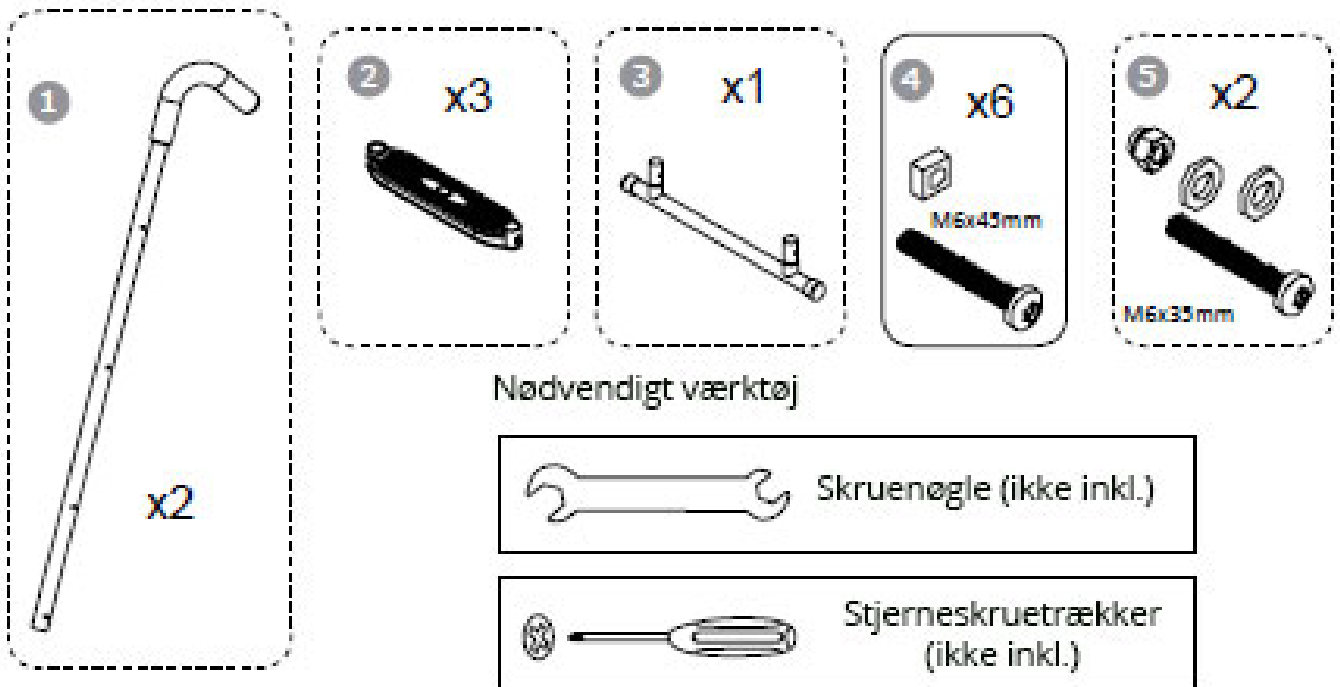

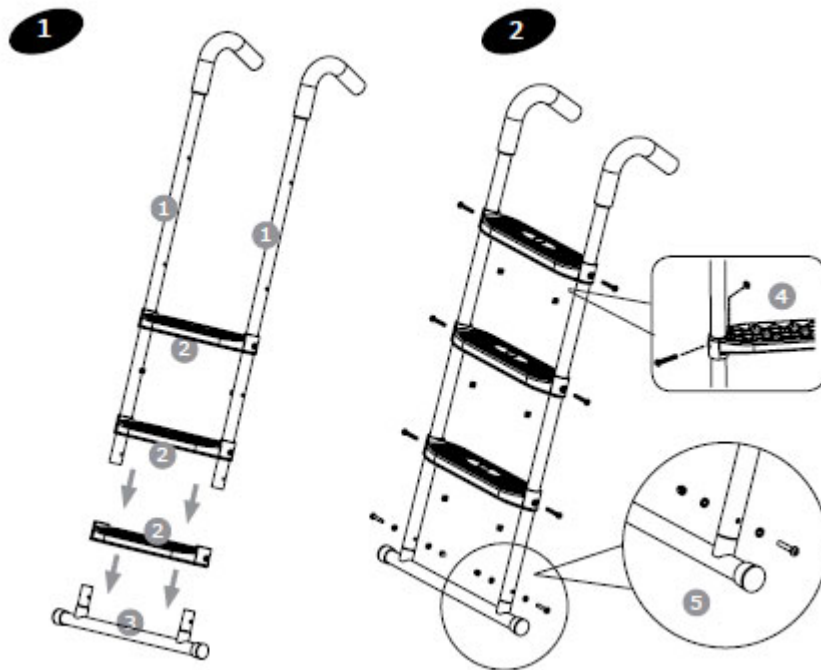

Sikkerhedsanvisninger:



Ikke egnet til børn under 3 år pga. deres manglende evne til at bruge trampolinen.

Denne trampolin er til privat brug og må kun benyttes udendørs.
Maks. belastning 180 KGS.

Ejeren eller den tilsynsførende har ansvaret for, at alle brugere er tilstrækkeligt informeret om alle sikkerhedsanvisninger og korrekt brug!

- Det er ikke tilladt for nogen at benytte trampolinen uden opsyn af en voksen, kyndig person.
- Det er kun tilladt at være 1 person på trampolinen ad gangen. Trampolinen er kun beregnet til 1 person!
- Hop aldrig 2 personer på samme tid! Det giver øget risiko for skader; herunder alvorlige skader som brud på nakke, lammelser mm.
- Lav ikke saltomortaler! Det øger risikoen for at lande på hoved eller nakke, som kan medføre alvorlige skader - i værste fald døden.

- Brug ikke trampolinen for længe ad gangen (stop regelmæssigt op).
 - Sørg for at hoppe på midten af springdugen. Det kan give skader at ramme kantpuden, som absolut ikke er designet til at hoppe eller træde på.
 - Vær varsom når der trædes op på trampolinen for at undgå at komme i klemme i fjedrene eller støde ind i rammen.
 - Sørg altid for at kantpuden sidder korrekt og dækker ramme og fjedre for at undgå skader. Spring ikke ned fra trampolinen. Kravl forsigtigt ned for at undgå at komme til skade.
 - Alle brugere bør være klar over sine egne begrænsninger. Risikoen for svære skader skal tages alvorligt. Det er vigtigt at bøje sig dybt i knæ ved landing for at opnå bedst mulig kontrol. Sæt af og land samme sted - det giver bedst kontrol. Sigt efter midtermarkeringen. Få fuld kontrol over springene inden sværere spring påbegyndes.
 - Det er ikke tilladt at benytte trampolinen efter indtagelse af alkohol, medicin eller andre euforiserende stoffer. Det øger risikoen for skader alvorligt, da koordineringsevne, dømmekraft og reaktionstid påvirkes.
 - Rygning bør absolut undgås ved brug af trampolinen.
 - Benyt ikke trampolinen, hvis du lider af forhøjet blodtryk.
 - Benyt ikke trampolinen, hvis du er gravid. Spring aldrig ned på trampolinen fra tag eller forhøjninger. Det øger risikoen for skader.
 - Træk ikke dig selv op på trampolinen ved hjælp af kantpuden.
 - Benyt ikke trampolinen, hvis den er våd. Springdugen bliver glat, og det øger risikoen for, at springeren falder og får skader.
 - Benyt ikke trampolinen i stærk blæst. Det kan bringe springeren ud af kontrol og dermed medføre alvorlige skader.
 - Trampolinen skal inspiceres for fejl før brug HVER gang. Efterspænd beslag og tjek med jævne mellemrum om alle bånd er bundet korrekt.
 - Udskift slidte eller defekte dele. Mangler skal udbedres. Sørg for at holde trampolinen fri for alger, jord mm.
-
- Brug ikke sko, støvler eller andet fodtøj på trampolinen.
 - Sørg for at tøj og lommer ikke indeholder skarpe genstande ved brug af trampolinen.
 - Lad ikke kæledyr opholde sig på trampolinen. Skarpe kløer kan beskadige springdugen.
 - Hvis der bruges stige til op- og nedstigning af trampolinen, vær da særligt opmærksom på, at trampolinen ikke bliver brugt uden opsyn! Fjern evt. stigen.
 - Benyt ikke trampolinen efter mørkets frembrud.
-
- Sørg for at holde lynlåsen på nettet lukket, når trampolinen er i brug. Husk at nettet ikke er konstrueret til at springe ind i for mere fart og hurtigere afsæt!
 - Sørg for, at velcrobåndene er lukket korrekt, når trampolinen er i brug.

- Tjek med jævne mellemrum at nettet er monteret korrekt. Efterspænd monteringsbeslag.
- Trampolinen og nettet skal inspiceres for fejl før brug HVER gang. Efterspænd beslag og tjek med jævne mellemrum om alle bånd er bundet korrekt. Udskift slidte eller defekte dele. Mangler skal udbedres.
- Inden sæsonstart skal der udføres vedligeholdelse på trampolinen.
- Regelmæssig vedligeholdelse er påkrævet. Manglende udførelse af regelmæssig vedligeholdelse kan medføre risiko for brugerne.
- Kontrollér at alle møtrikker og skruer er strammet til og stram dem til, når der er behov for det.
- Kontrollér, at alle fjederbelastede (stift) samlinger stadig er intakte og ikke kan gå løs under leg.
- Må kun anvendes af én person ad gangen, da der er risiko for sammenstød.
- Det er forbudt at lave saltomortaler.
- Må kun anvendes under voksenopsyn.
- Tjek alle beskyttelses kapper til bolte for skarpe kanter og udskift hvis nødvendigt.
- Ændringer, som forbrugeren selv foretager på den oprindelige trampolin (eksempelvis tilføjelse af tilbehør), skal udføres i henhold til producentens vejledning.

Placering af trampolin:

- Der skal være minimum 7,3 meters frihøjde. der må ikke være nogen form for genstande i dette område.
- Trampolinen skal placeres på en jævn overflade.
- Underlaget må ikke være beton, fliser eller asfalt.
- Der må ikke være genstande under trampolinen.
- Trampolinen skal placeres i passende afstand (minimum 2,5 m) fra el ledninger, svømmebassiner, hegn, træer og grene, legestativer eller andre genstande.

Vedligeholdelse:

Rengøring af springdugen foretages med en fugtig klud for at fjerne evt. alger, snavs mm. Tør efter med en tør klud. Brug ikke trampolinen før denne er helt tør igen. Brug af rengøringsmidler eller andre kemikalier er ikke tilladt til rengøring af produktet. Efterspænd med jævne mellemrum alle beslag og tjek at beskyttelsesmåtten er korrekt monteret.

Yderligere information:

Det anbefales at stormsikre trampolinen ved stærk blæst. Sur trampolinen fast med reb, som fastgøres dugen. Brug minimum 3 surringer jævnt fordelt over trampolinen ramme. Fastgør ikke kun benene, da disse kan trækkes skæve og ødelægge trampolinen. Demonter eller fjern evt. trampolinen helt. Det kan medføre stor fare, hvis trampolinen ikke fastgøres i stærk blæst.

ADVARSEL:

- Sikkerhedsnet skal udskiftes efter 2 år.
- Sikkerhedsnettet skal lukkes, før der hoppes på trampolinen.
- Det er ikke tilladt at spise, mens der hoppes på trampolinen.
- Trampolinen er ikke beregnet til at blive gravet ned i jorden.

Vi forbeholder os ret til uden foregående varsel at ændre de tekniske parametre og specifikationer for dette produkt.