

DK
Original
Sikkerhedsmanual



Varenr.: 9059878 & 9059879

UTV 550 Linhai T-Boss



Sdr. Ringvej 1 - 6600 Vejen - Tlf. 70 21 26 26 - Fax 70 21 26 30
www.p-lindberg.dk

UTV 550 Linhai T-Boss

Uden servostyring: Varenr. 9059878

Med servostyring: Varenr. 9059879

Beskrivelse: UTV med en stærk 493cc benzinmotor, tiplad og med plads til 2 personer. Leveres med trækspil og er forberedt til kuglekobling. Ideel til arbejde i marken, transport imellem enheder m.m.

Tilsligtet brug: Må kun anvendes som beskrevet i denne manual og brugsanvisningen – al anden anvendelse betragtes som forkert.

Indhold

Introduktion	3
Vigtig sikkerhedsinformation	3
Advarsler	6
Sikkerhedsmærkater	6
Dagligt eftersyn af køretøjet (før kørsel).....	15
Tjekliste	15
Driftsadvvarsler	17
Sikkerhedsudstyr	23
Køreteknik.....	24

Introduktion

Vigtig sikkerhedsinformation

- Lav aldrig ændringer på motoren, fremdriftssystemet, mekaniske- eller elektriske systemer på UTV'en. Monter aldrig tilbehør eller reservedele for at øge maskinens fart eller kraft.
- Overholdes ovennævnte retningslinjer ikke øger det risikoen for ulykker, der kan medføre død og alvorlig personskade.
- Desuden vil garantien på køretøjet bortfalde hvis ovennævnte retningslinjer ikke overholdes.

Bemærk

Montering og brug af tilbehør som f.eks. græsslåmaskiner, klinger, forstøvere, spil og forruder vil ændre køretøjets styring og ydelse.

Udvis altid ansvarlighed når der køres i UTV

Vær altid sikker på at lokale og nationale regler og retningslinjer vedr. kørsel med UTV er forstået og følges.

Husk at respektere køretøjet, at respektere miljøet og at respektere andres ejendom. Som fører er man ansvarlig for sin egen sikkerhed og omgivelsernes sikkerhed.

Det kan være farligt at køre i UTV

En UTV håndteres anderledes end andre køretøjer som f.eks. motorcykler, ATV'er og biler. Ved kollision kan køretøjet nemt vælte rundt, selv under rutine manøvrer som vending eller kørsel på bakker eller over forhindringer, hvis rette forholdsregler ikke tages.

Hvis følgende sikkerhedsinstruktioner ikke følges kan det resultere i alvorlig ulykke eller død

- Læs denne sikkerhedsmanual såvel som brugsanvisningen og mærkater og følg alle retningslinjer.
- Køretøjet er beregnet til én fører og én passager. Transporter aldrig personer på ladet.
- Sørg altid for, at både fører og passager bruger sikkerhedsselen.
- Lad aldrig børn køre UTV'en.
- Lad aldrig andre køre UTV'en medmindre de har læst manualerne og mærkaterne.

- Fører såvel som passager bør bære godkendte off-road motorcykelhelme, som passer ordentligt. Fører og passager skal også bære øjenbeskyttelse (briller eller visir), handsker, støvler, langærmet trøje eller jakke og lange bukser.
- Som ved andre off-road køretøjer er der risiko for at tippe eller rulle rundt i bestemte situationer. Ujævnt terræn og skrånninger, som kan få køretøjet til at hælde sidelæns, for hurtige eller skarpe vendinger eller en kombination, øger risikoen for at vælte. Skulle situationen opstå, hvor køretøjet er ved at vælte, prøv da under ingen omstændigheder at forhindre det, ved at stikke arme eller ben ud af køretøjet. Der er risiko for alvorlig skade. Lemmer kan blive knust, hvis de kommer under køretøjet. Arme og ben skal holdes inde i køretøjet, indtil det er standset.
- Indtag aldrig alkohol eller stoffer før eller under kørsel i UTV'en.
- Kør aldrig med for høj hastighed. Afpas altid hastigheden efter forholdene i terræn, sigtbarhed og førerens erfaring med køretøjet.
- Prøv aldrig at køre på to hjul, hop eller andre stunts.
- Tjek altid UTV'en forud for hver kørsel for at sikre, at den er i sikker stand. Følg altid alle instruktioner for service og vedligeholdelse af køretøjet beskrevet i denne manual samt brugsanvisningen.
- Hold altid begge hænder, arme, fødder og ben inde i køretøjet under kørslen og hold fødderne på gulvet. Hold aldrig fast i kabinen undtagen for at bruge håndtaget inde i kabinen. Man kan komme alvorlig til skade, hvis hånden bliver fanget mellem kabinen og en mulig forhindring uden for køretøjet.
- Fold aldrig tommelfinger og fingre omkring rattet. Dette er særligt vigtigt, når der køres i ujævnt terræn. Forhjulene vil dreje til højre og venstre alt efter forholdene og denne bevægelse vil være at mærke i rattet. Et pludseligt stød kan vride rattet rundt og tommelfinger eller fingre kan blive beskadiget, hvis de sidder i vejen for rattets eger.
- Kør altid langsomt og forsigtigt, når der køres i ukendt terræn. Vær altid klar til at tilpasse kørslen til terrænet.
- Brug altid instruktionerne i denne manual ved drejning. Øv proceduren ved lav hastighed, før der drejes ved højere hastighed. Drej aldrig i ekstrem høj fart.
- Lad altid køretøjet efterse på autoriseret værksted, hvis det har været involveret i en ulykke.
- Kør aldrig med UTV'en på bakker, der er for høje for UTV'en eller for førerens evner. Øv bakkekørsel på mindre bakker, før der forsøges med større bakker.
- Observer terrænet nøje inden kørslen påbegyndes. Kør aldrig op ad en bakke, som er meget glat eller løs. Giv aldrig pludselig gas og udfør aldrig pludselige gearskift. Kør aldrig over en bakketop i høj fart.
- Observer altid terrænet nøje inden kørslen ned ad bakke påbegyndes. Undgå nedkørsel i en vinkel, der kan få køretøjet til at tippe skarpt til den ene side. Kør så vidt det er muligt lige ned.

- Undgå bakker som er meget glatte eller med løs overflade. Forsøg aldrig at vende UTV'en på en bakke. Undgå så vidt det er muligt at køre på tværs af en stejl bakke.
- Følg altid manualens instruktioner, hvis køretøjet går i stå eller ruller baglæns og følg den specielle procedure for bremsning.
- Tjek altid nye områder for forhindringer, før kørslen påbegyndes. Forsøg aldrig at køre over store forhindringer som store klipper eller faldne træer.
- Vær altid forsigtig med at skride ud eller glide. På glatte overflader, som f.eks. is, kør langsomt og vær meget forsigtig for at reducere risikoen for udskridning og for at miste kontrollen over køretøjet.
- Undgå at køre UTV'en igennem dybt eller stærke vandstrømme. Undgå dybder som er større end den anbefalede maximale dybde. Kørsel langsomt og undgå pludselige bevægelser, hold en langsom og regelmæssig hastighed fremad, lav ingen pludselige drejninger eller stop og giv ikke pludselig gas.
- Våde bremsesystemer kan reducere evnen til at standse. Test bremsesystemet når køretøjet er fri af vandet igen. Hvis nødvendigt tryk da bremsepedalen ned gentagne gange for at lade friktionen tørre bremseskiverne og bremseklodserne.
- Vær altid sikker på, at der ikke er forhindringer eller personer bag ved køretøjet, når der bakkes. Når der er fri bane kan der bakkes, langsomt.
- Brug altid den type hjul og hjulstørrelse, der er specificeret i manualen. Hold altid korrekt dæktryk, som beskrevet i brugermanualen.
- Lav aldrig ændringer på UTV'en med forkerte installationer eller ikke godkendt brug af tilbehør.
- Kørsel aldrig med tungere last end den angivne max. kapacitet. Lasten skal ligge så langt fremme på ladet som muligt og skal fordeles jævnt på ladets bredde. Vær sikker på at lasten er fastgjort og ikke kan flytte sig under kørslen. Sænk farten og følg instruktionens anvisninger mht. kørsel med last eller trailer. Bemærk at bremselængden øges.

Advarsler

Bemærk: UTV'en er et voksen-køretøj! Ikke legetøj! Læs og forstå advarslerne i denne manual, brugsanvisningen samt på mærkaterne på og i køretøjet. Lær køretøjet at kende inden det tages i brug!

Læs manualerne grundigt igennem – som fører af maskinen har man et stort ansvar for både sin egen, andres og omgivelsernes sikkerhed.

Manualerne indeholder både advarsler, der vedrører risiko for alvorlig ulykke (og død), men også advarsler om risiko for mindre skader eller skader på køretøjet. Manualerne indeholder også "bemærkninger", som henviser til vigtige informationer eller instruktioner.

Sikkerhedsmærkater

Der er placeret sikkerhedsmærkater på og i køretøjet. Læs og forstå hver enkelt. Skulle et mærkat blive ulæseligt eller falde af, kontakt da forhandler for at få tilsendt nye. Følgende illustration viser hvor mærkaterne er placeret på køretøjet:

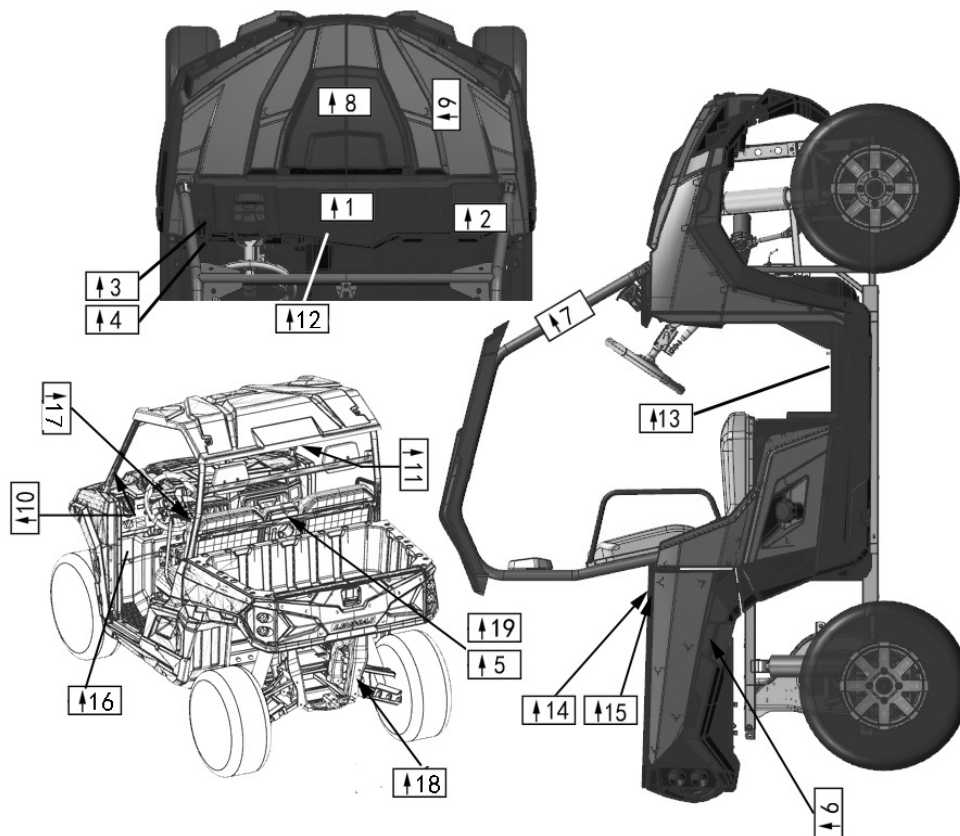

ADVARSEL: Der er brandfare hvis køretøjet køres på tørt græs eller hvis den parkeres med varm motor i tørt græs.

Her følger en oversættelse af hver enkelt mærkat:

Mærkat nr. 1:

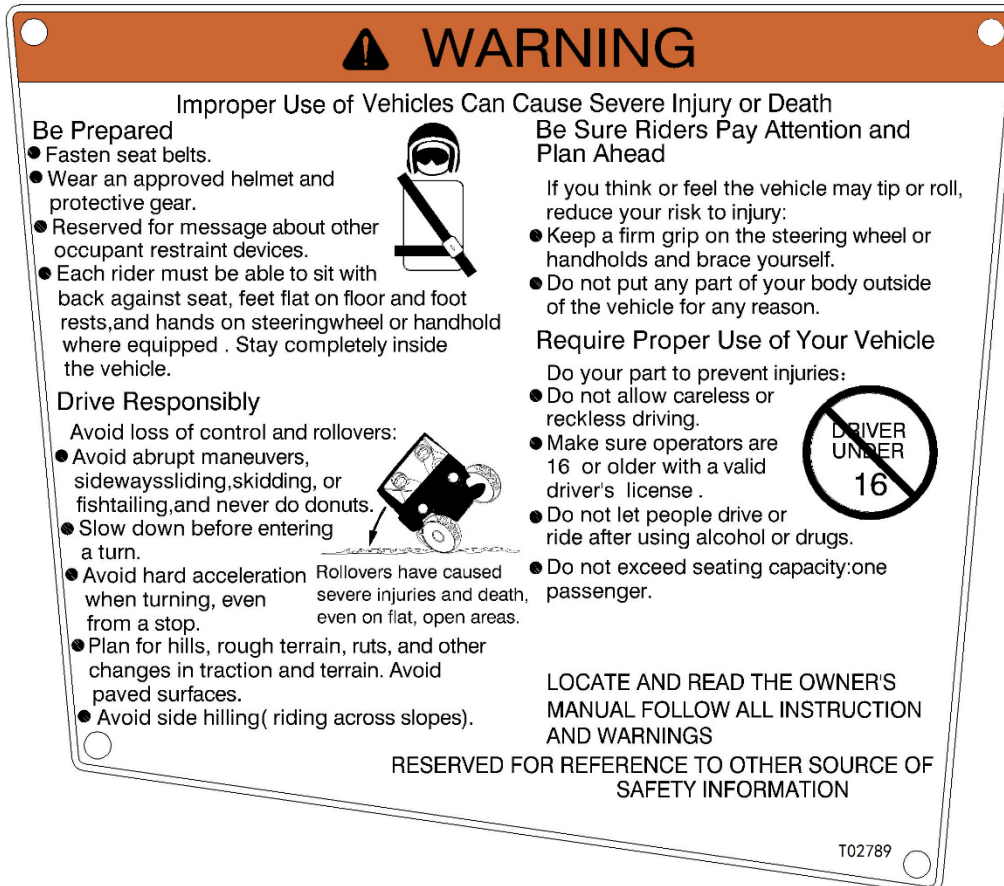

Oversættelse:

ADVARSEL

Forkert anvendelse af køretøjet kan medføre alvorlig tilskadekomst eller død.

Vær forberedt

- *Spænd sikkerhedsbælter.*
- *Brug godkendt hjelm og beskyttelsesudstyr.*
- *-*
- *Begge personer skal kunne sidde med ryggen mod sædet, fødderne fladt imod fodhvileren og hænderne på rattet hhv. håndtag. Bliv helt inde i køretøjet,*

Kør ansvarligt

Undgå tab af kontrol og væltning:

- *Undgå pludselige manøvrer, at glide, udskridninger, slingringer og lav aldrig "donuts".¹*
- *Sæt farten ned før sving.*

¹ Cirkelkørsel

- Undgå hård acceleration selv fra stop.
- Planlæg efter bakker, hårdt terræn, spor og andre ændringer i terrænet. Undgå asfalt.
- Undgå at køre på tværs af bakker.

Vær sikker på at føreren er agtpågivende og planlægger kørslen
Hvis du tænker eller føler at køretøjet vil vælte eller trille, reducere risikoen for tilskadekomst:

- Hold et godt tag i rattet eller håndtag og vær forberedt.
- Stik ikke under nogen omstændigheder kropsdele ude af køretøjet.

Forlang korrekt brug af køretøjet

Gør dit for at undgå tilskadekomst:

Tillad ikke ligegyldig eller letsindig kørsel.

Sørg for at føreren er 16 år eller ældre og i besiddelse af kørekort.

Lad ikke personer køre eller blive kørt efter brug af alkohol eller stoffer.

Overskrid ikke kapaciteten: En passager.

FIND OG LÆS BRUGSANVISNINGEN OG FØLG ALLE INSTRUKTIONER OG ADVARSLER.

-

Mærkat nr. 2:

 **WARNING**

Improper tire pressure or overloading can cause loss of control.
Loss of control can result in severe injury or death.

- Cold tire pressure:
Front : 7.0 psi (48.3kPa)
Rear : 7.0 psi (48.3kPa)
- Maximum weight capacity: 694lbs (315kg)

T02742

ADVARSEL

Forkert dæktryk eller overlæs kan medføre tab af kontrol.

Tab af kontrol kan medføre alvorlig tilskadekomst eller død.

- Koldt dæktryk:
Front: 7,0 psi (48,3 kPa)
Bag: 7,0 psi (48,3 kPa)
- Max vægt kapacitet: 694 lbs (315 kg)

Mærkat nr. 3:

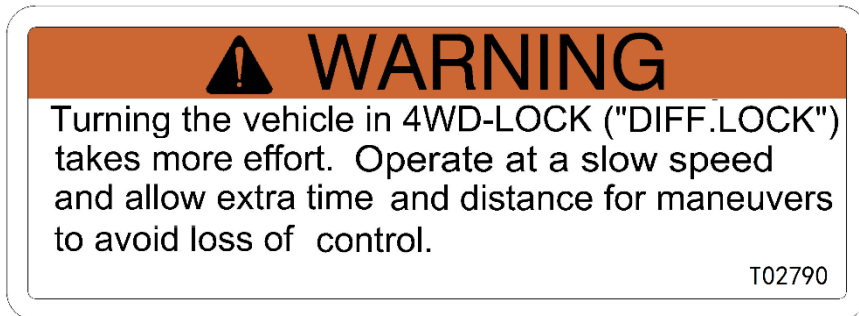

ADVARSEL

Kørsel med køretøjet i 4WD-LOCK ("DIFF.LOCK") er mere krævende. Kør ved lav hastighed og regn med ekstra tid og afstand til manøvrering for at undgå tab af kontrol.

Mærkat nr. 4:

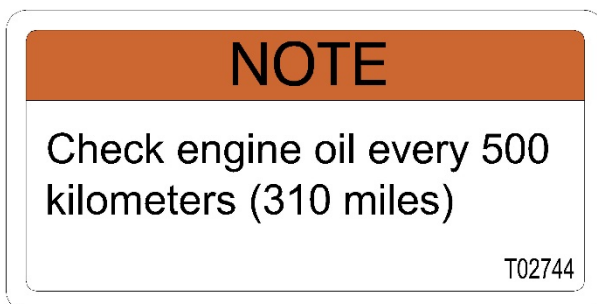

BEMÆRK

Kontroller motorolie for hver 500 kilometer (310 miles)

Mærkat nr. 5:



BEMÆRK

Anvend ikke kopholderne når der køres under hårde forhold.

Mærkat nr. 6:

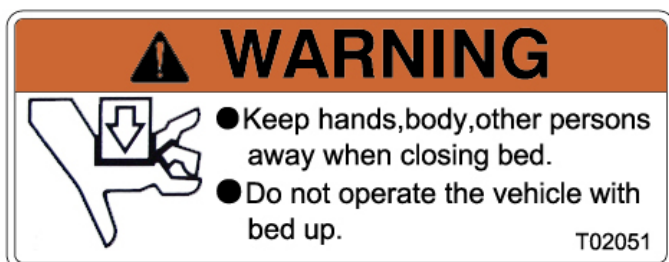

ADVARSEL

- *Hold hænder, krop og andre personer på afstand når ladet sænkes.*
- *Anvend ikke køretøjet med løftet lad.*

Mærkat nr. 7:



ADVARSEL

Kabinen beskytter ikke de ombordværende i alle forudsebare ulykker, inklusiv ved rulning.

Mærkat nr. 8:

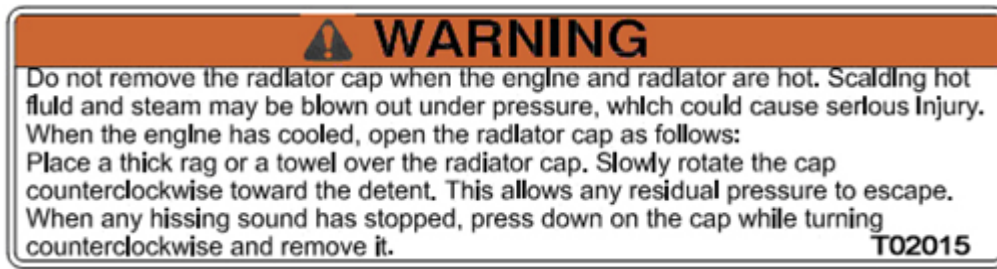

ADVARSEL

Fjern ikke kølerdækslet når motor og køler er varme. Skoldende varm væske og damp kan blive blæst ud under tryk, hvilket kan forårsage alvorlig tilskadekomst. Når motoren er kølet ned, åbnes kølerdækslet som følger: Placer en tyk klud eller et håndklæde over kølerdækslet. Drej langsomt dækslet mod uret hen mod lukningen. Dette vil lade overskydende tryk slippe ud. Når enhver hvæsende lyd er ophørt, tryk da dækslet ned mens der drejes med uret for at fjerne det.

Mærkat nr. 9:



PAS PÅ

Motor/Kølervæske kun ethylenglykol og vand-blanding.

Bemærk: Følg altid kølervæskeproducentens blandingsanbefalinger for nødvendig frostsikring i dit område.

Mærkat nr. 10:



ADVARSEL

Du kan komme alvorligt til skade hvis du forsøger at stoppe køretøjet i at vælte ved at bruge din arm eller ben. Hvis køretøjet begynder at vælte, hold arme og ben inde i køretøjet.

Skråninger, ujævnt terræn og for hurtige eller skarpe sving øger risikoen for at vælte.

Mærkat nr. 11:



ADVARSEL

Du kan komme alvorligt til skade hvis du forsøger at stoppe køretøjet i at vælte ved at bruge din arm eller ben. Hvis køretøjet begynder at vælte, hold arme og ben inde i køretøjet.

Skråninger, ujævnt terræn og for hurtige eller skarpe sving øger risikoen for at vælte.

Mærkat nr. 12:



ADVARSEL

For at undgå skade på transmissionen, skift da kun når køretøjet står stille og i tomgang.

Mærkat nr. 13:



ADVARSEL

Farlige bevægelige dele under transmissionsakselskærmen.

For at undgå alvorlig tilskadecomst, brug da ikke køretøjet hvis skærmen er fjernet.

Mærkat nr. 14:

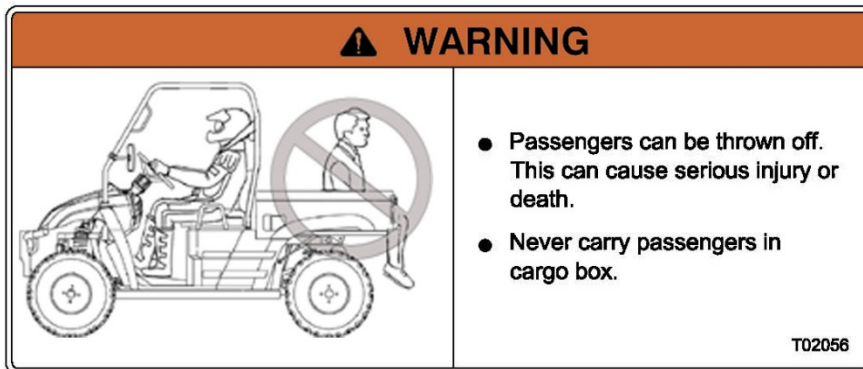

ADVARSEL

- *Passagerer kan blive kastet af. Dette kan medføre alvorlig tilskadekomst eller død.*
- *Transporter aldrig passagerer på ladet.*

Mærkat nr. 15:

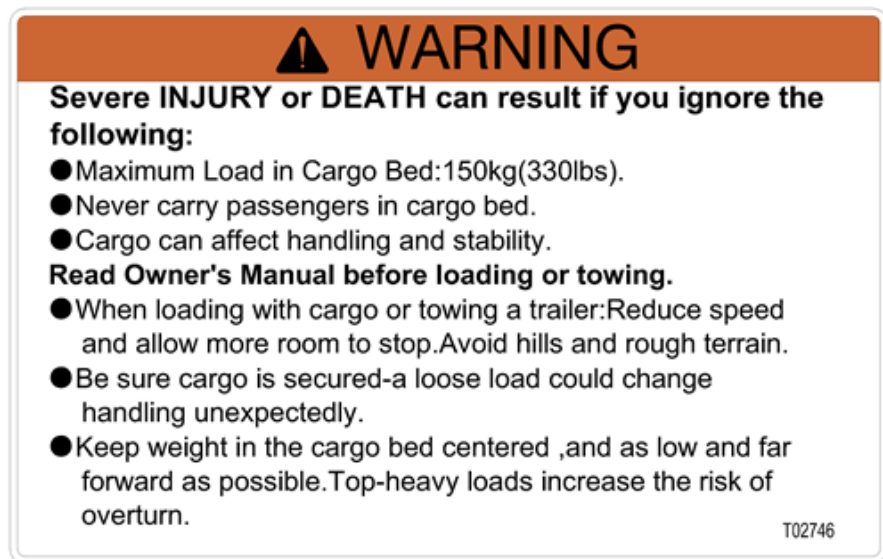

ADVARSEL

Alvorlig tilskadekomst eller død kan opstå, hvis følgende tilsidesættes:

- *Max last på ladet: 150 kg (330 lbs).*
- *Transporter aldrig passagerer på ladet.*
- *Last kan påvirke håndtering og stabilitet.*

Læs brugsanvisningen før lastning og bugsering.

- *Når der køres med last eller trækkes en trailer: Nedsæt hastigheden og sørg for mere plads til standsning. Undgå bakker og hårdt terræn.*
- *Sørg for at lasten er sikret – en løs last kan ændre håndteringen uventet.*
- *Hold vægten ligeligt fordelt på ladet, så lavt og langt fremme som muligt. Last med et højt tyngdepunkt øger risikoen for at vælte.*

Mærkat nr. 16:

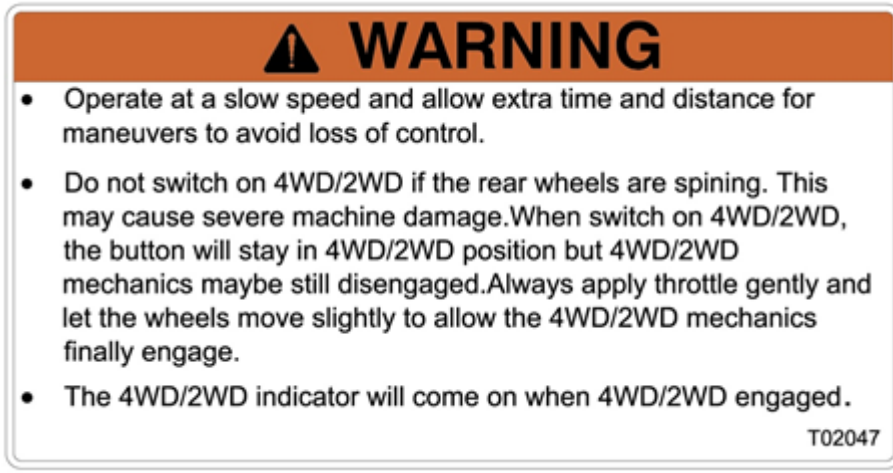

ADVARSEL

- *Anvendes ved lav hastighed og regn med ekstra tid og afstand til manøvrering for at undgå tab af kontrol.*
- *Skift ikke mellem 4WD/2WD hvis baghjulene drejer rundt. Dette kan forårsage alvorlig skade på maskinen. Når kontakten står på 4WD/2WD, vil knappen forblive i 4WD/2WD positionen men 4WD/2WD-mekanikken er måske endnu ikke tilkoblet. Giv altid forsigtigt gas og lad hjulene bevæge sig en smule for at lade 4WD/2WD mekanikken tilkoble endeligt.*
- *4WD/2WD indikatoren vil lyse hvis 4WD/2WD er koblet til.*

Mærkat nr. 17: (option)



ADVARSEL

Tag altid taget af når køretøjet transporteres på trailer på landevej for at undgå personskade eller at forårsage alvorligt færdselsuheld.

Mærkat nr. 18: (option)

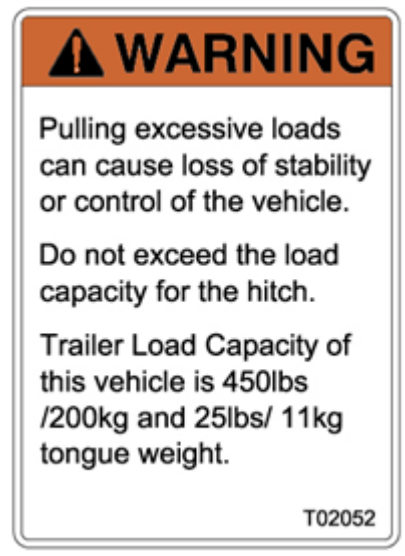

ADVARSEL

At trække for tunge læs kan forårsage tab af stabilitet eller kontrol med køretøjet.

Overskrid aldrig trækkets kapacitet.

Køretøjets trækraft er 450 lbs/200 kg og 25 lbs/11 kg kugletryk.

Mærkat nr. 19:

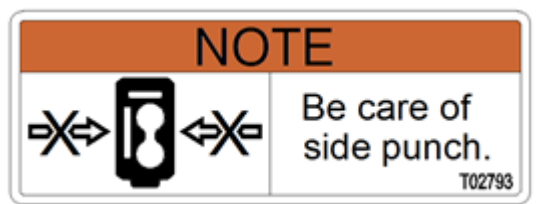

Bemærk

Vær opmærksom på sidestød.

Dagligt eftersyn af køretøjet (før kørsel)

Advarsel! UTV'en skal inspiceres forud for hver kørsel for at sikre at den er i ordentlig driftsmæssig stand. Hvis inspektionen ikke udføres, kan det resultere i alvorlig ulykke eller død.

Brug den følgende tjekliste for at sikre, at maskinen er i god driftsmæssig stand.

Tjekliste

1. Dæk – tjek tilstand og tryk. Dæktrykket skal ligge mellem 0,6 og 1,5 bar alt efter kørselsforholdene.
2. Brændstoftank – tjek for lækager og påfyld brændstof til korrekt niveau.
3. Alle bremseser – tjek væskenniveau, tjek funktion og indstillinger (også på parkeringsbremsen)
 - Brems pedal
Tjek at bremsepedalen kan bevæges frit. Hvis den ikke kan det, skal den indstilles på autoriseret værksted. Tjek at bremsepedalen fungerer. Den skal kunne bevæge sig let, og der skal være en fast følelse når bremsene anvendes. Hvis ikke, skal køretøjet undersøges på autoriseret værksted.
 - Bremsevæske lækage
Tjek om der lækker bremsevæske ud af rørsamlingerne eller fra bremsevæskebeholderen. Træd fast på bremsen i et minut. Hvis der er lækage, lad da køretøjet undersøge på autoriseret værksted.
 - Bremsevæskenniveau
Tjek bremsevæskenniveau og tilsæt om nødvendigt bremsevæske.
 - Bremsefunktion
Test bremsene ved lav hastighed efter at kørslen er påbegyndt for at sikre, at de fungerer. Hvis bremsene ikke bremser ordentligt, undersøg da bremsesystemet.
4. Gaspedal – tjek fri bevægelighed og at den falder tilbage i udgangspositionen, når den slippes. Tjek at gaspedalen fungerer korrekt. Den skal bevæge sig blødt og falde helt tilbage i sin udgangsposition når den slippes.
5. Frontlys, baglys, bremselys – tjek at alle indikatorlys og kontakter virker.
6. Motor stop kontakt, kontroller for korrekt funktion.
7. Hjul – tjek om alle hjul- og akselmøtrikker er spændt og tjek, at akselmøtrikkerne er sikrede med splits.
 - Tjek balance/skade/slør. Reparation/udskiftning udføres af autoriseret værksted.
 - Tjek lejerne for løshed/skade. Udskiftes på autoriseret værksted.

8. Luftfilter – tjek for snavs, rengør eller udskift.
9. Styring – tjek for fri bevægelighed og hold øje med enhver usædvanlig løshed. Parker på et plant areal. Drej rattet til højre og venstre. Tjek for overdreven fri bevægelighed, unormal lyd eller en hård følelse. Reparerer på autoriseret værksted.
10. Løse dele – tjek køretøjet visuelt for skadede dele eller løse bolte/møtrikker og andre samlinger. Tjek altid at chassissets samlinger og sikringer er spændt forud for kørsel. Køretøjet efterspændes evt. til korrekt spændingstorque hos forhandleren.
11. Førerens og passagerens hjelme, øjenbeskyttelse og tøj.
12. Kølervæske – tjek for korrekt niveau.
13. Sikkerhedssele – tjek at de fungerer og sidder korrekt. Tjek at ingen af selerne er flossede eller på anden måde beskadigede. Selerne skal glide let, når de trækkes ud og rulle tilbage af sig selv, når de slippes. Låsepladen skal klikke sig fast i spændet og slippe når release-knappen trykkes hårdt ned. Fjern snavs eller mudder, som kan påvirke funktionerne. Om nødvendigt udføres reparationer af autoriseret forhandler.

Driftsadvarsler

Benzin

- Benzin er brandbart, sluk derfor altid motoren, når der påfyldes benzin. Påfyld ikke benzin på en motor der er i drift eller stadig er varm. Pas på med at spilde benzin på udstødningsrøret/lyddæmperen. Ryg ikke når de påfyldes benzin og påfyld ikke benzin i nærheden af gnister, åbne flammer eller andre antændelseskilder. De samme forholdsregler skal træffes i forbindelse med eftersyn af brændstofsyste­met.
- Køretøjet skal altid transporteres i oprejst position for at undgå brændstoflækage fra karburator eller tank. Benzin er giftigt og kan forårsage personskade. Skulle man komme til at sluge eller indånde benzin eller få det i øjnene, søg da straks læge. Får man benzin på huden, vask da huden med vand og sæbe. Hvis man får benzin på tøj­et, skift da tøj.
- Vær meget agtpågivende, når der påfyldes brændstof. Spildt brændstof kan forårsage brand og alvorlig tilskadekomst. Benzin udvider sig, når der varmes op. Hvis tanken er overfyldt, kan benzinen løbe ud på grund af varme fra motoren eller solen. Undgå derfor at overfylde tanken og pas på med ikke, at spilde brændstof, særligt på motor eller udstødningsrør. Tør straks evt. spild op og sørg for at benzindækslet er forsvarligt lukket.

2WD/4WD

- Skift ikke mellem 2- og 4-hjuls-træk mens køretøjet bevæger sig. Køretøjet vil pludselig få andre køreegenskaber, hvilket kan distrahere føreren og forårsage en ulykke. Stands derfor altid køretøjet før der skiftes mellem 2- og 4-hjuls-træk.

Speeder

- En defekt speeder kan være vanskelig at anvende og dermed gøre det svært at accelerere eller bremse ned. Dette kan forårsage en ulykke. Kontroller derfor altid speederen før start og kontakt fagmand, hvis problemet ikke umiddelbart kan løses af dig selv.

Sæde

- Et løst sæde kan medføre, at føreren mister kontrollen over køretøjet eller fører og/eller passager kan falde ud. Kontroller derfor altid, at sædet er sikkert spændt fast.

Sikkerhedsbælte

- Anvendes sikkerhedsbælterne ikke eller anvendes de forkert, øges risikoen for at komme alvorligt til skade eller dø i forbindelse med en ulykke. Sørg derfor altid for at bruge sikkerhedsbælte og sørg for at de sidder korrekt, tæt imod hofter og bryst, og at de er korrekt lukkede.

Hold arme og ben inde i kabinen

- Man kan komme alvorligt til skade, hvis man forsøger at afværge at vælte med køretøjet, ved at bruge en arm eller et ben. Hold derfor altid arme og ben inde i køretøjet, indtil det er standset helt. Som med ethvert off-road køretøj, er der risiko for at vælte eller rulle rundt under bestemte forhold. Ujævnt terræn og skrånninger, som får køretøjet til at hælde sidelæns, hurtige eller skarpe vendinger eller en kombination af de nævnte forhold, øger risikoen for at vælte rundt.

Klemningspunkter

- Før ladet lukkes ned, sørg da for at der ikke står personer for tæt på køretøjet. Man kan komme alvorligt til skade, hvis man bliver klemt mellem køretøjet og ladet. Hold hænder og fingre væk fra klemningspunkterne mellem køretøj og lad, når ladet sænkes.

Overlæsning af ladet

- Overskrid aldrig ladets kapacitet, da dette kan medføre ændringer i køretøjets håndtering, hvilket kan føre til ulykke. Lasten skal fordeles korrekt og sikres tilstrækkeligt. Nedsæt hastigheden, når der kører med last. Vær opmærksom på den forlængede bremselængde.

Passagerer på ladet

- Kør aldrig med passagerer på ladet. Passagerer kan falde, blive kastet af eller blive ramt af objekter i ladet. Ladet er ikke konstrueret til at persontransport.

Forkert justerede støddæmpere

- Ujævnt eller forkert justerede støddæmpere kan forårsage vanskelig håndtering og tab af stabilitet, hvilket kan føre til ulykke. Sørg derfor altid for at indstille støddæmperne ens i højre og venstre side.

Defekte bremseser

- Defekte bremseser kan medføre tab af bremseevne, hvilket kan føre til ulykke. Kontroller derfor altid bremseser forud for hver ibrugtagning. Anvend ikke køretøjet, hvis der konstateres fejl på bremseser. Hvis fejlen ikke kan rettes via procedurer beskrevet i brugsanvisningen, kontakt da fagmand. Efter service skal det kontrolleres at bremseser fungerer og at pedalpositionen er korrekt. Sørg for at bremsen ikke "trækker" og at al luft er fjernet fra bremsesystemet.

Kølerdæksel

- Man kan brænde sig på den varme væske/damp, der bliver slynget ud under tryk, sørg derfor altid for, at lade motoren køle ned, inden dækslet fjernes. Brug altid en tyk klud over dækslet og lad tilbageværende tryk slippe ud inden dækslet tages helt af.

Køretøjets funktioner

- Læs altid køretøjets brugsanvisninger, og lær køretøjet at kende, inden køretøjet tages i brug, så du er fortrolig med køretøjets funktioner. Skulle der være funktioner, som ikke er forståelige, kontakt da forhandler. Mangel på viden, kan føre til ulykke eller tilskadekomst.

Frosne kabler

- I koldt vejr kan kabler fryse til og det kan medføre, at det bliver umuligt at styre køretøjet, hvilket kan føre til ulykke eller kollision. Når der skal køres i koldt vejr, er det derfor vigtigt at kontrollere alle kablens funktion inden start.

Beskadigede styringskabler

- Kablerne skal jævnligt efterses, da isoleringen kan blive beskadiget pga. rust. Kablerne kan også blive flossede eller bøjedede og kablernes funktion kan blive indskrænket, hvilket kan føre til ulykke eller tilskadekomst. Udskift beskadigede kabler.

Kørsel med for tung belastning eller forkert lastning eller bugsering

- Køres der med for tung belastning, forkert lastning, trækkes der for tungt læs eller bugseres der på en forkert måde, kan det medføre ændringer i køretøjets håndtering, hvilket kan føre til ulykke. Overhold derfor altid køretøjets max. kapacitet og sørg for at fordele og sikre lasten korrekt. Nedsæt hastigheden når der køres med læs eller trækkes en trailer. Vær opmærksom på den forlængede bremselængde.

Servicering af motor mens denne er i drift

- De bevægelige dele kan fange tøj eller kropsdele og medføre personskaade. Elektriske komponenter kan give stød og forårsage brand. Sluk derfor altid motoren, når der udføres vedligeholdelsesopgaver med mindre andet bliver anvist. Lad opgaverne udføres af fagmand, hvis du ikke har kendskab til vedligeholdelse af køretøjer.

Uhensigtsmæssige ændringer på køretøjet

- Uhensigtsmæssige installation af tilbehør eller ændringer på køretøjet kan forårsage ændringer i håndteringen, som i nogen situationer kan føre til ulykke. Lav derfor aldrig ændringer gennem uhensigtsmæssig installation eller brug af tilbehør. Brug altid kun originale reservedele eller tilsvarende dele udformet til brug på dette køretøj og lad dem installere og anvendes jf. instruktionerne. Kontakt leverandør i tvivlstilfælde.

Rengøring af skumelement (luftfilter)

- Brug ikke rengøringsmidler med lavt flammepunkt eller benzin til rengøring af ovennævnte, da disse kan bryde i brand eller eksplodere.

Forkert rengøring af gnistfanger

- Udstødningssystemet er varmt, man kan brænde sig. Lad derfor altid systemet køle ned, før det berøres. Start aldrig motoren når udstødningssystemet rengøres. Det kan forårsage kulilteforgiftning, der kan medføre døden.

Batteri

- Batterier producerer eksplosive gasser, der kan medføre forgiftning. Man kan også få forbrændinger af syren i batteriets elektrolytvæske. Undgå derfor kontakt med hud, øjne og tøj og hold batteriet uden for børns rækkevidde. Skulle uheldet alligevel være ude, gør da som følger:

Udvortes: Skyl med vand.

Indvortes: Drik store mængde vand eller mælk efterfulgt af magnesiæmælk, pisket æg eller vegetabilsk olie. Søg straks læge.

Får man batterivæske i øjnene, skylles med vand i 15 minutter og søg straks læge.

Hold batterier væk fra gnister, flammer, cigaretter og andre antændelseskilder. Sørg for god udluftning ved opladning eller ved anvendelse i lukkede rum.

Brug af forkert sikring

- En forkert sikring kan medføre skade på det elektriske system, hvilket kan føre til brand. Anvend derfor altid den specificerede sikring. Anvend aldrig andet end den korrekte sikring.

Skift af pærer

- Pærene i lygterne er varme umiddelbart efter, at lygten er slukket og man kan brænde sig eller starte en brand, hvis pæren rører noget brandbart. Vent derfor til pæren er kølet ned før den berøres eller fjernes.

Våde bremses

- Våde bremsebelægninger kan reducere køretøjets bremseevne og øge risikoen for en ulykke. Test derfor altid bremsernes funktion efter vask. Aktiver bremsen flere gange ved lav hastighed for at lade friktionen tørre bremsebelægningerne.

Sikkerhedsudstyr

- Køres der uden godkendt hjelm øges risikoen for alvorlig hovedskade i tilfælde af ulykke ligesom kørsel uden sikkerhedsbrille/visir øger risikoen for alvorlige øjenskader. Bær derfor altid godkendt hjelm om visir/sikkerhedsbrille. Derudover anbefales det at bruge handsker, langærmet trøje eller jakke samt lange bukser.

Alkohol og stoffer

- Anvend ikke køretøjet efter indtagelse af alkohol eller stoffer, da det vil påvirke dømmekraft, nedsætte reaktionsevne og påvirke balancesansen og opfattelsesevnen hvilket kan resultere i ulykke.

Kørsel ved for høje hastigheder

- Kørsel ved for høje hastigheder øger risikoen for at miste kontrollen over køretøjet, hvilket kan føre til ulykke. Tilpas derfor altid hastigheden til terrænet, sigtbarheden og driftsbetingelserne samt din erfaring.

Undladelse af eftersyn før start

- Kontrolleres køretøjet ikke før start, kan der opstå skader på køretøjet og det kan føre til ulykke. Sørg derfor altid for at kontrollere, at køretøjet er i god og sikker driftstilstand og følg anvisningerne for eftersyn og vedligeholdelse i brugsanvisningen.

Kørestilling

- Sørg for at holde hænderne på rattet og fødderne på fodhvileren under kørslen. Fjernes bare den ene hånd, kan man miste herredømmet over køretøjet, miste balancen og falde ud af UTVen.

Terræn

- Nedsæt altid hastigheden når der køres i ukendt terræn og vær altid opmærksom på ændringer i forholdene. Du kan støde på klipper, forhøjninger og huller uden nok tid til at reagere, hvilket kan få køretøjet til at vælte eller komme ud af kontrol. Vær altid ekstra opmærksom i meget hårdt, glat og løst terræn, hvor man kan miste vejgrebet og risikere at miste herredømmet over køretøjet, hvilket vil kunne føre til ulykke. Undlad at køre i den slags terræn, før du har opnået de nødvendige færdigheder til dette.

Kørsel på bakker

- Følg altid anvisningerne i manualen. Forkert kørsel på bakker kan få køretøjet til at vælte. Sørg altid for at undersøge terrænet før start og kør aldrig op ad en meget glat eller løs bakke. Giv aldrig pludseligt gas, hvilket kan få UTVen til at vælte forover eller bagud. Kør aldrig over en bakketop i meget høj fart – der kan befinde sig en forhindring, et skarpt fald, et andet køretøj eller en person på den anden side af bakketoppen.
- UTVen har lettere ved at vælte på meget stejle bakker. Øv altid bakkekørsel på mindre bakker før forsøg på stejlere bakker. Kør aldrig på bakker stejlere end 15°.
- Kørsel ned ad bakke i en vinkel, der vil kunne få køretøjet til at hælde skarpt til den ene side. Kørsel altid lige ned. Vær opmærksom på at det kræver en speciel bremseteknik, når der køres ned ad bakker.
- Forsøg aldrig at vende på en bakke før du mestrer vendeteknikker på flad vej. Vær forsigtig når der vendes på en bakke. Undgå at køre på tværs af en bakke, hvis dette er muligt.
- Undgå bakker med meget glat eller løs overflade.

Sving

- Følg altid anvisningerne i brugsanvisningen, for at undgå at miste herredømmet over køretøjet og derved risikere kollision eller at vælte. Øv sving ved lave hastigheder før forsøg ved højere hastigheder. Sæt altid farten ned før sving.
- Hold en jævn fart opad bakke, hvis farten aftager, læn dig da fremad og brems og aktiver parkeringsbremsen. Hvis køretøjet begynder at trille baglæns, læn dig fremad og lad være med at give gas. Brems gradvist ned. Når køretøjet er standset, aktiver da bagbremsen og aktiver parkeringsbremsen. Stig ud i siden, der vender op ad bakken.

Forhindringer

- Sørg altid for at undersøge nyt terræn for forhindringer forud for kørsel. Forhindringer kan få køretøjet til at vælte. Vær meget agtpågivende når der køres over store forhindringer som klipper og træer. Hvis forhindringerne ikke kan undgås, følg da den beskrevne procedure for kørsel over forhindringer.

Kørsel gennem dybt eller hurtigt strømmende vand

- Kør aldrig gennem dybere vand end angivet i brugsanvisningen. Man kan miste vejgrebet og dermed herredømmet over køretøjet, hvilket kan føre til ulykke. Undgå at køre gennem dybt eller hurtigt strømmende vand. Kan dette ikke undgås, sørg da for at køre langsomt og fordel vægten jævnt i køretøjet, undgå pludselige bevægelser og hold et jævnt og langsomt tempo fremad. Undgå pludselige sving og standsninger. Husk at våde bremses kan have reduceret funktion – test dem altid når du kommer fri af vandet og tør dem evt. ved at bremse et par gange og lade friktionen tørre belæggningerne.

Dæk

- Sørg altid for at køre med korrekt dæktype og – tryk. Forkerte dæk og dæktryk kan forårsage tab af kontrol over køretøjet og dermed føre til ulykke. For højt dæktryk kan få dækket til at revne. Pump altid dækkene langsomt og omhyggeligt. For hurtig oppustning kan få dækket til at revne.

Modifikationer

- Forkert installation af tilbehør eller ændring på køretøjet kan forårsage ændringer i køretøjets styring, hvilket kan føre til ulykke. Undgå derfor dette. Brug kun originale dele eller tilsvarende og følg altid instruktionerne for disses installation. Kontakt altid leverandør i tvivlstilfælde.

Kørsel på is

- Kør aldrig på tilfrosne søer, vandløb etc. Det er livsfarligt hvis køretøjet falder gennem isen.

Særlige advarsler

- Få altid hele køretøjet kontrolleret af fagmand efter en væltning eller ulykke. Kontrollen bør omfatte, men er ikke begrænset til: Bremses, speeder og styring.
- Sikkerheden er afhængig af god dømmekraft og fysiske færdigheder. Personer med kognitive eller fysiske handicap, har større risiko for at vælte eller miste kontrollen over køretøjet, hvilket kan føre til ulykke.
- Hold brandbare materialer væk fra udstødningssystemet. Der kan opstå brand.

Sikkerhedsudstyr

Brug altid egnet tøj til forholdene. Det kræver særligt beskyttende tøj at køre UTV, som både gør kørslen mere behagelig samt reducerer risikoen for skader. Vi anbefaler følgende:

1. Hjelm

Hjelmen er det vigtigste sikkerhedsudstyr, da den kan forhindre alvorlig hovedskade. Vælg altid en godkendt hjelm af off-road-typen og sørg for at den passe ordentligt.

2. Øjenbeskyttelse

Briller eller hjelmvisir beskytter øjnene.

3. Handsker

Egnet til off-road-kørsel.

4. Støvler

Af motorcross-typen, der når op over læggen og har hæle.

5. Tøj

For at beskytte kroppen anbefales det altid at bruge lange ærmer og bukser. Bukser med knæpuder og trøje med skulderpuder yder den bedste beskyttelse.

Køreteknik

UTVers køreegenskaber adskiller sig væsentligt fra en normal personbil eller andre køretøjer. Før du begynder at køre UTV er det vigtigt, at du læser brugsanvisning og sikkerhedsmanual grundigt og for kendskab til drift og funktioner. Vær særlig opmærksom på sikkerhedsinformationer. Læs alle advarsler og informationer samt sikkerhedsmærkaterne på køretøjet. Køretøjet er beregnet til én passager. Passager og fører skal altid bruge sikkerhedsselen. Transporter aldrig passagerer på ladet.

ADVARSEL

Motorens max. omdrejninger er 7.000 rpm. Reducer altid gassen når motoren når sine max. omdrejninger og undgå, at motoren "brager".

Træning

Det anbefales at lære maskinen at kende ved at køre på et stort, fladt areal uden forhindringer eller andre køretøjer. Øv brugen af speeder, bremses og gearskifte. Kør i langsomt tempo og bliv fortrolig med køretøjet, før hastigheden gradvist øges. Øv herefter kørsel i hhv. 2WD og 4WD og prøv at bakke med UTVen. Brug noget tid på at få helt styr på disse ting før du går videre med mere vanskelige manøvreringer.

1. Aktiver parkeringsbremsen og skift til frigear og følg instruktionerne for start af motoren.
2. Med motoren i tomgang, skiftes der til lavt eller højt gear og parkeringsbremsen slippes.
3. Tryk langsomt og forsigtigt på speederen. Centrifugalkoblingen vil aktiveres og køretøjet vil begynde at accelerere. Undgå høje hastigheder indtil du er fortrolig med køretøjet.
4. Når farten tages af eller der standses, slip da speederen og tryk forsigtigt på bremsepedalen. Bruges bremserne forkert, kan der medføre at dækkene mister vejgrebet hvorved man mister herredømmet over køretøjet, hvilket kan føre til ulykke.

Sving

Der er risiko for at vælte og miste herredømmet over køretøjet, hvis der drejes skarpt eller med høj hastighed. Vær også forsigtig i sving i hårdt terræn og lav ikke skarpe sving eller pludselige manøvrer på skråninger.

Placer begge hænder på rattet, sådan at dine fingre ikke er bøjet rundt om rattet. Dette er særligt vigtigt i hårdt terræn. Forhjulene vil bevæge sig til højre og venstre, da de reagerer på terrænet og denne bevægelse vil være at mærke i rattet. En pludselig rystelse kan vride styret rundt og hvis fingrene sidder i vejen for rattets eger, kan det medføre skade på fingrene.

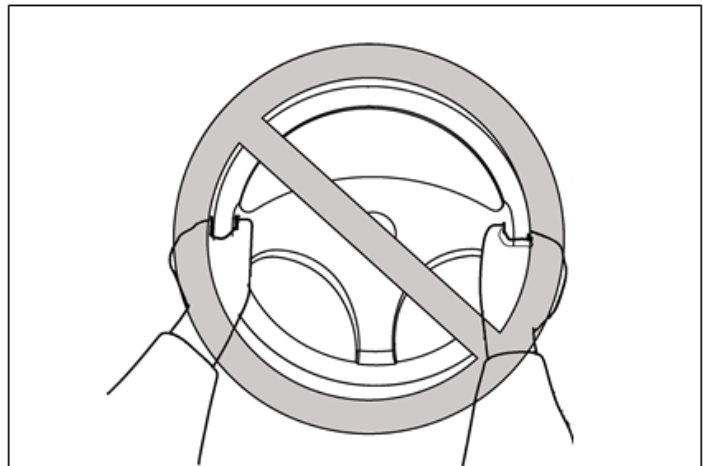

Bremssning

Bremseevnen påvirkes af terrænet. I de fleste tilfælde er en gradvis aktivering af bremserne mere effektiv end en pludselig opbremsning, særligt på en løs overflade som f.eks. grus. Vær altid opmærksom på den længere bremselængde på grov, løs eller glatte overflader.

Kørsel på stigninger

Forsøg aldrig at køre op ad bakke før du er fortrolig med de grundlæggende manøvrer på flad grund. Brug de korrekte køreteknikker for at undgå at vælte på bakker og skråninger. Kørlige opad bakker og undgå at krydse bakker på tværs, da dette øger risikoen for at vælte. Træn kørsel på små stigninger før der køres på stejlere bakker. Kontroller altid terrænet grundigt inden kørsel på bakker. Brug sund fornuft og vær opmærksom på at nogen bakker er for stejle til at køre på. Undgå bakke

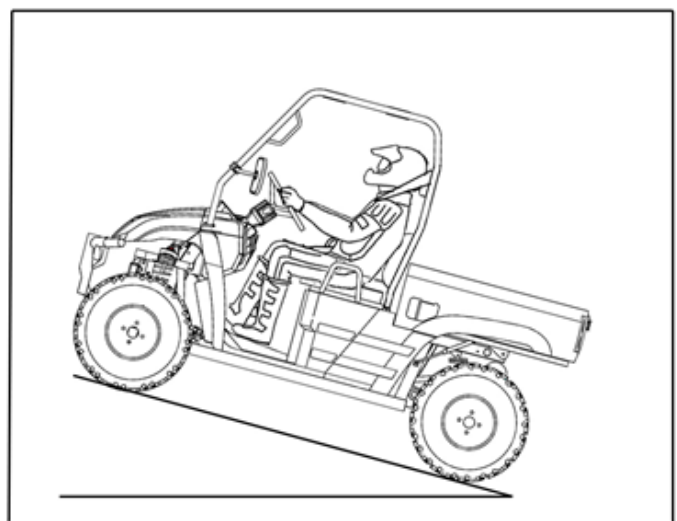

med glat overflade og bakker, hvor det ikke er umuligt at se langt nok fremad. Kør ikke på bakker der er stejlere en 15°.

Sørg for at køre op ad bakken i 4WD og i langsomt tempo. For at køre op ad bakke, har man brug for vejgreb, moment og jævn fart. Kør hurtigt nok til at opretholde momentet, men ikke hurtigere end at du kan nå at reagere på ændringer i terrænet mens du kører opad. Sæt farten ned når du når toppen, hvis du ikke kan se hvad der er på den anden side – der kunne befinde sig personer, en forhindring eller et stejlt fald.

Hvis du begynder at miste vejgreb eller moment mens du kører opad og du vurderer, at det ikke er muligt at fortsætte, brug da bremserne for at standse. Forsøg ikke at vende køretøjet. Med foden på bremsen, se bag dig og planlæg din nedkørsel. Slip bremsen og begynde at køre nedad. Brems forsigtigt hvis nødvendigt.

Kørsel ned ad bakke

Kontroller altid terrænet grundigt inden nedkørsel på bakke. Når det er muligt, vælg da altid en vej, der gør det muligt at køre ned i en lige linje. Undgå skarpe sving, der vil kunne få køretøjet til at vælte. Kør ikke hurtige end at det er muligt at nå at reagere på mulige forhindringer.

Sørg for at køre nedad i 4WD og i langsomt tempo. Kør så langsomt som muligt. Hvis farten bliver for høj, aktiver da forsigtigt bremserne. Undgå at aktivere bremsen pludseligt, da det vil kunne få køretøjet til at glide. Hvis du glider eller skrider ud, forsøg da at styre i den retning, som køretøjet glide i, for at genvinde herredømmet over køretøjet. Hvis du er nødt til at bremse for at undvige en forhindring, skal det gøres langsomt og forsigtigt. Hvis køretøjet begynder at tippe, styr da gradvist i retning ned ad bakken, hvor der ikke er nogen forhindringer i vejen. Når du har genvundet balancen, styr da gradvist i den retning, du ønsker at køre.

Kørsel gennem lavt vand

Hvis du er nødt til at krydse vand op til 200 mm dybde, vælg da ruten omhyggeligt for at undgå stejle fald, store sten og glatte overflader, som ville kunne få køretøjet til at vælte. Kør aldrig gennem vand, der er dybere end 200 mm eller hurtigt strømmende vand. Våde bremses kan have nedsat effektivitet. Hvis det er nødvendigt, aktiver da bremsen gentagne gange for at lade friktionen tørre belægningerne. Vær opmærksom på, at kørsel i vand forkorter intervallerne for service, især motorolie, gearolie, gearkasse og alle smørefittings kræver ekstra opmærksomhed.

Kørsel i hårdt terræn

Vær altid forsigtig, når der kører i hårdt terræn. Hold øje med forhindringer, der vil kunne påføre skade på køretøjet eller føre til ulykke. Undgå hop, da der kan opstå personskade, tab af herredømme og skade på køretøjet.

Kørsel i buskads og skov

Når der køres i områder med buskads og træer, vær da meget opmærksom til begge sider og over køretøjet – hold øje med forhindringer som grene, som køretøjet kan ramme og derved forulykke. Hold også øje med buskads, som kan komme ind i kabinen når du kører forbi og ramme fører eller passager. Hold aldrig fast i kabinen, så dine hænder er placeret på ydersiden af køretøjet. Hold fast i håndtaget på indersiden i stedet for.

Kørsel over forhindringer

Hvis du ikke kan komme uden om forhindringer som et faldent træ eller en grøft, stands da køretøjet, hvis det kan lade sig gøre. Aktiver parkeringsbremsen og stig ud og inspicer området grundigt. Kontroller forhindringen fra begge sider. Hvis du vurderer, at du kan fortsætte sikkert, tag da den vej over forhindringen, som er så tæt på et ret vinkel som muligt, for at minimere risikoen for at køretøjet vælter. Kør kun lige hurtigt nok til at opretholde moment og så langsomt, at du har tid til at reagere på ændringer i forholdene. Hvis du har den mindste tvivl om hvorvidt forhindringen kan forceres sikkert, bør du vende om hvis det er muligt. Hvis du ikke kan vende køretøjet, så bak indtil du finder en mindre vanskelig vej.

Parkering

Når du skal parkere, stands da motoren og sæt køretøjet i frigear. Aktiver parkeringsbremsen for at forhindre køretøjet i at trille.

Hvis du skal parkere på en skråning:

1. Brems ned og stands køretøjet,
2. Stands motoren,
3. Med aktiverede bremses, aktiveres parkeringsbremsen.
4. Bloker front og baghjul med sten eller lignende.

Parker dog aldrig køretøjet på en stigning, der er stejlere end at du ville kunne spadsere op ad den uden problemer.

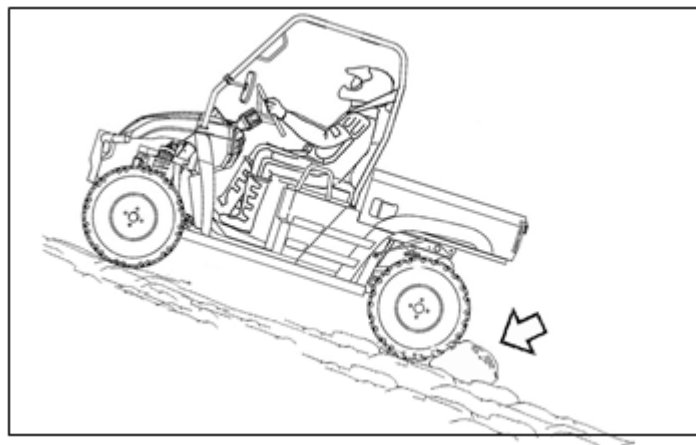

Vi forbeholder os ret til uden foregående varsel at ændre de tekniske parametre og specifikationer for dette produkt.