

Sikkerhedsmanual

---



Varenr.: 9046973

## UTV 800cc T1



Sdr. Ringvej 1 - 6600 Vejen - Tlf. 70 21 26 26 - Fax 70 21 26 30  
[www.p-lindberg.dk](http://www.p-lindberg.dk)

## UTV LINHAI 800 - Varenr. 9046973

**Beskrivelse:** Stor UTV med en stærk 800cc Perkins dieselmotor. Er godkendt som traktor (T1 klassifikation) og kan derfor indregistreres som traktor og køre på landevejen. Begrænset til 35 km/t. Ideel til arbejde i marken, transport imellem enheder m.m. Dens lad gør, at man nemt og enkelt kan transportere mindre varer rundt, have værktøj, træpæle eller andet med.

### Indhold

Introduktion .....	3
Vigtig sikkerhedsinformation .....	3
Sikkerhedsudstyr .....	6
Advarsler .....	7
Sikkerhedsmærkater .....	7
Dagligt tjek af køretøjet (før kørsel) .....	12
Tjekliste: .....	12
Driftsadvarsler: .....	14

## Introduktion

### Vigtig sikkerhedsinformation

- Lav aldrig ændringer på motoren, fremdriftssystemet, mekaniske- eller elektriske systemer på UTV'en. Monter aldrig tilbehør eller reservedele for at øge maskinens fart eller kraft.
- Overholdes ovennævnte retningslinjer ikke øger det risikoen for ulykker, der kan medføre død og alvorlig personskade.
- Desuden vil garantien på køretøjet bortfalde hvis ovennævnte retningslinjer ikke overholdes.

### Bemærk

Montering og brug af tilbehør som f.eks. græsslåmaskiner, klinger, forstøvere, spil og forruder vil ændre køretøjets styring og ydelse.

### Udvis altid ansvarlighed når der køres i UTV

Vær altid sikker på at lokale og nationale regler og retningslinjer vedr. kørsel med UTV er forstået og følges.

Husk at respektere køretøjet, at respektere miljøet og at respektere andres ejendom. Som fører er man ansvarlig for sin egen sikkerhed og omgivelsernes sikkerhed.

### Det kan være farligt, at køre i UTV

En UTV håndteres anderledes end andre køretøjer som f.eks. motorcykler, ATV'er og biler. Ved kollision kan køretøjet nemt vælte rundt, selv under rutine manøvrer som vending eller kørsel på bakker eller over forhindringer, hvis rette forholdsregler ikke tages.

### Hvis følgende sikkerhedsinstruktioner ikke følges kan det resultere i alvorlig ulykke eller død

- Læs denne sikkerhedsmanual såvel som brugsanvisningen og mærkater og følg alle retningslinjer.
- Køretøjet er beregnet til én fører og én passager. Transporter aldrig personer på ladet.
- Sørg altid for, at både fører og passager bruger sikkerhedsselen.
- Lad aldrig børn køre UTV'en.
- Lad aldrig andre køre UTV'en medmindre de har læst manualerne og mærkaterne.

- Fører såvel som passager bør bære godkendte off-road motorcykelhelme, som passer ordentligt. Fører og passager skal også bære øjenbeskyttelse (briller eller visir), handsker, støvler, langærmet trøje eller jakke og lange bukser.
- Som ved andre off-road køretøjer er der risiko for at tippe eller rulle rundt i bestemte situationer. Ujævnt terræn og skrånninger som kan få køretøjet til at hælde sidelæns, for hurtige eller skarpe vendinger eller en kombination, øger risikoen for at vælte. Skulle situationen opstå, hvor køretøjet er ved at vælte, prøv da under ingen omstændigheder at forhindre det, ved at stikke arme eller ben ud af køretøjet. Der er risiko for alvorlig skade. Lemmer kan blive knust, hvis de kommer under køretøjet. Arme og ben skal holdes inde i køretøjet, indtil det er standset.
- Indtag aldrig alkohol eller stoffer før eller under kørsel i UTV'en.
- Kør aldrig med for høj hastighed. Afpas altid hastigheden efter forholdene i terræn, sigtbarhed og førerens erfaring med køretøjet.
- Prøv aldrig at køre på to hjul, hop eller andre stunts.
- Tjek altid UTV'en forud for hver kørsel for at sikre, at den er i sikker stand. Følg altid alle instruktioner for service og vedligeholdelse af køretøjet beskrevet i denne manual samt brugsanvisningen.
- Hold altid begge hænder, arme, fødder og ben inde i køretøjet under kørslen og hold fødderne på gulvet. Hold aldrig fast i kabinen undtagen for at bruge håndtaget inde i kabinen. Man kan komme alvorlig til skade hvis hånden bliver fanget mellem kabinen og en mulig forhindring uden for køretøjet.
- Fold aldrig tommelfinger og fingre omkring rattet. Dette er særligt vigtigt, når der køres i ujævnt terræn. Forhjulene vil dreje til højre og venstre alt efter forholdene og denne bevægelse vil være at mærke i rattet. Et pludseligt stød kan vride rattet rundt og tommelfinger eller fingre kan blive beskadiget, hvis de sidder i vejen for rattets eger.
- Kør altid langsomt og forsigtigt, når der køres i ukendt terræn. Vær altid klar til at tilpasse kørslen til terrænet.
- Brug altid instruktionerne i denne manual ved drejning. Øv proceduren ved lav hastighed, før der drejes ved højere hastighed. Drej aldrig i ekstrem høj fart.
- Lad altid køretøjet efterse på autoriseret værksted, hvis det har været involveret i en ulykke.
- Kør aldrig med UTV'en på bakker, der er for høje for UTV'en eller for førerens evner. Øv bakkekørsel på mindre bakker, før der forsøges med større bakker.
- Observer terrænet nøje inden kørslen påbegyndes. Kør aldrig op ad en bakke, som er meget glat eller løs. Giv aldrig pludselig gas og udfør aldrig pludselige gearskift. Kør aldrig over en bakketop i høj fart.
- Observer altid terrænet nøje inden kørslen ned ad bakke påbegyndes. Undgå nedkørsel i en vinkel, der kan få køretøjet til at tippe skarpt til den ene side. Kør så vidt det er muligt lige ned.

- Undgå bakker som er meget glatte eller med løs overflade. Forsøg aldrig at vende UTV'en på en bakke. Undgå så vidt det er muligt at køre på tværs af en stejl bakke.
- Følg altid manualens instruktioner, hvis køretøjet går i stå eller ruller baglæns og følg den specielle procedure for bremsning.
- Tjek altid nye områder for forhindringer, før kørslen påbegyndes. Forsøg aldrig at køre over store forhindringer som store klipper eller faldne træer.
- Vær altid forsigtig med at skride ud eller glide. På glatte overflader, som f.eks. is, kør langsomt og vær meget forsigtig for at reducere risikoen for udskridning og for at miste kontrollen over køretøjet.
- Undgå at køre UTV'en igennem dybt eller stærke vandstrømme. Undgå dybder som er større end den anbefalede maximale dybde. Kørsel langsomt og undgå pludselige bevægelser, hold en langsom og regelmæssig hastighed fremad, lav ingen pludselige drejninger eller stop og giv ikke pludselig gas.
- Våde bremsesystemer kan reducere evnen til at standse. Test bremsesystemet når køretøjet er fri af vandet igen. Hvis nødvendigt tryk da bremsepedalen ned gentagne gange for at lade friktionen tørre bremseskiverne og bremseklodserne.
- Vær altid sikker på, at der ikke er forhindringer eller personer bag ved køretøjet, når der bakkes. Når der er fri bane kan der bakkes, langsomt.
- Brug altid den type hjul og hjulstørrelse, der er specificeret i manualen. Hold altid korrekt dæktryk som beskrevet i brugermanualen.
- Lav aldrig ændringer på UTV'en med forkerte installationer eller ikke godkendt brug af tilbehør.
- Kørsel aldrig med tungere last end den angivne max. kapacitet. Lasten skal ligge så langt fremme på ladet som muligt og skal fordeles jævnt på ladets bredde. Vær sikker på at lasten er fastgjort og ikke kan flytte sig under kørslen. Sænk farten og følg instruktionens anvisninger mht. kørsel med last eller trailer. Bemærk at bremselængden reduceres.

## Sikkerhedsudstyr

Sørg for altid at være klædt passende på til forholdene. Kørsel med UTV kræver særligt beskyttelsestøj, som både er behageligt og reducerer risikoen for skader. Vi anbefaler som minimum, at der bæres hjelm og evt. øjenbeskyttelse.

### **Advarsel!**

#### **Potentiel fare:**

Kørsel med UTV'en uden at bære en godkendt motorcykelhjem, øjenbeskyttelse og beskyttende beklædning.

#### **Dette kan ske:**

Kørsel uden en godkendt motorcykelhjem øger risikoen for alvorlig hovedskade eller død i tilfælde af en ulykke. Kørsel uden øjenbeskyttelse kan resultere i ulykke og øger risikoen for alvorlig skade i tilfælde af ulykke.

#### **Hvordan undgås faren:**

Brug altid en godkendt motorcykelhjem som passer ordentligt. Man bør også bære: Øjenbeskyttelse (briller eller visir), handsker, støvler, langærmet trøje eller jakke samt lange bukser.

## Advarsler

Bemærk: UTV'en er et voksen-køretøj! Ikke legetøj! Læs og forstå advarslerne i denne manual, brugsanvisningen samt på mærkaterne på og i køretøjet. Lær køretøjet at kende inden det tages i brug!

Læs manualerne grundigt igennem – som fører af maskinen har man et stort ansvar for både sin egen, andres og omgivelsernes sikkerhed.

Manualerne indeholder både advarsler, der vedrører risiko for alvorlig ulykke (og død), men også advarsler om risiko for mindre skader eller skader på køretøjet. Manualerne indeholder også "bemærkninger", som henviser til vigtige informationer eller instruktioner.

## Sikkerhedsmærkater

Der er placeret sikkerhedsmærkater på og i køretøjet. Læs og forstå hver enkelt. Skulle et mærkat blive ulæseligt eller falde af, kontakt da forhandler for at få tilsendt nye. Følgende illustration viser hvor mærkaterne er placeret på køretøjet:

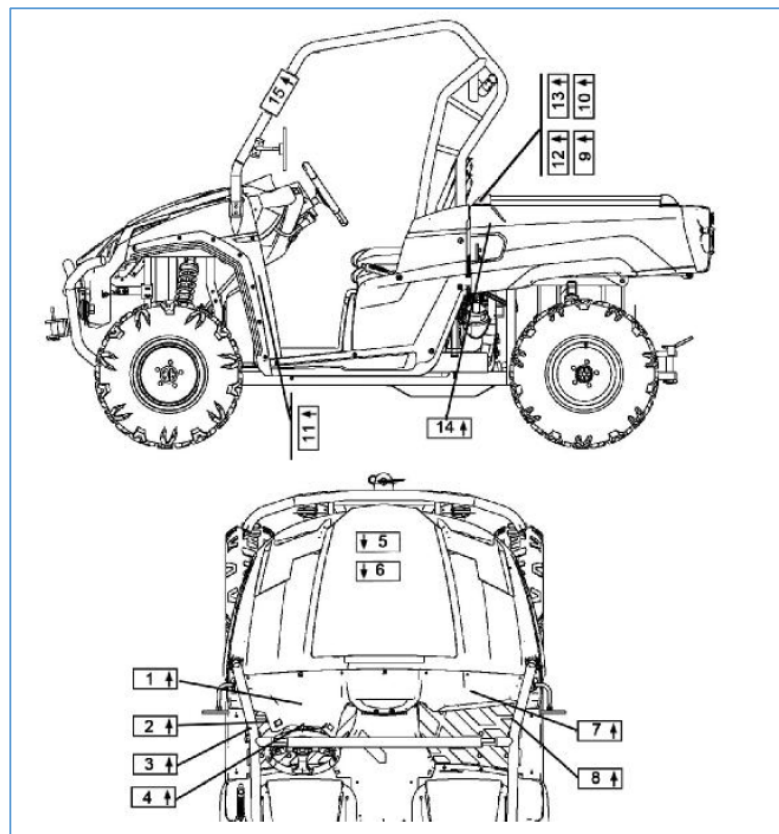

Her følger en oversættelse af hver enkelt mærkat:

### Mærkat nr. 1:

Advarsel

Forkert brug kan resultere i alvorlig skade eller død

Dette køretøj styres og manøvreres anderledes end en almindelig personbil eller andet køretøj.

- Kapacitet: Én fører og én passager. Passageren skal være i stand til at nå håndtaget inde i UTV'en.
- Vær opmærksom på, at indregistrerer du køretøjet, skal du have et gyldigt førerbevis. Der skal altid være en voksen til stede. Tjek lokale/nationale love for aldersgrænser. Max. totalvægt: 1.195 kg inkl. fører, passager, tilbehør, last og anhængertræk.
- Passagerer og last kan påvirke håndteringen af køretøjet.

Altid

- Brug sikkerhedsselen ved kørsel i køretøjet
- Hold til enhver tid hænder og fødder inde i køretøjet – hold øje med grene, stilke eller andre risikofaktorer, der kunne komme ind i køretøjet.
- Kør lige op og ned ad stigninger – kører man på tværs vil man øge risikoen for at vælte.

Aldrig

- Kør aldrig igennem vand dybere end 33 cm eller vand med stærke strøm – hvis man er nødt til at krydse lavt, langsomt strømmende vand, vær da omhyggelig med at vælge ruten, for at undgå stejle fald, store klipper eller glatte overflader, som vil kunne forårsage at køretøjet vælter.
- Lav aldrig skarpe sving i høj fart – køretøjet kan rulle rundt eller komme ud af kontrol.

Lokaliser manualerne og læs dem og følg alle instruktioner og advarsler.



Brug altid en godkendt hjelm og anbefalet sikkerhedsudstyr



Brug aldrig køretøjet sammen med medicin, stoffer eller alkohol



### Mærkat nr. 2:

Advarsel

Vær sikker på at differentialelåsen står på "off" under kørsel, ellers vil det gøre det svært at dreje køretøjet og man kan miste kontrollen over køretøjet samt beskadige køretøjet.

### Mærkat nr. 3:



Advarsel

Man kan komme alvorligt til skade, hvis man forsøger at forhindre køretøjet i at vælte ved hjælp af arme eller ben. Er køretøjet ved at vælte, hold da arme og ben inde i køretøjet. Skråninger, ujævnt terræn og for hurtige eller for skarpe sving øger risikoen for, at køretøjet vælter.

### Mærkat nr. 4:

Start **aldrig** motoren før man er sikker på, at rattet ikke er låst.

### Mærkat nr. 5:

Fjern ikke dækslet til køleren, når motor og køler er varme. Skoldende varm væske og damp kan blive blæst ud under tryk, hvilket kan føre til alvorlig skade. Når motoren er kølet ned, åbnes kølerdækslet således:

Placer en kraftig klud eller et håndklæde over kølerdækslet. Drej langsomt dækslet mod uret. Dette frigør evt. tilbageværende tryk. Når enhver hvæsende lyd er stoppet, tryk da dækslet nedad mens der drejes med uret. Herefter fjernes dækslet.

### Mærkat nr. 6:

Motor/køler kølervæske – brug kun ethylenglykol og vand. Bemærk: Følge altid kølervæskeproducentens lokale blandingsanvisninger for nødvendig frostsikring.

### Mærkat nr. 7:

Isæt ikke varmegenererende tilbehør som f.eks. en cigarettænder, da det kan beskadige stikket.

### Mærkat nr. 8:



Advarsel

Man kan komme alvorligt til skade hvis man forsøger at forhindre køretøjet i at vælte ved hjælp af arme eller ben. Er køretøjet ved at vælte, hold da arme og ben inde i køretøjet. Skråninger, ujævnt terræn og for hurtige eller for skarpe sving øger risikoen for, at køretøjet vælter.

**Mærkat nr. 9:**

Advarsel

Sørg for at fjerne ukrudt, blade, papir etc. ellers kan det forårsage brand og skader!<sup>1</sup>

**Mærkat nr. 10:**

Advarsel

Forkert dæktryk eller overlæs kan forårsage tab af kontrol. Tab af kontrol kan føre til alvorlig ulykke eller død.

Indstilling af dæktryk: Indstil på kolde dæk.

Sørg altid for at holde korrekt dækstryk jf. informationerne på siden af dækket.

Indstil aldrig dæktrykket under det anbefalede tryk – dækket kan løsne sig fra fælgen.

Totalvægt: Max. 1.195 kg inklusiv fører, passager, tilbehør, last og evt. anhængertræk.

**Mærkat nr. 11:**

Advarsel

Kør i langsomt tempo og afsæt ekstra tid og afstand til manøvrering for at undgå tab af kontrol.

Skift ikke mellem 4WD/2WD, mens baghjulene drejer rundt. Dette kan forårsage alvorlig skade på maskinen. Når der tændes for 4WD/2WD, vil knappen forblive i 4WD/2WD positionen, men 4WD/2WD mekanikken kan stadig være frakoblet. Giv forsigtigt gas og lad hjulene bevæge sig ganske lidt for at koble 4WD/2WD til. 4WD/2WD indikatoren vil lyse, når 4WD/2WD er koblet til.

**Mærkat nr. 12:**

Alvorlig ulykke eller død kan opstå, hvis det følgende ikke overholdes:

- Maksimum vægt på lad: 300 kg
- Transporter aldrig personer på ladet
- Lasten kan påvirke håndtering og stabilitet

**Læs manualerne forud for lastning og bugsering.**

- Ved kørsel med last eller med trailer: Nedsæt hastigheden og afsæt ekstra plads til stop. Undgå bakker og barskt terræn.
- Sørg for at lasten er fastspændt. En løs last kan give uventede ændringer i håndteringen.
- Hold lastens vægt centreret på ladet og så lavt og langt fremme som muligt. Last med højt tyngdepunkt øger risikoen for at vælte.

---

<sup>1</sup> Mærkatet refererer til luftindtag og udstødningsrør, som er placeret under ladet.

**Mærkat nr. 13:**



Advarsel

Passagerer kan blive kastet af og dette kan forårsage alvorlig ulykke eller død.

Kør aldrig med passagerer på ladet.

**Mærkat nr.14:**



Advarsel

Hold hænder, krop og andre personer væk, når ladet sænkes.  
Kør ikke med ladet oppe.

**Mærkat nr. 15:**

Advarsel

Kabinen kan ikke beskytte fører og passagerer i alle forudseelige ulykker, heller ikke hvis køretøjet ruller rundt<sup>2</sup>.

---

<sup>2</sup> Der er ikke tale om en sikkerhedskabine.

## Dagligt tjek af køretøjet (før kørsel)

Advarsel! UTV'en skal inspiceres forud for hver kørsel for at sikre at den er i ordentlig driftsmæssig stand. Hvis inspektionen ikke udføres, kan det resultere i alvorlig ulykke eller død.

Brug den følgende tjekliste for at sikre, at maskinen er i god driftsmæssig stand.

### Tjekliste:

1. Dæk – tjek tilstand og tryk. Dæktrykket skal ligge mellem 0,6 og 1,5 bar alt efter kørselsforholdene.
2. Brændstoftank – tjek for lækager og påfyld brændstof til korrekt niveau.
3. Alle bremseser – tjek væskniveau, tjek funktion og indstillinger (også på parkeringsbremsen)
  - Bremsepedal  
Tjek at bremsepedalen kan bevæges frit. Hvis den ikke kan det, skal den indstilles på autoriseret værksted. Tjek at bremsepedalen fungerer. Den skal kunne bevæge sig let, og der skal være en fast følelse når bremsene anvendes. Hvis ikke, skal køretøjet undersøges på autoriseret værksted.
  - Bremsevæske lækage  
Tjek om der lækker bremsevæske ud af rørsamlingerne eller fra bremsevæskebeholderen. Træd fast på bremsen i et minut. Hvis der er lækage, lad da køretøjet undersøge på autoriseret værksted.
  - Bremsevæskniveau  
Tjek bremsevæskniveau og tilsæt om nødvendigt bremsevæske.
  - Bremsefunktion  
Test bremsene ved lav hastighed efter at kørslen er påbegyndt for at sikre, at de fungerer. Hvis bremsene ikke bremser ordentligt, undersøg da bremsesystemet.
4. Gaspedal – tjek fri bevægelighed og at den falder tilbage i udgangspositionen, når den slippes. Tjek at gaspedalen fungerer korrekt. Den skal bevæge sig blødt og falde helt tilbage i sin udgangsposition når den slippes.
5. Frontlys, baglys, bremselys – tjek at alle indikatorlys og kontakter virker.
6. Hjul – tjek om alle hjul- og akselmøtrikker er spændt og tjek, at akselmøtrikkerne er sikrede med splits.
  - Tjek balance/skade/slør. Reparation/udskiftning udføres af autoriseret værksted.
  - Tjek lejerne for løshed/skade. Udskiftes på autoriseret værksted.

7. Luftfilter – tjek for snavs, rengør eller udskift.
8. Styring – tjek for fri bevægelighed og hold øje med enhver usædvanlig løshed. Parker på et plant areal. Drej rattet til højre og venstre. Tjek for overdreven fri bevægelighed, unormal lyd eller en hård følelse. Reparerer på autoriseret værksted.
9. Løse dele – tjek køretøjet visuelt for skadede dele eller løse bolte/møtrikker og andre samlinger. Tjek altid at chassisets samlinger og sikringer er spændt forud for kørsel. Køretøjet efterspændes evt. til korrekt spændingstorque hos forhandleren.
10. Førerens og passagerens hjelme, øjenbeskyttelse og tøj.
11. Kølervæske – tjek for korrekt niveau.
12. Sikkerhedssele – tjek at de fungerer og sidder korrekt. Tjek at ingen af selerne er flossede eller på anden måde beskadigede. Selerne skal glide let, når de trækkes ud og rulle tilbage af sig selv, når de slippes. Låsepladen skal klikke sig fast i spændet og slippe når release-knappen trykkes hårdt ned. Fjern snavs eller mudder, som kan påvirke funktionerne. Om nødvendigt udføres reparationer af autoriseret forhandler.

## Driftsadvarsler:

Advarsel!	
Potentiel fare:	Skift fra 2WD til 4WD og omvendt, mens køretøjet kører.
Dette kan ske:	Køretøjet håndteres forskelligt i 2WD hhv. 4WD og dette kan forårsage pludselige ændringer, som kan distrahere føreren og øge risikoen for at miste kontrol over køretøjet, hvilket kan føre til ulykke.
Hvordan undgås faren:	Stands altid køretøjet før skift fra 2WD til 4WD og omvendt.

Advarsel!	
Potentiel fare:	Et løst sæde
Dette kan ske:	Føreren kan miste kontrol over køretøjet, eller fører eller passager kan falde ud, hvis sædet er løst under kørsel.
Hvordan undgås faren:	Sørg for at sædet er sikkert låst fast.

Advarsel!	
Potentiel fare:	Forkert eller manglende brug af sikkerhedssele.
Dette kan ske:	Der er øget risiko for at blive dræbt eller komme alvorligt til skade i en ulykke.
Hvordan undgås faren:	Brug altid sikkerhedssele, når der køres i køretøjet. Sørg for at sele sidder tæt henover hoft og bryst, og at den er forsvarligt lukket.

Advarsel!	
Potentiel fare:	Prøve at forhindre køretøjet i at vælte ved hjælp af arme eller ben.
Dette kan ske:	Man kan komme alvorligt til skade og få knust hånd, arm, ben eller fod.
Hvordan undgås faren:	Hold arme og ben inde i køretøjet indtil det er standset. Som med alle terrængående køretøjer er der, under særlige forhold, en risiko for at vælte eller rulle rundt. Skulle situationen opstå, hold da arme og ben inde i køretøjet og prøv ikke at forhindre køretøjet i at vælte ved at tage fra med arme eller ben. Man kan komme alvorligt til skade, hvis en legemsdel bliver fanget under køretøjet.

<b>Advarsel!</b>	
Potentiel fare:	Klempunkter
Dette kan ske:	Man kan blive klemt mellem lad og køretøjets ramme, når ladet sænkes.
Hvordan undgås faren:	Før ladet lukkes sørg da for, at tilskuere er på sikker afstand af køretøjet. Hold hænder og fingre væk fra klempunkterne mellem lad og ramme.

<b>Advarsel!</b>	
Potentiel fare:	Overlæsning af ladet
Dette kan ske:	Kan forårsage ændringer i køretøjets håndtering, hvilket kan føre til ulykke.
Hvordan undgås faren:	Overskrid aldrig ladets max. kapacitet. Lasten skal være jævnt fordelt på ladet og sikkert fastspændt. Nedsæt hastigheden og vær opmærksom på den øgede bremselængde.

<b>Advarsel!</b>	
Potentiel fare:	Transport af passagerer/passagerer på ladet.
Dette kan ske:	Passagerer kan falde, blive kastet ud eller blive ramt af objekter på ladet.
Hvordan undgås faren:	Transporter aldrig passagerer på ladet. Ladet er beregnet til last transport.

<b>Advarsel!</b>	
Potentiel fare:	Køre med dårligt fungerende bremseser.
Dette kan ske:	Man kan miste bremseevnen helt, hvilket kan føre til ulykke.
Hvordan undgås faren:	Tjek altid bremseserne ved hver start. Benyt ikke køretøjet, hvis der konstateres problemer med bremseserne. Kan problemet ikke ordnes med proceduren beskrevet i manualerne, få da køretøjet undersøgt på autoriseret værksted.

<b>Advarsel!</b>	
Potentiel fare:	Fjernelse af kølerdækslet, mens motor og køler stadig er varme.
Dette kan ske:	Man kan brænde sig på varm kølervæske eller dampe, som frigøres under tryk.
Hvordan undgås faren:	Vent til motoren er kølet af, før kølerdækslet tages af. Brug altid en tyk klud over dækslet. Luk altid resterende tryk ud, før dækslet fjernes helt.

Advarsel!	
Potentiel fare:	Anvendelse af køretøjet uden at være fortrolig med alle funktioner.
Dette kan ske:	Man kan miste kontrollen med køretøjet og forårsage ulykke eller skade.
Hvordan undgås faren:	Læs manualerne grundigt. Skulle der være funktioner man ikke forstår, kontakt da forhandleren.

Advarsel!	
Potentiel fare:	Overlæsning af køretøjet eller forkert lastning eller bugsering.
Dette kan ske:	Kan forårsage ændringer i håndteringen af køretøjet, hvilket kan føre til ulykke.
Hvordan undgås faren:	Overskrid aldrig køretøjets max. kapacitet. Lasten skal være korrekt fordelt og sikkert fastgjort. Nedsæt hastigheden når der køres med last eller trækkes f.eks. en trailer. Vær opmærksom på den øgede bremselængde.

Advarsel!	
Potentiel fare:	Betjene køretøjet med uhensigtsmæssige modifikationer.
Dette kan ske:	Uhensigtsmæssige ændringer eller tilbehør på dette køretøj kan forårsage ændringer i håndteringen, hvilket i nogen situationer kan føre til ulykker
Hvordan undgås faren:	Udfør aldrig modifikationer på køretøjet med uhensigtsmæssige installationer eller brug af tilbehør. Alle dele og tilbehør, der monteres på dette køretøj, skal være originale dele eller tilsvarende komponenter beregnet til køretøjet og skal installeres og anvendes jævnfør instruktionerne. Er der spørgsmål til dette, konsulter da en autoriseret forhandler.



<b>Advarsel!</b>	
Potentiel fare:	Forkert håndtering af batterier eller batterivæske
Dette kan ske:	Man kan blive forgiftet og alvorligt forbrændt af batterisyre. Batterier producerer desuden eksplosive gasser.
Hvordan undgås faren:	Undgå kontakt med hud, øjne og tøj. Afskærm altid øjne, når der arbejdes nær batterier. Holdes uden for børns rækkevidde.
	Modgift:
	Udvortes: Skyl med vand
	Indvortes: Drik store mængder vand eller mælk efterfulgt af magnesiumhydroxid (også kendt som mælk af magnesia), pisket æg eller vegetabilsk olie. Søg omgående læge.
	Øjne: Skyl med vand i 15 minutter og søg straks læge.
Hold batterier væk fra gnister, flammer, cigaretter og andre antændelseskilder. Sørg for god ventilation, når batteriet lader eller bruges i lukkede rum.	

<b>Advarsel!</b>	
Potentiel fare:	Brug af forkert sikring
Dette kan ske:	En forkert sikring kan påføre skade til det elektriske system, hvilket kan føre til brand.
Hvordan undgås faren:	Brug altid korrekt sikring. Isæt aldrig et andet materiale i stedet for en korrekt sikring.

<b>Advarsel!</b>	
Potentiel fare:	Pærerne i lygterne er varme, når de er i brug og umiddelbart efter de er slukkede.
Dette kan ske:	Man kan brænde sig og starte en brand, hvis pæren kommer i kontakt med noget brændbart.
Hvordan undgås faren:	Vent til pæren er kølet ned, før den berøres eller skiftes.

<b>Advarsel!</b>	
Potentiel fare:	Kørsel med våde bremses efter vask
Dette kan ske:	Våde bremses kan have nedsat bremseevne, hvilket øger risikoen for en ulykke.
Hvordan undgås faren:	Test bremseserne efter vask. Brems flere gange ved lav hastighed for at tørre overfladerne ved hjælp af friktion.

Advarsel!	
Potentiel fare:	Kørsel i UTV'en efter at have indtaget alkohol eller stoffer
Dette kan ske:	Kan påvirke dømmekraften i alvorlig grad. Kan nedsætte reaktionsevnen. Kan påvirke balance og opfattelsesevne. Kan resultere i en ulykke.
Hvordan undgås faren:	Indtag aldrig alkohol eller stoffer før eller under kørslen.

Advarsel!	
Potentiel fare:	Kørsel med for høj hastighed
Dette kan ske:	Øger risikoen for at miste kontrollen med UTV'en hvilket kan resultere i en ulykke.
Hvordan undgås faren:	Kør altid i en hastighed, der passer til terrænet, sigtbarheden og kørselsforholdene samt førerens erfaring.

Advarsel!	
Potentiel fare:	Forsøg på at køre på to hjul, hop og andre stunts.
Dette kan ske:	Øger risikoen for ulykke, inklusiv væltning.
Hvordan undgås faren:	Forsøg aldrig at lave stunts, som at køre på to hjul eller hop.

Advarsel!	
Potentiel fare:	Manglende inspektion af UTV'en før kørsel. Manglende vedligeholdelse af UTV'en.
Dette kan ske:	Øger risikoen for en ulykke eller skade på udstyret.
Hvordan undgås faren:	Tjek altid UTV'en hver gang den skal bruges for at sikre, at den er i god og sikker stand. Følg altid procedurerne for inspektion og vedligeholdelse beskrevet i manualerne.

Advarsel!	
Potentiel fare:	Ikke at være ekstra opmærksom, når der køres i ukendt terræn.
Dette kan ske:	Man kan støde på skjulte sten, bump eller huller uden tid nok til at reagere. Kan resultere i at UTV'en vælter eller kommer ud af kontrol.
Hvordan undgås faren:	Kør langsomt og vær ekstra opmærksom, når der køres i ukendt terræn. Vær særligt agtpågivende ved ændringer i terrænet.

<b>Advarsel!</b>	
Potentiel fare:	Ikke at være ekstra opmærksom, når der køres i særligt uvejsomt, glat eller løst terræn.
Dette kan ske:	Man kan miste vejgrebet eller kontrollen over køretøjet, hvilket kan resultere i en ulykke, inklusiv væltning.
Hvordan undgås faren:	Kør ikke i særligt uvejsomt, glat eller løst terræn, før man har lært og øvet de færdigheder, som er nødvendige for at styre UTV'en i sådanne terræner. Vær altid ekstra opmærksom i terræner som disse.

<b>Advarsel!</b>	
Potentiel fare:	Køre u hensigtsmæssigt op ad bakker.
Dette kan ske:	Man kan miste kontrollen eller vælte.
Hvordan undgås faren:	Følg altid procedureren for bakkekørsel beskrevet i manualerne. Undersøg altid terrænet grundigt, inden kørsel i bakket terræn påbegyndes. Kør aldrig op ad på en meget glat eller løs bakke. Giv aldrig pludseligt gas. UTV'en kan vælte bagover. Kør aldrig over en bakketop i hurtigt tempo. Der kan være en forhindring, et brat fald, et andet køretøj eller en person på den anden side.

<b>Advarsel!</b>	
Potentiel fare:	Uhensigtsmæssig drejning.
Dette kan ske:	UTV'en kan komme ud af kontrol resulterende i en kollision eller væltning.
Hvordan undgås faren:	Følg altid procedurerne for drejning beskrevet i manualerne. Øv drejning ved lav hastighed, før du forsøger at dreje ved højere hastighed. Drej aldrig i meget høj fart.

<b>Advarsel!</b>	
Potentiel fare:	Kørsel på meget stejle bakker.
Dette kan ske:	Køretøjet kan lettere vælte på meget stejle bakker end på plane overflader og mindre bakker.
Hvordan undgås faren:	Kør aldrig på bakker, der er for stejle til UTV'en eller førerens evner. Øv bakkekørsel på mindre bakker først. Kør aldrig på skråninger stejle end 15%.

**Advarsel!**

Potentiel fare: Køre uhensigtsmæssigt ned ad bakke.  
Dette kan ske: Kan forårsage tab af kontrol eller at UTV'en vælter.  
Hvordan undgås faren: Følg altid proceduren for kørsel ned ad bakke beskrevet i manualerne. Bemærk at der kræves en speciel bremseteknik ved nedadkørsel. Tjek altid terrænet nøje, inden kørsel ned ad bakke påbegyndes. Kør aldrig ned ad en bakke i høj fart. Undgå at køre ned ad en bakke i en vinkel, som kan få køretøjet til at hælde skarpt til den ene side. Kør altid lige ned ad en bakke så vidt det er muligt.

**Advarsel!**

Potentiel fare: Uhensigtsmæssig krydsning af en bakke eller vending på bakker.  
Dette kan ske: Kan forårsage tab af kontrol eller at UTV'en vælter.  
Hvordan undgås faren: Forsøg aldrig at vende UTV'en på en bakke før du mestrer vende-teknikken, som er beskrevet i manualerne, på vandret terræn. Vær altid meget påpasselig, når der vendes på bakker.  
Hvis muligt undgå at krydse en stejl bakkeside.  
Hvis en bakkeside skal krydses:  
Følg altid korrekt procedure beskrevet i manualerne. Undgå bakker med meget glat eller løs overflade.

**Advarsel!**

Potentiel fare: Standsning, rullen baglæns eller uhensigtsmæssig udstigning på en bakke.  
Dette kan ske: UTV'en kan vælte bagover.  
Hvordan undgås faren: Hold en jævn hastighed, når der køres op ad bakke.  
  
Hvis man taber hastighed: Hold retningen.  
  
Bremsning: Aktiver parkeringsbremsen efter standsning.  
  
Hvis køretøjet ruller baglæns: Hold retningen; giv aldrig gas. Brems gradvist.  
  
Når køretøjet er bragt til standsning, brems og lås parkeringsbremsen.  
  
Stig ud på bakkens side eller til enhver side, hvis køretøjet peger lige ud.

<b>Advarsel!</b>	
Potentiel fare:	Kørsel i dybt eller i vand med stærk strøm.
Dette kan ske:	Dækkene kan flyde, hvilket kan bevirke at man mister vejgrebet og kontrollen med køretøjet, hvilket kan føre til en ulykke.
Hvordan undgås faren:	Kør aldrig UTV'en på dybere vand end anbefalet i manualerne. Undgå at køre gennem dybt eller vand med stærk strøm. Hvis vand ikke kan undgås, kør da langsomt, fordel vægten i køretøjet og undgå pludselige bevægelser, hold en langsom og jævn fart, lav ikke pludselige drejninger eller stop og giv ikke pludseligt gas. Husk at våde bremsere kan reducere evnen til at standse. Test bremserne når køretøjet igen er fri af vandet. Hvis nødvendigt, brems et par gange for at lade friktionen tørre bremseskiverne.

<b>Advarsel!</b>	
Potentiel fare:	Uhensigtsmæssig kørsel i bakgear.
Dette kan ske:	Man kan ramme en forhindring eller en person og forårsage alvorlig skade.
Hvordan undgås faren:	Når der vælges bakgear, sørg da for at der ikke er forhindringer eller personer bag ved køretøjet. Når der er fri bane, kør langsomt.

<b>Advarsel!</b>	
Potentiel fare:	Kørsel med forkerte dæk eller med uhensigtsmæssigt eller ujævnt dæktryk.
Dette kan ske:	Kørsel med forkerte dæk eller med uhensigtsmæssigt eller ujævnt dæktryk kan forårsage tab af kontrol med køretøjet og øger risikoen for ulykke.
Hvordan undgås faren:	Anvend altid korrekt dæktype og -størrelse som specificeret i manualerne. Sørg altid for korrekt dæktryk jf. påskrift på dækkenes sider. For højt tryk kan få dækkene til at eksplodere. Pump altid dækkene langsomt og omhyggeligt. For hurtig pumpning kan få dækkene til at eksplodere.

**Advarsel!**

Potentiel fare:	Kørsel på frosne søer og floder
Dette kan ske:	Det kan medføre alvorlig skade eller død hvis UTV'en og/eller føreren falder gennem isen.
Hvordan undgås faren:	Benyt aldrig UTV'en på tilfrosne farvande

**Advarsel!**

Hold brændbare materialer væk fra udstødningssystemet. Brand kan opstå.

Vi forbeholder os ret til uden foregående varsel at ændre de tekniske parametre og specifikationer for dette produkt.