

Brugsanvisning

Brændekløver, 20 T Vandret 6,5 HK benzin

Varenr.: 90 42 742

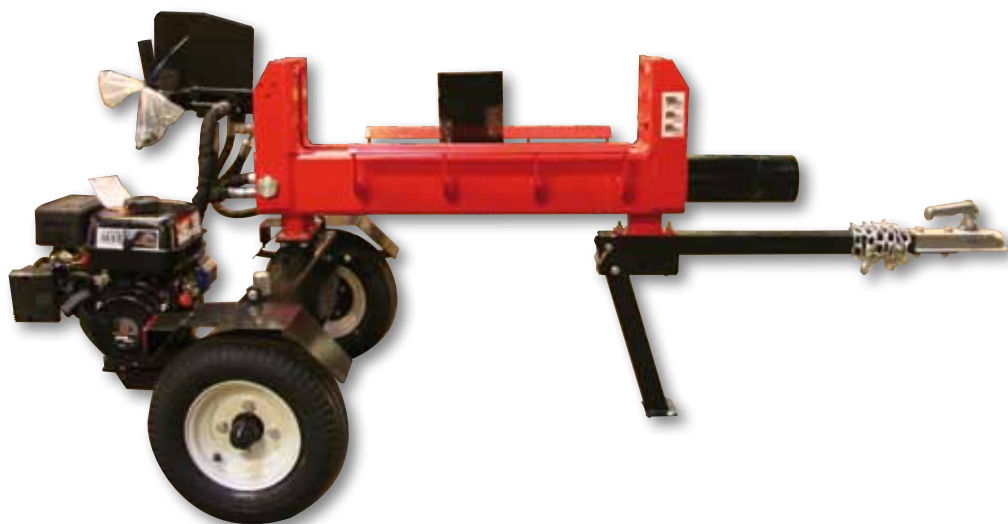

P.Lindberg
MASKINFORRETNING A/S

Tillykke med dit produkt fra P. Lindberg!

Inden installering og brugen af dit nye produkt anbefaler vi, at du læser denne brugsanvisning grundigt igennem. Det er vigtigt, at du tjekker, at produktet ikke er beskadiget efter dit køb og inden brugen af hensyn til garantien.

Vi gør opmærksom på at skader, der er opstået på grund af manglende hensyntagen til manualens henvisninger, ikke kan dækkes af garantien.

Skulle der opstå spørgsmål til produktet, er du velkommen til at kontakte Teknisk afdeling på 7696 2326. De sidder klar til at hjælpe dig med dine spørgsmål.

Med venlig hilsen,

P. Lindberg Maskinforretning A/S



Sikkerhedsanvisninger

- Læs og forstå brugermanualen inden brændekløveren tages i brug.
- Brændekløveren bør kun betjenes af voksne.
- Af sikkerhedsmæssige grunde er maskinen konstrueret til, at betjenes med begge hænder samtidigt.
- Af sikkerhedsmæssige grunde er maskinen konstrueret til, at betjenes med begge hænder samtidigt.
- Betjen aldrig maskinen hvis du er påvirket af alkohol, medicin eller stoffer.
- For at undgå faldulykker holdes arbejdsområdet omkring kløveren fri for værktøj, brænde og lignende.
- Påklædningen bør ikke være løst hængende. Brug altid handsker og sikkerhedsbriller.
- Tillad ikke børn, kæledyr og andre at holde sig inden for arbejdsområdet.
- Parker brændekløveren på et plant underlag. Læg evt. en træklovs på hver side af hjulene så kløveren ikke flytter sig under brug.
- Det opsavede træ der kløves bør være skåret så lige som muligt i begge ender.
- Forsøg aldrig at kløve træ indeholdende søm, wire eller andre fremmedlegemer.
- Forsøg aldrig at kløve to stykker træ stablet oven på hinanden, da der er risiko for, at det ene presses ud med stor kraft, og kan ramme operatøren.
- Hold hænderne væk fra alle bevægelige dele.
- Hvis ikke træstykket flækker men sætter sig fast, brug da en hammer til at få det fri. Hvis hænderne bruges kan man risikere at få dem i klemme.
- Kløveren er lavet til at flække træ i længderetning, prøv aldrig at flække træ på tværs.
- Brug i det hele taget kun kløveren til det, den er fremstillet til.
- Sluk altid motoren før der foretages justeringer, eller udskiftes dele på brændekløveren.
- Sluk altid motoren ved påfyldning af benzin. Overfyld ikke tanken pga. brandfare ved en varm motor.
- Inden ibrugtagning tjekkes maskinen for løse skruer, bolte og møtrikker. Tjek også om der er utætheder ved hydraulikslanger og fittings. Efterspænd om nødvendigt. Hvis kløveren er beskadiget udbedre da skade inden ibrugtagning.

Beskrivelse og vedligeholdelse

Mobil brændekløver med benzinmotor, vandret spalteredning. Brændekløveren er dobbeltvirkende, det vil sige at den kløver i begge retninger med et kløvetryk på 20 tons.

Brændekløveren leveres uden olie, både hydraulikolie og motorolie.

Vedligehold

Udskiftning af hydraulikolien.

Hydrauliksystemet på kløveren er et lukket system med olietank og oliepumpe. Tjek olieniveauet regelmæssigt da for lidt olie kan beskadige pumpen. Niveaulet tjekkes gennem skueglasets på hydrauliktanken. Olien skal være op til midt på skueglasets når cylinderen er presset sammen. Det vil sige kløvekniven nærmest motoren. Olien bør udskiftes en gang om året.

Oliefilter

Brændekløveren er forsynet med et hydraulikfilter, der er konstrueret til at holde maskinen ud. Det vil sige, at det ikke skal skiftes. I tilfælde af særlige omstændigheder, kan det afmonteres og rengøres.

Kniv

Hvis kløverens kniv med tiden får nogle skrammer eller hak, kan den slibes med en fin fil.

Motor

Tjek oliestand inden motoren startes, og efterfyld hvis nødvendigt. Kontroller at der er påfyldt den rette mængde motorolie, olieinden sidder i olie-påfyldningsproppen, oliestanden skal stå helt op til kanten af påfyldningshullet. Efter 10 timers brug skiftes motorolie og filter. Derefter skal det skiftes for hver 100 timers drift, eller minimum 1 gang om året. Luftfilter renses efter behov.

Opstart af brændekløver

- Følg samlevejledningen til at samle brændekløveren.
- Påfyld motorolie, 10W-30.
- Påfyld 8.7 liter hydraulikolie, HM32.
- Påfyld benzin, almindeligt oktan 92 blyfri.
- Start motor og lad kløvekniv køre frem og tilbage nogle gange for at få evt. luft ud af hydrauliksystemet.
- Stands motor og tjek hydraulikolie gennem skueglas på hydraulikolietank. Efterfyld hvis nødvendigt.
- Efter samling og afprøvning tjekkes hydrauliksystemets samlinger visuelt for utætheder.
- Fedt smøres på alle fire sider af knivbjælke, som vist på tegning herunder.

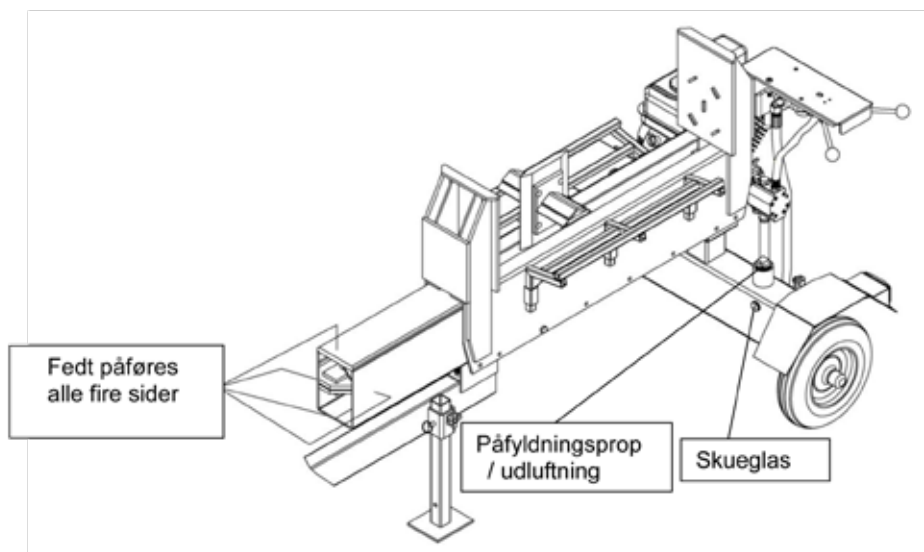

Tekniske data

Max tryk	240 Bar
Max oliemængde	39.2 l/min
Anbefalet hydraulikolie	HM32
Oliemængde hydraulikolie	13 liter
Max transport hastighed	30 km /t
Max kløvelængde	60 cm
Max brænde diameter	30 cm
Kløvetid	27 sek.
Mål i cm	223 x 103 x 95
Motor	6.5 Hk.
Benzin	Oktan 92 blyfri
Benzintank	3 liter
Motorolie	10W-30
Motoroliemængde	0.6 liter

Øversigtstegning

1. Anhængerreb
2. Hydraulikcylinder
3. Støttebøjle
4. Kløvekniv
5. Ventilblok
6. Motor 6.5 HK
7. Hydraulikpumpe
8. Hjul
9. Hydraulikolietank
10. Støtteben

