

DK

Original

Brugsanvisning

P-Lindberg

Varenr.: 9060959

Salt-/sandspreder Til ATV



Sdr. Ringvej 1 - 6600 Vejen - Tlf. 70 21 26 26 - Fax 70 21 26 30
www.p-lindberg.dk

Salt-/Sandspreder til ATV - Varenr. 9060959

Beskrivelse: Bugseret salt-/sandspreder med en kapacitet på 500 kg og en arbejdsbredde på 1 meter. Udstyret med anhængerreb.

Anvendelsesområder: Til spredning af salt-/sand til bekæmpelse af glatte veje, gader og pladser.

Tilsigtet brug: Udstyret må kun anvendes som beskrevet i brugsanvisningen – al anden anvendelse betragtes som forkert.

Indhold

Introduktion	3
Tekniske specifikationer	3
Sikkerhedsinstruktioner	4
Sikkerhedsmærkater	6
Montering	7
Brugsanvisning	10
Indstilling af spredemængde	10
Vedligeholdelse	11
Vedligeholdelsesskema	11
Dæktryk	11
Smøring	11
Slid på gummidele	11
Udskiftning af gummidele	12
Opbevaring	13
Splittegning	14
Komponentliste	15

Introduktion

Denne brugsanvisning giver instruktioner vedr. montering, sikker anvendelse og vedligeholdelse af sandsprederen.

Bemærk at fotos og illustrationer i brugsanvisningen kan afvige fra det leverede produkt.



Dette symbol anvendes i brugsanvisningen og på sikkerhedsmærkaterne på maskinen for at advare mod alvorlige skader. Læs brugsanvisningen grundigt og sørg for at forstå instruktionerne inden udstyret tages i brug. Følg alle instruktioner og sørg for at vejlede andre brugere.

Opbevar brugsanvisningen til evt. senere brug.

Kontroller at alle dele er omfattet af leveringen. Se specifikationerne.

Tekniske specifikationer

Arbejdsbredde	1.000 mm
Kapacitet	500 kg
Dæk	4.00-8"
Vægt	120 kg
Dimensioner	1.480 x 1.900 x 730 mm

Sikkerhedsinstruktioner

De fleste uheld opstår pga. skødesløshed og uagtsomhed. Undgå utilsigtede uheld og følg nedenstående instruktioner.

Vær opmærksom på at køretøjet kan være vanskeligt at manøvrere med sandsprederen efterspændt, derfor kan det være svært at anvende sandsprederen på små, smalle steder.

Når der i brugsanvisningen henvises til "højre" og "venstre" er det altid set fra førerens vinkel når hans sidder på køretøjet og kigger fremad.

1. Læs sikkerhedsinstruktionerne og brugsanvisningen grundigt igennem.
2. Lad aldrig børn anvende køretøj eller sandspreder og lad ikke andre anvende udstyret uden grundig oplæring.
3. Anvend ikke udstyret efter indtagelse af alkohol eller medicin, som påvirker opfattelses- eller reaktionsevne.



ALDRIG

- Anvend aldrig sandsprederen uden korrekt monterede sikkerhedskomponenter.
- Berør aldrig nogen af de bevægelige eller roterende dele, når sandsprederen er i drift.
- Forsøg aldrig at udføre nogen form for justeringsprocedurer, når sandsprederen er i drift.
- Transporter aldrig passagerer på sandsprederen.
- Kør aldrig med sandsprederen på for stejle skråninger (over 10°)
- Anvend aldrig sandsprederen i mørke, uden at anvende tilstrækkelig kunstig belysning. Anvend heller ikke sandsprederen i dårlig sigtbarhed.
- Klatr aldrig op på sandsprederen og transporter aldrig personer på saltsprederen.
- Lav aldrig ændringer på udstyret eller dele af udstyret.

ALTID

- Sørg for at vedligeholde sandsprederen regelmæssigt og kontroller altid maskinens driftstilstand inden den tages i brug.
- Nedsæt hastigheden når der arbejdes på skråninger eller i ujævnt terræn.
- Følg altid køretøjets brugsanvisning.
- Anvend personligt beskyttelsesudstyr som sikkerhedsbriller, høreværn og beskyttende tøj.
- Kontroller at alle dele er monteret korrekt.
- Kontroller at sikkerhedsmærkaterne er intakte og udskift hvis nødvendigt.
- Hold hænder og fødder på afstand af de roterende dele.
- Kontroller at hjulene er låste i transportposition forud for transport.
- Sørg altid for køretøjets sikre vejstabilitet ved at anvende til formålets passende tilbehør (kæder, modvægt osv.).
- I tilfælde af kollision med genstande, undersøg da sandsprederen grundigt for evt. skader og udbedr dem inden sandsprederen igen anvendes.
- Efterlades køretøjet uden opsyn, tag da alle forholdsregler. Sæt køretøjet i frigear, aktiver parkeringsbremsen, stands motoren og fjern tændingsnøglen.
- Vær meget agtpågivende når der arbejdes på skråninger. Kør aldrig på tværs af en skrånning og altid oppefra og ned.
- Hold uvedkommende på afstand af arbejdsområdet.
- Kør aldrig ved høj hastighed på glatte overflader og vær meget agtpågivende når der køres i bakgear.

Sikkerhedsmærkater

Sandsprederen er udstyret med sikkerhedsmærkater. Skulle disse falde af eller blive beskadiget, kontakt da leverandør for at rekvirere nye.

Dette betyder mærkaterne:



Læs instruktionerne i brugsanvisningen vedr. sikkerhedstøj, sikkerhedshandsker, sikkerhedsbriller, høreværn, sikkerhedssko og maske.



Læs brugsanvisningen og vær sikker på at have forstået informationerne inden udstyret monteres og tages i anvendelse.



Farezone! Fare for kollision! For at sikre sikkerheden, vær da opmærksom på udstyrets samlede dimensioner, arbejdsområde og fremdriftshastighed.





Når maskinen er i drift, hold da hænder, fødder og tøj på afstand af de roterende dele. Forsøg aldrig at montere eller afmontere drivkæden uden først at have læst brugsanvisningen.





Når maskinen er i drift, hold da hænderne på afstand af de bevægelige dele. Forsøg aldrig at fjerne nogen former for blokering mens maskinen er i drift.

Montering

Numrene på illustrationerne henviser til numrene i splittegningen sidst i denne brugsanvisning.

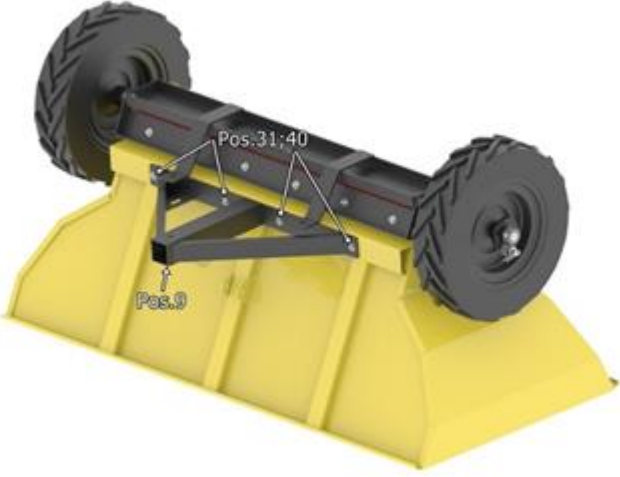
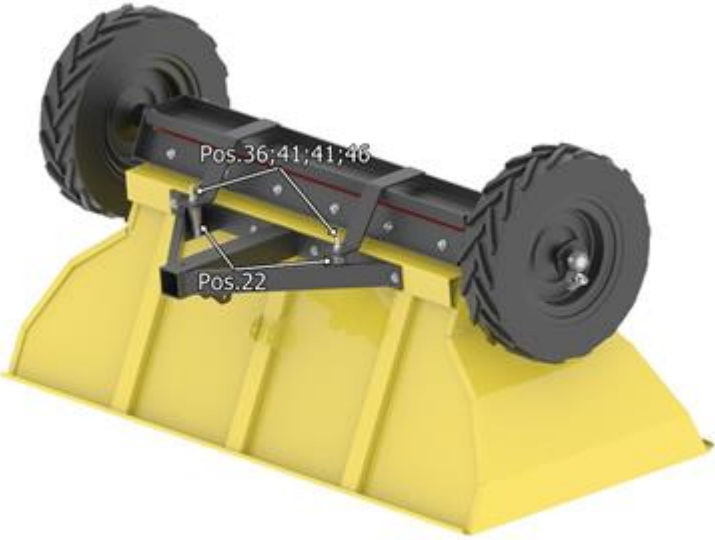
Trin 1	Monter hjulene. Dækmønsteret skal pege i kørselsretningen.
	
Trin 2	Monter låsene
	

Trin 3	Monter trianglen – spænd ikke boltene endnu.
	
Trin 4	Installer kompressionsfjedrene mellem trianglen og doseringsanordningen. Spænd boltene!
	

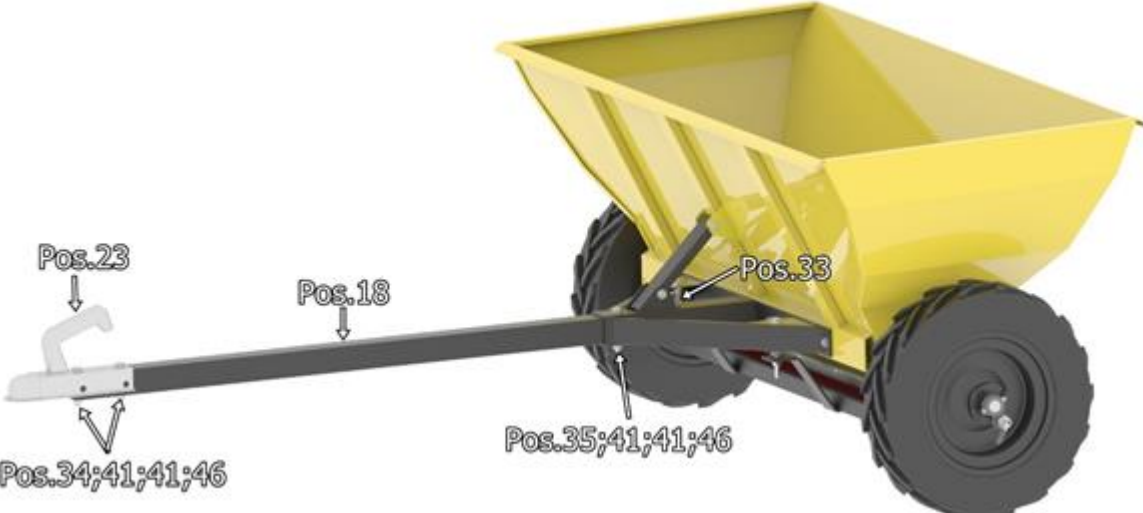
Trin 5	Installer støttestangen på trækrammen.
	
Trin 6	Monter trækstang og anhængerreb.
	

Brugsanvisning



VIGTIGT – Læs altid køretøjets (ATV eller UTV) brugsanvisning til køretøjet grundigt inden anvendelse af sandsprederen.

1. Kontroller at hjullåsene er i driftsposition (omrøreren roterer, når sprederen bevæger sig).
2. Kontroller at der ikke er noget der blokerer de bevægelige dele.
3. **Vælg en fremkørselshastighed, der passer til forholdene.**
4. Ved manøvrering, sæt låsen på sandsprederens hjul i transportposition (omrøren roterer ikke, når sprederen bevæger sig). Sørg altid for at have tilstrækkelig plads til manøvreringen.



Bemærk –

Kør ikke hurtigere end 10 km/t med sprederen i driftsposition.

Kør ikke hurtigere end 15 km/t med sprederen i transportposition.

Anvend ikke sprederen på stigninger højere end 10 %.

Indstilling af spredemængde

Spredemængden justeres ved at ændre fjedrenes spænding.

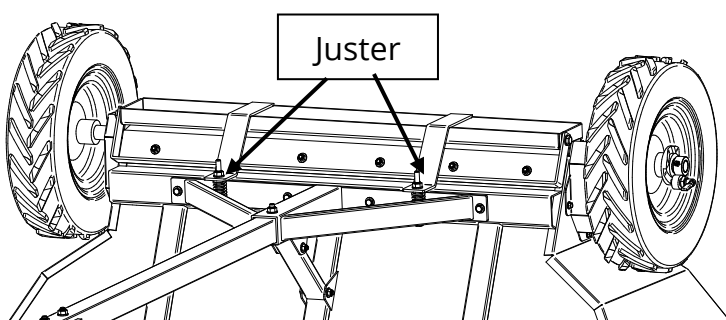

Vedligeholdelse



Bemærk –

Før vedligeholdelse, montering eller afmontering af sandsprederen:

- Aktiver køretøjets parkeringsbremse.
- Stands motoren og tag tændingsnøglen ud.

Vedligeholdelseskema

Vedligeholdelsesopgave	Dagligt	Ugentligt	Månedligt	Sæson
Visuelt eftersyn af samlinger	•	•	•	•
Smøring af aksellejer			•	•
Kontrol af dæktryk		•	•	•
Kontrol af kæde				•
Kontrol af alle tilslutningsdeles tilstand		•	•	•
Kontrol af sikkerhedsmærkarter		•	•	•
Kontrol af sikkerhedsdele		•	•	•
Kontrol af slitage på metaldeles slitage				•
Kontrol af låsenes slitage/tilstand				•
Kontrol af gummidetaljer			•	•

Dæktryk

Kontroller dæktrykket og juster til 30 PSI.

Smøring

Aksellejer smøres via smørenipplerne for hver 40. driftstime. Brug et egnet smøremiddel.

Slid på gummidele

Kontroller jævnligt slitage på gummidelene og udskift dem ved behov.

Udskiftning af gummidiele

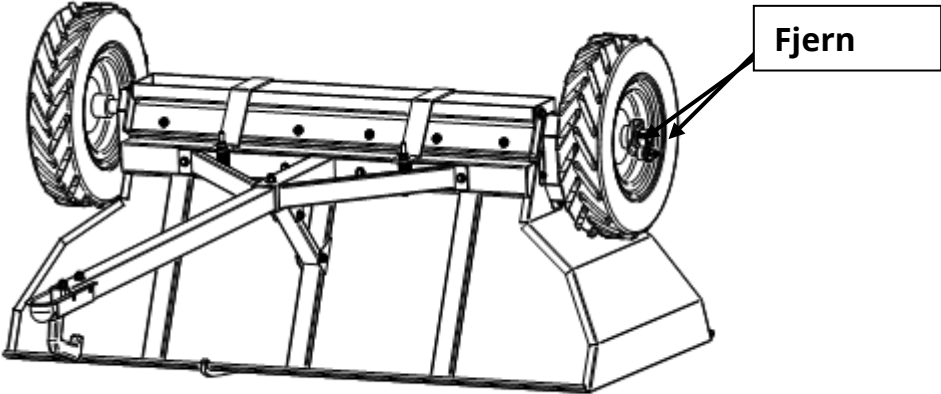
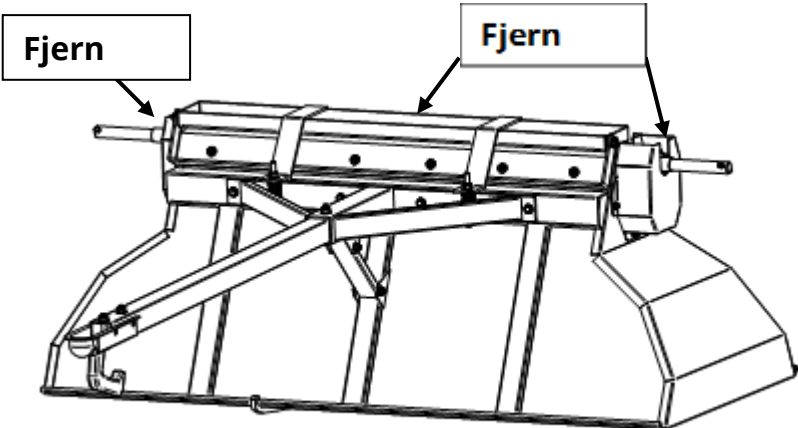
Trin 1	Vend sandsprederen på hovedet.
Trin 2	Fjern hjullåse og hjul fra sandsprederen.
 <p>A technical line drawing of a sand spreader. The machine is shown from a side-rear perspective. It has a central horizontal shaft with several rollers. Two large, treaded wheels are mounted on the ends. A callout box labeled 'Fjern' (Remove) has an arrow pointing to the lock mechanism on the right wheel.</p>	
Trin 3	Fjern venstre og højre skærm og regulatoren til spredemængden.
 <p>A technical line drawing of the same sand spreader, but with the side screens and the regulator removed. Three callout boxes labeled 'Fjern' (Remove) have arrows pointing to the left side screen, the central roller assembly, and the right side screen/regulator area.</p>	

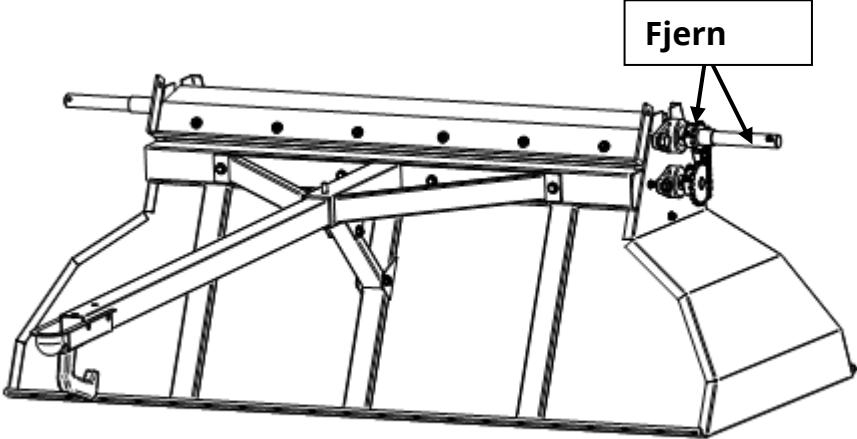
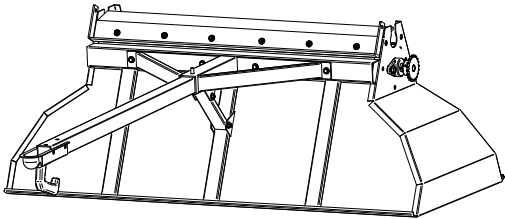
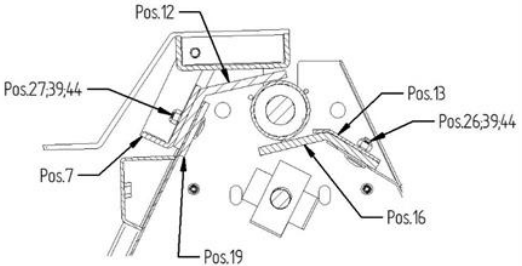
Trin 4	Fjern drivkæden og omrøreren. Fjern ikke tandhjulene.
	
Trin 5	Udskift gummidetaljerne. Stregtegningen viser gummidetaljernes og boltens positioner.
	
Trin 6	Saml sandsprederen igen i modsat rækkefølge.

Opbevaring

1. Rengør sandsprederen grundigt.
2. Udbedr evt. skader eller slitage på malingen.
3. Udskift evt. slidte eller beskadigede dele.
4. Følg smøreanvisningerne i afsnittet om Vedligeholdelse.
5. Opbevar udstyret tørt.

Splittegning

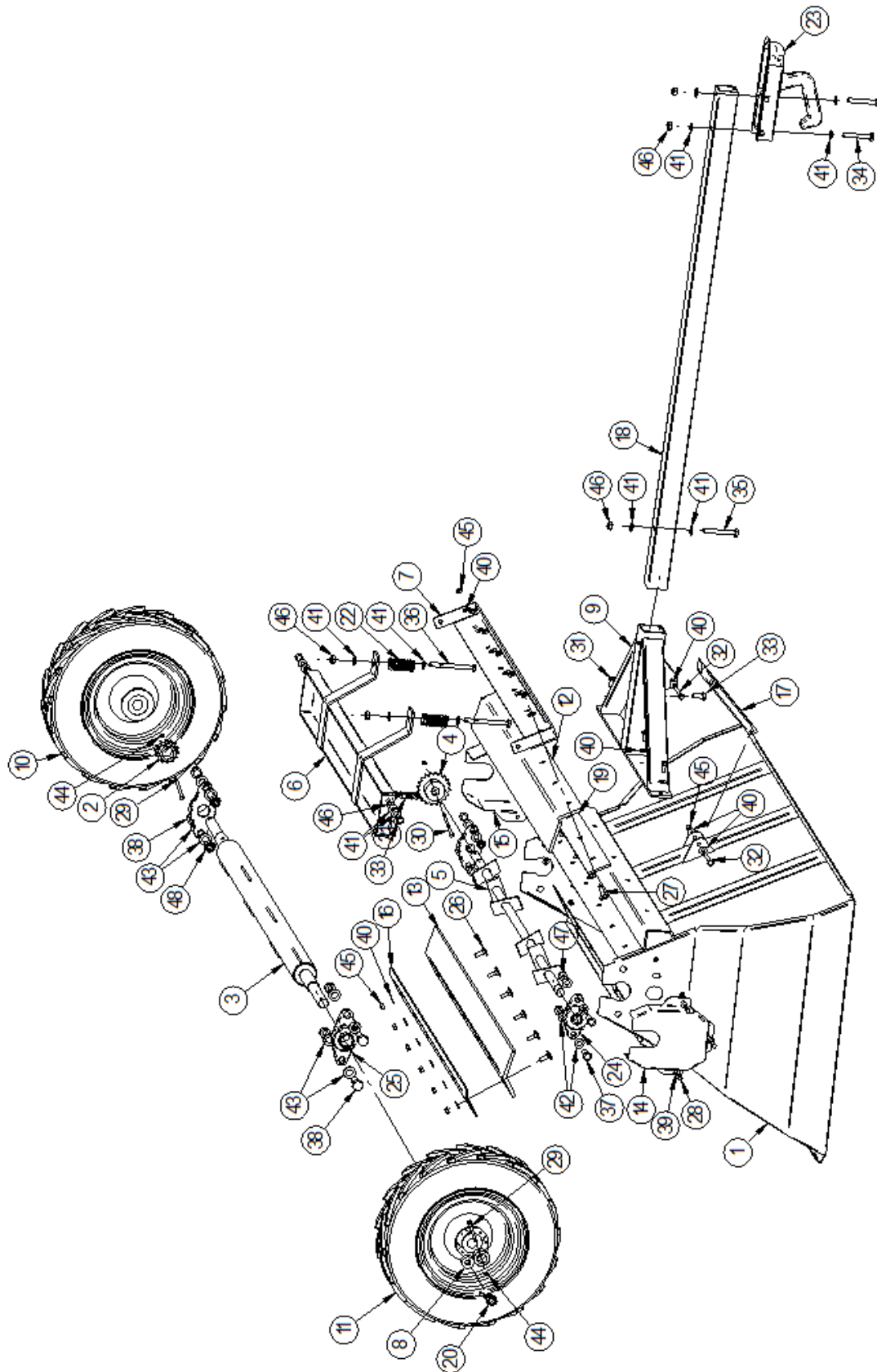

Komponentliste

Pos.	Beskrivelse	Antal
1	Beholder til sandspreder	1
2	Tandhjul (lille)	1
3	Drivaksel	1
4	Tandhjul (stort)	1
5	Omrører	1
6	Doseringsanordning	1
7	Holder til doseringsanordning	1
8	Holder til låsemekanisme	2
9	Triangel	1
10	Højre hjul	1
11	Venstre hjul	1
12	Gummi, front	1
13	Gummi, bag	1
14	Lejeskærm, venstre	1
15	Kædeskærm, højre	1
16	Støtteplade	1
17	Støttestang	1
18	Trækstang	1
19	Forstærkning	1
20	Lås	2
21	Kæde/lås ISO 08B-1	1
22	Fjeder 3.2x25x95	2
23	Anhængergræb 50 mm	1
24	Lejehus UCFL 204	2
25	Lejehus UCFL 206	2
26	Bræddebolt M8x25 DIN603	6
27	Bræddebolt M8x30 DIN603	6
28	Bolt M6x20 DIN933	6
29	Bolt M6x50 DIN933	3
30	Bolt M6x60 DIN933	1
31	Bolt M8x20 DIN933	4
32	Bolt M8x70 DIN933	2
33	Bolt M10x25 DIN933	3
34	Bolt M10x70 DIN933	2
35	Bolt M10x80 DIN933	1
36	Bolt M10x110 DIN933	2
37	Bolt M12x35 DIN933	4
38	Bolt M16x40 DIN933	4
39	Spændeskive Ø 6/15 SFS3738	6
40	Spændeskive Ø 8/20 SFS3738	20
41	Spændeskive M10 DIN125	14
42	Spændeskive M12 DIN125	8
43	Spændeskive M16 DIN125	8
44	Nyloc møtrik M6 DIN985	4
45	Nyloc møtrik M8 DIN985	14
46	Nyloc møtrik M10 DIN985	7
47	Nyloc møtrik M12 DIN985	4
48	Nyloc møtrik M16 DIN985	4

Vi forbeholder os ret til uden foregående varsel at ændre de tekniske parametre og specifikationer for dette produkt.