

Bruksanvisning

Rotorkultivator, 180 cm

Art.: 90 45 158



Rotorkultivator 180 cm.

Art: 9045158

Beskrivning:

PTO-axlad rotorkultivator med trepunktsfäste.

Säkerhet:

- Läs och förstå instruktionerna i denna manual.
- Stoppa alltid traktorns motor innan rotorkultivatoren monteras eller avmonteras.
- Stoppa alltid traktorns motor och frångkoppla rotorkultivatoren innan du smörjer, justerar eller reparerar maskinen.
- Se till att avskärmningarna på maskinen och rotorkultivatoren hålls intakt, och använd aldrig maskinen om det saknas en avskärmning.
- Ingen person skall någonsin befinna sig mellan traktorn och rotorn under till- och frångkoppling av denna.
- Innan uppstart skall alla bultar och muttrar efter spännas.

Innan användning:

Kom ihåg påfyllning av växellådsolja i vinkelväxeln. Det skall användas ca 1 liter 80W-90 växellådsolja på vinkelväxeln och ca 1,5 liter i utbyteshuset. Bägge ställena fylls på till nivåpluggen.

I några fall, alternativt efter traktormodell, skall PTO-axeln kortas av till passande längd. Korta av bägge halvorna lika mycket, avrunda dom skarpa kanterna och smörj in glidande profiler. Avkortning av PTO-axeln skall utföras av en specialist.

Komponentöversikt:

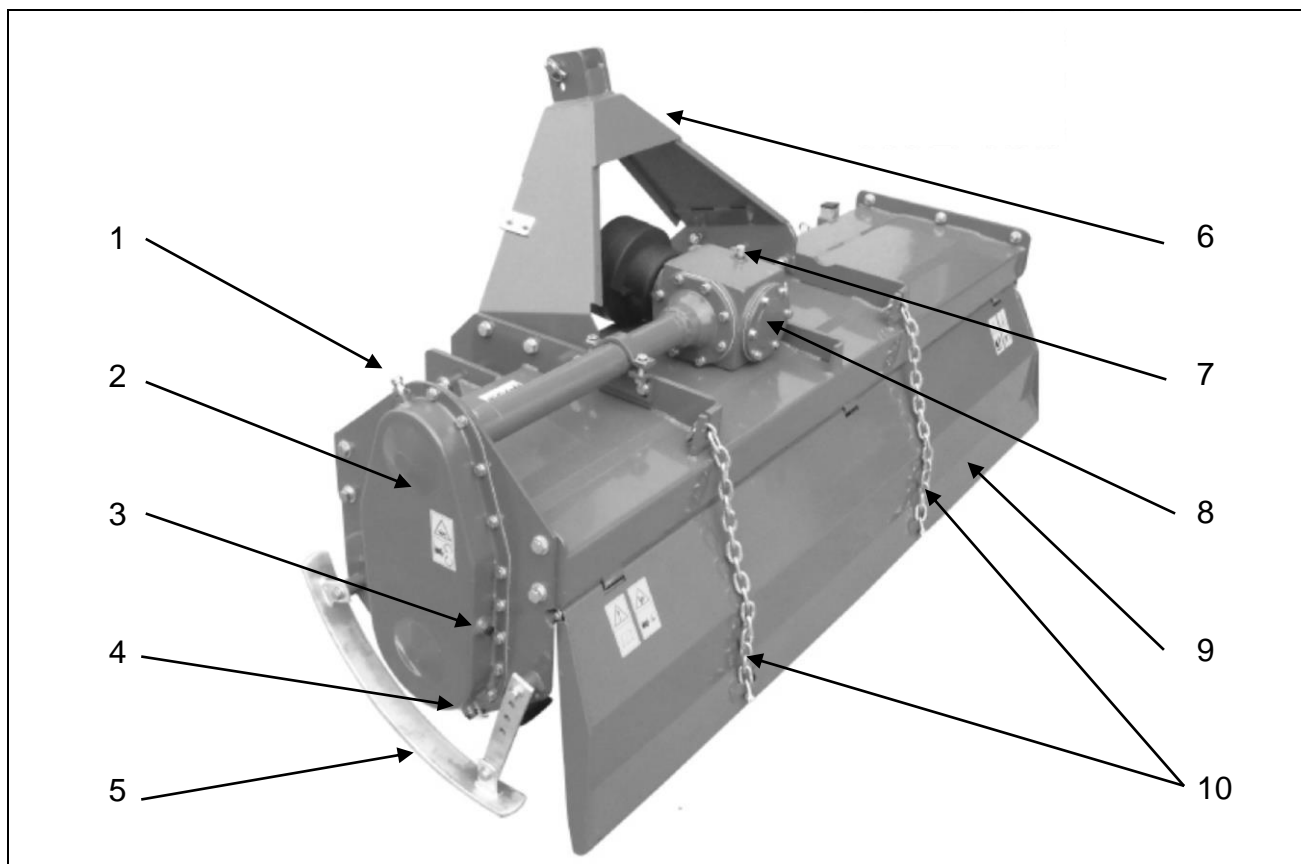

1	Utlufsventil- påfyllning	6	Trepunktsfäste
2	Utbyteshus	7	Utlufsventil- påfyllning
3	Nivåpropp	8	Vinkelväxel
4	Dräneringsplugg	9	Bakskärm
5	Släpsko	10	Justeringkedjor bakskärm

Inställning:

<p>Fräsdjupet beror på dragskons placering. Justering sker genom att lossa bult (A) och montera av bult (B). Släpskon höjs eller sänks och bult (B) monteras igen, när släpskon har den önskade positionen. Till sist spänns alla bultar. Det är släpsko på bägge sidor av maskinen.</p>	
--	--

Underhåll:

För varje 25 timmars användning:

- Smörj alla maskinens fettnipplar och PTO-axeln.
- Kontrollera oljenivå i växellådan och utbyteshuset (detta görs när maskinen står på plant underlag). Fyll på om nödvändigt, men överfyll aldrig.
- Kontrollera och skruva till alla muttrar och bultar till anslutande delar.

Förvaring:

- När säsongen är avslutad bör maskinen förberedas för vinterförvaring omedelbart. Börja med att rengöra maskinen noggrant. Rensa bort material som fastnat, ta bort gräset och jordrester. Damm och smuts drar till dig fukt, vilket främjar rostbildning.
- Var vaksam vid rengöring med högtryckstvätt. Spola inte vatten på rullande kullager, smörj alla smörjpunkter noggrant efter rengöring.
- Kraftöverföringsaxel monteras av, smörjs med fett på profilrör och i korsningar.
- Spraya maskinen med ett lager rostskyddande olja. Detta är speciellt viktigt på alla polerade ytor.
- Maskinen bevaras inomhus i ett ventilerat maskinhall, för att skydda maskinen från väder och vind.

Tekniska data:

Rekommenderad effekt (HK)	Min. 45 Hk – 55 Hk
Arbetsbredd	180 cm
Fräsdjup	Max 18 cm
Totalbredd	202 cm
PTO	540 rpm
Trepunktslyft	Kat. 1
Knivar höger	21 st
Knivar vänster	21 st
Växellådsolja	80W-90
Oljemängd vinkelväxel	Ca. 1 liter
Oljemängd utbyteshus	Ca. 1,5 liter
Vikt	355 kg
Mått L x B x H	202 X 80 X 107 cm

Vi förbehåller oss rätten att ändra de tekniska parametrarna och specifikationerna utan att meddela detta på förhand.