



SE

Original

Bruksanvisning

Art. 9055919, 9057021 & 9057022 och 9057611,
9057612 & 9057613

ATV

Linhai 500D T3B

Med eller utan EPS



Fyrhjuling Linhai 500D T3B – SVART – Varenr. 9055919
Fyrhjuling Linhai 500D T3B – RÖD - Varenr. 9057021
Fyrhjuling Linhai 500D T3B – VIT - Varenr. 9057022
Fyrhjuling Linhai 500D T3B – EPS - RÖD – Varenr. 9057611
Fyrhjuling Linhai 500D T3B – EPS - VIT – Varenr. 9057612
Fyrhjuling Linhai 500D T3B – EPS - SORT – Varenr. 9057613

Beskrivning: Två- och fyrhjulsdriven fyrhjuling (ATV) med en motor på 493cc, CVT-växellåda samt hög/låg växel och backväxel. Monterad med kulpinne.

Användningsområden: För jord- och skogsbruk.

Avsedd användning: Fyrhjulingen ska bara användas i enlighet med beskrivningen i denna bruksanvisning och säkerhetsmanualen. All annan användning betraktas som felaktig.

Innehåll

| | |
|-------------------------------------|----|
| Säkerhetsinstruktioner | 4 |
| RAMNUMMER | 5 |
| Överblick över fordonet: | 6 |
| Tekniska specifikationer | 8 |
| Däck LH500ATV-D T3..... | 9 |
| Tändningslås: | 9 |
| Display: | 10 |
| Gashandtag: | 11 |
| Fram- och bakbroms: | 11 |
| Aktivering av parkeringsbroms:..... | 12 |
| Bromsvätska: | 13 |
| Sits: | 13 |
| Växelväljare: | 14 |
| Kylsystem: | 15 |
| Kylarvätskenivå:..... | 15 |
| Bränsle och olja | 16 |
| Bränslesystemet:..... | 16 |
| Bränslefilter:..... | 17 |
| Oljesystemet: | 17 |

| | |
|---|----|
| Fyrhjulsdrift och differentiallås..... | 18 |
| Starta fordonet..... | 19 |
| Start med kall motor: | 19 |
| Användning av choken: | 19 |
| Inkörningsperiod..... | 21 |
| Skyddsutrustning..... | 21 |
| Bogsering..... | 22 |
| Körningar | 23 |
| Körteknik:..... | 24 |
| Steglös utväxling (CVT)..... | 24 |
| Batteri | 25 |
| Avgassystemet..... | 27 |
| Underhåll | 28 |
| Underhållsplan: | 28 |
| Smörjningsrekommendationer: | 31 |
| Smörjställen: | 31 |
| Justering av handtag: | 34 |
| Åtdragningsmoment hjulmutter: | 34 |
| Service av luftfilter: | 35 |
| Inspektion av styrning:..... | 35 |
| Frambroms:..... | 35 |
| Bak- och handbroms:..... | 36 |
| Parkeringsbroms:..... | 36 |
| Förgasare/tomgångshastighet:..... | 37 |
| Gaskabel, justering av spelrum: | 38 |
| Tändstift: | 38 |
| Byte av olja och oljefilter: | 39 |
| Smörjning av den bakre växellådan | 39 |
| Smörjning av bakre differential | 40 |
| Golv: | 41 |
| Ljus: | 42 |
| Byte av glödlampa i framljus:..... | 42 |
| Byte av glödlampa i blinkljus:..... | 43 |
| Rengöring av fyrhjulingen..... | 43 |

| | |
|-------------------------|----|
| Förvaring..... | 44 |
| Felsökning..... | 45 |
| Elektriskt diagram..... | 49 |

Säkerhetsinstruktioner

Läs noggrant igenom både bruksanvisning och säkerhetsmanual innan du börjar använda fordonet. Båda handböckerna innehåller viktig information om säkerhet, körteknik, drift och underhåll av fordonet. Läs och förstå säkerhetsmärkena på fordonet. En komplett förklaring av varje enskilt märke finns i säkerhetsmanualen.



- Använd alltid skyddsutrustning.
- Kör aldrig på offentlig väg såvida inte fordonet är registrerat för detta.
- Kör aldrig med passagerare på fordonet.
- Kör aldrig i påverkat tillstånd!

I övrigt hänvisar vi till säkerhetsmanualen!

RAMNUMMER

Det är en bra idé att skriva ner ram- och motornumren. De är särskilt viktiga vid inregistrering, försäkrings- och stöld ärenden och beställning av reservdelar.

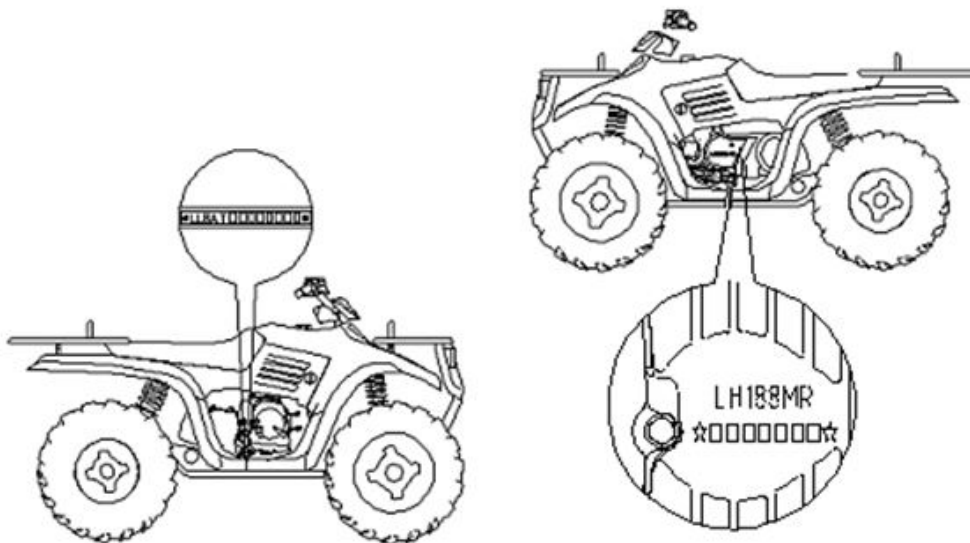

Ramnumret står på ramens anslag på höger sida av fordonet.
Motornumret avläses på motorns vänstra sida.

| Ramnummer | Motornummer |
|-----------|-------------|
| | |

Överblick över fordonet:



Styrning av el
vinsch

Bromspedal

Fordonet sett från höger sida



Tanklock
Växelväljare
Bränslekran

Fordonet sett från vänster sida



Elvinsch

Fordonet sett framifrån

Tekniska specifikationer

| Kapacitet | |
|---|--|
| | LH500ATV-D T3 |
| Bränsle | 12,5 l |
| Motorolja | 1,2 l |
| Frihöjd | 260 mm |
| Mått | 2 360 x 1 185 x 1 215 mm (L x B x H) |
| Säteshöjd | 900 mm |
| Axelavstånd | 1 280 mm |
| Svängradie | 6 500 mm |
| Torrsvikt | 386 kg |
| Pakethållare fram max. belastning | 18 kg |
| Pakethållare bak max. belastning | 36 kg |
| Total kapacitet, förare + last | 129 kg |
| Max. lodrätt dragvikt | 11 kg |
| Max. vikt på bogserat gods (inkl. släpvagn) | 400 kg |
| Framdrivningssystem | |
| Framdrivningssystem | CVT-växellåda med hög/låg växel och backväxel |
| Framdäck | <i>Se separat tabell avseende däck efter denna tabell.</i> |
| Bakdäck | |
| Däcktryck fram | |
| Däcktryck bak | |
| Bromssystem | |
| Färdbroms | Hydrauliska skivbromsar, fram och bak |
| Parkeringsbroms | Hydraulisk låsning på alla hjul |
| Handbroms | Hydraulisk skivbroms, bak |
| Motor | |
| Typ | Fyrtaktsmotor, enkel cylinder |
| Borrning x slaglängd | 87,5 x 82 mm |
| CCM | 493cc |
| Startsystem | Elektriskt |
| Kylning | Vätska |
| Smörjsystem | Trycksmörjning |
| Förgasare | BSR36 |
| Tändning | Kontaktlös transistor |
| Tändstift | DPR7EA (NGK) |
| Elektriska enheter | |
| Batteri | 12V 18AH |
| Framlampa | 55W |
| Broms-/bakljus | LED |
| Blinkljus fram | 12V 21W |
| Blinkljus bak | LED |
| Parkeringsljus | 12V 5W |

Däck LH500ATV-D T3

| Framdäck | Kapacitet | Teknisk max. belastning per axel | Max. lodrätt vikt | Däcktryck |
|---------------------|-----------|----------------------------------|-------------------|-----------|
| AT25x8,00 - 12 42F | 150 kg | 255 kg | 22 kg | 5 PSI |
| AT25x8,00 - 12 47F | 175 kg | 255 kg | 22 kg | 5 PSI |
| AT25x8,00 - 12 65J | 290 kg | 255 kg | 22 kg | 14 PSI |
| Bakdäck | | | | |
| AT25x10,00 - 12 60F | 250 kg | 261 kg | 22 kg | 5 PSI |
| AT25x10,00 - 12 65F | 290 kg | 261 kg | 22 kg | 5 PSI |
| AT25x10,00 - 12 70F | 335 kg | 261 kg | 22 kg | 14 PSI |

Funktioner

Tändningslås:

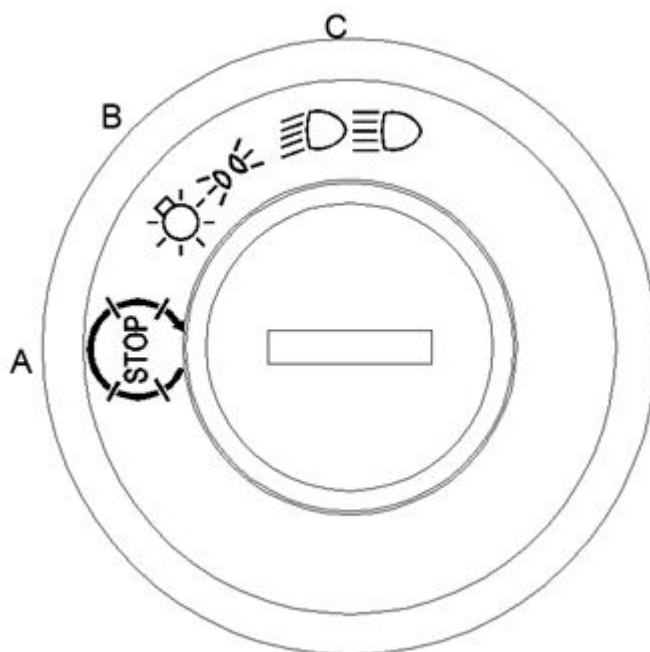

A: OFF - I detta läge stannas motorn, alla elektriska kretslopp avbryts och nyckeln kan tas ur.

B: ON - I detta läge tänds de elektriska systemen, motorn kan startas och nyckeln kan inte tas ur.

C: Ljus - I detta läge tänds ljusen.

VARNING:

Vrid aldrig tändningsnyckeln till OFF när fyrhjulingen är i rörelse. De elektriska kretsloppen stängs då av, vilket sannolikt medför förlorad kontroll över fordonet eller olycka. Se alltid till att fordonet står stilla innan du vrider nyckeln till OFF.

Display:

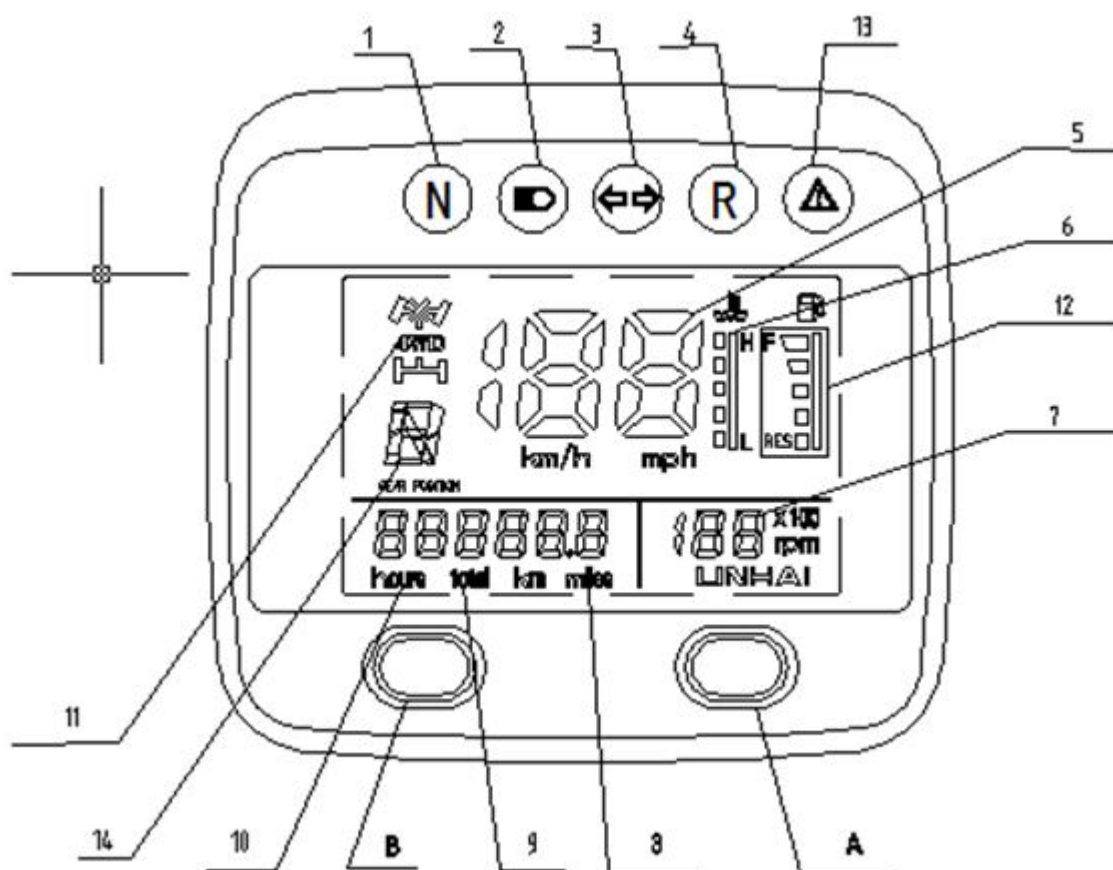

| | | | |
|---|--------------------|---------|--|
| 1 | Frilägesindikator | 8 och 9 | Trippmätare |
| 2 | Helljusindikator | 10 | Motorns drifttimmar |
| 3 | Blinkersindikator | 11 | Två- och fyrhjulsdriftsindikator (2WD/4WD) |
| 4 | Backväxelindikator | A | Km/mile-väljare |
| 5 | Hastighetsmätare | B | Tid/avståndsväljare |
| 6 | Motortemperatur | 12 | Bensinmätare |
| 7 | Varvräknare | 13 | Strömindikator |
| | | 14 | Växelindikator |

Gashandtag:

VARNING:

Starta och kör inte fyrhjulingen om det är fel på gashandtaget. Fastnar handtaget kan det leda till en olycka med allvarlig personskada som följd. Kontakta alltid återförsäljaren om det uppstår problem med gashandtaget. Kontrollera alltid att handtaget kan röras fritt och att det faller tillbaka till utgångsläget, både vid start och då och då under körningen.

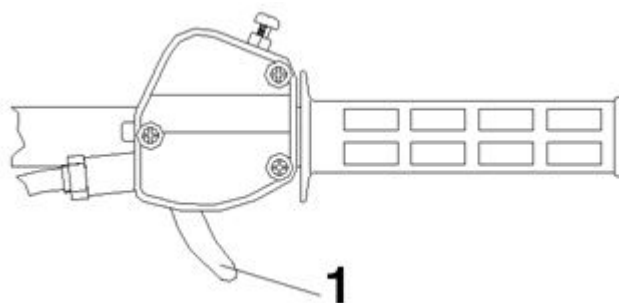

Du styr motorns hastighet och fordonets framdrift genom att trycka ner handtaget (1). Handtaget är fjäderstyrt och motorns hastighet faller till tomgång när du släpper handtaget.

VARNING:

Om du tvättar eller kör fyrhjulingen i frostgrader kan det resultera i frysta gaskablar, vilket kan få gasen att hänga sig, det kan göra att du förlorar kontrollen över fordonet.

Fram- och bakbroms:

Kontrollera bromsvätskan innan du startar fordonet. Handbromsens bromsvätskebehållare sitter på vänster sida av handtaget. Fotbromsens bromsvätskebehållare är placerad under sätet. Vätskenivån ska ligga någonstans mellan min.- och max.-markeringarna.

Bromspedalen sitter på höger sida och trycks ner med höger fot. Bromspedalen aktiverar de hydrauliska skivbromsarna både fram och bak. Testa alltid pedalens funktion vid varje start – den ska kännas fast. Känns den "svampig" tyder det på bromsvätskeläckage, vilket måste åtgärdas innan du kör fordonet. Kontakta återförsäljaren.

VARNING:

Kör aldrig fyrhjulingen om bromspedalen känns svampig eftersom detta kan medföra nedsatt bromsförmåga. Nedsatt bromsförmåga kan leda till olycka.

Aktivering av parkeringsbroms:

1. Tryck två eller tre gånger på handbromsen och håll den inne.
2. Skjut in parkeringsbromslåset i hacket på handtaget och släpp sedan handbromsen.

För att lossa parkeringsbromsen, tryck in handtaget så faller det tillbaka till utgångsläget.

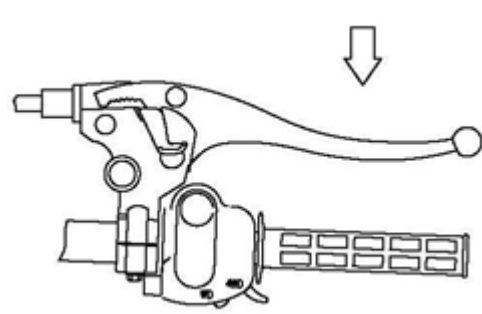

Viktiga säkerhetsföreskrifter:

- Parkeringsbromsen kan bli slapp om den är aktiverad under en längre period. Detta kan medföra olycka.
- Lämna inte fordonet parkerat i en backe längre än 5 minuter med parkeringsbromsen i utan att blockera hjulen.

VARNING:

Kontrollera alltid att parkeringsbromsen inte är i innan du startar fyrhjulingen. Om du kör fyrhjulingen med parkeringsbromsen i kan det leda till olycka med allvarlig personskada som följd.

Handbroms:

VARNING:

Använd handbromsen med försiktighet. Om du bromsar för aggressivt med handbromsen när du kör framåt kan bakhjulen slira ut och glida sidvägs vilket kan medföra att du förlorar kontrollen över fordonet.

Handbroms på

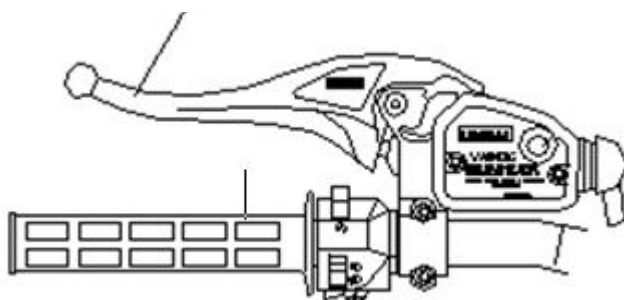

Som en extra säkerhet är fyrhjulingen utrustad med en handbroms. Den är placerad på vänster handtag och används med vänster hand. Handbromsen är avsedd som ett förstärkande komplement till huvudbromssystemet, i synnerhet om detta sviktar. Aktivera försiktigt handbromsen om bakhjulen slirar ut. Bromsar du för hårt på väg nerför en backe kan fordonet välta framåt.

Bromsvätska:

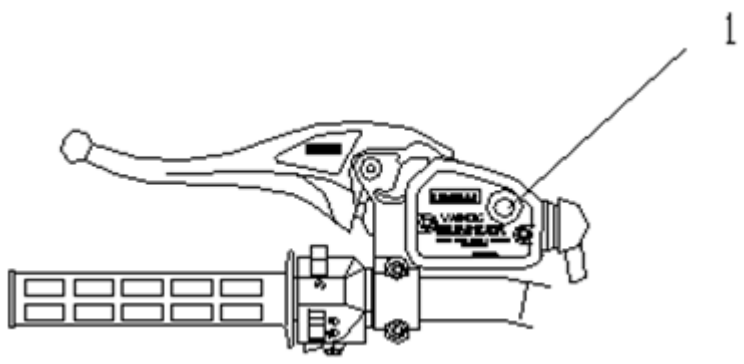

Kontrollera alltid bromsvätskenivån innan du kör fyrhjulingen. Bromsvätskemätaren (1) sitter på vänster handtag. Indikatorn är mörk när behållaren är full. När du behöver fylla på bromsvätska är indikatorn ljus/klar. Observera att du alltid bör kontrollera bromsvätskenivån med fyrhjulingen stående på en plan yta och med rakt styre. Vid påfyllning av bromsvätska ska du uteslutande använda DOT 3-bromsvätska. Några modeller har ett slags fönster, där du kan se bromsvätskan. Här ska bromsvätskenivån ligga någonstans mellan min.- och max.-markeringarna på behållaren.

Sits:

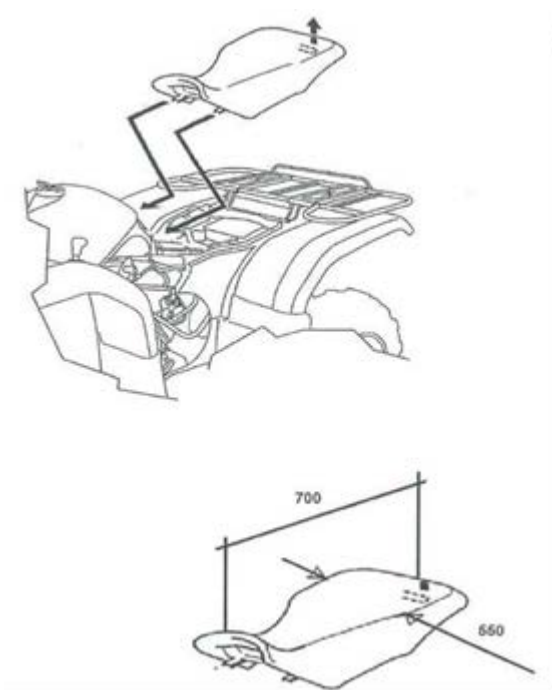

VARNING:

Se till att sätet alltid är korrekt monterat.

Växelväljare:

Växelväljaren är placerad på vänster sida av fordonet och har fyra lägen.



Låg växel framåt
Hög växel framåt
Neutral/friläge
Backväxel

T3-modellen har dock bara tre lägen:



Drive/kör framåt
Neutral/friläge
Backväxel

OBS!

För att förlänga drivremmens livstid bör du använda enbart låg växel när du drar något tungt och när du kör med lägre hastighet än 11 km/t.

VARNING:

När du ska byta växel ska fordonet stå stilla och i tomgång. Ställ sedan in önskad växel. Byter du växel vid högre hastigheter än tomgång eller medan fordonet är i rörelse kan växellådan bli allvarligt skadad.

Lägg alltid i växeln och aktivera parkeringsbromsen när fordonet lämnas utan uppsyn. Det är viktigt att underhålla växellådan för att säkra korrekt växling. Kontakta återförsäljaren om det skulle uppstå problem med att byta växel.

VARNING:

Om du byter till en låg växel när motorns varvtal är för högt kan hjulen sluta snurra. Detta kan göra att du förlorar kontrollen över fordonet och leda till olycka och personskada. Säkerställ därför att motorns varvtal är tillräckligt lågt innan du byter till låg växel.

Kylsystem: Kylarvätskenivå:

Expansionskärlet, som sitter under sätet, ska innehålla kylarvätska till en nivå mellan min.- och max.-markeringarna.

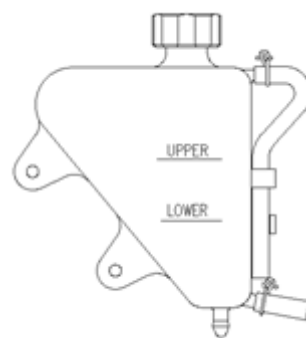

OBS!

Det är normalt med ett visst fall i kylarvätskenivån på nya fordon eftersom systemet gör sig av med fasthållen luft. Håll ett öga på det och fyll på kylarvätska i kärlet. Vi rekommenderar att du använder en 50/50-blandning.

VARNING:

Ta aldrig bort kylarlocket om motorn är varm eller mycket varm. Ångorna som då släpps ut kan orsaka allvarliga brännskador. Låt alltid motorn svalna innan du tar bort kylarlocket.

Inspektion av kylarvätska:

OBS!

Denna process är bara nödvändig om kylarsystemet har tömts i samband med underhåll och/eller reparation. Om expansionskärlet har körts torrt, rekommenderar vi att du kontrollerar nivån i kylaren och eventuellt tillsätter kylarvätska.

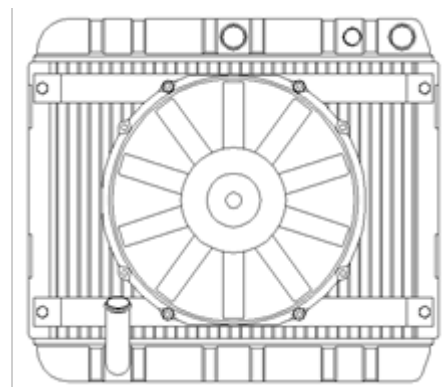

OBS!

Använd aldrig ett kylarlock som inte är original eftersom detta inte stöder retursystemets funktion ordentligt. Kontakta leverantören för att få rätt reservdel. För att säkra att kylarvätskan upprätthåller sin förmåga att skydda motorn rekommenderar vi att du tömmer systemet helt vartannat år och tillsätter en färsk blandning av frysskydd och vatten. Använd en tratt och fyll försiktigt på kylarvätskan genom kylarens påfyllningsplugg.

Bränsle och olja

VARNING:

Bensin är mycket brandfarligt och explosivt under vissa förhållanden.

- *Var alltid särskilt uppmärksam när du hanterar bensin.*
- *Fyll bara på bensin med avstängd motor och utomhus, eller på en väl ventilerad plats.*
- *Rök inte i närheten av tankställe och förvaringsplats, håll fordonet på säkert avstånd från eldslågor och gnistor.*
- *Överfyll inte tanken. Fyll inte upp över tankens hals.*
- *Om du får bensin på huden eller kläderna ska du omedelbart tvätta dig och ta på dig nya kläder.*
- *Starta aldrig motorn inomhus och kör inte med den på stängda områden. Utsläppsgaserna är giftiga och kan snabbt medföra förlust av medvetandet.*
- *Stäng bränsleventilen om fyrhjulingen inte ska användas på länge eller stå parkerad en längre tid.*

Bränslesystemet:

Tanklocket (1) är placerat rakt nedanför styret.

Se tankkapaciteten i avsnittet "Tekniska specifikationer".

Använd vanlig blyfri bensin.

Bränsleventilen sitter på vänster sida av framskärmen och har tre lägen:

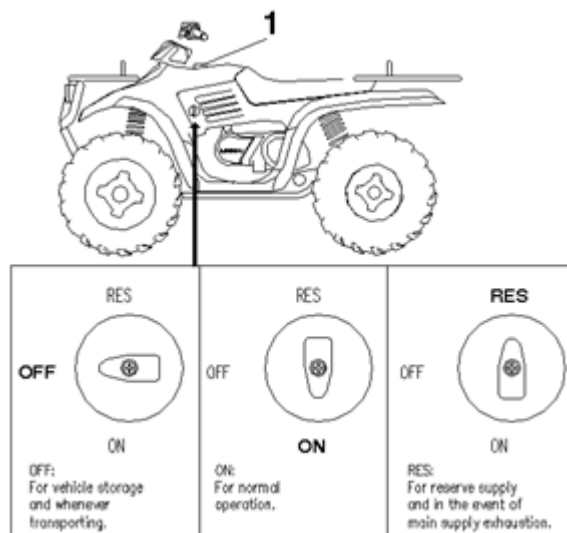

OFF: Stängd (används vid förvaring och under transport).

ON: Öppen (normal drift).

RES: Reservtank.

OBS!

Du kan köra cirka 10 km på innehållet i reservtanken. Kom ihåg att alltid ställa in bränslekranen på ON när du har tankat.

Bränslefilter:

Filtret bör bytas ut av en auktoriserad återförsäljare efter varje hundratal drifttimmar eller årligen. Försök inte att rengöra det.

Oljesystemet:

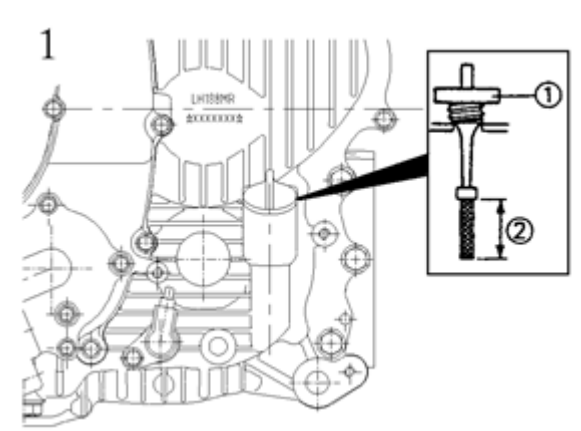

Oljeproppen är placerad på höger sida av motorn. Så här kontrollerar du oljenivån:

1. Placera fordonet på en plan yta.
2. Starta motorn och låt den tomgångsköra i 20–30 sekunder.
3. Stäng av motorn, ta upp oljestickan (1) och torka av den med en ren trasa.
4. Sätt tillbaka oljestickan (skruva inte i den). Ta sedan upp den igen och läs av oljenivån på stickan.
5. Oljenivån ska ligga någonstans mellan min. och max. Fyll eventuell på med olja, men se upp för överfyllning.

OBS!

Använd SAE 10W/40 eller SAE 15W/40, SG-olja. Blanda aldrig oljetyper/oljemärken. Det kan leda till allvarlig skada på motorn och gör att garantin upphör att gälla.

Fyrhjulsdrift och differentiallyås

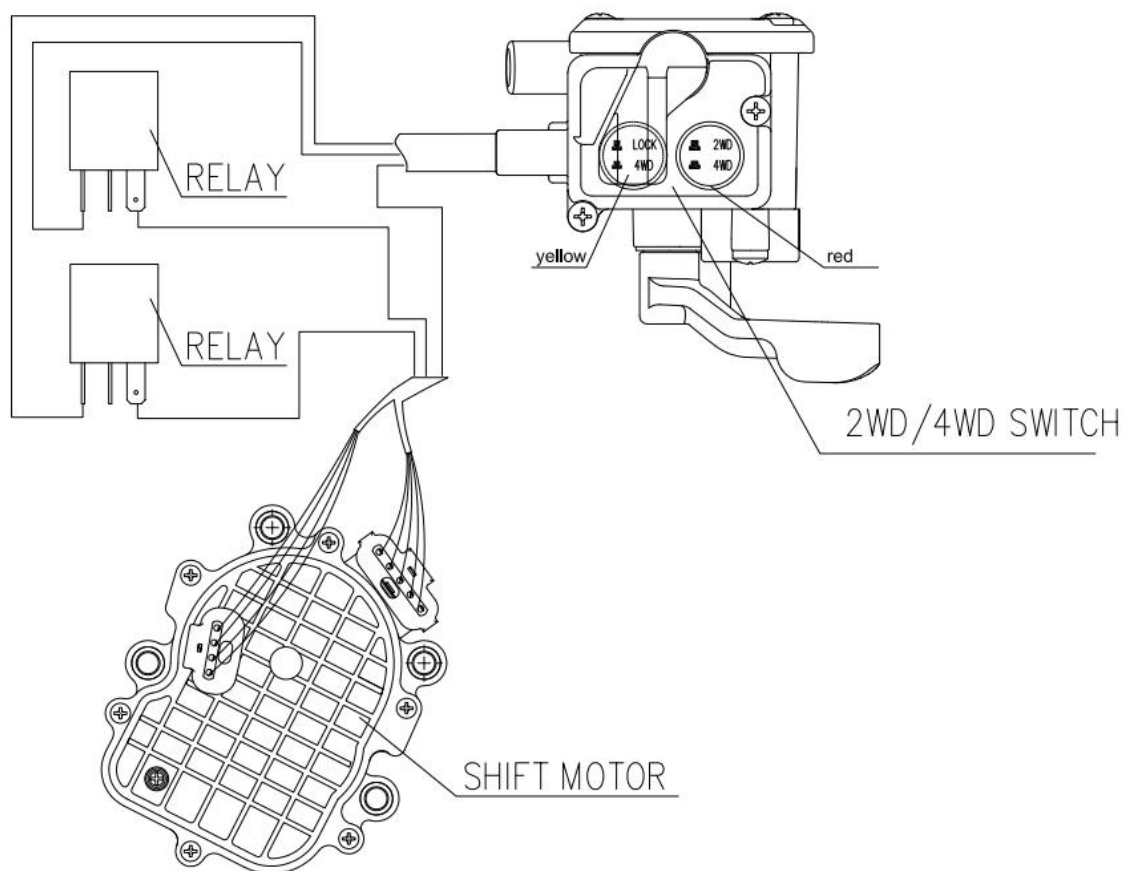

VARNING:

Växla enbart mellan två- och fyrhjulsdrift när fordonet står stilla.

OBS!

När du växlar mellan två- och fyrhjulsdrift (2WD/4WD) eller differentiallyås kan mekaniken i den främre växellådan fortfarande vara till-/frånkopplad och den slutliga till- eller frånkopplingen sker då när du kör över en hård yta eller när du backar.

VARNING:

Växla inte till fyrhjulsdrift om bakhjulen fortfarande snurrar. Detta kan orsaka allvarlig skada på fordonet. När du växlar till fyrhjulsdrift kan knappen stå på 4WD, även om systemet inte har kopplats till än. Gasa alltid försiktigt och låt hjulen röra sig lite för att koppla in fyrhjulsdriften. 4WD-indikatorn på hastighetsmätaren lyser när bytet är genomfört.

VARNING:

Extremt tung styrning tyder på ett problem i den främre växellådan (differential), vilket kan resultera förlust av kontroll även i 2WD-position. Om detta problem skulle uppstå, ska du lämna in fyrhjulingen för service hos leverantören.

VARNING:

Kontrollera fyrhjulingen innan varje åktur för att säkra att den är i gott skick. Gör du inte det, kan det uppstå allvarlig skada eller död.

Starta fordonet

Start med kall motor:

VARNING:

Starta aldrig fordonet i ett stängt rum. Utsläppsgaserna innehåller koldioxid, som är giftig och kan medföra allvarlig skada eller död. Starta alltid fordonet utomhus.

OBS!

Värm alltid upp fordonet innan start, annars kan motorn ta skada.

1. Sätt fordonet i friläge och lossa parkeringsbromsen.
2. Ställ in bränslekranen på ON.
3. Sätt dig på fordonet.
4. Ställ in motorkontakten på RUN.
5. Vrid tändningsnyckeln till ON, tryck på bromsen och på startkontakten.
6. Ge inte mer än 20 % gas medan fordonet startas upp.
7. Tryck in startknappen i högst fem sekunder och släpp den när fordonet startar. Startar inte fyrhjulingen, släpp startknappen och försök igen efter fem sekunder. Upprepa tills fordonet startar.

Användning av choken:

Vid normala omgivningstemperaturer 10 °C~35 °C

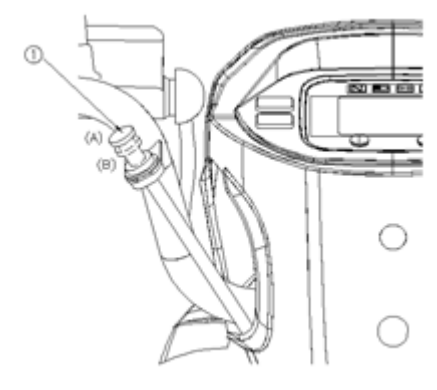

1. Vrid chokeknappen (1) ända bort till ON-läget (A) om motorn är kall.
2. Med gasen avstängd, tryck på startknappen.

Om du håller inne startknappen i mer än 5 sekunder åt gången kan startmotorn överhettas och därmed skadas. Släpp knappen i cirka 10 sekunder innan du trycker ner den igen.

3. Så fort motorn har startat ska chokeknappen gradvis skjutas in/inaktiveras.

4. Fortsätt värma upp motorn tills den kör jämnt och reagerar när du gasar med choken inställd på OFF (B).
5. Om tomgångshastigheten är instabil gasar du en aning.

Vid höga omgivningstemperaturer över 35 °C

1. Använd inte choken.
2. Tryck på startknappen samtidigt som du gasar lite.

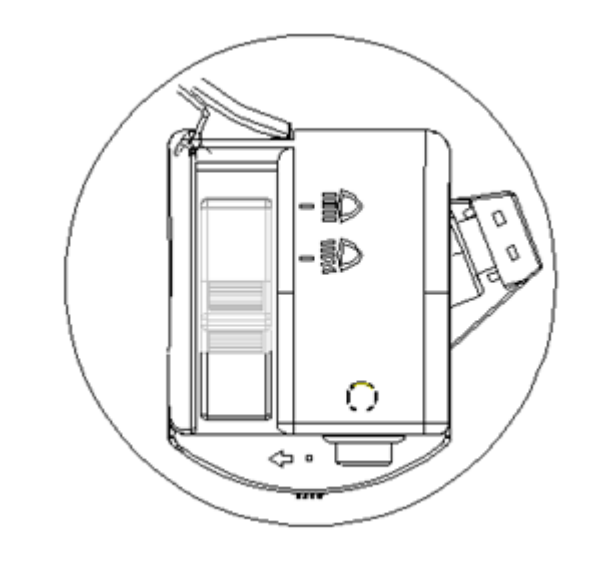

Inkörningsperiod

Inkörningsperioden för en ny fyrhjuling definieras som de första 50 drifttimmarna.

Denna period är mycket viktig och behandlar du det nya fordonet väl, då får motorn en mer effektiv prestanda och längre hållbarhet. Utför följande procedurer noga:

VARNING:

Kör inte med full hastighet eller gasa för fullt längre stunder under inkörningsperioden. Motorn kan bli för varm och skada motordelar.

Ställ in systemet på halv gas under inkörningsperioden.

- (1) Låsmutter
- (2) Justeringsskruv

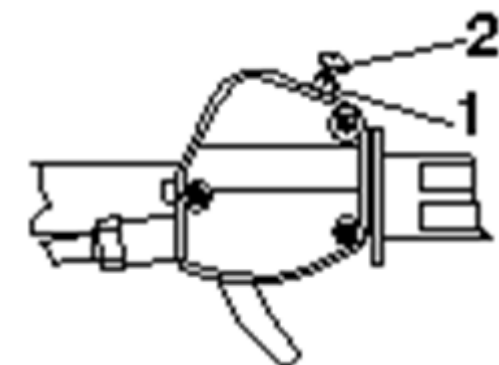

Checklista:

1. Fyll på bensen.
2. Kontrollera oljenivån och fyll ev. på med olja.
3. Kör långsamt i början. Välj ett område som är öppet och där det finns plats att lära känna fordonet.
4. Variera gasinställningen. Låt inte fordonet köra i tomgång för länge åt gången.
5. Kontrollera regelbundet vätskenivåer, funktioner osv. enligt beskrivningen i säkerhetsmanualen, i avsnittet om daglig inspektion av fordonet.
6. Bogsera inte något.
7. Kör in olja och filter, byt efter 20 drifttimmar eller 800 km.

Skyddsutrustning

Det ställs särskilda krav på kläder och utrustning när man kör en fyrhjuling. Använd alltid lämpliga kläder för en behaglig och säker körning. Se i övrigt säkerhetsmanualen.

1. Använd en godkänd hjälm som sitter bra. Hjälmen är den viktigaste delen av skyddsutrustningen och kan skydda mot allvarlig huvudskada.
2. Använd skyddsglasögon eller visir för att skydda ögonen.
3. Använd offroad-handskar.
4. Använd långa stövlar med bakkappa, exempelvis motorcross-stövlar.

5. Använd alltid långärmad tröja/jacka och långbyxor för att skydda kroppen på bästa sätt. Använd byxor med förstärkta knän och tröja med axelskydd erbjuder det bästa skyddet.

Bogsering

Fyrhjulingen är konstruerad att kunna dra en bestämd last. Fördela lasten jämnt (en tredjedel fram och två tredjedelar bak) och så lågt som möjligt. Vid körning på ojämnt underlag eller i kuperad terräng ska du sänka farten för att upprätthålla stabil körning. Överskrid aldrig viktgränsen som specificeras i bruksanvisningen.

| Max. vikt (släp + last) | Max. kultryck på kulhandske |
|-------------------------|-----------------------------|
| 200 kg | 11 kg |

Vi rekommenderar att du använder låg växel när du ska bogsera något tungt för att undvika onödigt slitage på drivremmen.

VARNING!

Det är viktigt att du lastar fordonet korrekt för att upprätthålla stabilitet och styregenskaper. Överlastning eller felaktig placering av lasten påverkar fordonets bromsförmåga, bromssträcka och stabilitet. Felaktig lastning av fordonet kan medföra allvarlig personskada.

Fordeling af vægt på bagagebærer

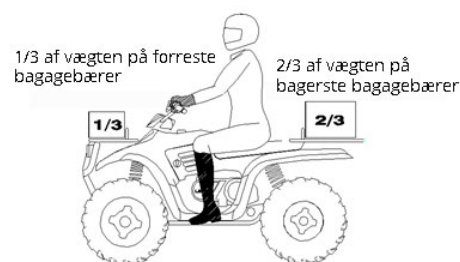

Viktiga säkerhetsföreskrifter

Följ nedanstående säkerhetsföreskrifter för att minska risken för person- eller maskinskada vid bogsering:

- Sänk farten och var uppmärksam på den ökade bromssträckan.
- Fördela vikten enligt bilden: En tredjedel fram och två tredjedelar bak. Vid körning på ojämnt underlag eller i kuperad terräng ska du minska farten och lastmängden för att upprätthålla stabiliteten. Lastar du enbart fram eller bak ökar det risken för att välta med fyrhjulingen.

- Tung last kan ge problem med att bromsa och styra fordonet. Var extremt uppmärksam när bromsarna aktiveras på ett tungt lastat fordon. Undvik situationer med bromsning i nedförsbacke.
- All last ska vara ordentligt fastspänd innan fordonet startas. Osäkert fastgjord last kan resultera i instabila förhållanden och därmed förlust av kontrollen över fordonet.
- Lasten ska ligga så lågt som möjligt på pakethållaren. Ligger lasten för högt flyttas fyrhjulingens tyngdpunkt och gör den instabil. Om det inte går att undvika hög last ska vikten minimeras.
- Kör bara med noga placerat och fastspänt gods. Om godset inte kan placeras i enlighet med dessa riktlinjer ska du inte köra med godset. Använd alltid dragkroken för bogsering.
- Var särskilt uppmärksam och undvik att köra med gods som hänger ut över pakethållarens sidor. Stabilitet och styrförmåga påverkas i hög grad och du riskerar att välta.
- Skym inte lampor och reflexer med gods på pakethållaren.
- Kör inte snabbare än rekommenderade hastigheter. Kör aldrig snabbare än 16 km/h vid transport av gods på en plan, gräsbevuxen sträcka. I hård terräng bör du aldrig köra snabbare än 8 km/h. Vid körning runt hörn och upp- eller nedför backar gäller också 8 km/h.

bogseringsuppgifter bör undvikas eftersom vinschen då utvecklar värme och på sikt skadas.

Körningar

VARNING:

Varvtalsbegränsaren är inställd på 7 200 v/min., vilket kan göra att överskottsbränsle samlas i avgasröret. Om detta antänds av katalysatorn i ljuddämparen kan denna överhettas och börja brinna. Dämpa alltid farten om motorn närmar sig högsta varvtal för att undvika att motorn brakar ihop.

VARNING!

Om motorn inte är korrekt inställd riskerar du att ljuddämparen överhettas och börjar brinna. Om motorn kör ojämnt ska du omedelbart stanna fyrhjulingen och låta återförsäljaren kontrollera den.

VARNING:

Kontrollera alltid fyrhjulingen innan varje åktur för att säkra att den är i gott och säkert skick. Se avsnittet om detta i säkerhetsmanualen.

1. Sitt upprest med båda fötterna på fotplattan och båda händerna på styret.
2. Starta fyrhjulingen och låt motorn värma upp innan du lägger i växel.
3. Inspektera omgivningarna och bestäm var du ska åka.

4. Släpp parkeringsbromsen.
5. Gasa försiktigt och börja köra.
6. Kör försiktigt och öva på styrningen medan du gasar och bromsar på plant underlag.

Körteknik:

Vi hänvisar till säkerhetsmanualen, som innehåller ett avsnitt om körteknik på fyrhjuling.

Steglös utväxling (CVT)

Körning vid för låga hastigheter kan påverka utväxlingen

Drifttemperaturer:

CVT-systemets funktion är beroende av motorns hastighet och fordonets krav på vridmoment.

För att CVT-systemet ska fungera är det därför viktigt att anpassa motorns varvtal/hastighet, i synnerhet vid användning av dragkroken – **är du för försiktig med gasen kan det ödelägga CVT-systemet, som kan bli så varmt att remskivorna går sönder.**

Då används låg växel:

Följande lista ger vägledning i när du bör använda låg växel i förhållande till hög:

Låg växel:

- När du kör i en hastighet under 11 km/h.
- När du drar tung last.
- När du kör i låg hastighet i hård terräng (sumpmark, berg osv.).

Hög växel:

- När du kör i en hastighet över 11 km/h.

Batteri

VARNING:

När du ska ta ut batteriet, ska du första demontera den negativa (svarta) kabeln. När du sedan sätter dit batteriet igen, ska du montera den svarta kabeln sist. Annars kan det uppstå explosion med allvarlig personskada som följd.

VARNING:

Batterivätskan är giftig. Den innehåller svavelsyra, som kan ge allvarliga brännskador om den kommer i kontakt med hud, ögon eller kläder.

Motgift:

Utvärtes: Skölj med vatten.

Invärtes: Drick stora mängder vatten eller mjölk, följt av magnesiummjölk, vispat ägg eller vegetabilisk olja, kontakta omedelbart läkare.

Ögon: Skölj med vatten i 15 minuter och uppsök omedelbart läkare.

Batterier producerar explosiv gas. Håll batteriet borta från gnistor, eldslågor, cigaretter osv. Säkra god ventilation vid laddning eller användning av batteriet i ett stängt rum. Skydda alltid ögonen när du arbetar i närheten av batterier. Förvara alltid batterier utom räckhåll för barn.

Fyll på batterivätska:

Ett dåligt underhållet batteri blir fort sämre. Kontrollera batterivätskan regelbundet. Vätskenivån ska ligga någonstans mellan den övre och den nedre markeringen. Efterfyll med destillerat vatten. Kranvatten innehåller mineraler som kan skada batteriet.

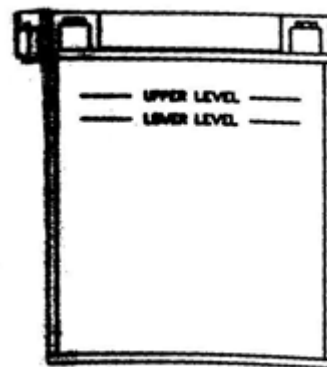

Ta ur batteriet:

1. Lossa remmarna som håller batteriet på plats och ta ur batterihuset.
2. Ta bort luftröret från batteriet.
3. Koppla först ifrån den svarta (negativa) batterikabeln.
4. Koppla sedan ifrån den röda (positiva) batterikabeln.
5. Ta ut batteriet från fyrhjulingen – var försiktigt så att du inte tippas batteriet åt sidan och spilla batterivätska.

VARNING:

Om du spillar batterivätska ska du omedelbart tvätta bort spillet med en blandning av 1 tsk bakpulver i en kopp vatten för att undvika skada på fyrhjulingen.

Sätt i batteriet:**Underhåll:**

Batteriterminaler och förbindelser ska hållas fria från rost. Avlägsna rost med en hård stålborste och tvätta med en blandning av 1 tsk bakpulver i en kopp vatten. Skölj med rent vatten och torka av med en mjuk trasa. Täck terminalerna med fett eller vaselin. Säkerställ att det inte tränger in vatten i batteriet.

1. Sätt i batteriet i hållaren.
2. Installera luftröret. Se till att det sitter korrekt, inte blockeras och pekar utåt/bort från fordonet för att undvika rost. Undvik att komma i kontakt med batterivätskan.
3. Sätt fast den röda (positiva) batterikabeln.
4. Sätt fast den svarta (negativa) batterikabeln.
5. Sätt tillbaka batterihuset och fäst det med remmarna.
6. Kontrollera att kablarna är korrekt anslutna.

OBS!

- *Om fyrhjulingen inte ska användas på mer än en månad bör du ta ut batteriet, ladda det och förvara det svalt och torrt.*
- *När du sätter i ett nytt batteri ska du säkerställa att det är fulladdat innan användning. Om batteriet inte är fulladdat minskar dess livstid och det kan även påverka fordonets prestanda.*

Avgassystemet

VARNING:

Avgassystemet är väldigt varmt under tiden fyrhjulingen används och efter användning.

- Rör inte systemets komponenter, du kan få allvarliga brännskador.
- Var försiktig när du kör i högt gräs – brandrisk.

Gnistfångare

Avlägsna regelbundet ackumulerat koks ur avgasröret enligt följande:

1. Lossa gnistfångarskruven (1) i botten av ljuddämparen, ta bort temperaturdetektorn från ljuddämparen och dra ut gnistfångaren (nätet) (2).
2. Rengör eller byt eventuellt ut gnistfångaren.

VARNING:

När du rengör gnistfångaren ska du följa nedanstående säkerhetsföreskrifter för att undvika allvarlig skada:

- Utför inte arbetet omedelbart efter körning eftersom avgassystemet blir väldigt varmt.
- Håll brännbara material borta från avgassystemet eftersom de kan börja brinna.

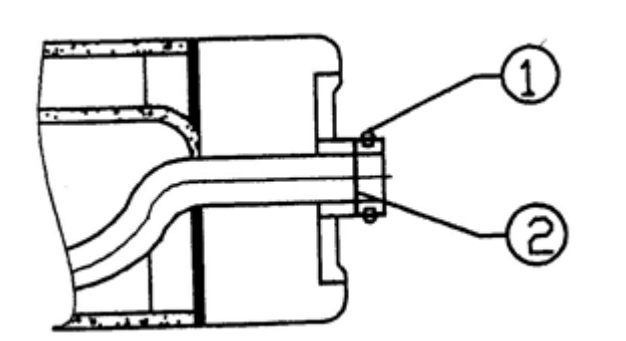

Katalysator:

Fordonet är utrustad med katalysator i ljuddämparen.

VARNING:

Varvtalsbegränsaren är inställd på 7 200 v/min. Det kan göra att överskottsbränsle kan samlas i avgasröret. **Antänds detta av katalysatorn i ljuddämparen kan denna överhettas och det kan börja brinna.** Minska alltid på gasen när motorn når högsta varvtal för att undvika att motorn brakar ihop.

Underhåll

VARNING:

Underhållsuppgifter märkta med "D" i följande översikt bör utföras av en auktoriserad verkstad.

Uppgifter märkta med "O" utförs oftare efter användning i våta eller mycket smutsiga förhållanden, och ska utföras oftare för att rensa vatten eller smuts från smörjnipplar och andra kritiska komponenter.

Underhållsplan:

Grundligt periodiskt underhåll håller fordonet i säkert och pålitligt skick. Intervallerna för inspektion, justering och smörjning av viktiga komponenter förklaras i följande tabell.

Underhållsintervallerna anges utifrån genomsnittliga körförhållanden och en genomsnittsfart på cirka 16 km/h. Fordon som körs hårdare, exempelvis i våta eller dammiga områden ska inspekteras och servas oftare.

OBS!

Inspektionen kan avslöja behovet av att byta ut reservdelar. Använd alltid originaldelar som finns hos återförsäljaren.

Service och justering är viktigt. Om du inte kan något om säker service och justering ska detta arbete utföras av en auktoriserad verkstad.

| | Komponent | Timmar | När | Anmärkningar |
|---|-----------------------------|---------------|---------------|---|
| | Bromssystem | Innan körning | Innan körning | Kontrollera innan körning, varje gång. |
| | Handbroms | Innan körning | Innan körning | Kontrollera innan körning, varje gång. |
| | Däck | Innan körning | Innan körning | Inspektera varje dag och kontrollera innan körning, varje gång. |
| | Hjul | Innan körning | Innan körning | Kontrollera innan körning, varje gång. |
| | Ramens bultar, muttrar osv. | Innan körning | Innan körning | Kontrollera innan körning, varje gång. |
| O | Luftfilter | Varje dag | Varje dag | Inspektera och rengör. |

| | Komponent | Timmar | När | Anmärkningar |
|---|-------------------------------|-------------|-------------|--|
| | Kylarvätskans nivå | Varje dag | Varje dag | Byt kylarvätska varje år. |
| O | Insugsslang (luftfilter) | Varje dag | Varje dag | Avlägsna synliga avlagringar. |
| | Framljus | Varje dag | Varje dag | Kontrollera varje dag. Applicera silikonfett på stickkontaktarna när de byts ut. |
| | Bakljus/indikatorlampor | Varje dag | Varje dag | Kontrollera varje dag. Applicera silikonfett på stickkontaktarna när de byts ut. |
| O | Luftfilter huvudelement | Varje vecka | Varje vecka | Kontrollera och eventuellt byt. |
| O | Växeloljans nivå | 20 timmar | Varje månad | Kontrollera varje månad och byt varje år. |
| | Batteri | 20 timmar | Varje månad | Kontrollera och rengör terminalerna. Kontrollera vätskenivån. |
| D | Bromsbeläggningar | 10 timmar | Varje månad | Kontrollera slitage på bromsbeläggningar periodiskt. |
| O | Oljan i den bakre växellådan | 100 timmar | Varje månad | Kontrollera varje månad och byt varje år. |
| O | Oljan i den främre växellådan | 100 timmar | Varje månad | Kontrollera varje månad och byt varje år. |
| O | Allmän smörjning | 50 timmar | 3 månader | Smörj alla skarvar, rörliga delar, kablar osv. |
| O | Motoroljans nivå/byt | 30 timmar | 3 månader | Kontrollera nivån varje dag; inkörningsservice efter 1 månad. Byt olja oftare vid kallt väder. |
| O | Oljefilter | 50 timmar | 6 månader | Inspektera och rengör. |
| | Motorns ventilatorelement | 100 timmar | 6 månader | Inspektera. |
| | Förgasarens flottörhus | 50 timmar | 6 månader | Töm huset periodiskt och innan förvaring. |
| D | Gaskabel | 50 timmar | 6 månader | Inspektera – justera, smörj och byt vid behov – och kontrollera innan varje körning. |

| | Komponent | Timmar | När | Anmärkningar |
|---|-----------------------|------------|----------------|--|
| | Kylarvätska/frysskydd | 100 timmar | 6 månader | Kontrollera och anpassa efter årstiden. |
| D | Drivrem | 50 timmar | 6 månader | Inspektera och byt vid behov. |
| O | Styrning | 50 timmar | 6 månader | Inspektera varje dag och smörj. |
| O | Bakaxel | 50 timmar | 6 månader | Inspektera lager och smörj. |
| O | Hjulupphängning fram | 50 timmar | 6 månader | Inspektera, smörj och spänn åt. |
| O | Hjulupphängning bak | 50 timmar | 6 månader | Inspektera, smörj och spänn åt. |
| | Tändstift | 100 timmar | 12 månader | Inspektera och byt vid behov. |
| D | Bränslesystem | 100 timmar | 12 månader | Kontrollera för läckage vid tanklock, slangar, ventil och förgasare. Byt slangar varje år. |
| D | Bränslefilter | 100 timmar | 12 månader | Byt varje år. |
| | Kylare | 100 timmar | 12 månader | Inspektera och rengör utvändiga ytor. |
| | Kylsystemets slangar | 50 timmar | 6 månader | Inspektera och byt vid behov. |
| | Gnistfångare | 10 timmar | Varje månad | Inspektera och byt vid behov. |
| | Motorfäste | 25 timmar | 3 månader | Inspektera. |
| D | Ventilspel | 100 timmar | 12 månader | Inspektera och justera. |
| D | Bromsvätska | 200 timmar | 24 månader | Byt vartannat år. |
| D | Hjulinställning | Vid behov | Vid behov. | Periodisk inspektion och justera när delar byts ut. |
| | Lampinställning | Vid behov | Vid behov. | Justera om nödvändigt. |

Smörjningsrekommendationer:

| | Ämne | Rekommenderad olja | Metod | Frekvens |
|--|-----------------------------|--------------------|---|---|
| | 1. Motorolja | SAE 15W/40SG | Fyll på till korrekt nivå på oljestickan. | Kontrollera nivån varje dag. |
| | 2. Bromsvätska | DOT 3 | Nivå mellan markeringarna på behållaren. | Fyll på vid behov och byts vartannat år eller efter 200 timmar. |
| | 3. Transmissions-/växelolja | SAE 80W/90GL4 | Se underhållsplan. | Byt ut varje år eller efter 100 timmar. |

Smörjställen:

Olja:

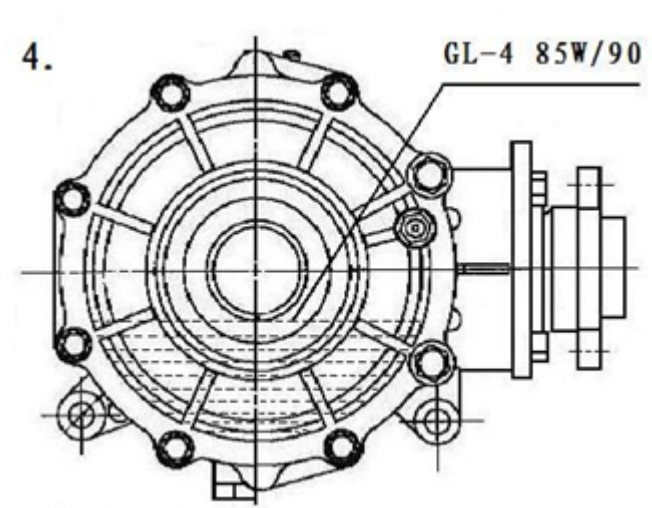
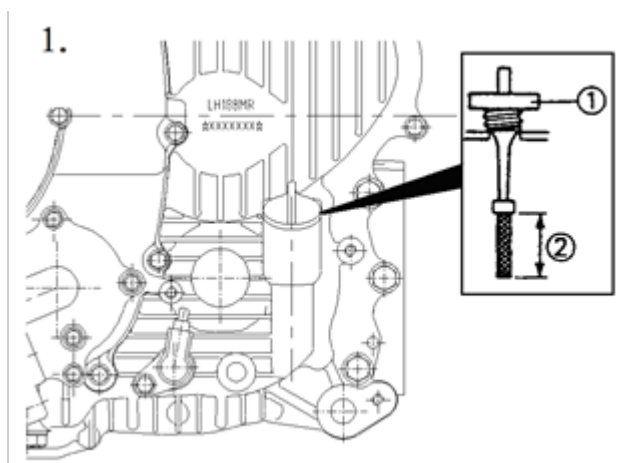

5.

GL-4 85W-90

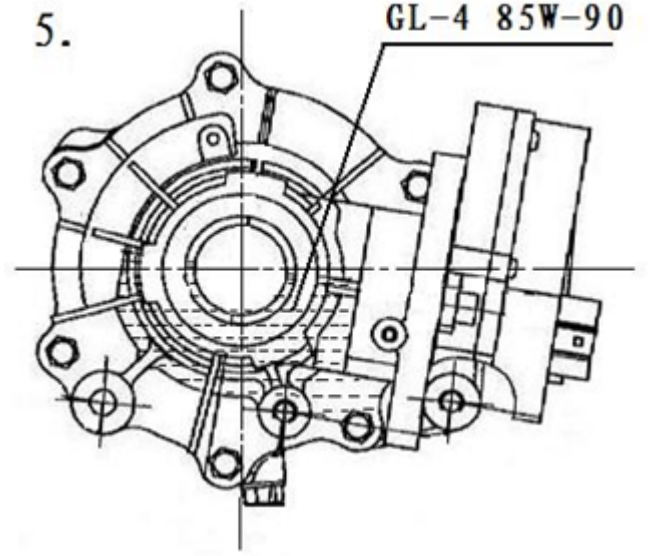

Fett:

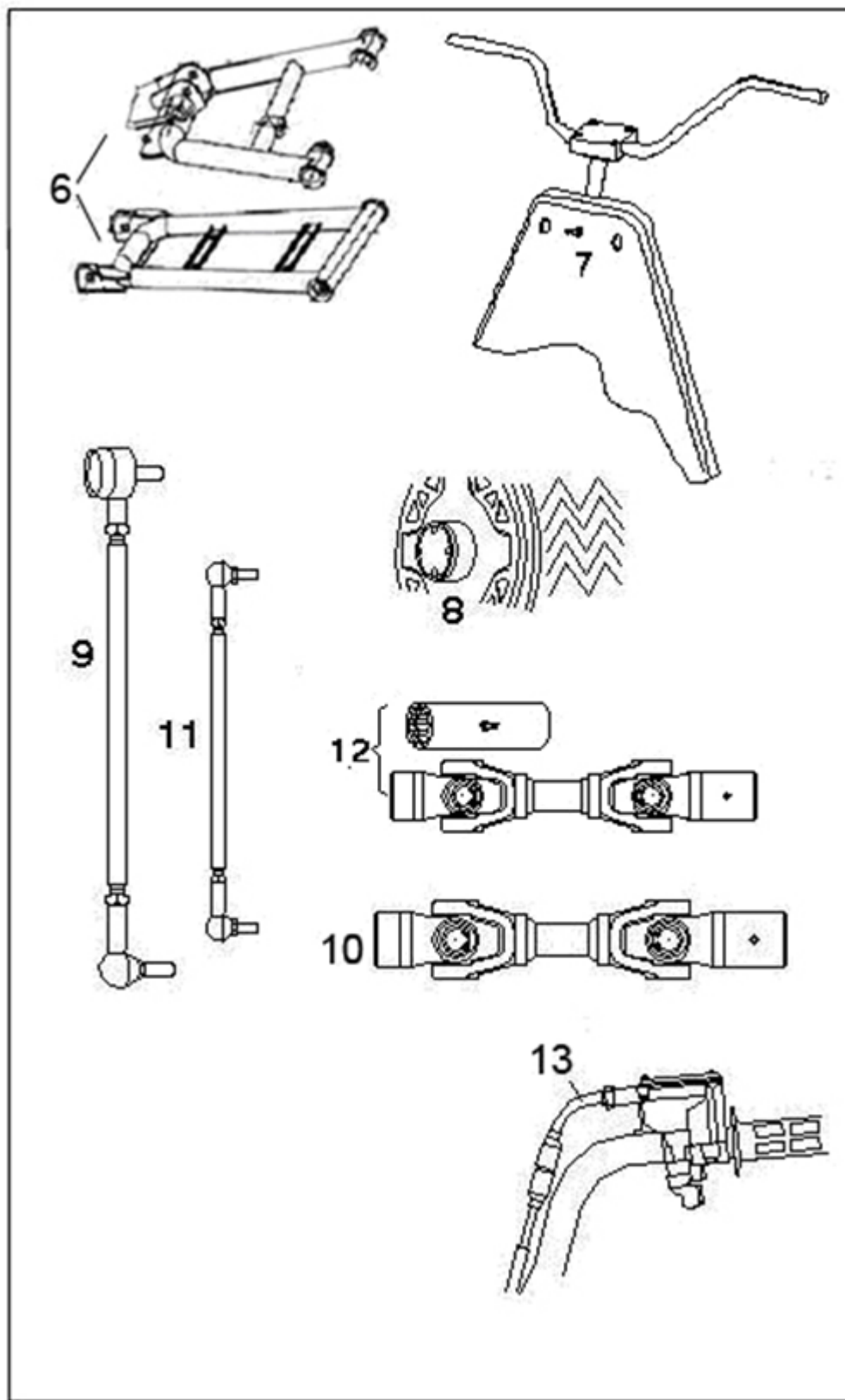

Justering av handtag:

Du kan justera handtagen för att anpassa dem efter användaren:

1. Ta bort höljet.
2. Lossa de fyra bultarna.
3. Justera till önskad höjd. Se till att handtagen inte slår i tanken eller andra delar av fordonet när styret vrids så långt det är möjligt till höger eller vänster.
4. Dra åt justeringsblocken med 14–16 Nm.

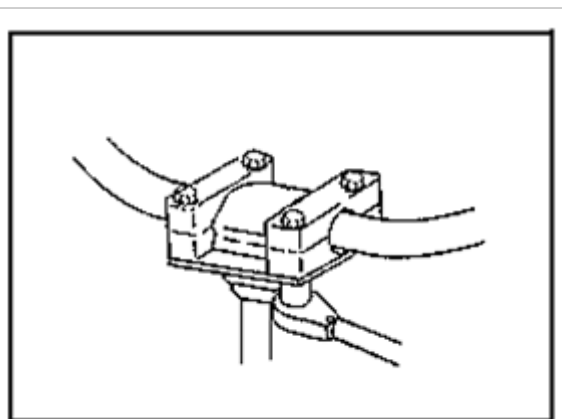

OBS!

Spänn bultarna så att det är lika mycket mellanrum framför och bakom justeringsblocken. Ojämna mellanrum resulterar i dålig anpassning av den övre kapseln.

Åtdragningsmoment hjulmutter:

| Bultens dimensioner | Specifikationer |
|---------------------|-----------------|
| Fram M12 x 1,25 | 95 Nm |
| Bak M12 x 1,25 | 95 Nm |

Spänning av framhjulsnav:

Spänningen på framhjulslagret och åtdragningen av spindelmuttern är kritiska komponenter. Service på dessa delar ska utföras av en auktoriserad verkstad.

Koniska muttrar installeras med den koniska sidan in mot hjulet:

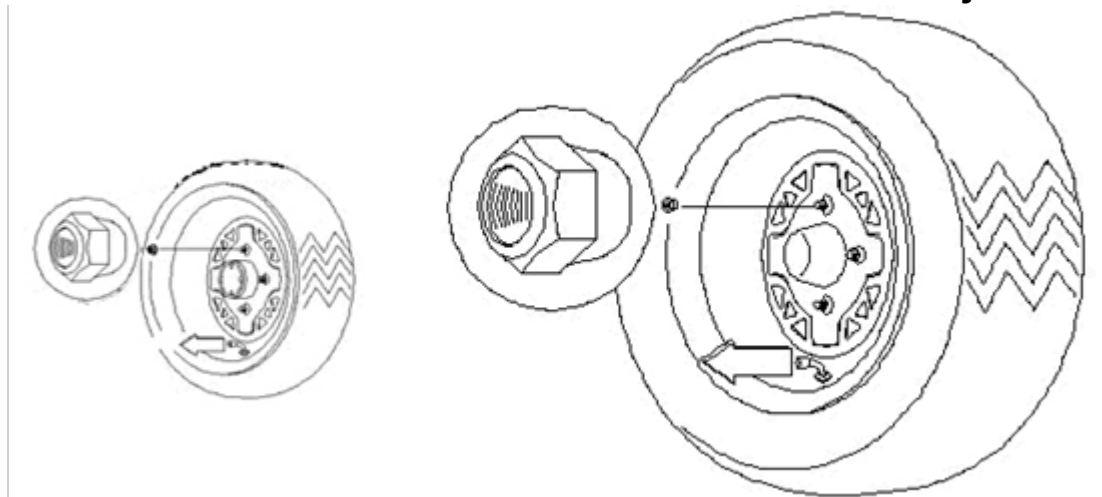

Service av luftfilter:

1. Ta bort sätet.
2. Ta bort clipsen och höljet.
3. Lossa klämman och ta ut filtret.
4. Sätt tillbaka filtret efter eventuellt byte.
5. Montera filtret i lådan och dra åt klämman. Dra inte åt den för hårt då kan filtret skadas.

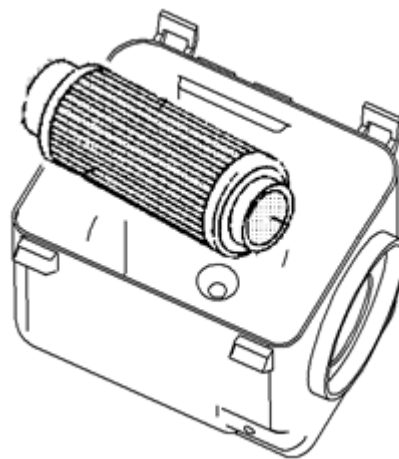

Inspektion av styrning:

Fordonets styrning bör kontrolleras periodiskt efter lösa bultar och muttrar. Upptäcker du lösa delar ska dessa kontrolleras och dras åt av återförsäljare innan du kör fyrhjulingen.

Camber- och castervinkel kan inte justeras.

Kontroll av hjulinställning:

Rekommenderad inställning är 3–6 mm utåt.

1. Placera handtaget i rakt läge och håll det där.
2. Mät avståndet mellan punkt A och B. A minus B bör vara mellan 1,5 och 3 mm.
3. Om detta behöver justeras ska du kontakta leverantörens verkstad.

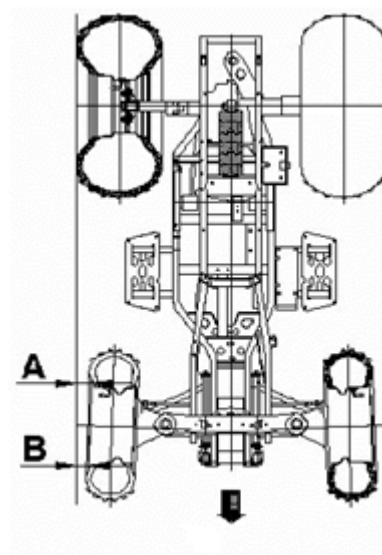

Frambroms:

VARNING:

När du har öppnat en behållare med bromsvätska och använt det du behöver ska du slänga resten. Spara inte resten av behållaren. Bromsvätska är hygroskopisk, vilket betyder att den snabbt tar upp fukt från luften. Detta får bromsvätskans kokpunkt att falla. Det gör att bromsarna slits snabbare, vilket kan leda till allvarlig skada.

Vi rekommenderar att du utför följande kontroller för att hålla bromssystemet i gott skick. Hur ofta beror på hur fordonet har körts.

- Säkerställ att det finns tillräckligt med bromsvätska i behållaren. Membranen ska utvidga sig in i behållaren när vätskenivån faller. Om vätskenivån är låg och membranen inte har utvidgat sig, indikerar detta läckage och membranen bör bytas

ut. Om höljet har lossats eller tagits bort ska du fylla behållaren enligt indikationerna för att säkra korrekt membranfunktion. Använd DOT3-bromsvätska.

- Kontrollera bromssystemet efter vätskeläckage.
- Kontrollera bromsen för glapp och svampig känsla.
- Kontrollera bromsbeläggningar efter slitage, skada och löshet.
- Kontrollera att bromsskivan sitter säkert fast och att ytan är i ordning.
- Bromsbeläggningar bör bytas ut när de har slitits ner till 1 mm.

Bak- och handbroms:

Bakbroms:

Bakbromsen består av hydrauliska skivbromsar som aktiveras av samma fotpedal som frambromsen. Dessa bromsar är självjusterande och kräver inte underhåll, förutom en periodisk kontroll av bromsbeläggningar.

- Bromsklossar ska bytas ut när beläggningen har slitits ner till 1 mm.
- Inspektera bromsskivans och bromsklossarnas yta efter slitage.

Handbroms:

Handbromsen är tänkt som ett förstärkande komplement till det normala bromssystemet. Om det andra systemet skulle svikta, kan du aktivera bakbromsen genom att trycka in bromshandtaget mot handtaget. Det hydrauliska bromssystemet kräver inte justering.

OBS! Eftersom handbromsen enbart aktiverar bakbromsen är den inte lika effektiv som bromspedalen, som bromsar alla hjul.

Parkeringsbroms:

Parkeringsbromsen har ställts in på fabriken, men du bör ändå kontrollera dess funktion. Den mekaniska bromsen ska underhållas för att vara fullt fungerande.

1. Med avstängd motor, aktivera parkeringsbromsen och försök att flytta fordonet.
2. Om bakhjulen är låsta fungerar parkeringsbromsen som den ska.
3. Om bakhjulen kan röras, ska du justera parkeringsbromsen.

Justering:

Följ denna process för att justera den mekaniska handbromsen:

OBS!

Justeringen av bromsoken sker på grund av slitage på bromsbeläggningarna.

1. Med avstängd motor, lossa justeringsskruven på handtaget.
2. Lossa muttern på justeringsbulten på bromsoket.
3. Vrid skruven medsols med fingrarna tills beläggningen rör vid bromsskivan, och vrid då justeringsbulten en fjärdedels varv motsols för att skapa ett spelrum på 10 till 20 mm.

4. Dra åt låsmuttern ordentligt mot justeringarna.
5. Säkerställ att bakhjulen snurrar fritt utan motstånd.
6. Vrid reglaget (på handtaget) och tryck ner handtaget. Under justeringen är det viktigt att du använder bromsen då och då för att kontrollera funktion, spelrum och parkeringsposition.
7. Kontrollera att bakhjulen snurrar fritt utan motstånd och att parkeringsbromsen fungerar.

VIKTIGT!

Dra inte åt reglaget för hårt. Handtagets spelrum: 20 mm.

8. Kontrollera bromsens funktion i praktiken. Den ska kunna hålla fyrhjulingen med last på plats vid en lutning på 18 %.

Du kan också justera bromskabeln temporärt genom att vrida direkt på låsmuttern. Den kan dock inte justeras så mycket. Följ alltid steg 1 till 8 om det är nödvändigt.

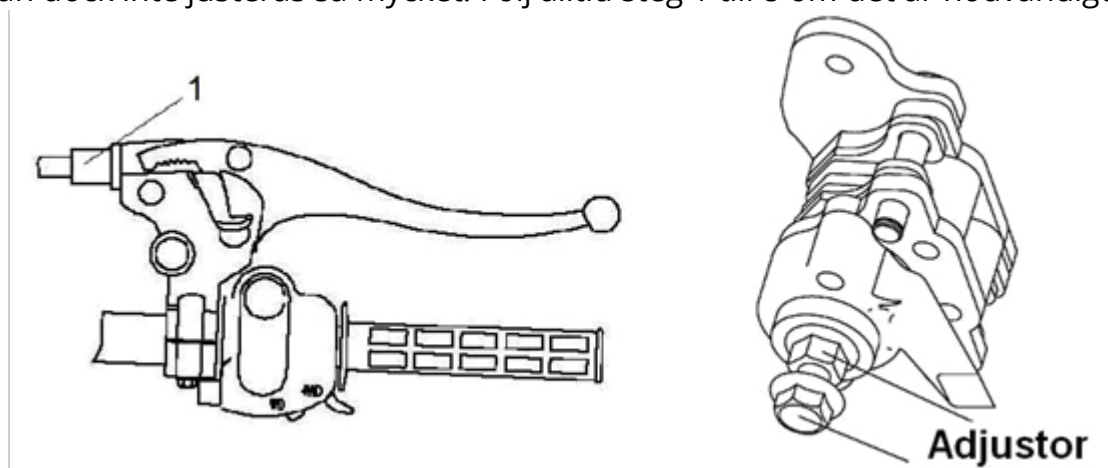

Förgasare/tomgångshastighet:

Om du inte är nöjd med motorns tomgångshastighet kan du justera den enligt följande:

1. Värm upp motorn genom att köra den i cirka 5 minuter.
2. Sätt i växeln med parkeringsbromsen aktiverad.
3. Justera förgasarens tomgångsskruv in eller ut tills önskat varvtal uppnås. Vrids skruven in (medsols) ökar varvtalet per minut. Vrids skruven ut (motsols) minskar varvtalet per minut.
4. Standardvarvtal per minut är $1500 \pm 10\%$.

Gaskabel, justering av spelrum:

Gaskabelns spelrum justeras på handtaget.

1. Skjut gummimuffarna av kabeljusteringen och lossa låsmuttern.
2. Vrid på justeringen tills du får ett spelrum på 2–3 mm på handtaget.
OBS! Det är viktigt att du rör handtaget fram och tillbaka medan du justerar spelrummet.
3. Dra åt låsmuttern och skjut tillbaka gummimuffarna över kabeljusteringen.

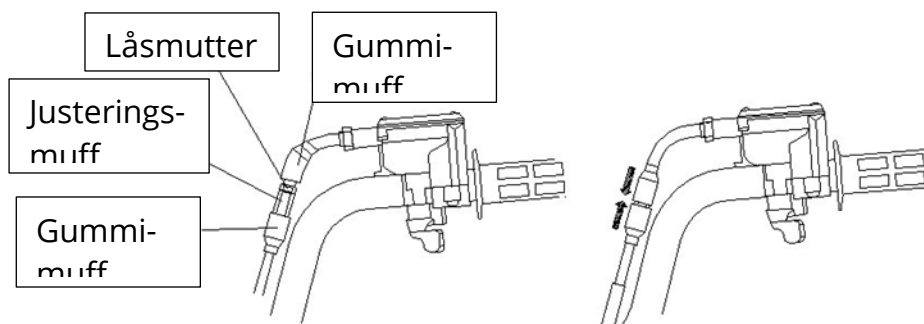

Tändstift:

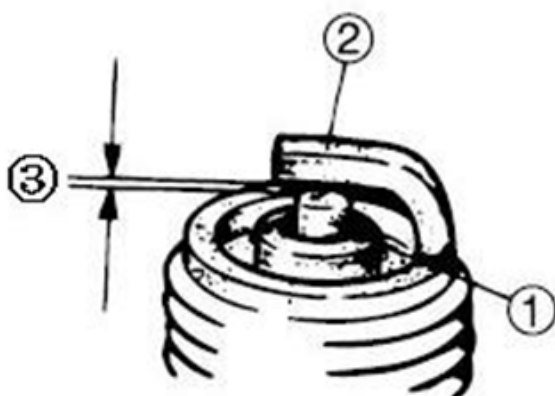

Kontrollera:

- Isolator (1)
Byt om den har en onormal färg – normal färg är mellanbrun till ljusbrun.
- Elektrod (2)
Byt om den är sliten eller skadad.

Tändstift:

- Tändstift
Rengör med tändstiftsrengöring eller stålborste.

Mått:

- Elektrodavstånd (3). Ska vara 0,8–0,9 mm.

Borttagning och byte av tändstift:

VARNING:

Försök aldrig att ta bort tändstiftet när motorn är varm. Du kan få allvarliga brännskador av avgassystemet eller motorn.

Ta bort tändstiftet genom att vrida det motsols. Tvärtom när du ska sätta i det. Dra åt med 23 Nm.

Byte av olja och oljefilter:

Vi rekommenderar att du byter olja efter 30 drifttimmar eller var tredje månad, beroende på vad som kommer först. Under inkörningsperioden efter 20 drifttimmar eller 1 månad. Hård körning kräver dock service oftare. Hård körning omfattar kontinuerlig drift i dammiga eller våta omgivningar och körning i kallt väder.

OBS!

Hård körning i kallt väder definieras som all körning i temperaturer under -12 °C och körning i temperaturer mellan -12 °C och 30 °C, om du oftast kör med låg hastighet (8 km/h).

Kom ihåg att byta oljefiltret när du byter olja.

Viktigt!

Oljan kan vara varm. Var försiktig så att du inte får olja på huden, då detta kan ge allvarliga brännskador.

1. Placera fordonet på en plan yta.
2. Låt motorn gå i 2–3 minuter tills den är varm och stäng sedan av den.
3. Rengör området kring dräneringsproppen.
4. Placera en behållare under vevhuset och ta bort dräneringsproppen.
5. Säkerställ att vevhuset töms helt från olja.
6. Sätt i proppen igen och dra åt till vridmoment 25Nm.

Smörjning av den bakre växellådan

Viktigt! *Säkerställ att det inte tränger in smuts och främmande ämnen i växellådan.*

Placera fyrhjulingen på en plan yta, ta bort dräneringsproppen och kontrollera oljenivån genom påfyllningshålet. Oljenivån ska vara strax under påfyllningshålet.

OBS! *Smörj inte proppens nedersta gängor. Korrekt växelolja är SAE GL-4 85W/90.*

Byte av transmissionsolja:

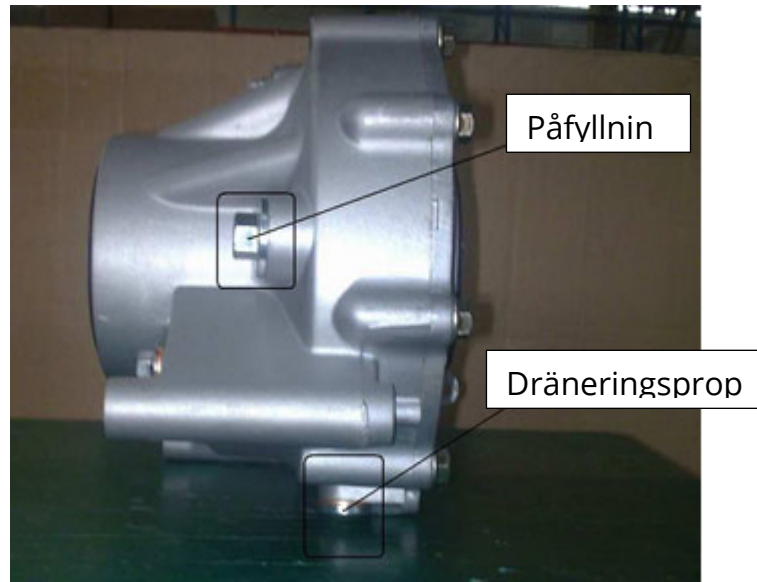

1. Ta bort dräneringsproppen, fånga upp oljan och släng den.
2. Rengör och sätt tillbaka dräneringsproppen med ny tätning och dra åt den väl (20 Nm).
3. Ta bort påfyllningsproppen, fyll på med 300 ml SAE GL-4 85W/90 och kontrollera oljenivån. Oljenivån ska nå upp precis till botten av påfyllningshålet.
4. Sätt i proppen igen och dra åt den väl (35 Nm).
5. Kontrollera efter läckage.

Smörjning av bakre differential

Viktigt! Säkerställ att det inte tränger in smuts och främmande ämnen i växellådan.

Placera fyrhjulingen på en plan yta, ta bort dräneringsproppen och kontrollera oljenivån genom påfyllningshålet. Oljenivån ska vara strax under påfyllningshålet.

OBS! Smörj inte proppens nedersta gängor. Korrekt växelolja är SAE GL-4 85W/90.

Byte av transmissionsolja:

Påfyllnin

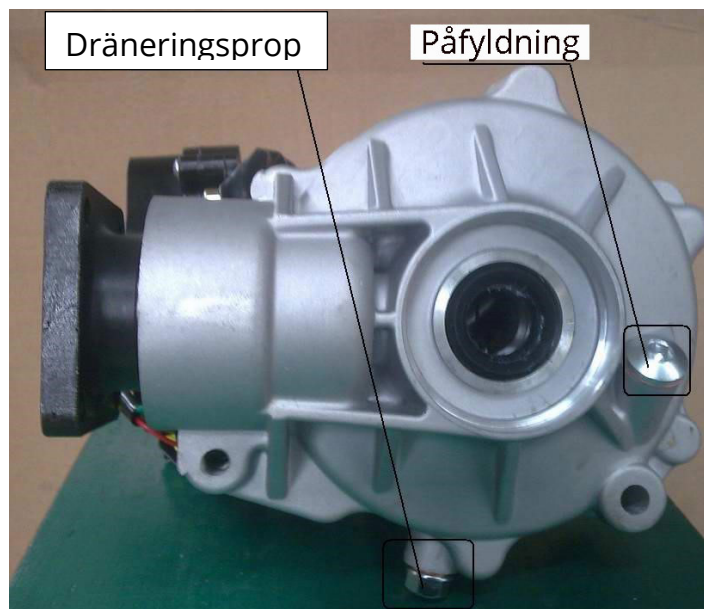

1. Ta bort dräneringsproppen, Samla upp oljan och lämna in den till närmaste återvinningscentral.
2. Rengör och sätt tillbaka dräneringsproppen med ny tätning och dra åt den väl (20 Nm).
3. Ta bort påfyllningsproppen, fyll på med 330 ml SAE GL-4 85W/90 och kontrollera oljenivån. Oljenivån ska nå upp precis till botten av påfyllningshålet.
4. Sätt i proppen igen och dra åt den väl (35 Nm).
5. Kontrollera efter läckage.

Golv:

VARNING:

Om du kör med slitna däck, fel däcktryck, icke-standarddäck eller felmonterade däck påverkar det hanteringen av fordonet, vilket kan leda till olycka med allvarlig personskada som följd. Följ därför nedanstående säkerhetsföreskrifter för att undvika detta.

Säkerhetsföreskrifter:

Säkra rätt däcktryck enligt tabellen nedan – fel däcktryck kan påverka hanteringen av fordonet.

Använd inte fel däck. Om du använder annat än standarddäck kan det påverka hanteringen av fyrhjulingen.

Se till att hjulen är korrekt monterade. Felaktigt monterade hjul kan påverka hanteringen av fordonet och orsaka onödigt slitage.

| Däcktryck | |
|---------------|---------------|
| Framhjul | Bakhjul |
| 96 kPa/14 PSI | 96 kPa/14 PSI |

Inspektion av däck:

Använd alltid rekommenderad däck typ och -storlek vid byte.

Mönsterdjup:

Byt däcken när mönsterdjupet har slitits ner till 3 mm eller mindre.

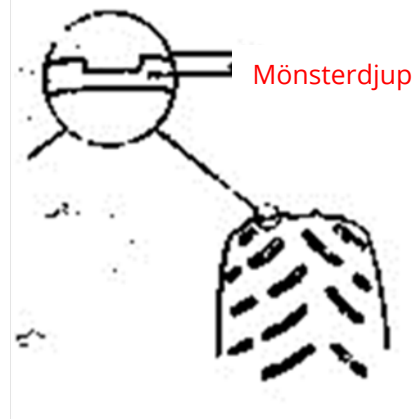

Ljus:

Hel- och halvljus

VARNING:

Om fordonet ska hålla tomgång under en längre period ska du stänga av både hel- och halvljus för att spara på batteriet.

Byte av glödlampa i framljus:

VARNING:

Håll både fram- och bakljus rena. Dåligt ljus kan resultera i olycka med allvarlig personskada eller död som följd.

VIKTIGT!

Försök inte att byta en glödlampa när strålkastaren fortfarande är varm. Du kan få allvarliga brännskador. Rör inte heller vid en halogenlampa med fingrarna. Olja från huden hamnar på glödlampans och genererar extra värme, vilket förkortar lampans livslängd.

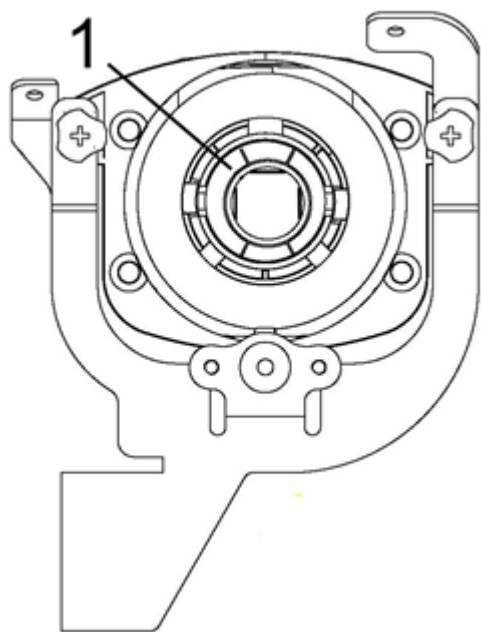

1. Använd en 12V 55W.
2. Dra först bort stickkontakten och sedan klämman.
3. Vrid bakstycket (1) motsols för att öppna höljet.
4. Byt glödlampa.

Byte av glödlampa i bakljus:

1. Ta bort linsen.
2. Ta bort glödlampan och sätt i en ny glödlampa av rekommenderad typ.
3. Kontrollera att den fungerar.
4. Sätt tillbaka linsen.

Byte av glödlampa i blinkljus:

1. Ta bort monteringspanelen.
2. Dra först loss kontakten, tryck ner låsplattan och ta bort hållaren.
3. Installera den nya glödlampan och sätt tillbaka panelen.

Rengöring av fyrhjulingen

Genom att hålla fyrhjulingen ren kan du förlänga åtskilliga komponenters livslängd.

Tvätt:

Använd aldrig högtryckssystem när du tvättar fyrhjulingen – det kan skada hjullager, växeltätningar, chassipaneler, bromsar och varningsmärken. Dessutom kan det tränga in vatten i motorn eller avgassystemet.

Vi rekommenderar att du rengör fyrhjulingen med hjälp av en vanlig trädgårdsslang och en blandning av mild tvål och vatten. Använd en professionell tvätthandske och tvätta först de övre delarna och sedan de nedre. Skölj ofta med vatten och torka sedan med sämskskinn för att undvika vattenfläckar.

OBS!

Om varningsmärkena skadas ska du kontakta återförsäljaren för att byta dem.

Vaxbehandling:

Fyrhjulingen kan vax behandlas med alla slags bilvax som inte innehåller slipmedel. Undvik starka rengöringsmedel eftersom de kan repa chassit.

VARNING!

Vissa produkter, inklusive insektsmedel och kemikalier, skadar ytor av plast. Var försiktig när du

Förvaring

Tips på förvaring:

| | |
|--------------------------------|---|
| Rengöring: | Rengör fyrhjulingen ordentligt. |
| Bränsle: | Stäng bränslekranen och töm förgasaren helt. |
| Olja och filter: | Byt olja och oljefilter. |
| Luftfilter/låda: luftröret. | Rengör eller byt förfilter och filter. Rengör lådan och |
| Kontrollera alla vätskor: | Kontrollera växelolja och bromsvätska. Byt sistnämnda vartannat år eller om den ser mörk eller förorenad ut. |
| Kablar: | Kontrollera och smörj. |
| Batteri: | Ta ur batteriet och tillsätt destillerat vatten vid behov. Smörj terminaler och bultar med fett. Ladda batteriet. |
| Plats: | Ställ in däcktryck och förvara om möjligt fyrhjulingen med däcken 25–50 mm över marken. Säkerställ att förvaringsplatsen är väl ventilerad. Använd en fyrhjulingspresenning. |

OBS!

Använd inte en plastpresenning eller ytbehandlad presenning. Dessa ger inte tillräckligt ventilation för att undvika kondens, vilket kan medföra rost och oxidering.

Felsökning

| Felaktig användning av koppling (CVT), drivremmen "bränner" | |
|---|--|
| Möjlig orsak | Lösning |
| För hög växel vid lastning av fyrhjuling på släp | Byt till låg växel för att undvika att drivremmen bränner |
| Start i brant backe | Använd låg växel |
| Fordonet körs med för lågt varvtal eller för låg fart (5-12 km/h) | Kör snabbare eller byt till låg växel |
| Fyrhjulingen värms inte upp tillräckligt bra i kalla omgivningstemperaturer | Värm upp motorn med tomgångskörning i minst 5 minuter och gasa försiktigt till cirka 1/8 i korta intervaller, 5-7 gånger. Drivremmen blir mer flexibel och bränner inte av |
| Långsam och enkel tillkoppling | Snabb och effektiv användning av gas för effektiv tillkoppling |
| Dra eller skjuta på vid lågt varvtal/låg fart | Använd enbart låg växel |
| Fastkörning i lera/snö | Byt till låg växel och gasa snabbt och aggressivt. Var försiktig så att du inte förlorar kontrollen över fordonet och välter |
| Körning över stora hinder från stillastående | Byt till låg växel genom att gasa i snabba, korta stötar. Var försiktig så att du inte förlorar kontrollen över fordonet och välter |

| Urladdat batteri | |
|--|---|
| Möjlig orsak | Lösning |
| Långvariga försök att starta motorn | Se avsnittet "Start av fordonet" och kontrollera bränsle-, luft-, tändnings- och kompressionssystemen |
| Huvudkontakten (nyckeln) har varit omvriden medan fyrhjulingen har stått stilla (parkerad) | När du stänger av motorn, vrid då på huvudkontakten |

OBS!

Följande avsnitt om felsökning omfattar inte alla möjliga orsaker till problem. Det kan dock fungera som vägledning. Vi hänvisar till de respektive avsnittet i manualen som handlar om inspektion, justering och byte av delar. Justeringar och byten ska genomföras av återförsäljare.

| Svårigheter att starta | |
|-----------------------------------|--|
| Möjlig orsak | Lösning |
| Bränsletank | Tom Tilltäppt ventilatorelement För gammalt eller förorenat bränsle |
| Förgasare | För gammalt eller förorenat bränsle Tilltäppt auto jet Tilltäppt luftpassage Felaktigt inställd luftskruv Otät ventiltätning Felaktigt justerad bränslenivå Tilltäppt startjet Insugen luft |
| Luftfilter | Tilltäppt filterelement Felaktigt inställt luftfilter |
| Kompressionssystemet | |
| Cylinder och cylinderhuvud | Löst tändstift Löst cylinderhuvud Skadad toppackning Skadad cylindertätning Cylindern är sliten, skadad eller sitter fast |
| Kolv och kolring | Sliten kolv Sliten, trött eller skadad kolring Kolringen sitter fast Kolven är skadad eller sitter fast |
| Ventilsystemet | Felaktigt justerat ventilspeletrum Dålig ventiltätning Dålig kontakt mellan ventil och ventilfeäste Felaktig ventilinställning Skadad ventilfjäder Ventilen sitter fast |

| Tändningssystemet | |
|--|---|
| Batteri | Uppladdning Defekt batteri |
| Säkring | Säkringen har gått eller är felaktigt ansluten |
| Tändningssystem | Defekt tänd enhet Defekt matarspole Skadad magnetisk skivfjäder |
| Tändrör | Felaktigt elektrodavstånd Slitna elektroder Ledning mellan terminaler trasig Felaktig värmeräckvidd Defekt tändhatt |
| Tändspole | Skadad eller kortsluten primär/sekundär spole Defekt högspänningsledning |
| Kontakt | Defekt huvudkontakt Defekt "motoravstängningskontakt" Defekt bromskontakt |
| Ledningar | Lösa batteriterminaler Lös anslutning Felaktig jordning Skadat ledningsnät |
| Dålig tomgångsprestanda | |
| Förgasare | Lös eller tilltäppt auto jet Skadad anslutning Felaktigt fastspänd förgasarklämma Felaktigt justerad tomgångshastighet Felaktigt anpassad gaskabel Översvämmad förgasare |
| Tändningssystem | Defekt tändrör Defekt högspänningsledning Defekt tänd enhet Defekt matarspole Defekt tändspole |
| Luftfilter | Tilltäppt |
| Ventilsystem | Felaktigt justerat ventilspeletrum |
| Dålig prestanda vid medelhög och hög fart | |
| Förgasare | Felaktigt justerad bränslenivå Tilltäppt huvudventil Tilltäppt eller lös auto jet |
| Luftfilter | Tilltäppt luftfilter |
| Tändningssystem | Smutsigt tändstift Defekt tänd enhet Defekt matarspole |
| Bränslesystem | Tilltäppt ventilatorelement Tilltäppt luftfilter Tilltäppt jet Felaktigt justerad bränslenivå Felaktig inställning av förgasarens luftslang |
| Kompressionssystem | Sliten cylinder Sliten eller fastklämd kolvring Skadad toppackning |

| | |
|-----------------------------|---|
| | Skadad cylindertätning Sot avlagringar Dålig kontakt mellan ventil och ventilmått Felaktig ventilinställning |
| Motorolja | För mycket eller för lite olja |
| Ventilsystem | Felaktigt justerat ventilspeglum |
| Överupphettning | |
| Tändningssystemet | Felaktigt elektrodavstånd Defekt tänd enhet |
| Bränslesystemet | Felaktig inställning av förgasare Felaktig inställning av bränslenivå Tiltäppt luftfilter |
| Kompressionssystemet | Sot avlagringar Felaktig ventilinställning Felaktigt inställt ventilspeglum |
| Motorolja | För mycket eller för lite olja Felaktig oljekvalité (hög viskositet) För dålig olja |
| Bromsar | Bromsarna drar |
| Kylsystem | Defekt ventilator Defekt termostat Defekt termostatkontakt För lite kylarvätska Defekt kylare (tiltäppt eller skadad) Defekt kylarhölje Defekt ***vinghjulsaxelväxel*** (böjd kontakt, böjt kugghjul) Skadad **'vinghjulsaxel Frånkopplad ventilatormotor |

Elektriskt diagram

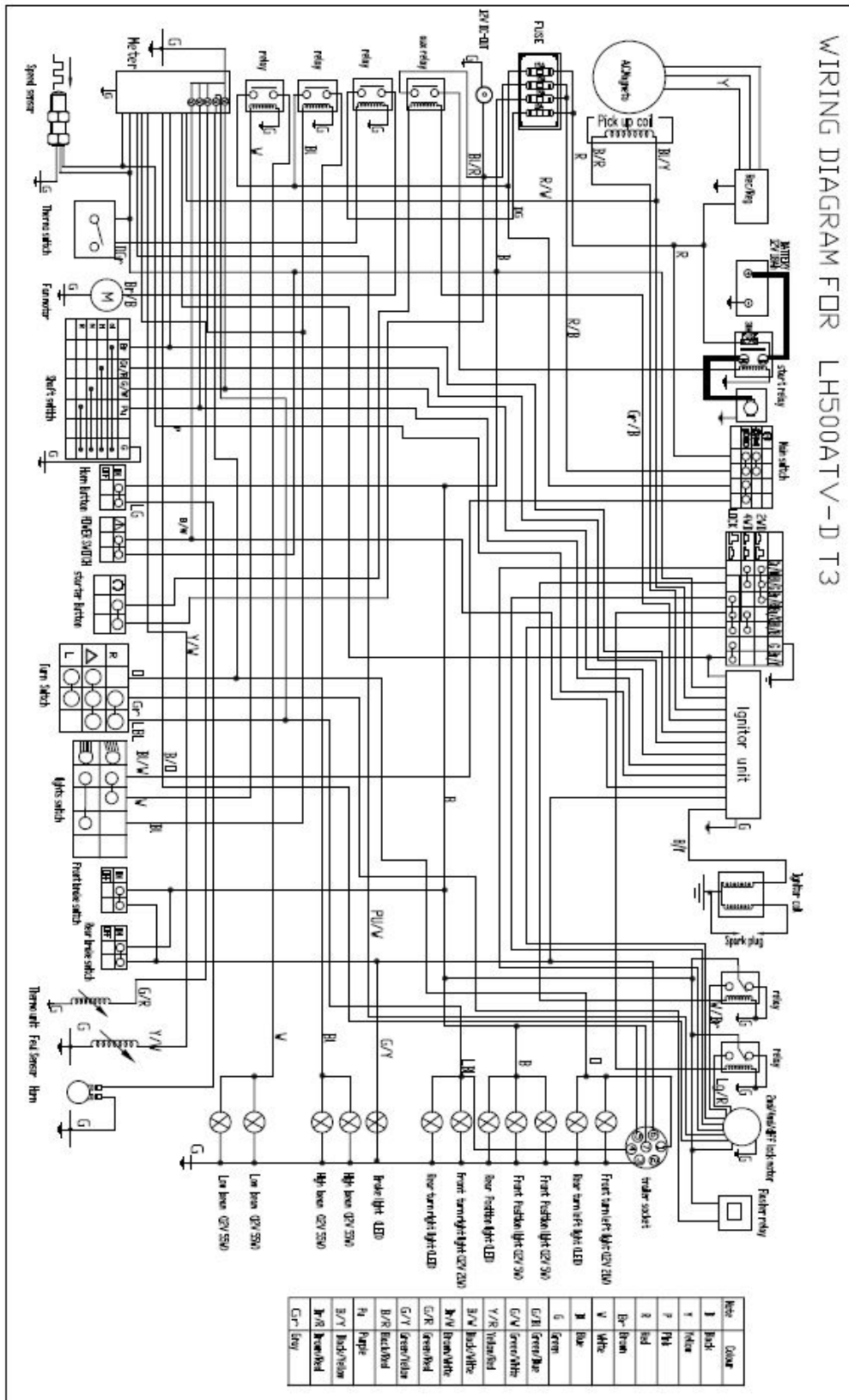

Vi förbehåller oss rätten att ändra de tekniska parametrarna och specifikationerna för denna produkt utan föregående varsel.