

Original Manual

P.Lindberg

9042857

DK: Benzindrevet hækkeklipper

S: Bensindriven häcksax

D: Benzinbetriebener Heckenschere

GB: Gasoline hedge trimmer

22,5 cm³



DK

S

D

GB

www.p-lindberg.dk
www.p-lindberg.no
www.p-lindberg.se
www.p-lindberg.de

DK

Original

Brugsanvisning



Varenr.: 9042857

Benzindrevet hækkeklipper 22,5 cm³ motor



Sdr. Ringvej 1 - 6600 Vejen - Tlf. 70 21 26 26 - Fax 70 21 26 30
www.p-lindberg.dk

Varenr.: 9042857 - Motorhækkeklipper

Beskrivelse:

Benzindrevet 22,5cm³ vibrationsdæmpet motorhækkeklipper med 56 cm dobbeltsidet klippeaggregat.

Tilsligtet brug: Må kun anvendes som beskrevet i denne manual – al anden brug betragtes som forkert.

Oversigt:

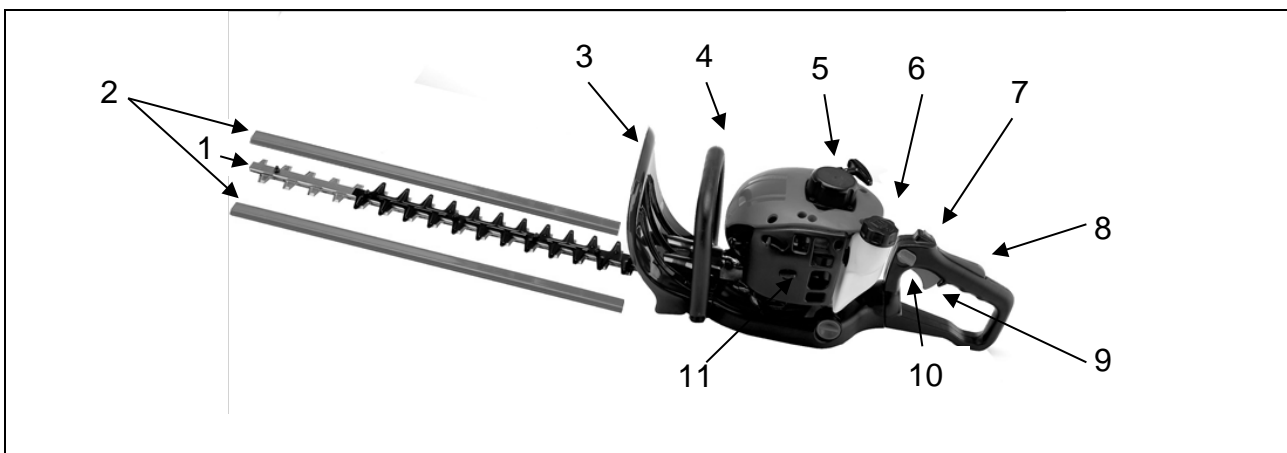

1	Klippesværd	5	Rekylstart	9	Gasknap
2	Beskyttelseskappe	6	Brændstofpåfyldning	10	Lås til drejehåndtag
3	Beskyttelseskærm	7	Stopkontakt	11	Luftfilter
4	Fronthåndtag	8	Udløser til gasknap		

Sikkerhed:

- Må ikke benyttes af personer under 18 år.
- Sørg for en sikkerhedsafstand på min. 10 meter til andre personer når hækkeklipperen benyttes.
- Maskinen skal altid betjenes med begge hænder.
- Ved reparation og vedligehold skal maskinen placeres på et rent og plant underlag og med tændrørshætten afmonteret.
- Brug altid handsker, beskyttelsesbriller og høreværn når maskinen betjenes.
- Af hensyn til udstødningsgassen må klipperen ikke benyttes i drivhuse og i andre lukkede rum.
- Vær særlig opmærksom på sværdets skarpe knive.
- Pas på brandfaren i forbindelse med lyddæmperens varmeafgivelse.

Brug:

Igang sætning:

- Påfyld olieblandet blyfri benzin. (Blandingsforhold 50 : 1 = 2%).
Brug altid friskblandet benzin. Opbevaringstid max. 2 mdr.
- Tryk to til tre gange på primerbolden. (Lille gennemsigtig gummibold på karburatoren).
- Aktiver chokerknappen.
- Giv motoren lidt gas
- Træk i starthåndtaget. (Undgå at trække snoren helt i bund)
- Når motoren er startet tages chokeren gradvis fra.
- Lad motoren gå i to - tre minutter uden belastning inden ibrugtagning.

Vedligehold:

Knivene kan slibes efter behov. Fil eller vinkelsliber kan benyttes.

Justering af knivene foretages ved at spænde / løsne knivenes samleskruer. Pas på ikke at spænde for hårdt! Ved for hård sammenspænding udvikles varme!

Sværdet smøres jævnlgt med en tynd olie. Sprayolie af god kvalitet anbefales.

Vedligeholdelsesskema		Opstart 1. gang	Hver 25 timers drift	Hver 50 timers drift	Hver 100 timers drift	Bemærkning
Motor	Kontrol af brændstof system for evt. utæthed	X				
	Kontrol for løse bolte og skruer	X				
	Fjern blade og andet fra cylinderens køleribber		X	X	X	
	Rengør indsugningsfilterelementet - udskift om nødvendig		X	X	X	
	Rengør og juster tændrøret		X	X	X	Elektrodeafstand 0,6 - 07 mm.
	Rengør brændstoftank			X	X	
	Efterspænd cylinderbolte				X	
	Efterspænd alle bolte og skruer				X	
	Kontroller lyddæmperen for indvendig tilkoksning				X	
Sværd	Efterse knivene	X	X	X	X	
	Juster knivenes samleskruer	X	X	X	X	
	Efterspænd skruerne i gearkassen	X	X	X	X	
	Smør gearkassens fedtnippel	X	X	X	X	Brug varmebestandig fedt.
	Smøring af sværd		Hver ½ time			



Opbevaring:

Efter endt brug rengøres hele maskinen. Tanken tømmes for benzin. Sværdet og gearkassen smøres, og maskinen anbringes et tørt sted. Sværdet beskyttes af medleverede beskyttelseskærme.

Teknisk data:

Vægt	5,8 kg.
Vibrationer i håndtag	Under 15 m/s ²
Lydniveau	Under 102 dB(A)
Sværd	56 cm. lang - tanddeling: 28 mm.
Træk	Automatisk centrifugal kobling
Motor	22,5 cm ³ . luftkølet, to-takt benzinmotor
Ydelse	1 Hk / 7.500 Omdr. / min.
Tankindhold	0,5 l.
Brændstof	Blyfri (oktan 92) olieblandet benzin. (Blandingsforhold 50 : 1 = 2%)
Olietype	To-takt olie af god kvalitet. (Syntetisk eller delsyntetisk)
Karburator	Membran type
Tændrør	Elektrodeafstand 0,6 - 0,7 mm.
Starter	Håndbetjent rekylstart.

EU Overensstemmelseserklæring:

EU OVERENSSTEMMELSESERKLÆRING 	
EU – importør:	P. Lindberg A/S Sdr. Ringvej 1 6600 Vejen Tlf.: 70212626 E-mail: salg@p-lindberg.dk CVR: 25903110 www.p-lindberg.dk
Erklærer herved at følgende maskine:	<i>Benzindrevet hækkeklipper, 22,5 cm³ PL varenummer: 90 42 857</i>
Type / model:	<i>TT-HT230B-2</i>
Er i overensstemmelse med følgende direktiver:	<i>2006/42/EEC (Maskindirektivet)</i>
Anvendte standarder og normer:	-
Dato og ansvarlig underskrift:	<i>Vejen d. 22-01-2018</i> P. Lindberg A/S  Erik T Lauritsen Direktør 

Vi forbeholder os ret til uden foregående varsel at ændre de tekniske parametre og specifikationer for dette produkt.

S
Original
Bruksanvisning



Art.: 9042857

Bensindriven häcksax 22,5 cm³ motor



Myrangatan 4 - 745 37 Enköping - Tel. 010-209 70 50 -
order@p-lindberg.se
www.p-lindberg.se

Art.: 9042857 - Häcksax

Beskrivning: Bensindriven 22,5cc vibrationsdämpad häcksax med 56 cm dubbelverkande skärning.

Avsedd användning: Får bara användas som bruksanvisningen anger – all annan användning anses som felaktig.

Översikt:



1	Klippskär	5	Rekylstart	9	Gasknapp
2	Skärskydd	6	Tankning	10	Lås svängbart handtag
3	Skyddskåpa	7	Stoppkontakt	11	Luftfilter
4	Fronthandtag	8	Gasreglage		

Säkerhet:

- Låt inte personer under 18 år använda häcksaxen.
- Håll säkert avstånd, minst 10m till andra människor när häcksaxen är i bruk.
- Maskinen ska alltid användas med båda händerna.
- Vid reparation av maskinen, skall den placeras på en ren och plan yta och med tändstiftshatten avmonterad.
- Använd alltid handskar, skyddsglasögon och hörselskydd när maskinen används.
- På grund av avgaser bör saxen inte användas i växthus eller slutna utrymmen.
- Var särskilt uppmärksam på svärdets skarpa knivar och den skada de kan orsaka.
- Observera brandfaran i samband med ljuddämparen som avger värme.

Användning:

Uppstart

- Fyll oljeblandad blyfri bensin. (Blandningsförhållande 50 : 1 = 2%). Använd alltid fräsch bensin. Förvaringstid max. 2 månader.
- Tryck 2 eller 3 gånger på kallstartspumpen (liten genomskinlig gummiboll på förgasaren).
- Aktivera choken och ge motorn lite gas.
- Dra i starthandsnöret (dra inte snöret hela vägen upp).
- När motorn startat stryp choken gradvis.
- Låt motorn gå 2 till 3 minuter utan belastning innan användning.

Underhåll:

Knivar slipas vid behov. Fil eller vinkelslip kan användas.

Justering av knivarna görs genom att spänna/ lossa monteringskruvarna. Var noga med att inte dra åt för hårt! Genom hård fastspänning utvecklas värme! Svärdet smörjs med en tunn olja, olja av god kvalitet rekommenderas.

	Underhållsschema	Start	Varje 25 timmars drift.	Varje 50 timmars drift.	Varje 100 timmars drift.	Kommentar
Motor	Kontrollera bränslesystemet för någon läcka.	X				
	Kontrollera lösa bultar samt skruvar.	X				
	Ta bort löv och skräp från cylinderns kylflänsar.		X	X	X	
	Rengör sug filterelementet - byt ut vid behov.		X	X	X	
	Rengör och justera tändstiftet.		X	X	X	Elektrod avstånd: 0,6 - 07 mm.
	Rengör bränsletanken.			X	X	
	Efterspänn cylinderbultar.				X	
	Efterspänn alla bultar och skruvar.				X	
	Kontrollera ljuddämpare				X	
	Svärd	Se över knivar	X	X	X	X
Justera knivarnas skruvar.		X	X	X	X	
Dra åt skruvarna i växellådan.		X	X	X	X	
Smörj växellådans smörjnippel.		X	X	X	X	Använd värmebeständigt fett
Smörjning av svärd.		X	X	X	X	Tunn olja. (Spray)

Lagring:

Efter användning, rengör hela maskinen. Tanken töms på bensin. Svärd och växellåda smörjs och maskinen placeras på ett torrt ställe. Svärdet skyddas av de medföljande skyddande skärmarna.

Tekniska data:

Vikt	5,8 kg.
Vibrationer i handtag	Under 15 m/s ²
Ljudnivå	Under 102 dB(A)
Svärd	56 cm lång – tanddelning: 28 mm Automatisk centrifugal koppling
Motor	22,5 cm ³ . lyftkyld, tvåtakts bensinmotor
Motor	1 HK / 7.500 rpm
Tankinnehåll	0,5 l
Bränsle	Blyfri (oktan 95) oljeblandad bensin. (Blandningsförhållande 50 : 1 = 2%)
Olja	Två-takts olja av god kvalitet. (Syntetisk eller delsyntetisk)
Förgasare	Membran typ
Tändstift	Elektrodavstånd 0,6 – 0,7 mm.
Start	Rekylstart

EU-försäkran om överensstämmelse:

EU-FÖRSÄKRAN OM ÖVERENSSTÄMMELSE 	
EU – importör:	P. Lindberg A/S Sdr. Ringvej 1 DK-6600 Vejen Tlf.: +45 70212626 E-mail: salg@p-lindberg.dk CVR: 25903110 www.p-lindberg.dk
Härmed förklara att följande maskin:	<i>Bensindriven häcksax, 22,5 cm³ PL art.: 90 42 857</i>
Type / modell:	<i>TT-HT230B-2</i>
Överensstämmer med följande direktiv:	<i>2006/42/EEC</i>
Tillämpade standarder och normer:	-
Datum och signatur:	<i>Vejen d. 22-01-2018</i> P. Lindberg A/S  Erik T Lauritsen Direktør
	

Vi förbehåller oss rätten att ändra produktens tekniska parametrar och specifikationer utan föregående meddelande.

D
Original
Betriebsanweisung

P.Lindberg

Artikelnr.: 9042857

Benzinbetriebene Heckenscherer, 22,5 cm³ Motor



P-Lindberg GmbH - Flensburger Str. 3 - D-24969 Großenwiehe
Tel. 03222/1097-888 Fax. 03222/1097-900
www.p-lindberg.de

Benzinbetriebene Heckenschere - Artikelnr. 9042857

Beschreibung: Benzinbetriebene 22,5cm³ Motor-Heckenschere mit Vibrationsdämpfung und 56 cm doppelseitigem Sägeaggregat.

Zweckmäßige Verwendung: Darf ausschließlich wie in diesem Handbuch beschrieben verwendet werden. Jegliche andere Art der Anwendung wird als falsch angesehen.

Übersicht

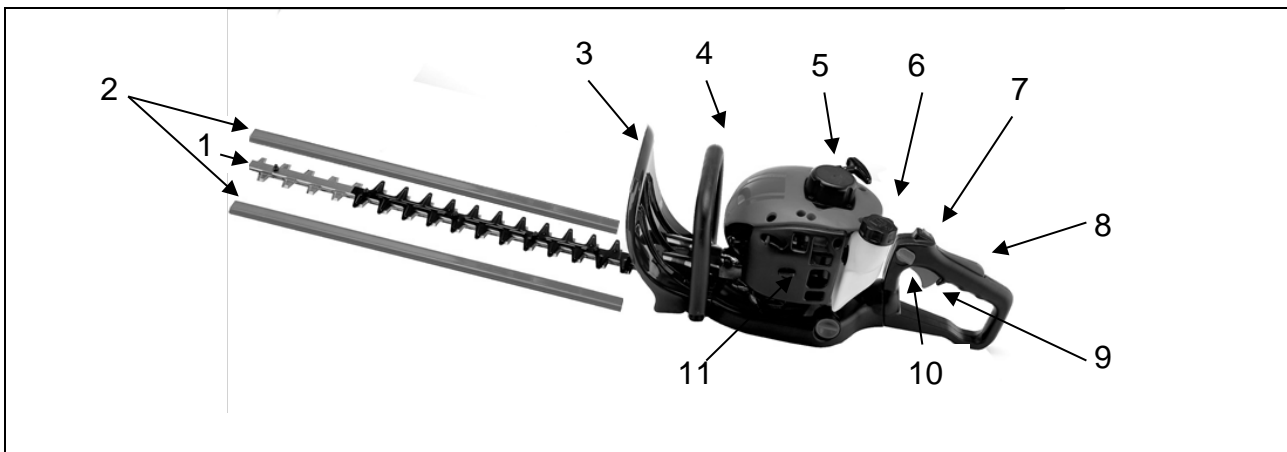

1	Sägeschwert	5	Zugstarter	9	Gas-Knopf
2	Schutzabdeckung	6	Kraftstofftank	10	Sperre für Drehgriff
3	Schutzabdeckung	7	Aus-Schalter	11	Luftfilter
4	Vorderer Griff	8	Auslöser für Gasknopf		

Sicherheit

- Darf nicht von Personen unter 18 Jahren verwendet werden.
- Sorgen Sie für einen Sicherheitsabstand von mind. 10 m zu anderen Personen, wenn Sie die Heckenschere verwenden.
- Die Maschine muss stets mit beiden Händen bedient werden.
- Bei Reparaturen und Wartungen muss die Maschine auf einer sauberen und ebenen Unterlage platziert werden. Die Zündrohrabdeckung muss dabei abmontiert sein.
- Verwenden Sie stets Handschuhe, Schutzbrillen und Gehörschutz, wenn Sie die Maschine bedienen.

- Wegen der Abgase darf die Heckenschere nicht in Gewächshäusern und anderen geschlossenen Räumen eingesetzt werden.
- Bitte achten Sie besonders auf die scharfen Messer des Schwerts.
- Machen Sie sich in Bezug auf die Hitzeabgabe des Schalldämpfers die Brandgefahr bewusst.

Verwendung

Inbetriebnahme:

- Füllen Sie eine Mischung aus Öl und bleifreiem Benzin ein. (Mischverhältnis 50: 1 = 2%).
Verwenden Sie stets ein frisches Benziningemisch. Lagerungszeit max. 2 Monate.
- Drücken Sie den Pumpball drei Mal. (Kleiner durchsichtiger Gummiball am Vergaser).
- Aktivieren Sie den Choker.
- Geben Sie etwas Gas.
- Ziehen Sie den Startgriff (vermeiden Sie es, die Schnur ganz herauszuziehen).
- Wenn der Motor angesprungen ist, wird der Choker langsam weggeschaltet.
- Lassen Sie den Motor vor der Verwendung zwei bis drei Minuten ohne Belastung laufen.

Wartung

Die Messer müssen bei Bedarf geschliffen werden. Dazu können eine Feile oder ein Winkelschleifer verwendet werden.

Das Einstellen der Messer erfolgt durch das Spannen/Lösen der Verbindungsschrauben an den Messern. Achten Sie darauf, diese nicht zu fest anzuziehen! Bei zu festem Anziehen entsteht Hitze!

Das Schwert wird regelmäßig mit einem dünnflüssigen Öl geschmiert. Es wird qualitativ hochwertiges Sprayöl empfohlen.

Wartungstabelle		Beginn, 1. Mal	Nach je 25 Stunde n Betrieb	Nach je 50 Stunden Betrieb	Nach je 100 Stunde n Betrieb	Anmerkung
Motor	Kontrolle des Kraftstoffsystems auf evtl. Leckage	X				
	Kontrolle, lose Bolzen und Schrauben	X				
	Entfernen Sie Blätter und Sonstiges von den Kühllamellen des Zylinders		X	X	X	
	Reinigen Sie das Ansaugfilterelement - bei Bedarf Tausch		X	X	X	
	Reinigen Sie das Zündrohr und stellen Sie es ein		X	X	X	Elektroden-abstand 0,6 - 0,7 mm.
	Reinigen Sie den Kraftstofftank			X	X	
	Zylinderbolzen nachziehen				X	
	Ziehen Sie alle Bolzen und Schrauben nach				X	
Kontrollieren Sie den Schalldämpfer auf Verschlacken im Inneren				X		
Schwert	Kontrollieren Sie die Messer	X	X	X	X	
	Stellen Sie die Verbindungsschrauben der Messer ein	X	X	X	X	
	Ziehen Sie die Schrauben im Getriebe nach	X	X	X	X	
	Schmieren Sie die Fettnippel des Getriebes	X	X	X	X	Verwenden Sie hitzebeständiges Fett.
	Schmieren des Schwerts		Alle ½ Stunde			Dünnflüssiges Öl, evtl. Spray

Aufbewahrung

Nach der Verwendung muss die gesamte Maschine gereinigt werden. Das Benzin wird aus dem Tank abgelassen. Das Schwert und das Getriebe werden geschmiert, die Maschine an einem trockenen Ort aufbewahrt. Das Schwert wird mit der mitgelieferten Schutzabdeckung geschützt.

Technische Daten

Gewicht	5,8 kg.
Vibrationen am Griff	Unter 15 m/s ²
Geräuschpegel	Unter 102 dB(A)
Schwert	56 cm lang – Zahnteilung: 28 mm.
Kupplung	Automatische Zentrifugalkupplung
Motor	22,5 cm ³ , Luftkühlung, 2-Takt-Benzinmotor
Leistung	1 PS/7.500 Umdr. /Min.
Tankinhalt	0,5 l.
Brennstoff	Bleifrei (Oktan 92), Öl-Benzin-Gemisch (Mischverhältnis 50: 1 = 2%)
Öltyp	Qualitativ hochwertiges 2-Takt-Öl (vollsynthetisch oder teilsynthetisch)
Vergaser	Membrantyp
Zündrohr	Elektrodenabstand 0,6 - 0,7 mm.
Starter	Manueller Zugstarter.

EU-Konformitätserklärung

EU-KONFORMITÄTSERKLÄRUNG		CE
EU – importeur:	P. Lindberg A/S Sdr. Ringvej 1 DK-6600 Vejen Tlf.: +45 70212626 E-mail: salg@p-lindberg.dk CVR: 25903110 www.p-lindberg.dk	
Hiermit wird bestätigt dass die folgenden Maschine::	<i>Benzinbetriebene Heckenschere, 22,5 cm³ PL Artikelnr.: 90 42 857</i>	
Typ / Modell:	<i>TT-HT230B-2</i>	
Entspricht den folgenden Richtlinien:	<i>2006/42/EEC</i>	
Angewandte Standards und Normen:	-	
Datum und Unterschrift:	<i>Vejen d. 22-01-2018</i>	
	P. Lindberg A/S  Erik T Lauritsen Direktor	CE

Wir behalten uns das Recht vor, ohne vorherige Ankündigung, die technischen Parameter und Spezifikationen für dieses Produkt zu ändern.

GB
Original
Instructions for Use



Item no.: 9042857

Petrol-powered hedge trimmer 22.5 cm³ motor



Sdr. Ringvej 1 - DK-6600 Vejen
Tel. +45 70 21 26 26 - Fax +45 70 21 26 30
www.p-lindberg.dk

Item no.: 9042857 - Petrol-powered hedge trimmer

Description:

Petrol-powered 22.5 cm³ vibration dampened hedge trimmer with 56 cm double-sided trimmer blade.

Intended use: Use only as described in this manual – any other use is considered incorrect.

Overview:

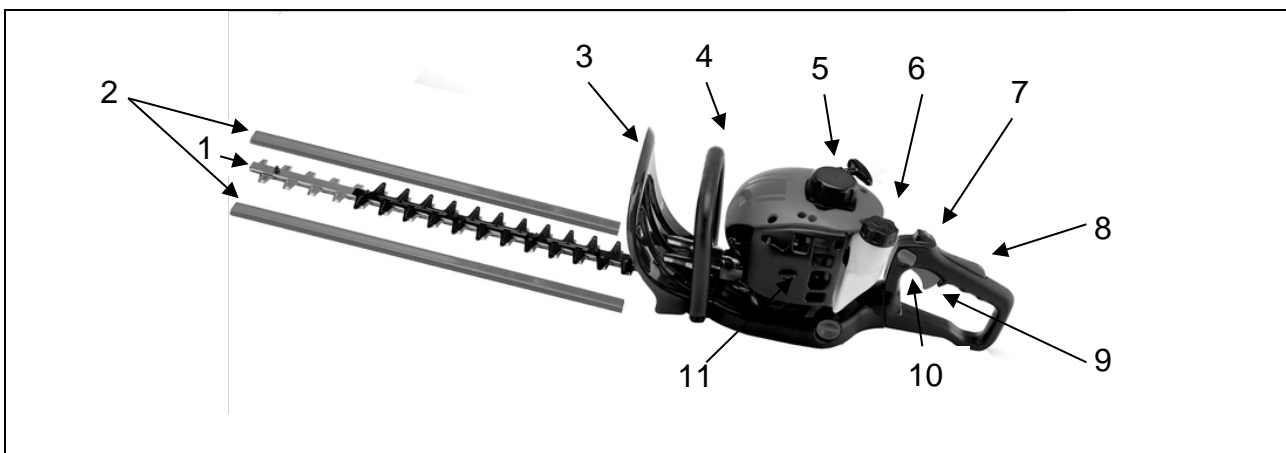

1	Trimmer blade	5	Recoil starter	9	Power button
2	Blade guard	6	Fuel reservoir	10	Lock for twist grip
3	Protective shield	7	Stop switch	11	Air filter
4	Front handle	8	Trigger for power button		

Safety:

- Must not be used by persons under the age of 18.
- Keep a safe distance of min. 10 m to other persons when using the hedge trimmer.
- Always operate the machine with both hands.
- To carry out repair and maintenance work, always place the machine on a clean and level surface and remove the spark plug cap.
- Always use gloves, protective goggles and ear protectors when operating the machine.
- Because of the exhaust gas, the trimmer must not be used in greenhouses and other enclosed spaces.
- Always take extra care with the blade's sharp teeth.
- Beware of the fire risk associated with heat release from the silencer.

Use:

Start-up:

- Fill with unleaded petrol mixed with oil. (Mixing ratio 50:1 = 2 %) Always use freshly mixed petrol. Max. storage time 2 months
- Press the primer bulb two to three times. (Small transparent rubber ball on the carburettor).
- Activate the choke button.
- Rev the motor slightly.
- Pull the start lever. (Avoid pulling the cord to the very bottom)
- When the motor starts, gradually release the choke.
- Allow the motor to run for 2 to 3 minutes with no load before using.

Maintenance:

Sharpen the teeth as required. Use a file or angle grinder.

Adjust the teeth by tightening/loosening the teeth assembly screws. Be careful not to overtighten! Overtightening will create heat!

Lubricate the blade regularly with a thin oil. We recommend a good quality spray oil.

Maintenance schedule		First start-up	Every 25 hours of operation	Every 50 hours of operation	Every 100 hours of operation	Comment
Motor	Check fuel system for leaks	X				
	Check for loose bolts and screws	X				
	Remove leaves, etc. from cylinder cooling fins		X	X	X	
	Clean intake filter element - replace if necessary		X	X	X	
	Clean and adjust spark plug		X	X	X	Electrode gap 0.6-0.7 mm
	Clean fuel tank			X	X	
	Tighten cylinder bolts				X	
	Tighten all bolts and screws				X	
	Check silencer for internal carbon deposits				X	
Blade	Inspect the teeth	X	X	X	X	
	Adjust teeth assembly screws	X	X	X	X	
	Tighten screws in gearbox	X	X	X	X	
	Lubricate gearbox grease nipple	X	X	X	X	Use heat-resistant grease.
	Lubricate blade		Every ½ hour			

Storage:

Clean the entire machine after use. Drain the petrol from tank. Lubricate the blade and gearbox. Place the machine in a dry place. Protect the blade with the supplied safety guards.

Technical data:

Weight	5.8 kg
Vibration in handle	Below 15 m/s ²
Sound level	Below 102 dB(A)
Blade	56 cm long - pitch: 28 mm
Drive	Automatic centrifugal coupling
Motor	22.5 cm ³ air-cooled, two-stroke petrol engine
Output	1 hp / 7500 rpm
Tank capacity	0.5 l
Fuel	Unleaded (octane 92) oil/petrol mixture (Mixing ratio 50:1 = 2 %)
Oil type	High grade 2-stroke oil (Synthetic or semi-synthetic)
Carburettor	Membrane type
Spark plug	Electrode gap 0.6–0.7 mm
Starter	Hand-operated recoil starter

EU Declaration of Conformity:

EU DECLARATION OF CONFORMITY		CE
EU – importer:	P. Lindberg A/S Sdr. Ringvej 1 DK-6600 Vejen Phone: +45 70212626 E-mail: salg@p-lindberg.dk CVR: 25903110 www.p-lindberg.dk	
Hereby declare that the following machine:	<i>Petrolpowered hedge trimmer PL item no. 90 42 857</i>	
Type / model:	<i>TT-HT230B-2</i>	
Complies with the following directives:	<i>2006/42/EEC</i>	
Applied standards and norms:	-	
Date and signature:	<i>Vejen d. 22-01-2018</i> P. Lindberg A/S  Erik T Lauritsen Direktør	
		CE

We retain the right to change the technical parameters and specifications of this product without prior notification.