



BRUGERVEJLEDNING
MY HOOD EL-LØBEHJUL

VIGTIGT!

For at undgå at batteriet klapper sammen, sørg for at løbehjulet bliver fuldt opladet mindst én gang om måneden. Også selvom løbehjulet ikke har været i brug.

TILLYKKE MED DIT EL-LØBEHJUL!

Denne brugsvejledning vil assistere dig i at samle og bruge dit nye My Hood el-løbehjul. Læs hele manualen **omhyggeligt** før du tager el-løbehjulet i brug.

VIGTIG INFORMATION TIL BØRN UNDER 15 ÅR: Det er vigtigt at du får dine forældres tilladelse inden du kører på el-løbehjulet.



LÆS DETTE INDEN FØRSTE TUR

Brug **ALTID** hjelm når du kører på dit My Hood el-løbehjul.

Vær sikker på at dit el-løbehjul har et fuldt **opladet batteri** inden du tager din første tur.

Vær **altid** opmærksom på færdselsreglerne, og følg dem.

Brug **aldrig** løbehjulet under påvirkning af alkohol eller medicin.

Vær **altid** opmærksom på, og respekter fodgængere.

Kør **aldrig** i vådt vejr. El-løbehjulet kan skride under dine fødder og resultere i alvorlige skader. Vådt vejr kan desuden beskadige elektroniske komponenter og bryde garantien.

ADVARSEL

1. **Undgå vand.** Løbehjulet er ikke vandtæt. Elektroniske komponenter kan blive beskadiget, og skader som følge af vand er ikke omfattet af garantien. Kørsel i vådt vejr er desuden farligt og kan resultere i alvorlige skader.
2. **Misbrug.** Skader som er opstået som følge af skødeløs brug eller ekstrem kørsel, er ikke omfattet af garantien.
3. Kørsel på My Hood el-løbehjul indbefatter en **risiko** for alvorlige skader og sågar død, som følge af mistet kontrol, fald og kollision. **Udvis forsigtighed og kør på egen risiko.**
4. Foretag **ingen ændringer** i producentens design.
5. Hold hænder og øvrige kropsdele væk fra løbehjulets bevægelige dele.
6. **Før kørsel** - tjek løbehjulet og vær sikker på at det er fuldt funktionsdygtigt.
7. **Før kørsel** - tjek at bremsen fungerer korrekt. Tjek desuden at alle sikkerhedslabels er påført korrekt, at du forstår dem.
8. **Før kørsel** - tjek at al afskærmning omkring aksler er påført og i god stand.
9. **Før kørsel** - vær sikker på at dækkene er i god stand og pumpet.
10. Overskrid aldrig den **maksimal brugervægt** på 100 kg.
11. Løbehjulet må **ikke bruges** af børn under 15 år på offentlig vej og arealer.
12. Maksimal hastighed. Løbehjulets maksimale hastighed er 20 km/t.

KASSEN INDEHOLDER

1. Løbehjul
2. Styr
3. Oplader
4. Umbracnøgle
5. Slange til pumpe

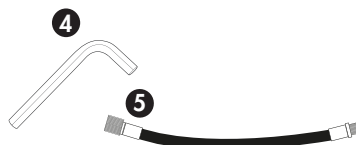
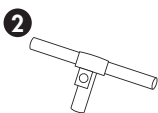
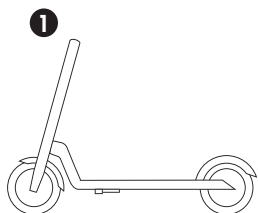

Pak el-løbehjulet ud, og besigtig hver enkelt del for evt. skader som måtte være opstået under transporten.

LÆR DIT EL-LØBEHJUL AT KENDE

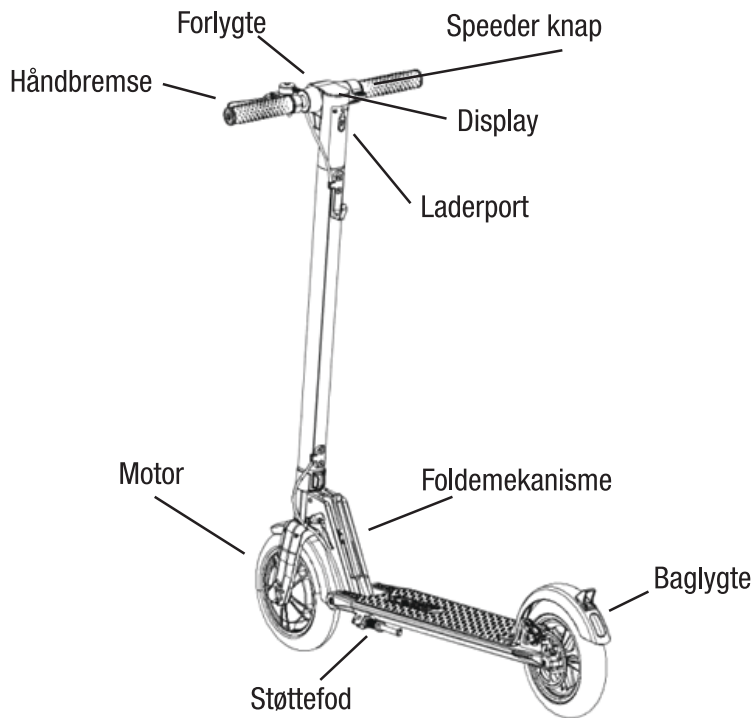

El-løbehjulet er delvist samlet fra fabrikken

SÅDAN SAMLER DU DIT EL-LØBEHJUL

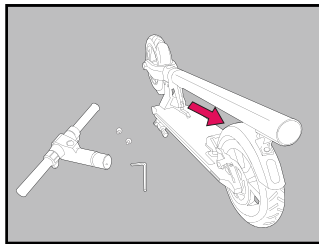

Fold løbehjulet ud ved at trykke let ned på bagskærmen, og træk op i styret.

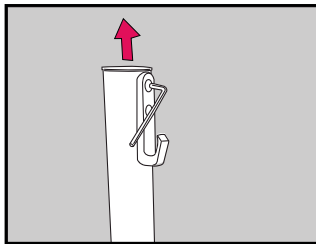

Brug den medfølgende umbraconøgle til at løsne de to skruer ved den røde knage. Fjern herefter den prop som beskytter batteriet.

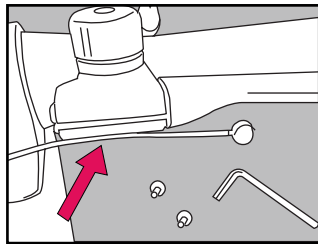

Bremsekablet passer i rillen på håndbremsen.

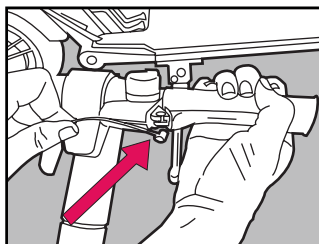

Tryk på håndbremsen for at placere enden af bremsekablet i bremsen

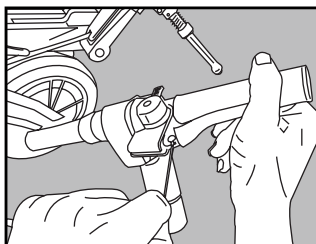

Læg kablet så enden ligger i hullet..

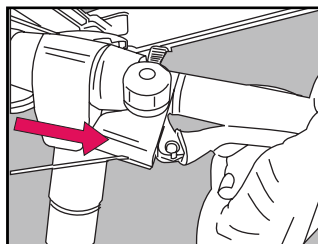

..og kablet lægges i rillen.

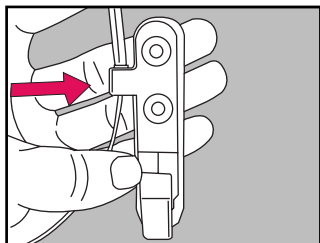

Sæt bremsekablet ind i den røde knage.

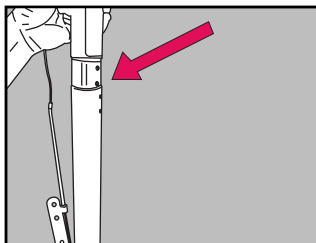

Montér nu den øverste del af styret. Tjek at pins i styret matcher pins på batteriet.

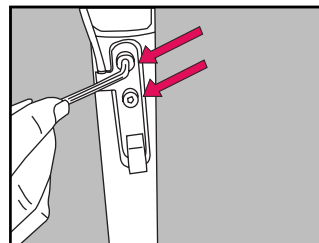

De to skruer på den røde knage strammes.

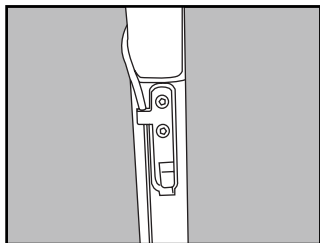

Løbehjulet er nu samlet.

OPLAD DIT EL-LØBEHJUL

Sørg for at dit løbehjul er fuldt opladet før første tur.

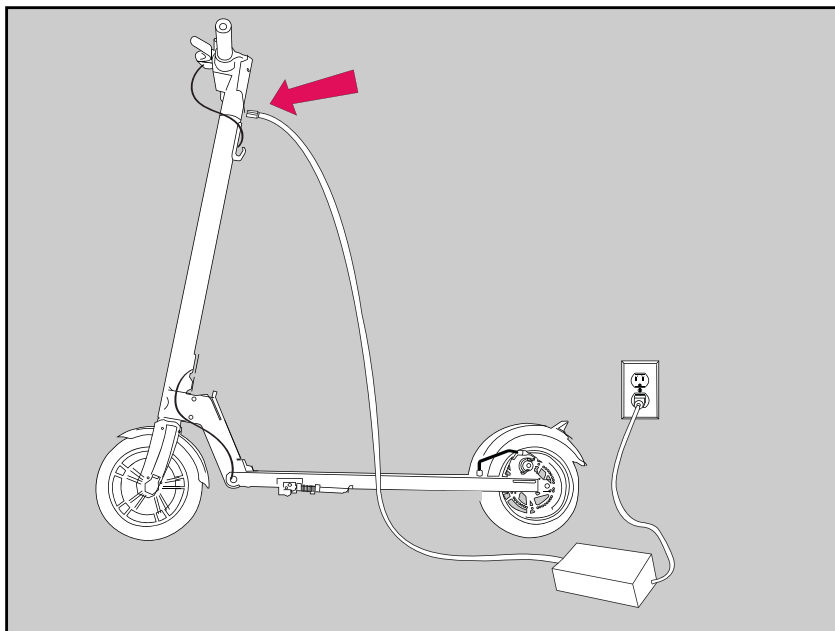

1. Åbn gummikappen som beskytter laderporten.
2. Sæt stikket i laderporten.
3. På opladeren lyser indikatoren rød når løbehjulet lader, og grøn når løbehjulet er fuldt opladet.
4. Efter opladning luk da gummikappen grundigt for at beskytte den mod skidt og snavs.

LØBEHJULETS DISPLAY FUNKTIONER

- **For at tænde løbehjulet**, hold den røde knap inde i 1 sekund.
- **For at slukke løbehjulet**, hold den røde knap inde i 5 sekunder.
- **For at tænde/slukke forlygten**, hold den røde knap inde i 1 sekund mens løbehjulet er tændt.
- **For at skifte mellem 1. og 2. gear**, hold den røde knap inde i 2 sekunder. Displayet skifter fra 1 for 1. gear til 2 for 2. gear.
- **Displayet viser hastigheden i km/t**, hvilket gear som køres i, batteritid og forlygte.

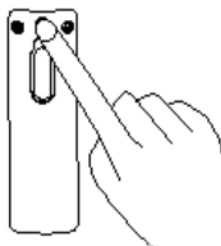
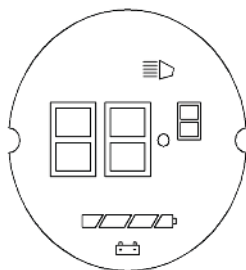

SÅDAN KØRER DU

- Start med at have den ene fod på fodpladen og den anden på jorden. Brug foden på jorden til at skubbe dig i gang, samtidig med at du trykker speederknappen.
Indtil du er fortrolig med løbehjulet, tryk med let kraft på speederknappen.
- Brug håndbremsen for at bremse eller stoppe. Brug **ALDRIG** bagskærmen som bremse.
- Løbehjulet kører bedst på jævne overflader som fx. asfalteret vej.
- Sørg for at holde el-løbehjulet rent. Det er et elektrisk køretøj som skal vedligeholdes. Se evt. siden med vedligehold og reparation.
- Tryk ikke på speederknappen når du trækker løbehjulet.
- Vær opmærksom på omgivelserne. Både andre trafikanter og forhindringer som vejbump, chikaner mv.
- Brug den røde knap til at skifte mellem 1. og 2. gear som du ville gøre på en cykel. 1. gear giver mere moment til kørsel op ad bakke, mens 2. gear giver mere fart til kørsel lige ud.
- Cruise control: Du aktiverer cruise control ved at holde speederknappen nede i 10 sekunder. For at deaktivere cruise control, enten tryk på speederknappen eller brug bremsen.

SÅDAN FOLDES LØBEHJULET

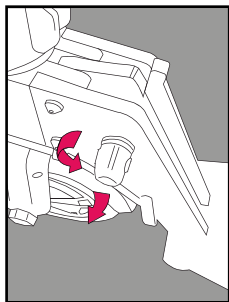

Træk ud i sikkerhedsspinden og drej den mod uret.

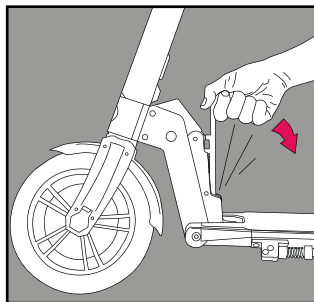

Træk ud i håndtaget som vist på tegningen

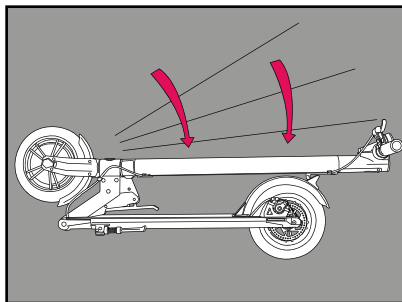

Træk styret i nedadgående retning. Krogen på styret skal klikke sammen med den røde løkke på bagskærmen.

VEDLIGEHOOLD OG REPARATION

Hvis du regelmæssigt rengører og vedligeholder din el-løbehjul, forlænger du dets levetid.

Rengøring: Hvis løbehjulet er beskidt, rengør det med en blød fugtig klud.

Bremse: Hvis din bremse skal justeres eller der skal foretages anden service, kontakt da vores serviceafdeling. Foretag ikke reparationer selv, da du risikerer at ødelægge løbehjulet og bryde garantien.

Dæk: Hvis du mærker at dæktrykket falder, så fyld luft i dækkene. Det anbefalede dæktryk 50 PSI / 3,5 bar.

BRUG ALDRIG alkohol, benzin, parafin eller andre ætsende kemikalier, da det kan beskadige løbehjulets konstruktion, lakering mv. Brug ej heller en højtryksrenser da det kan beskadige løbehjulets elektronik.

Opbevaring: Løbehjulet opbevares bedst køligt og tørt. Undgå at opbevare det udendørs, da sollys kan skade dæk, nedsætte batteriets levetid og forringe løbehjulets generelle udseende.

Efterspænd skruer: Gem den medfølgende Umbracnøgle og efterspænd med jævne mellemrum løbehjulet for at undgå bl.a. slør i styret.

BATTERIET

Sørg for at oplade dit løbehjul mindst én gang om måneden - også selvom løbehjulet ikke er blevet brugt. Dette er for at undgå at batteriet klapper sammen.

Brug kun en godkendt strømforsyning til at oplade dit løbehjul. Andre opladere kan beskadige dit løbehjul og værste fald bryde i brand.

Et batteri kan være kilde til alvorlig forurening, og bør derfor altid bortskaffes i overensstemmelse med lokale bestemmelser. Tjek evt. med de lokale myndigheder.

Opbevar altid både løbehjul og strømforsyning i max 50, og minimum -20 grader celcius.

Opbevar altid både løbehjul og strømforsyning indendørs.

BAGLYGTEN

Baglygten skal bruge 2 x AAA batterier (ikke inkluderet).

For at indsætte/skifte batterier, tryk på knappen som vist på tegningen for at fjerne glasset. Indsæt batterier og klik glasset tilbage på.

TRYK HER

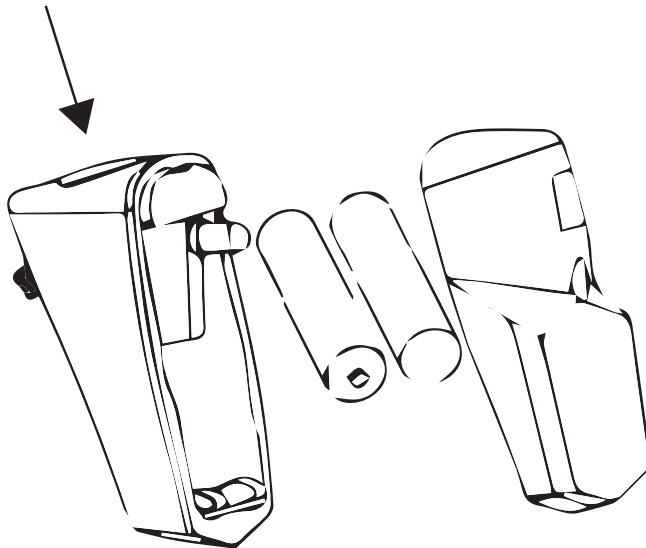

MY HOOD el-løbehjul er produceret i Kina for
EURO PLAY ApS
Industrivej 16
DK-6630 Rødding
Danmark



