



**Sandbox larch 150 x 150 cm**

**Sandkasse lærk 150 x 150 cm**

**Sandlåda lärk 150 x 150 cm**

**Hiekkalaatikko, lehtikuusi, 150 x 150 cm**

Manual | Brugsanvisning | Instruktionsbok | Ohjeet



**Size: 25 x 150 x 150 cm**

Art. no. 805-702  
EAN 5705858710563

Imported by / Importeret af  
NSH NORDIC A/S  
Virkefeltet 4  
DK-8740 Braedstrup

Made in PRC

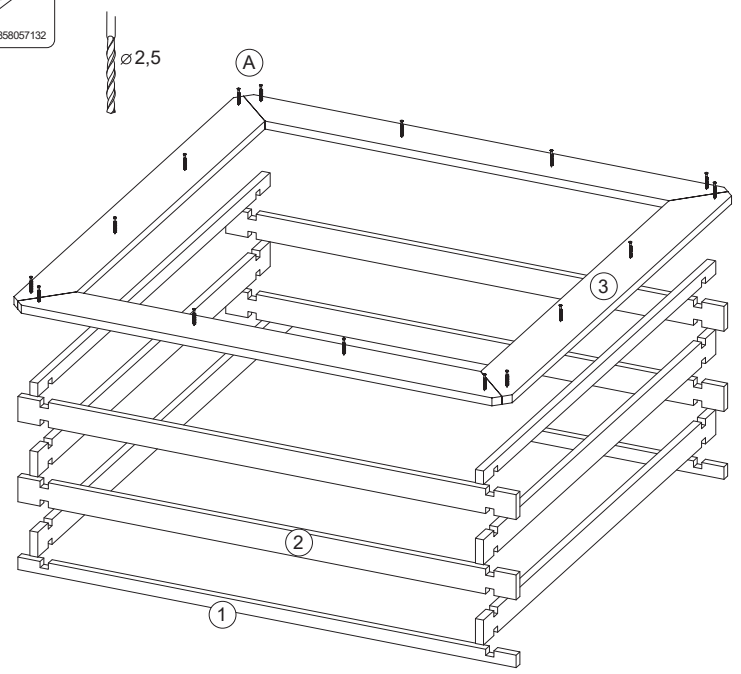
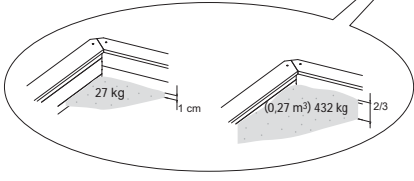
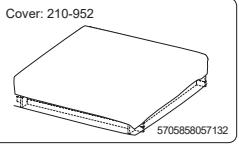
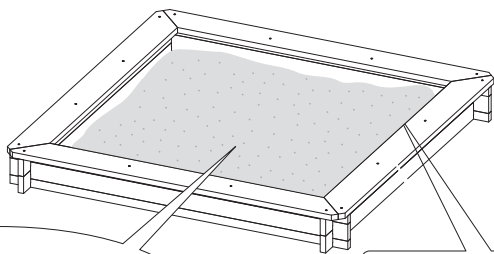
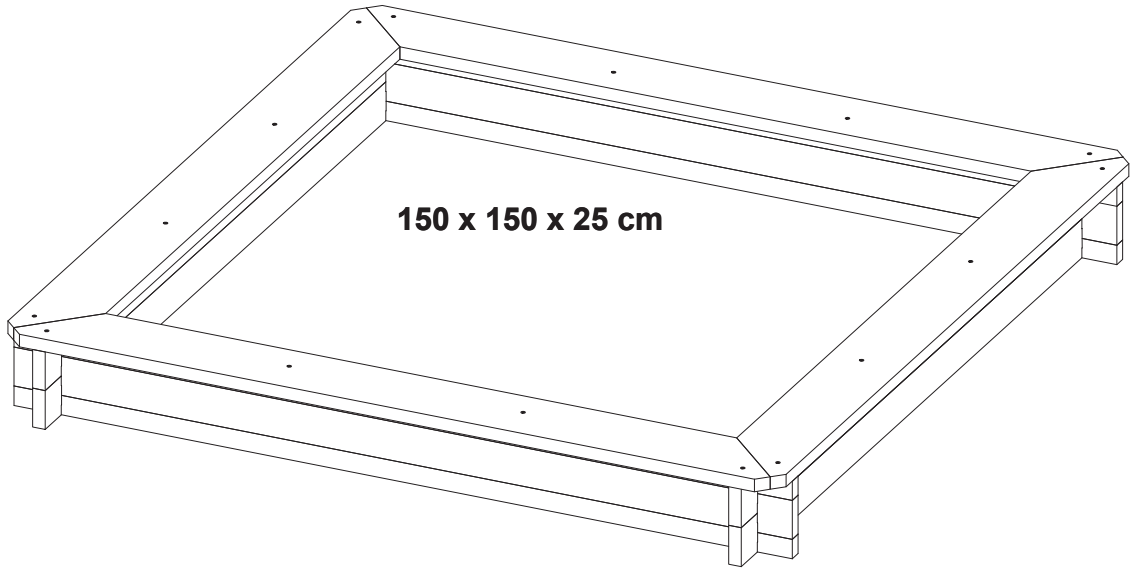

16x (A) - 3,5 x 45

- ①  
**4x**  
20 x 45 x 1500
- ②  
**8x**  
20 x 90 x 1500
- ③  
**4x**  
20 x 120 x 1475



## CAREFULLY READ THIS INSTRUCTION BEFORE USE

### General safety instructions:

The safe play area refers to a zone extending 200 cm beyond the sandbox on all sides. The safe play area must be free of all structures, fences, garage, house, overhanging branches, laundry lines, electrical wires and other obstacles to ensure safe play.

Do not situate your play set in the directions of walks or gangways.

The ground surface must be level. Installing your sandbox on sloping ground can cause it to lean or "rack". Do not install your sandbox over concrete, gravel asphalt, packed earth, or any other hard surface. A fall onto a hard surface can result in serious injury.

Save these instructions for future reference.

### Safe play:

On site adult supervision must be provided for children of all ages and at all times. Teach the children to play safe.

Dress children appropriately. Avoid accessories, clothing with drawstrings, loose fitting clothes and stringed items placed around the neck, which could become entangled or snagged on equipment. Also bike helmets should be taken off before playing on playground equipment.

Last but not at least: use common sense to avoid any possible unsafe situations.

Equipment should not be played upon in wet weather conditions because of potentially slippery surfaces and in periods of frost, even the softest pavement can change into a very hard surface.

Be aware of children exposure to sunlight when placing the sandbox.

### Inspection and maintenance:

To ensure the safety of the users of the sandbox, the sandbox has to be subjected to the safety inspections mentioned below once at the beginning of each season and further twice monthly during the usage season.

Check all hardware to be sure it is tight. Caution: overtightened hardware crushes the fibres of the wood resulting in split boards.

All accessories can be cleaned with warm water and a mild detergent. Defect parts must be replaced.

Check the sandbox stability.

Check the environment for direct danger like overhanging branches, laundry lines and loose materials.

### Customer responsibilities:

It is the customer's responsibility to perform regular inspections and maintenance to ensure that the product is not prematurely ageing.

### Warnings!

Only for domestic use.

Only for outdoor use.

Maximum user weight is 50 kg.

Suitable for children from 2-10 years.

Maximum number of users is 3.

To be assembled by an adult.



## LÆS BRUGSANVISNINGEN FØR BRUG

### Generelle sikkerhedsforskrifter:

Sikkerhedszonen strækker sig 200 cm ud fra legepladsen til alle sider.

I sikkerhedszonen må der ikke forefindes nogen former for konstruktioner, hegn, garager, huse, overhængende grene, tørresnore, elledninger eller andre genstande, der kan nedsætte sikkerheden. Jordoverfladen skal være plan. Hvis legepladsen opstilles på hældende grund, er der risiko for, at den begynder at hælde eller "trække sig skævt". Hvis legepladsen begynder at hælde, belastes alle forbindelser og sammenføjninger yderligere, og med tiden vil disse løsne sig og svigte.

Anbring ikke legepladsen på asfalt, grus, beton eller andre hårde underlag. Fald på sådanne underlag kan føre til personskade.

Anbring om nødvendigt et støddabsorberende underlag af løst materiale under legepladsen.

Gem brugsanvisningen til senere brug.

### Leg sikkert:

Der bør altid være en voksen i nærheden, når børnene leger – uanset børnenes alder.

Lær børnene at lege sikkert på legepladsen.

Børnenes påklædning bør være egnet til udendørs leg. Undgå løsthængende tøj og tilbehør med snore, som kan hænge fast i legeredskabet.

Brug fornuften og være opmærksom på farlige situationer.

Legepladsen bør ikke anvendes i vådt vejr og i frostvejr, da overfladen kan være glat. Selv den blødeste sne kan blive til hård is. Tilbehøret bør opbevares indendørs, når temperaturen falder til under 0°C.

Der må ikke være flere børn på legepladsen end den er beregnet til. Placer sandkassen et sted, så de legende børn udsættes for mindst mulig solpåvirkning.

### Kontrol og vedligeholdelse:

Af sikkerhedshensyn skal legepladsen kontrolleres ved ibrugtagning og derefter to gange om måneden i sæsonen. Spænd løse skruer. Eventuelle defekte dele udskiftes.

Allt tilbehør kan rengøres med et mildt rengøringsmiddel

Kontrollér legepladsens stabilitet.

Kontrollér de nærmeste omgivelser for faremomenter, f.eks. overhængende grene, tørresnore og løst liggende materialer.

### Kundeansvar:

Det er kundens ansvar at efterse og vedligeholde legepladsen regelmæssigt, så den ikke ældes for tidligt. Eftersyn og vedligeholdelse er beskrevet ovenfor.

### Advarsel!

Kun til privat brug.

Kun til udendørs brug.

Maksimum brugervægt er 50 kg.

Egnet til børn fra 2-10 år.

Maksimum antal brugere 3.

Montering skal foretages af en voksen.



## LÄS IGENOM INSTRUKTIONERNA NOGGRANT INNAN BRUK

### Generella säkerhetsinstruktioner:

Säker lektyta refererar till en zon som är mer än 200 cm utanför själva sandlådan på alla sidor. Den säkra lektytan skal vara fri från närmaste byggnad eller hinder, såsom staket, garage, hus, låga grenar, tvättlinor eller elektriska ledningar.

Markytan måste vara jämn. Om du bygger lekplatsen på sluttande mark kan den luta och bli ostadig. Lutningen leder till att förbindelser och leder utsätts för högre påfrestningar, vilket så småningom kan leda till att de luckras upp och går sönder.

Bygg inte din lekplats på betong, grus, asfalt, trampad jord eller andra hårda ytor. Fall på hårda ytor kan leda till svåra skador.

Spara de här bygginstruktionerna för framtida bruk.

### Säker lek:

Vuxna måste övervaka leken på plats. Det gäller barn i alla åldrar och vid alla tillfällen.

Lär barnen att leka säkert.

Klä barnen rätt. Undvik accessoarer och kläder med dragsnören och stora kläder, som kan fastna eller rivas sönder på utrustningen.

Sist men inte minst: Använd sunt förnuft för att undvika eventuella faromoment.

Utrustningen bör inte lekas på vid våt väderlek eftersom ytorna kan bli hala. Vid frost kan även den mjukaste mark förvandlas till en mycket hård yta. Tillbehör skall tas av och förvaras inomhus är temperaturen underskrider 0°C.

Man bör inte låta barn klättra eller hänga på själva ställningsramen. Fall kan leda till svåra skador. Placera sandlådan någonstans så att de lekfulla barnen utsätts för så lite solutsättning som möjligt.

### Kontroll och underhåll:

För användarsäkerhetens skull måste lekplatsen säkerhetsgranskas enligt nedan – en gång i början av säsongen och ytterligare två gånger per månad under användningssäsongen.

Kontrollera alla monteringsdelar så att de är ordentligt åtdragna. Varning: Skruvar och bultar som dras åt för hårt korsar träets fibrer och leder till att det spricker.

Byt ut defekta delar

Kontrollera ställningens stabilitet.

Kontrollera riskmoment i omgivningen, t.e.x. låga grenar, tvättlinor, lösa material.

**SE****Kundens skyldigheter:**

Kunden är skyldig att regelbundet kontrollera och underhålla produkten så att den inte slits ut i förtid. Kontroll och underhåll av produkten nämns i handbokens allmänna del.

**Varning!**

Endast för hemmabruk.

Endast för användning utomhus.

Den maximala användarvikten är 50 kg.

Lämplig för barn från 2-10 år.

Det maximala antalet användare är 3.

Skall monteras av en vuxen.

**FI****LUE TÄMÄ KÄYTTÖOHJE HUOLELLISESTI ENNEN KÄYTTÖÄ.****LUE TÄMÄ KÄYTTÖOHJE HUOLELLISESTI ENNEN KÄYTTÖÄ.****Turvallinen leikkialue:**

Turvallisella leikkialueella tarkoitetaan aluetta, joka ulottuu 200 cm leikkikentän ulkopuolelle leik-kivälineen ympärillä. Älä asenna leikkivälineitä polkujen tai käytävien suuntaisesti.

Asennuspaikan on oltava vaakasuora. Jos asennat leikkivälineen kaltevalle pinnalle, se voi kal-listua. Liitoksiin kohdistuu tällöin lisärasitus, jolloin ne löystyvät ajan mittaan ja antavat periksi.

Älä asenna leikkivälineitä kovalle pinnalle (asfaltti, betoni, sora, tiivistetty maa). Putoaminen kovalle pinnalle voi vammauttaa pahasti. Alla luetellaan suositeltavia kateaineita.

Kata turvallinen leikkialue kokonaisuudessaan. Reunalaudat tai vastaavat on asennettava turvallisen leikkialueen ulkopuolelle.

**Turvallinen käyttö:**

Aikuisten on valvottava aina kaikenikäisten lasten leikkejä.

Opeta lapset leikkimään turvallisesti.

Älä pue lapsille asusteita, joissa on kiristysnyörejä, eikä löysiä vaatteita, koska ne voivat tarttua välineisiin.

Vaaralliset tilanteet voidaan välttää maalaisjärkeä käyttämällä.

Välineiden käyttöä on vältettävä kostealla säällä, koska pinnat voivat olla liukkaita, sekä myös pakkasella, jolloin pehmeinkin pinta voi olla kivikova.

Poista välineet ja varastoi ne lämpötilan laskiessa alle 0 °C.

Neuvo lapsia istumaan täydellä painolla keskellä keinun istuinta. Vain yksi lapsi kerrallaan saa käyttää yhtä keinua.

**Tarkastus ja huolto:**

Leikkivälineiden turvallisuus on tarkistettava kauden alussa ja käytön aikana kaksi kertaa kuukaudessa. Jos kuntotarkistuksia ei tehdä säännöllisesti, leikkiväline saattaa kaatua tai olla muulla tavalla vaaraksi.

Tarkista kiinnitysten kireys. Varoitus: liiallinen kiristäminen puristaa puuta kokoon, jolloin se halkeilee.

Tarkasta onko kiinnikkeissä, kannattimissa tai keinun koukuissa ruostetta, joka voi heikentää lujuutta. Vaihda tarvittaessa.

Tarkista maa-ankureiden kiinnitys. Vaihda tai kiinnitä uudestaan paikoilleen tarvittaessa.

Tarkista keinun istuinten ja tankojen sekä köysien kunto. Jos köydessä on merkkejä kulumis-esta, tarkasta onko säikeitä katkennut.

Kaikki varusteet voi pestä lämpimällä vedellä ja miedolla pesuaineella.

Tarkasta välineiden vakaus.

Tarkasta, onko ympäristössä riippuvia oksia, pyykkinaruja tai irtonaisia esineitä.

**Asiakkaan velvollisuudet:**

On asiakkaan vastuulla suorittaa säännöllisiä tarkastuksia ja huoltoa, jotta tuote ei kulu ennenaikaisesti. Nämä tarkastukset ja huollot on mainittu tässä ohjekirjassa.

**Varoitukset!**

Ainoastaan kotikäyttöön.

Vain ulkokäyttöön.

Käyttäjän paino enintään 50 kg.

Tarkoitettu 2–10-vuotiaille lapsille.

Käyttäjä yhteensä enintään 3.

Asennettava aikuisen toimesta.

Ripustuspalkin enimmäiskorkeus maasta 250 cm.

**NO****LES ANVISNINGENE NØYE FØR BRUK****LES ANVISNINGENE NØYE FØR BRUK****Generelle sikkerhetsanvisninger:**

Et trygt lekeområde er et område som er mer enn 200 cm utenfor selve sandkassen på alle sider. Det trygge lekeområdet skal være fritt for bygninger eller hindringer, som gjerde, garasje, hus, lave greiner, klessnorer eller strømledninger.

Underlaget må være jevnt. Hvis sandkassen bygges på et ujevnt underlag, kan det bli ustødig. Ujevnheten fører til et forbindelse og ledd utsettes for høyere belastning, som etter hvert kan medføre at de løsner og ødelegges.

Ikke bygg lekestativet på betong, grus, asfalt, nedtråkket jord eller annet hardt underlag. Fall på hardt underlag kan medføre alvorlige skader.

Ta vare på disse anvisningene for fremtidig bruk.

**Sikker lek:**

Voksne skal alltid ha tilsyn med lekning på stedet. Det gjelder barn i alle aldre og ved alle anledninger.

Lær barna å leke sikkert.

Kle barna riktig. Unngå klespynt, klær med snører og store klær som kan sette seg fast eller revne i utstyret.

Sist, men ikke minst: Bruk sunn fornuft for å unngå skader.

Utstyret bør ikke lekes på i vått vær, ettersom overflatene kan bli glatte. Ved frost kan selv den mykeste bakken forvandles til et knallhardt underlag. Tilbehør skal tas av og oppbevares in-nendørs når temperaturen faller under 0 °C.

Barn bør ikke få lov til å klatre eller henge på selve stativrammen. Fall kan medføre alvorlige skader. Plasser sandkassen et sted slik at de lekne barna blir utsatt for så lite soleksponering som mulig.

**Kontroll og vedlikehold:**

Av hensyn til brukernes sikkerhet må sandkassen sikkerhetsvurderes i henhold til nedenstående – en gang i begynnelsen av sesongen og ytterligere to ganger per måned i løpet av sesongen.

Kontroller alle monteringsdeler, for å sikre at de er godt strammet til. Advarsel: Skruer og bolter som strammes for hardt, knuser fibrene i treet og fører til at det sprekker. Bytt ut defekte deler

Allt tilbehør kan rengjøres med varmt vann og et mildt rengjøringsmiddel.

Kontroller stabiliteten i stativet.

Kontroller faremomenter i omgivelsene, f.eks. lave greiner, klessnorer, løse materialer.

**Kundens forpliktelser:**

Kunden er forpliktet til å regelmessig kontrollere og vedlikeholde produktene slik at de ikke slites ut før tiden. Kontroll og vedlikehold av produktene er beskrevet i den generelle delen av bruksanvisningen.

**Advarsler!**

Kun for privat bruk.

Kun for bruk utendørs.

Maksimumsvekt for brukeren er 50 kg.

Egnet for barn fra 2-10 år.

Maksimalt antall brukere er 3.

Monteres av en voksen.

Art. no. 805-702 / EAN 5705858710563

NSH NORDIC A/S

Virkefeltet 4

DK-8740 Braedstrup

Made in PRC