

DK

Original

Brugsanvisning

P-Lindberg

Varenr.: 9060186

ATV Hunter 200



**Sdr. Ringvej 1 - 6600 Vejen - Tlf. 70 21 26 26 - Fax 70 21 26 30
www.p-lindberg.dk**

ATV Hunter - Varenr. 9060186

Beskrivelse: Hunter 200 er udstyret med bagagebærer for og bag samt kugletræk. Maskinen er udstyret med CVT.

Anvendelsesområder: Til arbejds- og fritidsbrug udenfor offentlig vej.

Tilsligtet brug: Må kun anvendes som beskrevet i brugsanvisningen, al anden anvendelse betragtes som forkert.

Indhold

Sikkerhedsinstruktioner	4
Transport	4
Beskrivelse	5
Funktioner	5
Tændingslås	6
Hovedkontakt	6
Display	8
Fartbegrænser	9
Bremser	10
Brændstoftank	11
Brændstofdæksel	11
Brændstofhane	12
Sæde	13
Batteri	13
Udskiftning af sikring	15
Eftersyn før start	16
Start af motoren	18
Tilkørselsperiode	19
Parkering	20
Tilbehør & ændringer	20
Bagagebærer	20
Betjening af gearvælger	21
Eftersyn og justering af gaskabel	22

Eftersyn af bremsesystem	24
Justering af tomgangshastighed	26
Tømning af karburator	27
Justering af støddæmpere	28
Tekniske specifikationer	29
Vedligeholdelse	30
Vedligeholdelsesskema	30
Kontrol og udskiftning af motorolie	33
Udskiftning af gearolie	35
Kontrol og udskiftning af luftfilterelement	36
Kontrol og udskiftning af tændrør	37
Eftersyn og justering af kæde	38
Smøring af drejeled	42
Eftersyn af hjullejer	43
Retningsbestemte dæk	43
Justering af toe-in	44
CVT – continuously variable transmission system	46
Udskiftning af rem	46
Rengøring af gnistfanger	48
Rengøring af ATV	49
Identifikation af køretøjet	50
Elektrisk diagram	51
EU Overensstemmelseserklæring	53

Sikkerhedsinstruktioner

Der henvises til sikkerhedsmanualen.

Transport

ADVARSEL

Undgå kulilteforgiftning! Alle motorer udleder kulilte, som er en livsfarlig gas. Indåndes denne kan de medføre hovedpine, svimmelhed, dødsghed, kvalme, forvirring og i sidste ende død. Kulilte er farveløst, lugtfrit og uden smag. Dødelige mængder kulilte kan hurtigt samle sig og man kan hurtigt blive påvirket og ude af stand til at redde sig selv. Dødelige mængder af kulilte kan være til stede i flere timer eller dage i lukkede eller dårligt ventilerede områder.

Hvis du oplever symptomer på kulilteforgiftning, forlad da straks området og søg frisk luft. Søg lægehjælp.

Lad ikke motoren køre indendørs. Selv hvis du forsøger at fjerne udstødningssgasen med ventilatorer eller gennemtræk, kan kulilten alligevel nå et farligt niveau.

Tøm altid brændstoftank og karburator før ATVen skal transporteres. Det samme gælder ved opbevaring i længere tid en 48 timer.

Når ATVen transporteres i et andet køretøj, sørg da for at den står oprejst og at brændstofhanen er lukket. Brændstof kan lække ud af karburator og brændstofdæksel.

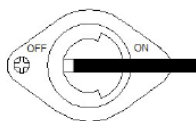

Fuel
Off

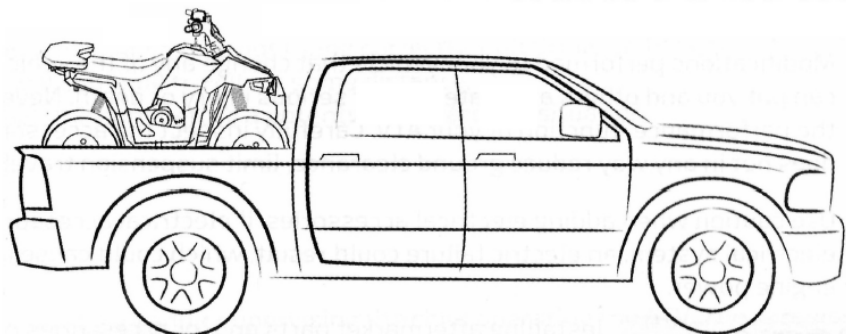

Beskrivelse

Venstre side

Højre

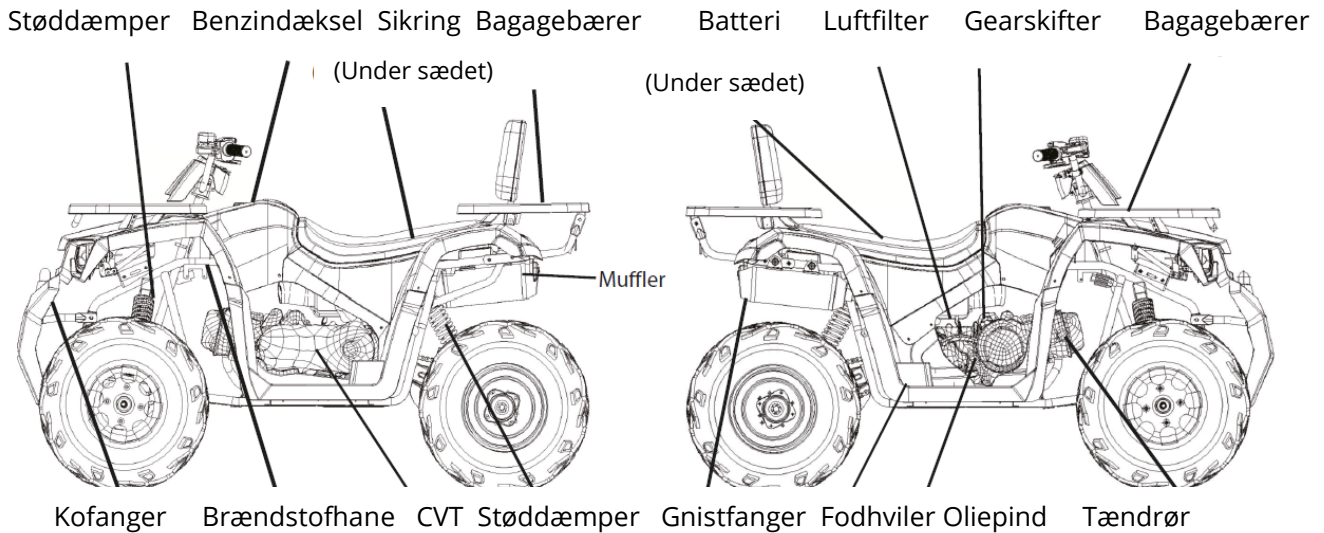

Funktioner

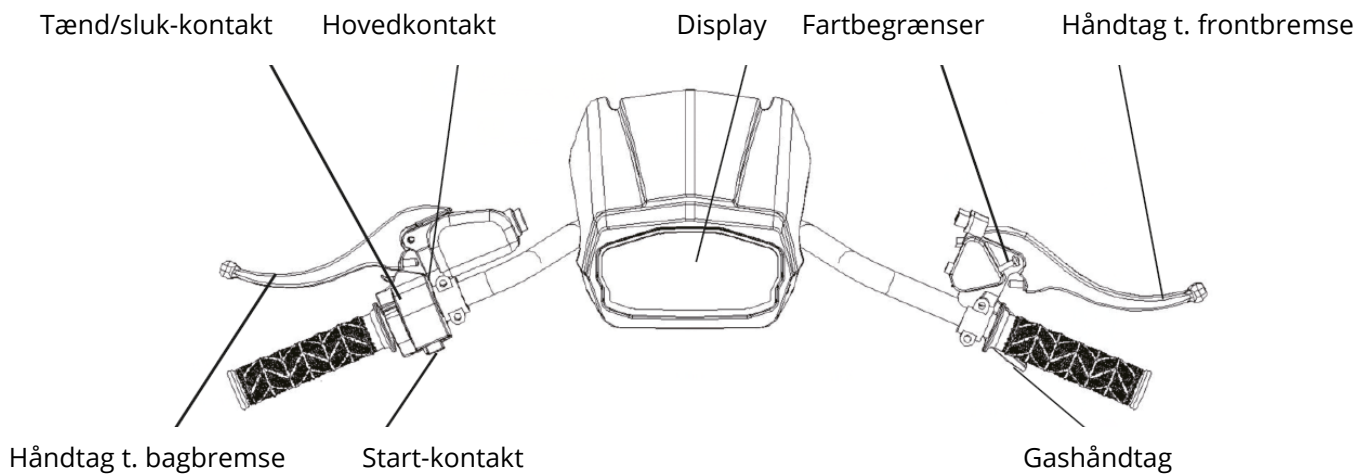

Tændingslås

Tændingslåsen har følgende positioner:

Ignition ON: Alle elektriske systemer forsynes med strøm og motoren kan startes. Nøglen kan ikke tages ud.

Ignition OFF: Alle elektriske systemer er slukket. Nøglen kan tages ud.

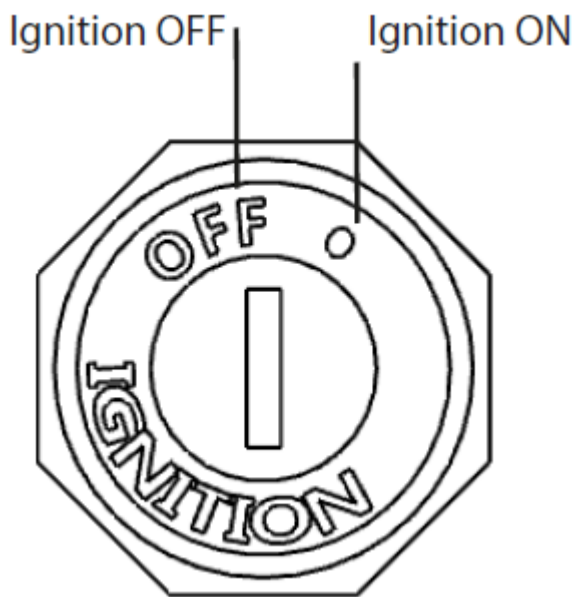

Hovedkontakt

Motor start/stop kontakt



STOP. Brug denne kontakt til at stoppe motoren i nødsituationer. Motoren kan ikke startes, når kontakten er i denne position.



START. Brug denne kontakt før motoren startes.

Starter knap

Start kontakten trykkes ind for at tørne motoren med starter. Se i øvrigt afsnittet om start af motoren.

Lygter

ATVen er udstyret med LED kørelys samt langt lys. Når tændingsnøglen drejes hen på ON, tændes lygtekontakten. Skift mellem indstillingerne ved at trykke gentagne gange på knappen.



1. Tænd-/sluk-kontakt
2. Lys-kontakt
3. Start-kontakt
4. Horn-kontakt

Gashåndtag

Når motoren kører, drej da gashåndtaget for at øge motorens omdrejninger. Reguler ATVens hastighed ved at variere gashåndtagets position. Håndtaget er fjederbelastet og falder tilbage til udgangspositionen, når det slippes. Før start bør dette kontrolleres. Konstateres der fejl på gashåndtaget, må motoren ikke startes.

Display

Displayet viser vigtige informationer om ATV'en. Sørg for at sætte dig ind i de forskellige informationer, der aflæses i displayet, før ATV'en tages anvendelse.

1. Lygter er tændt.
2. Indikator for brændstofniveau.
3. Motoromdrejninger.
4. Triptæller.
5. Hastighed.
6. Gearindikator, D, N eller R.
7. Reset af triptæller.

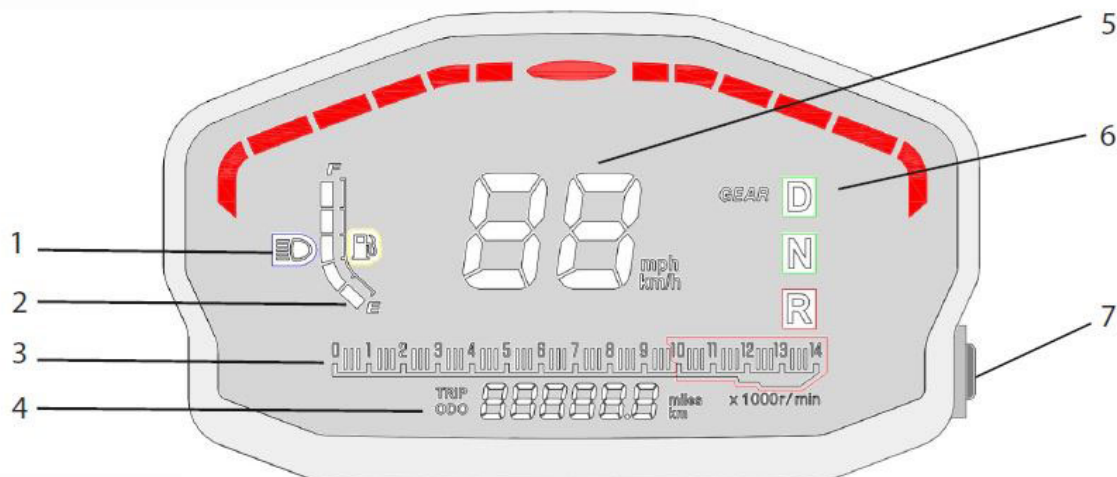

BEMÆRK

Tændingsnøglen skal stå på ON før displayet tændes.

Fartbegrænser



Hunter 200 er udstyret med en fartbegrænserskrue. Nybegyndere bør starte med den lavest mulige indstilling indtil de har styr på køretøjet. Når tilstrækkelig øvelse er opnået, kan tophastigheden øges. Fartbegrænseren forhindrer gashåndtaget i at åbne helt for gassen.

ADVARSEL

Fartbegrænsning bør altid forestås af en voksen. Lad aldrig børn justere fartbegrænsningen.

Sådan justeres tophastigheden opad

1. Løsn låsemøtrikken (1)
2. Justeringsskruen (2) drejes mod uret,
3. Spænd låsemøtrikken.

Sådan justeres tophastigheden nedad

1. Løsn låsemøtrikken (1)
2. Justeringsskruen (2) drejes med uret.
3. Spænd låsemøtrikken.

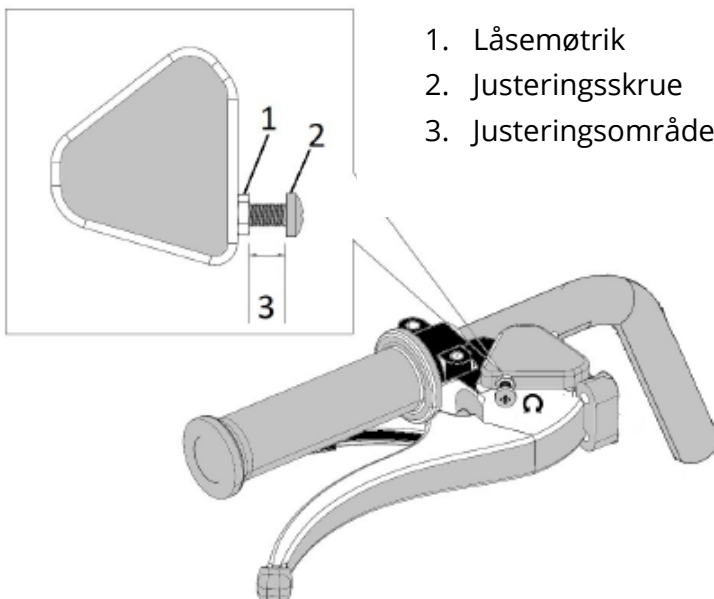

1. Låsemøtrik
2. Justeringsskrue
3. Justeringsområde

Bremser

Frontbremsen sidder på venstre side af styret. Denne aktiveres ved at trykke håndtaget ind mod styrets håndtag.

Bagbremsen sidder på højre side af styret og aktiveres ved at trykke håndtaget ind mod styret.

Parkeringsbremsen sidder i højre håndtag og aktiveres før motoren startes eller ved parkering, særligt på hældninger. Parkeringsbremsen aktiveres på frontakslen.

Sådan aktiveres parkeringsbremsen: Tryk håndtaget til frontbremsen ned og skub parkeringsbremsehåndtaget ned mod håndtaget. Slip frontbremsehåndtaget.

Sådan deaktiveres parkeringsbremsen; Tryk håndtaget til frontbremsen ned. Parkeringsbremsehåndtaget, som er fjederbelastet, vil falde tilbage til udgangspositionen. Slip frontbremsehåndtaget.

ADVARSEL

Aktiver altid parkeringsbremsen før motoren startes. ATVen kan ellers begynde at bevæge sig utilsigtet. Dette kan medføre tab af kontrol eller kollision. Sørg altid for at deaktivere parkeringsbremsen før kørslen påbegyndes. Ellers kan bremserne overophede og medføre tab af kontrol eller forårsage en ulykke.

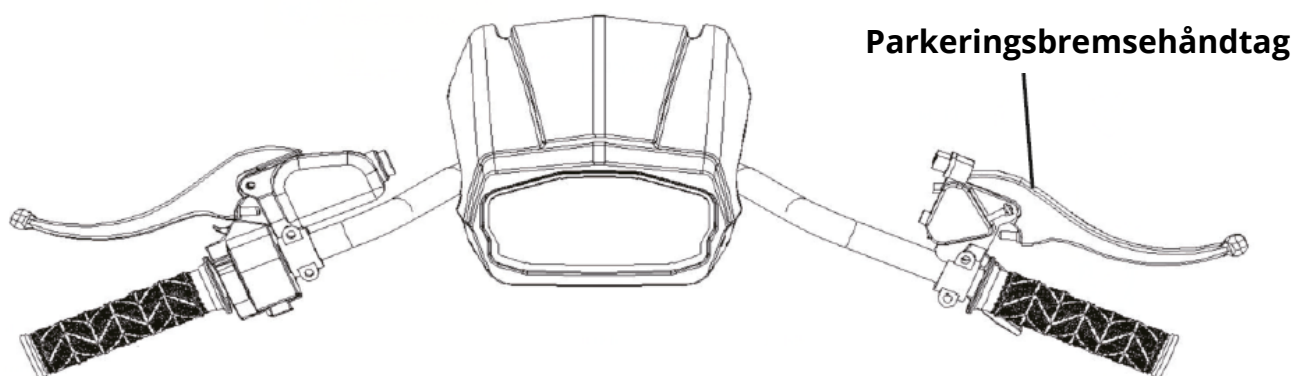

Brændstoftank

ADVARSEL

Benzin og benzindampe er ekstremt brandfarlige. For at undgå brand, eksplosioner og for at minimere risikoen for tilskadekomst ved genoptankning, følg da disse instruktioner:

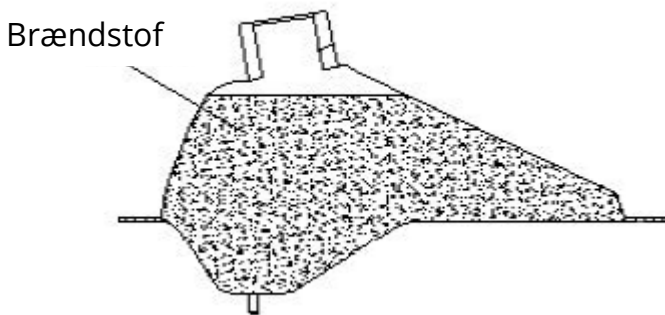

1. Sluk altid motoren før der påfyldes brændstof og sørg for at der ikke sidder nogen på køretøjet. Påfyld ikke brændstof mens der ryges eller i nærheden af gnister, åbne flammer eller andre antændelseskilder.

2. Overfyld ikke tanken. Stands påfyldningen når brændstoffet når op til bunden af påfyldningshalsen. Brændstof udvider sig når det varmes op, udefrakommende varme kan få brændstoffet til at udvide sig og få tanken til at flyde over.

ADVARSEL

Tør straks evt. spildt brændstof op, da brændstoffet kan beskadige plastikkarosseriet.

Brændstofdæksel

ADVARSEL

Brændstofdækslet tages af ved at dreje det mod uret. Sørg for at dreje det helt med uret for at lukke det helt.

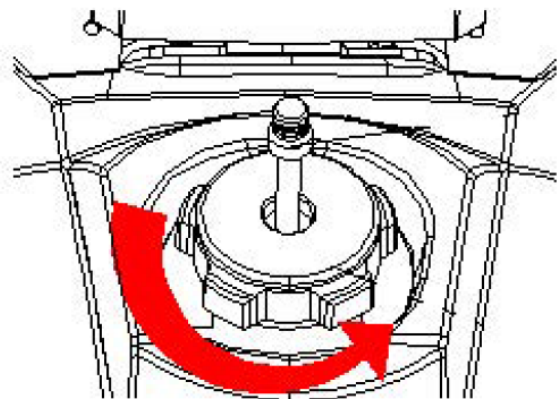

Brændstofhane

Brændstofhanen sørger for at der kommer brændstof fra tanken til karburatoren.

OFF

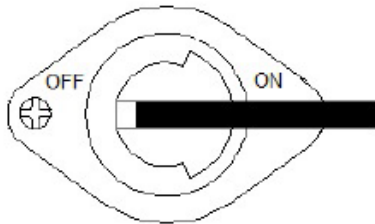

ON

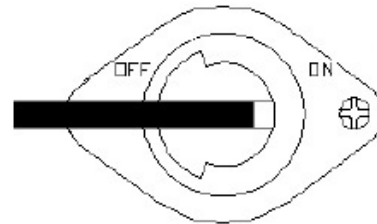

Brændstofhane OFF

Pilen peger på OFF. Brændstofhanen er lukket og der vil ikke flyde brændstof til karburatoren. Luk altid for brændstofhanen og lad motoren køre i tomgang indtil alle brændstofrester er brændt af, inden ATV'en stilles til opbevaring. Tøm også karburatoren inden opbevaring. Dette vil minimere risikoen for rust og skade på karburatoren.

Brændstofhane ON

Pilen peger på ON. Brændstofhanen er åben og der vil flyde brændstof til karburatoren.

Opbevaring

Tøm tank og karburator for brændstof, hvis ATV'en skal opbevares i mere en 48 timer.

Sæde

Sådan fjernes sædet

Træk i låsepalen (1) og træk op i sædet. Låsepalen sidder under sædet bagerst på ATV'en.

Sådan sættes sædet fast

Isæt tappen (3) på sædets forside i holderen (2) og skub sædet ned. Sørg for at sædet er sikkert sat fast og ikke kan bevæge sig under kørslen.

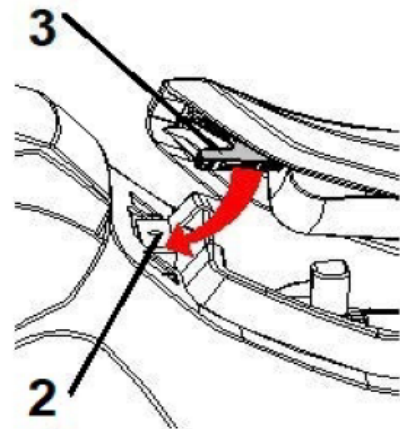
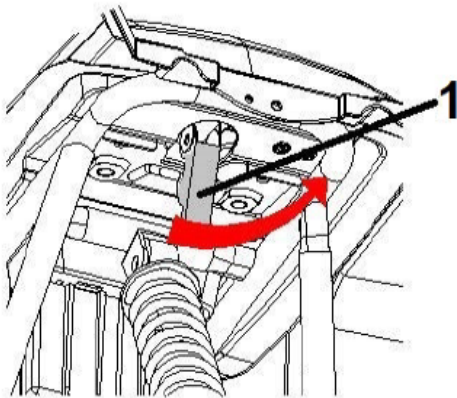

Batteri

Fjernelse af batteri

1. Sørg for at tændingskontakten står på OFF
2. Fjern sædet
3. Frakobl den negative ledning fra batteriet ved at skrue bolten på batteriterminalen ud.
4. Frakobl den positive ledning fra batteriet ved at skrue bolten på batteriterminalen ud.
5. Tag batteriet ud af holderen.

Isætning af batteri

1. Sæt batteriet i holderen med batteriterminals møtrikker og bolte installeret på batteriet.
2. Fjern batteriterminalbolte.

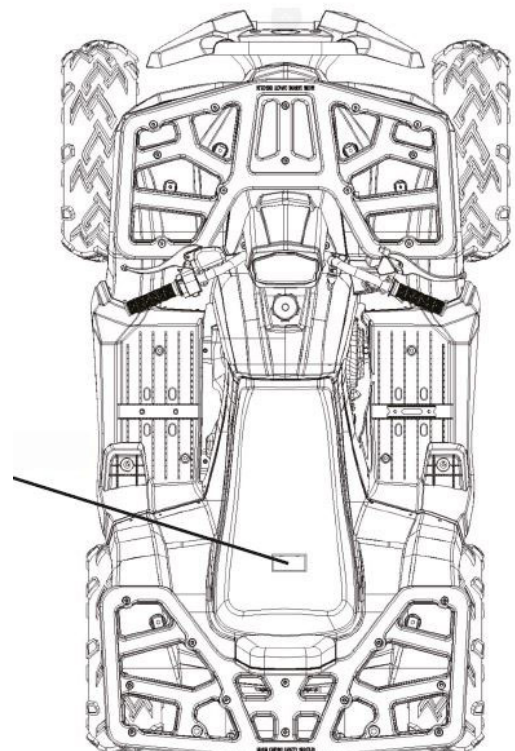

3. Forbind den positive ledning og skru batteriterminalbolten fast.
4. Forbind den negative ledning og skru batteriterminalbolten fast.
5. Sæt sædet fast igen.

Bemærk

Den positive (+) ledning er rød.
Den negative (-) ledning er sort.

ADVARSEL

Batterivæske er giftig og farlig, syren indeholde svovlsyre, som kan forårsage svære forbrændinger. Undgå kontakt med hud, øjne og tøj. Brug altid øjenbeskyttelse i nærheden af batterier.

Udvortes: Skyl med vand. Indvortes: Søg straks læge. Øjne: Skyl med vand i 15 minutter og søg straks læge.

Batterier producerer eksplosive gasser. Hold gnister, flammer, cigaretter og andre antændelseskilder på afstand. Sørg for god udluftning ved opladning eller anvendelse i lukkede områder. Hold uden for børns rækkevidde.

ADVARSEL

Oplad ikke batteriet med mere end 2 Amp.

Oplad ikke batteriet i mere end 8 timer.

Hvis der konstateres at batteriet udvider sig eller begynder at boble, frakobl da straks opladeren. Fortsæt ikke opladeren og forsøg ikke at oplade igen.

Forsøg ikke at starte ATVen med startkabler og et andet køretøj.

Udskiftning af sikring

1. Sæt tændingsnøglen på OFF
2. Fjern den sprungne sikring og kontroller det elektriske system for fejl før der installeres en ny sikring med samme ampere.
3. Drej tændingsnøglen til ON for at kontrollere at alt virker.
4. Sæt sædet på igen.

Hvis sikringen fortsat springer, kontakt da forhandler for evt. reparation.

ADVARSEL

Brug altid korrekt sikring. Forkert sikring kan forårsage skade på de elektriske dele og/eller forårsage brand. Ved brug af forkert sikring, vil al garanti bortfalde.

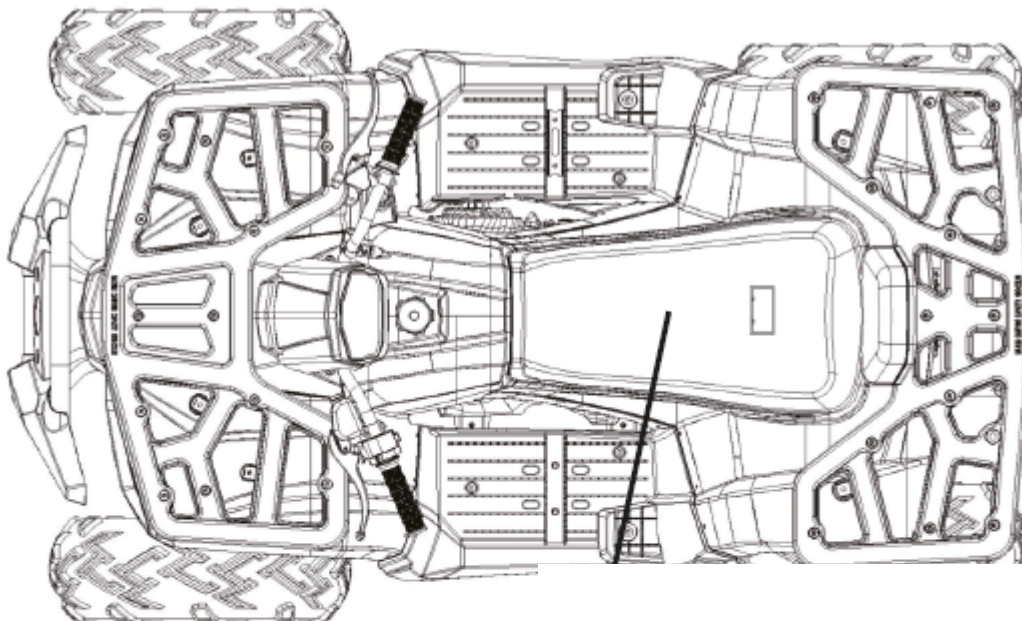

Hovedsikringens position (under sædet, foran batteriet).

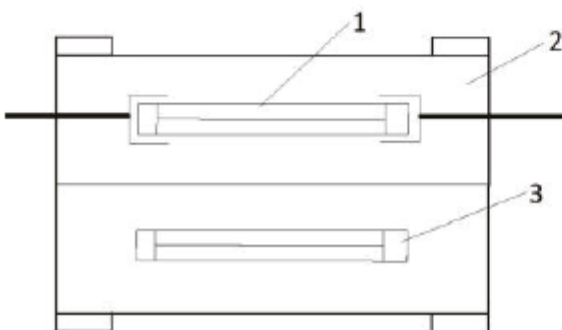

1. Hovedsikring (10 Amp).
2. Sikringsholder
3. Ekstra sikring

Eftersyn før start

ATVen skal efterses forud for hver ibrugtagning, for at sikre driftsforholdene. Følg altid procedurerne beskrevet i brugsanvisningen.

ADVARSEL

Hvis køretøjet ikke efterses eller vedligeholdes korrekt, vil det øge risikoen for ulykke eller fejl. Anvend ikke køretøjet hvis der konstateres problemer. Hvis problemet ikke kan ophæves ved hjælp af de beskrevne procedurer, kontakt da autoriseret værksted.

Komponent	Arbejdsgang
Brændstof	<ul style="list-style-type: none">• Tjek brændstofniveauet og efterfyld evt.• Efterse brændstofslangerne for lækager. Reparer evt.
Motorolie	<ul style="list-style-type: none">• Tjek motorolieniveauet og efterfyld evt.• Efterse for lækager. Reparer evt.
For- og bagbremse	<ul style="list-style-type: none">• Kontroller funktionen og reparer evt.• Smør kablet hvis nødvendigt.• Smør bevægelige dele ved behov.• Kontroller håndtagets frigang, juster hvis nødvendigt,
Gashåndtag	<ul style="list-style-type: none">• Kontroller funktionen. Smør evt. kabel.• Kontroller håndtagets frigang og juster evt.
Styrekabler	<ul style="list-style-type: none">• Kontroller funktion og smør ved behov.
Drivkæde	<ul style="list-style-type: none">• Kontroller stramhed og juster ved behov.• Efterse og smør ved behov.
Hjul og dæk	<ul style="list-style-type: none">• Kontroller hjulets tilstand, udskift evt.• Kontroller dækkets tilstand og profildybde. Udskift evt.• Kontroller dæktryk. Hold det anbefalede dæktryk.
Stelsamlinger	<ul style="list-style-type: none">• Sørg for at alle møtrikker, bolte og skruer er korrekt tilspændte.
Instrumenter og kontakter	<ul style="list-style-type: none">• Kontroller at alt virker, hvis ikke ret da fejlen.

Brændstof

Sørg for at der er påfyldt tilstrækkeligt brændstof. Overfyld dog ikke.

Motorolie

Sørg for at der er påfyldt korrekt type og tilstrækkeligt mængde motorolie. Følg manualens specifikationer.

Luftfilter

Luftfilteret er et olieret skumelement. Det bør efterses dagligt eller oftere, hvis ATVen anvendes i støvede omgivelser. Det bør rengøres og forsynes med ny olie når det ser tørt ud eller hvis det er synligt snavset. Brug den anbefalede olie. Et tørt eller snavset luftfilter kan lade snavs trænge ind i motoren. Motorskade der kan tilbageføres til fejlagtigt vedligeholdt luftfilter er ikke dækket af garantien.

Drivkæde

Drivkæden bør efterses dagligt. Hvis den er tør eller slap, skal den smøres hhv. justeres. Se hvordan i afsnittet herom.

Bremsehåndtag

Kontroller at der ikke er for meget frigang. Konstateres for meget frigang, skal de justeres. Opgaven bør udføres af fagmand.

Bremsefunktion

Kontroller funktion ved lav hastighed. Er bremseydelsen for ringe, kontroller da bremseklodser-/belægningerne for slitage.

Gashåndtag

Gashåndtaget skal falde tilbage til tomgangspositionen når det slippes. Motoren må ikke startes hvis gashåndtaget ikke fungerer korrekt. Opsøg fagmand.

Kontakter

Start ikke motoren hvis der er kontakter, der ikke fungerer.

Dæk

Dæktrykket skal måles med en dæktryksmåler for at sikre, at front- og bagdæk har ens dæktryk og at dæktrykket svarer til det anbefalede.

Dæk slidgrænse

Når profilen slides ned til 3 mm, skal dækket skiftes. Anvend aldrig en ATV med slidte dæk, da dette kan medføre tab af kontrol og øge risikoen for ulykke eller død.

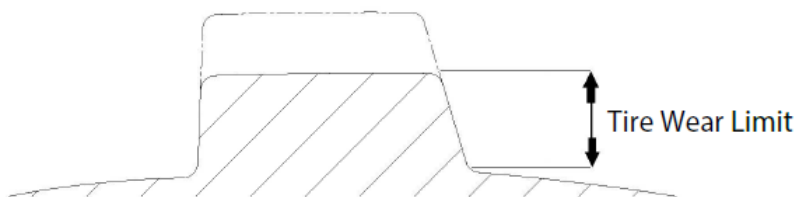
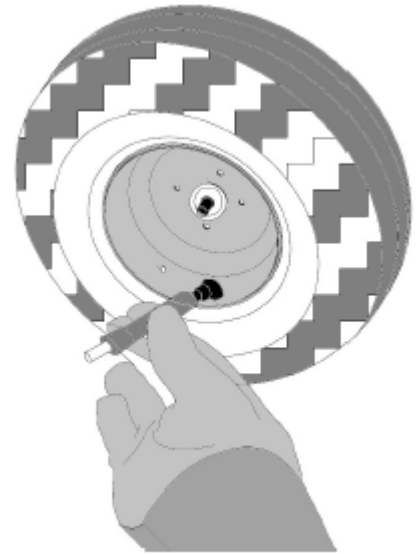

Start af motoren

1. Aktiver parkeringsbremsen (motoren kan kun startes når for- og bagbremse er aktiveret).
2. Sæt brændstofhanen på ON.
3. Drej tændingsnøglen hen på ON,
4. Sæt hovedkontakten på RUN.
5. Sæt maskinen i frigear (N). Lyset for frigear vil tændes i displayet.
6. Tryk på og hold startknappen inde indtil motoren starter. Hold aldrig knappen inde i mere end 10 sekunder ad gangen. Det kan være nødvendigt at give en smule gas for at starte motoren.
7. Slip parkeringsbremsen.

Tilkørselsperiode

En god tilkørselsperiode vil forlænge ATVens levetid. Tilkørselsperioden er defineret som de først 20 timers drift. Undgå at køre ved konstant motoromdrejninger og giv ikke mere end ½ gas i tilkørselsperioden. Kør ikke ATV'en ved fuld gas i tilkørselsperioden.

Bemærk

Første service bør foretaget efter 10 timers drift. Anden service bør foretages efter 20 timers drift. Herefter bør service foretages for hver 20. times drift.

Varm lyddæmper og motor

Lyddæmper og motorens dele kan blive meget varme i drift og forbliver varme efter at motoren er standset. For at reducere brandfaren ved kørsel og efter anvendelse, lad da ikke græs og lignende materialer samle sig under køretøjet, nær lyddæmperen eller udstødningsrøret eller andre varme dele. Kontroller altid køretøjets underside efter drift i områder med brandbart materiale, der kan have samlet sig. Lad ikke køretøjet køre i tomgang efter brug, ved parkering i højt, tørt græs eller andet tørt, brandbart materiale.

For at undgå forbrændinger, undgå da at røre ved udstødningssystemet. Parker ATV'en sådan at fodgængere og børn, ikke kan komme til at røre ved det.

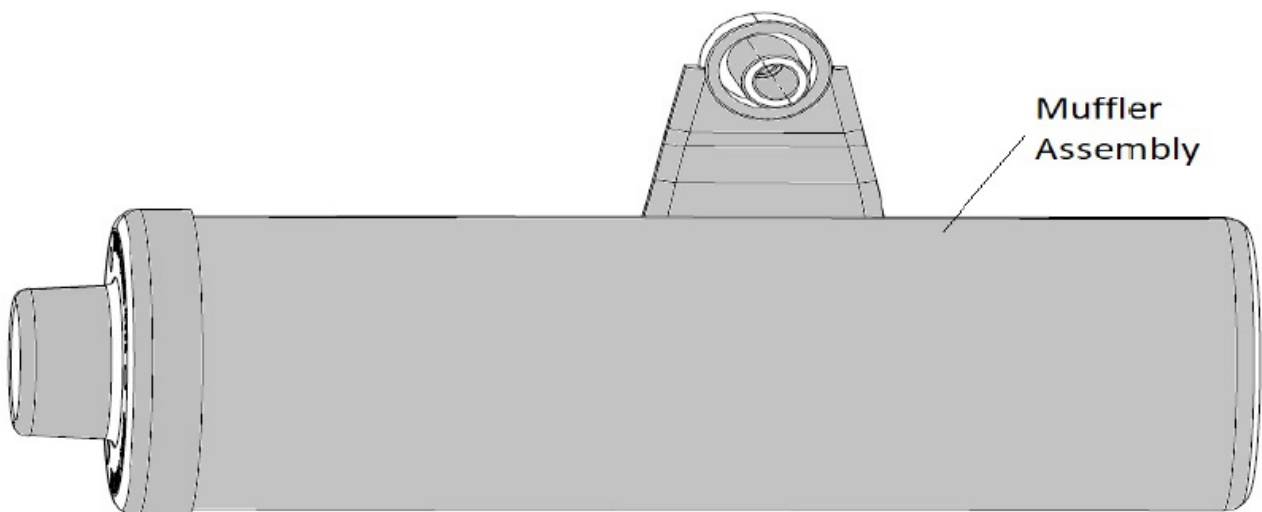

Parkering

Ved parkering aktiveres først bremsen, stands motoren, aktiver parkeringsbremsen og drej brændstofhanen hen på OFF. Parker aldrig ATVen på stigninger, der er så stejle, at man ikke ubesværet ville kunne spadsere op ad dem.

Tilbehør & ændringer

Enhver ændring på køretøjet kan udgøre en stor risiko for alvorlig tilskadekomst eller død. Monter aldrig tilbehør som kan ændre ATVens ydelse eller funktion. Kontroller tilbehøret grundigt for at sikre at det ikke på nogen måde reducerer frihøjden, begrænser ophængets eller styringens bevægelighed eller andre funktioner.

Vær meget agtpågivende når der monteres elektrisk tilbehør eller ændres på driftsbetingelserne. Hvis det elektriske tilbehør overskrider ATVens elektriske systems kapacitet, kan det medføre farlige situationer og muligt tab af kraft eller skade på motoren. Montering af ikke originale dele eller tilbehør kan medføre at garantien bortfalder.

Bagagebærer

Frontbagagebæreren kan maksimalt bære 10 kilo og bagbagagebæreren kan maksimalt bære 20 kilo. Kapaciteten bør ikke overskrides. Vær meget agtpågivende når bagagebæreren læsses og sørg for at lasten er ordentligt sikret.

Bemærk

Undgå at overskride ATVens kapacitet, da dette kan medføre tab af kontrol, som kan resultere i alvorlig tilskadekomst eller død.

Betjening af gearvælger

ATVen er udstyret med 2 gears transmissions gearkasse. Gearvælgeren sidder i højre side af ATVen. Stands altid ATVen før der skiftes gear.

For at skifte til fremad gearet (D): Fra frigear (N) bevæges gearvælgeren til højre og fremad for at låse håndtaget fast i fremad (D) positionen.

For at skifte til bakgear (R): Fra frigear (N) bevæges håndtaget til højre og tilbage for at låse håndtaget fast i bakgear (R) positionen,

Bemærk

Hvis gearvælgeren er svær at flytte til anden position, vip da ATVen en smule frem og tilbage, så gearene falder på plads i transmissionen.

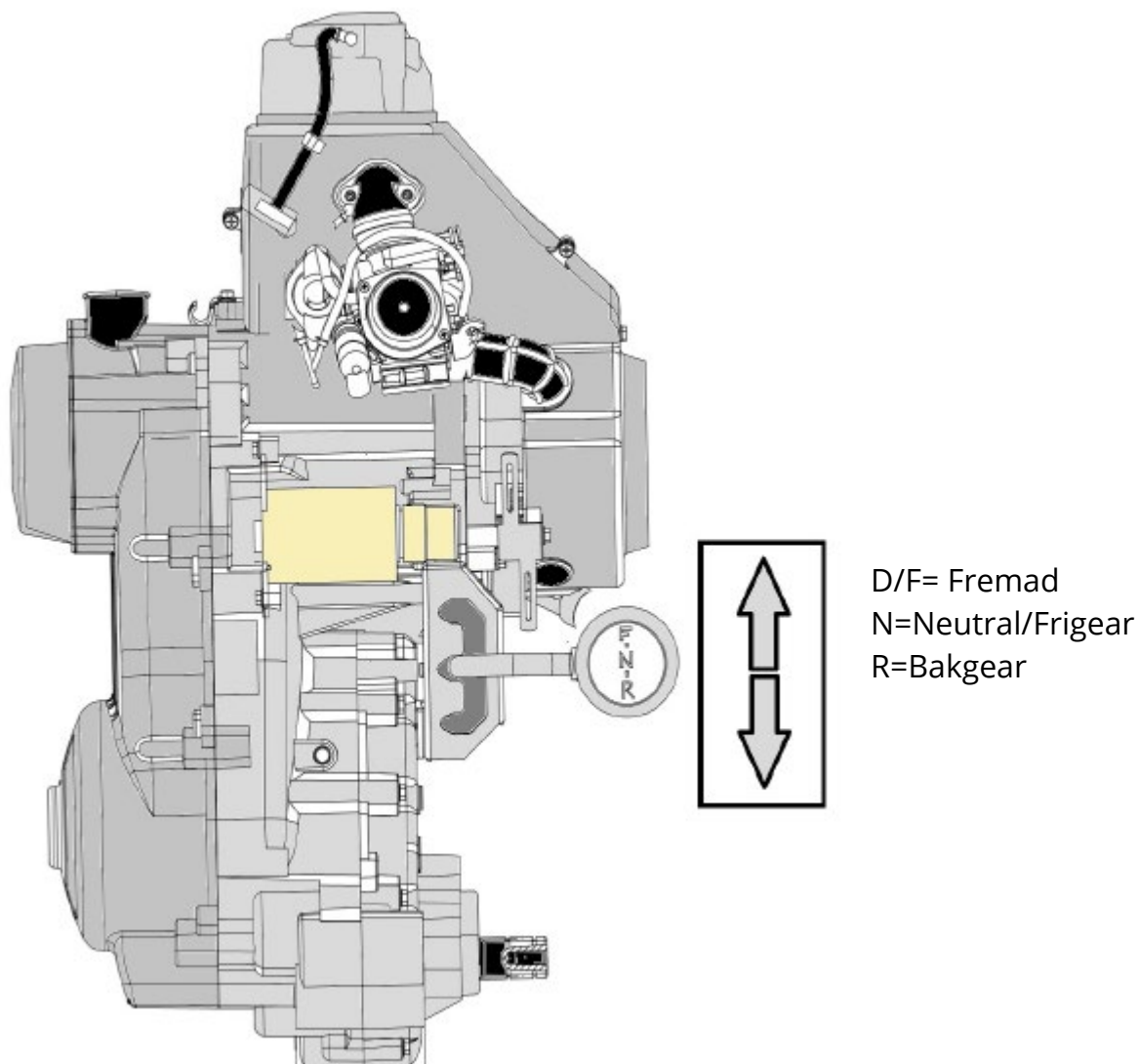

ADVARSEL

Husk altid at se bagud før der skiftes til bakgear for at sikre, at der ikke befinder sig forhindringer, dyr eller mennesker i området. Bliv siddende på sædet, stå ikke op.

Bemærk

Sørg altid for at ATVen står stille når der skiftes gear.

Eftersyn og justering af gaskabel

Sørg for at kontrollere gaskablet for slitage, knæk og brud og sørg for at kablet kan bevæges frit.

Bemærk

Kablet skal udskiftes hvis der er tegn på slid, brud eller andre skader.

Kontroller gashåndtagets frigang og juster evt. Normal frigang er mellem 5 og 10 mm.

TIP

Det anbefales at smøre kablet med et silikone-baseret kabelsmøremiddel for at reducere for tidlig nedslidning og korrekt bevægelighed af kablet.

Sådan justeres kablet:

1. Skub gummimuffen tilbage for at fritlægge gaskabel justeringen.
2. Løsn låsemøtrikken og drej justeringsskruen for at opnå korrekt justering.
3. Spænd låsemøtrikken og skub gummimuffen tilbage.

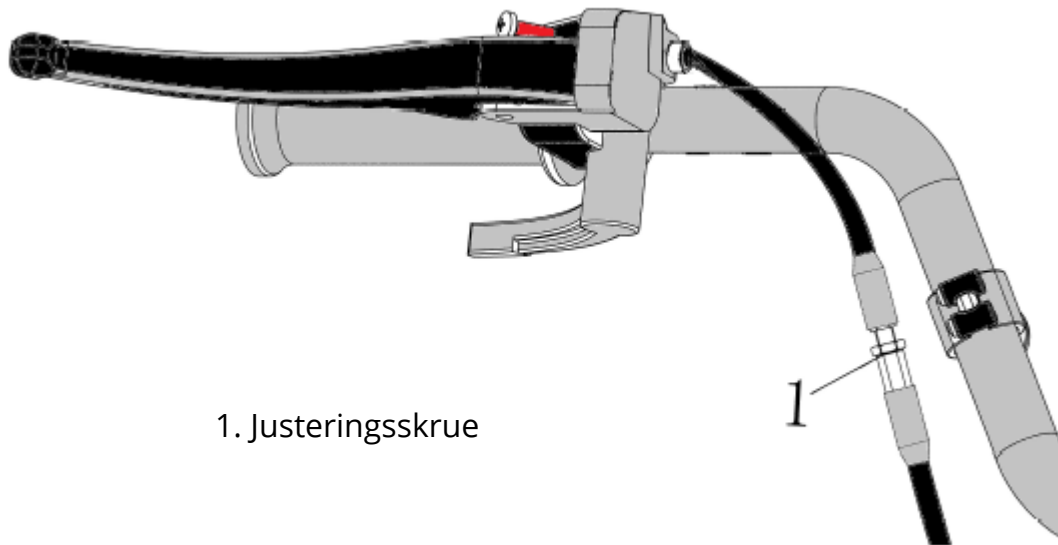

1. Justeringskrue

Start motoren med gearvælgeren i frigear.

Kontroller at gaskablet er justeret korrekt ved at dreje styret helt til højre og derefter helt til venstre. Hvis motoren omdrejninger øges, skal håndtagets frigang justeres.

Kontroller at kablerne ligger korrekt og ikke hænger fast i noget, når styret drejes.

Bemærk

Styret skal kunne drejes fra venstre til højre uden at det ændrer på motorens omdrejninger.

Eftersyn af bremsesystem

ADVARSEL

Nye bremseser yder ikke deres maksimum før efter tilkørselsperioden. Vær meget forsigtig.

ADVARSEL

Udskiftning af bremsevæske, vedligeholdelse af bremsesystem samt reparationer bør udføres af fagmand.

Bemærk

Bremserne kan blive meget varme efter længere tids drift og kan forårsage forbrændinger. Afvent at de køles af før de berøres.

Bremserne er hydrauliske og behøver ingen justering. Brug følgende tjekliste ved eftersyn af bremsernes driftstilstand:

- Bremsevæskens niveau
- Lækager i bremsesystemet
- Bremsens renhed
- Bremseskiven efterses for slitage og overfladetilstand
- Bremseklodser efterses for slitage, beskadigelse eller løshed

Bremsvæskens niveau kontrolleres sådan:

Forbremse: Bremsevæskebeholderen er placeret på højre side af styret.

Bagbremse: Bremsevæskebeholderen er placeret på venstre side af styret.

Mens ATVen står på et plant underlag, kontrolleres niveauet i beholderen. Det bør nå op over min. markeringen. Tilsæt bremsevæske ved behov. Pas på med at overfylde og rengør proppen før den tages ud.

Anbefalet bremsevæske: DOT 3 eller 4.

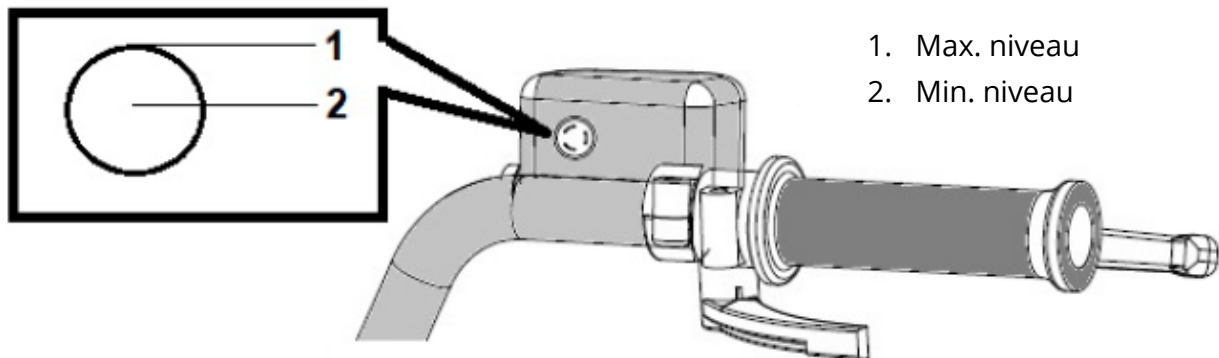

Bemærk

Konstateres der slitage eller skader på bremsesystemet, kontakt da fagmand.

Justering af tomgangshastighed

Hvis det bliver nødvendigt at justere karburatorens tomgangsskrue på grund af ændrede driftsforhold, gøres det som følger:

1. Aktiver parkeringsbremsen.
2. Varm motoren op.
3. Juster karburatorens tomgangsskrue indtil den ønskede RPM er opnået. Drejes skruen indad (med uret) øges RPM. Drejes skruen udad (mod uret) sænkes RPM.
4. Standard tomgangshastighed er 1.500 ± 150 .

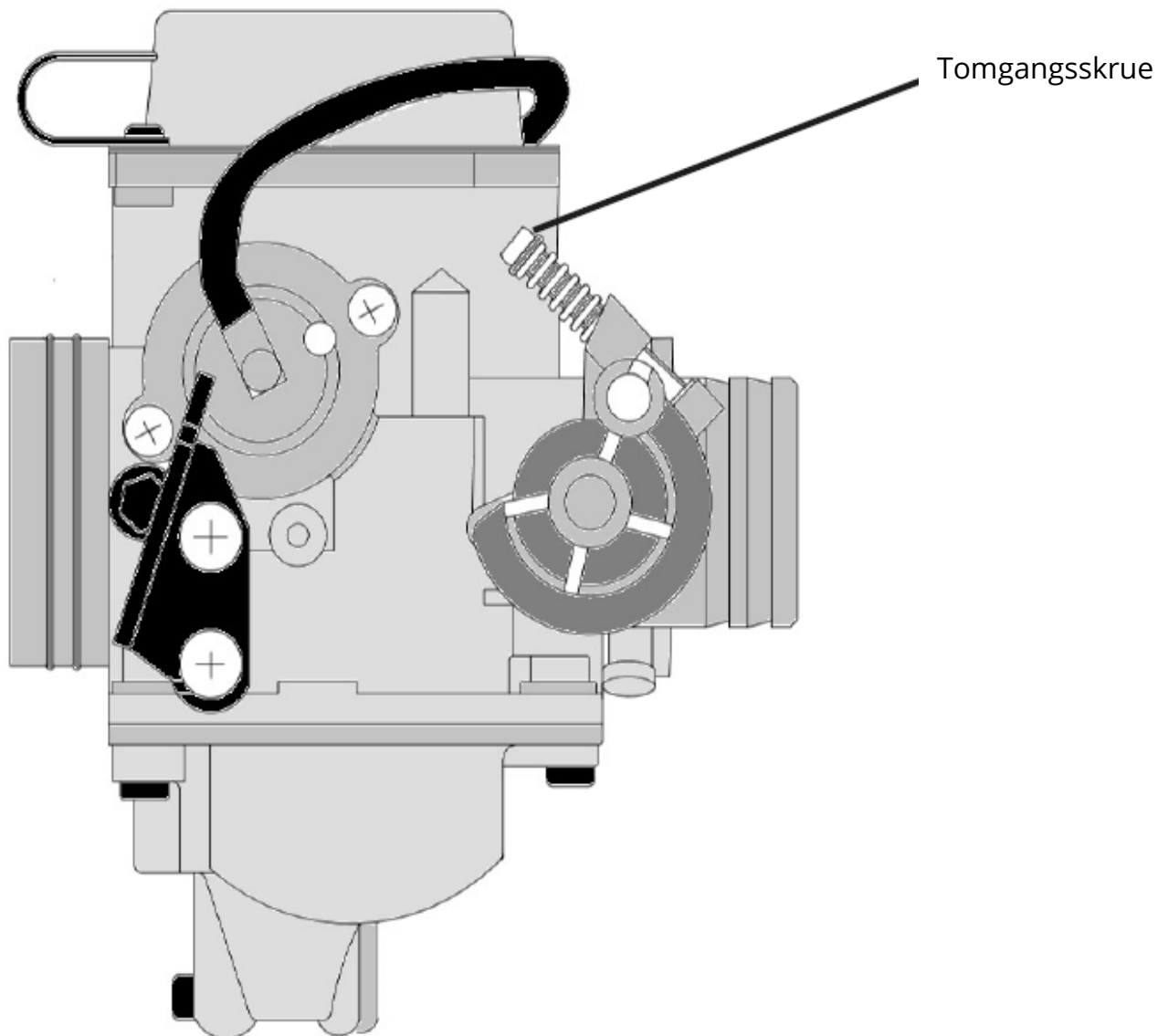

Tømning af karburator

Det anbefales altid at anvende brændstofstabilisator for at undgå ophobning af aflejringer fra gammelt eller ødelagt brændstof. Hvis køretøjet ikke anvendes i 48 timer eller længere, kan der danne sig aflejringer, som forhindrer køretøjet i at starte. Det anbefales at dræne brændstoffet fra karburatoren og brændstofsystemet. Det gøres som følger:

Motor og udstødningssystem skal være afkølet og proceduren skal foregå på et godt ventileret sted.

1. Placer ATVen på en plan overflade og aktiver parkeringsbremsen.
2. Sæt tændingsnøglen på OFF.
3. Sæt brændstofhanen på ON.
4. Placer en beholder under motoren for at opsamle brændstoffet.
5. Drej karburatorens bundskrue mod uret indtil brændstoffet begynder at løbe fra karburatorens drænslange. Tag ikke bundskruen ud af afløbsventilen.
6. Lad brændstoffet løbe helt fra brændstoftank og karburator.
7. Ubrugt brændstof opbevares i forsejlet beholder til senere brug.
8. Sæt brændstofhanen på OFF.
9. Spænd karburatorens bundskrue (med uret).
10. Start motoren og lad den brænde evt. brændstoffrester i karburatoren og brændstofsystemet af.

ADVARSEL

Anvend altid godkendt beholder til opbevaring af brændstof.

ADVARSEL

Påfyld aldrig brændstof nær gnister eller åbne flammer. Der kan opstå brand hvis dampene kommer i kontakt med en antændelseskilde.

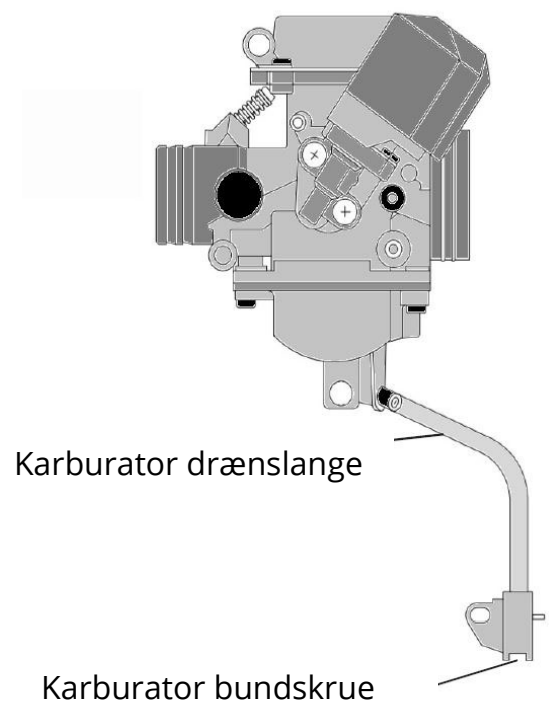

Justering af støddæmpere

ATVen er udstyret med justerbare støddæmpere for og bag. Fjederspændingen kan tilpasses brugerens vægt og driftsforholdene. Drej på justeringsringen for at øge (stivest=5) eller mindske (blødest=1) fjederspændingen. En øget fjederspænding vil gøre kørslen stivere og en mindsket fjederspænding vil gøre kørslen blødere.

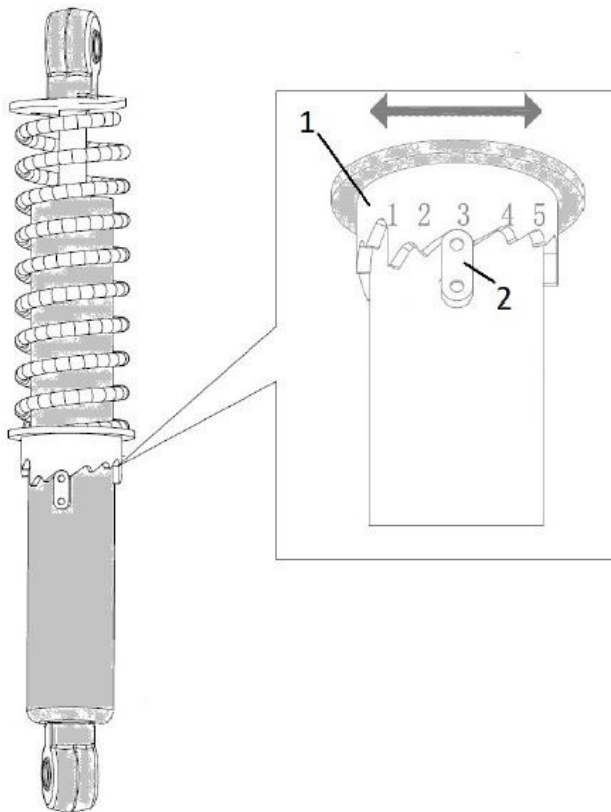

1. Justeringsring til støddæmper
2. Positionsindikator

Bemærk

Drej aldrig justeringsringen ud over minimum og maksimum.

Tekniske specifikationer

Chassis:

Forbremse: Hydraulisk skivebremse
Bagbremse: Hydraulisk skivebremse
Forhjulsophæng: Dobbelt a-arm
Baghjulsophæng: Monoschock swing-arm
Forhjul: 23x7-10
Baghjul: 22x10-10
Tørvægt: 175 kg
Mål L x B x H: 1.680 x 1100 x 1140 mm
Sædehøjde: 82 cm
Sporvidde : 1.220mm
Frihøjde : 130mm
Lygter: Led kørelys og langt lys

Motor:

Motorstørrelse: 169 cc
Motortype: 4-takts, enkelt cylinder, luftkølet
Effekt: 8,3kW / 8.000 RPM
Max. moment: 11.0NM / 6.000 RPM
Tænding: CDI
Boring x slaglængde: 61 x 57,8 mm
Kompressionsforhold: 9.2:1
Startmetode: El-start
Transmission: CVT
Brændstof: Blyfri oktan 92
Motorolie: SAE 15W/40 eller 10W/40
Gearolie: SAE 80W/90
Batteri: 12V 9Ah
Tankkapacitet: 5 liter
Max. hastighed: 60 km/t
Støj: Under 82 dB ved acceleration.

Vedligeholdelse

Vedligeholdelsesopgaverne skal udføres oftere hvis ATVen anvendes i hårde driftsbetingelser som snavsede eller våde forhold for at fjerne vand eller snavs fra smørenipler og andre kritiske komponenter.

Bemærk

Opsøg altid fagmand, hvis du er i tvivl om hvorledes vedligeholdelsesopgaven udføres.

Vedligeholdelseskema

Grundig og regelmæssig vedligeholdelse vil holde køretøjet i den sikreste og bedste stand. Kontrol-, justering- og smøringsintervaller for vigtige komponenter er forklaret på de følgende sider. Intervallerne er baseret på gennemsnitlige driftsforhold og en gennemsnitlig hastighed på ca. 30 km/t. Køretøjer der anvendes i hårdere driftsforhold, skal efterses og serviceres oftere. Efterse, rengør, smør og juster dele ved behov. Brug altid kun originale reservedele.

Nr.	Emne	Kontroller eller servicering	Hvad der kommer først		Første gang, For hver				
			Måned	1.	3.	6.	6.	12.	
			KM	320	1.300	2.500	2.500	5.000	
			Timer	20	80	160	160	320	
1	Brændstoffilter	Kontroller og udskift ved behov			√	√	√	√	
2	Brændstofs-system	Kontroller brændstofslanger for revner og andre skader – udskift ved behov				√	√	√	
3	Tændrør	Kontroller tilstand og rengør, juster og udskift ved behov	√	√	√	√	√	√	
4	Ventiler	Kontroller ventilspillerum og juster ved behov.	√			√	√	√	
5	Krumtaphus, åndesystem	Kontroller ånderør og juster ved behov				√	√	√	
6	Udstødningssystem	Kontroller for lækage og udskift pakninger ved behov				√	√	√	

Nr.	Emne	Kontroller eller servicering	Hvad der kommer først		Første gang, For hver				
			Måned	1.	3.	6.	6.	12.	
			KM	320	1.300	2.500	2.500	5.000	
			Timer	20	80	160	160	320	
		Kontroller alle samlinger for løshed - tilspænd ved behov.							
7	Gnistfanger	Rengør			√	√	√		
8	Luftfilter element	Rengøres og udskiftes ved behov	Hver 20.-40. driftstime (oftere i våde eller støvede omgivelser)						
9	Frontbremse	Kontroller funktion, bremsevæskniveau og ret fejl ved behov	√	√	√	√	√		
		Udskift bremseklodser	Når de er slidt ned til grænsen						
10	Bagbremse	Kontroller funktion, bremsevæskniveau og ret fejl ved behov	√	√	√	√	√		
		Udskift bremseklodser	Når de er slidt ned til grænsen						
11	Bremseslanger	Efterse for revner og andre skader, udskift ved behov		√	√	√			
		Udskift	Hvert 2. år						
12	Bagbremseslange beskytter	Efterse for revner og andre skader, udskift ved behov	√	√	√	√	√		
13	Hjul	Efterse for skader, udskift ved behov.	√	√	√	√	√		
14	Dæk	Kontroller profildybde og efterse for skader. Udskift ved behov. Kontroller dæktryk og balancering, korriger evt,	√	√	√	√	√		
15	Hjullejer	Kontroller for løshed eller skade. Udskift ved behov.	√	√	√	√	√		
16	Chassis samlinger	Kontroller at alle møtrikker, bolte og skruer er korrekt tilspændte.	√	√	√	√	√		
17	Støddæmper-samlinger	Kontroller funktion og korriger ved behov.			√	√	√		

Nr.	Emne	Kontroller eller servicering	Hvad der kommer først		Første gang, For hver			
			Måned	1.	3.	6.	6.	12.
			KM	320	1.300	2.500	2.500	5.000
			Timer	20	80	160	160	320
		Kontroller for olielækage og udskift ved behov.						
18	Stabiliseringsbøsninger	Efterse for revner og andre skader og udskift ved behov.			√	√	√	
19	Bagkoblingspivot	Smør med universalfedt.			√	√	√	
20	Styreaksel	Smør med universalfedt.			√	√	√	
21	Styresystem	Kontroller funktion og reparer eller udskift ved behov. Kontroller toe-in og juster evt.	√	√	√	√	√	
22	Motor montering	Efterse for revner eller anden skader og udskift ved behov.			√	√	√	
23	Motorolie	Udskift. Efterse for lækage.	√	Skift olie for hver 20. driftstime.				
24	Bevægelige dele og kabler	Smøres		√	√	√	√	
25	Gashåndtag og kabel	Kontroller funktion og ret evt. fejl. Kontroller gaskablets frigang og juster ved behov. Smør gashåndtag og kabel.	√	√	√	√	√	
26	Bremsekontakter for og bag	Kontroller funktion og korriger ved behov.	√	√	√	√	√	
27	Lys og kontakter	Kontroller funktion og korriger ved behov. Juster lygterne.	√	√	√	√	√	
28	Drivkæde	Smøres	√	√	√	√	√	
29	CVT rem	Kontroller funktion og udskift ved behov.	√		√	√	√	

Kontrol og udskiftning af motorolie

Motorolieniveauet bør kontrolleres forud for hver kørsel. Derudover bør anvisningerne for motorolieskift angivet i vedligeholdelseskemaet følges.

Bemærk, at motoren ved levering indeholder transportolie. Denne olie bør udskiftes før motoren startes første gang. Se anbefalet olie i afsnittet tekniske specifikationer.

Sådan kontrolleres motorolieniveauet:

1. Placer ATVen på en plan overflade.
2. Kontroller motorolieniveauet når motoren er kold.
3. Tag olieproppen/-pinden ud og tør den af med en ren klud.
4. Sæt forsigtigt olieproppen/-pinden i igen og tag den op for at kontrollere motorolieniveauet.
5. Hvis niveauet er under minimumsmarkeringen, tilsættes olie til korrekt niveau. Det er vigtigt at der er påfyldt tilstrækkeligt olie, ellers kan motoren tage skade.
6. Efterse pakningen på oliepinde for skade, udskift ved behov.
7. Sæt proppen i igen.

TIP

Hvis motoren har været startet før motorolieniveauet er blevet kontrolleret, sørg da for at varme motoren op og vent mindst 10 minutter indtil olien bundfæles for at få en præcis aflæsning.

TIP

Olieproppen/-pinden sidder på højre side af ATVen, bagved fodhvileren.

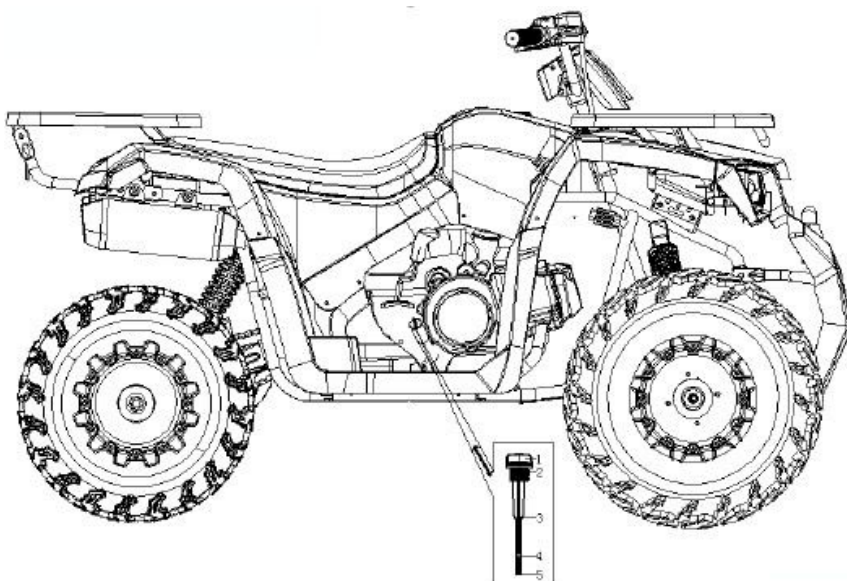

ADVARSEL

Påfyld kun motorolie i oliepåfyldningshullet. Hæld aldrig motorolie andre steder end oliepåfyldningshullet.

Sådan skiftes motorolien:

1. Placer ATVen på en plan overflade.
2. Placer en oliebakke under motoren for at opsamle den brugte olie.
3. Fjern olieproppen/-pinden.
4. Fjern oliedrænproppen fra krumtapshuset. Bemærk: Tab ikke fjederen og oliefiltersien når proppen tages ud.
5. Rengør sien og fjederen med rensmiddel og lad dem lufttørre.
6. Påfyld den specificerede mængde og type motorolie (0,8 liter SAE 15W-40).
7. Start motoren og kontroller for lækager.
8. Stands motoren og vent 10 minutter og kontroller herefter motorolieniveauet.

Obs. Når oliedrænsproppen sættes i igen, sørg da for at kontrollere O-ringen. Den skal være ren og hel.

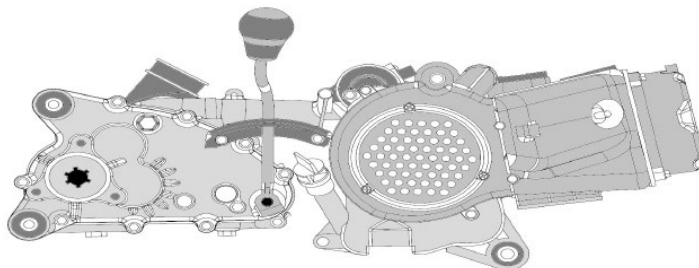
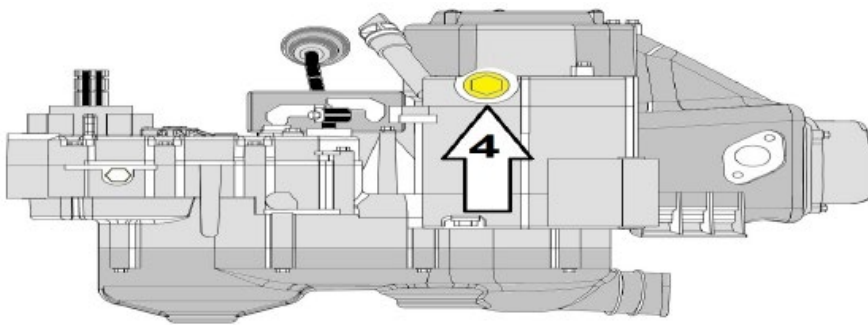

1. Oliefiltersi
2. Fjeder
3. O-ring
4. Oliedrænsprop

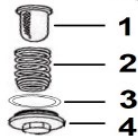

Udskiftning af gearolie

Gearkassen skal kontrolleres for olielækage forud for hver kørsel. Findes der lækager, skal gearkassen repareres af fagmand.

Sådan skiftes gearolien:

1. Placer ATVen på en plan overflade og aktiver parkeringsbremsen.
2. Fjern højre fodhviler,
3. Fjern udstødningsrøret.
4. Placer en oliebakke under gearoliedrænsproppen for at opsamle den brugte olie.
5. Fjern gearoliepåfyldningsproppen (17mm) og spændeskiven fra gearkassen (#2).
6. Fjern gearoliedrænsproppen (17 mm) og spændeskiven (#1)
7. Sæt drænproppen (17 mm) i igen og spænd, sammen med spændeskiven, til torque 21,5 Nm.
8. Påfyld 600 ml SAE 80W/90 gearolie.
9. Sæt udstødningsrør og pakning på igen.
10. Sæt gearoliepåfyldningsprop og spændeskive på igen.
11. Sæt fodhvileren på igen,
12. Kontroller for olielækage.

ADVARSEL

Undgå at røre ved det varme udstødningsystem. Vent altid til alle dele er kølet ned, før der udføres service.

Udskift altid udstødningspakningen, når udstødningsrøret tages af. Genbrug aldrig pakningen.

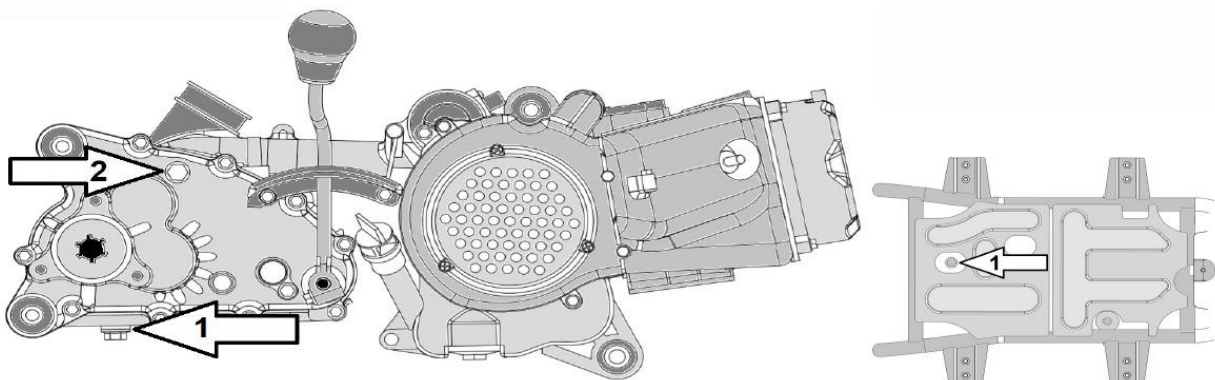

1. Gearoliedrænprop (17mm)
2. Gearoliepåfyldningsprop (17mm)

Kontrol og udskiftning af luftfilterelement

Luftfilterelementet skal serviceres som anvist i vedligeholdelsesskemaet. Rengør eller udskift efter behov. Rengør hhv. udskift oftere hvis driftsforholdene er støvede eller snavsede.

ADVARSEL

Anvend aldrig opløsninger med lavt flammepunkt eller benzin til at rengøre filterelementet, da motoren kan bryde i brand eller eksplodere.

Bemærk

Sørg for at luftfilterelementet sidder korrekt i holderen. Lad aldrig motoren køre uden luftfilterelementet. Dette vil gøre det muligt for ufiltreret luft at trænge ind i motoren og forårsage hurtig nedslidning og skade på motoren. Desuden vil drift uden luftfilterelement påvirke karburatorens funktion og medføre dårlig ydelse og mulig overophedning af motoren.

Luftfilterelementet bør udskiftes for hver 20.- til 40. drifttime. Ved service af luftfilterelement, kontroller da at luftindtaget i filterholderen er fri for blokeringer.

Sådan udskiftes luftfilterelementet:

1. Placer ATVen på en plan overflade og aktiver parkeringsbremsen.
2. Fjern sædet.
3. Løsn spændebåndet (#1) rundt om udgangsrøret.
4. Afmonter luftfilterslangen fra karburatoren.
5. Afmonter PCV røret og klemmen fra luftfilterboksen (#2).
6. Afmonter ånderøret og klemmen fra luftfilterboksen (#3).
7. Fjern de tre luftfiltermonterings skruer,
8. Tag luftfilterboksen ud af ATVen gennem åbningen under sædet.
9. Tag låget af luftfilterboksen ved at fjerne de fire monterings skrueskrue (#5).
10. Fjern luftfilterelementet og rengør området omkring det (#6).
11. Isæt et nyt filterelement i luftfilterboksen. Sørg for at det vender rigtigt.
12. Sæt låget på igen og spænd de fire skrue.
13. Sæt luftfilterboksen på igen.
14. Sæt udgangsrøret fast på karburatoren igen og spænd spændebåndet fast.
15. Forbind ånderøret til luftfilterboksen.

16. Forbind PCV røret og klemmen til luftfilterboksen.
17. Sæt luftfilterboksen fast.
18. Sæt sædet på igen.
19. Start motoren og kontroller at der ikke er lækager.

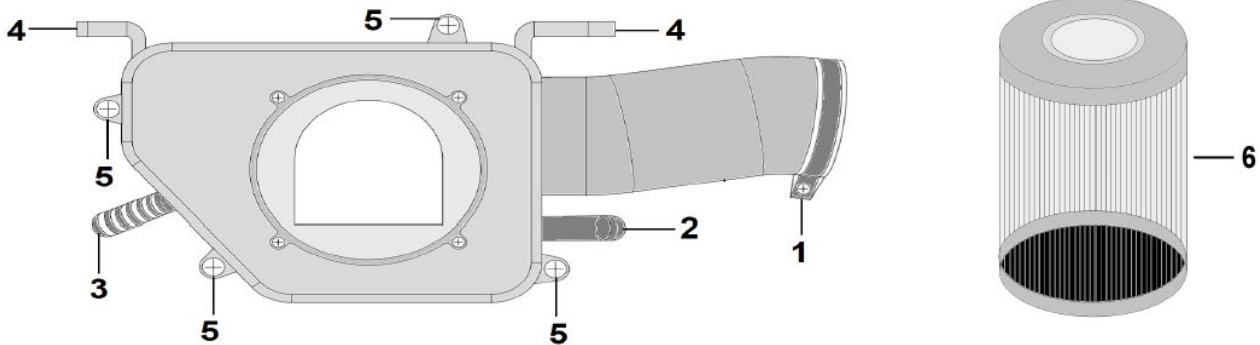

1. Spændebånd/udgangsrør
2. PCV rør
3. Ånderør til gearkasse
4. Monteringstapper
5. Monteringsskruer
6. Luftfilterelement

Kontrol og udskiftning af tændrør

Kontrol af tændrør.

Tændrøret er en vigtig del af motoren og er let at kontrollere.

Sådan tages tændrøret ud:

1. Fjern tændrørshætten.
2. Tag tændrøret ud som vist. Brug den medfølgende tændrørsnøgle.
3. Dreje tændrørsnøglen mod uret for at løsne og fjerne tændrøret.

Kontrol af tændrør:

1. Kontroller porcelænsisolatoren rundt om midterelektroden på tændrøret for at se, om den er slidt.
2. Efterse tændrøret for elektrode erosion og aflejringer og udskift evt.
3. Mål elektrodeafstanden og juster evt.

Isætning af tændrør:

1. Rengør overfladen på tændrørets pakning og rengør tændrørets gevind.
2. Isæt tændrøret ved hjælp af tændrørsnøglen. Drej med uret og spænd til anbefalet torque.
3. Sæt tændrørshætten på.

Anbefalet tændrør: NST/A7RTC eller NGK/CR6HSA

Anbefalet torque: 12 Nm

Anbefalet elektrodefasthed: 0,06 ~ 0,08 mm

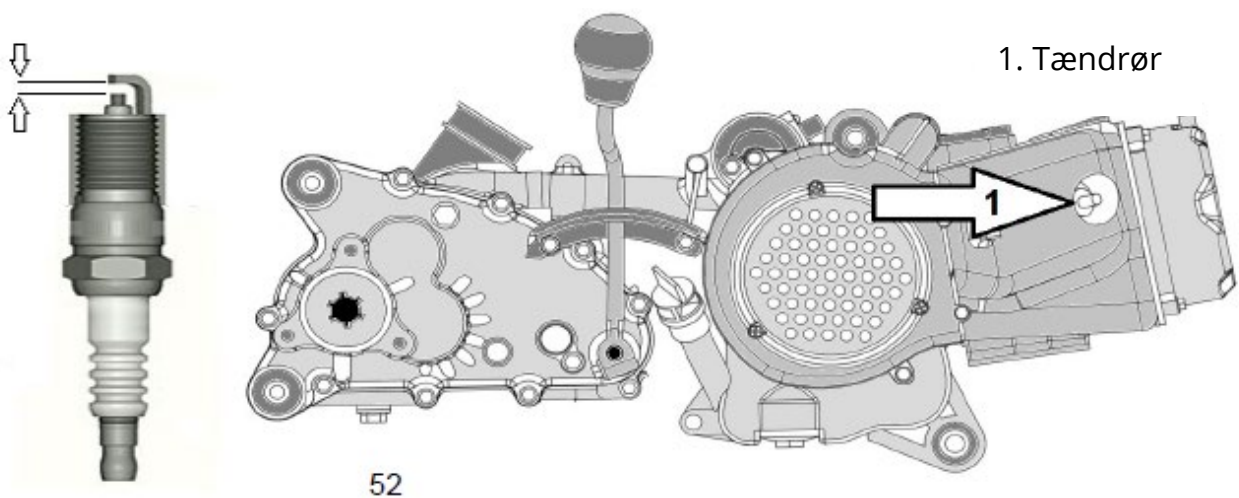

Eftersyn og justering af kæde

Eftersyn af kædens stramhed

Kædens stramhed bør kontrolleres før hver kørsel:

1. Placer ATVen på en plan overflade.
2. Bevæg ATVen frem og tilbage for at finde det strammeste sted på kæden og mål så hvor meget kæden kan bevæges.
3. Er kæden for stram eller løs, skal den justeres før ATVen anvendes.

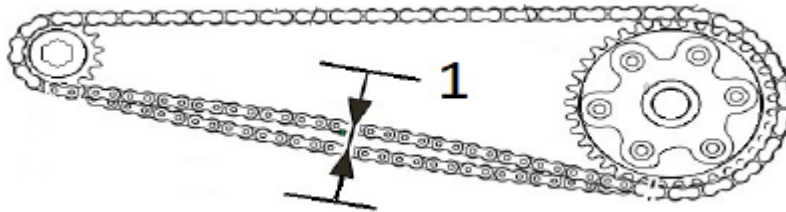

1. Kæden bør kunne bevæges 5,0 - 10,0 mm

Bemærk

Bemærk at en kæde, der ikke er indstillet korrekt vil overbelaste motoren samt andre dele på ATVen. Hold derfor altid kædens stramhed inden for det specificerede område.

TIP

Når kædens stramhed kontrolleres og justeres, skal det altid være på en plan overflade og uden vægt på maskinen.

TIP

Brug altid fedt af høj kvalitet som er egnet til opgaven.

Sådan justeres kæden:

1. Løsn bolte og møtrikker (#2, 3).
2. Løsn bremsekaliper monteringsbeslagsbolten (#1).

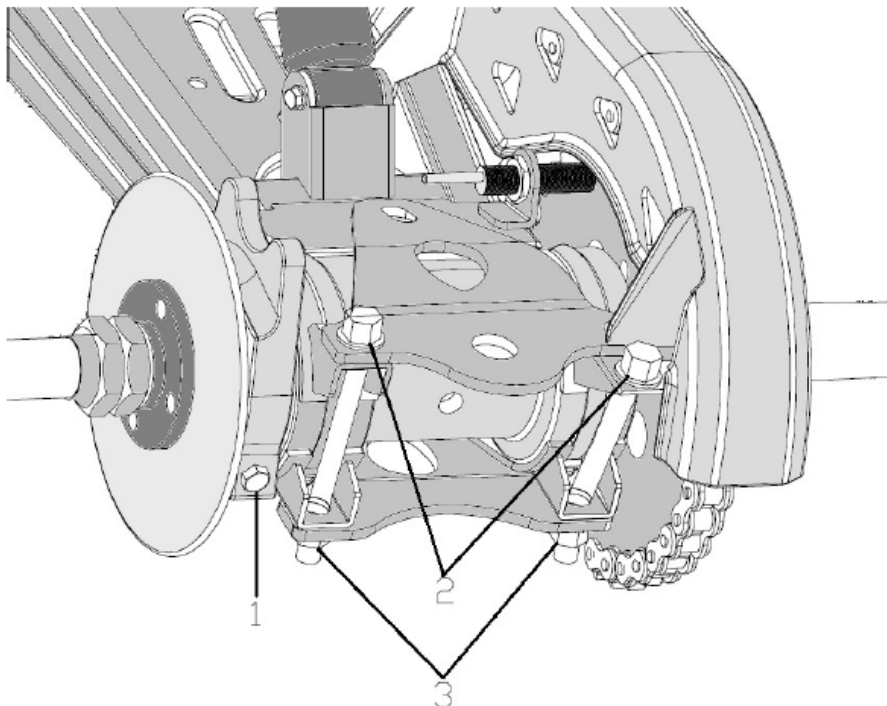

Bemærk

Kædens stramhed justeres ved at rotere ophænget frem eller tilbage.

For at stramme kæden:

- A. Isæt en passende bolt gennem kædedrevet ind i akselophænget. (M10x60 bolt indgår i leveringsomfanget).
- B. Sæt ATVen i frigear.
- C. Skub ATVen en smule fremad.
- D. Når den ønskede stramhed er opnået, fjernes bolten.

For at løsne kæden:

- A. Isæt en passende bolt gennem kædedrevet ind i akselophænget. (M10x60 bolt indgår i leveringsomfanget).
 - B. Sæt ATVen i frigear.
 - C. Skub ATVen en smule baglæns.
 - D. Når den ønskede stramhed er opnået, fjernes bolten.
-
3. Spænd bolte og møtrikker igen.
 4. Spænd bremsekaliper monteringsbeslagsbolten igen.

Kæden skal kunne trykkes 5-10 mm ned.

Tilspændingstorque: 21 Nm.

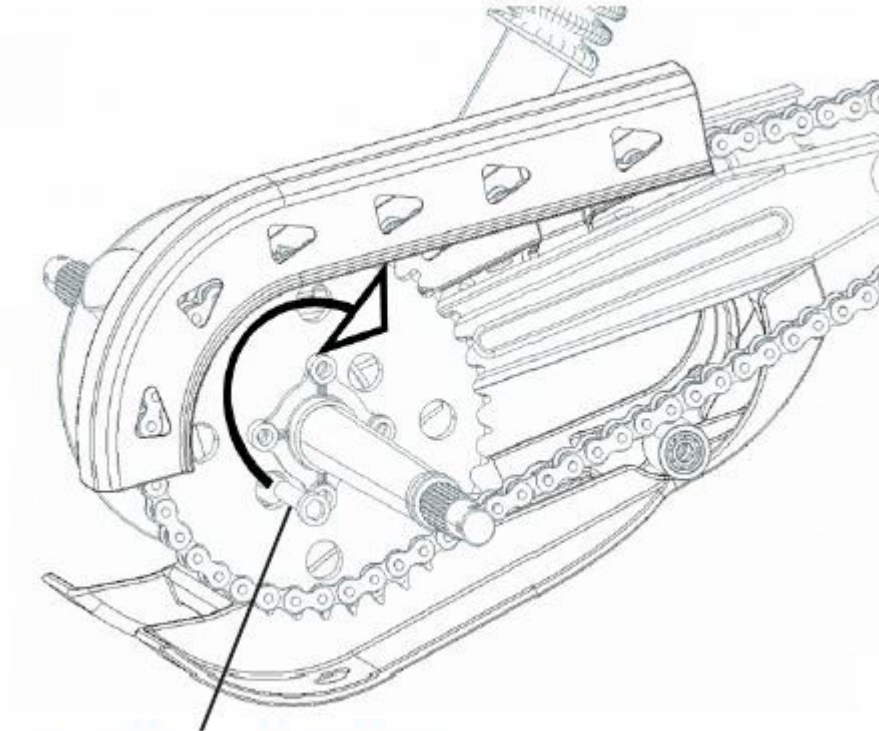

Kædejusteringsbolt M10x60

Rengøring:

Kæden skal rengøres og smøres jf. vedligeholdelsesskemaet, ellers vil den hurtigt blive slidt, især ved kørsel i støvede eller våde omgivelser:

1. Fjern alt snavs og mudder fra kæden med en børste eller en klud.
2. Sprøjt kædefedt på hele kæden. Sørg for at alle kædeled bliver tilstrækkeligt smurte.

Kæden skal altid smøres efter vask af ATVen.

Smøring af drejeled

Drejeled skal smøres jf. vedligeholdelseskemaet. Brug egnet fedt af høj kvalitet. Det anbefales af bruge tryk- og vandresistent fedt. ATVen har smørenipler foran og bag på maskinen:

Styreaksel

Drejearme

Øvre og nedre drejearms kuglelejer

Trækstangs kuglelejer

Bagerste svingarm

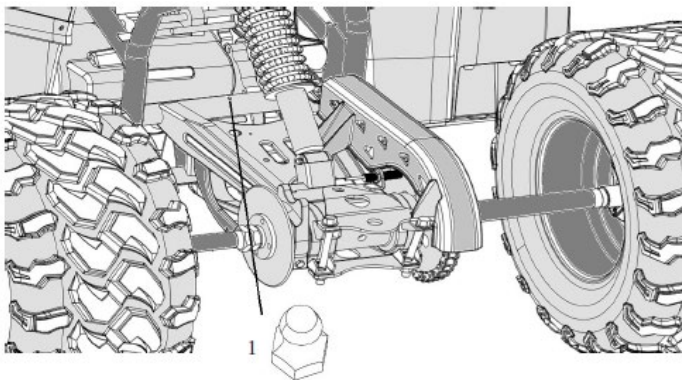

1. Smørenippel

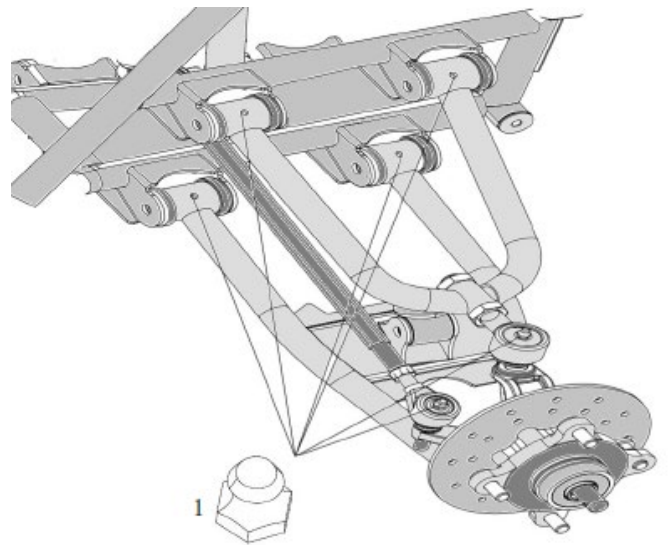

Eftersyn af hjullejer

Hjullejer skal kontrolleres jf. vedligeholdelsesplanen.

ATVen placeres på et plant underlag. Bevæg det øverste af dækket frem og tilbage ind mod ATVen for at mærke om der er slør i hjullejerne. Er der det eller drejer hjulet ikke jævnt, kontakt da fagmand.

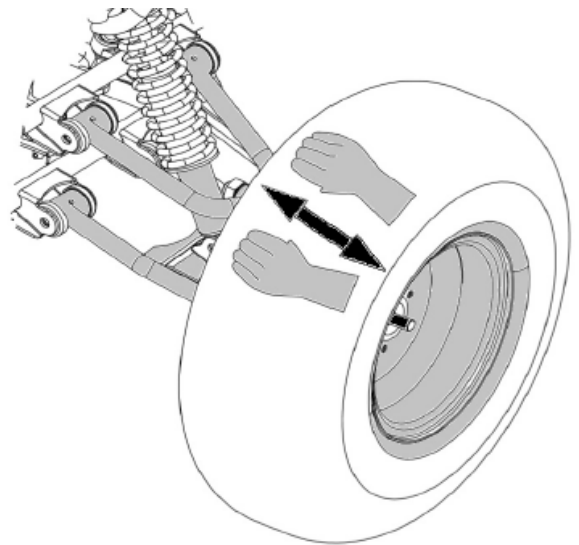

Retningsbestemte dæk

ATVen er udstyret med retningsbestemte dæk, hvilket vil sige et profilmønster, som er beregnet til kun at køre i én retning. Tværgående fordybninger på begge sider af dækket, peger ind mod midten og danner et "W", som skal pege fremad på alle dæk.

Bemærk at det er vigtigt at dækkene vender rigtigt, da det ellers kan påvirke sikkerheden og ydelsen kritisk.

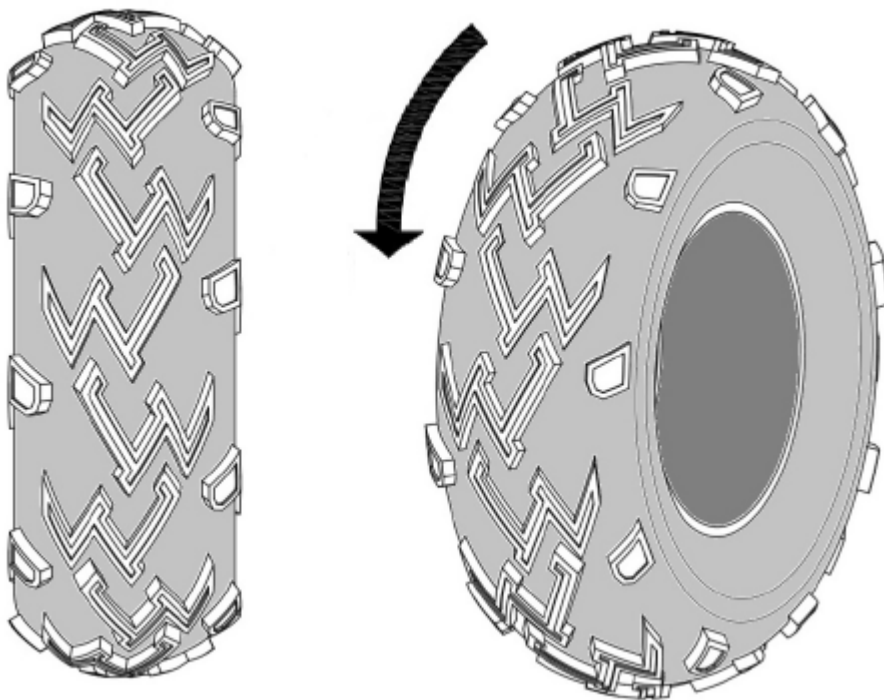

Justering af toe-in

Justering af toe-in kan gøre en kæmpe forskel for styringen. Korrekt toe-in kræves for både sikkerhed og ydelse. Det er let at bestemme om forenden er justeret korrekt. ATV'en skal styre lige og ikke trække til én side.

Sådan kontrolleres hjulets toe-in:

1. Placer ATV'en på en plan overflade.
2. Kontroller dæktryk på alle dæk.
3. Placer styr og hjul lige ud. Brug strips til at fixere styret.
4. Marker begge forhjuls profilmidte med kridt.
5. Mål afstanden mellem de to markeringer (A).
6. Mål afstanden mellem markeringerne (B).
7. Udregn toe-in ved at trække A fra B.
8. Hvis toe-in er forkert, juster da.

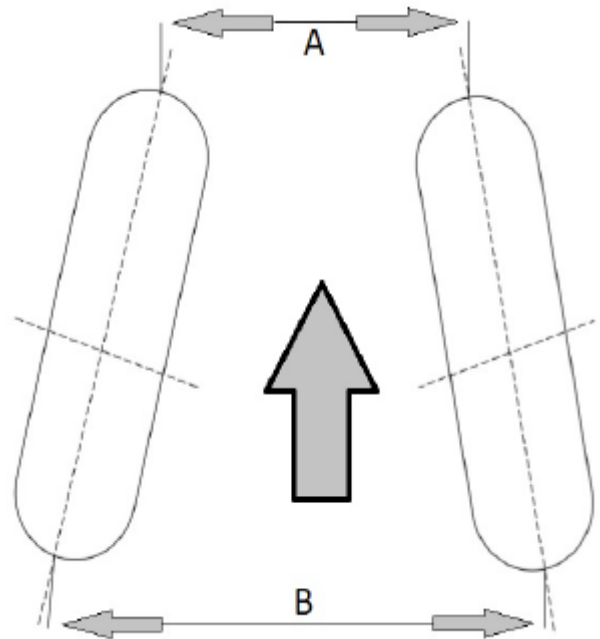

Anbefalet toe-in er 15 mm.

Sådan justeres toe-in:

1. Marker begge ender på trækstangen. Dette mål skal bruges ved justeringen.
2. Løsn låsemøtrikkerne ved trækstangens ender (#1).
3. Drej samme antal omdrejninger på både venstre og højre trækstang (#2) indtil den ønskede toe-in er opnået. Dette er for at holde samme længde på trækstængerne.
4. Spænd trækstang og møtrikker på begge trækstænger. 35 Nm.

ADVARSEL

Efter justering af toe-in anbefales det at prøvekøre ATV'en ved lav hastighed for at bekræfte, at justeringen er korrekt. I tvivlstilfælde kontaktes fagmand.

TIP

Sørg altid for at justere trækstangen så C og D er ens.

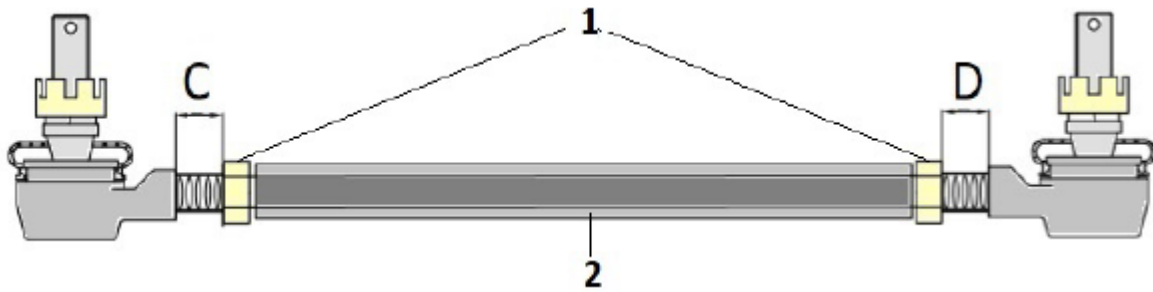
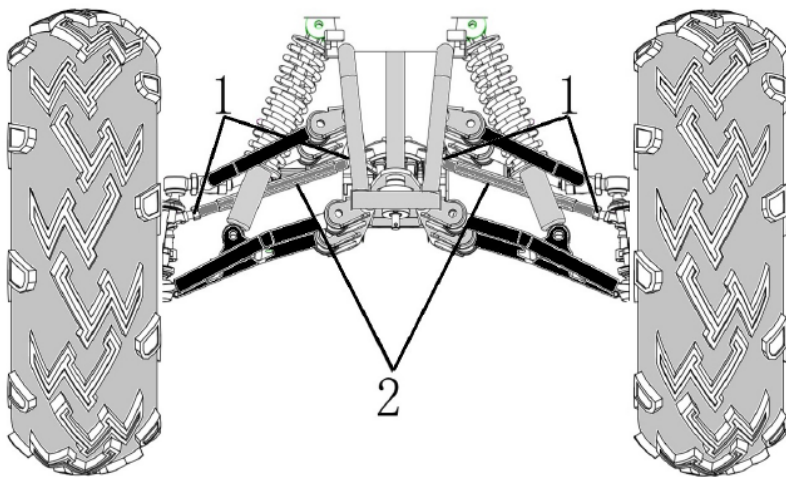

CVT – continuously variable transmission system

Der må ikke laves ændringer på nogen af CVT systemets komponenter – systemet er balanceret til præcision og enhver ændring vil ødelægge denne balance og skabe vibrationer og belastning på komponenterne. CVT-systemet roterer ved høje hastigheder og genererer stor kraft på koblingens komponenter. For din egen og andre personers sikkerhed, tilrådes det at følge alle anbefalede vedligeholdelsesprocedurer og at sørge for at CVT sidedæksel er sikkert på plads, når maskinen er i drift.

Udskiftning af rem

I forbindelse med udskiftning af rem, skal enhver form for snavs og aflejringer fra kobling og motorrum fjernes.

ADVARSEL

Fjerner man ikke alle aflejringer når der skiftes rem, kan det resultere i skade på køretøjet, tab af kontrol og alvorlig tilskadekomst eller død.

1. Lad varme komponenter køle ned før denne procedure udføres.
2. Fjern venstre fodhviler.
3. Fjern CVT rem cover ved at tage 8 mm hex bolte ud.
4. Hold godt øje med O-ringen på CVT koblingens aksel. Den er vigtig og nødvendig, når coveret skal sættes på igen.
5. Fjern alle aflejringer fra CVT motorens rum.
6. Fjern variator møtrikken (17 mm) og afstandsstykket.
7. Fjern variator ventilator remskiven.

TIP

Når ventilator remskiven tages af, hold da remskiveskærmen på plads. Hvis den flytter sig kan variatorvægtene falde ud.

TIP

Variatorvægtene bør efterses, da de kan blive slidte eller blive for gamle.

8. Fjern den slidte eller beskadigede rem.
9. Monter den nye rem over remskiven først og dernæst over krumtapsakslen.
10. Monter variator ventilator remskiven med afstandsstykke og møtrik.
11. Spænd variator møtrikken til 55 Nm.
12. Udskift pakningen i coveret.

13. Sæt coveret på og kontroller at CVT koblingens O-ring stadig sidder hvor den skal.
14. Spænd monteringsboltene til 12 Nm.
15. Sæt fodhvileren på igen med monteringsbolte etc.

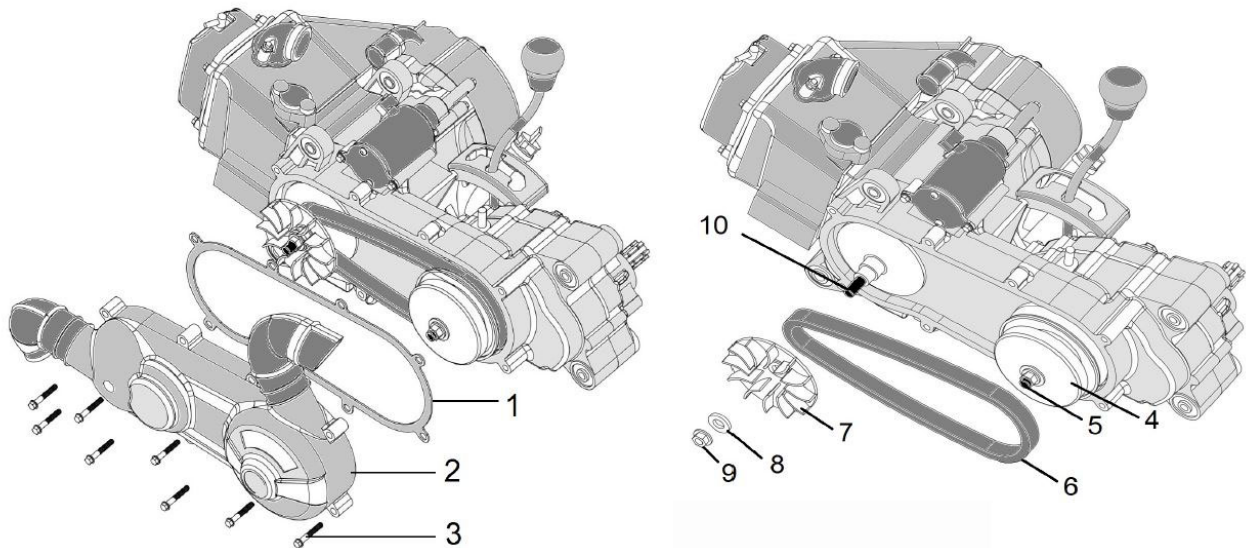

1. Pakning til CVT-rem cover
2. CVT rem cover
3. CVT rem cover monteringsbolte
4. Slyngekobling
5. O-ring
6. CVT rem
7. Variator ventilator remskive
8. Variator ventilator remskive afstandsstykke
9. Variator ventilator remskive møtrik
10. Krumtapsaksel

Rengøring af gnistfanger

ADVARSEL

Sørg for at udstødningsrøret og lyddæmperen er afkølet, før gnistfangeren rengøres.

1. Skru de tre (4mm) bolte (#4), som holder lyddæmperen endedæksel fast til lyddæmperen.
2. Tag endedækslet (#3) og mellemstykket (#2) af lyddæmperen.
3. Fjern forsigtigt gnistfangeren (#1) fra lyddæmperen.
4. Fjern aflejret sod på gnistfangerens skærm med vand og sæbe. Brug evt. en stålbørste. Skyl derefter og lad tørre.
5. Efterse gnistfangeren for skader og udskift den ved behov.
6. Monter gnistfangeren igen.
7. Monter mellemstykket og endedækslet.
8. Monter de tre bolte, som holder endedækslet fast på lyddæmperen og spænd dem til toque 6,77 Nm.

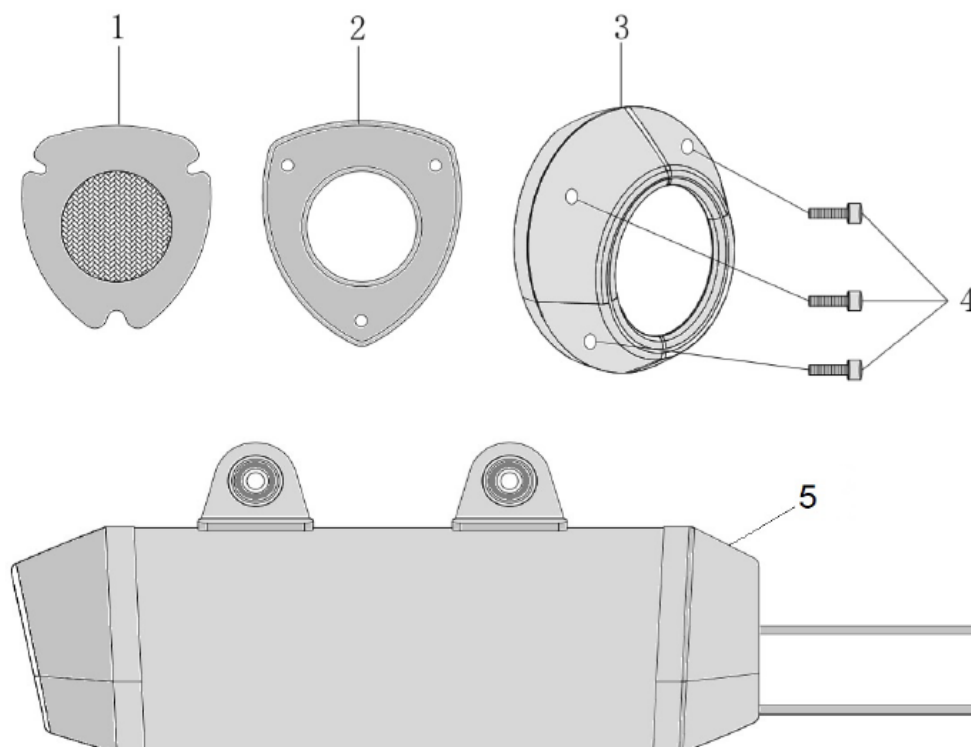

1. Gnistfanger
2. Mellemstykke
3. Endedæksel
4. Bolte til endedæksel
5. Lyddæmper

Rengøring af ATV

Det anbefales at bruge en haveslange til at vaske ATVen med. Højt tryk kan beskadige ATVs komponenter. Undgå at vaske de følgende områder med højt tryk:

- Lyddæmper
- Under sædet
- Motorens stop kontakt
- Bremsecylinder
- Kæde
- Karburator
- Hjulnav
- Sikkerhedsmærkater

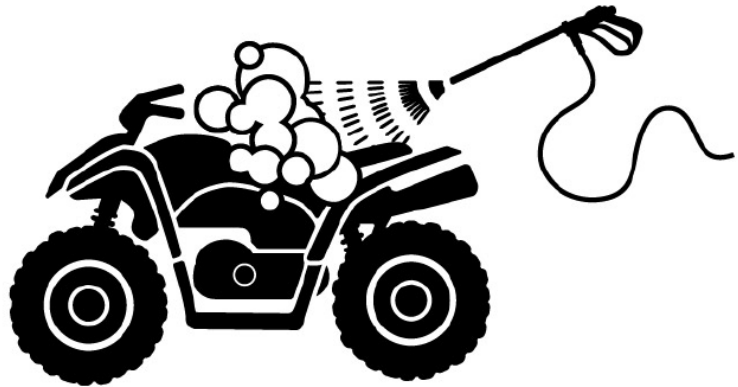

Brug mild sæbe til vask af ATVen.

1. Skyl ATVen med koldt vand for at fjerne løst snavs.
2. Fyld en spand med koldt vand og mild sæbe, som er egnet til at vaske motorcykler eller biler med.
3. Vask ATVen med en svamp eller en blød klud. Særlig genstridigt snavs kan fjernes med mildt rengøringsmiddel.
4. Skyl ATVen grundigt med vand.
5. Tør med en blød klud.
6. Smør kæden for at undgå rust.
7. Start motoren og lad den køre i tomgang i et par minutter. Varmen fra motoren vil tørre fugtige områder.
8. Kørs ved lav hastighed og aktiver bremsene et par gange. Dette vil tørre bremsebelægningerne og genoprette normal bremseydelse.

Identifikation af køretøjet

ATVen identifikationsnummer (VIN) bruges til at identificere ATVen og kan være nødvendigt ved bestilling af reservedele.

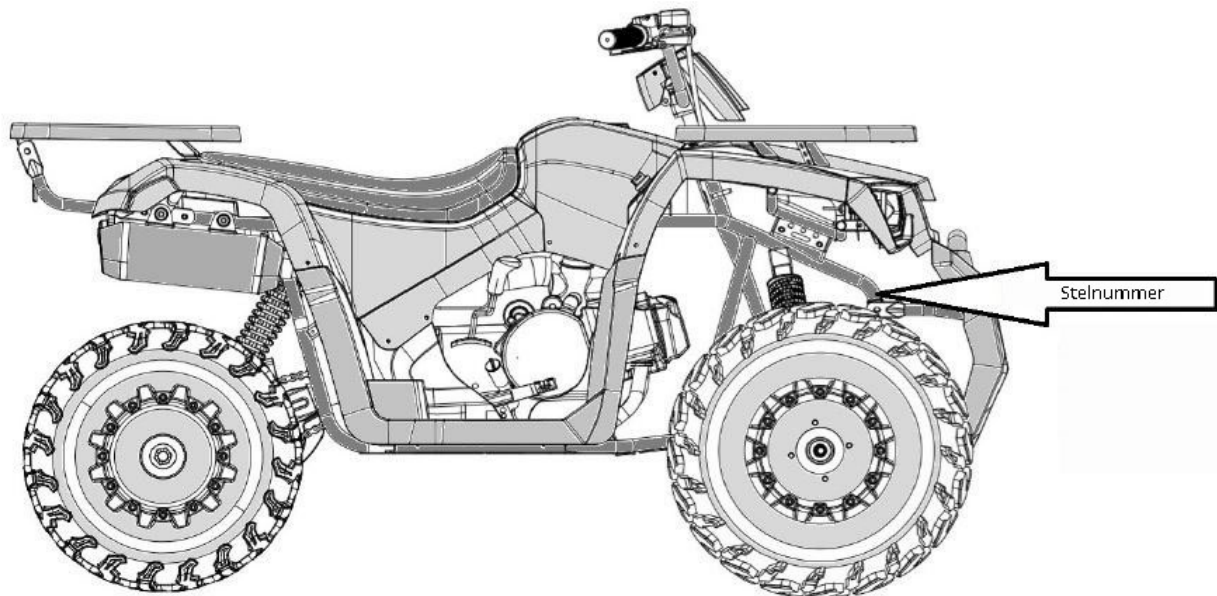

VIN nummeret lokaliseres på højre side af køretøjet bag ved forreste kofanger og er graveret i stellet.

Motorens nummer sidder øverst på krumtapshuset:

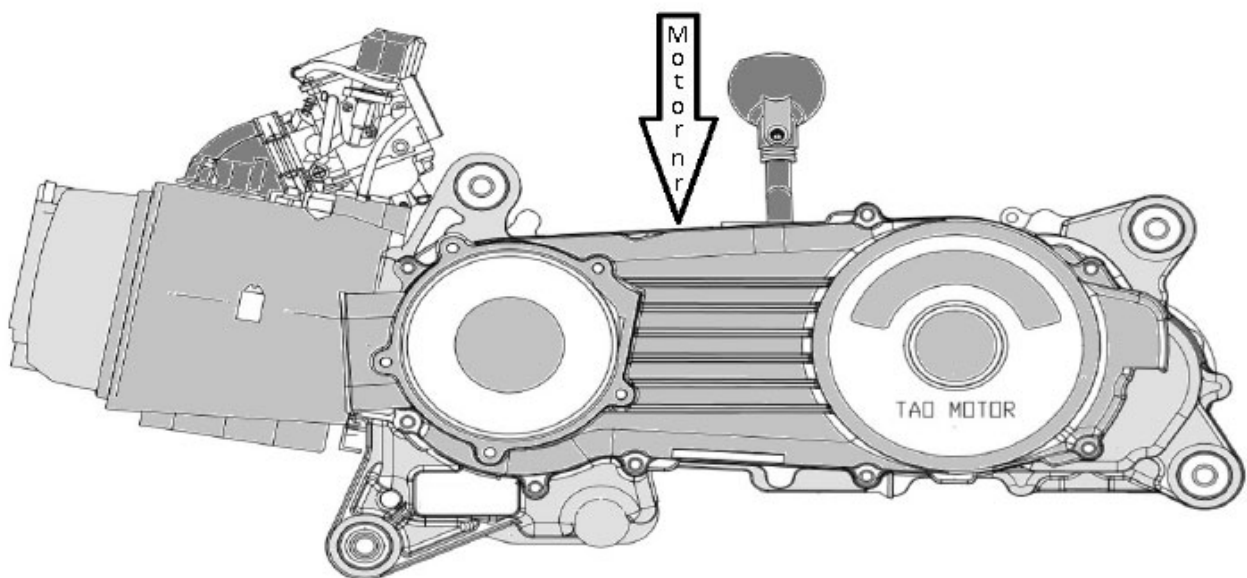

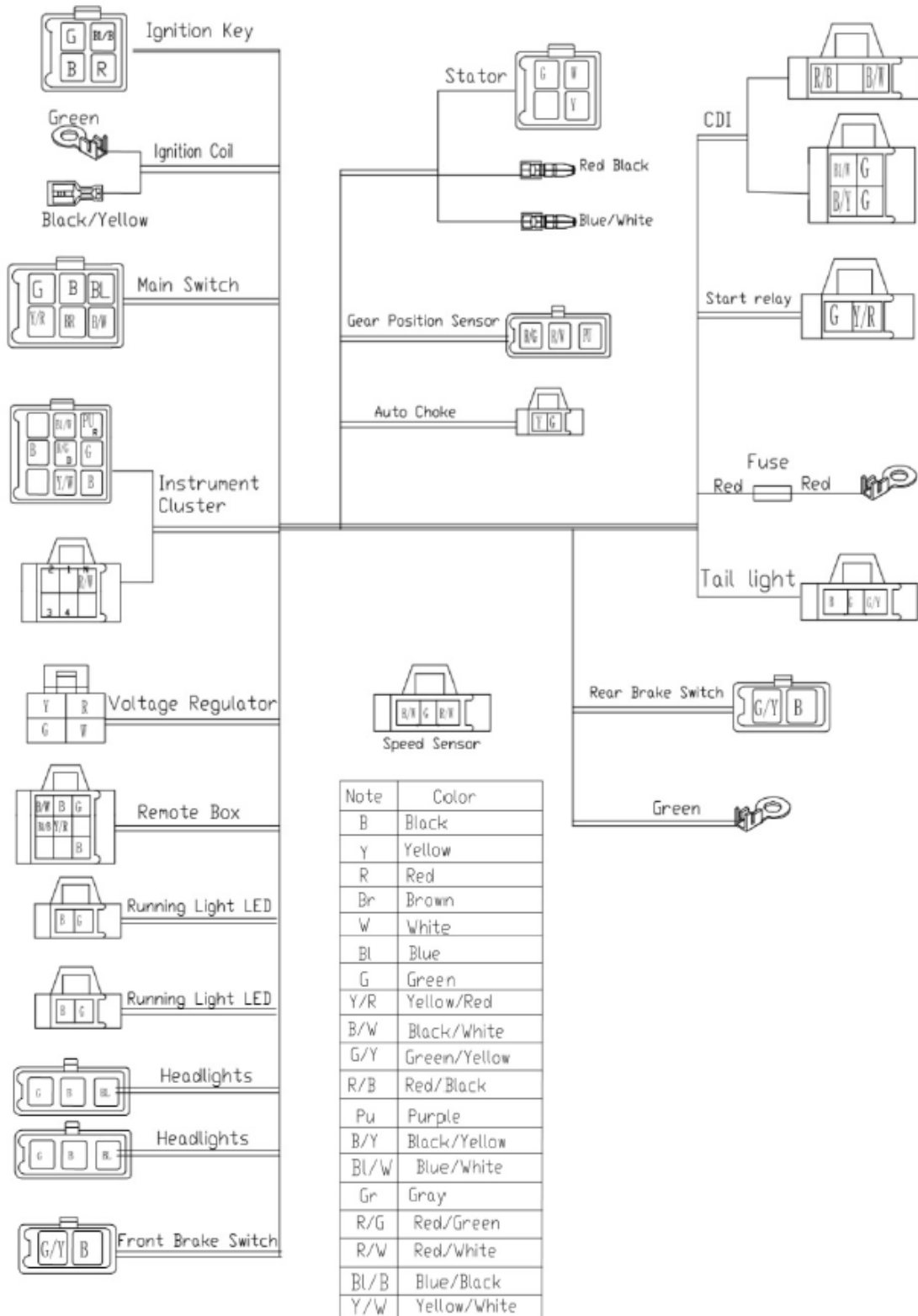

Elektrisk diagram

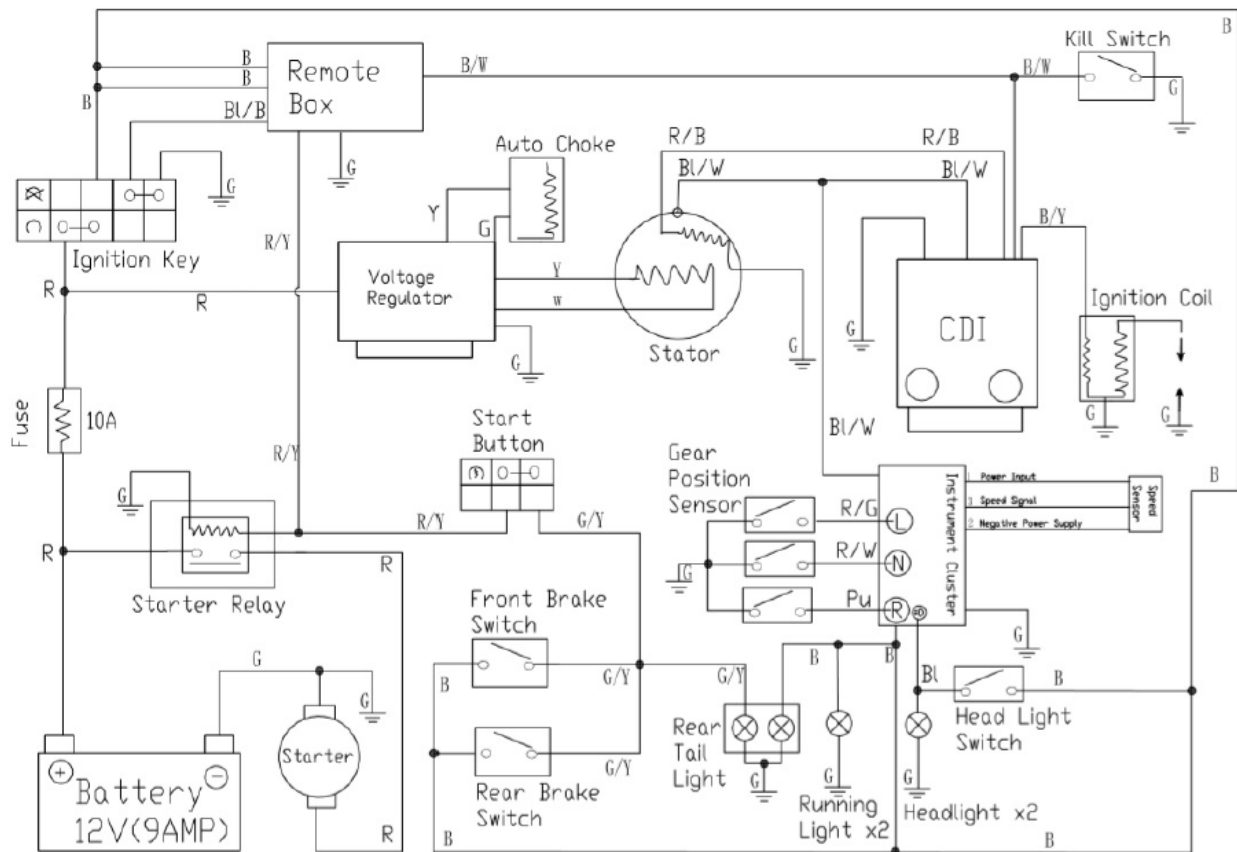



EU Overensstemmelseserklæring

EU OVERENSSTEMMELSESERKLÆRING 	
EU – importør:	P. Lindberg A/S Sdr. Ringvej 1 6600 Vejen Tlf.: 70212626 E-mail: salg@p-lindberg.dk CVR: 25903110 www.p-lindberg.dk
Erklærer herved at følgende maskine:	<i>Hunter ATV 200</i> <i>PL varenummer 90 60 186</i>
Type / model:	<i>ATA200</i>
Er i overensstemmelse med følgende direktiver:	<i>2006/42/EEC</i> <i>2014/30/EEC</i> <i>2001/95/EEC</i>
Anvendte standarder og normer:	<i>EN ISO 12100:2010</i> <i>EN 1679-1:1998 + A1:2011</i> <i>EN 1037:1995 + A1:2008</i> <i>EN 55012:2007/A1:2009</i>
Dato og ansvarlig underskrift:	<i>Vejen d. 07-06-2019</i> <i>P. Lindberg A/S</i>  <i>Erik T Lauritsen</i> Direktør 

Vi forbeholder os ret til uden foregående varsel at ændre de tekniske parametre og specifikationer for dette produkt.