

DA/SV: Monteringsanvisning

DE: Montageanleitung

9063102 & 9063103



ATV Mudhawk 110cc



www.p-lindberg.dk
www.p-lindberg.no
www.p-lindberg.se
www.p-lindberg.de

DA

SV

DE

Kontakt Danmark:

P. Lindberg A/S
Sdr. Ringvej 1
6600 Vejen
Tlf. 70 21 26 26
Fax 70 21 26 30
salg@p-lindberg.dk
www.p-lindberg.dk

Kontakt Norge:

P. Lindberg
Doneheia 62
4516 Mandal
Telefon: 21 98 47 47
hei@lindberg.no
www.p-lindberg.no

Kontakt Sverige:

P. Lindberg Sverigefilial
Myrangan 4
745 37 Enköping
Tel. 010-209 70 50
order@p-lindberg.se
www.p-lindberg.se

Kontakt Deutschland:

P. Lindberg GmbH
Flensburger Straße 3
24969 Großenwiehe
Tel: 04604 – 9888 975
Fax: 04604 – 9888 974
kontakt@p-lindberg.de
www.p-lindberg.de

ATV Mudhawk BLÅ - artikelnr. 9063102
ATV Mudhawk ORANGE - artikelnr. 9063103

Beskrivelse: MUDHAWK 110 ATV til brug udenfor offentlig vej. Denne ATV egner sig til børn fra ca. 6 år og op. Maskinen er udstyret med en 4-takt 107cc motor og CVT gearkasse med frem-, neutral- og bakgear. Maskinen har bagagebærer bagpå, som kan klare en last op til 7 kg. Den har et smart design med alufælge, led lys og elstart.

Anvendelsesområder: Selvom ATVen er beregnet til børn, er den ikke legetøj!

Tilsigtet anvendelse: Udstyret må kun anvendes som beskrevet i brugsanvisningen, al anden anvendelse betragtes som forkert.

Indhold

Montering af styr.....	2
Montering af display	2
Montering af håndbeskyttere	3
Montering af baghjul.....	6
Montering af forhjul	7
Montering af kofanger	9
Montering af batteri	10
Eftersyn før start	11
TJEKLISTE.....	12

Montering af styr



Beslag (4)

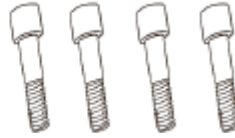

M8 x 45 bolt

Styr

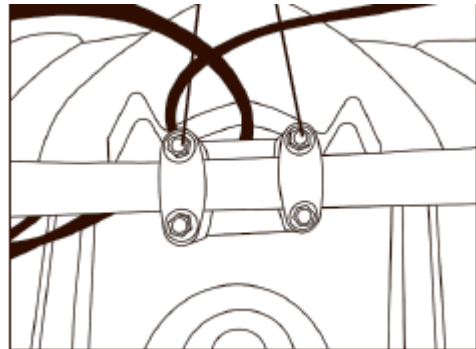
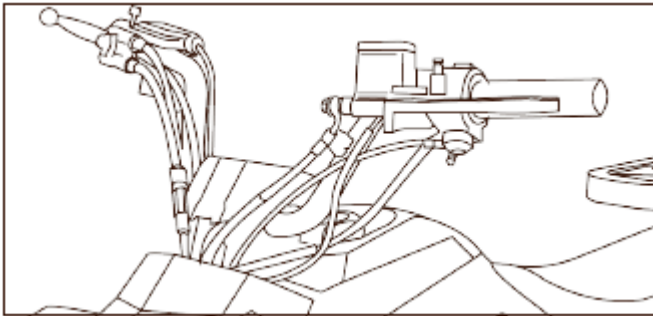

Sæt de nederste beslag fast på styret med M8x45 bolte (4)

Montering af display

Sæt displayet fast på styret som vist i nedenstående billedserie. Delen klemmes på uden brug af værktøj etc.



Montering af håndbeskyttere



Sådan skal håndbeskytteren vende!



Skrue bolten ud af håndtaget.



Tag gummi mellemstykket af.



Monter beslaget i håndbeskytteren som vist.



Sådan skal beslaget sidde.



Sæt håndbeskytterens sølvfarvede ende fast på styret. Husk gummi mellemstykket.





Håndbeskytterens anden ende monteres som vist på styret med beslagene.



Monter den næste håndbeskytter på samme måde.



Færdig.

Montering af baghjul



Dæk

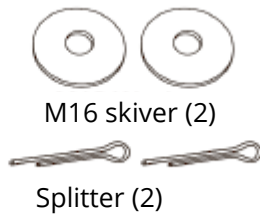

M16 skiver (2)

Splitter (2)



M16 kronemøtrik (2)

Hjulkapsler (2)

Bemærk

Pump dækkene til 10 PSI før montering.

Trin 1

Monter delene i følgende rækkefølge:

1. Hjul
2. M16 skive
3. M16 kronemøtrik
4. Split

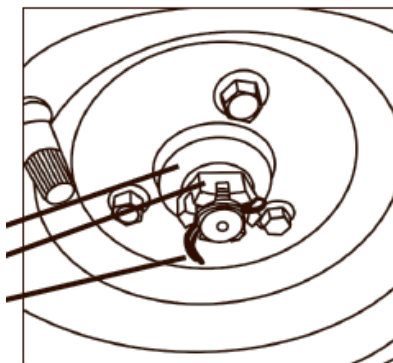

Bemærk

Sørg for at dækmønsteret peger fremad og ventilen sidder på ydersiden af dækket, når det sættes på.

Trin 2

Sæt navkapslerne på hjulene

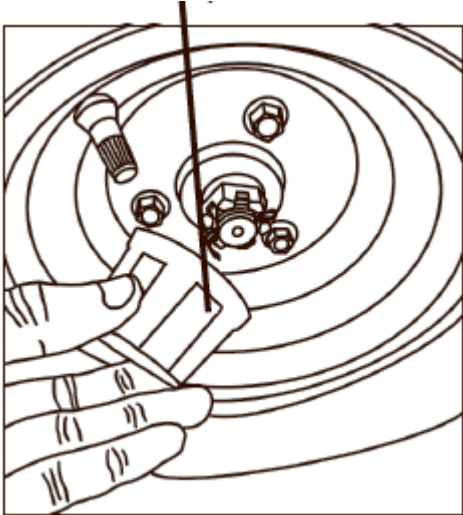

Montering af forhjul

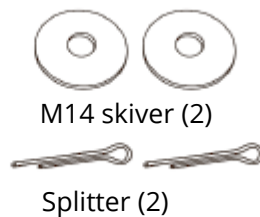
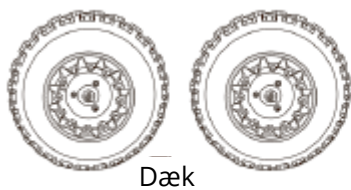

M14 skiver (2)

Splitter (2)



M14 kronemøtrik (2)

Hjulkapsler (2)

Bemærk

Pump dækkene til 10 PSI før montering.

Trin 1

Monter delene i følgende rækkefølge:

1. Hjul
2. M14 skive
3. M14 kronemøtrik
4. Split

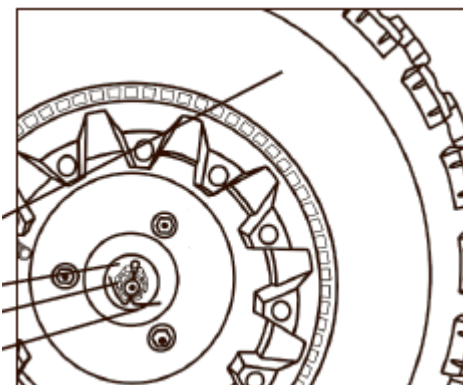

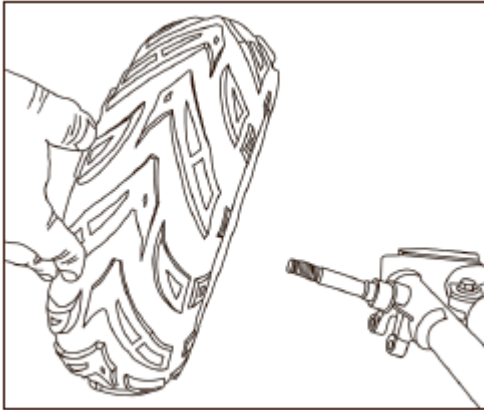

Bemærk

Sørg for at dækmønsteret peger fremad og ventilen sidder på ydersiden af dækket, når det sættes på.

Trin 2

Sæt navkapslerne på hjulene

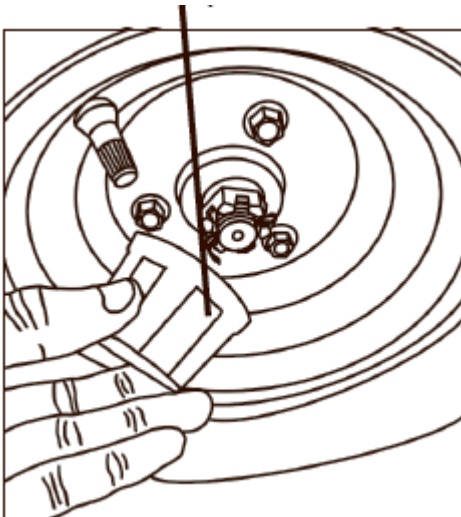

Montering af kofanger

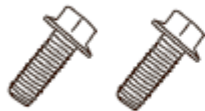

M8 x 20 bolte (2)

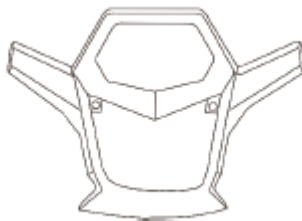

Kofanger



M8 x 12 bolt

Trin1

Monter kofangeren med M8 x 20 bolte og M8 x 12 bolt.

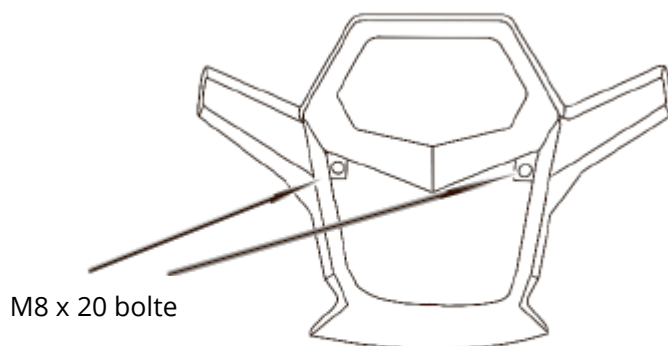

M8 x 20 bolte



M8 x 12 bolt

Montering af batteri



Batteri



Batteristropper (2)

Trin 1

Monter batteriet i batteriholderen, som sidder under sædet på ATV'en.

Trin 2

Forbind den røde ledning til batteriets positive (+) terminal med de medfølgende skruer.

Forbind den sorte ledning til batteriets negative (-) terminal med de medfølgende skruer.

Bemærk

Sørg for at kontrollere at forbindelserne er tætte.



Eftersyn før start

Det er meget vigtigt at efterse ATVen før hver kørsel. Følg punkterne i tjeklisten for at sikre, at maskinen ikke har mekaniske fejl, som kan medføre personskaade eller ødelægge maskinen. Sørg altid for at kontrollere at maskinen er i god og driftsikker stand inden den tages brug.



ADVARSEL

Maskinen kan blive farlig at benytte, hvis den ikke er eftersat og vedligeholdt. Følges punkterne i tjeklisten ikke, kan det medføre tab af kontrol med maskinen, hvilket kan føre til ulykke, skade på maskinen eller personsskade. Udfør derfor altid eftersyn før start forud for hver kørsel.



ADVARSEL

Det kan være meget farligt at udføre vedligeholdelse og eftersyn med kørende motor, da man kan blive ramt af bevægelige dele eller brænde sig på de varme overflader. Udfør derfor aldrig vedligeholdelse eller eftersynsprocedurer mens motoren kører. Undtaget er dog her funktionskontrol af tændingskontakten eller gasindstilling.

TJEKLISTE

Komponent	Kontroller
Styring	Styringen skal være Jævn og uden forhindringer
Bremser	Bremsevæskenniveau For lækager i slangerne Bremsebelægninger for slid
Dæk	Korrekt dæktryk Slidbanedybde For revner i gummi
Brændstoftank	Tilstrækkeligt brændstof påfyldt Tankdækslet er korrekt sat fast Slanger for tegn på revner eller utætheder
Gaspedal	Skal falde tilbage til sin udgangsposition når den slippes Fungerer uden forhindringer
Motorens tændingskontakt	Slukker motoren når den aktiveres
Motorolie	Kontroller at der er nok olie påfyldt! Maskinen leveres med olie – men niveauet skal alligevel kontrolleres før start – se instruktioner i brugsanvisningen.
Skærme	Skal sidde korrekt fast og være uden skader.
Kæde	Skal være korrekt spændt, smurt og ikke være for slidt eller beskadiget.
Generel tilstand	Alle bolte og møtrikker skal være spændte og der må ikke være raslelyde fra hverken motor eller stel når der køres.

Vi forbeholder os ret til uden forudgående varsel at ændre de tekniske parametre og specifikationer for dette produkt.

SV

Monteringsanvisning

(Översättning av original dansk monteringsanvisning)



ATV Mudhawk BLÅ - Art. 9063102

ATV Mudhawk ORANGE - Art. 9063103

Beskrivning: Mudhawk 110 ATV för användning utanför allmän väg. Den här fyrhjulingen lämpar sig för barn från cirka 6 år och uppåt. Maskinen är utrustad med en 107cc fyrtaktsmotor och CVT-växellåda med framväxel, neutralläge och backväxel. Maskinen har pakethållare baktill som klarar en last upp till 7 kg. Den har en snygg design med aluminiumfälgar, LED-lampor och elstart.

Användningsområde: Även om fyrhjulingen är avsedd för barn är den inte någon leksak!

Avsedd användning: Utrustningen får endast användas så som beskrivs i bruksanvisningen – all annan användning anses felaktig.

Innehåll

Montering av styre.....	2
Montering av displayen	2
Montering av handskydden.....	3
Montering av bakhjul	6
Montering av framhjul	7
Montera kofångare.....	9
Montering av batteri.....	10
Kontroller innan start.....	11
Checklista.....	12

Montering av styre



Beslag (4)

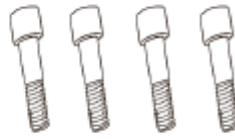

M8 x 45 bult

Styre

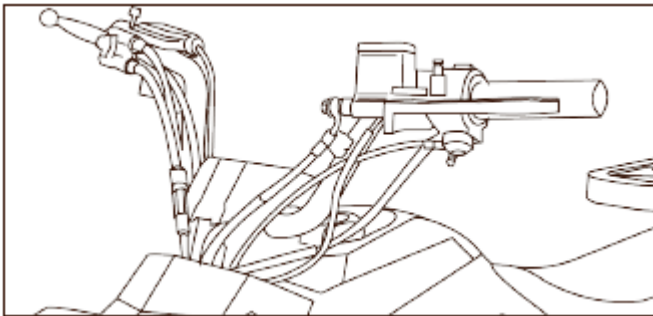

Montera det nedersta beslaget med M8x45 bult (4)

Montering av displayen

Montera displayen på styret som bildserien nedan visar. Delen kläms fast utan användning av verktyg.



Montering av handskydden



Så ska handskydden vara vända!



Skruva bort bulten från handtaget.



Ta bort gummidelen.



Montera beslaget i handskyddet som bilden visar.



Så ska beslaget sitta.



Montera handskyddets silvriga ände på styret. Glöm inte att montera gummidelen!





Handskyddets ände monteras som bilden visar med beslaget..



Montera det andra handskyddet på samma vis.



Klart!

Montering av bakhjul

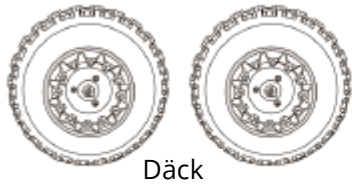

Däck

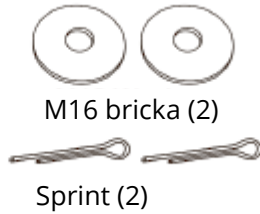

M16 bricka (2)

Sprint (2)

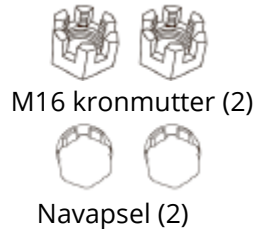

M16 kronmutter (2)

Navapsel (2)

Observera

Pumpa däcken till 10 PSI före montering.

Steg 1

Montera delarna i nedan följd:

1. Hjul
2. M16 bricka
3. M16 kronmutter
4. Sprint

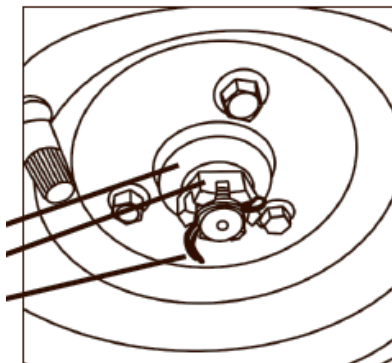

Observera!

Se till att däckmönstret är vänt framåt och att ventilen är på utsidan av däcket när de monteras.

Steg 2

Tryck dit navkapseln på hjulet

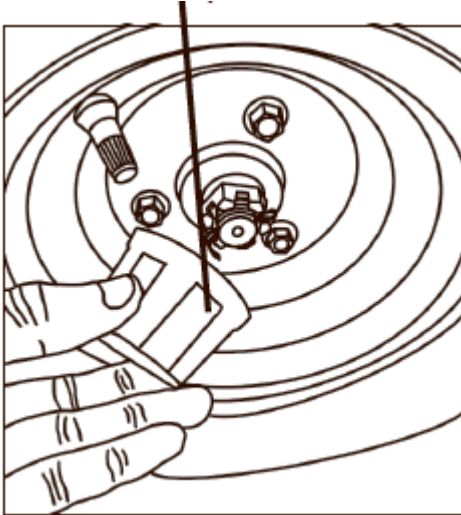

Montering av framhjul

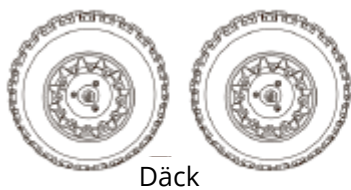

Däck

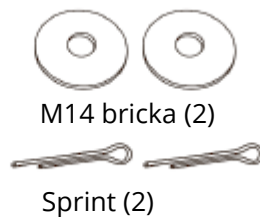

M14 bricka (2)

Sprint (2)

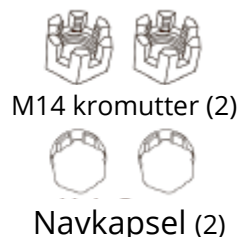

M14 kromutter (2)

Navkapsel (2)

Observera!

Pumpa däcken till 10 PSI före montering.

Steg 1

Montera delarna i nedan följd:

1. Hjul
2. M14 bricka
3. M14 kronmutter
4. Sprint

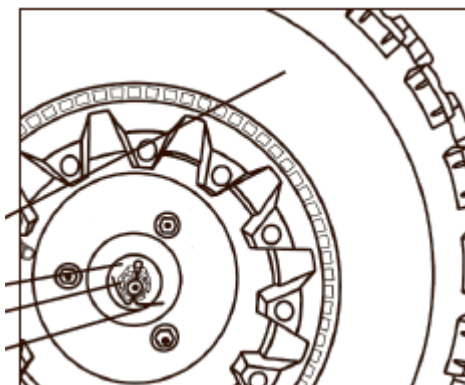

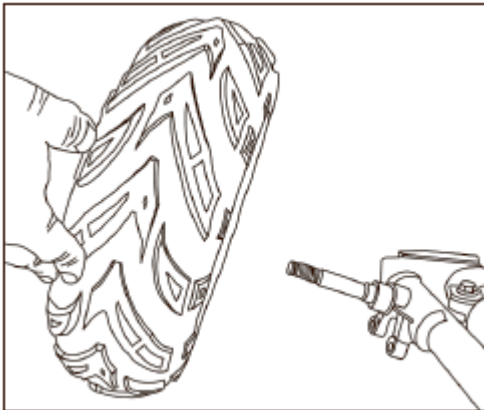

Observera

Se till att däckmönstret är vänt framåt och att ventilen är på utsidan av däckets när de monteras.

Steg 2

Tryck dit navkapseln på hjulet

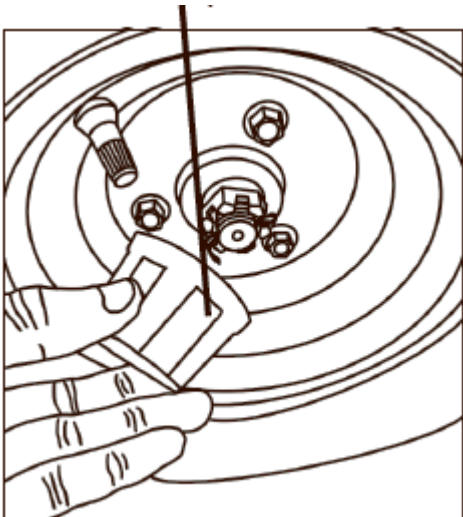

Montera kofångare

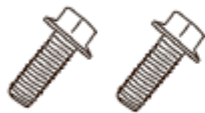

M8 x 20 bult (2)

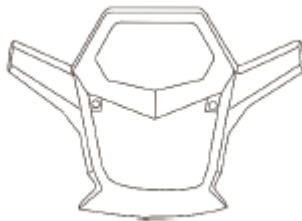

Kofångar



M8 x 12 bult

Steg 1

Montera kofångaren med M8 x 20 bult och M8 x 12 bult.

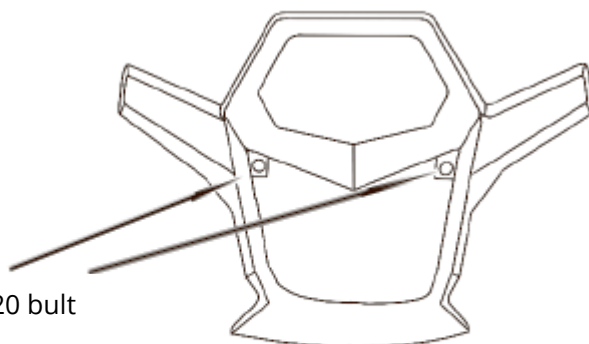

M8 x 20 bult



M8 x 12 bult

Montering av batteri



Batteri



Batteristroppar (2)

Steg 1

Montera batteriet i batterihållaren som sitter under sätet på ATV:n.

Steg 2

Anslut den röda kabeln till batteriets positiva (+) terminal med de medföljande skruvarna.

Anslut den svarta kabeln till batteriets negativa (-) terminal med de medföljande skruvarna.

Observera

Kontroller att anslutningarna sitter fast korrekt.

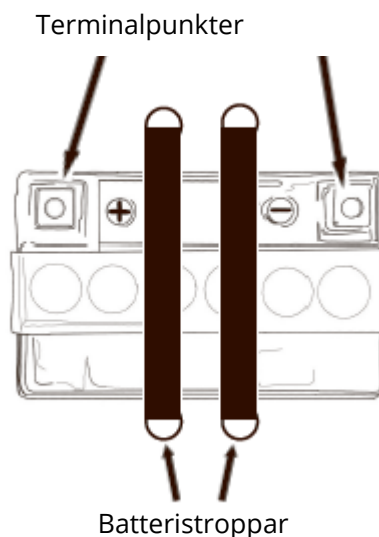

Kontroller innan start

Det är mycket viktigt att inspektera ATV: n före varje åktur. Följ punkterna i checklistan för att säkerställa att maskinen inte har mekaniska defekter som kan leda till personskada eller skada på maskinen. Se alltid till att maskinen är i gott och tillförlitligt skick innan du använder den.



OBSERVERA

Maskinen kan vara farlig att använda om den inte inspekteras och underhålls. Om checklistan inte följs kan det leda till förlust av kontroll över maskinen, vilket kan leda till olyckor, skador på maskinen eller personskada. Utför därför alltid inspektionen innan du börjar varje körning.



OBSERVERA

Det kan vara mycket farligt att utföra underhåll och inspektion med en motor som är igång, eftersom du kan fastna i rörliga delar eller bränna dig på de heta ytorna. Utför därför aldrig underhålls- eller översynsprocedurer medan motorn är igång. Undantaget här är dock funktionskontrollen för tändningslåset eller gasinställningen.

Checklista

Komponent	Kontroll
Styrning	Styrningen ska vara jämn utan hinder.
Broms	Bromsvätskenivån ska kontrolleras, finns det läckage i slangarna, är bromsbeläggen slitna?
Däck	Kontrollera däcktrycket Däckmönstret, är det slitet? Kontrollera om det finns skador på däckena
Bränsletank	Bränsle ska vara väl fyllt, tanklocket ska sitta fast korrekt. Är alla bränsleslangar hela?
Gaspedal	Ska falla tillbaka till sin utgångsposition när den släpps, fungera utan hinder.
Motorns tändningskontakt	Stänger motorn av när den aktiveras
Motorolja	Kontrollera oljenivån! Maskinen levereras med olja – men nivån ska ändå kontrolleras innan start – se instruktioner i bruksanvisningen.
Skärm	Ska sitta fast korrekt utan skador.
Kedja	Ska vara korrekt spänd, smörjd och inte vara sliten eller skadad.
Generellt tillstånd	Alla bultar och muttrar ska vara spända, det får inte höras någon form av rasslande från motor eller ram.

Vi förbehåller oss rätten att ändra de tekniska parametrarna och specifikationerna för denna produkt utan föregående meddelande.

DE

Montageanleitung

(Übersetzung von der original dänischen
Montageanleitung)



Quad Mudhawk BLAU - Artikelnr. 9063102

Quad Mudhawk ORANGE - Artikelnr. 9063103

Beschreibung: Quad MUDHAWK 110, nicht für die Nutzung auf öffentlichen Straßen. Dieses Quad ist für Kinder ab ca. 6 Jahren geeignet. Das Fahrzeug ist mit einem 107cc starkem 4-Takt-Motor und einem stufenlosen Getriebe mit Vorwärts- und Rückwärtsgang sowie Leerlauf ausgestattet. Das Fahrzeug ist hinten mit einem Gepäckträger ausgerüstet, auf welchem eine bis zu 7 kg schwere Last befördert werden kann. Das Design ist ansprechend und beinhaltet Alufelgen, LED-Lampen und Elektrostarter.

Einsatzbereiche: Obwohl das Quad für Kinder geeignet ist, ist es keineswegs ein Spielzeug!

Zweckmäßige Verwendung: Das Fahrzeug darf ausschließlich wie in dieser Bedienungsanleitung beschrieben verwendet werden. Jegliche andere Art der Anwendung wird als falsch angesehen.

Inhalt

Montage des Lenkers.....	2
Montage des Displays.....	2
Befestigung von Handschutz.....	3
Hinterradbefestigung.....	6
Vorderradbefestigung.....	7
Montage des Stoßfängers.....	9
Einsetzen der Batterie.....	10
Inspektion vor dem Start.....	11
CHECKLISTE.....	12

Montage des Lenkers



Halterungen (4)

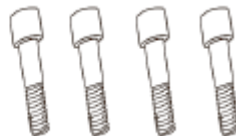

M8 x 45 Bolzen

Lenker

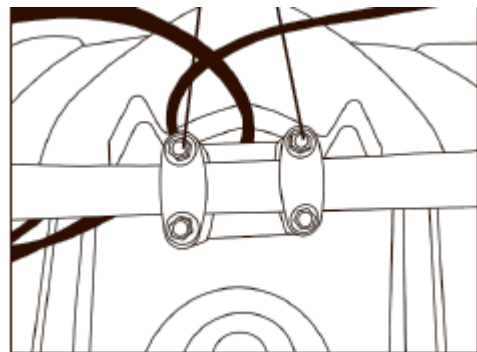
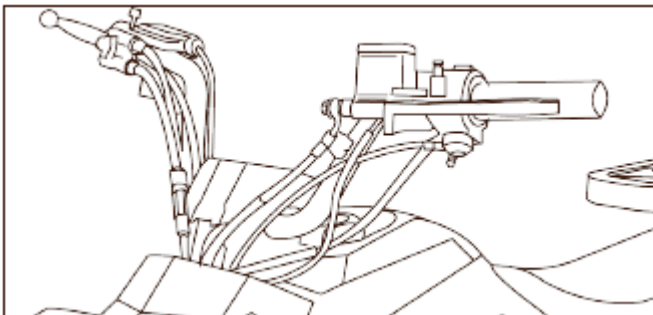

Befestigen Sie die unteren Halterungen mit M8x45 Bolzen (4) am Lenker.

Montage des Displays

Befestigen Sie das Display am Lenker wie in den Abbildungen unten angezeigt wird. Das Aufsetzen erfolgt ohne den Einsatz von Werkzeugen etc.



Befestigung vom Handschutz



So soll der Handschutz ausgerichtet sein.



Schrauben Sie die Schraube aus dem Griff.



Entfernen Sie den Gummiabstandshalter.



Setzen Sie die Halterung wie abgebildet in den Handschutz ein.

So sollte die Halterung sitzen.



Befestigen Sie das silberfarbene Ende des Handschutzes am Griff. Vergessen Sie den Gummiabstandshalter nicht.





Das andere Ende des Handschutzes wird wie abgebildet mit den Halterungen am Lenker montiert.



Montieren Sie den nächsten Handschutz auf die gleiche Weise.



Fertig.

Hinterradbefestigung

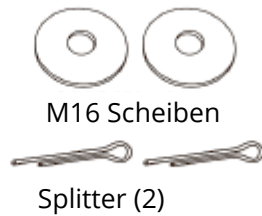
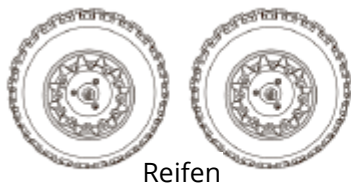

Hinweis

Pumpen Sie die Reifen vor dem Einbau auf 10 PSI.

Schritt 1

Montieren Sie die Teile in der folgenden Reihenfolge:

1. Reifen
2. M16 Scheibe
3. M16 Kronenmutter
4. Splitter

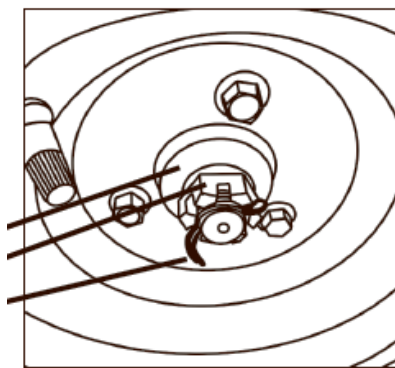

Hinweis

Stellen Sie sicher, dass das Reifenprofil nach vorne zeigt und sich das Ventil beim Aufsetzen an der Außenseite des Reifens befindet.

Schritt 2

Setzen Sie die Radkappen auf die Räder

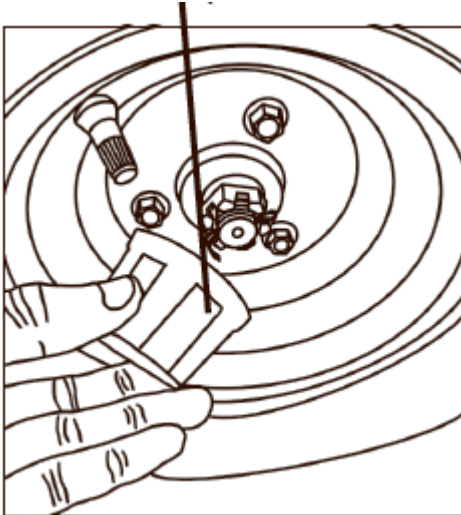

Vorderradbefestigung



Reifen



M14 Scheiben (2)



Splitter (2)

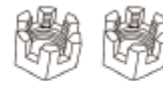

M14 Kronenmutter (2)



Radkappen (2)

Hinweis

Pumpen Sie die Reifen vor dem Einbau auf 10 PSI.

Schritt 1

Montieren Sie die Teile in der folgenden Reihenfolge:

1. Reifen
2. M14 Scheibe
3. M14 Kronenmutter
4. Splint

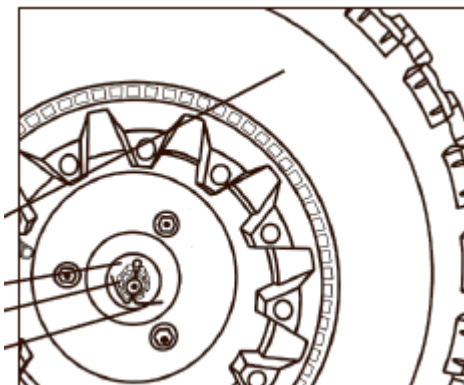

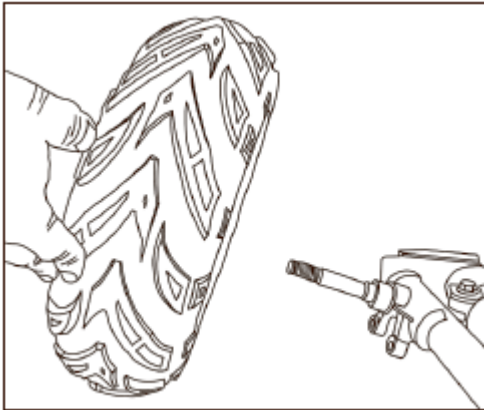

Hinweis

Stellen Sie sicher, dass das Reifenprofil nach vorne zeigt und sich das Ventil beim Aufsetzen an der Außenseite des Reifens befindet.

Schritt 2

Setzen Sie die Radkappen auf die Räder

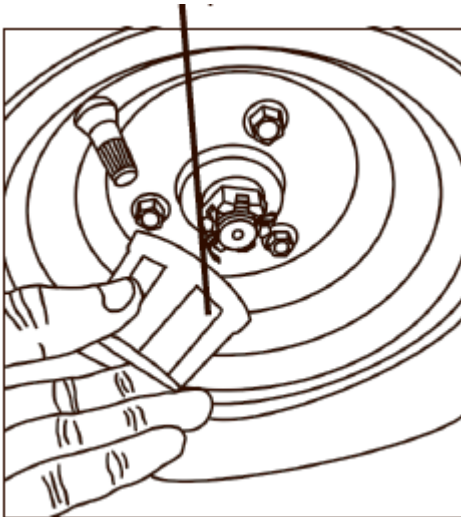

Montage des Stoßfängers



M8 x 20 Bolzen (2)

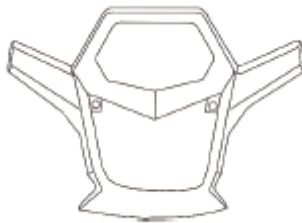

Stoßfänger



M8 x 12 Bolzen

Schritt 1

Den Stoßfänger mit M8 x 20 Bolzen und M8 x 12 Bolzen montieren.

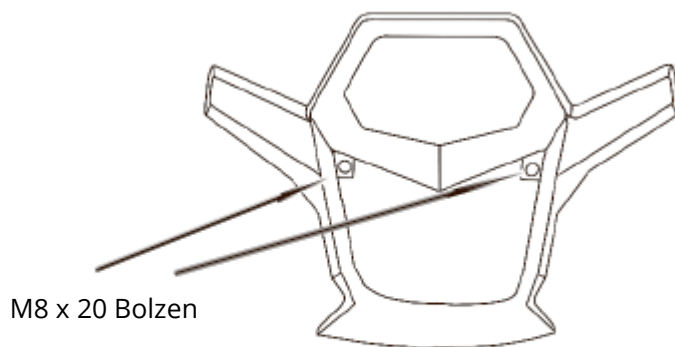

M8 x 20 Bolzen



M8 x 12 Bolzen

Einsetzen der Batterie



Batterie



Batteriebänder (2)

Schritt 1

Montieren Sie die Batterie im Batteriehalter, der sich unter dem Sitz des ATV befindet.

Schritt 2

Verbinden Sie das rote Kabel mit den mitgelieferten Schrauben mit dem Pluspol (+) der Batterie.

Verbinden Sie das schwarze Kabel mit den mitgelieferten Schrauben mit dem Minuspol (-) der Batterie.

Hinweis

Stellen Sie sicher, dass die Verbindungen fest sind.

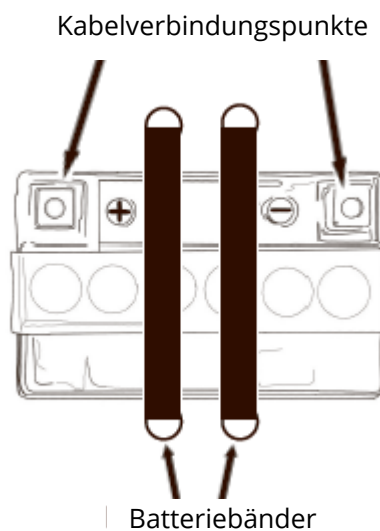

Inspektion vor dem Start

Es ist sehr wichtig, das ATV vor jeder Fahrt zu überprüfen. Befolgen Sie die Anweisungen in der Checkliste, um sicherzustellen, dass die Maschine keine mechanischen Defekte aufweist, die zu Verletzungen oder Schäden an der Maschine führen können. Stellen Sie immer sicher, dass sich die Maschine in einem guten und zuverlässigen Zustand befindet, bevor Sie sie verwenden.



WARNUNG

Die Maschine kann gefährlich werden, wenn sie nicht inspiziert und gewartet wird. Die Nichtbeachtung der Punkte in der Checkliste kann zum Verlust der Kontrolle über die Maschine führen, was zu Unfällen, Schäden an der Maschine oder Verletzungen führen kann. Führen Sie daher vor jedem Start immer Inspektionen durch, bevor Sie beginnen.



WARNUNG

Es kann sehr gefährlich sein, Wartungs- und Inspektionsarbeiten bei laufendem Motor durchzuführen, da Sie von beweglichen Teilen getroffen werden oder sich auf den heißen Oberflächen verbrennen können. Führen Sie daher niemals Wartungs- oder Überholungsarbeiten bei laufendem Motor durch. Die Ausnahme ist hier jedoch die Funktionsprüfung des Zündschalters oder der Gaseinstellung.

CHECKLISTE

Komponent	Kontrolle
Steuerung	Die Lenkung muss leichtgängig und ohne Widerstand sein.
Bremsen	Bremsflüssigkeitsstand. Auf Undichtigkeiten in den Schläuchen. Bremsbeläge auf Verschleiß.
Reifen	Reifendruck. Profiltiefe. Auf Risse im Gummi.
Treibstofftank	Ausreichend Treibstoff eingefüllt. Tankverschluss ordnungsgemäß montiert. Schläuche auf Anzeichen von Risse oder Undichtheiten.
Gaspedal	Muss beim Loslassen in die Ausgangsposition zurückfallen. Funktioniert ohne Widerstand.
Motorzündschalter	Schaltet den Motor ab, wenn er aktiviert wird.
Motoröl	Ölstand kontrollieren. Die Maschine wird mit Öl geliefert - aber der Füllstand muss vor dem Start noch überprüft werden - siehe Anweisungen in der Bedienungsanleitung.
Abschirmungen	Müssen ordnungsgemäß montiert sein und unbeschädigt sein.
Kette	Muss richtig gespannt, geschmiert und nicht zu abgenutzt oder beschädigt sein.
Genereller Zustand	Alle Schrauben und Muttern müssen festgezogen sein und es dürfen während der Fahrt weder vom Motor noch vom Rahmen Rasseln zu hören sein.

Wir behalten uns das Recht vor, ohne vorherige Ankündigung, die technischen Parameter und Spezifikationen für dieses Produkt zu ändern.