

Bruksanvisning

Snöslunga

Art.: 90 40 362



P.Lindberg^{AV}/_S
Sverigefilial (Danmark)

Lycka till med din produkt från P. Lindberg!

Innan du installerar och använder din nya produkt rekommenderar vi, att du läser denna bruksanvisning noggrant. Det är viktigt, att du kontrollerar, att produkten inte är skadad, efter ditt köp, för hänsyn av garantin.

Om skador uppkommer på grund av oförsiktighet och ej tagen hänsyn till manualer, kommer garantin ej att gälla.

Skulle det uppstå frågor om produkten, är du välkommen att kontakta P.Lindberg på telefon: 010-209 70 50.

P. Lindberg Sverigefilial A/S



Säkerhet

- Läs instruktionerna noga före användning
- Snöslunga bör endast användas av personer som förstår och kan använda den korrekt.
- Fyll aldrig på bensin inomhus eller i närheten av öppen eld. Tanka endast med avstängd motor.
- Starta aldrig utrustningen i slutna rum. Avgaser bildar koldioxid.
- Kontrollera alltid motoroljan innan användning och kontrollera alltid maskinen efter lösa skruvar och muttrar före användning.
- Håll händer och fötter borta från alla roterande och rörliga delar.
- Se till att det aldrig står djur eller människor framför antingen utkast eller skruven.
- Var medveten om utkastet vinkel, till exempel vid trafik, glasfasad och liknande.
- Överbelasta inte maskinens kapacitet
- Anpassa drivningen av maskinen i förhållande till snömängd.

Beskrivning och översiktsteckning

Självgående snöslunga med 6,5 HP bensinmotor. Snöslunga är utrustad med 220 V el- start och rekylstart. Maskinen har 6 växlar framåt och 2 bakåt. Arbetsbredd är 60 cm.

Snöslungan är utformad för att skotta bort snö från trottoarer och uppfarter. Maskinen är utrustad med ”dödmansgrepp”, när handtagen släpps stannar maskinen.

Översiktsteckning

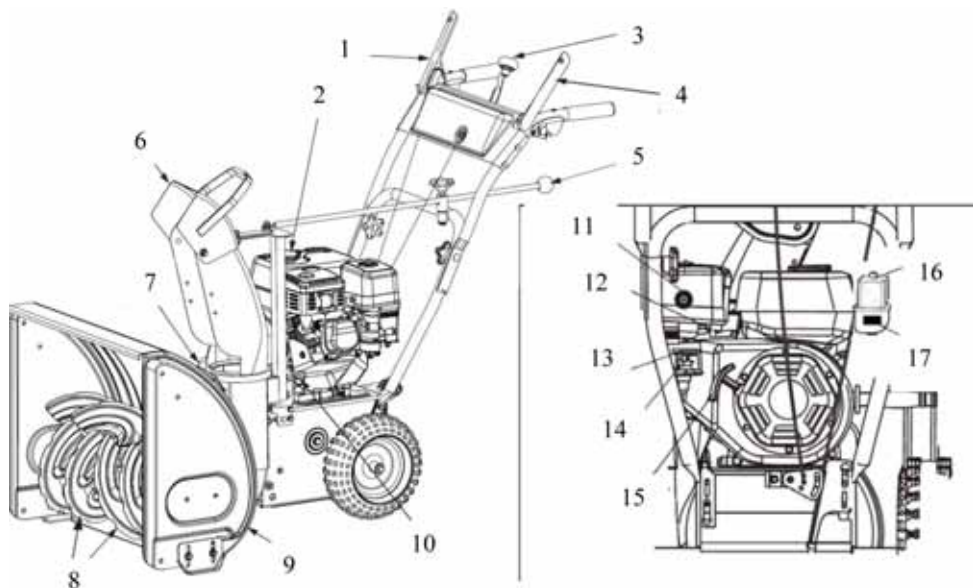

1 Handtag till framdrift	7 Rengöringsverktyg	13 Choke
2 Tanklock	8 Utmatningsskruv	14 Bensinhane
3 Växelspak	9 Skyddshölje	15 Rekystart
4 Handtag till snöslungan	10 Oljepåfyllning	16 El- start
5 Justering utkastarrör	11 För pumpen	17 Tändningsnyckel
6 Vipprör	12 Gasregulator	

Före användning

- 95 oktans blyfri bensin rekommenderas för denna modell.
- Tänk på att bensin är mycket brandfarligt, så rökning är förbjuden vid maskinen.
- Ingen öppen låga i närheten.
- Motorn blir varm vid användning. Fyll aldrig på bensin medan snöslungan är varm.
- Utspillt bränslet torkas upp före omstart.
- Kontrollera motoroljans nivå innan användning med hjälp av oljestickan som sitter i hatten.
- Kör aldrig maskinen inom slutna utrymmen eftersom bensinmotorn utvecklar kolmonoxid, vilket är skadligt att andas in.
- För motorns smörjnings skull ska maskinen stå rakt under användning.

Monteringsanvisningar

Packa upp maskinen ur kartongen.
Dra handtaget upp från transportläge till driftläge.

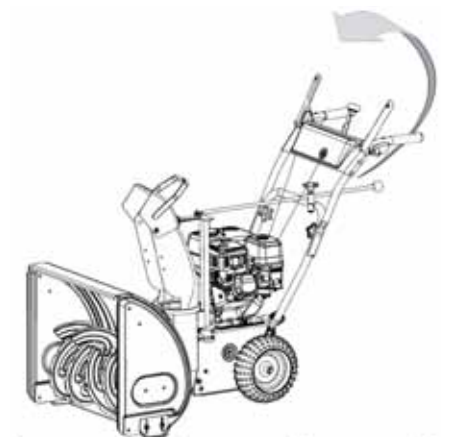

Ta ner kablarna i styrrollarna.
Det kan vara nödvändigt att
justera kabelns längd.

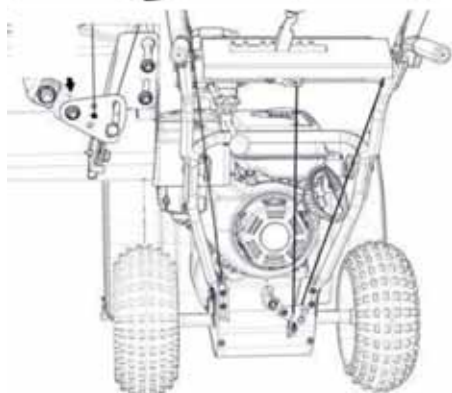

Sätt fast handtaget med
tumskruvarna

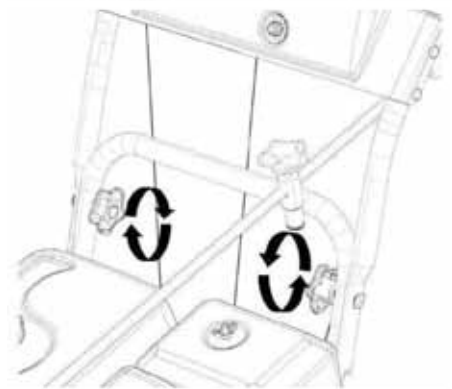

Vipphuvnen monteras.

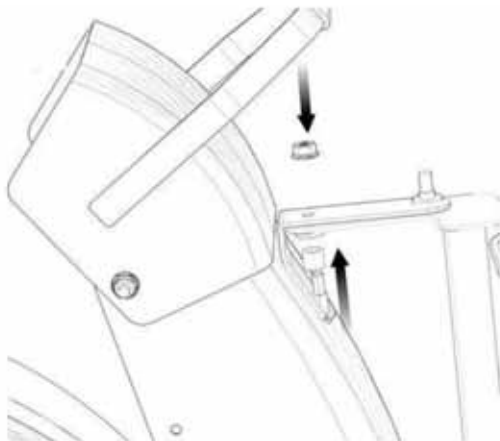

Montera ihop den vridbara delen mot rännan med en mutter. Som bilden visar.

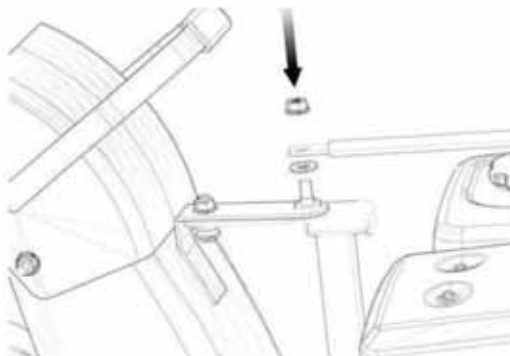

Spaken till utkasten monteras på handtaget.

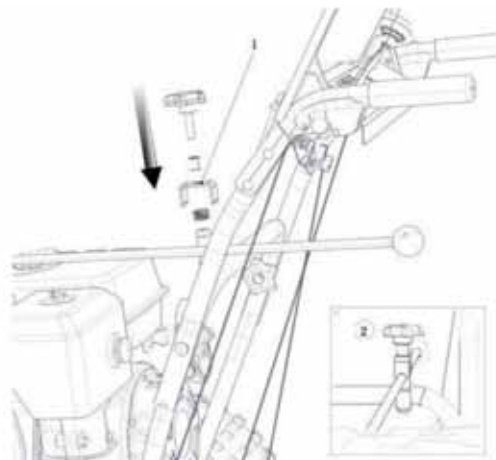

OBS!

Fyll på med motorolja. Motorn skall vara horisontell. Skruva av tanklocket och fyll på olja ända upp till kanten. Fyll med bensin, (blyfri 95).

Justeringar

Hastigheten kan justeras genom att flytta stänggen mellan spaken och vippkonsol.

Från fabrik är staget monterat i hål nummer 2. Om det önskas en högre hastighet flyttas staget till hål nummer 1. Önskas långsammare hastighet flyttas staget till hål nummer 3.

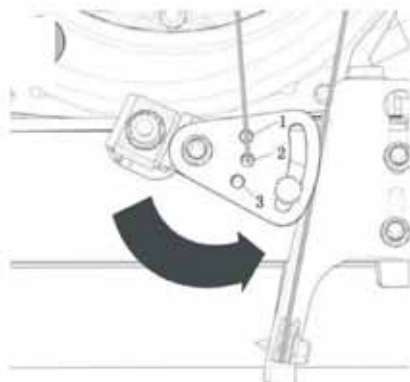

Medarna justeras på bägge sidor anpassade efter underlaget.

Vid släta och hala ytor som asfalt och plattor, montera medarna i högt läge så att snön försvinner så nära marken som möjligt.

Vid ojämna ytor och grus sänker du medarna till mittläget och lägsta läge för att förhindra att det kommer in grus och liknade i maskinen.

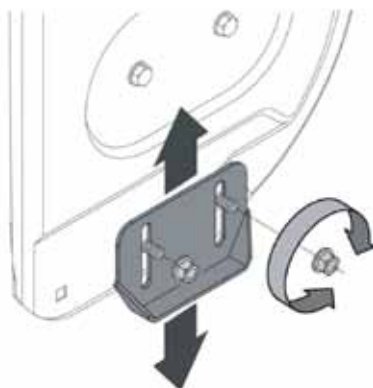

Matarskruven

Matarskruven är utformad med brytbutt för att skydda maskinen mot främmande föremål och isbitar.

Om skruven plötsligt står stilla är det normalt att det finns en trasig brytbutt

(Obs: Bilden är av en 75 cm bred snöslunga)

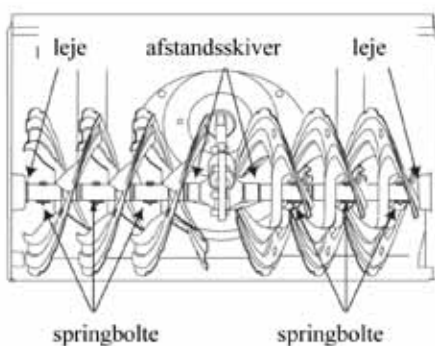

Körning av maskinen

Starta motorn

- Se till att tändningsnyckeln sitter i tändningslåset och öppna bränslekranen.
- Aktivera choken på full choke, ge motorn full gas.
- Tryck på för bränslepumpen (primer) 3-4 gånger före start.
- El start: Anslut 220 V strömkabeln och tryck på startknappen för att starta motorn.
- Rekylstart: Dra långsamt i startsnöret tills det känns spänt, ta i och dra ordentligt. Det kan vara nödvändigt att gör 2-3 gånger om motorn inte startar på första försöket.
- När motorn är igång så dra ner på gasen till hälften.

Körning

- När motorn startas, sätt in en växel. Snöslungan går framåt eller bakåt beroende på växelval när du trycker ner spaken på högra sidan.
- Maskinen stannar när du släpper handtaget. Maskinen är utrustad med "dödmansgrepp" vilket betyder att när man släpper dessa står maskinen still.
- För att rensa snö aktiveras handtag på vänster sida för att starta skruven och utkastaren. Ge motorn full gas innan du kör i snö.
- Se till att nedkastet vrids på plats innan du kör i snö.

Stäng av

Innan maskinens stängs av så stäng av gasen.

Motorn stoppas genom att dra ur tändningsnyckeln ur tändningslåset.

Rengöring och underhåll

- Motorolja byts ut efter de första 20 timmars användning och sedan 1 gång per år.
- Smörjpunkt och utkastarrör smörjs efter behov.
- Kontrollera maskinen efter lösa skruvar och bultar. Dra åt vid behov.

Växelaxeln (1) smörjs en gång om året med ett tunt lager fett. Var försiktig så att det inte kommer smörjmedel på gummi drivhjulet (2) och drivbladet (3).

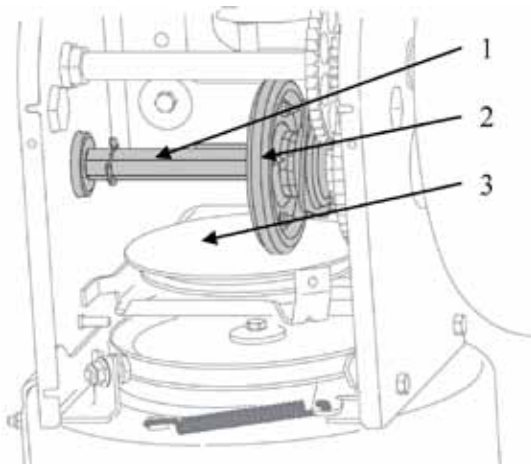

Förvaring

Inför långvarig förvaring gör enligt följande.

- Montera av hjulen och hjulaxlarna smörjs med fett.
- Springbult i matarskruven monteras av, smörjs med fett och monteras dit igen.
- Vipprör smörjs.
- Växelaxeln smörjs som visas på bilden ovan.
- Töm bränsletanken och förgasaren på bensen.
- Ta bort tändstiftet och häll ca en matsked olja i motorn genom tändstiftshålet. Dra i startsnöret några gånger för att fördela oljan och sätt i tändstiftet igen.
- Byt motoroljan.

Teknisk data

Motor	En cylinder, 4-takt, luftkyld
Motorstorlek	6,5 hk
Oljetank, volym	0,6 l
Motorolja	10W-30 eller 15W-40
Bränsle	Alm. Oktan 95
Tankstorlek	3,0 l
Tändstift	F7RTC eller motsvarande
Tändstift mellanrum	0,7 – 0,8 mm
Tändning	Elektronisk
Start	230V elektrisk och rekylstart
Växel	6 fram och 2 bak
Hastighet	1,5 – 4,2 km/t
Arbetsbredd	60 cm
Snö djup	50 cm
Utkastar vinkel	190 grader
Vikt	75 kg
Buller	100 dBA