

GB	ORIGINAL INSTRUCTIONS	4	UA	ОРИГІНАЛЬНА ІНСТРУКЦІЯ З ЕКСПЛУАТАЦІЇ	40
F	NOTICE ORIGINALE	6	GR	ΠΡΩΤΟΤΥΠΟ ΟΔΗΓΙΩΝ ΧΡΗΣΗΣ	43
D	ORIGINALBETRIEBSANLEITUNG	8	RO	INSTRUCȚIUNI DE FOLOSIRE ORIGINALE	45
NL	ORIGINELE GEBRUIKSAANWIJZING	11	BG	ОРИГИНАЛНО РЪКОВОДСТВО ЗА ЕКСПЛОАТАЦИЯ	47
S	BRUKSANVISNING I ORIGINAL	13	SK	PŔOVODNÝ NÁVOD NA POUŽITIE	50
DK	ORIGINAL BRUGSANVISNING	15	HR	ORIGINALNE UPUTE ZA RAD	52
N	ORIGINAL BRUKSANVISNING	17	SRB	ORIGINALNO UPUTSTVO ZA RAD	54
FIN	ALKUPERÄISET OHJEET	19	SLO	IZVIRNA NAVODILA	56
E	MANUAL ORIGINAL	21	EST	ALGUPÄRANE KASUTUSJUHEND	59
P	MANUAL ORIGINAL	23	LV	ORIĢINĀLĀ LIETOŠANAS PAMĀCĪBA	61
I	ISTRUZIONI ORIGINALI	26	LT	ORIGINALI INSTRUKCIJA	63
H	EREDETI HASZNÁLATI UTASÍTÁS	28	MK	ИЗБОРНО УПАТСТВО ЗА РАБОТА	65
CZ	PŔVODNĪM NÁVODEM K POUŽIVÁNĪ	30	AL	UDHËZIMET ORIGJINALE	68
TR	ORİJİNAL İŞLETME TALİMATI	32	AR	دليل الاستعمال	77
PL	INSTRUKCJA ORYGINALNA	34	FA	راهنمای اصلی	76
RU	ПОДЛИННИК РУКОВОДСТВА ПО ЭКСПЛУАТАЦИИ	37			



① **3128**

120
Watt

220
240
V~
50-60 Hz

2x21V
—
2,4A

0,84 kg

②	2.0 Ah	2.5 Ah	4.0 Ah	5.0 Ah
3128	60 min	75 min	120 min	150 min

③



④



⑤



⑥



⑦

T 3.15A

8 a

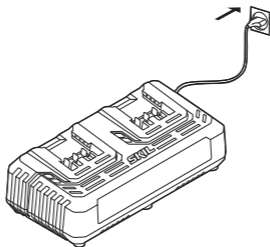

8 b

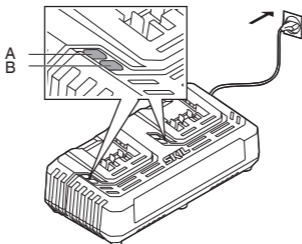

8 c

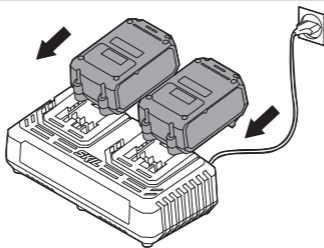

8 d

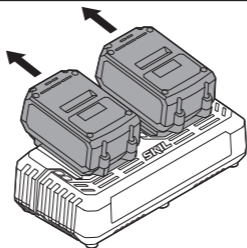

INTRODUCTION

- This charger is intended for charging SKIL battery packs BR1*31****
- This tool is not intended for professional use
- Read and save this instruction manual ③

TECHNICAL DATA ① ②

Charging time depending on the battery capacity (in Ah, indicated on the nameplate of the battery) ②

SAFETY

SPECIFIC SAFETY
INSTRUCTIONS FOR
CHARGERS

- **This charger can be used by children aged 8 and above and by persons who have physical, sensory or mental limitations or a lack of experience or knowledge if a person responsible for their safety supervises them or has instructed them in the safe**

operation of the charger and they understand the associated dangers (otherwise, there is a danger of operating errors and injuries)

- **Supervise children** (this will ensure that children do not play with the charger)
- **Cleaning and user maintenance of the battery charger shall not be made by children without supervision**
 - Always check that the supply voltage is the same as the voltage indicated on the nameplate of the charger
 - In case of electrical or mechanical malfunction, immediately switch off the tool or unplug charger from power source
 - Only use SKIL battery packs BR1*31**** with this charger
 - Do not touch the contacts in the charger
 - Do not expose tool/charger/battery to rain
 - Do not charge battery in damp or wet environments
 - Do not use charger when damaged
 - Do not use charger when cord or plug is damaged; it must be replaced by a specially prepared cord available through the service organization
 - Do not use battery when damaged; it should be replaced immediately
 - Do not disassemble charger
 - Do not attempt to recharge

non-rechargeable batteries with the charger

- Permitted ambient temperature (charger):
 - when charging 4...40°C
 - during operation -20...+50°C
 - during storage -20...+50°C

EXPLANATION OF SYMBOLS ON CHARGER

- ③ Read the instruction manual before use
- ④ Only use the charger indoors
- ⑤ Double insulation (no earth wire required)
- ⑥ Do not dispose of electric tools and batteries together with household waste material
- ⑦ Time lag fuse

USE

- Charging battery ⑧
 - ! **this charger can charge a single battery pack, but also 2 battery packs at the same time**
 - remove battery from tool
 - connect charger to power source as illustrated ⑧a
 - both lights A and B turn on for 1 second and then turn off again ⑧b
 - insert battery into charger as illustrated ⑧c
 - green light A starts flashing indicating that the battery is being charged ⑧b
 - when the battery is fully charged and green light A turns on ⑧d
 - remove battery from charger as illustrated ⑧d
 - ! **remove battery from charger after charging period has ended thereby lengthening the service life of the battery**

IMPORTANT:

- if red light B starts flashing after inserting a battery, this means that the battery is damaged and should be replaced ⑧b
- if red light B turns on after inserting a battery, this may mean that the battery is too cold or too hot (charger only charges batteries when its temperature is between 4°C and 40°C) ⑧b
- the lithium-ion battery can be

charged at any time (interrupting the charging procedure does not damage the battery)

- the lithium-ion battery does not have to be empty before charging (no "memory-effect" as with nickel-cadmium batteries)
- while charging, the charger and the battery may become warm to touch; this is normal and does not indicate a problem
- ensure that the outside surface of the battery is clean and dry before inserting into charger
- if you anticipate long periods of non-use for the tool, it is best to unplug the charger from its power source
- a significantly reduced working period after charging indicates that the battery is worn out and should be replaced

MAINTENANCE / SERVICE

- Keep charger clean
 - clean charging contacts in charger with alcohol or contact cleaner
 - ! **unplug charger from power source before cleaning**
- If the charger should fail despite the care taken in manufacturing and testing procedures, repair should be carried out by an after-sales service centre for SKIL power tools
 - send the charger **undismantled** together with proof of purchase to your dealer or the nearest SKIL service station (addresses as well as the service diagram of the tool are listed on www.skil.com)
- Be aware that damage due to overload or improper handling of the product will be excluded from the warranty (for the SKIL warranty conditions see www.skil.com or ask your dealer)

ENVIRONMENT

- **Do not dispose of electric tools, accessories and packaging together with household waste material** (only for EU countries)
 - in observance of European Directive 2012/19/EC on waste of electric and electronic equipment and its implementation in accordance with

national law, electric tools that have reached the end of their life must be collected separately and returned to an environmentally compatible recycling facility

- symbol ⑥ will remind you of this when the need for disposing occurs

F

Double chargeur

3128

INTRODUCTION

- Le chargeur est conçu pour des batteries rechargeables SKIL BR1*31****
- Cet outil n'est pas conçu pour un usage professionnel
- Lisez et conservez ce manuel d'instruction ③

CARACTERISTIQUES

TECHNIQUES ① ②

Le temps de charge dépend de la capacité de la batterie (en Ah, indiqué sur la plaquette signalétique de la batterie) ②

SECURITE

INSTRUCTIONS SPECIFIQUES DE SECURITE RELATIVES AUX CHARGEURS

- **Ce chargeur peut être utilisé par les enfants (âgés d'au moins 8 ans) et par les personnes souffrant d'un handicap physique, sensoriel ou mental ou**

manquant d'expérience ou de connaissances, lorsque ceux-ci sont sous la surveillance d'une personne responsable de leur sécurité ou après avoir reçu des instructions sur la façon d'utiliser le chargeur en toute sécurité et après avoir bien compris les dangers inhérents à son utilisation (sinon, il existe un risque de blessures et d'utilisation inappropriée)

- **Ne laissez pas les enfants sans surveillance** (veillez à ce que les enfants ne jouent pas avec le chargeur)
- **Les enfants ne doivent pas nettoyer**

le chargeur ou effectuer des travaux d'entretien sans surveillance

- Contrôlez toujours si la tension secteur correspond à la tension indiquée sur la plaquette signalétique du chargeur
- En cas d'anomalie électrique ou mécanique, coupez immédiatement l'outil ou débranchez le chargeur du secteur
- Utilisez uniquement les batteries SKIL BR1*31**** avec ce chargeur
- Ne touchez pas les contacts du chargeur
- N'exposez jamais l'outil/le chargeur/la batterie à la pluie
- Ne chargez pas la batterie dans un environnement humide
- N'utilisez jamais un chargeur endommagé
- N'utilisez jamais de chargeur avec un câble ou une fiche endommagé; il doit être remplacé par un cordon spécialement préparé disponible par le biais du service d'assistance
- Ne pas utiliser la batterie lorsque celle-ci est endommagée; remplacez-la au plus vite
- Ne démontez pas le chargeur
- Ne tentez pas de recharger des batteries non-rechargeables avec le chargeur
- Plage de températures autorisées (chargeur) :
 - pendant la charge 4...40°C
 - pendant le fonctionnement -20...+50°C
 - pour le stockage -20...+50°C

EXPLICATION DES SYMBOLES SUR LE CHARGEUR

- ③ Veuillez lire le mode d'emploi avant d'utiliser l'outil
- ④ Utilisez le chargeur uniquement à l'intérieur
- ⑤ Double-isolation (ne nécessite pas de mise à la terre)
- ⑥ Ne jetez pas les outils électriques et les piles dans les ordures ménagères
- ⑦ Fusible du déclencheur

UTILISATION

- Chargement de la batterie ⑧
 - ! **Le chargeur peut charger une batterie unique mais aussi des packs de batterie 2 en même temps.**
 - retirez la batterie de l'outil
 - branchez le chargeur sur une prise secteur comme illustré ⑧a
 - les deux voyants A B s'allument pendant 1 seconde et puis s'éteignent ⑧b
 - insérez la batterie dans le chargeur comme dans l'illustration ⑧c
 - le voyant vert A commence à clignoter indiquant que la batterie est en charge ⑧b
 - lorsque la batterie est entièrement chargée, le voyant vert A s'allume ⑧d
 - retirez la batterie du chargeur comme dans l'illustration ⑧c
 - ! **retirez la batterie du chargeur après la fin de la durée de charge rallongant ainsi la durée de vie de la batterie**
- IMPORTANT:
 - si le voyant rouge B commence à clignoter après avoir inséré la batterie, cela signifie que la batterie est endommagée et qu'elle doit être remplacée ⑧b
 - si le voyant rouge B s'allume après avoir inséré la batterie, cela peut signifier que la batterie est trop froide ou trop chaude (le chargeur charge uniquement des batteries lorsque sa température est comprise entre 4° et 40°) ⑧b
 - la batterie ion-lithium peut être chargée à tout moment (l'arrêt de la charge n'endommage pas la batterie)
 - la batterie ion-lithium ne doit pas nécessairement être vide avant que vous ne la rechargez (il n'y a pas d'"effet mémoire" comme avec les batteries nickel-cadmium)
 - en chargeant, le chargeur et la batterie peuvent devenir chaud au toucher; cette situation est tout à fait normale et n'indique pas un problème
 - s'assurez que l'extérieur de la

batterie est propre et sec avant de la placer dans le chargeur

- si vous prévoyez de ne pas utiliser l'outil pendant quelques temps, il serait préférable de débrancher le chargeur du secteur
- si l'outil ne fonctionne pas pendant suffisamment longtemps une fois chargé, cela signifie que la batterie est usée et doit être remplacée

ENTRETIEN / SERVICE APRES-VENTE

- Maintenez le chargeur propre
 - nettoyez les contacteurs du chargeur avec de l'alcool ou un produit spécial
- ! **débranchez le chargeur du secteur avant de le nettoyer**
- Si, malgré tous les soins apportés à la fabrication et au contrôle du chargeur, celui-ci devait avoir un défaut, la réparation ne doit être confiée qu'à une station de service après-vente agréée pour outillage SKIL
 - retournez le chargeur **non démonté** avec votre preuve d'achat au distributeur ou au centre de service après-vente SKIL le plus proche (les adresses ainsi que la vue élargie de l'outil figurent sur www.skil.com)
- Veuillez noter que tout dégât causé par une surcharge ou une mauvaise utilisation du produit ne sera pas couvert par la garantie (pour connaître les conditions de la garantie SKIL, surfez sur www.skil.com ou adressez-vous à votre revendeur)

ENVIRONNEMENT

- **Ne jetez pas les outils électriques, les accessoires et l'emballage dans les ordures ménagères** (pour les pays européens uniquement)
 - conformément à la directive européenne 2012/19/EG relative aux déchets d'équipements électriques ou électroniques, et à sa transposition dans la législation nationale, les outils électriques usés doivent être collectés séparément et faire l'objet d'un recyclage respectueux de l'environnement

- le symbole ⑥ vous le rappellera au moment de la mise au rebut de l'outil



Points de collecte sur www.quefairedemesdechets.fr
Privilégiez la réparation ou le don de votre appareil !

D

Dual-Ladegerät

3128

EINLEITUNG

- Dieses Ladegerät ist zum Laden von SKIL Akkupacks BR1*31***** geeignet
- Dieses Werkzeug eignet sich nicht für den professionellen Einsatz
- Bitte diese Bedienungsanleitung sorgfältig lesen und aufbewahren ③

TECHNISCHE DATEN ① ②

Ladezeit hängt von der Batteriekapazität ab (in Ah, angegeben auf dem Typenschild des Akkus) ②

SICHERHEIT

WICHTIGE SICHERHEITSANWEISUNGEN FÜR LADEGERÄTE

- **Dieses Ladegerät kann von Kindern ab 8 Jahren und Personen mit eingeschränktem physischen,**

sensorischen oder geistigen Fähigkeiten oder mangelnder Erfahrung und Wissen benutzt werden, wenn sie durch eine für ihre Sicherheit verantwortliche Person beaufsichtigt werden oder von dieser im sicheren Umgang mit dem Ladegerät eingewiesen worden sind und die damit verbundenen Gefahren verstehen

(andernfalls besteht die Gefahr von Fehlbedienung und Verletzungen)

- **Beaufsichtigen Sie Kinder** (damit wird sichergestellt, dass Kinder nicht mit dem Ladegerät spielen)
- **Die Reinigung**

und Wartung des Ladegerätes durch Kinder darf nicht ohne Aufsicht erfolgen

- Stets nachprüfen, dass die Netzspannung mit der auf dem Typenschild des Ladegeräts angegebenen Spannung übereinstimmt
- Im Falle von atypischem Verhalten oder Fremdgeräuschen schalten Sie das Werkzeug sofort aus oder ziehen Sie den Netzstecker des Ladegeräts aus der Steckdose
- Verwenden Sie nur SKIL Akkupacks BR1*31***** mit diesem Ladegerät
- Die Kontakte im Ladegerät nicht berühren
- Setzen Sie das Werkzeug/Ladegerät/Batterie niemals dem Regen aus
- Die Batterie nicht in einer feuchten oder nassen Umgebung aufladen
- Beschädigte Ladegeräte nicht in Betrieb nehmen
- Ladegerät nicht weiter verwenden, wenn Kabel oder Stecker beschädigt sind; es muss durch ein speziell vorbereitetes Kabel ersetzt werden, das über die Serviceorganisation erhältlich ist
- Beschädigte Batterien nicht weiter verwenden, sondern sofort ersetzen
- Zerlegen Sie niemals das Ladegerät
- Nicht versuchen, nicht-aufladbare Batterien mit dem Ladegerät zu laden
- Erlaubte Umgebungstemperatur (Ladegerät):
 - beim Laden 4...40°C
 - beim Betrieb -20...+50°C
 - bei Lagerung -20...+50°

ERKLÄRUNG DER SYMBOLE AUF DEM LADEGERÄT

- ③ Die Bedienungsanleitung vor dem Gebrauch lesen
- ④ Das Ladegerät nur in Innenräumen benutzen
- ⑤ Doppelte Isolierung (kein Erdleiter erforderlich)
- ⑥ Elektrowerkzeuge und Batterien nicht in den Hausmüll werfen

BEDIENUNG

- Aufladen des Akkus ⑧
 - ! **Dieses Ladegerät kann einen einzelnen Akku sowie 2 Akkus gleichzeitig laden**
 - die Batterie aus dem Werkzeug herausnehmen
 - Ladegerät wie dargestellt an die Netzspannung anschließen ⑧a
 - beide Lampen A und B schalten sich für 1 Sekunde ein und wieder aus ⑧b
 - Batterie wie abgebildet in das Ladegerät einführen ⑧c
 - grüne Lampe A blinkt und zeigt damit an, dass die Batterie geladen wird ⑧b
 - wenn die Batterie vollständig geladen ist und die grüne Lampe A leuchtet ⑧d
 - Batterie wie abgebildet aus dem Ladegerät entnehmen ⑧c
- ! **die Batterie sollte nach Beendigung des Ladevorganges vom Ladegerät genommen werden, womit sich die Lebensdauer der Batterie verlängert**

WICHTIG:

- Wenn nach dem Einlegen einer Batterie eine Lampe rot B zu blinken beginnt, bedeutet dies, dass die Batterie ist beschädigt ist und ersetzt werden sollte ⑧b
- Wenn eine rote Lampe B nach dem Einlegen einer Batterie aufleuchtet, kann dies bedeuten, dass die Batterie zu kalt oder zu heiß ist (das Ladegerät lädt die Batterien nur, wenn ihre Temperatur zwischen 4°C and 40°C liegt) ⑧b
- der Lithium-Ionen-Akku kann jederzeit aufgeladen werden (eine Unterbrechung des Ladevorgangs schädigt nicht den Akku)
- die Lithium-Ionen-Batterie braucht vor dem Laden nicht leer zu sein (kein "Memory-Effekt" wie bei Nickel-Kadmium-Batterien)

- beim Aufladen könnten Ladegerät und Batterie warm werden; dies ist normal und kein Anzeichen eines Problems
- achten Sie darauf, dass die Batterie-Außenfläche sauber und trocken ist, bevor Sie die Batterie in das Ladegerät einsetzen
- wenn Sie Ihr Werkzeug lange nicht verwenden, sollten Sie den Netzstecker des Ladegeräts aus der Steckdose ziehen
- eine erheblich verkürzte Funktionszeit nach dem Laden weist darauf hin, dass die Batterie verbraucht ist und ersetzt werden sollte

WARTUNG / SERVICE

- Ladegerät sauber halten
 - säubern Sie die Kontakte des Ladegeräts entweder mit Alkohol oder Kontaktreiniger
 - ! **den Netzstecker des Ladegeräts aus der Steckdose ziehen, bevor Sie das Ladegerät säubern**
- Sollte das Ladegerät trotz sorgfältiger Herstellungs- und Prüfverfahren einmal ausfallen, ist die Reparatur von einer autorisierten Kundendienststelle für SKIL-Elektrowerkzeuge ausführen zu lassen
 - das Ladegerät **unzerlegt**, zusammen mit dem Kaufbeleg, an den Lieferer oder die nächste SKIL-Vertragswerkstätte senden (die Anschriften so wie die Ersatzteilzeichnung des Werkzeuges finden Sie unter www.skil.com)
- Beachten Sie, dass Überlastung oder unsachgemäßer Gebrauch des Produkts zum Erlöschen der Garantie führt (die SKIL-Garantiebedingungen finden Sie unter www.skil.com oder fragen Sie Ihren Händler)

UMWELT

- **Elektrowerkzeuge, Zubehör und Verpackungen nicht in den Hausmüll werfen** (nur für EU-Länder)

- gemäss Europäischer Richtlinie 2012/19/EG über Elektro- und Elektronik- Altgeräte und Umsetzung in nationales Recht müssen nicht mehr gebrauchsfähige Elektrowerkzeuge getrennt gesammelt und einer umweltgerechten Wiederverwertung zugeführt werden
- hieran soll Sie Symbol ⑥ erinnern

NL

Dubbele oplader

3128

INTRODUCTIE

- Deze oplader is bedoeld voor het opladen van SKIL-accu's BR1*31****
- Deze machine is niet bedoeld voor professioneel gebruik
- Lees en bewaar deze gebruiksaanwijzing ③

TECHNISCHE GEGEVENS ① ②

Oplaadtijd afhankelijk van capaciteit batterij (in Ah, aangegeven op het typeplaatje van de batterij) ②

VEILIGHEID

VEILIGHEIDSINSTRUCTIES SPECIFIEK VOOR OPLADERS

- **Deze oplader kan door kinderen vanaf 8 jaar alsook door personen met beperkte fysieke, sensorische of geestelijke capaciteiten of ontbrekende ervaring en kennis**

gebruikt worden als deze onder toezicht staan van een voor hun veiligheid verantwoordelijke persoon of over het veilige gebruik van de oplader geïnformeerd werden en de hiermee gepaard gaande gevaren begrijpen (anders bestaat er gevaar voor foute bediening en verwondingen)

- **Houd toezicht op kinderen (daarmee wordt gewaarborgd dat kinderen niet met de oplader spelen)**
- **De reiniging en het onderhoud van de oplader door kinderen mogen niet zonder toezicht plaatsvinden**
- Controleer altijd of het voltage, dat vermeld staat op het typeplaatje van de oplader, overeenkomt met de netspanning
- In geval van elektrische of

mechanische storing, de machine onmiddellijk uitschakelen of de oplader uit het stopcontact halen

- Gebruik uitsluitend SKIL-accu's BR1*31**** bij deze oplader
- Raak de contacten in de oplader niet aan
- Stel machine/oplader/batterij niet bloot aan regen
- Laad de batterij niet op in een vochtige of natte omgeving
- Gebruik de oplader niet wanneer deze beschadigd is
- Gebruik de oplader nooit als het snoer of de stekker is beschadigd; het moet worden vervangen door een speciaal gemaakt snoer dat verkrijgbaar is via de serviceorganisatie
- Gebruik de batterij niet, wanneer deze beschadigd is; vervang deze onmiddellijk
- Haal de oplader niet uit elkaar
- Niet proberen om niet-oplaadbare batterijen met de oplader te laden
- Toegestane omgevingstemperatuur (oplader):
 - bij het laden 4...40°C
 - bij het gebruik -20...+50°C
 - bij opslag -20...+50°C

UITLEG VAN SYMBOLEN OP LADER

- ③ Lees de gebruiksaanwijzing vóór gebruik
- ④ Gebruik de oplader alleen binnenshuis
- ⑤ Dubbele isolatie (geen aarddraad nodig)
- ⑥ Geef elektrisch gereedschap en batterijen niet met het huisvuil mee
- ⑦ Zekering met vertraagde werking

GEBRUIK

- Opladen batterij ⑧
 - ! **deze oplader kan een enkele accu opladen, maar ook 2 accu's tegelijkertijd**
 - verwijder de batterij uit de machine
 - sluit de oplader zoals afgebeeld op het stroomnet aan ⑧a
 - beide lampjes A en B branden gedurende 1 seconde en gaan vervolgens weer uit ⑧b
 - steek de batterij in de oplader zoals weergegeven ⑧c
 - groen lampje A begint te knipperen om aan te geven dat de batterij

wordt opgeladen ⑧b

- wanneer de batterij volledig is opgeladen en het groene lampje A gaat branden ⑧d
- haal de batterij uit de oplader zoals weergegeven ⑧d

! **haal de batterij na het opladen uit de oplader; de batterij gaat dan langer mee**

BELANGRIJK:

- als het rode lampje B gaat knipperen nadat de batterij is ingebracht, betekent dit dat de batterij is beschadigd en moet worden vervangen ⑧b
- als het rode lampje B gaat branden nadat de batterij is ingebracht, kan dit betekenen dat de batterij te koud of te warm is (oplader laadt alleen batterijen op als de temperatuur tussen 4°C en 40°C ligt) ⑧b
- de lithium-ion batterij kan op ieder moment worden opgeladen (onderbreken van de laadprocedure leidt niet tot schade aan de batterij)
- de lithium-ionbatterij hoeft niet leeg te zijn voordat u deze kunt opladen (er is geen sprake van een geheugeneffect zoals bij nikkel-cadmiumbatterijen)
- tijdens het laden kunnen de oplader en de batterij warm aanvoelen; dit is normaal en geen indicatie voor een probleem
- zorg ervoor, dat de buitenkant van de batterij schoon en droog is, voordat u deze in de oplader steekt
- als u denkt uw machine gedurende lange tijd niet te gebruiken, kunt u het best de oplader uit het stopcontact halen
- een aanzienlijk kortere werkperiode na het opladen duidt erop, dat de batterij is versleten en moet worden vervangen

ONDERHOUD / SERVICE

- Houd de oplader schoon
 - maak de laadcontactpunten van de oplader schoon met alcohol of speciaal contactpunten-schoonmaakmiddel
- ! **haal de oplader uit het stopcontact voordat u deze**

schoonmaakt

- Mocht de oplader ondanks zorgvuldige fabricage- en testmethoden toch defect raken, dient de reparatie te worden uitgevoerd door een erkende klantenservice voor SKIL elektrische gereedschappen
 - stuur de oplader **ongedemonteerd**, samen met het aankoopbewijs, naar het verkoopadres of het dichtstbijzijnde SKIL service-station (de adressen evenals de onderdelentekening van de machine vindt u op www.skil.com)
- Denk erom, dat beschadigingen als gevolg van overbelasting of onjuist gebruik van het product niet onder de garantie vallen (voor de garantievoorwaarden van SKIL zie www.skil.com of raadpleeg uw dealer)

MILIEU

- **Geef elektrisch gereedschap, accessoires en verpakkingen niet met het huisvuil mee** (alleen voor EU-landen)
 - volgens de Europese richtlijn 2012/19/EG inzake oude elektrische en elektronische apparaten en de toepassing daarvan binnen de nationale wetgeving, dient afgedankt elektrisch gereedschap gescheiden te worden ingezameld en te worden afgevoerd naar een recycle-bedrijf, dat voldoet aan de geldende milieu-eisen
 - symbool ⑥ zal u in het afdankstadium hieraan herinneren

S

Dubbel laddare

3128

INTRODUKTION

- Den här laddaren är avsedd för laddning av SKIL-batterier BR1*31****
- Det här verktyget är inte avsedd för yrkesmässig användning
- Läs och spara denna instruktionsbok ③

TEKNISKA DATA ① ②

Laddningstiden beror på batteriets kapacitet (i Ah, visas på batteriets märkskylt) ②

SÄKERHET

SÄRSKILDA

SÄKERHETSANVISNINGAR FÖR LADDARE

- **Denna laddare får användas av barn från 8 år och personer med begränsad fysisk, sensorisk eller mental förmåga eller med bristande kunskap och erfarenhet om de övervakas av en person som ansvarar för deras säkerhet, eller som instruerar dem i säker hantering av laddaren och gör att de förstår riskerna** (i annat fall föreligger fara för felanvändning och skador)
- **Håll barn under uppsikt** (barn får inte leka med

laddaren)

• Utan uppsikt får barn inte rengöra eller underhålla laddaren

- Kontrollera alltid att den tillförda strömtypen stämmer med spänningen som anges på laddarens märkplåt
- I händelse av onormala elektriska eller mekaniska störningar, stäng genast av maskinen eller dra ur laddarens stickpropp från elurtaget
- Använd endast SKIL-batteri BR1*31**** med den här laddaren
- Rör inte kontakten i laddaren
- Utsätt inte maskinen/laddaren/batteriet för regn
- Ladda inte batteriet i fuktig eller våt miljö
- Anslut aldrig trasig laddare
- Använd inte laddaren om sladden eller kontakten är skadad; den måste bytas mot en särskilt utformad sladd som finns via serviceorganisationen
- Använd aldrig trasig batteriet; de skall omedelbart bytas ut
- Demontera inte laddaren
- Ej återuppladdningsbara batterier får ej uppladdas med laddaren
- Tillåten omgivningstemperatur (laddare):
 - vid laddning 4...40°C
 - vid drift -20...+50°C
 - vid förvaring -20...+50°C

FÖRKLARING AV SYMBOLERNA PÅ LADDAREN

- ③ Läs bruksanvisningen före användning
- ④ Använd laddaren enbart inomhus
- ⑤ Dubbel isolering (ingen jordning krävs)
- ⑥ Elektriska verktyg och batterier får inte kastas i hushållssoporna
- ⑦ Tidsfördröjd säkring

ANVÄNDNING

- Laddning av batteri ⑧
 - ! den här laddaren kan ladda ett enda batteri men även 2 batterier samtidigt
 - ta ut batteriet ur maskinen
 - anslut laddaren till ett vägguttag

enligt bilden ⑧a

- båda lamporna A och B tänds i 1 sekund och släcks sedan igen ⑧b
- sätt i batteriet i laddaren enligt anvisningarna ⑧c
- den gröna lampan A börjar blinka, vilket visar att batteriet laddas ⑧b
- när batteriet är fulladdat och den gröna lampan A tänds ⑧d
- tar du bort batteriet från laddaren enligt bilden ⑧d

! ta bort batteriet från laddaren, efter laddningstiden förflutit; därmed förlängs livslängden på batteriet

VIKTIGA:

- om den röda lampan B börjar blinka efter att ett batteri har satts i innebär det att batteriet är skadat och ska bytas ⑧b
- om den röda lampan B tänds efter att ett batteri har satts i kan det innebära att batteriet är för kallt eller för varmt (laddaren laddar bara batterier om temperaturen är mellan 4 °C och 40 °C) ⑧b
- litiumjonbatteriet kan laddas när som helst (batteriet skadas inte om laddningsproceduren avbryts)
- litiumjonbatteriet behöver inte vara tomt innan laddning (ingen "minneseffekt", som med nickelkadmiumbatterier)
- under laddning kan laddaren och batteriet kännas varmt vid vidröring; detta är normalt och indikerar inget fel
- kontrollera att batteriets utsida är ren och torr innan du placerar det i laddaren
- om Du räknar med att ej använda Ditt maskin under en lång tid är det bäst att dra ur laddarens stickpropp från elurtaget
- om batteriet efter en tid börjar ta slut för snabbt efter att det laddats, kan det bero på att det är slitet och behöver bytas ut

UNDERHÅLL / SERVICE

- Håll laddaren ren
 - rengör kontaktytorna i laddaren med alkohol eller

kontaktrengöringsmedel

! dra ur laddarens stickpropp från elurtaget innan rengöring

- Om laddaren inte fungerar trots noggrannheten vid tillverkning och testning ska reparation utföras hos ett eftermarknadscenter för SKIL-verktyg
 - Skicka laddaren i **monterat skick** tillsammans med inköpsbeviset till din återförsäljare eller närmaste SKIL-serviceverkstad (adresser samt verktygets servicediagram finns på www.skil.com)
- Observera att skada till följd av ovarsamhet eller överbelastning inte täcks av garantin (för SKIL garantivillkor, gå till www.skil.com eller fråga återförsäljaren)

MILJÖ

- **Elektriska verktyg, tillbehör och förpackning får inte kastas i hushållssoporna** (gäller endast EU-länder)
 - enligt direktivet 2012/19/EG som avser äldre elektrisk och elektronisk utrustning och dess tillämpning enligt nationell lagstiftning ska uttjänta elektriska verktyg sorteras separat och lämnas till miljövänlig återvinning
 - symbolen ⑥ kommer att påminna om detta när det är tid att kassera

DK

Dobbelt oplader

3128

INLEDNING

- Denne oplader er beregnet til opladning af SKIL-batteripakker BR1*31****
- Dette værktøj er ikke beregnet til professionelt brug
- Læs og gem denne betjeningsvejledning ③

TEKNISKE DATA ① ②

Opladningstiden afhænger af batteriets kapacitet (i Ah, står på batteriets typeskilt)

②

SIKKERHED

SÆRLIGE

SIKKERHEDSANVISNINGER

FOR OPLADERE

- **Denne oplader må kun bruges af børn fra 8 år samt af personer med begrænsede fysiske, sensoriske eller mentale tilstand eller manglende erfaring og kendskab, hvis det sker under opsyn, eller de modtager anvisninger på sikker omgang med opladeren og således forstår de farer, der er forbundet hermed** (i modsats fald er der risiko for fejlbetjening og personskader)
- **Sørg for, at børn er under opsyn** (dermed sikres det, at børn ikke leger med opladeren)

• Opladeren må kun rengøres og vedligeholdes af børn, hvis de er under opsyn

- Kontrollér altid at forsyningsspændingen er den samme som den spænding, der er anført på opladerens navneskilt
- I tilfælde af elektrisk eller mekanisk fejlfunktion skal værktøjet straks afbrydes eller opladeren fjernes fra stikkontakten
- Anvend kun SKIL-batteripakker BR1*31**** sammen med denne oplader
- Berør ikke kontaktpunkterne i opladeren
- Sæt ikke værktøj/opladeren/batteriet ud i regn
- Oplad ikke batteriet i fugtige eller våde omgivelser
- Brug ikke opladeren hvis den er beskadiget
- Anvend aldrig værktøjet, hvis ledningen er beskadiget. Den skal udskiftes med en specielt forberedt ledning, der kan fås gennem kundeservice
- Brug ikke batteriet, hvis det er beskadiget. Det bør erstattes straks
- Adskil ikke opladeren
- Forsøg ikke at oplade batterierne, som ikke kan genoplades, med opladeren
- Tilladt omgivende temperatur (oplader):
 - ved opladning 4...40°C
 - ved drift -20...+50°C
 - ved opbevaring -20...+50°C

FORKLARING TIL SYMBOLERNE PÅ LADER

- ③ Læs instruktionen inden brugen
- ④ Benyt kun laderen indendørs
- ⑤ Dobbelt isolering (jordforbindelse unødvendig)
- ⑥ Elværktøj og batterier må ikke bortskaffes som almindeligt affald
- ⑦ Tidsforsinkelse

BETJENING

- Opladning af batteriet ⑧
 - ! Denne oplader kan oplade en enkel batteripakke, såvel som 2 batteripakker på samme tid.
 - fjern batteriet fra værktøjet
 - forbind opladeren med en stikkontakt som vist på illustrationen ⑧a
 - begge lamper A og B tændes i 1 sekund og slukker derefter igen ⑧b
 - sæt batteriet i opladeren som vist ⑧c
 - den grønne lampe A begynder at blinke som tegn på, at batteriet oplades ⑧b
 - når batteriet er helt opladet, og den grønne lampe A igen lyser ⑧d
 - tag batteriet ud af opladeren som vist ⑧c
 - ! fjern batteriet fra opladeren efter opladningsperioden er slut, hvilket forøger batteriets levetid
- VIGTIGT:
 - hvis den røde lampe B begynder at blinke, efter at der er isat et batteri, betyder det, at batteriet er beskadiget, og at det skal udskiftes ⑧b
 - hvis den røde lampe B tænder igen, efter at der isat et batteri, kan dette betyde, at batteriet er for koldt eller for varmt (opladeren oplader kun batteriet, der har en temperatur på mellem 4°C og 40°C) ⑧b
 - litiumion-batteriet kan oplades når som helst (batteriet tager ikke skade af, at opladningen afbrydes)
 - lithium-ion batteriet behøver ikke at være helt afladt, før det oplades (det har ingen "hukommelse" som nikkel-kadmium batterier)
 - under opladning kan opladeren og batteriet blive varme at røre ved; dette er normalt og er ikke et tegn på et problem
 - kontroller, at batteriets udvendige overflade er ren og tør, før det sættes i opladeren
 - hvis værktøjet i længere tid ikke bliver benyttet, er det bedst at trække opladerens stik ud af stikkontakten
 - en betydelig reduceret arbejdsperiode efter opladning betyder, at batteriet er brugt og bør

VEDLIGEHOLDELSE/SERVICE

- Hold opladeren ren
 - rens kontaktfladerne i opladeren med alkohol eller anden rensesvæske
- ! **fjern opladeren fra stikkontakten før rensning**
- Skulle opladeren trods omhyggelig fabrikation og kontrol holde op med at fungere, skal reparationen udføres af et autoriseret serviceværksted for SKIL-elektroværktøj
 - send opladeren i **ikke adskilt tilstand** sammen med et købsbevis til forhandleren eller nærmeste SKIL-serviceværksted (adresser og reservedelstegning af værktøjet findes på www.skileurope.com)
- Husk, at beskadigelse som følge af overbelastning eller forkert håndtering af dette produkt ikke er omfattet af garantien (se www.skil.com vedrørende SKIL-garantibetingelserne, eller spørg din forhandler)

MILJØ

- **Elværktøj, tilbehør og emballage må ikke bortskaffes som almindeligt affald** (kun for EU-lande)
 - i henhold til det europæiske direktiv 2012/19/EF om bortskaffelse af elektriske og elektroniske produkter og gældende national lovgivning, skal brugt elværktøj indsamles separat og bortskaffes på en måde, der skåner miljøet mest muligt
 - symbolet ⑥ erindrer dig om dette, når udskiftning er nødvendig

Dobbelt lader
3128

INTRODUKSJON

- Denne laderen er tiltenkt å lade SKIL-batteripakker BR1*31****
- Dette verktøyet er ikke beregnet på profesjonell bruk
- Les og ta vare på denne

TEKNISKE DATA ① ②

Ladetiden er avhengig av batterikapasiteten (i Ah, angitt på batteriets merkeplate) ②

SIKKERHET

SPESIFIKKE SIKKERHETSINSTRUKSJONER FOR LADERE

- **Denne laderen kan brukes av barn fra 8 år og oppover og personer med reduserte fysiske eller sensoriske evner eller manglende erfaring og kunnskap hvis bruken skjer under tilsyn av en person som er ansvarlig for sikkerheten, eller vedkommende har fått opplæring i sikker bruk av laderen, og forstår farene som er forbundet med bruken (ellers er det**

fare for feilbetjening og personskader)

- **Barn må være under oppsyn** (slik kan du sørge for at barn ikke leker med laderen)
- **Barn må ikke rengjøre og vedlikeholde laderen uten oppsyn**
- Sjekk alltid at tilført spenningen er den samme som oppgitt på laderens merkeplate
- I tilfelle noe elektrisk eller mekanisk unormalt, slå øyeblikkelig av bryteren eller ta ut laderen fra stikkkontakten
- Bruk bare SKIL-batteripakker BR1*31**** med denne laderen
- Ikke berør kontaktene i laderen
- Utsett ikke verktøy/lader/batteriet for regn
- Batteriet må ikke lades i fuktige eller våte omgivelser
- Bruk ikke laderen når den er skadet
- Laderen skal aldri brukes hvis ledningen er skadet. Den må byttes ut med en spesialledning tilgjengelig via serviceavdelingen
- Bruk ikke batteriet når de er skadet; de må byttes ut umiddelbart
- Ikke demonter laderen
- Forsøk ikke å lade opp ikke-oppladbare batterier med laderen
- Tillatt omgivelsestemperatur (lader):
 - ved lading 4...40 °C
 - ved drift -20...+50 °C
 - ved lagring -20...+50 °C

FORKLARING AV SYMBOLER PÅ LADER

- ③ Les instruksjonsboken før bruk
- ④ Laderen skal kun brukes innendørs
- ⑤ Dobbelisolert (ikke nødvendig med jordingsleder)
- ⑥ Kast aldri elektroverktøy og batterier i husholdningsavfallet

⑦ Treg sikring

BRUK

- Batterilading ⑧
 - ! **denne laderen kan lade en enkel batteripakke, men også 2 batteripakker samtidig**
 - fjern batteriet fra verktøyet
 - koble laderen med en stikkontakt som vist ⑧a
 - begge lysene A og B slås på i ett sekund og slås deretter av igjen ⑧b
 - sett batteriet i laderen som vist ⑧c
 - grønt lys A begynner å blinke, dette angir at batteriet blir ladet opp ⑧b
 - når batteriet er helt ladet, og det grønne lyset A tennes ⑧d
 - ta batteriet ut av laderen som angitt i tegning ⑧d
 - ! **ta ut batteriet fra laderen etter ladetiden er ute; slik forlenges levetid av batteriet**
- VIKTIG:
- hvis det røde lyset B begynner å blinke etter et batteri er satt inn, betyr dette at batteriet er skadet og det må byttes ut ⑧b
 - hvis det røde lyset B slukkes etter et batteri er satt inn, kan dette bety at batteriet er for kaldt eller for varmt (laderen lader bare batterier når temperaturen er mellom 4 °C og 40 °C) ⑧b
 - litium-ion batteriet kan lades til enhver tid (når ladningen avbrytes, skades batteriet ikke)
 - litium-ion batteri behøver ikke å være utladet før de lades opp (ingen "minneeffekt" slik som i nikkelladium batterier)
 - under ladning kan laderen og batteriet være varmt å berøre; dette er vanlig og indikerer ikke et problem
 - se til at overflaten på batteriet er ren og tørt før det settes i laderen
 - dersom verktøyet ikke har vært benyttet på lang tid er det best å trekke laderen ut av stikkkontakten
 - en betydelig redusert arbeidsperiode etter lading tyder på at batteriet er slitt ut og bør byttes ut

VEDLIKEHOLD / SERVICE

- Laderen skal holdes rent
 - rengjør kontakten i laderen med alkohol eller kontaktrengjøringsmiddel
- ! **ta ut laderen fra stikkkontakten før rengjøring**
- Hvis elektroverktøyet, til tross for omhyggelige produksjons- og kontrollmetoder, svikter må reparasjonen utføres av et autorisert serviceverksted for SKIL-elektroverktøy
 - send laderen i **montert** tilstand sammen med kjøpebevis til forhandleren eller nærmeste SKIL-servicesenter (adresser og servicediagrammet til verktøyet finner du på www.skileurope.com)
- Vær oppmerksom på at skader grunnet overbelastning eller uriktig håndtering av produktet ikke dekkes av garantien (for å se SKILs garantivilkår gå til www.skil.com eller spør din forhandler)

MILJØ

- **Kast aldri elektroverktøy, tilbehør og emballasje i husholdningsavfallet** (kun for EU-land)
 - i henhold til EU-direktiv 2012/19/EF om kasserte elektriske og elektroniske produkter og direktivets iverksetting i nasjonal rett, må elektroverktøy som ikke lenger skal brukes, samles separat og returneres til et miljøvennlig gjenvinningsanlegg
 - symbolet ⑥ er påtrykt som en påminnelse når utskiftning er nødvendig

FIN

Kaksoislaturi

3128

ESITTELY

- Tämä laturi on tarkoitettu SKIL BR1*31**** -akkujen lataamiseen
- Tätä työkalua ei ole tarkoitettu ammattikäyttöön

- Lue ja säilytä tämä ohjekirja ③

TEKNISET TIEDOT ① ②

Latausaika riippuu akun kapasiteetista (Ah, ilmoitetaan akun nimilatauksessa) ②

TURVALLISUUS

ERITYISIÄ TURVAOHJEITA LATUREIDEN KÄYTTÖÖN

- **Lapset 8-vuotiaat ja sitä vanhemmat ja henkilöt, jotka rajoitteisten fyysisten, aistillisten tai henkisten kykyjensä, kokemattomuutensa tai tietämättömyytensä takia eivät turvallisesti voi käyttää latauslaitetta, eivät saa käyttää sitä ilman vastuullisen henkilön valvontaa tai neuvontaa** (muutoin syntyy virheellisen käytön ja onnettomuuksien vaara)
- **Pidä lapsia silmällä**

(täten varmistat, että lapset eivät leiki latauslaitteen kanssa)

• Lapset eivät saa puhdistaa tai huoltaa latauslaitetta ilman valvontaa

- Tarkista aina, että syöttöjännite on sama kuin latauslaitteen nimilaatan osoittama jännite
- Jos huomaat sähköisen tai mekaanisen vian, sammuta kone heti tai irrota latauslaite ajaksi pistorasiasta
- Käytä SKIL-akkuja BR1*31**** vain tämän laturin kanssa
- Älä koske latauslaitteessa olevia releitä
- Suojele konetta/latauslaitetta/akkuja sateelta
- Älä lataa akkuja kosteissa tai märissä olosuhteissa
- Älä käytä vahingoittunutta latauslaitetta
- Älä käytä latauslaitetta, jonka johto tai pistoke on vioittunut; johto on vaihdettava erikoisvalmisteiseen johtoon, jonka voi hankkia mistä tahansa huolto-organisaatioon kuuluvasta liikkeestä
- Älä käytä vahingoittunutta akkuja, vaan vaihda se välittömästi
- Älä pura itse laturia
- Älä lataa ladattavaksi soveltumattomia akkuja tällä laturilla
- Sallittu ympäristön lämpötila (laturi):
 - ladattaessa 4...40°C
 - käytössä -20...+50°C
 - varastoinnissa -20...+50°C

LATURIN SYMBOLIEN SELITYKSET

- ③ Lue käyttöohjeet ennen käyttöä
- ④ Käytä laturia vain sisätiloissa
- ⑤ Kaksoiseristys (ei tarvita maajohtoa)
- ⑥ Älä hävitä sähkötyökalua ja paristoja tavallisen kotitalousjätteen mukana
- ⑦ Hidas sulake

KÄYTTÖ

- Akun lataus ⑧
 - ! tällä laturilla voidaan ladata yhtä akkuja, mutta myös 2 akkuja samanaikaisesti
 - irrota akku työkalusta
 - yhdistä latauslaitteen pistoke virtalähteeseen kuvutulla tavalla ⑧a
 - molemmat valot A ja B syttyvät yhdeksi sekunniksi ja sammuvat sitten taas ⑧b
 - aseta akku laturiin kuvan osoittamalla tavalla ⑧c
 - vihreä valo A alkaa vilkkua merkiksi siitä, että akun lataus on käynnissä ⑧b
 - kun akku on ladattu täyteen ja vihreä valo A syttyy ⑧d
 - ota akku laturista kuvan osoittamalla tavalla ⑧d
- ! irrota akku latauslaitteesta sen jälkeen kun lataus on valmis pidentääksesi akun käyttöikää
- TÄRKEÄÄ HUOMIOITAVAA:
 - jos punainen valo B alkaa vilkkua, kun akku on asetettu laitteeseen, akku on vaurioitunut ja se on vaihdettava ⑧b
 - jos punainen valo B syttyy, kun akku on asetettu laitteeseen, akku saattaa olla liian kylmä tai liian kuuma (laturi lataa akkuja vain, kun sen lämpötila on 4 - 40 °C) ⑧b
 - litiumioniakku voidaan ladata milloin tahansa (latauksen keskeyttäminen ei vahingoita akkuja)
 - litiumioniakun ei tarvitse olla tyhjä ennen lataamista (ei "vaikutusta muistiin" kuten nikkelikadmiumakuissa)
 - lataamisen aikana akku voi tuntua lämpimältä, kun sitä kosketellaan; tämä on normaalia eikä merkki mistään ongelmasta
 - varmista, että akku on puhdas ja kuiva, ennen kuin asetat sen latauslaitteeseen
 - jos on odotettavissa, että työkalua ei käytetä pitkään aikaan, on parasta irrottaa latauslaite virtalähteestä
 - huomattavasti lyhentynyt käyttöaika latauksen jälkeen tarkoittaa, että akku on kulunut ja se on syytä vaihtaa

HOITO / HUOLTO

- Pidä laturi puhtaana
 - puhdista latauslaitteen virtanavat alkoholilla tai kosketinkärkien puhdistukseen tarkoitetulla puhdistusaineella
- ! **irrota latauslaite aina puhdistuksen ajaksi pistorasialta**
- Jos laturissa, huolellisesta valmistuksesta ja koestusmenettelystä huolimatta esiintyy vikaa, tulee korjaus antaa SKIL sopimushuollon tehtäväksi
 - toimita laturi sitä osiin **purkamatta** lähimpään SKIL-huoltoon (osoitteet ja työkalun huoltokaava ovat tarjolla web-osoitteessa www.skil.com) ostotodiste mukaan liitettynä
- Ota huomioon, että takuu ei kata tuotteen ylikuormituksesta tai väärästä käsittelystä johtuvia vahinkoja (katso SKILin takuuehdot osoitteesta www.skil.com tai kysy jälleenmyyjältä)

YMPÄRISTÖNSUOJELU

- **Älä hävitä sähkötyökalua, tarvikkeita tai pakkausta tavallisen kotitalousjätteen mukana** (koskee vain EU-maita)
 - vanhoja sähkö- ja elektroniikkalaitteita koskevan EU-direktiivin 2012/19/ETY ja sen maakohtaisten sovellusten mukaisesti käytetyt sähkötyökalut on toimitettava ongelmajätteen keräyspisteeseen ja ohjattava ympäristöstävälliseen kierrätykseen
 - symboli ⑥ muistuttaa tästä, kun käytöstä poisto tulee ajankohtaiseksi

E

Cargador dual

3128

INTRODUCCIÓN

- Este cargador se ha diseñado para la carga de acumuladores BR1*31**** de SKIL
- Esta herramienta no está concebida para uso profesional

- Lea y conserve este manual de instrucciones ③

DATOS TÉCNICOS ① ②

Tiempo de carga dependiendo de la capacidad de la batería (en Ah, indicado en la placa de características de la batería) ②

SEGURIDAD

INSTRUCCIONES DE SEGURIDAD ESPECÍFICAS PARA CARGADORES

- **Este cargador puede ser utilizado por niños desde 8 años y por personas con limitadas capacidades físicas, sensoriales e intelectuales o con falta de experiencia y conocimientos siempre y cuando estén vigilados por una persona responsable de su seguridad o hayan sido instruidos en la utilización segura del cargador**

y entendido los peligros inherentes (en caso contrario, existe el peligro de un manejo erróneo y lesiones)

- **Vigile a los niños** (con ello se evita que los niños jueguen con el cargador)
- **Los niños no deberán realizar trabajos de limpieza ni de mantenimiento en el cargador sin la debida vigilancia**

- Compruebe siempre que la tensión de alimentación es la misma que la indicada en la placa de características del cargador
- En caso de un mal funcionamiento eléctrico o mecánico se debe parar inmediatamente la herramienta o desenchufar el cargador de la red
- Con este cargador, utilice exclusivamente acumuladores BR1*31**** de SKIL
- No toque los terminales del cargador
- No exponga la herramienta/cargador/ batería a la lluvia
- No recargue la batería en entornos húmedos
- No utilice el cargador si está dañado
- No utilice el cargador cuando el cable o la clavija estén dañados; debe ser sustituido por un cable especialmente preparado disponible a través de la organización de asistencia
- Nunca utilice la batería estropeada; debe de ser cambiada inmediatamente
- No desarme el cargador

- No intente recargar las baterías no recargables con el cargador
- Temperatura ambiente permitida (cargador):
 - durante la carga 4...40°C
 - durante el servicio -20...+50°C
 - durante el almacenamiento -20...+50°C

EXPLICACIÓN DE LOS SÍMBOLOS DEL CARGADOR

- ③ Lea el manual de instrucciones antes de utilizarla
- ④ Sólo utilice el cargador dentro de la casa
- ⑤ Doble aislamiento (no requiere cable de tierra)
- ⑥ No deseche las herramientas eléctricas y las pilas junto con los residuos domésticos
- ⑦ Fusible de retardo

USO

- Recargue de la batería ⑧
 - ! **este cargador puede cargar una sola batería, pero también 2 baterías simultáneamente**
 - extraiga la batería de la herramienta
 - enchufar el cargador a la red de la forma ilustrada ⑧a
 - ambas luces A y B se encienden durante 1 segundo y, a continuación, se vuelven a apagar ⑧b
 - introduzca la batería en el cargador tal y como se muestra ⑧c
 - la luz verde A comienza a parpadear indicando que se está cargando la batería ⑧b
 - cuando la batería esté totalmente cargada, la luz verde A quedará encendida ⑧d
 - extraiga la batería del cargador como se muestra en la ilustración ⑧d
 - ! **retire la batería del cargador después de que se haya cumplido el tiempo de recarga; con ello se prolonga la vida útil de la batería**
- IMPORTANTE:
- si la luz roja B comienza a parpadear tras introducir una batería, significa que ésta se encuentra deteriorada y que se

debe sustituir ⑧b

- si la luz roja B se enciende tras introducir una batería, puede significar que está demasiado fría o demasiado caliente (el cargador solo carga baterías cuando su temperatura está entre 4 °C y 40 °C) ⑧b
- la batería de ion-litio se puede cargar en cualquier momento (la interrupción del procedimiento de carga no daña la batería)
- no es preciso que esté descargada la batería de ion-litio antes de cargarla (no existe "efecto memoria" como ocurre con las baterías de níquel-cadmio)
- mientras esté cargando, el cargador y la batería pueden calentarse demasiado; esto es normal y no representa un problema
- asegúrese de que la superficie exterior de la batería esté limpia y seca antes de insertarla en el cargador
- si prevé largos periodos de inactividad de la herramienta, sería conveniente desenchufar el cargador de la red
- si se observa que la batería de la herramienta dura mucho menos tiempo después de cargarla, esto indicará que la batería se ha gastado y que deberá sustituirse

MANTENIMIENTO / SERVICIO

- Mantenga el cargador limpio
 - limpie los contactos del cargador con alcohol o con la solución Contact Clear
- ! **antes de limpiar el cargador desenchufarlo de la red**
- Si a pesar de los esmerados procesos de fabricación y control, el cargador llegase a averiarse, la reparación deberá encargarse a un servicio técnico autorizado para herramientas eléctricas SKIL
 - envíe el cargador **sin desmontar** junto con una prueba de su compra a su distribuidor o al punto de asistencia más cercano de SKIL

(las direcciones y el diagrama de asistencia de la herramienta figuran en www.skil.com)

- Tenga presente que los daños debidos a sobrecargas o al manejo inadecuado del producto serán excluidos de la garantía (consulte las condiciones de garantía de SKIL en www.skil.com o consulte a su distribuidor)

AMBIENTE

- **No deseche las herramientas eléctricas, los accesorios y embalajes junto con los residuos domésticos** (sólo para países de la Unión Europea)
 - de conformidad con la Directiva Europea 2012/19/CE sobre residuos de aparatos eléctricos y electrónicos y su aplicación de acuerdo con la legislación nacional, las herramientas eléctricas cuya vida útil haya llegado a su fin se deberán recoger por separado y trasladar a una planta de reciclaje que cumpla con las exigencias ecológicas
 - símbolo ⑥ llamará su atención en caso de necesidad de tirarlas

P

Carregador duplo

3128

INTRODUÇÃO

- Estes carregador foi concebido para carregar acumuladores SKIL de tipo BR1*31****
- Esta ferramenta não se destina a utilização profissional
- Leia e guarde este manual de instruções ③

DADOS TÉCNICOS ① ②

O tempo de carregamento depende da capacidade da bateria (em Ah, indicada na placa de identificação da bateria) ②

SEGURANÇA

INSTRUÇÕES DE SEGURANÇA ESPECÍFICAS PARA CARREGADORES

- **Este carregador pode ser utilizado por crianças a partir dos 8 anos, assim como pessoas com capacidades físicas, sensoriais ou mentais reduzidas, ou com insuficiente experiência e conhecimentos, desde que as mesmas sejam supervisionadas ou recebam instruções acerca da utilização segura do carregador e dos perigos provenientes do mesmo (caso contrário há perigo de operação errada e ferimentos)**

- **Supervisionar as crianças** (assim é assegurado que as crianças não brinquem com o carregador)
- **Crianças não devem realizar trabalhos de limpeza nem de manutenção no carregador, sem supervisão**
 - Certifique-se sempre de que a tensão de alimentação está de acordo com a tensão indicada na placa de identificação do carregador
 - Em caso de anomalias eléctricas ou mecânicas, desligue imediatamente a ferramenta ou desligue o carregador da fonte de corrente
 - Utilize apenas acumuladores SKIL de tipo BR1*31**** com este carregador
 - Não toque nos terminais do carregador
 - Não exponha a ferramenta/carregador/bateria à chuva
 - Não carregue a bateria em locais molhados ou húmidos
 - Não utilize o carregador se estiver danificado
 - Não utilize o carregador caso o fio ou tomada estejam danificados; este tem de ser substituído por um cabo especialmente preparado disponível através da organização de assistência
 - Não utilize baterias danificadas; devem ser substituídas imediatamente
 - Não desmonte o carregador
 - Não tente recarregar baterias não recarregáveis com o carregador
 - Temperatura ambiente permitida (carregador):
 - durante o carregamento 4...40°C
 - durante o funcionamento -20...+50°C

- durante o armazenamento
-20...+50°C

EXPLICAÇÃO DOS SÍMBOLOS DO CARREGADOR

- ③ Leia o manual de instruções antes de utilizar o equipamento
- ④ Utilize apenas o carregador dentro de casa
- ⑤ Isolamento duplo (nenhum fio de terra necessário)
- ⑥ Não deite ferramentas eléctricas e pilhas no lixo doméstico
- ⑦ Fusível de intervalo de tempo

MANUSEAMENTO

- Recarga da bateria ⑧
 - ! **este carregador pode carregar uma bateria, mas também 2 baterias em simultâneo**
 - retire a bateria da ferramenta
 - ligar o carregador à fonte de corrente como ilustrado ⑧a
 - as duas luzes A e B acendem durante um segundo e, em seguida, apagam-se outra vez ⑧b
 - introduza a bateria no carregador, conforme ilustrado ⑧c
 - a luz verde A começa a piscar indicando que a bateria está a ser carregada ⑧b
 - quando a bateria estiver completamente carregada e a luz verde A se acende ⑧d
 - retire a bateria no carregador, conforme ilustrado ⑧c
 - ! **desligue a bateria do carregador, após do período de carga ter terminado, para poder, assim, prolongar a duração da bateria**
- IMPORTANTE:**

- se a luz vermelha B começar a piscar depois de introduzir a bateria, isto significa que a bateria está danificada e que deve ser substituída ⑧b
- se a luz vermelha B se acender depois de introduzir uma bateria, isto pode significar que a bateria está demasiado fria ou demasiado quente (o carregador apenas carrega baterias com uma temperatura entre 4 °C e 40 °C) ⑧b
- pode carregar a bateria de iões de lítio a qualquer momento (a

interrupção do procedimento de carregamento não danifica a bateria)

- a bateria de iões de lítio não tem de estar totalmente descarregada antes de a carregar (não tem "efeito de memória", como acontece com as baterias de níquel-cádmio)
- durante a carga o carregador e a bateria poderão aquecer; isto é normal e não representa um problema
- assegure-se de que a superfície exterior da bateria está limpa e seca antes de a colocar no carregador
- se prever não utilizar a ferramenta por um longo período, deverá desligar o carregador da fonte de corrente
- um período de funcionamento muito reduzido após o carregamento da bateria indica que esta se encontra gasta, pelo que deverá ser substituída

MANUTENÇÃO / SERVIÇO

- Mantenha o carregador limpo
 - limpe os contactos do carregador com álcool ou produto de limpeza de contactos
 - ! **desligue o carregador da fonte de corrente antes de limpar**
- Se o carregador falhar apesar de cuidadosos processos de fabricação e de teste, a reparação deverá ser executada por uma oficina de serviço autorizada para ferramentas eléctricas SKIL
 - envie o carregador **sem desmontar**, juntamente com a prova de compra, para o seu revendedor ou para o centro de assistência SKIL mais próximo (os endereços assim como a mapa de peças da ferramenta estão mencionados em www.skil.com)
- Não se esqueça de que os danos provocados por sobrecarga ou manuseamento incorrecto do produto estão excluídos da garantia (para mais informações sobre as condições da garantia da SKIL, consulte www.skil.com ou pergunte ao seu revendedor)

AMBIENTE

- **Não deite ferramentas eléctricas, acessórios e embalagem no lixo doméstico** (apenas para países da UE)
 - de acordo com a directiva europeia 2012/19/CE sobre ferramentas eléctricas e electrónicas usadas e a transposição para as leis nacionais, as ferramentas eléctricas usadas devem ser recolhidas em separado e encaminhadas a uma instalação de reciclagem dos materiais ecológica
 - símbolo ⑥ lhe avisará em caso de necessidade de arranjar-las



Caricatore doppio

3128

INTRODUZIONE

- Questo caricabatteria serve per caricare le batterie ricaricabili SKIL BR1*31****
- Questo utensile non è inteso per un uso professionale
- Leggete e conservate questo manuale di istruzione ③

DATI TECNICI ① ②

La durata della ricarica dipende dalla capacità della batteria (in Ah, indicato sulla targhetta della batteria) ②

SICUREZZA

ISTRUZIONI DI SICUREZZA SPECIFICHE PER CARICABATTERIE

- **Il presente caricabatteria può essere utilizzato da bambini a partire dagli 8 anni di età,**

da persone con limitate capacità fisiche, sensoriali o mentali e da persone con scarsa conoscenza ed esperienza, purché siano sorvegliati da una persona responsabile della loro sicurezza o siano stati istruiti in merito all'impiego sicuro del caricabatteria e ai relativi pericoli (in caso contrario sussiste il rischio di utilizzo errato e di lesioni)

- **Sorvegliare i bambini** (in questo modo viene assicurato che i bambini non giochino con il caricabatteria)
- **La pulizia e la manutenzione del caricabatteria da parte di**

bambini non deve avvenire senza sorveglianza

- Controllare che la tensione dell'alimentazione sia la stessa di quella indicata sulla targhetta del caricabatteria
- Nel caso di cattivo funzionamento elettrico o meccanico, spegnere subito l'utensile o staccare il caricabatteria dalla rete
- Usare solo batterie ricaricabili SKIL BR1*31**** con questo caricabatteria
- Non toccare i contatti dentro al caricabatteria
- Non esporre utensile/caricabatteria/batteria alla pioggia
- Non caricare la batteria in ambienti umidi o bagnati
- Non utilizzate il caricatore quando è danneggiato
- Non usare il caricabatterie se il cavo o la spina sono danneggiati; sostituire con un cavo apposito disponibile presso i centri di assistenza
- Non usate la batteria quando è danneggiata; deve essere sostituita immediatamente
- Non aprire il caricabatteria
- Non tentare di ricaricare le batterie non ricaricabili con il caricabatteria
- Temperatura ambientale consentita (caricabatteria):
 - in fase di ricarica 4...40°C
 - in fase d'esercizio -20...+50°C
 - in fase di stoccaggio -20...+50°C

SPIEGAZIONE DEI SIMBOLI PRESENTI SUL CARICABATTERIA

- ③ Leggere il manuale di istruzioni prima dell'uso
- ④ Utilizzare il caricabatteria solo all'interno
- ⑤ Doppio isolamento (non è necessario alcun cavo di terra)
- ⑥ Non gettare l'elettrodomestico e le batterie con i rifiuti domestici
- ⑦ Fusibile ritardato

USO

- Ricarica batteria ⑧
! questo caricatore può caricare un pacco batteria singolo,

ma anche 2 pacchi batteria contemporaneamente

- rimuovere la batteria dall'utensile
- collegare il caricabatteria alla rete elettrica come illustrato ⑧a
- le due spie A e B si accendono per 1 secondo e si spengono nuovamente ⑧b
- inserire la batteria nel caricabatteria come illustrato ⑧c
- la spia verde A inizia a lampeggiare indicando che la batteria si sta caricando ⑧b
- quando la batteria è completamente carica e la spia verde A si accende ⑧d
- rimuovere la batteria dal caricabatteria come illustrato ⑧d

! estrarre la batteria dal caricabatteria dopo la fine del periodo di carica; con ciò si prolunga la durata della batteria

IMPORTANTE:

- se la spia rossa B inizia a lampeggiare dopo aver inserito la batteria, significa che la batteria è danneggiata e deve essere sostituita ⑧b
- se la spia rossa B si accende dopo l'inserimento di una batteria, può significare che la batteria è troppo fredda o troppo calda (il caricabatteria ricarica solo le batterie quando la temperatura è tra 4°C e 40°C) ⑧b
- la batteria agli ioni di litio può essere caricata in ogni momento (l'interruzione della procedura di ricarica non danneggia la batteria)
- la batteria agli ioni di litio non devono essere scariche prima di ricaricarle (nessun "effetto-memoria" come con le batterie nichel-cadmio)
- durante la carica, il caricabatteria e la batteria possono riscaldarsi; il fenomeno è normale e non comporta problemi
- assicurarsi che la superficie esterna della batteria sia pulita e asciutta prima di inserirla nel caricabatteria
- se si prevede di non utilizzare l'utensile per un lungo periodo, è opportuno staccare il caricabatteria dalla rete

- una notevole riduzione del periodo di lavoro dopo la ricarica indica che la batteria è usurata e deve essere sostituita

MANUTENZIONE / ASSISTENZA

- Tenere il caricabatteria pulito
 - pulire i contatti di ricarica del caricabatteria con alcool
- ! **prima di pulire, staccare il caricabatteria dalla rete**
- Se, nonostante gli accurati procedimenti di produzione e di controllo, il caricabatteria dovesse guastarsi, la riparazione deve essere effettuata da un punto di assistenza autorizzato per gli elettrodomestici SKIL
 - inviare il caricabatteria **non smontato** assieme alle prove di acquisto al rivenditore oppure al più vicino centro assistenza SKIL (l'indirizzo ed il disegno delle parti di ricambio dell'utensile sono riportati su www.skil.com)
- Si tenga presente che eventuali danni causati da sovraccarico o da un utilizzo improprio del prodotto verranno esclusi dalla garanzia (per le condizioni di garanzia SKIL, visitare il sito www.skil.com o contattare il proprio rivenditore)

TUTELA DELL'AMBIENTE

- **Non gettare l'elettrodomestico, gli accessori e l'imballaggio con i rifiuti domestici** (solo per Paesi UE)
 - secondo la Direttiva Europea 2012/19/CE sui rifiuti di utensili elettrici ed elettronici e la sua attuazione in conformità alle norme nazionali, gli elettrodomestici esausti devono essere raccolti separatamente, al fine di essere reimpiegati in modo eco-compatibile
 - il simbolo ⑥ vi ricorderà questo fatto in fase di smaltimento

H

Kettős töltő

3128

BEVEZETÉS

- Ez a töltő a BR1*31**** SKIL akkumulátorcsomagok töltésére használható
- A szerszám nem professzionális használatra készült
- Olvassa el figyelmesen és őrizze meg a használati utasítást ③

MŰSZAKI ADATOK ① ②

A töltési idő az akkumulátor kapacitásától függ (Ah-ban, az akkumulátor adattábláján feltüntetettek szerint) ②

BIZTONSÁG

TÖLTŐKRE VONATKOZÓ SPECIFIKUS BIZTONSÁGI ÓVINTÉZKEDÉSEK

- **Ezt a töltőkészüléket legalább 8 éves gyerekek és olyan személyek is használhatják, akiknek a fizikai, érzékelési, vagy értelmi képességeik korlátozottak, vagy nincsenek meg a megfelelő tapasztalataik, illetve tudásuk, ha az ilyen személyekre a biztonságukért felelős más**

személy felügyel, vagy a töltőkészülék biztonságos kezelésére kioktatta őket és megértették az azzal kapcsolatos veszélyeket (ellenkező esetben fennáll a hibás működés és a sérülés veszélye)

- **Ügyeljen a gyerekekre (ez biztosítja, hogy a gyerekek ne játszhassanak a töltőkészülékkel)**
- **A töltőkészülék tisztítását és karbantartását gyerekek felügyelet nélkül nem végezhetik**
- Mindig ellenőrizze, hogy a hálózati feszültség megegyezik-e a töltőkészülék adattábláján feltüntetett értékkel
- Normálistól eltérő működés vagy szokatlan, idegen hangok esetén a gépet azonnal kapcsolja ki vagy a töltőkészülék csatlakozóját húzza ki a konnektorból
- Csak BR1*31**** SKIL akkumulátorcsomagokat használjon ehhez a töltőhöz

- A töltőkészülékben lévő érintkezőket nem szabad megérinteni
- A gépet/töltőkészüléket/akkumulátort óvja a nedvességtől, különösen esőtől
- Ne töltsé az akkumulátort nedves vagy párás környezetben
- Hibás töltőkészüléket nem szabad üzembe helyezni
- Ne használja a töltőt, ha a kábel vagy a csatlakozó sérült; ilyen esetben azt egy speciális kábelre kell lecserélni, amely a szervizelést végző ügyfélszolgálatnál érhető el
- A hibás akkumulátor haladéktalanul cserélje ki
- A töltőkészüléket vagy tilos szétszedni
- Soha ne próbáljon töltőkészülékkel nem tölthető akkumulátort újra tölteni
- Megengedett környezeti hőmérséklet (töltő):
 - a töltés során 4...40°C
 - az üzemeltetés során -20...+50°C
 - a tárolás során -20...+50°C

A TÖLTŐN TALÁLHATÓ SZIMBÓLUMOK MAGYARÁZATA

- ③ Használat előtt olvassa el a használati utasítást
- ④ A töltőt csak beltéren használja
- ⑤ Kettős szigetelés (földelővezeték nem szükséges)
- ⑥ Ne dobja az elektromos kéziszerszámokat és elemek a háztartási szemétkébe
- ⑦ Lomha biztosító

KEZELÉS

- Az akkumulátor töltése ⑧
! ez a töltő egyetlen akkumulátort, de 2 akkumulátort is képes egyidejűleg feltölteni
 - vegye ki az akkumulátort a szerszámot
 - a töltőkészüléket a hálózatra kapcsoljuk az ábra alapján ⑧a
 - mindkét lámpa A és B bekapcsol 1 másodpercre, majd ismét kialszik ⑧b
 - az ábra szerint helyezze az akkumulátort a töltőbe ⑧c
 - a zöld lámpa A villogni kezd, jelezve, hogy az akkumulátor töltés alatt áll ⑧b
 - ha az akkumulátor teljesen feltöltődött és a zöld lámpa A kigyullad ⑧d

- az ábra szerint távolítsa el a töltőről **⑧**d

! az akkumulátort a töltési idő befejezése után a töltőkészülekről le kell venni, ezáltal az akkumulátor élettartama meghosszabbodik

FONTOS:

- ha a piros lámpa B villogni kezd az akkumulátor behelyezését követően, ez azt jelenti, hogy az akkumulátor hibás és ki kell cserélni **⑧**b
- iha a piros lámpa B villogni kezd az akkumulátor behelyezését követően, ez azt jelentheti, hogy az akkumulátor túl hideg vagy túl forró (a töltő csak akkor tölti az akkumulátort, ha annak hőmérséklete 4 °C és 40 °C között van) **⑧**b
- a lítium-ion akkumulátort bármikor fel lehet tölteni (a töltési folyamat megszakítása nem károsítja az akkumulátort)
- a lítium-ion akkumulátort feltöltés előtt nem kell lemeríteni (nincs a nikkel-kadmium akkumulátorokhoz hasonló "memória effektus")
- a töltőkészülék és az akkumulátort felmelegedhet a töltés során; ez teljesen normális és nem jelent problémát
- a töltőbe való behelyezés előtt győződjön meg arról, hogy az akkumulátor külső felülete tiszta és száraz
- amennyiben a gépet hosszabb időn keresztül nem használjuk, akkor a töltőkészülék hálózati csatlakozóját a dugaszolóaljzatból húzzuk ki
- ha töltés után a működési idő már észrevehetően rövidebb a megszokottnál, az akkumulátor elhasználódott, cserélni kell

KARBANTARTÁS / SZERVIZ

- Tartsa tisztán a töltőt
 - a töltőkészülék töltőérintkezőket időnként tisztítsa meg alkohollal vagy kontaktsprayel
- ! mielőtt a töltőt megtisztítaná a konnektorból húzza ki a csatlakozót**

- Ha a töltő a gondos gyártási és ellenőrzési eljárás ellenére egyszer mégis meghibásodna, akkor a javítással csak SKIL elektromos kéziszerszám-műhely ügyfélszolgálatát szabad megbízni
 - küldje az **összeszerelt** töltőt a vásárlást bizonyító számlával együtt a kereskedő vagy a legközelebbi SKIL szervizállomás címére (a címlista és a gép szervizdiagramja a www.skil.com címen található)
- Vegye figyelembe, hogy a garancia nem fedi le a túlterhelés és a termék helytelen használata miatt okozott károkat (a SKIL garanciális feltételeit elolvashatja a www.skil.com oldalon, vagy kérdezze meg kereskedőjét)

KÖRNYEZET

- **Az elektromos kéziszerszámokat, tartozékokat és csomagolást ne dobja a háztartási szemétkébe** (csak EU-országok számára)
 - a használt villamos és elektronikai készülékekről szóló 2012/19/EK irányelv és annak a nemzeti jogba való átültetése szerint az elhasznált elektromos kéziszerszámokat külön kell gyűjteni, és környezetbarát módon újra kell hasznosítani
 - erre emlékeztet a **⑥** jelzés, amennyiben felmerül az intézkedésre való igény

②

Dvojité nabíječka

3128

ÚVOD

- Tato nabíječka je určena k nabíjení sad akumulátorů SKIL: BR1*31****
- Tento nástroj není určen k profesionálnímu použití
- Tento návod s pokyny si pečlivě přečtěte a uschovejte **③**

TECHNICKÁ DATA **①** **②**

Doba nabíjení závisí na kapacitě akumulátoru (v Ah, uvedeno na štítku akumulátoru) **②**

SPECIFICKÉ BEZPEČNOSTNÍ POKYNY PRO NABÍJEČKY

- **Tuto nabíječku mohou používat děti od 8 let a osoby s omezenými fyzickými, smyslovými nebo duševními schopnostmi nebo nedostatečnými zkušenostmi a vědomostmi pouze tehdy, pokud na ně dohlíží osoba zodpovědná za jejich bezpečnost nebo pokud je tato osoba instruovala ohledně bezpečného zacházení s nabíječkou a chápou nebezpečí, která jsou s tím spojená (v opačném případě hrozí nebezpečí**

nesprávné obsluhy a zranění)

- **Dohlížejte na děti (tím bude zajištěno, že si děti s nabíječkou nehrají)**
- **Čištění a údržba nabíječky dětmi se nesmí dít bez dohledu**
 - Vždy zkontrolujte, zda je napájecí napětí stejné jako napětí uvedené na typovém štítku nabíječe
 - V případě atypického chování nebo cizích hluků ihned vypněte nářadí nebo vytáhněte nabíječ ze zásuvky
 - S touto nabíječkou používejte jen balíčky akumulátorů SKIL BR1*31****
 - Nedotýkejte se kontaktů
 - Nevystavujte nářadí/nabíječ/akumulátor dešti
 - Nenabíjejte akumulátor ve vlhkém nebo mokřem prostředí
 - Nepoužívejte k nabíjení poškozenou nabíječku
 - Nepoužívejte nabíječku, je-li poškozená šňůra nebo zástrčka, šňůra musí být vyměněna za speciálně navrženou šňůru, která je k dispozici přes servisní středisko
 - Poškozený akumulátor nepoužívejte, nahraďte jej novým
 - Nabíječku nikdy nerozebírejte
 - Baterie, které nejsou určeny k opětovnému nabíjení, v přístroji nedobíjet
 - Povolená teplota prostředí (nabíječka):
 - při nabíjení 4...40°C
 - při provozu -20...+50°C
 - při skladování -20...+50°C

VYSVĚTLENÍ SYMBOLŮ NA NABÍJEČCE

- ③ Před použitím si přečtěte návod k použití
- ④ Určeno pouze k použití uvnitř budov
- ⑤ Dvojitá izolace (není nutný zemnicí drát)
- ⑥ Nevyhazujte elektrické nářadí a

baterie do komunálního odpadu

⑦ Pojistka s časovou prodlevou

OBSLUHA

- Nabíjení akumulátorů ⑧
 - ! **tato nabíječka může dobíjet jeden akumulátor, ale také 2 akumulátory současně**
 - vytáhněte akumulátor z nářadí
 - připojte nabíječ k síťovému napětí podle obrázku ⑧a
 - obě světla A a B zapněte na 1 sekundu a pak je znovu vypněte ⑧b
 - zasuňte baterii do nabíječky podle obrázku ⑧c
 - zelené světlo A začne blikat a signalizovat tak probíhající nabíjení baterie ⑧b
 - když je baterie zcela nabitá a zelené světlo A se rozsvítí ⑧d
 - vyjměte baterii z nabíječky podle obrázku ⑧d
- ! **vyjmutím akumulátoru z nabíječe po nabití, tím se prodlouží životnost akumulátoru**

UPOZORNĚNÍ:

- pokud po zasunutí akumulátoru začne blikat červená kontrolka B, znamená to, že je akumulátor poškozený a je třeba jej vyměnit ⑧b
- pokud po zasunutí akumulátoru začne svítit červená kontrolka B, může to znamenat, že baterie je příliš studená nebo horká (nabíječka nabíjí jen baterie s teplotou mezi 4 °C a 40 °C) ⑧b
- lithium-iontový akumulátor lze nabíjet kdykoli (přerušeno nabíjení nepoškozuje akumulátor)
- lithium-iontová baterie nemusí být před nabíjením zcela vybitá (žádná "paměť" jako u nikl-kadmiových baterií)
- nabíječ a akumulátor jsou při nabíjení horké; to je normální a nesignalizuje to závadu
- než vložíte akumulátor do nabíječky, přesvědčte se, zda je její povrch čistý a suchý
- pokud nářadí dlouho nepoužíváte, můžete zástrčku nabíječe ze zásuvky vytáhnout
- výrazné snížení provozní doby po nabíjení naznačuje, že je baterie

opotřebovaná a je vhodné ji vyměnit

ÚDRŽBA / SERVIS

- Udržujte nabíječ čistý
 - čistěte kontakty v nabíječi pouze alkoholem nebo čističem kontaktů
 - ! **před čištěním vytáhněte vždy nabíječ ze zásuvky**
- Pokud dojde i přes pečlivou výrobu a náročné kontroly k poruše nabíječky, svěřte provedení opravy autorizovanému servisnímu středisku pro elektronářadí firmy SKIL
 - zašlete nabíječku **nerozebraný** spolu s potvrzením o nákupu své prodejně nebo nejbližšímu servisu značky SKIL (adresy a servisní schéma nástroje najdete na www.skil.com)
- Uvědomte si, že na poškození výrobku způsobené přetížením nebo nesprávným zacházením se nevztahuje záruka (záruční podmínky společnosti SKIL najdete na adrese www.skil.com nebo se obraťte na prodejce)

ŽIVOTNÍ PROSTŘEDÍ

- **Elektrické nářadí, doplňky a balení nevyhazujte do komunálního odpadu** (jen pro státy EU)
 - podle evropské směrnice 2012/19/EG o nakládání s použitými elektrickými a elektronickými zařízeními a odpovídajících ustanovení právních předpisů jednotlivých zemí se použitá elektrická nářadí, musí sbírat odděleně od ostatního odpadu a podrobit ekologicky šetrnému recyklování
 - symbol ⑥ na to upozorňuje

TR

İkili şarj cihazı

3128

GİRİŞ

- Bu şarj cihazı, SKIL batarya takımları BR1*31**** şarj etmek için

tasarlanmıştır

- Bu alet profesyonel kullanıma yönelik değildir
- Bu kullanma kılavuzunu okuyun ve saklayın ③

TEKNİK VERİLER ① ②

Şarj süresi batarya kapasitesine göre değişir (Ah olanlarda bataryanın özellik plakasında belirtilir) ②

GÜVENLİK

ŞARJ CİHAZLARINA YÖNELİK ÖZEL GÜVENLİK TALİMATLARI

- **Bu şarj cihazı 8 yaşından itibaren çocuklar ve fiziksel, duyuşal veya zihinsel yetenekleri sınırlı ve yeterli deneyim ve bilgiye sahip olmayan kişiler tarafından ancak denetim altında veya şarj cihazının güvenli kullanımını hakkında aydınlatıldıkları ve bu kullanıma bağılı tehlikeleri kavradıkları takdirde kullanılabilir (aksi takdirde**

hatalı kullanım ve yaralanma tehlikesi vardır)

- **Çocuklara göz kulak olun** (bu yolla çocukların şarj cihazı ile oynamasını önleyebilirsiniz)
 - **Şarj cihazının temizliğı ve bakımı çocuklar tarafından denetimsiz biçimde yapılamaz**
 - Güç geriliminin, şarj cihazının özellik plakasında belirtilen voltaj değeriyle aynı olduğunu sık sık kontrol edin
 - Alet normal çalışmıyorsa veya değışik gürültüler geliyorsa, aleti hemen kapatın veya şarj cihazın fişini prizden çekin
 - Bu şarj cihazıyla sadece SKIL batarya takımları BR1*31**** kullanın
 - Şarj cihazı içindeki kontaklara dokunmayın
 - Aleti, şarj cihazını ve bataryayı hiçbir zaman yağmur altında bırakmayın
 - Bataryayı nemli ve ıslak ortamlarda şarj etmeyin
 - Hasarlı şarj cihazını çalıştırmayın
 - Kablo veya fiş hasarlı ise şarj cihazını kullanmayın; kablonun yetkili servis tarafından özel olarak hazırlanmış bir kablo ile değıştirilmesi gerekir
 - Hasarlı bataryaları kullanmayın, hemen yenileyin
 - Şarj cihazını sökmeyi denemeyin
 - Şarj edilemeyen aküleri şarj cihazı ile şarj etmeyi denemeyin
 - İzin verilen ortam sıcaklığı (şarj cihazı):
 - şarjda 4...40°C
 - işletmede -20...+50°C
 - depolamada -20...+50°C
- ŞARJ ALETİ ÜZERİNDEKİ SİMGELERİN AÇIKLAMASI**

- ③ Kullanmadan önce kılavuzu okuyun
- ④ Şarj aletini yalnızca kapalı yerlerde kullanın
- ⑤ Çift yalıtım (topraklama kablosu gerekli değildir)
- ⑥ Elektrikli aletlerini ve pilleri evdeki çöp kutusuna atmayın
- ⑦ Gecikme sigortası

KULLANIM

- Bataryanın şarjı ⑧
- ! **bu şarj cihazı yalnızca tek bir akü takımını değil, aynı anda 2 akü takımını şarj edebilir**
- bataryayı aletten çıkarın
- şarj cihazını gösterildiği gibi prize takın ⑧a
- her iki A ve B ışığı 1 saniyeliğine yanar ve tekrar söner ⑧b
- bataryayı şekilde gösterildiği gibi şarj cihazına yerleştirin ⑧c
- bataryanın şarj olduğunu belirten yeşil ışık A yanıp sönmeye başlar ⑧b
- batarya tamamen şarj olduğunda yeşil ışık A yanar ⑧d
- bataryayı şarj cihazından gösterildiği gibi çıkarın ⑧d
- ! **şarj işlemleri bittikten sonra batarya şarj cihazından çıkarılmalıdır; bu yolla bataryanın kullanım ömrü uzar**

ÖNEMLİ:

- bir bataryayı taktıktan sonra kırmızı ışık B yanıp sönmeye başlarsa batarya hasarlıdır ve değiştirilmesi gerekir ⑧b
- bir bataryayı taktıktan sonra kırmızı ışık B yanarsa batarya çok soğuk veya çok sıcaktır (şarj cihazı sadece sıcaklığı 4°C ve 40°C arasında olan bataryaları şarj eder) ⑧b
- lityum-iyon pil istediğiniz zaman şarj edilebilir (şarj işleminin yarıda kesilmesi pile zarar vermez)
- lityum-iyon pillerinin şarj edilmeden önce boşalmasına gerek yoktur (nikel cadmium piller gibi "hafıza etkisi" yoktur)
- şarj işlemi sırasında batarya ve şarj cihazı ısınabilir; bu normaldir ve bir sorun değildir
- şarj cihazına takmadan önce, bataryanın dış yüzeyinin temiz ve

- kuru olduğundan emin olun
- aletinizi uzun süre kullanmayacaksanız, şarj cihazının şebeke fişini prizden çekin
- şarj edildikten sonra, belirgin şekilde kısalan çalışma süresi bataryanın eskidiğini ve değiştirilmesi gerektiğini gösterir

BAKIM / SERVİS

- Şarj cihazını temiz tutun
 - kontak yerlerini alkol veya kontak temizleme maddesi ile temizleyin
- ! **şarj cihazını temizlemeden önce, cihazın fişini prizden çekin**
- Dikkatli biçimde yürütülen üretim ve test yöntemlerine rağmen şarj cihazı arıza yapacak olursa, onarım SKIL elektrikli aletleri için yetkili bir serviste yapılmalıdır
 - şarj cihazını **ambalajıyla birlikte** satın alma belgenizi de ekleyerek satıcınıza veya en yakın SKIL servisine ulaştırın (adresler ve aletin servis şemaları www.skil.com adresinde listelenmiştir)
- Aşırı yüklenme ve yanlış kullanımın ürünü garanti kapsamından çıkaracağını unutmayın (SKIL garanti koşulları için www.skil.com adresine bakın veya satıcınıza başvurun)

ÇEVRE

- **Elektrikli aletlerini, aksesuarları ve ambalajları evdeki çöp kutusuna atmayın** (sadece AB ülkeleri için)
 - kullanılmış elektrikli aletleri, elektrik ve elektronik eski cihazlar hakkındaki 2012/19/EC Avrupa yönergelerine göre ve bu yönergeler ulusal hukuk kurallarına göre uyarlanarak, ayrı olarak toplanmalı ve çevre şartlarına uygun bir şekilde tekrar değerlendirilmeye gönderilmelidir
 - sembol ⑥ size bunu anımsatmalıdır

PL

Podwójna ładowarka

3128

WSTĘP

- Ta ładowarka jest przeznaczona do ładowania akumulatorów SKIL BR1*31****
- Narzędzie nie jest przeznaczone do zastosowań profesjonalnych
- Przeczytać i zachować niniejszą instrukcję obsługi ③

DANE TECHNICZNE ① ②

Czas ładowania zależy od pojemności akumulatora (w Ah, podanej na tabliczce znamionowej akumulatora) ②

BEZPIECZEŃSTWO

SZCZEGÓLNE INFORMACJE DOTYCZĄCE BEZPIECZEŃSTWA PODCZAS UŻYTKOWANIA ŁADOWAREK

- **Niniejsza ładowarka może być użytkowana przez dzieci powyżej lat 8, przez osoby ograniczone fizycznie, emocjonalnie, lub psychicznie, a także przez osoby z niewystarczającym doświadczeniem i/ lub niedostateczną wiedzą tylko w przypadku, gdy dzieci lub osoby te znajdują się pod**

nadzorem osoby odpowiedzialnej za ich bezpieczeństwo lub gdy zostały one poinstruowane, jak w bezpieczny sposób postąpić się niniejszą ładowarką i jakie ewentualne niebezpieczeństwa związane są z jej użytkowaniem (w przeciwnym wypadku istnieje niebezpieczeństwo niewłaściwego zastosowania, a także możliwość doznania urazów)

- **Dzieci powinny znajdować się pod nadzorem (tylko w ten sposób można zagwarantować, że nie będą się one bawiły ładowarką)**
- **Dzieci mogą czyścić i konserwować**

Ładowarkę jedynie pod nadzorem

- Każdorazowo należy sprawdzać, czy napięcie zasilania jest zgodne z napięciem podanym na tabliczce znamionowej ładowarka
- W przypadku wadliwego działania mechanicznych lub elektrycznych elementów urządzenia, należy bezzwocznie odłączyć narzędzie przy ładowarce wyjąć wtyczkę z gniazda sieciowego
- Przy tej ładowarce należy stosować jedynie akumulatory SKILL BR1*31****
- Nie dotykać styków ładowarki
- Elektronarzędzia/ładowarka/akumulator nie należy narażać na działanie opadów atmosferycznych
- Nie ładować akumulatora w wilgotnych lub mokrych środowiskach
- Nie próbować uruchamiać uszkodzonej ładowarki
- Nie używać ładowarki w przypadku stwierdzenia uszkodzenia kabla zasilającego lub wtyku; musi on zostać wymieniony na przewód specjalny dostępny w sieci serwisowej
- Uszkodzony akumulator natychmiast wymienić i nie używać do pracy
- Nie demontować ładowarki
- Nigdy nie próbować ładowania jednorazowych baterii
- Dopuszczalna temperatura otoczenia (ładowarki):
 - podczas ładowania 4...40°C
 - podczas pracy -20...+50°C
 - podczas przechowywania -20...+50°C

OBJAŚNIENIE SYMBOLI NA ŁADOWARCE

- ③ Przed użyciem przeczytaj instrukcję obsługi
- ④ Ładowarki używaj tylko we wnętrzach
- ⑤ Podwójna izolacja (brak uziemienia)
- ⑥ Nie wyrzucaj elektronarzędzi i baterie wraz z odpadami z gospodarstwa domowego
- ⑦ Bezpiecznik zwłoczny

UŻYTKOWANIE

- Ładowanie akumulatora ⑧
! ładowarka ta może ładować pojedynczy akumulator, ale

również 2 akumulatorów jednocześnie

- wyjąć akumulator z elektronarzędzia
- podłączyć ładowarkę do sieci, jak pokazano ⑧a
- obydwie świecę A i B i włączyć na 1 sekundę, a następnie wyłączyć ⑧b
- włożyć akumulator do ładowarki, jak pokazano na rysunku ⑧c
- światło zielone A zaczyna migać, wskazując, że akumulator jest ładowany ⑧b
- gdy akumulator jest w pełni naładowany, światło zielone A świeci ⑧d
- wyjąć akumulator z ładowarki, jak pokazano na rysunku ⑧c

! po zakończeniu procesu ładowania należy wyjąć akumulator z gniazda ładowarki, przedłużyć to żywotność akumulatora

UWAGA:

- jeśli czerwone światło B zaczyna migać po włożeniu akumulatora, oznacza to, że akumulator jest uszkodzony i należy go wymienić ⑧b
- jeśli czerwone światło B świeci po włożeniu akumulatora, może to oznaczać, że akumulator jest za zimny lub za gorący (ładowarka działa tylko wówczas, gdy temperatura akumulatora znajduje się w granicach 4°C–40°C) ⑧b
- akumulator litowo-jonowy można ładować w dowolnym momencie (przerwanie ładowania nie powoduje uszkodzenia akumulatora)
- baterie litowo-jonowe nie muszą być całkowicie rozładowane przed naładowaniem (nie występuje "efekt pamięci", charakterystyczny dla baterii niklowo-kadmowych)
- podczas ładowania zarówno akumulator jak i ładowarka mogą się nagrzewać; co jest zjawiskiem prawidłowym
- przed instalacją akumulatora w ładowarce upewnić się, że jego zewnętrzna powierzchnia jest czysta i sucha
- po zakończeniu pracy wyjąć wtyk ładowarki z gniazda sieciowego
- jeśli po naładowaniu akumulatora

jego czas pracy jest znacznie krótszy, oznacza to, że jest on zużyty i należy go wymienić

KONSERWACJA / SERWIS

- Ładowarkę należy utrzymywać w czystości
 - styki ładowarki czyścić alkoholem lub odpowiednim preparatem do czyszczenia styków
- ! przed przystąpieniem do wykonywania jakichkolwiek czynności obsługowych przy ładowarce wyjąć wtyk z gniazda sieciowego**
- Jeśli ładowarka, mimo dokładnej i wszechstronnej kontroli produkcyjnej, ulegnie kiedykolwiek awarii, naprawę powinien przeprowadzić autoryzowany serwis elektronarzędzi firmy SKIL
 - odesłać **nierozebnaną** ładowarkę, wraz z dowodem zakupu, do dealera lub do najbliższego punktu usługowego SKIL (adresy oraz diagram serwisowy urządzenia znajdują się na stronach www.skil.com)
- Prosimy pamiętać, że uszkodzenia spowodowane przeciążeniem lub niewłaściwym użytkowaniem produktu nie podlegają gwarancji (warunki gwarancji SKIL można znaleźć na www.skil.com lub uzyskać u swojego dealera)

ŚRODOWISKO

- Nie wyrzucaj elektronarzędzi, akcesoriów i opakowania wraz z odpadami z gospodarstwa domowego** (dotyczy tylko państw UE)
 - zgodnie z Europejską Dyrektywą 2012/19/WE w sprawie zużytego sprzętu elektrotechnicznego i elektronicznego oraz dostosowaniem jej do prawa krajowego, zużyte elektronarzędzia należy posegregować i zutylizować w sposób przyjazny dla środowiska
 - w przypadku potrzeby pozbycia się narzędzia, akcesoriów i opakowania - symbol ⑥ przypomni Ci o tym

RU

Двойное зарядное устройство **3128**

ВВЕДЕНИЕ

- Это зарядное устройство предназначено только для зарядки аккумуляторных блоков SKIL BR1*31****
- Данный инструмент не подходит для промышленного использования
- Прочитайте и сохраните с данной инструкцией ③

ТЕХНИЧЕСКИЕ ДАННЫЕ ① ②

Время зарядки зависит от емкости аккумулятора (в А·ч, указанной на паспортной табличке аккумулятора) ②

БЕЗОПАСНОСТЬ

ТЕХНИКА БЕЗОПАСНОСТИ ПРИ ПОЛЬЗОВАНИИ ЗАРЯДНЫМ УСТРОЙСТВОМ

- Пользоваться этим зарядным устройством детям в возрасте до 8 лет и лицам с ограниченными физическими, сенсорными или умственными способностями или с недостаточным опытом и знаниями**

- разрешается только под присмотром ответственного за их безопасность лица или если они прошли инструктаж на предмет надежного использования зарядного устройства и понимают, какие опасности исходят от него (иначе существует опасность неправильного использования и получения травм)**
- **Смотрите за детьми** (дети не должны играть с зарядным устройством)
 - **Производить очистку и техническое обслуживание зарядного**

устройства детям разрешается только под присмотром

- Обязательно убедитесь, что напряжение питания соответствует напряжению, указанному на фирменном штепселе зарядного устройства
- В случае механической или электрической неисправности немедленно выключите инструмент или отсоедините зарядное устройство от источника питания
- Это зарядное устройство предназначено только для зарядки аккумуляторных блоков SKIL BR1*31****
- Не касайтесь контактов зарядного устройства
- Исключите возможность попадания дождя на инструмент, зарядное устройство и аккумулятор
- Не заряжайте аккумулятор в сырых или влажных условиях
- Запрещается использовать поврежденное зарядное устройство
- Запрещается использовать зарядное устройство при повреждении шнура или вилки; его необходимо заменить специальным кабелем питания, обратившись в сервисную организацию
- Запрещается использовать поврежденный аккумулятор; немедленно замените его
- Запрещается разбирать зарядное устройство
- Запрещается использовать зарядное устройство для зарядки аккумуляторов или батарей, неподлежащих зарядке
- Допустимая температура окружающей среды (зарядное устройство):
 - при зарядке 4...40°C
 - при эксплуатации -20...+50°C
 - при хранении -20...+50°C

**ПОЯСНЕНИЕ К УСЛОВНЫМ
ОБОЗНАЧЕНИЯМ НА ЗАРЯДНОМ
УСТРОЙСТВЕ**

- ③ Перед использованием ознакомьтесь с руководством по эксплуатации
- ④ Используйте зарядное устройство только в помещении
- ⑤ Двойная изоляция (заземляющий провод не требуется)
- ⑥ Не выкидывайте электроинструмент и батареи вместе с бытовым мусором
- ⑦ Инерционный предохранитель

ИСПОЛЬЗОВАНИЕ

- Зарядка аккумулятора ⑧
 - ! **Зарядное устройство может заряжать как один аккумулятор, так и 2 аккумулятора одновременно**
 - выньте аккумулятор из инструмента
 - присоедините зарядное устройство к сети как показано ⑧a
 - оба индикатора А и В включатся на 1 секунду и снова выключатся ⑧b
 - вставьте батарею в зарядное устройство, как показано на иллюстрации ⑧c
 - зеленый индикатор А начнет мигать, свидетельствуя о зарядке аккумулятора ⑧b
 - когда аккумулятор зарядится полностью и загорится зеленый индикатор А ⑧d
 - выньте аккумулятор из зарядного устройства как показано на иллюстрации ⑧d

! выньте аккумулятор из зарядного устройства после окончания зарядки; это позволит увеличить срок службы аккумулятора

ВНИМАНИЕ!

- мигание красного индикатора В при вставленном аккумуляторе означает, что последний поврежден и нуждается в замене ⑧b
- включение красного индикатора В при вставленном аккумуляторе может указывать на слишком высокую или низкую температуру (зарядка аккумуляторов в

зарядном устройстве возможна при температуре от 4°C до 40°C)

⑧b

- литиево-ионную батарею можно заряжать на любой стадии остатка заряда (прерывание процесса зарядки не причинит вреда батарее)
- литиево-ионный аккумулятор не обязательно полностью разряжать перед зарядкой (в нем отсутствует "эффект памяти", который проявляется в никелево-кадмиевых аккумуляторах)
- во время зарядки зарядное устройство и аккумулятор могут стать горячими; это не говорит о неисправности
- перед тем как вставить аккумуляторную батарею в зарядное устройство, очистите и высушите наружную поверхность батареи
- если ожидаются длительные периоды, в течение которых инструмент не будет использован, рекомендуется отсоединить зарядное устройство от источника питания
- значительное уменьшение периода работы после зарядки указывает на то, что батарея выработала свой ресурс и должна быть заменена

ТЕХОБСЛУЖИВАНИЕ / СЕРВИС

- Зарядное устройство следует держать в чистоте
 - для очистки зарядных контактов в зарядном устройстве используйте спирт или средство для очистки контактов
- ! **перед очисткой отсоедините зарядное устройство от источника питания**
- Если зарядное устройство, несмотря на тщательные методы изготовления и испытания, выйдет из строя, ремонт должен производиться в авторизованной сервисной мастерской для электроинструментов SKIL
 - отправьте зарядное устройство в **неразобранном виде**, приложив

документ, удостоверяющий покупку, в продавшую его организацию или в ближайший центр сервиса SKIL (адреса и схема обслуживания инструмента приведены на сайте www.skil.com)

- Примите к сведению, что повреждения вследствие перегрузки или ненадлежащего обращения с инструментом не будут включены в гарантию (условия гарантии SKIL см. на сайте www.skil.com или узнайте у дилера в Вашем регионе)

ОХРАНА ОКРУЖАЮЩЕЙ СРЕДЫ

- **Не выкидывайте электроинструмент, принадлежности и упаковку вместе с бытовым мусором** (только для стран ЕС)
 - во исполнение европейской директивы 2012/19/ЕС об утилизации отслужившего свой срок электрического и электронного оборудования и в соответствии с действующим законодательством, утилизация электроинструментов производится отдельно от других отходов на предприятиях, соответствующих условиям экологической безопасности
 - значок ⑥ напомнит Вам об этом, когда появится необходимость сдать электроинструмент на утилизацию

UA

Подвійний зарядний пристрій 3128

ВСТУП

- Цей зарядний пристрій призначений для заряджання акумуляторних батарей SKIL BR1*31****
- Цей інструмент не придатний для промислового використання

- Прочитайте і збережіть цю Інструкцію з експлуатації ③

ТЕХНІЧНІ ДАНІ ① ②

Період заряджання залежно від ємності батареї (в А/год., вказаний на фірмовій табличці батареї) ②

БЕЗПЕКА

ІНСТРУКЦІ З ТЕХНІКИ БЕЗПЕКИ ДЛЯ ЗАРЯДНИХ ПРИСТРОЇВ

- **Дітям віком від 8 років та особам з обмеженими фізичними, сенсорними та розумовими можливостями або недостатнім досвідом та знаннями дозволяється користуватися цим зарядним пристроєм лише під наглядом або якщо вони отримали відповідні вказівки щодо безпечного використання цього зарядного**

пристрою і розуміють, яку небезпеку він несе (в іншому випадку можливе неправильне використання та небезпека одержання травм)

- **Дивіться за дітьми (діти не повинні гратися з зарядним пристроєм)**
- **Дітям дозволяється очищати зарядний пристрій та виконувати його технічне обслуговування лише під наглядом**

- Обов'язково переконайтесь, що напруга струму відповідає напрузі, вказаній на фірмовому штепелі інструмента
- У випадку електричної чи механічної несправності негайно вимкніть інструмент або відключіть зарядний пристрій від електричної мережі
- Використовуйте з зарядним пристроєм тільки акумуляторні батареї SKIL BR1*31****
- Не торкайтесь клем зарядного пристроя
- Не підвергайте інструмент/

зарядний пристрій/акумулятор дії дощу

- Не заряджайте акумулятор у вологих або вогких приміщеннях
- Не використовуйте пошкоджені зарядний пристрій
- Не використовуйте інструмент при пошкодженні електричного шнура або вилки; заміна на аналогічний підготовлений шнур повинна проводитися організацією з обслуговування
- Не використовуйте пошкоджений акумулятор; негайно від'єднайте його від інструмента
- Не розбирайте зарядний пристрій
- Не намагайтесь заряджати акумулятори, що не підлягають повторній зарядці, зарядним пристроєм до цього інструмента
- Дозволена температура довкілля (зарядний пристрій):
 - під час зарядження 4...40°C
 - під час роботи -20...+50°C
 - під час зберігання -20...+50°C

ПОЯСНЕННЯ ДО УМОВНИХ ПОЗНАЧОК НА ЗАРЯДНОМУ ПРИСТРОЇ

- ③ Перед використанням прочитайте інструкцію із застосування
- ④ Використовуйте зарядний пристрій тільки у приміщенні
- ⑤ Подвійна ізоляція (заземлюючий провід не потрібен)
- ⑥ Не викидайте електроінструмент та батареї разом зі звичайним сміттям
- ⑦ Плавкий запобіжник з затримкою спрацьовування

ВИКОРИСТАННЯ

- Зарядження акумулятора ⑧
! цей зарядний пристрій може заряджати один акумулятор, але також і 2 акумулятори одночасно
 - виймайте акумулятор з інструмента
 - під'єднайте зарядний пристрій до джерела живлення як показано на малюнку ⑧а
 - обидва індикатори А і В загоряються на 1 хвилину, а потім знову гаснуть ⑧b
 - вставте батарею до зарядного

пристрою, як показано на ілюстрації ⑧с

- зелений індикатор А буде блимати, що вказує на заряджання батареї ⑧b
- коли батарея повністю заряджена і зелений індикатор А починає горіти постійно ⑧d
- вийміть батарею з зарядного пристрою, як показано на ілюстрації ⑧d

! Від'єднайте акумулятор від зарядного пристрою після закінчення періоду заряджання, це подовжить термін робочої експлуатації акумулятора

ВАЖЛИВО:

- якщо після встановлення батареї починає блимати червоний індикатор В, це вказує на пошкодження батареї; батарею потрібно замінити ⑧b
- якщо після встановлення батареї червоний індикатор В починає горіти, це може значить, що батарея занадто холодна або занадто гаряча (зарядний пристрій заряджає батарею, тільки коли її температура становлює 4-40°C) ⑧b
- літій-іонну батарею можна заряджати будь-коли (переривання процесу заряджання не пошкоджує батарею)
- літійово-іонний акумулятор не обов'язково повністю розряджати перед заряджанням (в ньому відсутній "ефект пам'яті", який проявляється у нікелево-кадмієвих акумуляторах)
- під час заряджання, зарядний пристрій та акумулятор можуть стати теплими на дотик; це нормально і не свідчить про виникнення несправностей приладу
- переконайтесь, що акумулятор чистий та сухий перед тим як під'єднати його до зарядного пристрою
- якщо ви не будете користуватись інструментом довгий час, то від'єднайте зарядний пристрій від джерела електроенергії

- значно зменшений час роботи після заряджання вказує на те, що батарея зношена і потребує заміни

ДОГЛЯД/ОБСЛУГОВУВАННЯ

- Тримайте зарядний пристрій у чистоті
 - контакти в зарядному пристрої слід очистити спиртом або іншим засобом для зачистки контактів
- ! перед чищенням зарядного пристрою слід від'єднати його від електромережі**
- Якщо незважаючи на ретельну технологію виготовлення і перевірки зарядний пристрій все-таки вийде з ладу, його ремонт дозволяється виконувати лише в авторизованій сервісній майстерні для електроприладів SKIL
 - відшліть зарядний пристрій у **нерозібраному** вигляді разом з доказом покупки дилера або в найближчий відділ обслуговування SKIL (адреси та схема обслуговування інструмента приводяться в www.skil.com)
- Візьміть до відома, що ушкодження внаслідок перевантаження або неналежного поводження з інструментом не будуть включені в гарантію (умови гарантії SKIL див. на сайті www.skil.com або довідайтесь в дилера у Вашому регіоні)

ОХОРОНА НАВКОЛИШНЬОЇ СЕРЕДИ

- **Не викидайте електроінструмент, належності та упаковку разом зі звичайним сміттям** (тільки для країн ЄС)
 - відповідно до європейської директиви 2012/19/ЄС щодо утилізації старих електричних та електронних приладів, в залежності з місцевим законодавством, електроінструмент, який перебував в експлуатації повинен

бути утилізований окремо,
безпечним для навколишнього
середовища шляхом

- малюнок ⑥ нагадає вам про це

GR

Διπλός φορτιστής

3128

ΕΙΣΑΓΩΓΗ

- Αυτός ο φορτιστής προορίζεται για τη φόρτιση μπαταριών SKIL BR1*31****
- Αυτό το εργαλείο δεν προορίζεται για επαγγελματική χρήση
- Διαβάστε και φυλάξτε αυτές τις οδηγίες χρήσεως ③

ΤΕΧΝΙΚΑ ΧΑΡΑΚΤΗΡΙΣΤΙΚΑ

① ②

Ο χρόνος φόρτισης εξαρτάται από τη χωρητικότητα της μπαταρίας (σε Ah, εμφανίζεται στην πινακίδα δεδομένων της μπαταρίας) ②

ΑΣΦΑΛΕΙΑ

ΕΙΔΙΚΕΣ ΟΔΗΓΙΕΣ ΑΣΦΑΛΕΙΑΣ ΓΙΑ ΦΟΡΤΙΣΤΕΣ

- **Αυτός ο φορτιστής μπορεί να χρησιμοποιηθεί από παιδιά από 8 ετών και πάνω καθώς και από άτομα με περιορισμένες φυσικές, αισθητήριες**

ή διανοητικές ικανότητες ή με έλλειψη εμπειρίας και ανεπαρκείς γνώσεις, όταν επιβλέπονται από ένα υπεύθυνο για την ασφάλειά τους άτομο ή έχουν από αυτό καθοδηγηθεί σχετικά με την ασφαλή εργασία με το φορτιστή και τους συνυφασμένους με αυτή κινδύνους (διαφορετικά υπάρχει κίνδυνος λαθεμένου χειρισμού και τραυματισμού)

- **Να επιτηρείτε τα παιδιά (έτσι εξασφαλίζεται ότι τα παιδιά δεν θα παίξουν με το φορτιστή)**
- **Δεν επιτρέπεται ο καθαρισμός και η συντήρηση**

του φοριστή από παιδιά όταν αυτά δεν βρίσκονται υπό επίτηρηση

- Βεβαιωθείτε ότι η τάση του παρεχόμενου ρεύματος είναι ίδια με την τάση που υποδεικνύεται στην πινακίδα δεδομένων του φοριστή
- Σε περίπτωση ηλεκτρικής ή μηχανικής κακής λειτουργίας, σταματήστε αμέσως το εργαλείο ή αποσυνδέστε το φοριστή από το δίκτυο ρεύματος
- Να χρησιμοποιείτε μόνο μπαταρίες SKIL BR1*31**** με αυτό το φοριστή
- Μην αγγίζετε τις επαφές μεσαία στο φοριστή
- Μην εκθέτετε το εργαλείο/φοριστή/την μπαταρία στη βροχή
- Μην φορτίζετε την μπαταρία σε περιβάλλον με σκόνη ή υγρασία
- Μην χρησιμοποιείτε το φοριστή όταν έχει βλάβη
- Μην χρησιμοποιείτε το φοριστή όταν το καλώδιο ή το φιλ είναι φθαρμένο. Θα πρέπει να αντικατασταθεί από ειδικά προετοιμασμένο καλώδιο το οποίο υπάρχει διαθέσιμο στο δίκτυο εξυπηρέτησης
- Μην χρησιμοποιείτε την μπαταρία όταν έχει βλάβη - πρέπει να τη αλλάξετε αμέσως
- Μην αποσυναρμολογήσετε τον φοριστή
- Μην επιχειρήσετε να επαναφορτίσετε μπαταρίες, οι οποίες δεν επαναφορτίζονται, με το φοριστή
- Επιτρεπτή θερμοκρασία περιβάλλοντος (φοριστή):
 - κατά τη φόρτιση 4...40°C
 - κατά τη λειτουργία -20...+50°C
 - κατά την αποθήκευση -20...+50°C

ΕΠΕΞΗΓΗΣΗ ΤΩΝ ΣΥΜΒΟΛΩΝ ΣΤΟ ΦΟΡΙΣΤΗ

- ③ Διαβάστε το εγχειρίδιο οδηγιών πριν από τη χρήση
- ④ Να χρησιμοποιείτε το φοριστή μόνο σε εσωτερικούς χώρους
- ⑤ Διπλή μόνωση (δεν απαιτείται καλώδιο γείωσης)

- ⑥ Μην πετάτε τα ηλεκτρικά εργαλεία και μπαταρίες στον κάδο οικιακών απορριμμάτων
- ⑦ Ασφάλεια με καθυστέρηση

ΧΡΗΣΗ

- Φόρτιση της μπαταρίας ⑧
 - ! **με αυτό το φοριστή είναι δυνατή η φόρτιση μιας μεμονωμένης μπαταρίας αλλά και 2 μπαταριών ταυτόχρονα**
 - βγάλτε την μπαταρία από το εργαλείο
 - συνδέστε το φοριστή με το δίκτυο ρεύματος όπως δείχνει η εικόνα ⑧a
 - και οι δύο λυχνίες A και B ανάβουν για 1 δευτερόλεπτο και κατόπιν σβήνουν ξανά ⑧b
 - εισαγάγετε την μπαταρία στο φοριστή, όπως δείχνει η εικόνα ⑧c
 - η πράσινη λυχνία A αρχίζει να αναβοσβήνει, κάτι που υποδηλώνει ότι η μπαταρία φορτίζεται ⑧b
 - όταν η μπαταρία είναι πλήρως φορτισμένη και η πράσινη λυχνία A ανάβει ⑧d
 - αφαιρέστε τη μπαταρία από τον φοριστή όπως εικονίζεται ⑧d
 - ! **αφαιρέστε την μπαταρία από τον φοριστή μετά από τελειώσει ο χρόνος φόρτισης ώστε να παρατείνετε τη διάρκεια ζωής για την μπαταρία**
- ΣΗΜΑΝΤΙΚΕΣ ΥΠΟΔΕΙΞΕΙΣ:
 - εάν η κόκκινη λυχνία B αρχίζει να αναβοσβήνει όταν τοποθετήσετε την μπαταρία, αυτό σημαίνει ότι η μπαταρία έχει ζημιά και θα πρέπει να αντικατασταθεί ⑧b
 - εάν η κόκκινη λυχνία B ανάβει μετά την εισαγωγή μπαταρίας, αυτό μπορεί να σημαίνει ότι η μπαταρία είναι υπερβολικά ψυχρή ή υπερβολικά θερμή (ο φοριστής φορτίζει μια μπαταρία μόνο εφόσον η θερμοκρασία της είναι μεταξύ 4°C και 40°C) ⑧b
 - η μπαταρία ιόντων λιθίου μπορεί να φορτιστεί ανά πάσα στιγμή (η διακοπή της διαδικασίας φόρτισης δεν προκαλεί βλάβη στη μπαταρία)
 - η μπαταρία λιθίου δε χρειάζεται να

αδειάσει τελείως προτού φορτιστεί ξανά (δεν παρουσιάζει φαινόμενο μνήμης ρεύματος όπως οι μπαταρίες νικελίου - καδμίου)

- κατά τη φόρτιση, το φορτιστή και η μπαταρία μπορεί να ζεσταθούν - αυτό είναι φυσιολογικό και δεν αποτελεί πρόβλημα
- σιγουρευτείτε ότι η εξωτερική επιφάνεια της μπαταρίας είναι καθαρή και στεγνή, πριν την εισαγωγή της στον φορτιστή
- για μακρές περιόδους που δεν χρησιμοποιείτε το εργαλείο, είναι καλύτερα να έχετε αποσυνδεδεμένο το φορτιστή από το δίκτυο ρεύματος
- μια σημαντικά μειωμένη περίοδος λειτουργίας μετά τη φόρτιση δείχνει ότι η μπαταρία έχει φθαρεί και πρέπει να αντικατασταθεί

ΣΥΝΤΗΡΗΣΗ / ΣΕΡΒΙΣ

- Διατηρείτε καθαρό τον φορτιστή
 - καθαρίζετε τις επαφές φόρτισης με οινόπνευμα ή ειδικό καθαριστικό
- **! αποσυνδέστε το φορτιστή από το δίκτυο ρεύματος προτού καθαρίσετε**
- Αν παρ' όλες τις επιμελημένες μεθόδους κατασκευής κι ελέγχου ο φορτιστής σταματήσει κάποτε να λειτουργεί, τότε η επισκευή του πρέπει να ανατεθεί σ' ένα εξουσιοδοτημένο συνεργείο για ηλεκτρικά εργαλεία της SKIL
 - στείλτε το εργαλείο **χωρίς να το αποσυναρμολογήσετε** μαζί με την απόδειξη αγοράς στο κατάστημα από το οποίο το αγοράσατε ή στον πλησιέστερο σταθμό τεχνικής εξυπηρέτησης της SKIL (θα βρείτε τις διευθύνσεις και το διάγραμμα συντήρησης του εργαλείου στην ιστοσελίδα www.skil.com)
- Να γνωρίζετε ότι βλάβες που προκαλούνται λόγω υπερφόρτωσης ή ακατάλληλου χειρισμού του προϊόντος, δεν καλύπτονται από την εγγύηση (για τους όρους της εγγύησης της SKIL επισκεφτείτε τη διεύθυνση www.skil.com ή απευθυνθείτε στον πλησιέστερο

αντιπρόσωπο)

ΠΕΡΙΒΑΛΛΟΝ

- **Μην πετάτε τα ηλεκτρικά εργαλεία, εξαρτημάτα και συσκευασία στον κάδο οικιακών απορριμμάτων** (μόνο για τις χώρες της ΕΕ)
 - σύμφωνα με την ευρωπαϊκή οδηγία 2012/19/EK περί ηλεκτρικών και ηλεκτρονικών συσκευών και την ενσωμάτωσή της στο εθνικό δίκαιο, τα ηλεκτρικά εργαλεία πρέπει να συλλέγονται ξεχωριστά και να επιστρέφονται για ανακύκλωση με τρόπο φιλικό προς το περιβάλλον
 - το σύμβολο  θα σας το θυμήσει αυτό όταν έλθει η ώρα να πετάξετε τις

RO

Încărcător dual

3128

INTRODUCERE

- Acest încărcător este destinat încărcării bateriilor SKIL BR1*31****
- Această sculă nu este destinată utilizării profesionale
- Citiți și păstrați acest manual de instrucțiuni 

DATE TEHNICE

Timpul de încărcare depinde de capacitatea bateriei (în Ah, indicată pe plăcuța de identificare a bateriei) 

SIGURANȚA

INSTRUCȚIUNI DE SIGURANȚĂ SPECIFICE PENTRU ÎNCĂRCĂTOARE

- **Acest încărcător poate fi folosit de către copiii mai**

mari de 8 ani și de către persoane cu capacități fizice, senzoriale sau intelectuale limitate sau lipsite de experiență și cunoștințe, numai dacă acestea sunt supravegheate sau sunt instruite privitor la folosirea sigură a încărcătorului și înțeleg pericolele pe care acestea le implică (în caz

- **Supravegheați copiii** (astfel veți fi siguri că aceștia nu se joacă cu încărcătorul)
- **Copiii nu au voie să curețe și să întrețină încărcătorul fără a fi supravegheați**
- Verificați întotdeauna dacă tensiunea de alimentare este aceeași cu tensiunea indicată pe plăcuța de

- identificare a încărcătorului
- În cazul unor defecțiuni electrice sau mecanice, imediat deconectați instrumentul sau scoateți încărcătorul de la sursa de energie
- Utilizați numai bateriile SKIL BR1*31**** cu acest încărcător
- Nu atingeți firele de contact al încărcătorului
- Nu expuneți la ploaie instrumentul/ încărcătorul/bateria
- Nu încercați bateria în locuri umede sau ude
- Nu folosiți încărcătorul dacă acesta deteriorat
- Nu folosiți încărcătorul dacă cablu sau fișa sînt deteriorate; acesta trebuie înlocuit cu un cablu special, disponibil prin intermediul organizației de service
- Nu folosiți bateria dacă aceasta este avariată; ea trebuie înlocuită imediat
- Nu dezasamblați încărcătorul
- Nu încercați să reîncarcați bateriile de unică folosință utilizând încărcătorul
- Temperatură ambiantă admisă (încărcător):
 - în timpul încărcării 4...40°C
 - în timpul funcționării -20...+50°C
 - în timpul depozitării -20...+50°C

EXPLICAȚIA SIMBULURILOR DE PE ÎNCĂRCĂTOR

- ③ Citiți manual de instrucțiuni înainte de utilizare
- ④ Folosiți încărcătorul numai în interior
- ⑤ Izolație dublă (nu este necesar fir de împământare)
- ⑥ Nu aruncați sculele electrice și bateriile direct la pubelele de gunoi
- ⑦ Siguranță cu întârziere

UTILIZAREA

- Încărcarea bateriei ⑧
 - ! **acest încărcător poate încărca un singur acumulator, dar și 2 acumulatori în același timp**
 - scoateți bateria din sculă
 - conectați încărcătorul la sursa de alimentare conform ilustrației ⑧a
 - ambele lumini A și B se aprind pentru o secundă și apoi se sting din nou ⑧b
 - introduceți bateria în încărcător așa cum se arată în imagine ⑧c
 - lumina verde A începe să clipească

indicând faptul că bateria se încarcă
ⓐb

- când bateria este complet încărcată și lumina verde A se aprinde ⓐd
- scoateți bateria din încărcător așa cum se arată în imagine ⓐc

! scoateți bateria din încărcător după încărcare, acest lucru va mări termenul de funcționare a bateriei

IMPORTANT:

- dacă lumina roșie B începe să clipească după introducerea unei baterii, aceasta înseamnă că bateria este deteriorată și trebuie înlocuită ⓐb
- dacă lumina roșie B se aprinde după introducerea unei baterii, aceasta poate semnala faptul că bateria este prea rece sau prea fierbinte (încărcătorul încarcă numai atunci când temperatura acestuia este între 4 °C și 40 °C) ⓐb
- bateria cu ioni de litiu poate fi încărcată în orice moment (întreruperea procedurii de încărcare nu va cauza deteriorarea bateriei)
- nu este obligatoriu ca bateria cu ioni de litiu să fie descărcată înainte de încărcare (nu există "efectul de memorare" de la bateriile cu nichel-cadmium)
- în timpul încărcării, încărcătorul și bateria pot să se încălzească; această lucră este normală și nu indică apariția vreunei probleme
- înainte de introducerea bateriei în încărcător, asigurați-vă că suprafața exterioară a bateriei este curată și uscată
- dacă nu veți utiliza instrumentul o perioadă mai îndelungată se recomandă să deconectați încărcătorul de la sursa de energie
- o perioadă de lucru semnificativ redusă după încărcare indică faptul că bateria s-a uzat și trebuie înlocuită

ÎNȚREȚINERE / SERVICE

- Mențineți încărcătorul curat
 - curățați cu alcool sau curățător de contacte contactele de încărcare al

încărcătorului

! deconectați încărcătorul de la sursa de energie înainte de curățire

- În cazul în care încărcătorul se strică, în ciuda diligenței în procedurile de fabricație și de testare, reparația trebuie efectuată de un atelier de asistență service post-vânzare autorizat pentru scule electrice SKIL - trimiteți încărcătorul **nedemontat** împreună cu dovada achiziționării, la distribuitorul sau la atelierul de asistență service SKIL cel mai apropiat (adrese și diagrame de service se găsesc la www.skil.com)
- Trebuie să fiți conștienți de faptul că deteriorarea datorată suprasarcinii sau utilizării incorecte a produsului vor fi excluse din garanție (pentru condițiile de garanție SKIL consultați www.skil.com sau întrebați distribuitorul)

MEDIUL

- **Nu aruncați sculele electrice, accesoriile sau ambalajele direct la pubelele de gunoi** (numai pentru țările din Comunitatea Europeană)
 - Directiva Europeană 2012/19/EC face referire la modul de aruncare a echipamentelor electrice și electronice și modul de aplicare a normelor în conformitate cu legislația națională; sculele electrice în momentul în care au atins un grad avansat de uzură și trebuie aruncate, ele trebuie colectate separat și reciclate într-un mod ce respectă normele de protecție a mediului înconjurător
 - simbolul ⓐ vă va reaminti acest lucru

BG

Двойно зарядно

3128

УВОД

- Това зарядно устройство е предназначено за зареждане на SKIL комплекти батерии BR1*31****

- Този инструмент не е предназначен за професионална употреба
- Прочетете и пазете това ръководство за работа ③

ТЕХНИЧЕСКИ ДАННИ ① ②

Време за зареждане, зависещо от капацитета на батерията (в Ah, от капацитета на батерията)
②

БЕЗОПАСНОСТ

СПЕЦИФИЧНИ ИНСТРУКЦИИ ЗА БЕЗОПАСНОСТ ПРИ РАБОТА СЪС ЗАРЯДНИ УСТРОЙСТВА

- **Това зарядно устройство може да се използва от деца от 8-годишна възраст и лица с ограничени физически, сензорни или душевни възможности или без достатъчно опит, ако са под непосредствен надзор от лица, отговорни за безопасността им, или ако са били обучени за**

сигурна работа със зарядното устройство и разбират свързаните с това опасности (в противен случай съществува опасност от неправилно ползване и трудови злополуки)

- **Децата трябва да са под постоянен надзор** (така предотвратявате опасността децата да играят със зарядното устройство)
- **Не се допуска почистването и техническото обслужване на зарядното устройство да се извършва от деца, които не са под пряк надзор**
- Преди включване на зарядното устройство в контакта се уверете, че мрежовото напрежение отговаря на напрежението, обозначено на фирмената табелка на зарядното

устройство

- При електрическа или механична повреда незабавно спрете електроинструмента или изключете зарядното устройство от хранващата мрежа
- Използвайте само SKIL комплекти батерии BR1*31**** с това зарядно устройство
- Не докосвайте контактите в зарядното устройство
- Не излагайте на дъжд електроинструмента/зарядното устройство/батерията
- Не зареждайте батериите във влажна или мокра среда
- Не използвайте повредено зарядно устройство
- Не използвайте зарядното, когато кабелът или щепселът са повредени; той трябва да бъде заменен със специално подготвен кабел, наличен през сервизната организация
- Не използвайте неизправна батерия; незабавно я заменете
- Не разглобявайте зарядното устройство
- Не правете опит за зареждане със зарядното устройство на батерии, които не могат да бъдат презареждани
- Допустима температура на околната среда (зарядно устройство):
 - при зареждане 4...40°C
 - по време на работа -20...+50°C
 - при съхраняване -20...+50°C

ОБЯСНЕНИЕ НА СИМВОЛИТЕ ПО ЗАРЯДНОТО УСТРОЙСТВО

- ③ Преди употреба прочетете ръководството с указания
- ④ Използвайте зарядното устройство само на закрито
- ⑤ Двойна изолация (не се изисква кабел за заземяване)
- ⑥ Не изхвърляйте електроуредите и батерии заедно с битови отпадъци
- ⑦ Бавнодействащ стопяем предпазител

УПОТРЕБА

- Зареждане на акумулатора ⑧
! Това зарядно устройство може

да зареди едновременно както единична батерия, така и 2 батерии

- изваждайте батерията от инструмента
- поставете зарядното устройство в хранващата мрежа, както е показано ⑧a
- двете светлини А и В се включват за 1 секунда и след това се изключват отново ⑧b
- вкарайте батерията в зарядното устройство, както е показано на фигурата ⑧c
- зелената светлина А започва да мига, указвайки, че батерията се зарежда ⑧b
- когато батерията е напълно заредена и зелената светлина А се включи ⑧d
- извадете батерията от зарядното устройство, както е показано ⑧d

! извадете батерията от зарядното устройство след приключване на зареждането; по този начин ще удължите експлоатационния срок на батерията

ВАЖНО:

- ако червената светлина В започне да мига след поставяне на батерия, това означава, че батерията е повредена и трябва да бъде заменена ⑧b
- ако червената светлина В се включи след поставяне на батерия, това означава, че батерията е твърде студена или твърде гореща (зарядното устройство зарежда батерии, само когато температурата им е между 4°C и 40°C) ⑧b
- литиево-йонният акумулатор може да се зарежда по всяко време (прекъсването на процеса на зареждане не поврежда акумулатора)
- литиево-йонната батерия не е необходимо да бъде изтощена преди зареждане (няма "ефект на памет" като при никелово-кадмиевите батерии)
- през време на зареждане зарядното устройство и батерията могат да бъдат горещи

- при докосване; това е нормално и не показва проблем
- преди да поставите батерията в зарядното устройство, се уверете, че външната ѝ повърхност е чиста и суха
 - ако предполагате, че електроинструментът няма да бъде използван продължително време, е най-добре да изключите зарядното устройство от захранващата мрежа
 - значително намаленото време на функциониране на уреда след зареждане показва, че батерията е износена и трябва да бъде сменена

ПОДДРЪЖКА / СЕРВИЗ

- Поддържайте зарядното устройство чисто
 - почистете контактите на зарядното устройство с алкохол или препарат за почистване на контакти
- ! **преди почистване изключете зарядното устройство от захранващата мрежа**
- Ако зарядното устройство не работи въпреки вниманието при производството и тестовите процедури, ремонтът трябва да се извърши от следпродажбен сервизен център за електроинструменти на SKIL
 - изпратете зарядното устройство **неразглобено** заедно с доказателство за покупка на вашия дилър или до най-близката ремонтна база на SKIL (адресите, както и сервизната диаграма на инструмента са изброени на www.skil.com)
- Имайте предвид, че повреда поради претоварване или неправилно манипулиране с продукта ще бъде изключена от гаранцията (за условията на гаранцията от SKIL вижте на интернет адрес: www.skil.com или попитайте вашия дилър)

ОПАЗВАНЕ НА ОКОЛНАТА

СРЕДА

- **Не изхвърляйте електроуредите, приспособленията и опаковките заедно с битови отпадъци** (само за страни от ЕС)
 - съобразно Директивата на ЕС 2012/19/EG относно износени електрически и електронни уреди и отразяването ѝ в националното законодателство износените електроуреди следва да се събират отделно и да се предават за рециклиране според изискванията за опазване на околната среда
 - за това указва символът  тогава когато трябва да бъдат унищожени

SK

Duálna nabíjačka

3128

ÚVOD

- Táto nabíjačka je určená na nabíjanie batérií SKIL BR1*31****
- Tento nástroj nie je vhodný pre profesionálne použitie
- Prečítajte a uschovajte tento návod na použitie 

TECHNICKÉ ÚDAJE

Čas nabíjania závisí od kapacity batérie (v Ah, uvedenej na štítku batérie) 

BEZPEČNOSŤ

ŠPECIFICKÉ BEZPEČNOSTNÉ POKYNY PRE NABÍJAČKY

- **Túto nabíjačku môžu používať deti od 8 rokov a osoby s obmedzenými fyzickými,**

- zmyslovými alebo duševnými schopnosťami alebo s nedostatočnými skúsenosťami a vedomosťami vtedy, keď sú pod dozorom osoby zodpovednej za ich bezpečnosť alebo ak ich táto osoba poučila o bezpečnom zaobchádzaní s nabíjačkou a chápu nebezpečenstvá, ktoré sú s tým spojené (v opačnom prípade existuje riziko chybnnej obsluhy a vzniku poranení)**
- **Dávajte pozor na deti (takýmto spôsobom zabezpečíte, aby sa deti nehrali s nabíjačkou)**
 - **Deti nesmú vykonávať čistenie**

a údržbu nabíjačky bez dohľadu

- Vždy skontrolujte či je napájacie napätie rovnaké ako napätie uvedené na štítku nabíjačky
- V prípade elektrickej alebo mechanickej poruchy okamžite nástroje vypnite, alebo vytiahnite nabíjačku zo zásuvky
- S touto nabíjačkou používajte len akumulátorovú batériu SKIL BR1*31****
- Nedotýkajte sa kontaktov na nabíjačke
- Nástroj, nabíjačku a batériu nevystavujte dažďu
- Nenabíjajte batériu vo vlhkom alebo mokrom prostredí
- Nabíjačku nepoužívajte, keď je poškodená
- Nabíjačku nepoužívajte, keď je kábel alebo konektor poškodený; musí sa vymeniť za špeciálne pripravený kábel dostupný prostredníctvom servisnej organizácie
- Nepoužívajte batériu, keď je poškodená; mala by sa okamžite vymeniť
- Nabíjačku nerozoberajte
- Nepokúšajte sa dobíjať nenabíjateľné batérie pomocou nabíjačky
- Prípustná teplota okolia (nabíjačka):
 - pri nabíjaní 4...40°C
 - pri prevádzke -20...+50°C
 - pri skladovaní -20...+50°C

VYSVETLENIE SYMBOLOV NA NABÍJAČKE

- ③ Pred použitím si prečítajte návod na obsluhu
- ④ Nabíjačku používajte iba v miestnosti
- ⑤ Dvojité izolácia (nevyžaduje sa uzemňovací kábel)
- ⑥ Nevyhadzujte elektrické náradie a batérie do komunálneho odpadu
- ⑦ Poistka s časovým oneskorením

POUŽITIE

- Nabíjanie batérie ⑧
! táto nabíjačka dokáže nabíjať jednu akumulátorovú batériu, ale aj 2 akumulátorové batérie súčasne
 - batériu vyberajte z nástroja

- podľa obrázku zapojte nabíjačku do zásuvky ⑧a
- obe kontrolky A aj B sa rozsvietia na 1 sekundu a potom znova zhasnú ⑧b
- podľa obrázka zasuňte batériu do nabíjačky ⑧c
- zelená kontrolka A začne blikať, čím signalizuje, že batéria sa nabíja ⑧b
- keď je batéria úplne nabitá a zelená kontrolka A svieti ⑧d
- vyberte batériu z nabíjačky podľa obrázka ⑧d

! po skončení nabíjacej doby baterku vyberte z nabíjačky, čím predĺžite životnosť batérie

DŮLEŽITÁ POZNÁMKA:

- ak sa po vložení batérie rozsvieti červená kontrolka B, znamená to, že poškodená a treba ju vymeniť ⑧b
- ak sa po vložení batérie rozsvieti červená kontrolka B, môže to znamenať, že batéria je príliš studená alebo príliš horúca (nabíjačka nabíja, iba ak je teplota batérie medzi 4 °C a 40 °C) ⑧b
- lítium-iónovú batériu môžete nabiť kedykoľvek (prerušením nabíjania batériu nepoškodíte)
- lítium-iónové batérie nemusia byť pred nabíjaním úplne vybité (nemajú "pamäťový efekt" ako nikel-kadmiové batérie)
- pri nabíjaní sa nabíjačka aj batéria môžu zahriať tak, že sú na dotyk teplé; toto je normálne a neoznačuje to žiaden problém
- zabezpečte, aby vonkajší povrch batérie bol pred zasunutím do nabíjačky čistý a suchý
- ak predpokladáte dlhú dobu nepoužívania nástroja, najlepšie je nabíjačku vytiahnuť zo zásuvky
- výrazne skrátenej výdrž batérie aj po nabití signalizuje, že je batéria opotrebovaná a je potrebné ju vymeniť

ÚDRŽBA / SERVIS

- Nabíjačku uchovávajte čistú
 - nabíjacie kontakty v nabíjačke čistite pomocou alkoholu alebo čistiaceho prostriedku na kontakty
- ! pred čistením nabíjačku**

vytiahnite zo zásuvky

- Ak by nabíjačka napriek starostlivej výrobe a kontrole predsa len prestala fungovať, opravu by malo vykonať autorizované servisné stredisko elektrického náradia SKIL
 - pošlite nabíjačku **nerozobratú** spolu s dokladom o kúpe predajcovi alebo do najbližšieho servisného strediska SKIL (zoznam adries servisných stredísk a servisný výkres nástroja sú uvedené na adrese www.skil.com)
- Upozorňujeme, že poškodenie spôsobené preťažením alebo nesprávnym zaobchádzaním s výrobkom bude zo záruky vylúčené (záručné podmienky spoločnosti SKIL nájdete na stránke www.skil.com alebo si ich vyžiadajte u svojho predajcu)

ŽIVOTNÉ PROSTREDIE

- **Elektrické náradie, príslušenstvo a balenia nevyhadzujte do komunálneho odpadu** (len pre štáty EÚ)
 - podľa európskej smernice 2012/19/EG o nakladaní s použitými elektrickými a elektronickými zariadeniami a zodpovedajúcich ustanovení právnych predpisov jednotlivých krajín sa použité elektrické náradie musí zbierať oddelene od ostatného odpadu a podrobiť ekologicky šetrnej recyklácii
 - pripomenie vám to symbol ⑥, keď ju bude treba likvidovať

HR

Dvostruki punjač

3128

UVOD

- Ovaj je punjač namijenjen punjenju baterijskih sklopova SKIL BR1*31****
- Ovaj uređaj nije namijenjen profesionalnoj upotrebi
- Pažljivo pročitajte i sačuvajte ove upute za rukovanje ③

TEHNIČKI PODACI ① ②

Vrijeme punjenja ovisi o kapacitetu baterije (u Ah, naznačeno na nazivnoj pločici baterije) ②

SIGURNOST

POSEBNE SIGURNOSNE UPUTE ZA PUNJAČE

- **Ovaj punjač mogu koristiti djeca starija od 8 godina kao i osobe ograničenih fizičkih, osjetilnih ili mentalnih sposobnosti ili osobe bez iskustva i znanja ako su pod nadzorom ili su upućene u sigurno punjačem te razumiju uz to vezane opasnosti (u suprotnom postoji opasnost od pogrešnog rukovanja i ozljeda)**
- **Djecu držite pod nadzorom (na taj ćete način biti sigurni da se djeca neće**

igrati s punjačem) • Čišćenje i održavanje punjača ne smiju izvoditi djeca bez nadzora odrasle osobe

- Uvijek provjerite je li napon napajanja isti kao onaj naveden na tipskoj pločici punjača
- U slučaju neuobičajenog ponašanja uređaja ili neobičnih šumova, uređaj treba odmah isključiti i izvući utikač iz mrežne utičnice
- S ovim punjačem rabite samo sklopove baterija SKIL BR1*31****
- Ne dirati kontakte u punjaču
- Uređaj/punjač/bateriju nikada ne izlagati djelovanju kiše
- Ne punite bateriju u vlažnom ili mokrom okruženju
- Oštećene punjače ne puštati u rad
- Nikada ne upotrebljavajte punjač ako je kabel oštećen; trebate ga zamijeniti posebno pripremljenim kabelom koji je dostupan u servisnoj službi
- Oštećenu bateriju ne koristiti dalje nego je odmah zamijeniti
- Ne rastavljajte punjač
- Ne pokušavajte punjačem puniti baterije koje nisu predviđene za punjenje
- Dopuštena temperatura okoline (punjač):
 - kod punjenja 4...40°C
 - tijekom rada -20...+50°C
 - kod skladištenja -20...+50°C

POJAŠNJENJE SIMBOLA NA PUNJAČU

- ③ Prije upotrebe pročitajte korisnički priručnik
- ④ Punjač koristite samo unutra
- ⑤ Dvostruka izolacija (dozemna žica nije potrebna)
- ⑥ Ne bacajte električne alate i baterij u kućni otpad
- ⑦ Osigurač s vremenskom odgodom

POSLUŽIVANJE

- Punjenje aku-baterije ⑧

! ovaj punjač može puniti jedan baterijski komplet, ali i 2 baterijskih kompleta u isto vrijeme

- bateriju uklonite iz alata
- punjač priključiti na mrežni napon kao na ilustraciji ⑧a
- oba svjetla Ai B pale se na jednu sekundu i zatim se opet gase ⑧b
- umetnite bateriju u punjač prema prikazu na slici ⑧c
- zeleno svjetlo A počinje bljeskati radi naznake da se baterija puni ⑧b
- kada se baterija u potpunosti napuni i upali seA zeleno svjetlo ⑧d
- izvucite bateriju iz punjača kako je prikazano ⑧d

! baterija se nakon završenog postupka punjenja treba izvaditi iz punjača, na koji će se način produžiti vijek trajanja baterije

VAŽNO:

- ako nakon umetanja baterije B počne bljeskati crveno svjetlo, to znači da je baterija oštećena i da je treba zamijeniti ⑧b
- ako se nakon umetanja baterije Bupali crveno svjetlo, to može značiti da je baterija prehladna ili prevruća (punjač puni baterije samo kada im je temperatura između 4 °C i 40 °C) ⑧b
- litij-ionska baterija može se puniti u bilo koje vrijeme (prekid punjenja ne oštećuje bateriju)
- litij-ionska baterija ne mora biti prazna prije punjenja (nema "memorijskog učinka" kao pri nikl-kadmijским baterijama)
- pri punjenju se punjač i baterija zagriju; to stanje je uobičajeno i ne predstavlja problem
- vanjske površine baterije trebaju biti suhe i čiste, prije nego što se baterija stavi u punjač
- ako uređaj nećete dulje vrijeme koristiti, izvucite mrežni utikač punjača iz utičnice
- znatno skraćeno razdoblje rada nakon punjenja ukazuje na to da je baterija istrošena i treba je zamijeniti

ODRŽAVANJE / SERVISIRANJE

- Držite punjač čistim

- očistite kontakte punjača ili s alkoholom ili s čistačem kontakata

! prije čišćenja punjača treba izvući njegov mrežni utikač

- Ako punjač unatoč pažljivom postupku izrade i ispitivanja ipak prestane raditi, popravak treba prepustiti ovlaštenom servisu za pomoć nakon prodaje za električne alate marke SKIL
- pošaljite nerastavljeni punjač zajedno s računom o kupnji prodajnom zastupniku ili u najbližu ugovornu servisnu radionicu poduzeća SKIL (adrese kao i servisni dijagram alata navedeni su na adresi www.skil.com)
- Imajte na umu kako jamstvo ne obuhvaća štetu nastale zbog preopterećenja ili nepravilnog rukovanja proizvodom (za uvjete iz SKIL jamstva, posjetite www.skil.com ili upitajte svog prodavača)

ZAŠTITA OKOLIŠA

- **Električne alate, pribor i ambalažu ne bacajte u kućni otpad (samo za EU-države)**
 - prema Europskoj direktivi 2012/19/EG o staroj električnoj i elektroničkoj opremi i njenoj primjeni u skladu sa nacionalnim zakonom, istrošeni električni alati moraju se sakupljati odvojeno i odvesti u posebne pogone za reciklažu
 - na to podsjeća simbol ⑥ kada se javi potreba za odlaganjem

(SRB)

Dvojni punjač

3128

UPUTSTVO

- Ovaj punjač je namenjen za punjenje SKIL baterijskog pakovanja BR1*31****
- Ovaj alat nije namenjen za profesionalnu upotrebu
- Pažljivo pročitajte i sačuvajte ova uputstva za rukovanje ③

TEHNIČKI PODACI ① ②

Vreme punjenja zavisi od kapaciteta baterije (u Ah, označeno na nazivnoj pločici baterije) ②

SIGURNOST

POSEBNA BEZBEDNOSNA UPUTSTVA ZA PUNJAČE

- **Ovaj punjač mogu da koriste deca od 8 godina i lica sa ograničenim psihičkim, senzornim ili duševnim sposobnostima ili lica sa nedostatkom iskustva i znanja, ukoliko ih nadzire lice koje je odgovorno za njihovu sigurnost ili ako ih ono uputi u siguran rad sa punjačem i ako razumeju s time povezane opasnosti (u suprotnom postoji opasnost od pogrešnog rukovanja i povreda)**

- **Kontrolišite decu (time se obezbedjuje da se deca ne igraju sa uredjajem za punjenje)**

- **Čišćenje i održavanje punjača ne smeju da obavljaju deca bez kontrole odraslog lica**

- Uvek se uverite da je napon struje isti kao i napon naveden na pločici sa nazivom punjaču
- U slučaju električnog ili mehaničkog kvara odmah isključiti alat ili izvući punjač iz struje
- Sa ovim punjačem koristite isključivo SKIL baterijsko pakovanje BR1*31****
- Nemojte dodirivati kontakte u punjaču
- Ne izlažite alat/punjač/bateriju kiši
- Nemojte puniti bateriju u vlažnom ili mokrom okruženju
- Nemojte koristiti punjač ako su oštećeni
- Nikada nemojte koristiti punjač kada je kabl ili utikač oštećen; oni moraju da se zamene posebnim kablom koji je dostupan u servisnoj organizaciji
- Nemojte koristiti oštećenu bateriju; odmah je treba zameniti
- Nemojte rasklapati bateriju
- Nemojte puniti punjačem baterije koje se ne pune
- Dozvoljena ambijentalna temperatura (punjač):
 - prilikom punjenja 4...40°C
 - prilikom režima rada -20...+50°C
 - prilikom skladištenja -20...+50°C

OBJAŠNJENJE SIMBOLA NA PUNJAČ

- ③ Pročitajte uputstvo za korišćenje pre prve upotrebe
- ④ Punjač koristite samo u njegovu
- ⑤ Dvostruka izolacija (nije potrebna žica za uzemljenje)
- ⑥ Ne odlažite električne alate i baterije u kućne otpatke

UPUTSTVO ZA KORIŠĆENJE

- Punjenje baterije ⑧
 - ! **Ovaj punjač može da puni jednu bateriju, ali isto tako i 2 baterija u isto vreme**
 - uklonite bateriju iz alata
 - uključite punjač u izvor napajanja kao što je prikazano na slici ⑧a
 - oba svetla A i B se uključuju na 1 sekundu i onda ponovo isključuju ⑧b
 - ubacite bateriju u punjač, kao što je ilustrovano ⑧c
 - zeleno svetlo A počinje da treperi da ukaže da se baterija puni ⑧b
 - kada je baterija napunjena i zeleno svetlo A se uključuje ⑧d
 - uklonite bateriju iz punjača kao što je ilustrovano ⑧d
 - ! **uklonite bateriju iz punjača posle punjenja jer time poduzavate vek trajanja baterije**

VAŽNO:

- ukoliko crveno svetlo B počne da treperi posle umetanja baterije, to znači da je baterija oštećena i treba da se zameni ⑧b
- ukoliko se crveno svetlo B uključi nakon umetanja baterije, to može značiti da je baterija ili previše hladna ili pretopla (punjač puni baterije samo kada je temperatura između 4°C i 40°C) ⑧b
- litijum-jonska baterija se može puniti bilo kada (prekid postupka punjenja ne oštećuje bateriju)
- litijumsko-jonska baterija ne mora biti ispražnjena pre punjenja (nema "memorijskog efekta", kao kod nikl-kadmijumskih baterija)
- punjač i bateriju se mogu zagrejati tokom punjenja; to je normalno i ne znači nikakav kvar
- uverite se da je spoljna površina baterije čista i suva pre nego što je stavite u punjač
- ako nastupi duži period mirovanja alata, najbolje je isključiti punjač iz struje
- značajno smanjen period rada nakon punjenja označava da je baterija istrošena i da je treba zameniti

ODRŽAVANJE / SERVIS

- Održavajte punjač punim
 - čistite kontakte u punjaču alkoholom ili specijalnim sredstvom za čišćenje
 - ! **pre nego što počnete sa čišćenjem izvucite punjač iz struje**
- Ako bi punjač i pored brižljivog postupka izrade i kontrole nekada otkazao, popravku mora vršiti neki autorizovani servis za SKIL-električne alate
 - pošaljite punjač **nerastavljen** zajedno sa potvrdom o kupovini vašem prodavcu ili najbližem SKIL servisu (adrese i oznake rezervnih delova možete naći na www.skil.com)
- Imajte na umu da u slučaju oštećenja nastalih usled preopterećenja ili nepravilnog rukovanja proizvodom garancija neće važiti (za SKIL garantne uslove posetite www.skil.com ili pitajte svog prodavca)

ZAŠTITA OKOLINE

- **Električne alate, pribora i ambalaže ne odlažite u kućne otpatke** (samo za EU-države)
 - prema Evropskoj direktivi 2012/19/EG o staroj električnoj I elektronskoj opremi i njoj upotrebi u skladu sa nacionalnim pravom, električni alati koji su istrošeni moraju biti sakupljeni odvojeno i dostavljeni pogonu za reciklažu
 - simbol ⑥ će vas podsetiti na to

SL0

Dvojni polnilnik

3128

UVOD

- Ta polnilnik lahko uporabljate za polnjenje akumulatorjev SKIL BR1*31****
- Orodje ni namenjeno profesionalni uporabi
- Preberite in shranite navodila za uporabo ③

TEHNIČNI PODATKI ① ②

Čas polnjenja je odvisen od zmogljivosti akumulatorja (v enotah Ah, ki so navedene na tipski ploščici akumulatorja)

②

VARNOST

POSEBNA VARNOSTNA NAVODILA ZA POLNILNIKE

- **Ta polnilnik lahko otroci, stari 8 let ali več, in osebe z omejenimi fizičnimi, senzoričnimi ali duševnimi sposobnostmi ali pomanjkljivimi izkušnjami in pomanjkljivim znanjem uporabljajo pod nadzorom odgovorne osebe, ki je odgovorna za njihovo varnost, ali če so seznanjeni, kako varno uporabljati polnilnik in se zavedajo s tem povezanih nevarnosti (v**

nasprotnem primeru obstaja nevarnost napačne uporabe in poškodb)

- **Nadzorujte otroke** (s tem je zagotovljeno, da se otroci ne igrajo s polnilno napravo)
- **Otroci ne smejo čistiti in vzdrževati polnilne naprave brez nadzora**
 - Vedno preverite, če je napetost omrežja enaka napetosti, ki je navedena na tablici podatkov polnilca
 - V primeru električnih ali mehanskih motenj takoj izključite orodje ali izvlecite vtičak polnilca iz vtičnice
 - S tem polnilnikom lahko uporabljate samo akumulatorje SKIL BR1*31****
 - Ne dotikajte se kontaktov v polnilcu
 - Ne izpostavljajte orodja, polnilca in akumulatorja dežju
 - Ne polnite akumulatorja v vlažnih ali mokrih prostorih
 - Ne uporabljajte poškodovanega polnilca akumulatorjev
 - Polnilnika ne uporabljajte, če je kabel ali vtič poškodovan. Kabel morate zamenjati s posebej pripravljenim kablom, ki je na voljo pri servisnem podjetju
 - Ne uporabljajte poškodovanega akumulatorja; takoj ga je potrebno zamenjati
 - Ne razstavljajte polnilnika
 - S polnilcem ne poskušajte polniti navadnih (suhih) baterij
 - Dovoljena temperatura okolice (polnilnik):
 - pri polnjenju 4...40°C
 - pri delu -20...+50°C
 - pri skladiščenju -20...+50°C

POJASNILO OZNAK NA POLNILNIKU

- ③ Pred uporabo preberite navodila za uporabo

- ④ Polnilnik uporabljajte samo v zaprtem prostoru
- ⑤ Dvojna izolacija (ozemljitveni kabel ni potreben)
- ⑥ Ne odstranjujte električnega orodja in baterije s hišnimi odpadki
- ⑦ Varovalka s časovnim zamikom

UPORABA

- Polnjenje akumulatorja ⑧
 - ! s tem polnilnikom je mogoče napolniti en akumulatorski sklop, kakor tudi 2 akumulatorska sklopa hkrati**

- z orodja odstranite akumulator
- vključite polnilec v vtičnico, kot kaže slika ⑧a
- obe lučki A in B se vklopita za 1 sekundo in se nato znova izklopita ⑧b
- vstavite baterijo v polnilnik, kot kaže slika ⑧c
- zelena lučka A začne utripati, kar označuje polnjenje akumulatorja ⑧b
- ko je akumulator popolnoma napolnjen, zelena lučka A sveti neprekinjeno ⑧d
- odstranite baterijo iz polnilnika, kot je prikazano na sliki ⑧c

! po končanem polnjenju je potrebno vzeti akumulator iz polnilca, s tem podaljšamo življenjsko dobo akumulatorja

POMEMBNO:

- če po vstavitvi akumulatorja začne utripati rdeča lučka B, je akumulator poškodovan, zato ga morate zamenjati ⑧b
- če po vstavitvi akumulatorja rdeča lučka B sveti neprekinjeno, je akumulator morda premrzal ali prevroč (polnilnik polni samo akumulatorje, katerih temperatura je med 4 °C in 40 °C) ⑧b
- litij-ionsko baterijo lahko polnite kadarkoli (prekinjanje postopka polnjenja ne škoduje bateriji)
- litijevega ionskega akumulatorja pred polnjenjem ni treba povsem izprazniti (nima funkcije »pomnjenja«, kot jo imajo

- nikelj–kadmijevi akumulatorji)
- pri polnjenju se tako polnilec kot tudi akumulator lahko segrejeta; to je sicer normalen pojav in ni vzrok nepravilnega delovanja
- zagotovite, da je zunanja površina akumulatorja čista in suha preden ga vstavite v polnilec
- če predvidevate, da orodja ne boste uporabljali dlje časa, izključite vtičak polnilca iz vtičnice
- očitno zmanjšan čas delovanja po polnjenju kaže, da je baterija obrabljena in da jo je treba zamenjati

VZDRŽEVANJE/SERVISIRANJE

- Polnilnik mora biti vedno čist
 - očistite kontakte polnilca z alkoholom ali s čistilom za kontakte
- ! pred čiščenjem potegnite električni vtič iz vtičnice**
- Če polnilnik kljub skrbni izdelavi in preizkušanju preneha delovati, mora popravilo izvesti servisna delavnica, pooblaščen za popravila električnih orodij SKIL
 - **nerazstavljeni** polnilnik skupaj z dokazilom o nakupu pošljite svojemu prodajalcu ali v najbližjo servisno delavnico SKIL (naslove in seznam rezervnih delov najdete na spletnem mestu www.skil.com)
- Zavedajte se, da garancija ne vključuje poškodb zaradi preobremenitve izdelka ali nepravilne rabe (za več informacij o garancijskih pogojih podjetja SKIL obiščite spletno stran www.skil.com ali povprašajte prodajalca)

OKOLJE

- **Električnega orodja, pribora in embalaže ne odstranjujte s hišnimi odpadki** (samo za države EU)
 - v skladu z Evropsko direktivo 2012/19/EG o odpadni električni in elektronski opremi in z njenim izvajanjem v nacionalni zakonodaji je treba električna orodja ob koncu njihove življenjske dobe ločeno zbirati in jih predati v postopek okolju prijaznega recikliranja

- ko je potrebno odstranjevanje, naj vas o načinu spomni simbol ⑥

EST

Kahekordne laadija 3128

SISSEJUHATUS

- See laadija on mõeldud SKILi akupakkide BR1*31**** laadimiseks
- Tööriist pole mõeldud professionaalseks kasutamiseks
- Palun lugege käesolev kasutusjuhend hoolikalt läbi ja hoidke alles ③

TEHNILISED ANDMED ① ②

Laadimisaeg oleneb aku võimsusest (toodud aku andmesildil ühikutes Ah) ②

OHUTUS

LAADIJATE KOHTA KÄIVAD SPETSIIFILISED OHUTUSJUHISED

- **Üle 8 aasta vanused lapsed ja isikud, kelle füüsilised või vaimsed võimed on piiratud või kellel puuduvad seadme kasutamiseks vajalikud teadmised ja kogemused, tohivad laadimisseadet**

kasutada vaid siis, kui nende üle teostatakse järelevalvet või kui neile on antud täpsed juhised laadimisseadme ohutuks käsitlemiseks ja kui nad mõistavad seadmega

kaasnevaid ohte (vastasel korral tekib valest käsitlemisest põhjustatud kehavigastuste ja varalise kahju oht)

- **Ärge jätke lapsi järelevalveta** (seeläbi tagate, et lapsed ei hakka akulaadijaga mängima)
- **Lapsed tohivad akulaadimisseadet hooldada ja puhastada vaid täiskasvanute järelevalve all**
 - Kontrollige alati, kas võrgupinge ühtib laadija andesildil toodud pingega
 - Kui seade töötab ebaharilikult või teeb kummalist müra, lülitage see

viivitamatult välja või tõmmake laadija pistik pistikupesast välja

- Kasutage selle laadijaga ainult SKILi akupakke BR1*31****
- Ärge puudutage akulaadija kontakte
- Ärge jätke tööriista/laadijat/akut vihma kätte
- Ärge laadige akut niiskes keskkonnas
- Ärge kasutage kahjustatud laadijaid
- Ärge kasutage laadijat siis, kui juhe või pistik on kahjustatud, see tuleb asendada spetsiaalselt ettevalmistatud juhtmega, mille saab teenindustevõttest
- Ärge kasutage kahjustatud akusid, vaid vahetage need kohe välja
- Ärge kunagi monteeri laadijat lahti
- Ärge püüdke laadida laadijaga mittelaetavaid patareisid
- Lubatud ümbritseva õhu temperatuur (laadija):
 - laadimisel 4...40°C
 - töötamisel -20...+50°C
 - säilitamisel -20...+50°C

LAADIJAL OLEVATE SÜMBOLITE SELGITUS

- ③ Enne kasutamist tutvuge kasutusjuhendiga
- ④ Kasutage laadijat ainult sisetingimustes
- ⑤ Topelisolatsioon (maandusjuhe pole vajalik)
- ⑥ Ärge visake kasutuskõlbatuks muutunud elektrilisi tööriistu ja patareisid ära koos olmejäätmetega
- ⑦ Viiteajaga kaitse

KASUTAMINE

- Aku laadimine ⑧
 - ! selle laadijaga saab laadida ühte akukomplekti, kuid ka 2 akukomplekti üheaegselt
 - eemaldage aku seadmist
 - ühendage vastavalt joonisele laadija vooluvõrku ⑧a
 - mõlemad tuled A ja B lülituvad 1 sekundiks sisse ja seejärel uuesti välja ⑧b
 - torgake aku laadijasse joonisel kujutatud viisil ⑧c
 - roheline tuli A hakkab vilkuma ja osutab aku laadimisele ⑧b
 - kui aku on korralikult täis laetud ja roheline tuli A süttib, ⑧d

- eemaldage aku laadijast, nagu näidatud ⑧d

! **pärast laadimisprotsessi lõppu on soovitatav aku laadijast ära võtta, see pikendab aku eluiga**
OLULINE:

- kui punane tuli B hakkab pärast aku sisestamist vilkuma, osutab see kahjustatud akule ja aku tuleb välja vahetada ⑧b
- kui punane tuli B süttib pärast aku sisestamist, võib see osutada kas liiga külmale või liiga kuumale akule (laadija laeb ainult akut temperatuuriga 4 °C ja 40 °C) ⑧b
- liitium-ioon-akut võib igal ajal laadida (laadimise katkestamine ei kahjusta akut)
- liitium-ioon aku ei pea enne laadimist täielikult tühi olema (puudub nikkel-kaadmiumakudele omane "mälu efekt")
- laadimise käigus võivad laadija ja aku soojeneda; see on normaalne ega tähenda, et tegemist on rikkega
- enne aku asetamist laadijasse veenduge, et aku välispind oleks puhas ja kuiv
- kui Te tööriista pikemat aega ei kasuta, on soovitatav tõmmata laadija pistik pistikupesast välja
- märgatavalt lühem tööaeg pärast laadimist näitab, et aku on vana ja tuleks välja vahetada

HOOLDUS/TEENINDUS

- Hoidke laadija puhtana
 - puhastage laadija kontaktid alkoholi või kontaktipuhastusvahendiga
 - ! **enne laadija puhastamist tõmmake selle pistik pistikupesast välja**
- antud tööriist/laadija on hoolikalt valmistatud ja seda on testitud; kui laadijat sellist hoolimata rikki läheb, tuleb see lasta parandada volitatud SKILi elektriliste käsitööriistade remonditöökojas
 - toimetage **lahtivõtmata** laadija koos ostuviitangiga tarnijale või lähimasse SKILi lepingulisest töökotta (aadressid ja tööriista varuosade joonise leiaste aadressilt www.skil.com)

- Arvestage sellega, et garantii ei hõlma toote ülekoormamisest või ebaõigest käsitemisest tulenevaid kahjustusi (teavet SKILi garantiitingimuste kohta vaadake veebilehelt www.skil.com või küsige kohalikult müügiesindajalt)

KESKKOND

- **Ärge visake kasutuskõlbmatuks muutunud elektrilisi tööriistu, lisatarvikuid ja pakendeid ära koos olmejäätmetega** (üksnes EL liikmesriikidele)
 - vastavalt Euroopa Parlamendi ja nõukogu direktiivile 2012/19/EÜ elektri- ja elektroonikaseadmete jäätmete kohta ning direktiivi nõuete kohaldamisele liikmesriikides tuleb kasutuskõlbmatuks muutunud elektrilised tööriistad koguda eraldi ja keskkonnasäästlikult korduvkasutada või ringlusse võtta
 - seda meenutab Teile sümbol ⑥

LV

Duālā uzlādes ierīce 3128

IEVADS

- Šī uzlādes ierīce paredzēta SKIL akumulatora pakešu BR1*31**** uzlādei
- Šis darbarīks nav paredzēts profesionālai lietošanai
- Izlasiet un saglabājiet šo pamācību ③

TEHNISKIE PARAMETRI ① ②

Uzlādes laiks atkarībā no akumulatora jaudas (Ah, norādīts uz akumulatora datu plāksnes) ②

DROŠĪBA

ĪPAŠI DARBA DROŠĪBAS NORĀDĪJUMI UZLĀDES IERĪCĒM

- **Šo uzlādes ierīci**

var lietot bērni no 8 gadu vecuma un personas ar ierobežotām fiziskajām, sensorajām vai garīgajām spējām, kā arī personas ar nepietiekošu pieredzi un zināšanām pie nosacījuma, ka darbs notiek par viņu drošību atbildīgas personas uzraudzībā vai arī šī persona sniedz norādījumus par drošu apiešanos ar uzlādes ierīci un informē par briesmām, kas saistītas ar tās lietošanu (pretējā gadījumā pastāv savainošanās briesmas elektroinstrumenta nepareizas lietošanas dēļ)

- **Uzraugiet bērnus**

(tas ļaus nodrošināt, lai bērni nerotaļātos ar uzlādes ierīci)

- **Bērni nedrīkst veikt uzlādes ierīces tīrīšanu un apkalpošanu bez pieaugušo uzraudzības**
- Vienmēr pārliecinieties, ka spriegums, kas uzrādīts uz uzlādes ierīces marķējuma plāksnītes, atbilst padeves spriegumam elektrotīklā
- Mehāniska vai elektriska rakstura kļūmes gadījumā nekavējoties izslēdziet instrumentu vai atvienojiet uzlādes ierīci no barojošā elektrotīkla
- Ar šo uzlādes ierīci izmantojiet tikai SKIL akumulatoru paketes BR1*31****
- Nepieskarieties uzlādes ierīces kontaktpailēm
- Neatstājiet instrumentu, uzlādes ierīci vai akumulatoru lietū
- Neuzlādējiet akumulatoru mitrā vai miklā vidē
- Nelietojiet bojātu uzlādes ierīci
- Nelietojiet uzlādes ierīci, ja ir bojāts tās elektrokabelis vai kontaktdakša; tas jānomaina pret speciāli sagatavotu kabeli, kas pieejams servisa uzņēmumā
- Nelietojiet bojātu akumulatoru; tas nekavējoties jānomaina
- Neizjauciet uzlādes ierīci
- Nemēģiniet uzlādēt elektrobarošanas elementus, kas nav paredzēti atkārtotai uzlādēšanai
- Pielaujamā apkārtējā gaisa temperatūra (uzlādes ierīce):
 - uzlādes laikā 4...40°C
 - darba laikā -20...+50°C
 - uzglabāšanas laikā -20...+50°C

UZ LĀDĒTĀJA ATTĒLOTO SIMBOLU SKAIDROJUMS

- ③ Pirms izstrādājuma lietošanas izlasiet tā lietošanas pamācību
- ④ Uzlādes ierīci drīkst lietot tikai telpās
- ⑤ Divkārša izolācija (nav jālieto zemējuma vads)

- ⑥ Neizmetiet elektroiekārtas un baterijas ar sadzīves materiālus atkritumu
- ⑦ Kūstošais drošinātājs

DARBS

- Akumulatora uzlādēšana ⑧
 - ! ar šo uzlādes ierīci var uzlādēt gan vienu akumulatora bloku, gan arī vienlaikus 2 akumulatora blokus
 - izņemiet no instrumenta akumulatoru
 - pievienojiet uzlādes ierīci elektrotīklam, kā parādīts attēlā ⑧a
 - abas gaismas A un B uz 1 sekundi ieslēdzas un pēc tam izslēdzas ⑧b
 - ievietojiet akumulatoru uzlādes ierīcē, kā parādīts attēlā ⑧c
 - sāk mirgot zaļā gaisma A, norādot, ka akumulators tiek uzlādēts ⑧b
 - kad akumulators ir pilnībā uzlādēts un deg A zaļā gaisma ⑧d,
 - izņemiet akumulatoru no uzlādes ierīces, kā parādīts attēlā ⑧d
 - ! **pēc uzlādes beigām izņemiet akumulatoru no uzlādes ierīces, jo šādi palielinās akumulatora kalpošanas laiks**
- SVARĪGI NORĀDĪJUMI:
 - ja pēc akumulatora ievietošanas sāk mirgot sarkanā gaisma B, tas nozīmē, ka akumulators ir bojāts un tas ir jānomaina ⑧b
 - ja pēc akumulatora ievietošanas iedegas sarkanā gaisma B, tas var nozīmēt, ka akumulators ir pārāk auksts vai pārāk karsts (uzlādes ierīce veic akumulatoru uzlādi tikai tad, ja to temperatūra ir no 4°C līdz 40°C) ⑧b
 - litija-jona akumulatoru var uzlādēt jebkurā brīdī (uzlādes procesa pārtraukšana nebojā akumulatoru)
 - litija jonu akumulators nav jāiztukšo pirms uzlādēšanas (tam nav "atmiņas efekta", kā tas ir niķeļa kadmija akumulatoriem)
 - uzlādes laikā uzlādes ierīce un akumulators var nedaudz uzsilt; tas ir normāli un neliecina par bojājumu
 - pirms akumulatora ievietošanas uzlādes ierīcē pārliecinieties, ka tā ārējā virsma ir tīra un sausa
 - ja ir paredzams, ka instruments

ilgāku laiku netiks izmantots, uzlādes ierīces elektrokabelis jāatvieno no barojošā elektrotīkla

- ja manāmi samazinās akumulatora darbības laiks starp uzlādēm, tas norāda, ka akumulators ir nolietojies un to nepieciešams nomainīt

APKALPOŠANA / APKOPE

- Uzturiet uzlādes ierīci tīru
 - notīriet uzlādes ierīces kontaktspailes ar spirtu vai speciālo kontaktu tīrīšanas līdzekli
- ! **pirms uzlādes ierīces tīrīšanas atvienojiet to no elektrotīkla**
- Ja, neraugoties uz augsto izgatavošanas kvalitāti un rūpīgo pēcražošanas pārbaudi, uzlādes ierīce tomēr sabojājas, remonts jāveic SKIL pilnvarotā elektroinstrumentu remonta darbnīcā
 - nogādājiet uzlādes ierīci **neizjauktā veidā** kopā ar iegādes dokumentiem pie izplatītāja vai tuvākajā SKIL servisā (adreses un instrumenta apkalpošanas shēma pieejama tīmekļa vietnē www.skil.com)
- Ievērojiet, ka garantijā neietilpst pārslodzes vai nepareizas izstrādājuma ekspluatācijas izraisītie bojājumi (SKIL garantijas noteikumus skatiet www.skil.com vai vērsieties pie izplatītāja)

APKĀRTĒJĀS VIDES AIZSARDZĪBA

- **Neizmetiet elektroiekārtas, piederumus un iesaiņojuma materiālus sadzīves atkritumos** (tikai ES valstīm)
 - saskaņā ar Eiropas Savienības direktīvu 2012/19/ES par nolietotajām elektriskajām un elektroniskajām iekārtām un tās atspoguļojumiem nacionālajā likumdošanā, nolietotās elektroiekārtas ir jāsavāc, jāizjauc un jānogādā otrreizējai pārstrādei apkārtējai videi nekaitīgā veidā
 - īpašs simbols  atgādina par nepieciešamību izstrādājumus

utilizēt videi nekaitīgā veidā

LT

Dvieļu akumulatoriņ 3128 īkroviklis

ĪVADAS

- Šis īkroviklis skirtas „SKIL” bateriju BR1*31**** īkrovimui
- Šis īranksis neskirtas profesionaliam naudojimui
- Perskaitykite ir išsaugokite šią naudojimo instrukciją 

TECHNINIAI DUOMENYS

Īkrovimo laikas priklauso nuo baterijos talpos (Ah, nurodytas baterijos duomenų plokštelėje) 

SAUGA

SPECIALŪS DARBO SU ĪKROVIKLIAS SAUGOS NURODYMAI

- **Šį kroviklį gali naudoti 8 metų ir vyresni vaikai bei asmenys su fizinėmis, jutiminėmis ir dvasinėmis negaliomis arba asmenys, kuriems trūksta patirties ar žinių, jei juos prižiūri ir už jų saugumą atsako atsakingas asmuo**

arba jie buvo instruktuoti, kaip saugiai naudoti kroviklį ir žino apie gresiančius pavojus (priešingu atveju įrankis gali būti valdomas netinkamai ir kyla sužeidimų pavojus)

- **Prižiūrėkite vaikus** (taip bus užtikrinama, kad vaikai su krovikliu nežaistų)
- **Vaikams draudžiama kroviklį valyti ir atlikti jo techninę priežiūrą, jei neprižiūri atsakingas suaugęs asmuo**
- Visada patikrinkite, ar elektros tinklo įtampa sutampa su įtampos dydžiu, nurodytu įkroviklio vardinėje lentelėje
- Jeigu pajutote, kad prietaisas veikia ne taip, kaip visada, arba girdisi nebūdingi garsai, tuojau pat jį išjunkite ir ištraukite kištuką iš elektros tinklo lizdo
- Su šiuo įkrovikliu naudokite tik „SKIL“ baterijas BR1*31****
- Nelieskite kroviklio kontaktų
- Jokiu būdu nepalikite prietaiso, akumuliatorių kroviklio ar

akumuliatorių lietuje

- Niekada nekraukite baterijų drėgnoje arba šlapioje aplinkoje
- Nenaudokite pažeistų ar sugedusių kroviklių
- Niekada nenaudokite įkroviklio, jei laidas ar kištukas pažeistas; jį reikia pakeisti specialiai paruoštu laidu, kurį galima įsigyti remonto įmonėje
- Nenaudokite pažeistų akumuliatorių baterijų, jas būtina tuoj pat pakeisti
- Neardykite įkroviklio
- Nemėginkite akumuliatorių krovikliu krauti baterijų, kurias įkrauti draudžiama
- Leidžiamoji aplinkos temperatūra (įkroviklio):
 - įkraunant 4...40°C
 - įrankiui veikiant -20...+50°C
 - sandėliuojant -20...+50°C

ANT ĮKROVKILIO ESANČIŲ SIMBOLIŲ REIKŠMĖS

- ③ Prieš naudodami įrankį perskaitykite instrukcijų vadovą
- ④ Įkroviklį naudokite tik patalpoje
- ⑤ Dviguba izoliacija (įžeminimo laido nereikia)
- ⑥ Nemeskite elektrinių įrankių ir baterijos į buitinių atliekų konteinerius
- ⑦ Laiko delsos saugiklis

NAUDOJIMAS

- Akumulatoriaus įkrovimas ⑧
 - ! šiuo įkrovikliu galima įkrauti ir vieną akumuliatorių, ir 2 akumulatorius vienu metu
 - išimkite bateriją iš prietaiso
 - įjunkite akumuliatorių kroviklį į elektros tinklą, kaip parodyta paveikslėlyje ⑧a
 - abi lemputės A ir B užsidega 1 sekunde, tada vėl išjunkite ⑧b
 - įkroviklio kištuką įkiškite į akumuliatorių, kaip pavaizduota paveikslėlyje ⑧c
 - žalia lemputė A pradeda mirksėti, nurodant, kad baterija yra įkraunama ⑧b
 - kai baterija yra visiškai įkrauta ir užsidega žalia A lemputė ⑧d
 - išimkite bateriją iš įkroviklio, kaip pavaizduota paveikslėlyje ⑧d
 - ! baigę krauti, iš karto išimkite bateriją iš kroviklio; tuomet ji

ilgiau tarnaus

SVARBI INFORMACIJA:

- Jei įdėjus bateriją, pradeda mirksėti raudona B lemputė, tai reiškia, kad baterija sugadinta ir turėtų būti pakeista ⑧b
- jei įkrovus bateriją užsidega raudona B lemputė, tai gali reikšti, kad baterija yra per šalta arba per karšta (įkroviklis įkrauna tik baterijas, kai temperatūra yra nuo 4 °C iki 40 °C) ⑧b
- ličio jonų akumuliatorių galima įkrauti bet kada (įkrovimo proceso pertraukimas akumulatoriaus nesugadins)
- ličio-jonų akumulatoriaus prieš kraunant nereikia visiškai iškrauti (nėra "atminties efekto", kaip kad naudojant nikelio-kadmio akumulatorius)
- krovimo metu akumulatorius ir kroviklis įkaista; tai yra normalus reiškinys, nesusijęs su koku nors prietaiso gedimu
- prieš įdėdami bateriją į kroviklį patikrinkite, ar jos paviršius švarus ir sausas
- jei ilgą laiką nenaudojate prietaiso, ištraukite baterijos kroviklio kištuką iš elektros lizdo
- gerokai trumpesnis darbinis laikotarpis po įkrovimo rodo, kad akumulatorius nusidėvėjo ir reikia jį pakeisti nauju

PRIEŽIŪRA / SERVISAS

- Įkroviklis visada turi būti švarus
 - baterijų kroviklio kontaktus geriausia valyti alkoholiu arba specialiu kontaktų valikliu
- ! **prieš valydami kroviklį ištraukite kištuką iš el. tinklo lizdo**
- Jeigu įkroviklis, nepaisant gamykloje atliekamo kruopštaus gamybos ir kontrolės proceso, vis dėlto sugestų, jo remontas turi būti atliekamas įgaliotose SKIL elektrinių įrankių remonto dirbtuvėse
 - **neišardyta** įkroviklį kartu su pirkimo čekiu siųskite tiekėjui arba į artimiausią SKIL įmonės įgaliotą elektros prietaisų techninio aptarnavimo tarnybą (adresus bei

atsarginių dalių brėžinius rasite www.skil.com)

- Nepamirškite, kad gaminiui sugedus dėl perkrovo arba netinkamo naudojimo, garantija netaikoma (SKIL garantijos sąlygų ieškokite www.skil.com arba teiraukitės pardavėjo)

APLINKOSAUGA

- **Nemeskite elektrinių įrankių, papildomos įrangos ir pakuotės į buitinių atliekų konteinerius** (galioja tik ES valstybėms)
 - pagal ES Direktyvą 2012/19/EG dėl naudotų elektrinių ir elektroninių prietaisų atliekų utilizavimo ir pagal vietinius valstybės įstatymus atitarnavę elektriniai įrankiai turi būti surenkami atskirai ir gabunami į antrinių žaliavų tvarkymo vietas, kur jie turi būti sunaikinami ar perdirbami aplinkai nekenksmingu būdu
 - apie tai primins simbolis ⑥, kai reikės išmesti atitarnavusį prietaisą

MK

Двоен полнач

3128

УПАТСТВО

- Овој полнач е наменет за полнење батерији BR1*31**** на SKIL
- Овој алат не е наменет за професионална употреба
- Внимателно прочитајте го и зачувајте го ова упатство за ракување ③

ТЕХНИЧКИ ПОДАТОЦИ ① ②

Време на полнење во зависност од капацитетот на батеријата (во Ah, означено на табличката со податоци за батеријата) ②

БЕЗБЕДНОСТ

СПЕЦИФИЧНИ БЕЗБЕДНОСНИ УПАТСТВА ЗА ПОЛНАЧИ

- Овој полнач може да го користат деца над 8 години како и лица со намалени физички, сензорни и ментални способности или недоволно искуство и знаење, доколку се под надзор од лица одговорни за нивната безбедност или се подучени за безбедно ракување со полначот и ги разбираат опасностите кои може да произлезат поради тоа (инаку постои опасност од погрешна употреба и повреди)
- Не ги оставајте децата без надзор (така

ќе се осигурате дека децата нема да си играат со полначот)

- **Не ги оставајте децата без надзор за време на чистењето или одржувањето на полначот**

- Секогаш проверувајте го напонот на плочката со податоци за типот на полначот
- Во случај да дојде до електричен или механички дфент, апаратот треба веднаш да се исклучи и да се извлече приклучникот од мрежната приклучница
- Користете ги само батериите BR1*31**** на SKIL со овој полнач
- Не ги допирајте контактите во полначот
- Никогаш не ги изложувајте на дожд апаратот/полначот/батеријата
- Не полнете ја батеријата на влажни или мокри места
- Оштетените полначи не ги пуштајте во работа
- Никогаш не користете го полначот кога кабелот или приклучокот е оштетен; мора да се замени со специјално подготвен кабел достапен преку сервисната служба
- Оштетената батерија не треба понатаму да се користи туку веднаш да се замени
- Не расклопувајте ги полначот
- Не се обидувајте со полначот да ги полните батериите што не се предвидени за полнење
- Дозволена температура на околината (полнач):
 - при полнење 4...40°C
 - при работа -20...+50°C
 - при складирање -20...+50°C

ОБЈАСНУВАЊЕ НА СИМБОЛИТЕ ЗА ПОЛНАЧОТ

- ③ Пред употреба прочитајте го

прирачникот за употреба

- ④ Користете го полначот само во затворен простор
- ⑤ Двојна изолација (не е потребна заземна жица)
- ⑥ Не се ослободувајте од електрични алати и батерии во домашниот отпад
- ⑦ Осигурувач за временско задоцнување

УПОТРЕБА

- Полнење на акумулаторска батерија ⑧
 - ! **овој полнач може да наполни единечен акумулатор, но истовремено и 2 пакети батерии**
 - извадете ја батеријата од машината
 - полначот приклучете го на мрежен напон како на илустрацијата ⑧a
 - двете сијалички А и В ќе се вклучат 1 секунда и потоа повторно ќе се исклучат ⑧b
 - батеријата ставете ја во полначот како на илустрацијата ⑧c
 - зелена сијаличка А почнува да светка, со што покажува дека батеријата се полни ⑧b
 - кога батеријата ќе се наполни целосно, ќе се вклучи А зеленото светло ⑧d
 - отстранете ја батеријата од полначот како на илустрацијата ⑧d
 - ! **откако батеријата ќе се наполни треба да се извади од полначот, со што се продолжува векот на траење на батеријата**

ВАЖНО:

- ако црвено светло В почне да светка по вметнување на батеријата, тоа значи дека батеријата е оштетена и треба да се замени ⑧b
- ако црвено светло В се вклучи по вметнување на батеријата, това може да значи дека батеријата е премногу ладна или премногу топла (полначот ги полни батериите кога неговата температура е помеѓу 4 °C и 40

°C) ⑧b

- литиум-јонската батеријата може да се полни во кое било време (прекинувањето на процесот на полнење не ја оштетува батеријата)
- литиум-јонската батерија не мора да биде празна пред да се полни (нема „ефект врз долготрајноста,, како кај никел-кадмиумските батерии)
- при полнење полначот и батеријата се загреваат; тоа е нормално и не претставува никаков проблем
- надворешните површини на батеријата треба да бидат суви и чисти, пред да се стави батеријата во полначот
- доколку не го користете уредот подолго време, извлечете го мрежниот приклучок на полначот од приклучницата
- значително намалениот период на работа по полнењето посочува дека батеријата е стара и треба да се замени

ОДРЖУВАЊЕ/СЕРВИСИРАЊЕ

- Одржувајте го полначот чист
 - исчистете ги контактите на полначот или со алкохол или со чистач за контакти
 - ! **пред чистењето на полначот треба да се извлече неговиот мрежен приклучок**
- Доколку полначот и покрај внимателното работење и контрола некогаш откаже, поправката мора да ја изврши некој овластен SKIL сервис за електрични алати
 - во случај на примедба, испратете го полначот **нерасклопен**, заедно со сметкопотврдата, до вашиот продавач или најблискиот SKIL сервис (адресите се наведени на www.skil.com)
- Имајте предвид дека оштетувањето настанато заради преоптоварување или неправилно ракување со производот ја отфрла гаранцијата (видете на www.skil.com или прашајте го продавачот за условите

ЗАШТИТА НА ЖИВОТНАТА СРЕДИНА

- **Не се ослободувајте од електрични алати, уреди или амбалажа преку нивно фрлање во домашното ѓубре** (само за земјите на ЕУ)
 - според Европската Директива 2012/19/ЕС за ослободување од електрична и електронска опрема и нејзина имплементација во согласност со националните закони, електричните алати кои го достигнале крајот на својот животен век мора да бидат собрани посебно и да бидат вратени во соодветен објект за рециклирање
 - симболот ⑥ ќе ве потсетува на ова кога ќе дојде време алатот да го фрлите

AL

Karikuesi i dyfishtë 3128

HYRJE

- Ky karikues është bërë për të karikuar paketa baterie SKIL BR1*31****
- Kjo vegël nuk është e projektuar për përdorim profesional
- Lexoni dhe ruani këtë manual të përdorimit ③

TË DHËNAT TEKNIKE ① ②

Koha e karikimit varet nga kapaciteti i baterisë (në Ah, e treguar në etiketën e të dhënave të baterisë) ②

SIGURIA

UDHËZIME SPECIFIKE SIGURIE PËR KARIKUESIT

- **Ky karikues mund të përdoret nga**

fëmijët e moshës 8 vjeç e sipër dhe nga personat që kanë kufizime fizike, ndijore ose mendore ose mungesë eksperience ose njohurish nëse një person përgjegjës për sigurinë e tyre i monitoron ose i ka udhëzuar për përdorimin në mënyrë të sigurt të karikuesit dhe ata i kanë kuptuar rreziqet përkatëse (në rast të kundërt, ekziston rreziku i gabimeve dhe i dëmtimeve gjatë përdorimit)

- **Monitoroni fëmijët** (kjo do të garantojë që fëmijët të mos luajnë me karikuesin)
- **Pastrimi dhe mirëmbajtja nga përdoruesi për karikuesin**

e baterisë nuk duhet të kryhet nga fëmijët të pamonitoruar

- Kontrolloni gjithmonë që voltazhi i energjisë të jetë i njëjtë me voltazhin e treguar në etiketën e karikuesit
- Në rast defekti elektrik ose mekanik, fikni menjëherë pajisjen ose hiqeni karikuesin nga burimi i energjisë
- Përdorni vetëm paketa baterie SKIL BR1*31**** me këtë karikues
- Mos i prekni kontaktet në karikues
- Mos e ekspozoni veglën/karikuesin/ baterinë në shi
- Mos e karikoni baterinë në mjedise me lagështi ose të njoma
- Mos e përdorni karikuesin nëse është i dëmtuar
- Mos e përdorni karikuesin kur kordoni ose spina është dëmtuar; ai duhet të ndërrohet me një kordon të përgatitur në mënyrë të veçantë përmes organizatës së shërbimit
- Mos e përdorni baterinë nëse është e dëmtuar; ajo duhet të zëvendësohet menjëherë
- Mos e çmontoni karikuesin
- Mos u përpiqni të karikoni bateri të pakarikueshme me një karikues
- Temperatura e lejuar e ambientit (karikuesi):
 - kur karikoni 4...40°C
 - gjatë punës -20...+50°C
 - gjatë magazinimit -20...+50°C

SHPJEGIMI I SIMBOLEVE NË KARIKUES

- ③ Lexoni manualin e udhëzimeve para përdorimit
- ④ Përdoreni karikuesin vetëm në ambiente të brendshme
- ⑤ Izolim i dyfishtë (nuk kërkohet tokëzim)
- ⑥ Mos i hidhni veglat elektrike dhe bateritë së bashku me materialet e mbeturinave familjare
- ⑦ Siguresë vonese

PËRDORIMI

- Karikimi i baterisë ⑧
! ky karikues mund të karikojë një

bateri të vetme, por edhe 2 bateri në të njëjtën kohë

- hiqeni gjithmonë baterinë nga vegla
- lidhni karikuesin me burimin e energjisë si në ilustrim ⑧a
- të dyja dritat A dhe B ndizen për 1 sekondë dhe pastaj fiken përsëri ⑧b
- futni baterinë në karikues si në ilustrim ⑧c
- drita jeshile A fillon të pulsojë duke treguar që bateria po karikohet ⑧b
- kur bateria është e karikuar plotësisht dhe drita jeshile A ndizet ⑧d
- hiqeni baterinë siç tregohet në figurë ⑧d

! hiqeni baterinë nga karikuesi pasi të përfundojë periudha e karikimit duke zgatur kështu jetëgjatësinë e shërbimit të baterisë

E RËNDËSISHME:

- nëse një dritë e kuqe B fillon të pulsojë pas vendosjes së një baterie, kjo do të thotë që bateria është dëmtuar dhe duhet ndërruar ⑧b
- nëse drita e kuqe B ndizet pas vendosjes së një baterie, kjo do të thotë që bateria është shumë e ftohtë ose shumë e nxehtë (karikuesi karikon bateritë vetëm kur temperatura e tij është midis 4°C dhe 40°C) ⑧b
- bateria me jone litiumi mund të karikohet në çdo kohë (ndërprerja e procedurës së karikimit nuk e dëmton baterinë)
- bateria me jone litiumi nuk duhet të jetë bosh para karikimit (nuk ka "efektin e memories" si bateritë me nikel-kadmium)
- gjatë karikimit, karikuesi dhe bateria mund të bëhen të ngrohta në prekje; kjo është normale dhe nuk tregon një problem
- sigurohuni që sipërfaqja e jashtme e baterisë është e pastër dhe e thatë para se ta futni në karikues
- nëse parashikoni periudha të gjata mospërdorimi të veglës, është më mirë që ta hiqni karikuesin nga burimi i energjisë
- një periudhë pune e zvogëluar

ndjeshëm ps karikimit tregon se
bateria është e konsumuar dhe
duhet të ndërrohet

MIRËMBAJTJA / SHËRBIMI

- Mbajeni karikuesin të pastër
 - pastroni kontaktet e karikimit në karikues me alkool ose pastrues të kontakteve
- ! **hiqeni karikuesin nga burimi i energjisë para pastrimit**
- Nëse karikuesi nuk punon pavarësisht kujdesit të treguar në prodhim dhe procedurat e testimit, riparimi duhet të bëhet nga një qendër shërbimi pas shitjes për mjetet e punës SKIL
 - dërgojeni karikuesin të **paçmontuar** së bashku me dokumentin e blerjes në shitësin më të afërt ose qendrën e shërbimit SKIL më të afërt (adresat si edhe diagrami i shërbimit të mjetit janë renditur në www.skil.com)
- Kini parasysh se dëmtimet për shkak të mbingarkesës ose manovrimit të papërshtatshëm të produktit janë të përjashtuara nga garancia (për kushtet e garancisë së SKIL vizitoni www.skil.com ose pyetni shitësin tuaj)

MJEDISI

- **Mos i hidhni veglat elektrike, aksesorët dhe paketimin së bashku me materialet e mbeturinave familjare** (vetëm për vendet e BE-së)
 - në respektim të Direktivës evropiane 2012/19/EC për pajisjet elektrike dhe elektronike si mbetje dhe zbatimin e saj në përputhje me ligjet kombëtare, pajisjet elektrike që kanë arritur në fund të jetëgjatësisë së tyre duhet të mblidhen të ndara dhe të kthehen në një objekt riciklimi në përputhje me mjedisin.
 - simboli  do t'ju kujtojë për këtë gjë kur të jetë nevoja për t'i hedhur







محیط زیست

- ابزارهای برقی، لوازم و متعلقات و بسته بندی آنها را نباید همراه با زباله های عادی خانگی دور انداخت (فقط مخصوص کشورهای عضو اتحادیه اروپا)
- با توجه به مصوبه اروپایی EC/۱۹/۲۰۱۲ اروپا درباره لوازم برقی و الکترونیکی مستعمل و اجرای این مصوبه مطابق با قوانین کشوری، ابزارهای برقی که به پایان عمر مفید خود رسیده اند باید جداگانه جمع آوری شده و به یک مرکز بازیافت مناسب و سازگار با محیط زیست انتقال یابند
- نمادعلامت ① یادآور این مسئله در هنگام دور انداختن است



وجود خواهد داشت)

• کودکان را تحت نظارت

داشته باشید (با این کار

مطمئن خواهید شد که

کودکان با شارژر بازی نمی

کنند)

• تمیز کردن و امور نگهداری

شارژر باتری نبایستی

توسط کودکان بدون

نظارت انجام شود

- همیشه مطمئن شوید که ولتاژ ورودی دستگاه برابر ولتاژی باشد که روی پلاک شارژر نوشته شده است
- در صورت بروز اشکالات برقی یا مکانیکی، فوراً ابزار را خاموش کرده و سیم برق شارژر را از پریز بکشید
- برای این شارژر فقط از بسته های باتری SKIL *****10BR استفاده کنید
- به کنتاکت های شارژر دست نزنید
- ابزار شارژر نباید در معرض باران قرار داده شود
- باتری را در محیط های نمناک یا خیس شارژ نکنید
- اگر شارژر آسیب دیده است از آن استفاده نکنید
- وقتی که سیم یا دوشاخه آسیب دیده است نباید از شارژر استفاده کنید؛ باید با یک سیم از پیش آماده شده مخصوص که از طریق سازمان های خدماتی در دسترس است تعویض گردد
- اگر باتری آسیب دیده است از آن استفاده نکنید؛ باید فوراً آنرا عوض کنید
- سعی نکنید شارژر را از هم باز کنید
- سعی نکنید باتری های غیرقابل شارژ را با شارژر دوباره شارژ کنید
- دمای محیطی مجاز (شارژر):

- هنگام شارژ ۴... ۰ درجه سانتیگراد

- هنگام کار ۲۰... ۰+ درجه سانتیگراد

- قرار دادن در محل نگهداری ۲۰... ۰+ درجه سانتیگراد

تشریح علامت های روی شارژر

③ پیش از کار حتماً دفترچه راهنما را مطالعه کنید

④ از شارژر فقط باید در داخل ساختمان استفاده کرد

⑤ عایق دوگانه (نیازی به سیم اتصال به زمین - اirt نیست)

① ابزارهای برقی، باتری ها، آنها را نباید همراه با زباله

های عادی خانگی دور انداخت

⑦ فیوز تأخیر زمانی

استفاده

• شارژ کردن باتری ⑧

! این شارژر می تواند یک بسته باتری تک را شارژ

کند و حتی می تواند ۲ بسته باتری را نیز همزمان

شارژ نماید

- باتری را از ابزار خارج کنید

- شارژر را مطابق نمودار به برق وصل کنید ①a

- هر دو چراغ A و B برای ۱ ثانیه روشن شده و سپس

دوباره خاموش می شوند ①b

- باتری را مطابق شکل در شارژر قرار دهید ①c

- چراغ سبز A شروع به چشمک زدن می کند و نشان

می دهد که باتری در حال شارژ است ①b

- هنگامی که باتری شارژ کامل شده و چراغ سبز A

روشن می شود ①d

- باتری را طبق شکل از شارژر جدا کنید ①d

! برای افزایش عمر مفید باتری، بعد از پایان زمان

شارژ، باتری را از شارژر خارج کنید

مهم:

- اگر چراغ قرمز B بعد از قرار دادن یک باتری شروع به

چشمک زدن کرد بدین معنی است که باتری آسیب

دیده و باید عوض شود ①b

- اگر چراغ قرمز B بعد از قرار دادن باتری روشن شد، می

تواند بدین معنی باشد که باتری خیلی سرد یا خیلی

گرم است (شارژر فقط زمانی باتری ها را شارژ می

کند که دما بین ۴ درجه سانتیگراد و ۰+ درجه

سانتیگراد باشد) ①b

- باتری یون لیتیوم را می توان در هر زمانی شارژ کرد

(وقفه در فرایند شارژ آسیبی به باتری نمی رساند)

- برای شارژ کردن یک باتری یون لیتیوم حتماً نباید

منتظر شوید که باتری کاملاً تخلیه شده باشد

(برخلاف باتری های نیکل-کادمیوم که

"پدیده-حافظه" در آنها روی می دهد)

- اگر به شارژر و باتری در حین شارژ دست بزنید متوجه

می شوید که گرم شده اند؛ این پدیده کاملاً عادی

است و هیچ اشکالی را نشان نمی دهد

- قبل از قرار دادن باتری در شارژر مطمئن شوید که

سطوح بیرونی باتری تمیز و خشک باشند

- اگر نمی خواهید برای مدتی طولانی از ابزار استفاده

کنید، بهترین کار این است که سیم برق شارژر را از

پریز بیرون بیاورید

- اگر باتری بعد از شارژ خیلی کمتر از گذشته کار می

کند بدین معنی است که باتری فرسوده شده و باید

آنرا عوض کرد

نگهداری / سرویس- خدمات

• شارژر را تمیز نگه دارید

- کنتاکت های شارژر را با الکل یا محلول کنتاکت

شور تمیز کنید

! شارژر را قبل از تمیز کردن از پریز بکشید

• اگر شارژر غیرعزم تمام دقت و مراقبتی که در فرایندهای

تولید و تست بکار برده شده از کار افتاد، تعمیرات باید

فقط در مراکز خدمات پس از فروش ابزارهای برقی SKIL

انجام شود

- شارژر را بصورت بازنشده همراه با رسید خرید به

فروشنده یا نزدیک ترین مرکز خدمات رسائی SKIL

بفرستید (آدرسها به همراه نمودار نقشه های سرویس

ابزار در www.skil.com موجود است)

• لطفاً توجه داشته باشید، کلیه آسیب های بوجود آمده

بر اثر اضافه بار یا کار نادرست با دستگاه مشمول

ضمانت نیستند (برای آگاهی از شرایط ضمانت به وب

سایت شرکت مراجعه کرده یا از فروشنده خود سوال

٢٨ ح اشول
ج ودمل

بالشاحن • يجب ألا يقوم الأطفال بالتنظيف أو أداء صيانة المستخدم على شاحن البطارية بدون إشراف؛

- تأكد دائمًا من أن فولتية الإمداد هي نفسها المنشار إليها على لوحة الاسم الخاصة بالشاحن
- في حالة حدوث خلل كهربائي أو ميكانيكي، قم في الحال بإيقاف تشغيل الأداة أو أفضل الشاحن عن مصدر الطاقة
- استخدم فقط حزمة بطاريات SKIL طراز BR1*٣١٠٠ مع هذا الشاحن
- لا تلمس نقاط التلامس الموجودة بالشاحن
- لا تعرض الأداة/الشاحن/البطارية للأمتار
- لا تقم بشحن البطارية في بيئة رطبة أو مبللة
- لا تستخدم الشاحن إذا تعرض للتلوث
- يحظر استخدام الشاحن عند تلف القابس السلك؛ ويجب أن يستبدل به سلك معد خصيصًا وهو متاح من خلال منظمة الخدمة
- لا تستخدم البطارية إذا تعرضت للتلوث؛ يجب استبدالها على الفور
- لا تقم بفك أجزاء الشاحن
- لا تحاول إعادة شحن البطاريات غير القابلة لإعادة الشحن بواسطة الشاحن
- درجة الحرارة المحيطة المسموح بها (الشاحن)
 - عند الشحن ٤...٤٠ ° مئوية
 - أثناء التشغيل ٢٠...٥٠ ° مئوية
 - أثناء التخزين ٢٠...٥٠ ° مئوية
- شرح الرموز الموجودة على الشاحن
 - ٢) قم بقراءة دليل الإرشادات قبل الاستخدام
 - ٤) لا تستخدم الشاحن إلا في الأماكن الداخلية
 - ٥) العزل المزوج (لا يلزم سلك أرضي)
 - ١) لا تتخلص من الأدوات الكهربائية والبطاريات مع النفايات المنزلية
 - ٧) مصهر التلوث الزمني

الاستخدام

- شحن البطارية (A)
 - ! يستطيع هذا الشاحن شحن حزمة بطارية واحدة، ولكن يمكنه أيضاً شحن ٢ حزم بطاريات في الوقت ذاته
 - قم بإزالة البطارية من الأداة
 - قم بتوصيل الشاحن بمصدر الطاقة كما هو موضح:
 - a) كلا من المصباحين A و B يتم تشغيلهم لمدة ثانية واحدة ثم إيقاف تشغيلهم مرة أخرى b)
 - قم بتوصيل البطارية بالشاحن كما هو موضح: c)
 - سيبدأ الضوء الأحمر A في إصدار وميض متشيرًا إلى أنه جاري شحن البطارية (A)
 - عندما تكون البطارية مشحونة بالكامل يضيء المصباح A باللون الأخضر (A) d)

مقدمة

- يستخدم هذا الشاحن لشحن حزمة بطاريات SKIL طراز BR1*٣١٠٠
- لم يتم تصميم هذه الأداة للاستخدام الاحترافي؛
- اقرأ دليل التعليمات هذا واحتفظ به (٢)

البيانات الفنية (١) (٢)

يعتمد وقت الشحن على قدرة البطارية (بالأمبير والمشار إليه على اللوحة الرئيسية للبطارية) (٢)

أمان

تعليمات السلامة الخاصة بالشواحن

- يمكن استخدام هذا الشاحن بواسطة الأطفال من سن ٨ وما فوق ذوي القدرات البدنية أو الحسية أو العقلية المنخفضة أو محدودى الخبرة والمعرفة في حالة وجود فرد مسئول عن سلامتهم يقوم بالإشراف عليهم أو قام بإرشادهم إلى كيفية التشغيل الآمن للشاحن والتأكد من استيعابهم للمخاطر المقتربة (وإلا فسيكون هناك خطر حدوث أخطاء في التشغيل والتعرض للإصابة)
- يجب الإشراف على الأطفال (سيضمن هذا عدم قيام الأطفال باللعب

⤴ a

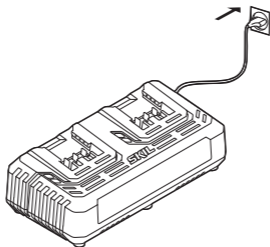

⤴ b

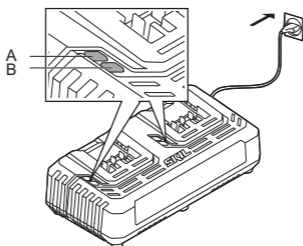

⤴ c

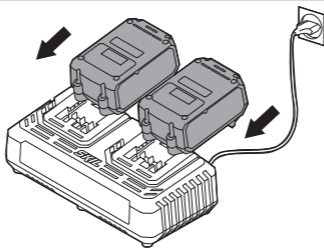

⤴ d

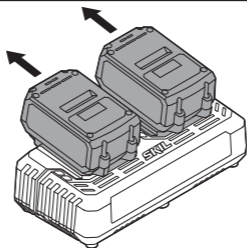

1 3128

120
Watt

220
-
240
V~
50-60 Hz

2x21V
2,4A

0,84 kg

2

Ah 2,0

Ah 2,0

Ah 2,0

Ah 2,0

3128

min 1,0

min 1,0

min 1,0

min 1,0

3



4



5



6



7

T 3.15A



الشاحن المزدوج

3128

SKIL®

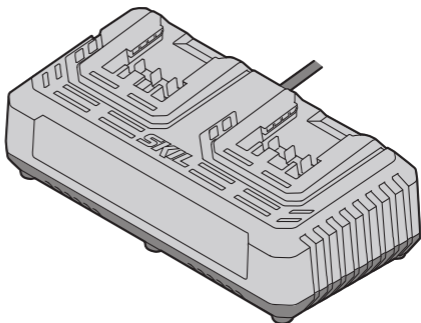

دليل الاستعمال **AR**
راهنماي اصلي **FA**

