

Original Manual



9050173

DK/N: Værkstedsbord på hjul

S: Arbetsbänk på hjul

D: Werkbank auf Rädern

GB: Tool Roller Cabinet



DK

S

D

GB

www.p-lindberg.dk

www.p-lindberg.no

www.p-lindberg.se

www.p-lindberg.de

Kontakt Danmark:

P. Lindberg A/S
Sdr. Ringvej 1
6600 Vejen
Tlf. 70 21 26 26
Fax 70 21 26 30
salg@p-lindberg.dk
www.p-lindberg.dk

Kontakt Norge:

P. Lindberg
Doneheia 62
4516 Mandal
Telefon: 21 98 47 47
hei@lindberg.no
www.p-lindberg.no

Kontakt Sverige:

P. Lindberg Sverigefilial
Myrangan 4
745 37 Enköping
Tel. 010-209 70 50
order@p-lindberg.se
www.p-lindberg.se

Kontakt Deutschland:

P. Lindberg GmbH
Flensburger Straße 3
24969 Großenwiehe
Tel: 04604 – 9888 975
Fax: 04604 – 9888 974
kontakt@p-lindberg.de
www.p-lindberg.de

Værkstedsbord på hjul - artikelnr. 9050173

Beskrivelse: Dette værkstedsbord er 213 cm langt og er udstyret med en 38 mm træbordplade. Værkstedsbordet er udstyret med 6" hjul, hvoraf de to forreste kan låses, 10 skuffer, et skab samt en hulplade, hvori Raacos ophæng passer. Der medleveres desuden 12 opbevaringskasser, der kan hænges op på hulpladen. Skufferne har glideskinner med kuglelejer. Leveres usamlet.

Indhold

Specifikationer:.....	1
Sikkerhedsanvisninger:.....	2
Leveringen omfatter:.....	3
Montering:	4
Vedligeholdelse:	5

Specifikationer:

Højde til bordplade: 94,7 cm.

Total højde: 147,3 cm.

Dybde: 50,8 cm.

Vægt: 145 kg.

Mål på skuffer, midtersektion:

3 små skuffer, 94,7 x 39,5 x 6,3 cm

1 mellem skuffe, 94,7 x 39,5 x 14,2 cm

1 stor skuffe, 94,7 x 39,5 x 22,2 cm

Mål på skuffer, sidesektion:

3 små skuffer, 42,7 x 39,5 x 6,3 cm

1 mellem skuffe, 42,7 x 39,5 x 14,2 cm

1 stor skuffe, 42,7 x 39,5 x 22,2 cm

Specifikationer for de 13 medfølgende Ø 6 mm kroge:

Lige enkeltkroge 25, 50, 75 og 100 mm

Lige dobbeltkroge 50, 75 og 100 mm

Skrå enkeltkroge 50, 75 og 100 mm

Lukket dobbeltkroge 70 x 35 mm, 23 x 35 mm og 25 x 55 mm

Sikkerhedsanvisninger:

- Læs brugsanvisningen grundigt og gem den til evt. senere brug.
- Følges anvisningerne ikke, kan det medføre materiel- samt personskade.
- Produktet er ikke anbefalet til udendørs brug.
- Det tilrådes at være mindst to voksne personer til monteringen af produktet.

Kapacitet og bæreevne:

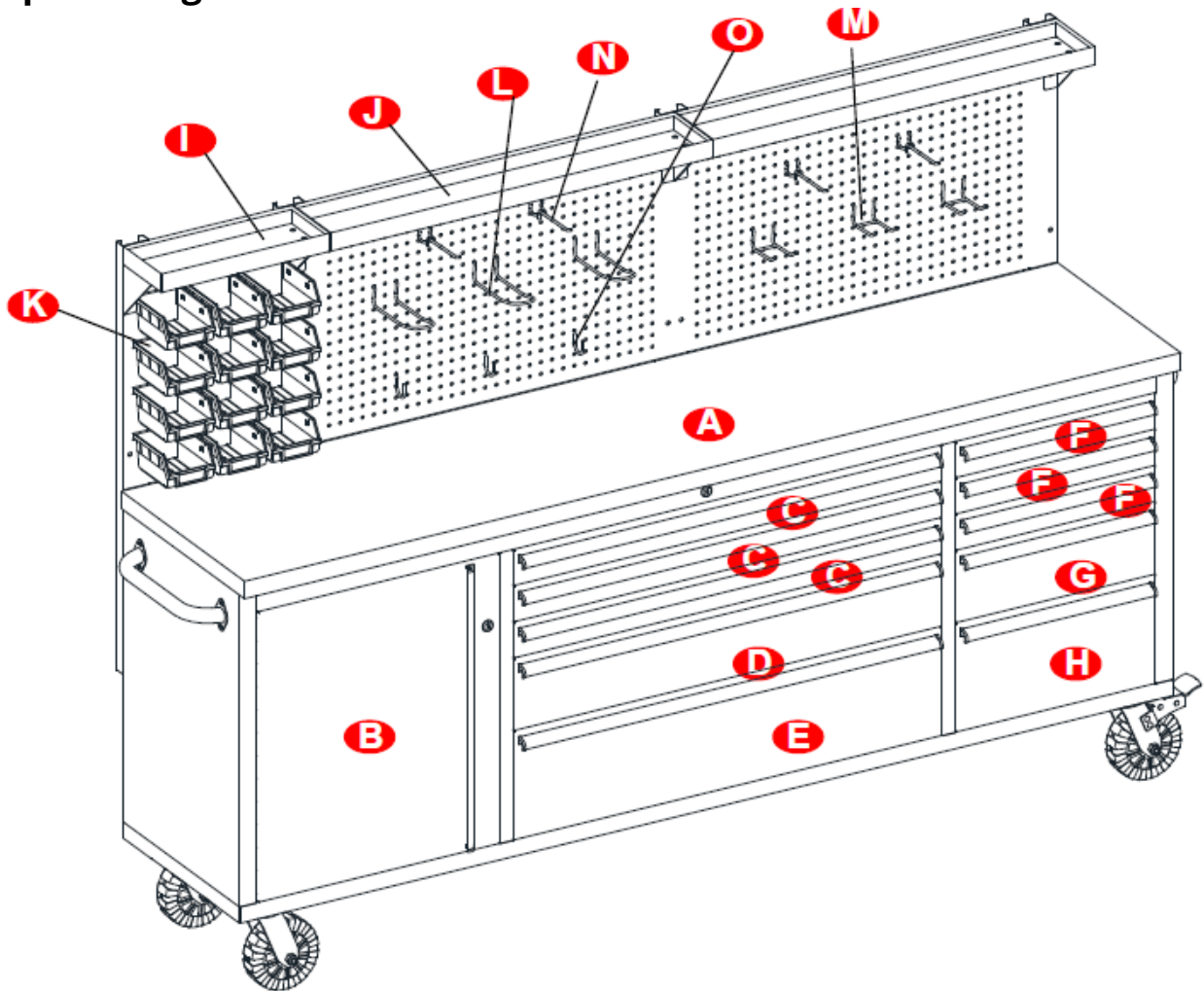

A - Bordplade: 136,1 kg
 B - Kabinet 56,8 kg
 C - Stor skuffe, top: 9,1 kg
 D - Stor skuffe, midt: 15,9 kg
 E - Stor skuffe, bund: 27,3 kg
 F - Lille skuffe, top: 4,5 kg
 G - Lille skuffe, midt: 9,1 kg
 H - Lille skuffe, bund: 13,6 kg

I - Lille bakke: 4,5 kg
 J - Stor bakke: 9,1 kg
 K - Skuffer t/ophængsplade: 2,3 kg
 L - Krog A: 1,4 kg
 M - Krog B: 1,4kg
 N - Krog C: 1,4 kg
 O - Krog D: 0,7 kg

Hele enheden kan max. bære 365,5 kg

Leveringen omfatter:

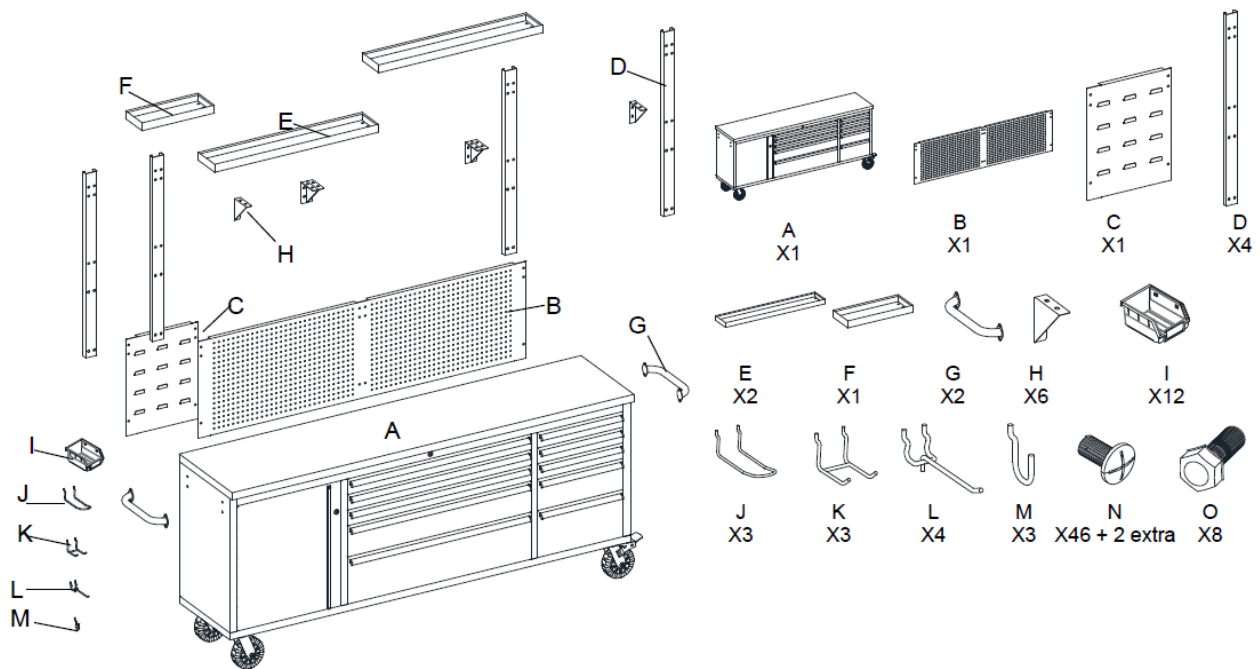

Nødvendigt værktøj, ej omfattet af leveringen:



Montering:

Assembly Instructions

1.

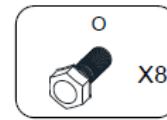
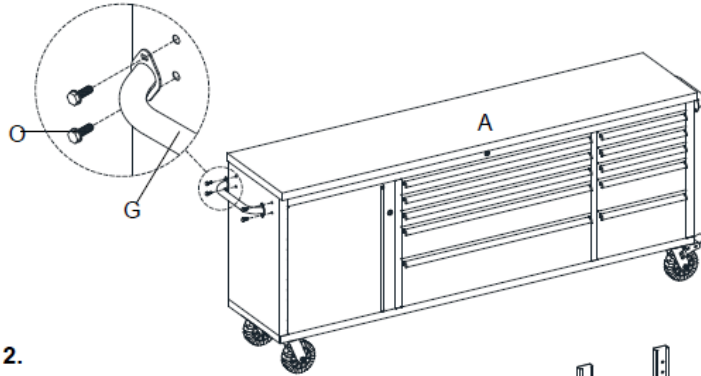

2.

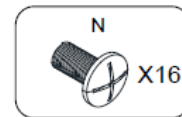
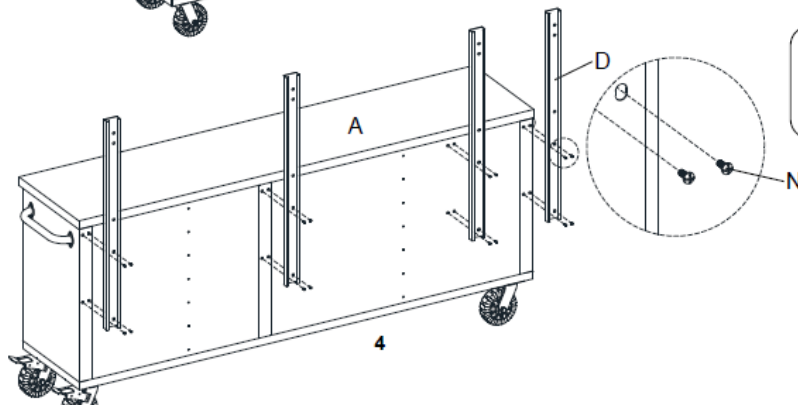

3.

Assembly Instructions

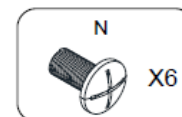
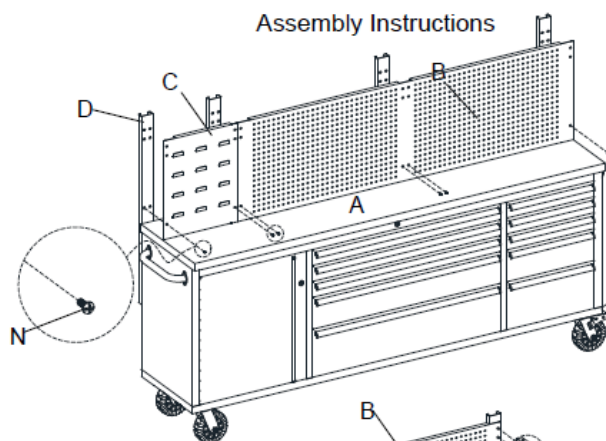

4.

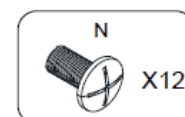
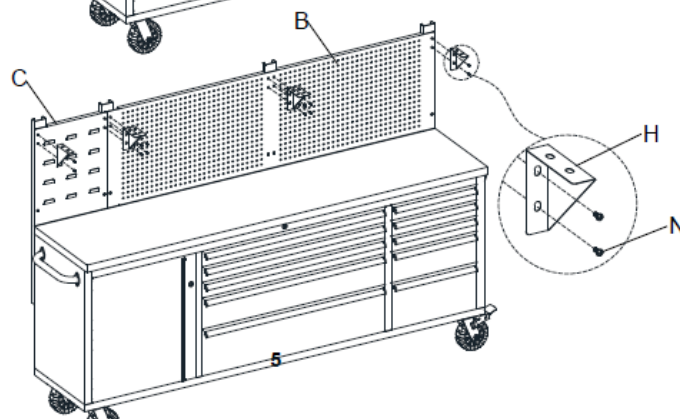

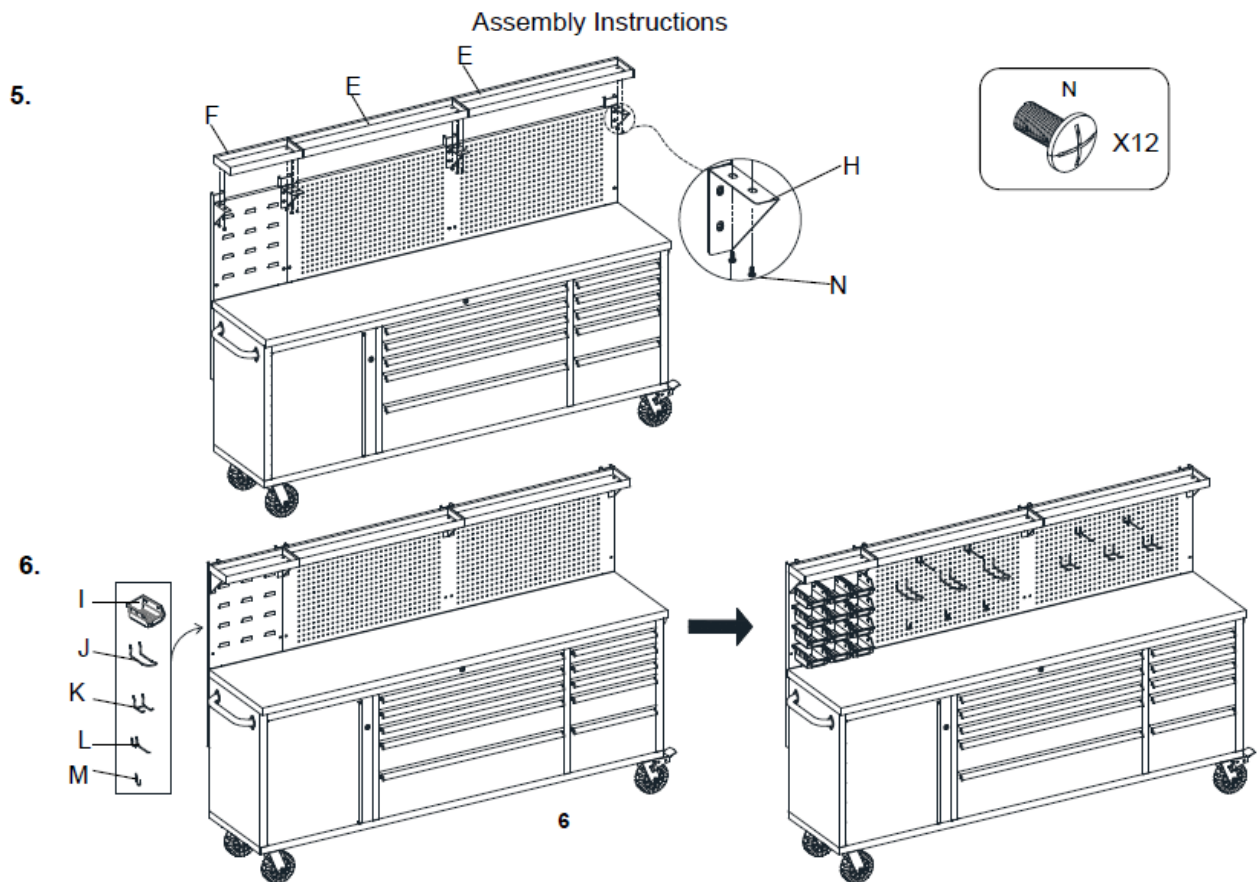

Vedligeholdelse:

1. Brug en blød, ren klud som ikke kan ridse overfladen, når der tørres støv af.
2. Anvendelse af opløsningsmidler kan beskadige overfladen.
3. Anvend ikke hårde slibemidler eller kemikalier til rengøring af metaloverflader, da det kan ædelægge den beskyttende belægning.

Vi forbeholder os ret til uden forudgående varsel at ændre de tekniske parametre og specifikationer for dette produkt.

Arbetsbänk 213 cm – art. 9050173

Beskrivning: Arbetsbänken är 213 cm långt och har en 38 mm tjock träbänkskiva. Bänken är utrustat med hjul och 10 lådor, skåp och verkstadstavla där Raaco´s krokarna passar. Levereras med 12 st förvaringslådor och 13 krokarna som kan hängas på verkstadstavlan. Lådorna har glidskenor med kullager. Viss montering krävs.

Innehåll

Specifikationer:.....	1
Säkerhetsanvisningar:.....	2
Levereringen innehåller:	3
Montering:	4
Underhåll:	5

Specifikationer:

Höjd till bordsplatta: 94,7 cm.

Total höjd: 147,3 cm.

Djup: 50,8 cm.

Vikt: 145 kg.

Mått på lådor, mittsektion:

3 små lådor, 94,7 x 39,5 x 6,3 cm

1 mellan lådor, 94,7 x 39,5 x 14,2 cm

1 stor låda, 94,7 x 39,5 x 22,2 cm

Mått på lådor, sidosektion:

3 små lådor, 42,7 x 39,5 x 6,3 cm

1 mellan låda, 42,7 x 39,5 x 14,2 cm

1 stor låda, 42,7 x 39,5 x 22,2 cm

Mått 13st medföljande Ø 6 mm krokarna:

Rak enkelkrok: 25, 50, 75 och 100 mm

Rak dubbelkrok: 50, 75 och 100 mm

Böjd enkelkrok 50, 75 och 100 mm

Stängd dubbelkrok 70 x 35 mm, 23 x 35 mm och 25 x 55mm

Säkerhetsanvisningar:

- Läs bruksanvisningen grundligt och spara den för senare bruk.
- Följs anvisningarna inte, kan det medföra material- samt personskada.
- Produkten ska inte användas utomhus.
- Det rekommenderas att vara två personer vid montering av arbetsbänken.

Kapacitet och viktförmåga:

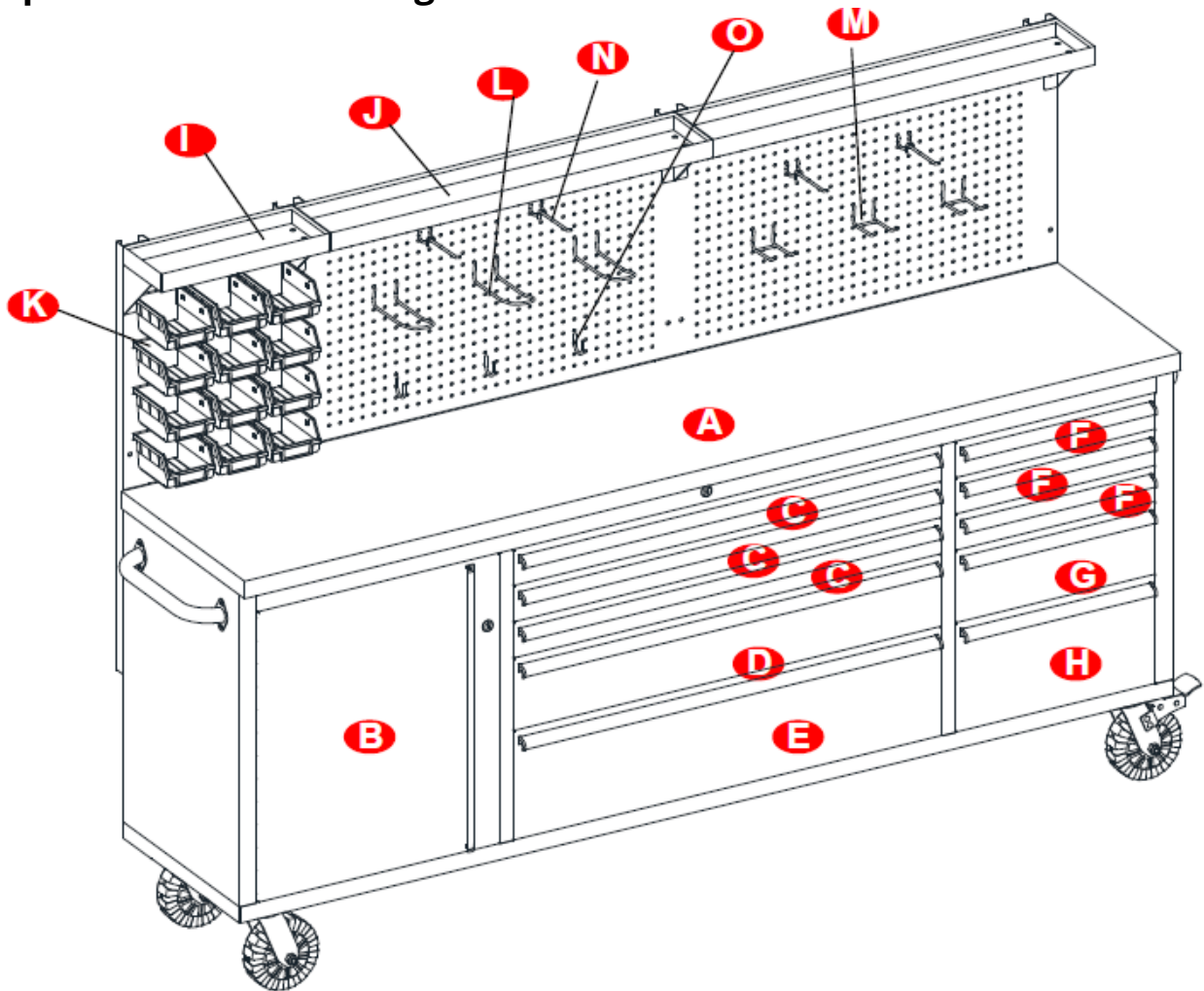

A - Bordplatta: 136,1 kg
B - Skåp 56,8 kg
C - Stor låda, överst: 9,1 kg
D - Stor låda, mitten: 15,9 kg
E - Stor låda, botten: 27,3 kg
F - Liten låda, överst: 4,5 kg
G - Liten låda, mitten: 9,1 kg
H - Liten låda, botten: 13,6 kg

I - Liten back: 4,5 kg
J - Stor back: 9,1 kg
K - Lådor till verkstadstavlan: 2,3 kg
L - Krok A: 1,4 kg
M - Krok B: 1,4kg
N - Krok C: 1,4 kg
O - Krok D: 0,7 kg

Hela enheten kan max. bära 365,5 kg

Levereringen innehåller:

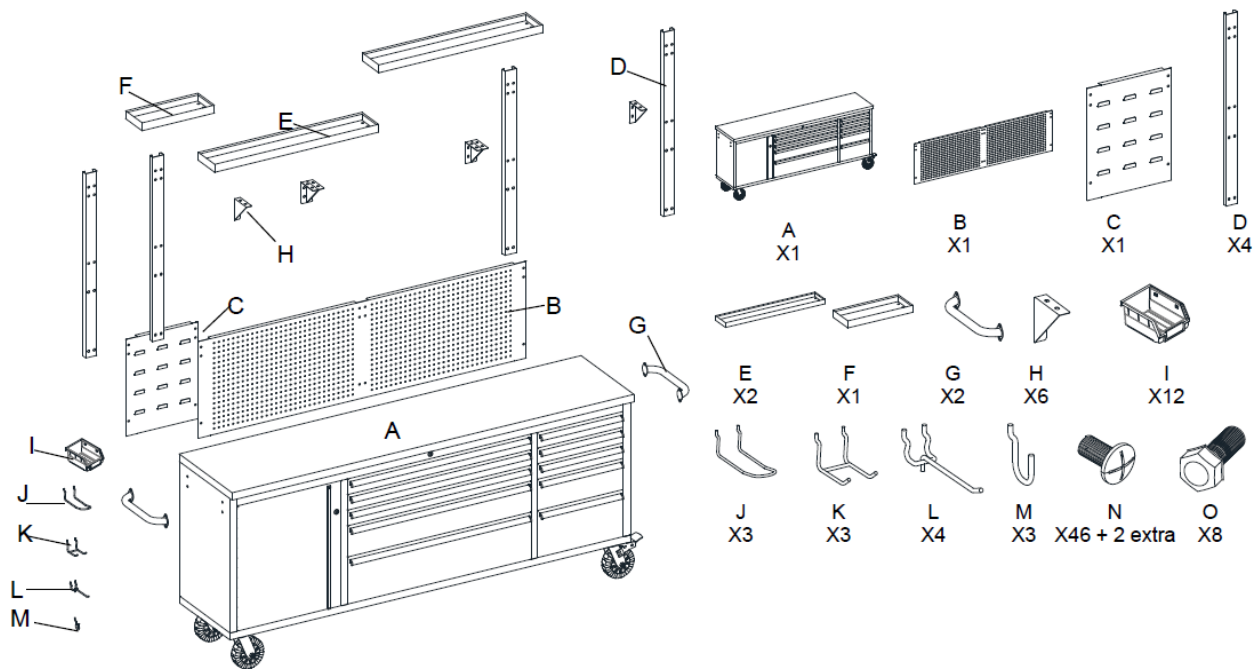

Nödvändiga verktyg som inte följer med leveransen:



Montering:

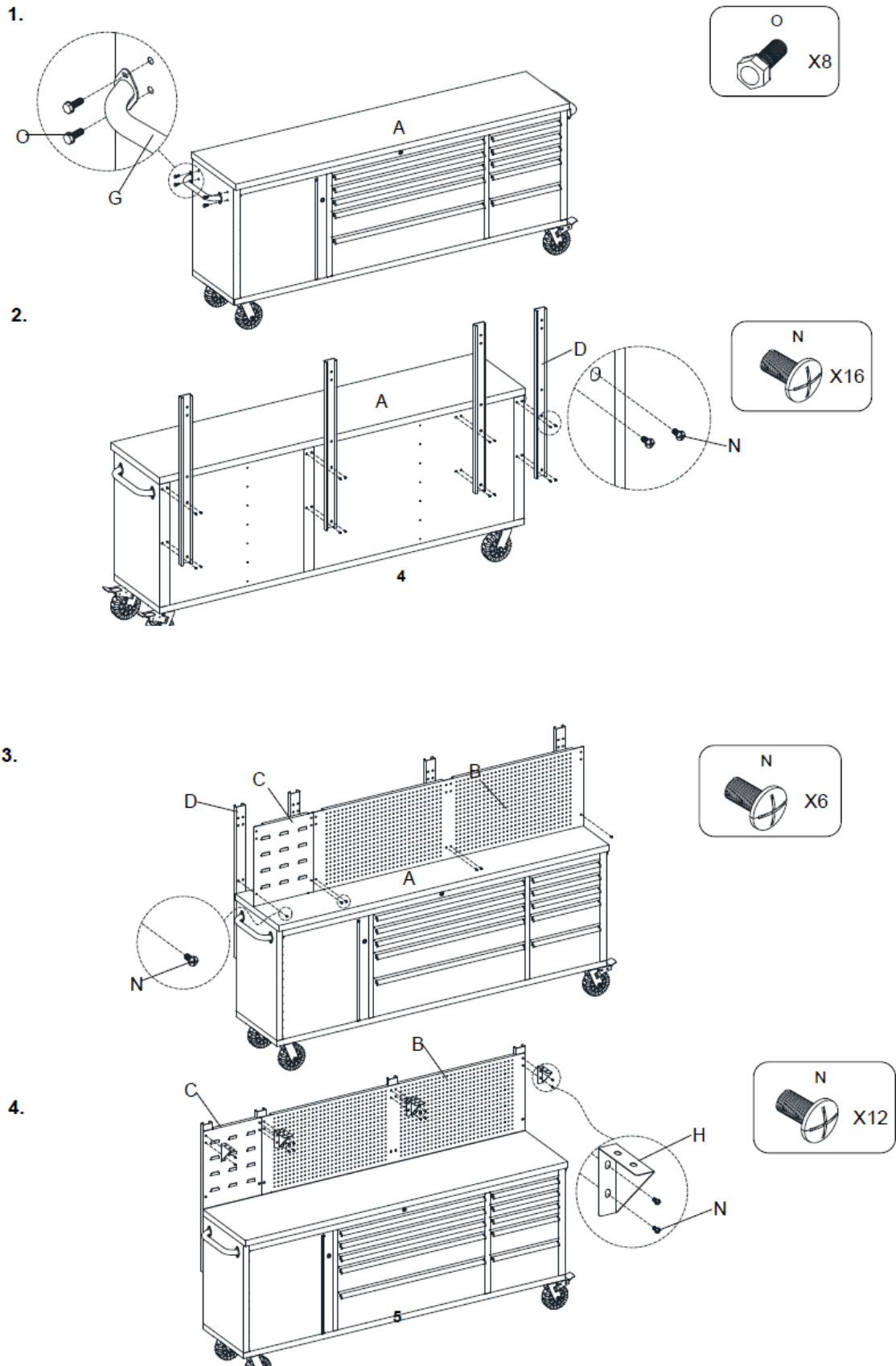

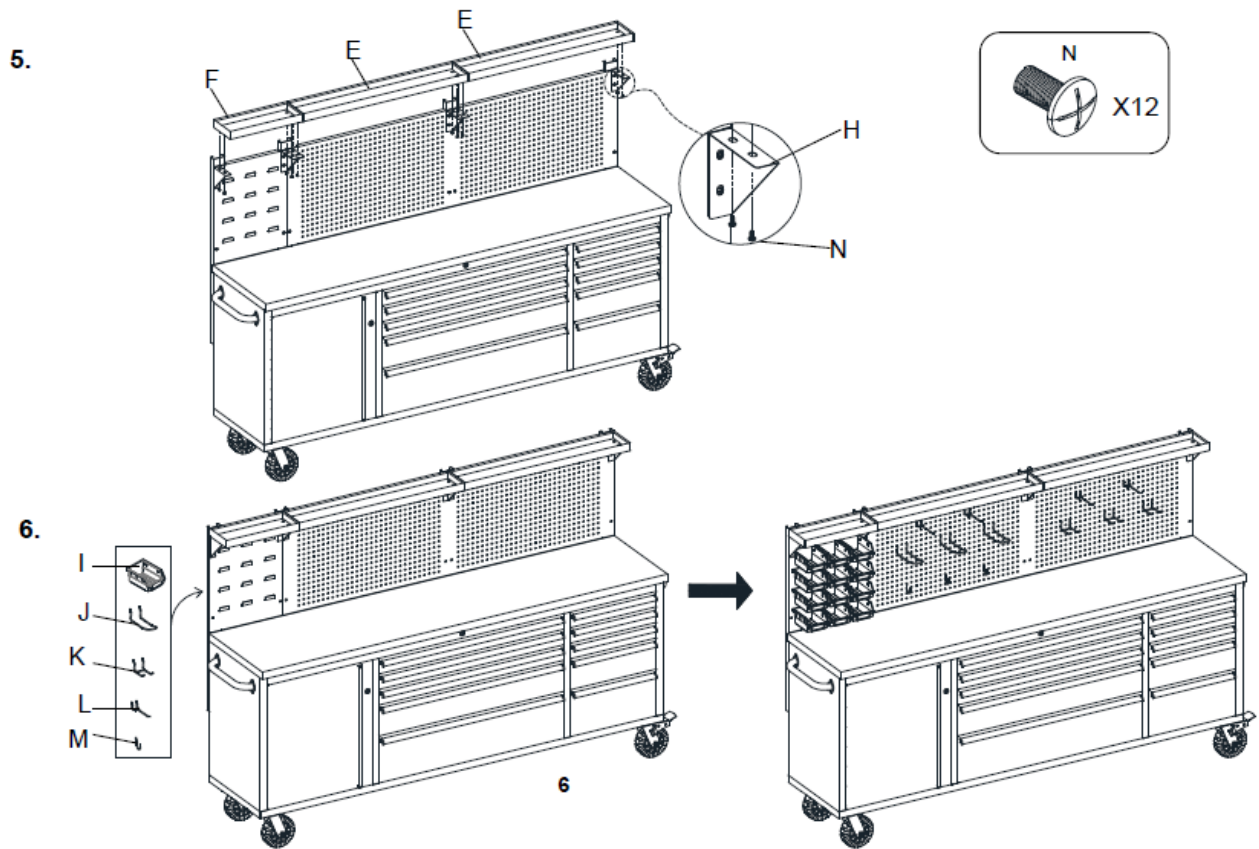

Underhåll:

1. Använd en ren lätt fuktad mjuk duk för att rengöra bordsskivan.
2. Om det används rengöringsmedel kan det skada ytan på bänken.
3. Använd inte slipmedel eller kemikalier för att rengöra metall ytor, det kan skada beläggningen.

Vi förbehåller oss rätten att ändra produktens tekniska parametrar och specifikationer utan föregående meddelande.

Werkbank auf Rädern - artikelnr. 9050173

Beschreibung: Diese Werkbank ist 213 cm lang und mit einer 38 mm Holztischplatte ausgestattet. Der Werkbank ist mit 6 "-Rädern ausgestattet, von denen die beiden vorderen mit Feststellbremsen versehen sind. 10 Schubladen, ein Schrank und eine Lochplatte, in die Raacos Aufhängung passen sind ebenfalls bei dieser Werkbank mit drinnen. Es gibt auch 12 Aufbewahrungsboxen, die an der Lochplatte aufgehängt werden können. Die Schubladen haben Gleitschienen mit Kugellagern. Lieferung erfolgt unmontiert.

Inhalt

Spezifikationen: 1
Sicherheitshinweise:..... 2
Lieferumfang:..... 3
Montage: 4
Wartung: 5

Spezifikationen:

Höhe zur Arbeitsplatte: 94,7 cm
Höhe, total: 147,3 cm
Tiefe: 50,8 cm
Gewicht: 145 kg

Schubladenmaße, Mitte:

3 kleine Schubladen, H6,3 x B94,7 x T39,5 cm
1 medium Schublade, H14,2 x B94,7 x T39,5 cm
1 große Schublade, H22,2 x B94,7 x T39,5 cm

Schubladenmaße, Seite:

3 kleine Schubladen, H6,3 x B42,7 x T39,5 cm
1 medium Schublade, H14,2 x B42,7 x T39x5 cm
1 große Schublade, H22,2 x B42,7 x T39,5 cm

Spezifikationen für die 13 Ø 6 mm Haken:

Gerade Einzelhaken: 25, 50, 75, 100 mm
Gerade Doppelhaken: 50, 75, 100 mm
Schräge Einzelhaken: 50, 75, 100 mm
Geschlossene Doppelhaken: 70x35, 23x35, 25x55 mm

Sicherheitshinweise:

- Lesen Sie die Bedienungsanleitung sorgfältig durch und bewahren Sie sie für spätere Verwendung auf.
- Die Nichtbeachtung der Anweisungen kann zu Sach- und Personenschäden führen.
- Das Produkt wird nicht für den Außenbereich empfohlen.
- Es ist ratsam, mindestens zwei Erwachsene für die Montage des Produktes zu haben.

Kapazität und Tragfähigkeit:

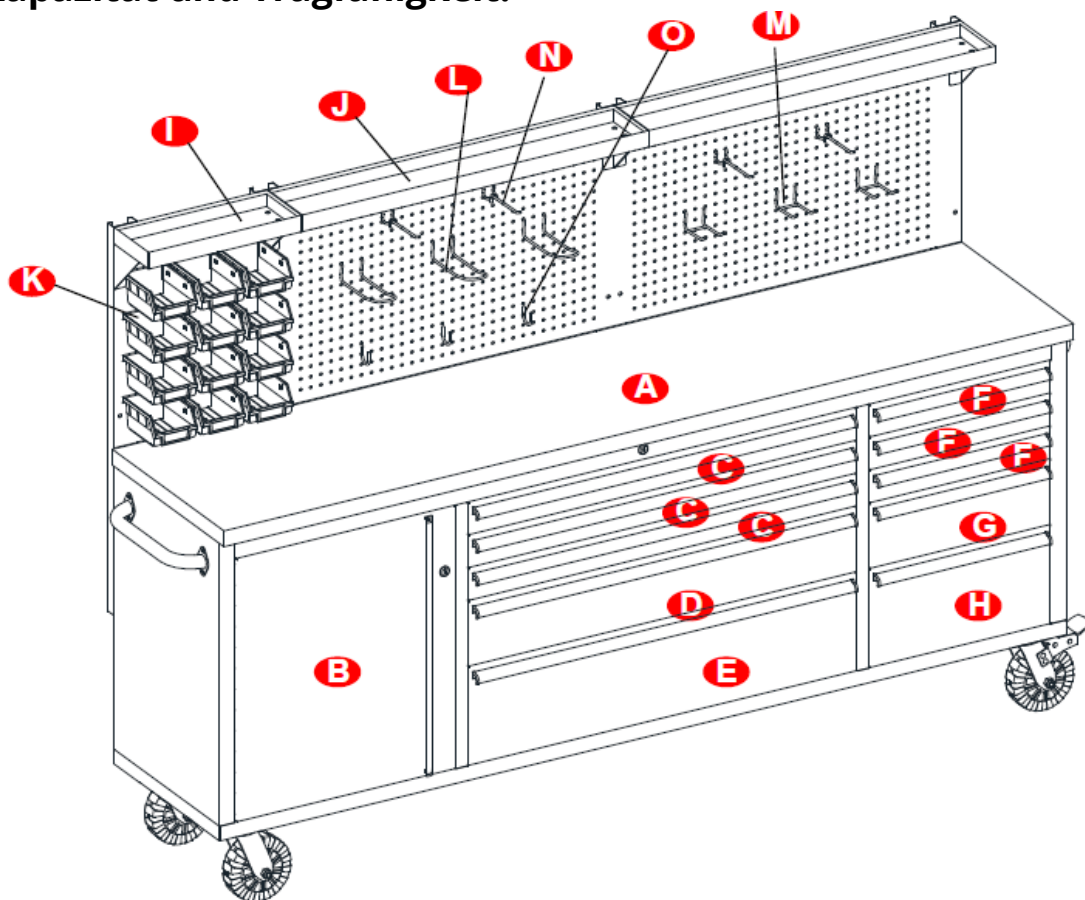

A - Arbeitsplatte: 136,1 kg

B - Schrank 56,8 kg

C - Große Schublade, oben: 9,1 kg

D - Große Schublade, mitte: 15,9 kg

E - Große Schublade, unten: 27,3 kg

F - Kleine Schublade, oben: 4,5 kg

G - Kleine Schublade, mitte: 9,1 kg

H - Kleine Schublade, unten: 13,6 kg

I - Kleine Ablage: 4,5 kg

J - Große Ablage: 9,1 kg

K - Aufbewahrungsboxen für Lochplatte: 2,3 kg

L - Haken A: 1,4 kg

M - Haken B: 1,4kg

N - Haken C: 1,4 kg

O - Haken D: 0,7 kg

Die gesamte Einheit kann max. 365,5 kg tragen.

Lieferumfang:

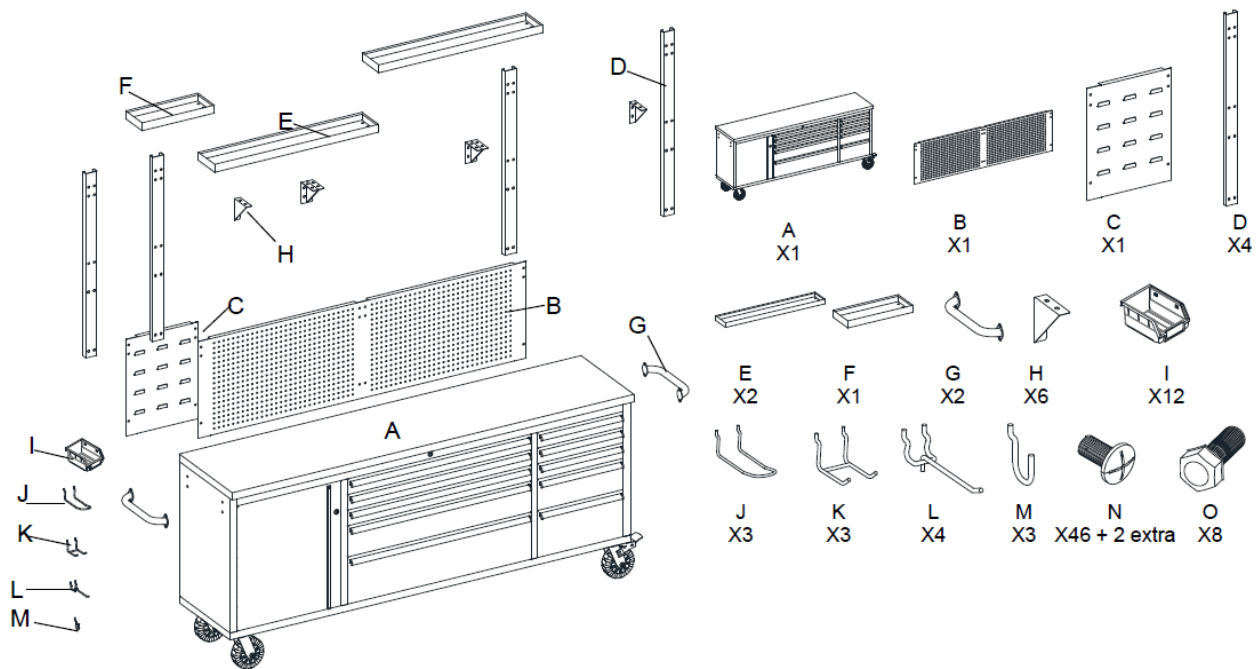

Notwendiges Werkzeug, nicht im Lieferumfang enthalten:



Montage:

Assembly Instructions

1.

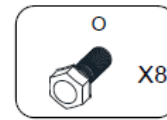
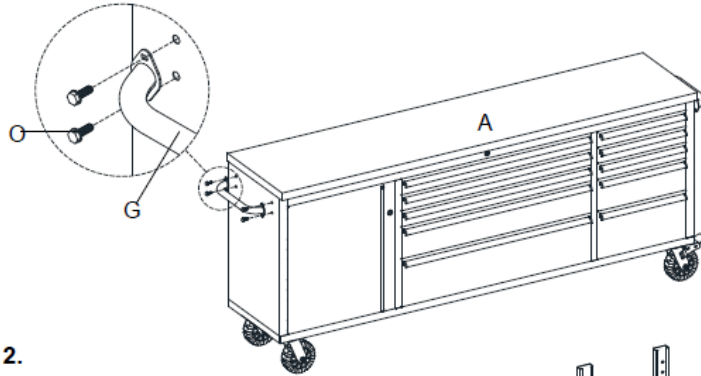

2.

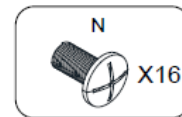
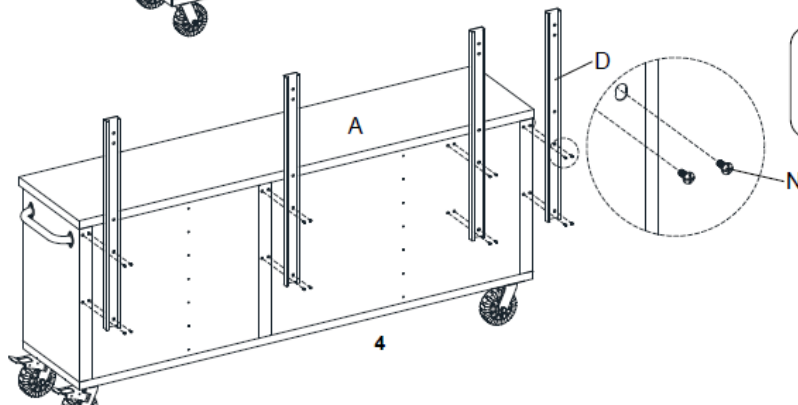

Assembly Instructions

3.

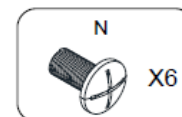
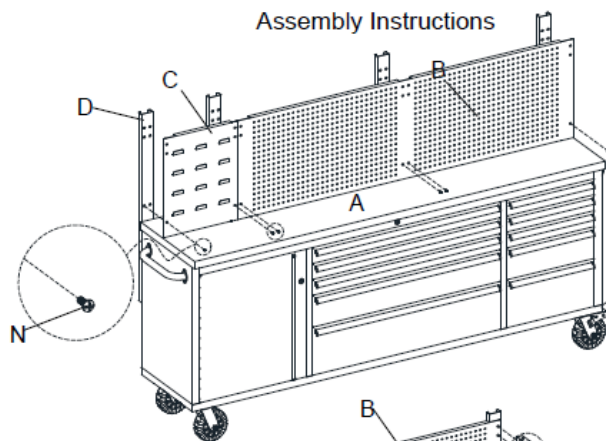

4.

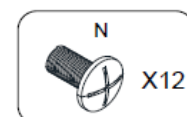
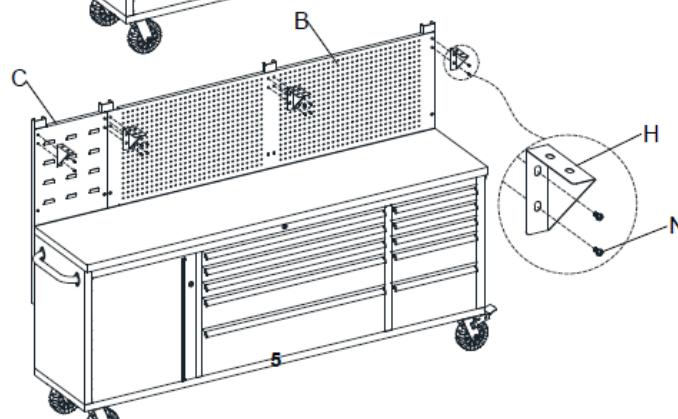

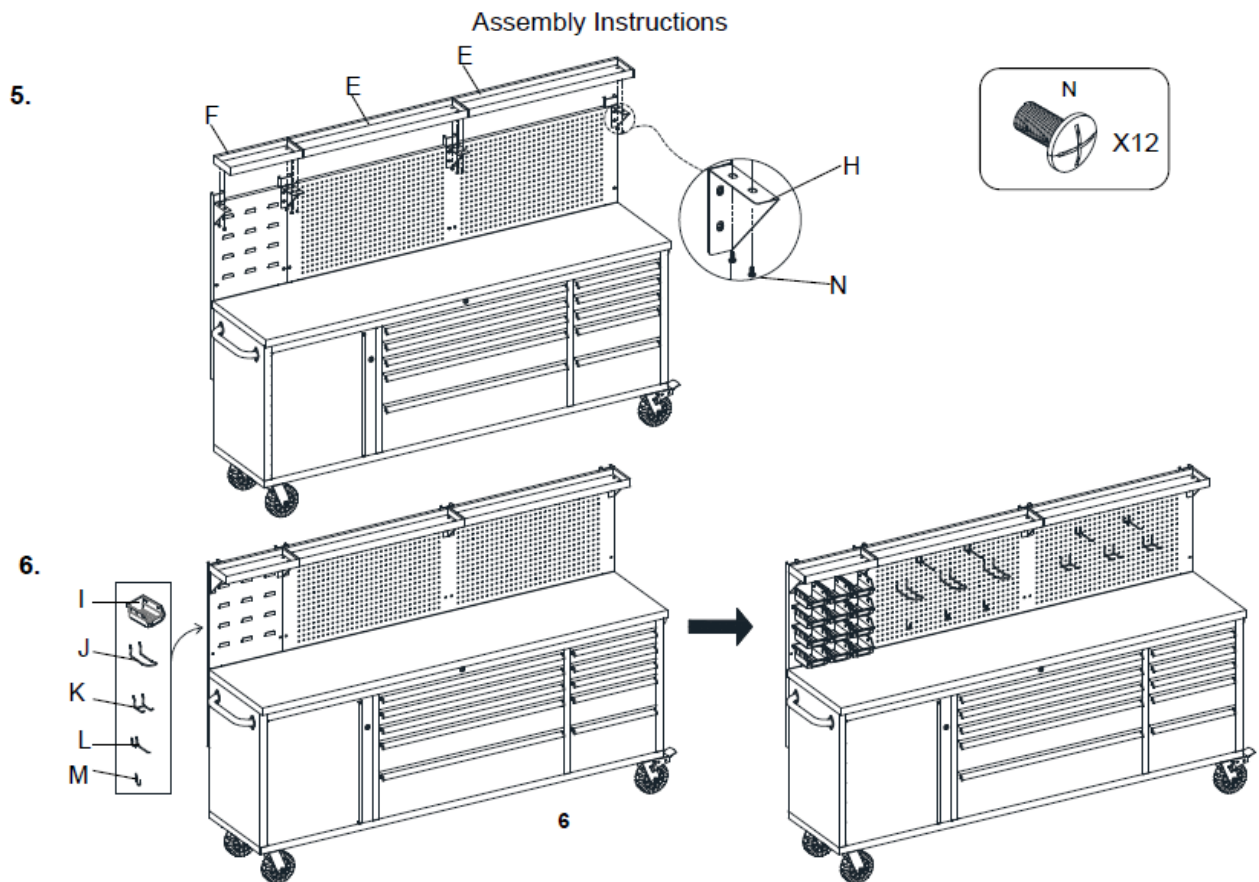

Wartung:

1. Verwenden Sie ein weiches, sauberes Tuch, das die Oberfläche beim Abwischen von Staub nicht zerkratzen kann.
2. Die Verwendung von Lösungsmitteln kann die Oberfläche beschädigen.
3. Verwenden Sie zum Reinigen von Metalloberflächen keine scharfen Schleifmittel oder Chemikalien, da dies die Schutzbeschichtung beschädigen kann.

Wir behalten uns das Recht vor, ohne vorherige Ankündigung, die technischen Parameter und Spezifikationen für dieses Produkt zu ändern.

Tool roller cabinet - itemnr. 9050173

Description: This cabinet is 213 cm long and is equipped with a 38 mm wooden countertop. The cabinet is equipped with 6 "wheels, of which the front two can be locked, 10 drawers, a cupboard and a perforated plate in which Raaco's suspension fits. There are also 12 storage boxes that can be hung on the perforated plate. The drawers have slide rails with ball bearings. Delivered unassembled.

Content

Specifikations:	1
Safety instructions:	2
Delivery includes:	3
Assmby:	4
Care and Maintenance:	5

Specifications:

Height to countertop: 94.7 cm.

Total height: 147.3 cm.

Depth: 50.8 cm.

Weight: 145 kg.

Dimensions of drawers, middle section:

3 small drawers, 94.7 x 39.5 x 6.3 cm

1 medium drawer, 94.7 x 39.5 x 14.2 cm

1 large drawer, 94.7 x 39.5 x 22.2 cm

Dimensions of drawers, side section:

3 small drawers, 42.7 x 39.5 x 6.3 cm

1 medium drawer, 42.7 x 39.5 x 14.2 cm

1 large drawer, 42.7 x 39.5 x 22.2 cm

Dimensions of the 13 included Ø 6 mm hooks:

Single straight hooks 25, 50, 75 and 100 mm

Double straight hooks 50, 75 and 100 mm

Single oblique hooks 50, 75 and 100 mm

U straight hooks 70 x 35 mm, 23 x 35 mm and 25 x 55 mm

Safety instructions:

- Read carefully and retain for future reference.
- Failure to follow these guidelines can result in property damage or personal injuries.
- The product is not recommended for outdoor use.
- It is strongly recommended to be at least two adult people to assemble this unit.

Load capacity:

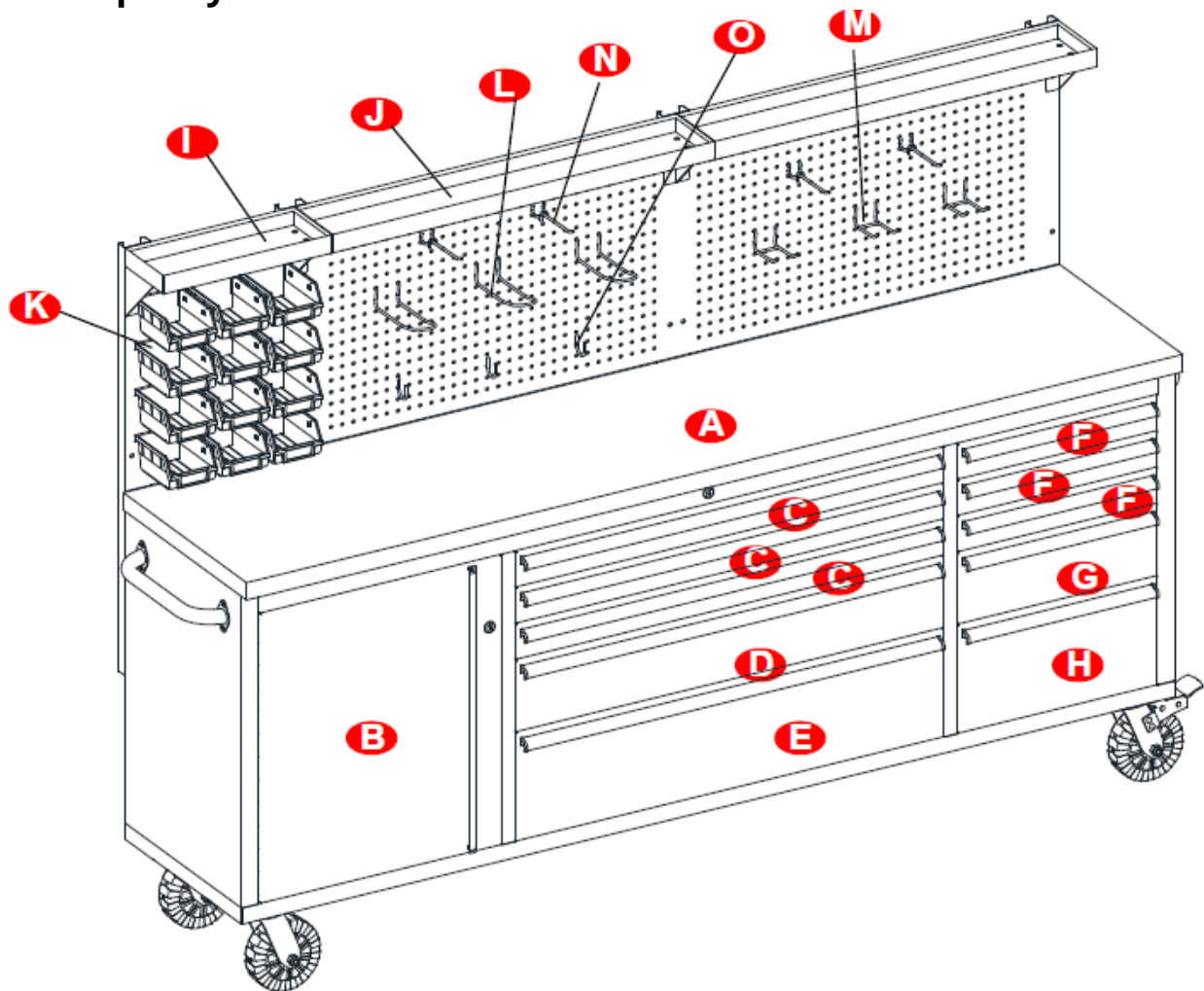

A - Countertop: 136,1 kg

B - Cabinet 56,8 kg

C - Large upper drawer: 9,1 kg

D - Large middle drawer: 15,9 kg

E - Large lower drawer: 27,3 kg

F - Small upper drawer: 4,5 kg

G - Small middle drawer: 9,1 kg

H - Small lower drawer: 13,6 kg

I - Small tray: 4,5 kg

J - Large tray: 9,1 kg

K - Bins: 2,3 kg

L - Hook A: 1,4 kg

M - Hook B: 1,4kg

N - Hook C: 1,4 kg

O - Hook D: 0,7 kg

Entire unit maximum capacity: 365,5 kg.

Delivery includes:

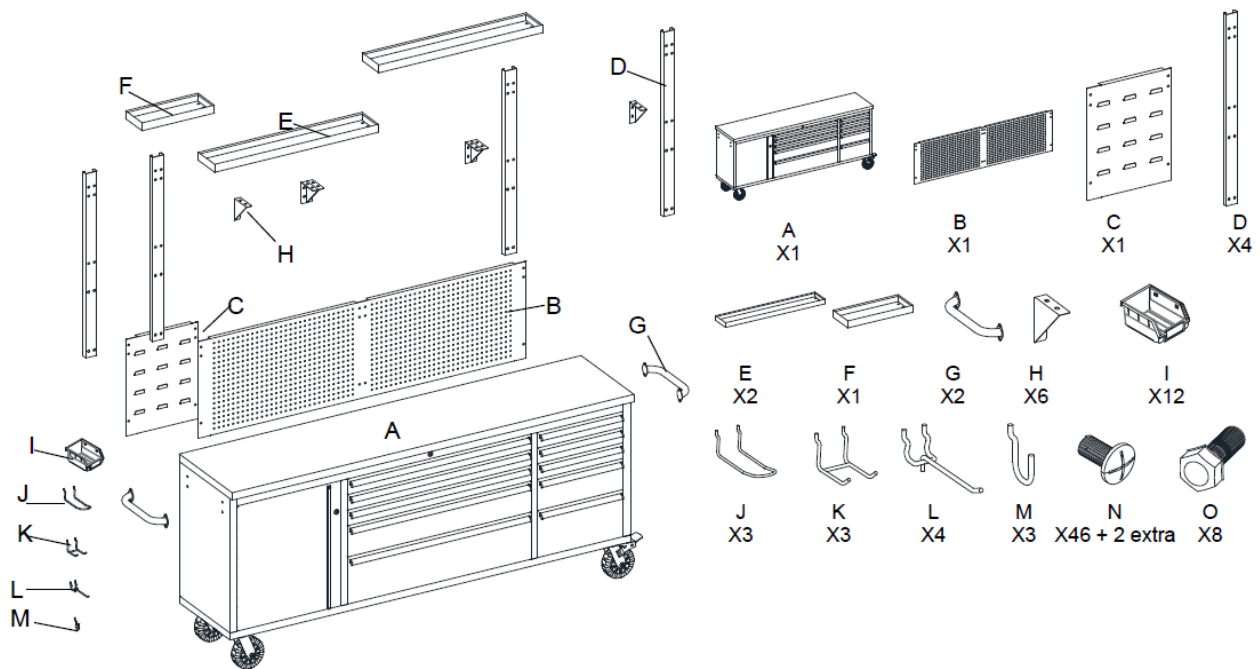

Required tools, not included:



Assembly:

Assembly Instructions

1.

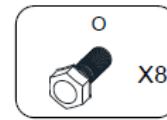
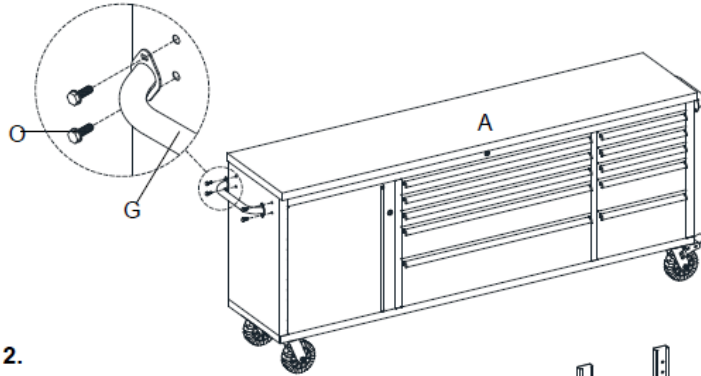

2.

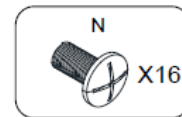
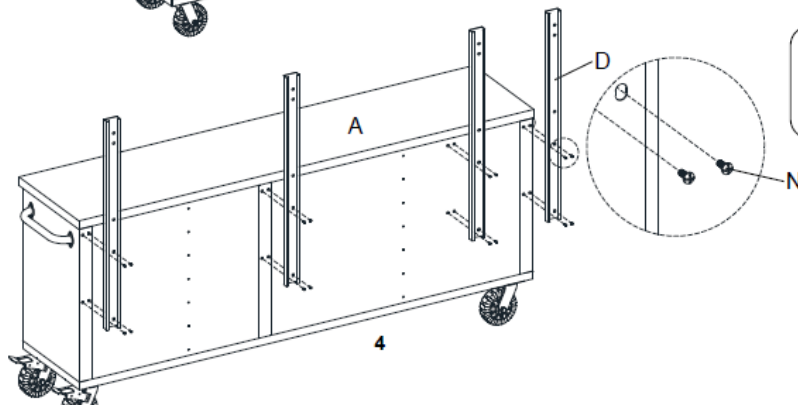

3.

Assembly Instructions

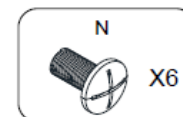
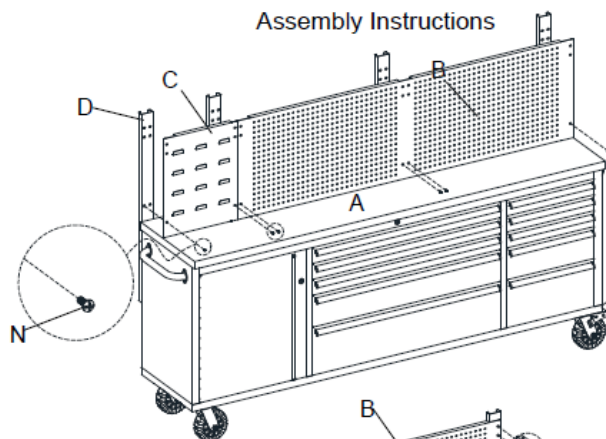

4.

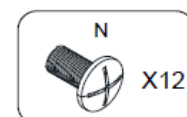
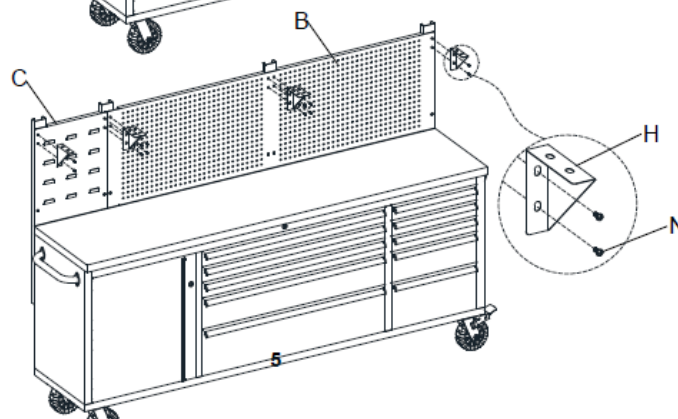

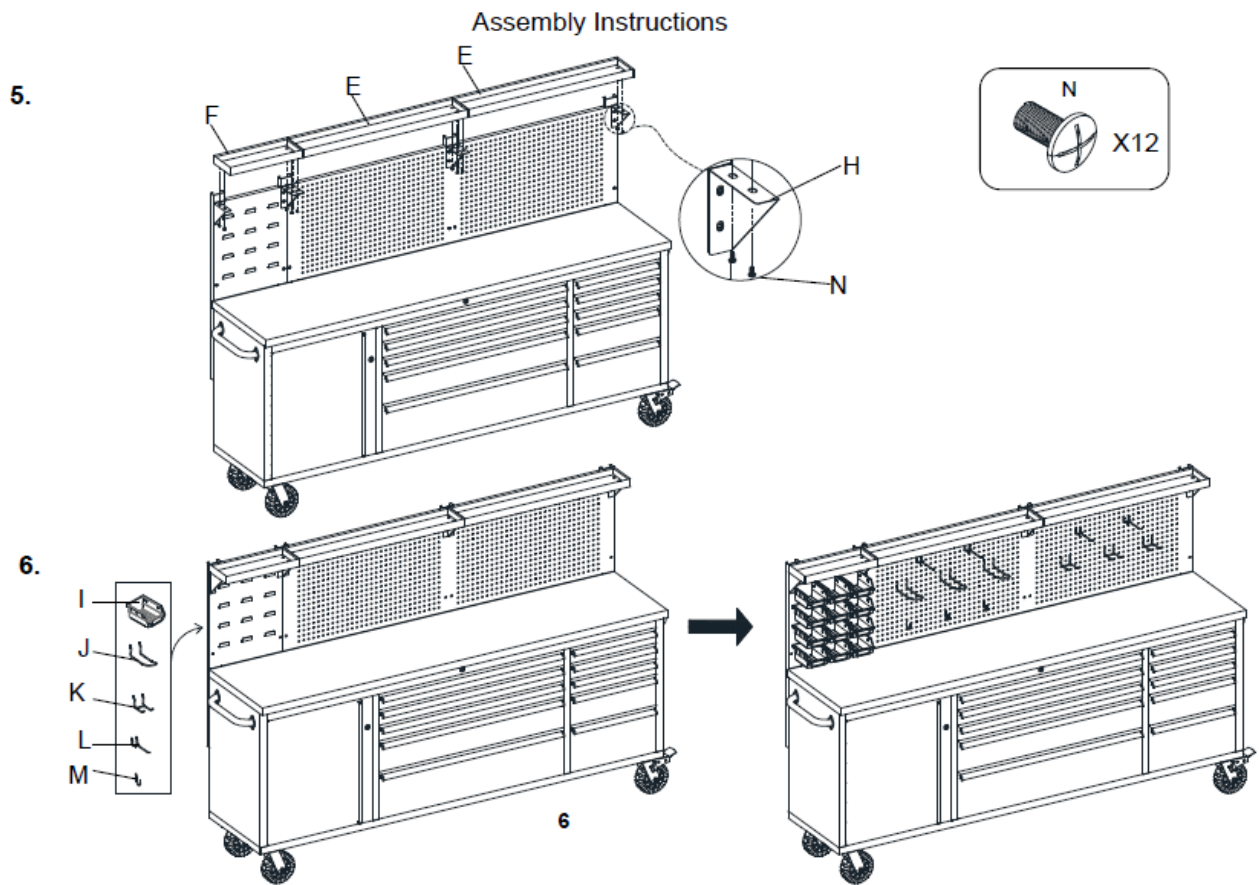

Care and Maintenance:

1. Use a soft, clean cloth that will not scratch the surface when dusting.
2. Using solvents of any kind on your product may damage the finish.
3. Do not use any harsh abrasives or chemicals to clean any metal surfaces as it may damage the protective coating.

We reserve the right to change the technical parameters and specifications of this product without prior notice.