

Bruksanvisning

Röjsåg, 41,5cc

Art. 90 29 022

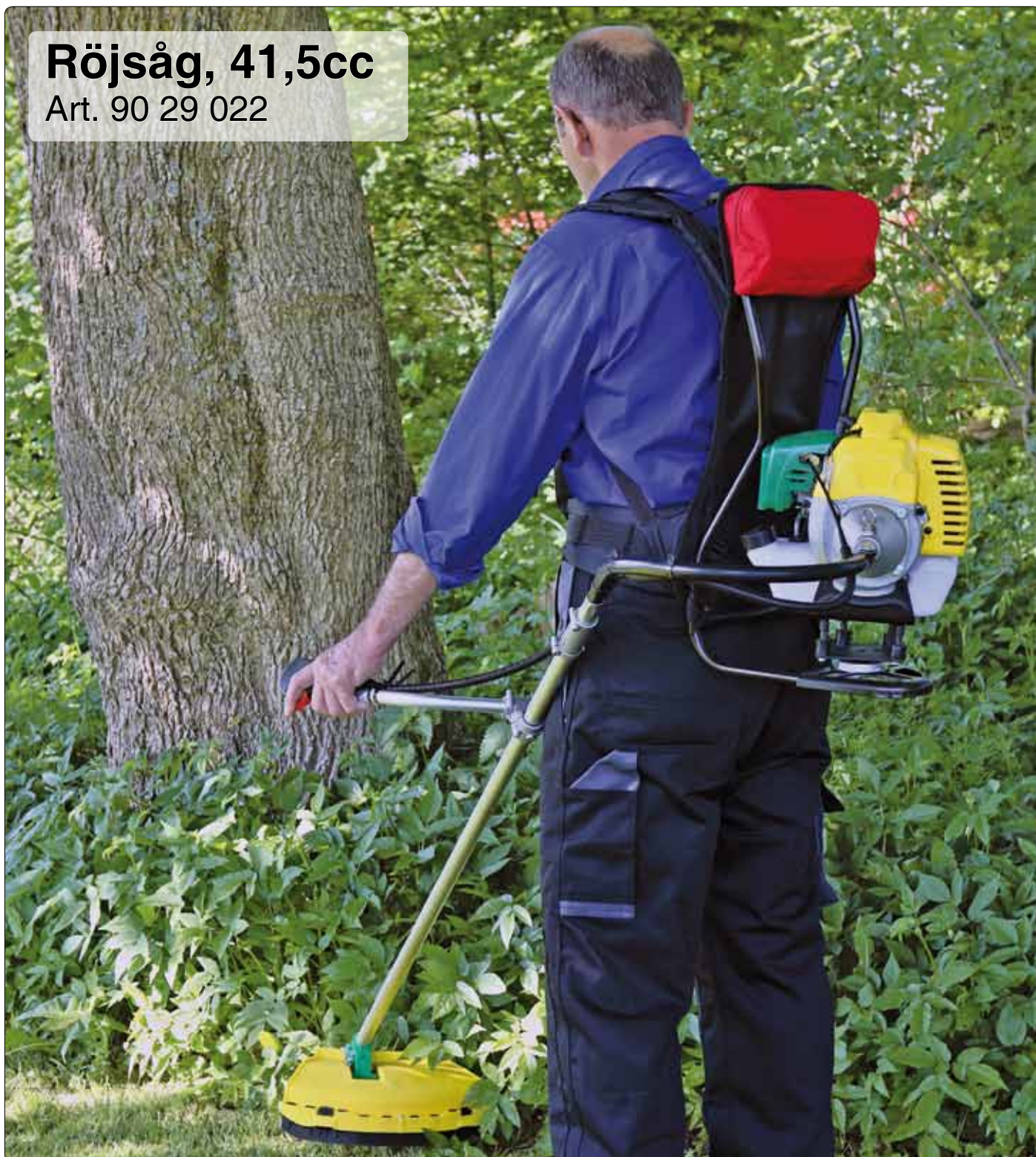

P.Lindberg ÅS
Sverigefilial (Danmark)

Bruksanvisning Röjsåg som ryggsäcksmodell

Artnr: 9029022 BR43R

INNEHÅLL	Sida
Introduktion / tekniska data	1-2
Symboler	3
Säkerhetsföreskrifter	4
Beskrivning	5
Montering	6
Säkerhet vid användning	7
Grästrimning med trimmerhuvud	8
Användning med klinga	8
Olja och bensin	10
Start och Stopp	10
Underhåll	11

INTRODUKTION

Innan du installerar och använder din produkt rekommenderar vi att du läser denna manual noggrann. Det är viktigt att du kontrollera maskinen innan användning efter skador. Om skador uppkommer på grund av oförsiktighet och ej tagen hänsyn till manual kommer ej garanti att gälla.

TEKNISKA DATA

Klipphuvud (o/min) max. o/min	7000 / 9000
Obelastad – tomgång (o/min)	2500±150
Utväxlingsförhållande	17:22
Vibrationsnivå höger/vänster (m/s ²)	≤7.5
Ljudeffektnivå [dB(A)] (in accordance with EN 27917)	≤105
Guaranteed Sound power values [dB(A)] (in accordance with 2000/14/EC)	≤120
Max. klippbredd med trimmersnöre	44 cm (Ø2.5mm)
Skärverktyg	230mm(4T), 255mm(8T)
Rotation	Med uret (Sett från ovan)
Betjäning	Dubbelt grepp
Vikt – torr (kg)	10,6
Motortyp	42,7 cc. Luftkyld, 2 -takt. Bensindriven
Max effekt (kW/r/min) (I hht. ISO 8893)	1.25 / 6500
Förgasare	Membran typ
Start	Kontaktlös elektronisk
Startmetod	Rekylstart
Bränsle	Blyfri oljeblandad bensin
Tankvolym	1.2 L

Vi förbehåller oss rätten till ändringar i den tekniska specifikationen, utrustning och tillbehör.

SYMBOLER

	Det görs med denna symboltavla att ni ska vara uppmärksam på, att det kan förekomma fara som kan förorsaka skador.
	Läs och förstå bruksanvisning/manual
	Använd alltid skyddsutrustning, hörselskydd och godkända ögonskydd
	Använd halkfria och stadiga stövlar
	Använd alltid godkända skyddshandskar.
	Vær opmærksom på ikke at få fødderne i forbindelse med buskrydderen
	Varning för utslungande föremål och rikoschetter.
	Sätt alltid motorn på OFF och försäkra dig om, att bladet är helt stilla innan rengöring, byta av blad eller justering.
	WARNING! Ändra inte på maskinens uppbyggnad .
	Starta aldrig maskinen inomhus! Var medveten om faran med inandning av motorns avgaser.

SÄKERHETSFÖRESKRIFTER

Alla säkerhetsföreskrifter skall följas. Som med alla skärande verktyg ska denna maskin hanteras med försiktighet. Maskinen är konstruerad för grästrimning, gräsröjning och eller skogsröjning.

UTSÄTT INTE DIG SJÄLV OCH ANDRA FÖR FARA.

- Ge aldrig en oerfaren användare tillstånd att använda maskinen förrän de är helt införstådda med denna manual och förstår hur maskinen fungerar.
- Använd alltid skyddsglasögon. Kläderna ska vara tätt åtsittande. Bär inga smycken eller annat klädesplagg som kan fastna i skärverktyget. Använd helst arbetskläder med stålhätta/skyddssko. Sätt upp långt hår och sätt på mössa eller hjälm.
- Använd alltid hörselkåpor, hjälm och ansiktsskydd.
- Gå igenom hela maskinen avseende lösa bultar, skruvar och mutter innan den tas i bruk. Vid behov efterdrag eller reparera maskinen.
- Håll utrustningen i ett stadigt grepp med båda händer, använd alltid medföljande ryggsäck. Håll handtaget rent från olja och bensin.
- Fyll aldrig på bensin inomhus eller i närheten av öppen eld. Sörj för god luftventilation.
- Ta aldrig av tanklocket från röjsågen när motorn är igång.
- Starta aldrig utrustningen i slutna rum. Avgaser bildar koldioxid.
- Montera aldrig av maskinens skyddsskärm.
- Inspektera markområdet som ska rensas och avlägsna eventuella objekt som kan skada skärhuvudet. Ta även bort eventuella objekt som kan skadas av trimmersnöret.
- Rengör alltid maskinen efter användning.
- Lämna aldrig maskinen utan tillsyn.
- Händer och fötter får ALDRIG komma i kontakt med skärhuvudet eller trimmerhuvud.
- Använd aldrig maskinen om du är trött, sjuk eller påverkad av medicin eller alkohol.
- Tanka endast med avstängd motor.
- Stanna alltid maskinen före reparation eller justeringar.
- Förvara inte röjsågen i ett stängt rum där bensinångor kan komma i kontakt med öppen eld eller varma objekt. Förvara röjsågen i ett öppet och ventilerat rum.
- Motorn ska alltid stängas av och sätt på eventuella skydd när utrustningen transporteras.
- Se till att trimmerhuvud inte kommer i kontakt med sten eller jord. Livslängden på röjsågen förkortas väsentligt genom att undvika det.
- När motorn stannar är avgaserna mycket varma en stund. Lägg den därför aldrig i torrt gräs eller på andra lättantändliga ställen.
- Se till att barn och andra personer håller ett avstånd på minst 15 meter från maskinen.
- Vid längre tids förvaring av maskin ska bränsletanken tömmas. Se till att maskinen är väl rengjord och att fullständig service är utförd innan långtidsförvaring.

BESKRIVNING

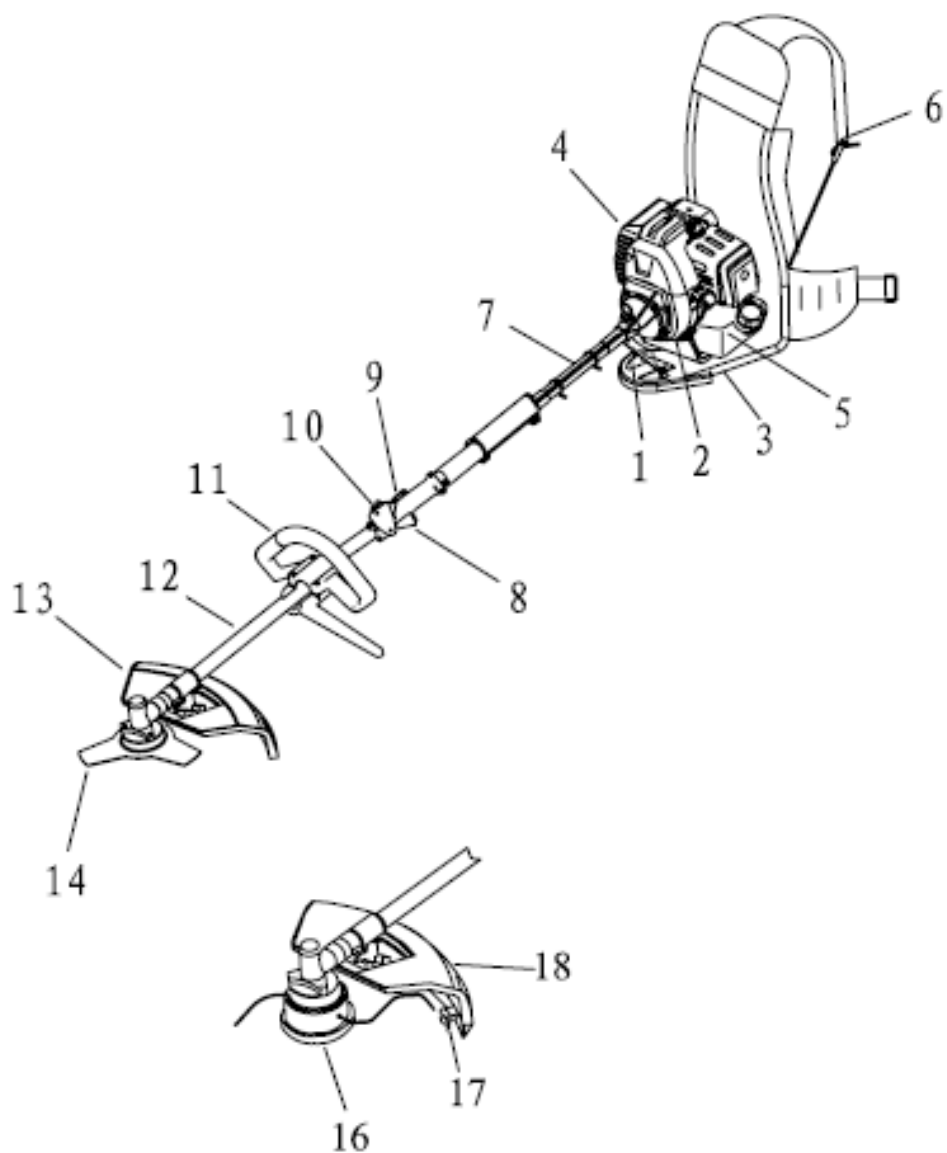

Ref.	Tekst
1	Ram
2	Kopplingshus
3	Bärram
4	Bensinmotor
5	Bensintank
6	Sele
7	Flexkabel
8	Gasreglage
9	Reguleringshandtag – startlås
10	Stoppkontakt
11	Stödhandtag
12	Fast axelrör
13	Vinkelväxel och klingskydd
14	Klinga
16	Trimmerhuvud
17	Kniv till trimmersnöre
18	Trimmerskydd

MONTERING

Montering av handtag

Placera handtaget i monteringsbeslaget.

Placeras handtaget i en komfortabel arbetsställning och spänn fast med de 4 medföljande bultar.

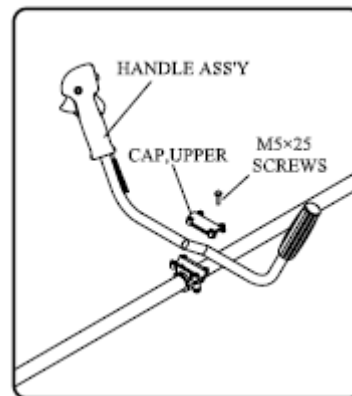

Montering av trimmerhuvud

Montera av den nederste avståndsbrickan till växellådshuset.

Trimmerhuvud skruvas direkt på axelns gänga (OBS! vänstergängad).

Axel låses genom att placera en sprint genom hålet i skärmen och i axelbrickan.

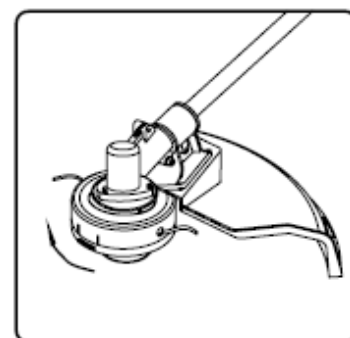

Montering av klingskydd och skärklinga

Klingskyddet monteras med 4 skruvar. Montera klingan mellan den översta och nedersta brickan med en mutter.

Var uppmärksam på säkring med sprint.

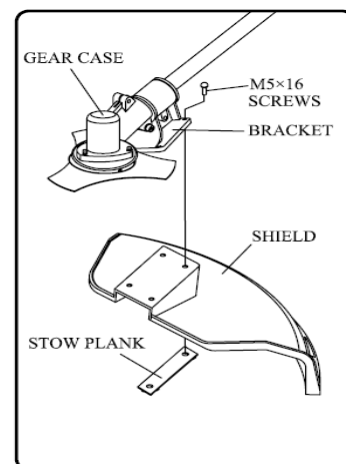

VARNING

Om det är mycket vibrationer i röjsågen, stanna motorn med detsamma. Vibrationerna kan bero på felmonterad klinga. Stanna motorn och kontrollera klingan.

SÄKERHET VID ANVÄNDNING

VARNING – FARA

Alla röjsaxar kan kasta med små sten, metall eller andra objekt. Likaså kan röjsågen ödelägga andra ting.

Grundläggande säkerhetsregler vid användning:

lakta omgivningen. Säkerställ att inte människor, djur eller annat kan påverka din kontroll över maskinen.

Se till att du kan gå och stå säkert. Lakta stor försiktighet vid arbete i sluttande terräng.

Vid förflyttning ska motorn stängas av. Vid längre förflyttningar samt transporter ska transportskyddet användas.

Ställ aldrig ner maskinen med motorn i drift utan att du har uppsikt över den.

Släpp ner motorn på tomgångsvarvtal efter varje arbetsmoment.

VARNING – FARA

Använd personlig skyddsutrustning. Hjälmskydd, hörselskydd och godkända ögonskydd skall alltid användas. Använd rivstart material och undvik alltför vida kläder som lätt hakar fast i ris och grenar. Använd alltid kraftiga långbyxor. Bär inte smycken, kortbyxor eller sandaler och gå inte barfota. Se till att håret inte hänger nedanför axlarna.

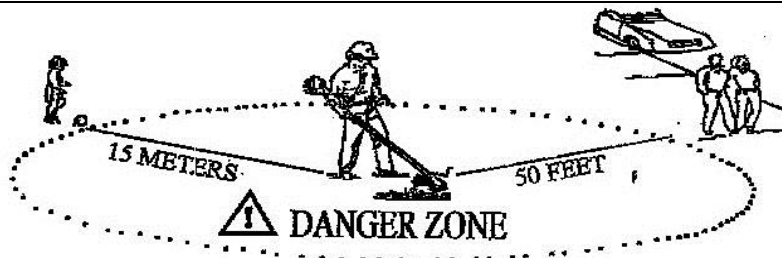

FARE ZONE

Användare av maskinen ska se till att inga människor eller djur under arbetet kommer närmare än 15 meter. Då flera användare arbetar med samma arbetsställe ska säkerhetsavståndet vara minst dubbla trådlängden, dock minst 15 meter.

GRÄSTRIMNING MED TRIMMERHUVUD

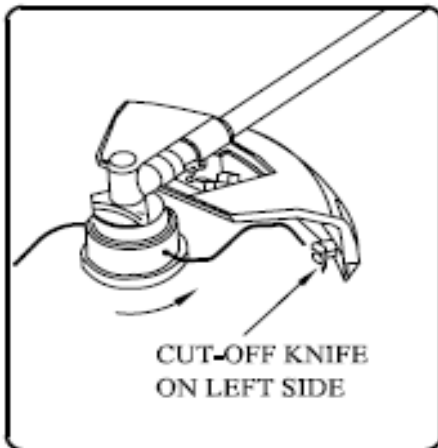

VARNING - FARA

Trimmerskydd skall vara monterad när trimmerhuvudet är monterat. Se till att den kniv som sitter på trimmerskyddet är intakt. Den används för att skära av linan till rätt längd.

Trimning

Håll trimmerhuvudet strax ovanför marken och luta det i vinkel. Det är linans ände som utför arbetet. Låt linan arbeta i sin egen takt. Pressa aldrig in linan i materialet som ska tas bort. Linan avlägsnar lätt gräs och ogräs intill väggar, staket, träd och rabatter, men den kan också skada ömtålig bark på träd och buskar samt skada staketstolpar.

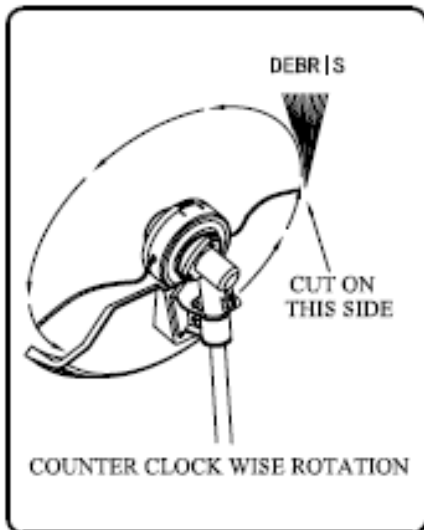

VARNING - FARA

Vinklar du trimmerhuvudet felaktigt kommer du bli träffad av strålen. Använd alltid ögonskydd, då det är varning för utslungande föremål.

Renskrapning

Skrapningstekniken avlägsnar all oönskad vegetation. Håll trimmerhuvudet strax ovanför marken och luta det. Låt linans ände slå mot marken runt träd, stolpar och liknanden.

OBS! Denna teknik ökar slitaget på linan.

Vid trimning och skrapning ska du använda mindre än full gas, för att linan ska hålla längre och trimmerhuvudet ska slitas mindre.

Kantning använd ej klinga

Kantningen sker på följande sätt: Röjsågen vrids så att huvudet står lodrät, då kan du försiktigt göra raka kanter. Var uppmärksam om att vinkeln är den korrekta så man undviker tex flygande objekt som sten.

VARNING - FARA

Trimma aldrig emot stängseltråd. Man riskerar att nylonsnöret vecklar in sig omkring stängseltråden. Trimma aldrig på områden där du inte kan se vad som gömmer sig i gräset.

Stanna motorn och klingan innan du tar bort material som lindats runt klingaxeln.

ANVÄNDNING AV KLINGA

4- eller 8tänders klinga kan användas till maskinen.

Klingan är för användning av röjning av buskar eller områden med kraftig vegetation. Kan röja stammar upp till 19 mm i diameter.

Varning! Använd inte röjsågen för fällning av träd!

Använd alltid bärsele. Tag på bärsele och gör en finjustering så att maskinen ger en bekväm arbetsställning när den hänger i selen. Trimmerhuvudet skall kunna röra sig i alla riktningar. Montera alltid röjsågen på din högra sida.

Använd aldrig böjd eller på annat sätt skadade klingor. För röjning kontrolleras alltid klingan innan användning efter skador. Är klingan skadad SKALL den bytas ut till en ny, då det kan vara farligt att använda en skadad klinga.

Håll alltid klingan borta från sten, vajer osv som kan skada klingan.

OLJA OCH BENSIN



- Fylla aldrig tanken helt
- Fyll på bränsle innan motorn startas. Fyll på bensen utomhus och rök inte under påfyllning.
- Fyll aldrig på bensen i närheten av öppen eld.
- Spilld bensen torkas bort på maskin.
- Fyll aldrig på bensen i en varm motor

Till denna motor använder man oljeblandad bensen. Använd alltid 2-takts olja i bensen – blandningsförhållande 2 % (1:50).

Om du använder fel blandning av bensen och 2-takts olja, kommer det resultera i felaktig motorgång och eventuellt motorhaveri.

Vid förvaring av bensen är det mycket viktigt att dunken är ren och inte fylld upp till toppen, då bensen utvidgar sig i värmen så måste det finnas plats i dunken. Bensindunken skall förvaras i ett rum där det inte är för varmt eller öppen eld.

INNAN START

1. Kontrollera att inga delar sitter löst.
2. Kontrollera luftfilter efter orenheter. Om det inte är rent, rengör eller byt ut innan användning.
3. Kontrollera klingskyddet så att det är oskadat och fritt från sprickbildningar.
4. Kontrollera om maskinen läcker bränsle.
5. Kontrollera att klinga/trimmerhuvud roterar den korrekta vägen.

START och STOPP

Start av kall motor:

- Startkontakten sätts till "START"
- Tryck 8-10 gånger på primer (en liten genomskinlig boll på förgasare) till pumpen är fylld med bensen.
- Tryck handtaget upp för att aktivera chockreglage.
- Grip starthandtaget, drag med höger hand långsamt ut starthandtaget till ett motstånd känns, och gör därefter snabba och kraftfulla ryck. OBS! Drag inte ut hela startlinan helt och släpp inte heller starthandtaget från helt utdraget läge.
- Låt motorn gå i två – tre minuter innan belastning.

Vid start av varm motor, drag i starthandtaget tills motorn tänds.

För att stanna motorn:

- Tryck och drag startkontakten till STOP.

UNDERHÅLL

LUFTFILTER

- Luftfiltret skall regelbundet rengöras från damm och smuts.
- Rengör filtret efter 25 timmars drift eller oftare.
- Lätt damm på filtret kan enkelt rengöras genom att ta filtret och skaka det eller tvätta rent det i varmt tvålsvatten.
- Filtret lossas genom att lossa skruven på filterhuset.

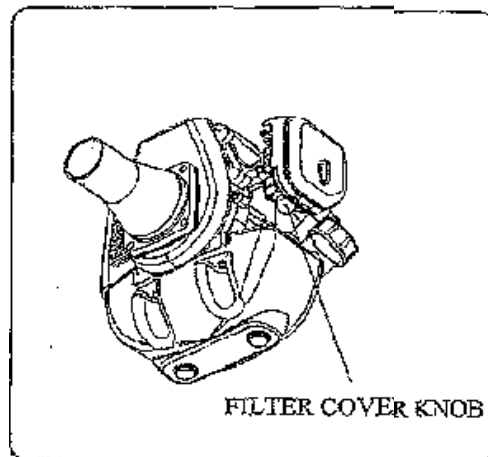

FÖRGASARE

Förgasaren är fabriksinställd och skall normalt inte justeras.

BENSINFILTER

- Bensintanken är monterad med ett bensinfilter. Filtret är monterat i den fria änden av slangen och kan petas ut via påfyllningshålet.
- Kontrollera med jämna mellanrum bensinfiltret. Ett stoppet filter gör att motorn blir svårstartad.
- Byt ut filtret om det är nödvändigt.
- Om det är smuts i tanken rengörs den i ren bensin.

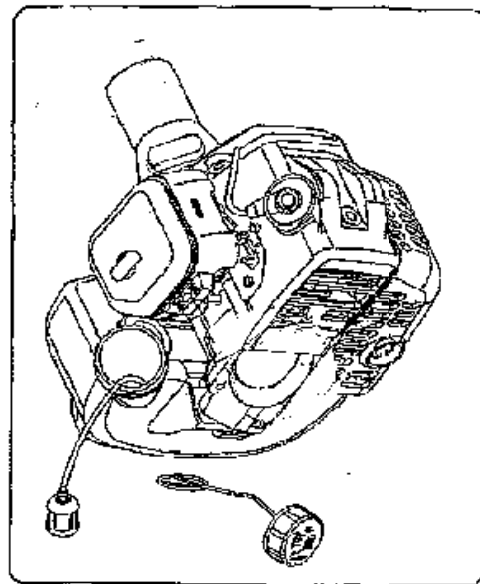

TÄNDSTIFT

- Kontrollera tändstift. Skall vara torrt och rent utan beläggningar. Försök aldrig att ta bort ett tändstift från en varm motor, du kan skada gängen.

