



## Manual

---

9066898

DA/NO: Græstrimmer på hjul (Original)

SV: Hjulgående grästrimmer (Översättning)

DE: Grastrimmer auf Rädern (Übersetzung)

EN: Grass trimmer on wheels (Translation)



[www.p-lindberg.dk](http://www.p-lindberg.dk)  
[www.p-lindberg.no](http://www.p-lindberg.no)  
[www.p-lindberg.se](http://www.p-lindberg.se)  
[www.p-lindberg.de](http://www.p-lindberg.de)

DA

SV

DE

EN

**Kontakt Danmark:**

P. Lindberg A/S  
Sdr. Ringvej 1  
6600 Vejen  
Tlf. 70 21 26 26  
Fax 70 21 26 30  
salg@p-lindberg.dk  
www.p-lindberg.dk

**Kontakt Norge:**

P. Lindberg  
Doneheia 62  
4516 Mandal  
Telefon: 21 98 47 47  
hei@lindberg.no  
www.p-lindberg.no

**Kontakt Sverige:**

P. Lindberg Sverigefilial  
Myranganatan 4  
745 37 Enköping  
Tel. 010-209 70 50  
order@p-lindberg.se  
www.p-lindberg.se

**Kontakt Deutschland:**

P. Lindberg GmbH  
Flensburger Straße 3  
24969 Großenwiehe  
Tel: 04604 – 9888 975  
Fax: 04604 – 9888 974  
kontakt@p-lindberg.de  
www.p-lindberg.de

# DA Original Brugsanvisning



**Græstrimmer på hjul - Varenummer: 9066898**

**Beskrivelse:** Benzindrevet græstrimmer på hjul med 173 cc 4-takt benzinmotor.

**Anvendelsesområder:** Maskinen er beregnet til trimning/klipning af græs og lignende.

**Tilsligtet anvendelse:** Produktet må kun anvendes som beskrevet i brugsanvisningen – al anden anvendelse betragtes som forkert.



**Husk at påfylde motorolie før maskinen tages i brug!**

## Tekniske specifikationer

Motor	173 ccm 4-takt
Startsystem	Rekyl
Tændrør	F7RTC
Tændrør elektrodeafstand	0,78-0,94 mm
Motorolie	SAE 30 alternativ 10W-30 eller 15W-40
Oliemængde	0,5 liter
Benzin	Oktan 92 blyfri eller højere
Benzintank	1 liter
Arbejdshøjde	3,8 – 7,6 cm
Arbejdsbredde	56 cm
Trimmersnøre	4 mm
Hjulstørrelse	14 tommer
Vægt	32,5 kg
Støjniveau	Lydtryksniveau $L_{pa}$ : 85,3 dB (A) $K=3,0$ dB Lydeffektniveau $L_{wa}$ : 99,93 dB (A) $K=2,66$ dB Garanteret lydeffektniveau $L_{wa}$ : 103 dB
Vibrationer	Venstre side af håndtaget: $5,922$ m/s <sup>2</sup> Højre side af håndtaget: $7,564$ m/s <sup>2</sup>

## Indhold

Tekniske specifikationer .....	1
Indledning.....	3
Generel information.....	4
Sikkerhedsinstruktioner .....	5
Symboler på maskinen .....	9
Overblik over maskinen.....	12
Montering .....	13
Drift .....	15
Påfyldning af olie.....	15
Kontroller olieniveauet .....	15
Påfyldning af brændstof.....	15
Kontrol før start.....	16
Primerbold.....	17
Gashåndtaget.....	17
Start motor .....	17
Standstning af motor.....	18
Stand trimmerhovedet .....	18
Tilkobling af trimmerhovedet .....	18
Indstilling af klippehøjden.....	19
Tips til græstrimming .....	19
Hældningsguide .....	20
Vedligeholdelse .....	21
Vedligeholdelseskema .....	21
Olieskift .....	22
Udskiftning af trimmersnøre.....	23
Udskiftning af drivrem .....	24
Opbevaring.....	25
Fejlfinding .....	27
Transport .....	28
Bortskaffelse .....	28
EU overensstemmelseserklæring.....	29

## Indledning

Denne brugsanvisning indeholder en beskrivelse af maskinen og de nødvendige instruktioner til at kunne anvende den sikkert og korrekt samt instruktioner til daglig og periodisk vedligeholdelse af maskinen.



Brugsanvisningen kan ikke tage højde for alle tænkelige situationer som måtte opstå i forbindelse med anvendelse af maskinen, hvorfor det altid er vigtigt at bruge sin sunde fornuft samt være omhyggelig og forsigtig i omgangen med maskinen. Maskinen må kun anvendes af personer, der har de krævede fysiske evner og som har læst og forstået brugsanvisningen.

Det er en evt. arbejdsgivers (maskinens ejer) forpligtigelse at sikre, at alle, der skal betjene, servicere, vedligeholde eller reparere maskinen, har læst og forstået brugsanvisningen.

Vær opmærksom på at der kan være krav om registrering af oplæring af medarbejdere samt eftersyn og vedligeholdelse. Det er til enhver tid arbejdsgiver/maskinens ejers ansvar at undersøge og sørge for dette. Det er også købers pligt at undersøge om der lokalt er regler for opstilling og anvendelse af bestemte produkter.

Det anbefales kun at bruge originale reservedele og tilbehør. Anvendelse af ikke-originale dele kan være farligt samt nedsætte maskinens levetid og ydelse. Desuden kan garantien bortfalde.

Garantien bortfalder ved skader opstået ved at instruktionerne ikke følges, ved utilsigtet anvendelse af maskinen eller ved ændringer på maskinen.

Skulle der opstå tvivl om fortolkningen af brugsanvisningen, kontakt da leverandøren.

## Generel information

Brugsanvisningen er vigtig for den sikre drift af denne maskine og skal altid opbevares sammen med denne og bør følge med maskinen ved udlån eller videresalg. LÆS, FORSTÅ OG FØLG anvisningerne i brugsanvisningen før udstyret tages i brug.

Illustrationerne i brugsanvisningen er vejledende og kan i nogen tilfælde afvige fra det leverede.

Hvis der i brugsanvisningen refereres til højre og venstre, menes der altid "set fra førersædet" eller "i maskinens kørselsretning".

Brugsanvisningen er udarbejdet jf. Maskindirektivet 2006/42/EC og de relevante tekniske standarder.

Maskinen er udstyret med sikkerhedsmærkater, som skal vedligeholdes og udskiftes, når de ikke mere er læselige.



Dette symbol sammen med ordene: **FARE, VÆR FORSIGTIG, ADVARSEL** anvendes i brugsanvisningen for at henlede opmærksomheden til maskinens sikkerhed og drift. Det er vigtigt at følge alle de angivne retningslinjer.

**FARE** - indikerer en meget farlig situation som, hvis den ikke afværges, VIL resultere i død eller alvorlige kvæstelser.

**ADVARSEL** - indikerer en potentielt farlig situation som, hvis den ikke afværges KAN resultere i død eller alvorlige kvæstelser.

**VÆR FORSIGTIG** - indikerer en potentielt farlig situation som, hvis den ikke afværges KAN resultere i mindre eller moderate kvæstelser.

## Sikkerhedsinstruktioner

### Førerens ansvar

1. Læs brugsanvisningen og følg retningslinjerne for sikker anvendelse af maskinen.
2. Følg anvisningerne for montering og forberedelse.
3. Efterse maskinen regelmæssigt. Kontroller at delene ikke er bøjedede, beskadigede eller løse.
4. Anvend kun maskinen til det tilsigtede formål.
5. Sørg for at lære maskinen og dens funktioner godt at kende.
6. Anvend kun maskinen med skærme og andre sikkerhedsdele korrekt monteret og fungerende.
7. Juster maskinen korrekt.
8. Anvend kun originale reservedele.
9. Sørg for at vedligeholde maskinen jf. brugsanvisningen.



#### **ADVARSEL**

For at undgå utilsigtet start ved opstilling, transport, justering eller reparation tilrådes det altid at tage tændrørsledningen af og placer den, så kontakt med tændrøret undgås.

### Sikre procedurer før anvendelse

- Læs, forstå og følg alle instruktioner på maskinen og i brugsanvisningen.
- Efterse arbejdsområdet grundigt inden igangsætning og fjern alle fremmedlegemer, som man ellers kan snuble over. Maskinen kan desuden slynge disse ud ved høj hastighed, hvilket kan medføre både person- samt materiel skade. Hold afstand til skrøbelige objekter som husvinduer, bilruder, drivhuset etc.
- Kontroller gashåndtaget og -kablet. Sørg for at kablet ligger frit og at håndtaget er fri for skader. Kontroller at kablet, der går til karburatoren er fri for knæk, løse samlinger og blokeringer. Kontroller at starthåndtaget virker.
- Kontroller at alle møtrikker og bolte etc. er i god stand. Kontroller trimmerhovedets befæstigelse hver gang maskinen tages i brug og når der skiftes trimmersnøre.

## Driftssikkerhed

- Lad aldrig børn anvende maskinen.
- Hold arbejdsområdet frit for uvedkommende, særlig små børn og kæledyr.
- Hold personer på en sikkerhedsafstand på 15 meter.
- Anvend ikke maskinen under indflydelse af alkohol, stoffer eller medicin, som kan virke sløvende eller påvirke evnen til at anvende maskinen sikkert.
- Anvend altid godkendt øjenværn med sidebeskyttelse når maskinen anvendes for at beskytte øjnene mod fremmedlegemer, som kan blive slynget ud af maskinen.
- Bær egnet arbejdstøj som langærmet trøje eller jakke og bukser med lange ben. Bær ikke shorts eller løstsiddende tøj, som kan blive fanget at udstyret.
- Brug altid arbejdshandsker og solidt, som beskytter ankler og underben mod små pinde, splinter og andre flyvende fragmenter samt giver et godt fodfæste.
- Der tilrådes brug af beskyttende hovedbeklædning til beskyttelse mod små, flyvende partikler samt lavthængende grene, kviste etc.
- Høreværn er påbudt.
- Placer ikke hænder eller fødder i nærheden af de roterende dele.
- Ved krydsning af grussti, fortov eller vej, stands da det roterende trimmerhoved og vent til rotationerne er standset. Vær meget agtpågivende og hold øje med skjulte farer samt trafik.
- Sørg for at undgå at glide eller falde. Anvend aldrig maskinen i vådt græs. Sørg for et godt fodfæste, brug skridsikkert fodtøj og hold godt fast i håndtaget og gå – løb aldrig.
- Orienter dig bagud når der bakkes med maskinen.
- Anvend kun maskinen ved god sigtbarhed og ved god belysning.
- Lad ikke motoren køre indendørs eller udendørs i et lukket areal. Udstødningsgassen er farlig og indeholder kulilte, en lugtfri og dødelig gas.
- Efterlad aldrig maskinen uden opsyn, når motoren kører. Stands motoren og kontroller at alle bevægelige dele er standset. Fjern tændrørsledningen.
- Hvis maskinen skulle begynde at vibrerer unormalt, stands da motoren, fjern tændrørsledningen og sørg for at den ikke kan nå tændrøret. Undersøg straks årsagen. Vibrationer er generelt en advarsel om, at noget er galt.
- Hold øje med huller, spor, bump i terrænet. Højt græs kan skjule forhindringer.
- Klip ikke græsset på meget stejle skrånninger (max. 15 graders hældning). Se guiden bagerst i denne brugsanvisningen.
- Klip altid græsset på tværs af skrånninger, aldrig i retning op eller ned ad skrånningen. Vær meget agtpågivende når der skiftes retning på skrånninger. Hvis det er svært at klippe græsset på en skrånning, så lad være.
- Klip ikke græs tæt på kløfter, grøfter og diger. Føreren kunne miste fodfæste og balance.



- Maskinen må ikke anvendes til klipning af hække, hårde grene eller findeling af materiale til kompost.

## Brændstofsikkerhed

- Vær forsigtig, brændstof er meget brændbart.
- Brug godkendt beholder.
- Kontroller brændstofforsyningen før hver anvendelse og tag højde for at brændstof udvider sig når motoren bliver varm eller maskinen udsættes for sol.
- Påfyld altid brændstof udendørs og med forsigtighed.
- Tag aldrig tankdækslet af eller påfyld brændstof mens motoren kører. Lad motoren køle ned først.
- Ryg ikke mens der påfyldes brændstof.
- Sæt dækslet sikkert på efter brændstofpåfyldning og tør spildt brændstof op.
- Opbevar hverken maskinen med brændstof i tanken eller brændstoffet i en bygning, hvor dampene vil kunne nå en åben flamme.

## Sikkerhed ved opbevaring

- Følg altid brugsanvisningens instruktioner for langtidsopbevaring.
- Opbevar aldrig maskinen med brændstof i tanken i en bygning, hvor der er antændelseskilder som vandvarmere, varmekanoner, tørretumblere etc. til stede.
- For at nedsætte brandfaren, skal trimmeren holdes fri for græs, blade og andet materiale.
- Lad motoren køle ned før maskinen stilles til opbevaring i et lukket rum.

## Sikkerhed ved reparation, vedligeholdelse og justering

- Stop motoren efter at have ramt et fremmedlegeme. Fjern ledningen fra tændrøret og hold den væk fra tændrøret for at forhindre utilsigtet start. Efterse trimmeren grundigt for enhver skade. Konstateres der en skade, skal maskinen repareres af fagperson før genstart og drift.
- Stands motoren før rengøring, reparation eller eftersyn af maskinen. Sørg for, at alle bevægelige dele er stoppet. Lad motoren afkøle, fjern tændrørsledningen og flyt den væk fra tændrøret.
- Forsøg aldrig at foretage justeringer mens motoren kører, undtagen hvis det specifikt anbefales fra producenten.

- Hold græstrimmeren i sikker driftstilstand. Kontroller jævnligt at alle samlinger er stramme.
- Ved service og reparation må maskinen ikke vippes eller vendes om med mindre det specifikt fremgår af producentens instruktion. Service og reparation kan udføres mens maskine står i oprejst position. Nogle procedurer vil lettere kunne udføres hvis maskinen løftes på en platform eller arbejdsflade.
- Brug kun originale reservedele og tilbehør.
- Lav aldrig ændringer på sikkerhedsdele. Kontroller jævnligt at de fungerer.
- Lav ikke ændringer på motorens fabriksindstillinger.
- Rengør og udskift sikkerheds- og instruktionsmærkater ved behov.
- For at beskytte motoren mod overophedning, skal luftfilteret altid holdes rent og være monteret.
- Skulle græs eller andet have blokeret trimmerhovedet, må dette kun fjernes ved slukket maskine og afmonteret tændrørsledning.



## Restrisici

Selv når maskinen bruges som foreskrevet, er det ikke muligt at eliminere alle resterende risikofaktorer. Følgende farer kan opstå i forbindelse med maskinens konstruktion og design:

- Skader på hørelsen, hvis effektive høreværn ikke bæres.
- Sundhedsskader som følge af vibrationsemission, hvis maskinen bruges over længere tid eller ikke er tilstrækkeligt styret og korrekt vedligeholdt.

Arbejd ikke i mere end 20 minutter ad gangen. Hold pauser på mindst 10 minutter. I disse pauser bør brugeren ikke udsættes for andre vibrationskilder. Nedenstående tabel viser hvor lang tid man dagligt må udsættes for vibration, hvis vibrationsbelastningen på  $2,5 \text{ m/s}^2$  ikke skal overskrides:

Vibration	Maksimal tid
$2,5 \text{ m/s}^2$	8 timer
$3,5 \text{ m/s}^2$	4 timer
$5,0 \text{ m/s}^2$	2 timer
$7,0 \text{ m/s}^2$	1 time
$10,0 \text{ m/s}^2$	30 minutter

## Symboler på maskinen

Maskinen er udstyret med mærkater, som skal holdes rene og læselige. Bortkommer de eller bliver de ulæselige, kan nye mærkater rekvireres hos leverandøren.

### Drift

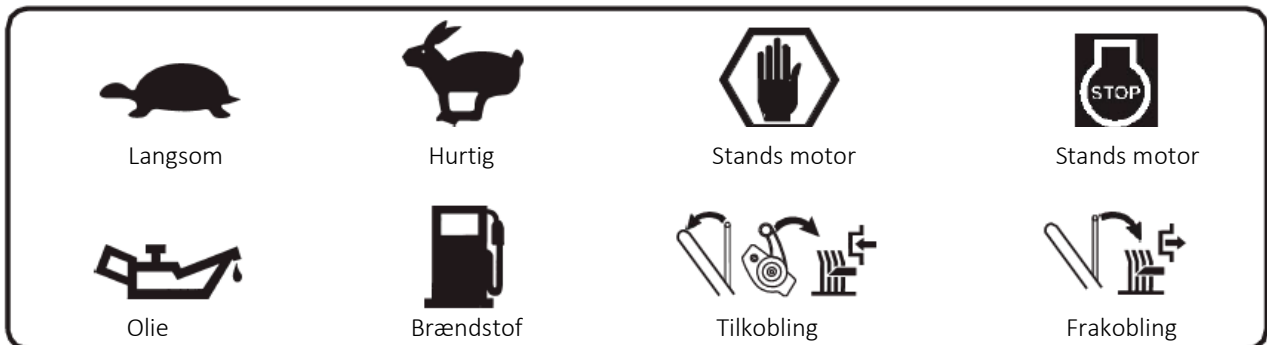

### Sikkerhedsmærkater



Læs brugsanvisningen grundigt inden maskinen tages i brug.



Advarsel mod udslyngede objekter.

Hold sikkerhedsafstand til maskinen i drift.



Det er forbudt at anvende uoriginalt tilbehør. Monter aldrig klinger eller andet skærende tilbehør på maskinen.



Anvend godkendt høreværn samt sikkerhedsbriller med sidebeskyttelse.



Garanteret lydeffektniveau 103 dB.

Symbol	Beskrivelse
	ADVARSEL, FARE, VÆR FORSIGTIG
	Læs brugsanvisningen før maskinen tages i brug. Følges anvisningerne ikke, kan det resultere i alvorlig personskade.

	<p>Udkastede objekter. Hold tilstedeværende mindst 15 meter væk. Anvend ikke hvis der er børn til stede. Fjern genstande, som ville kunne blive slynget ud af maskinen.</p>
	<p>Trim ikke op og nedad skrånninger. Trim på tværs.</p>
	<p>De roterende dele kan forårsage alvorlig personskade. Hold afstand til de roterende dele. Stands motoren og tag tændrørsledningen af før der foretages justeringer.</p>
	<p>Brug godkendt øjenværn og høreværn.</p>
	<p>Tag tændrørsledningen af før service.</p>
	<p>Trimmerens rotationsretning.</p>
	<p>Motoren udleder kulilte. Lad den <b>ikke</b> køre indendørs eller i et lukket område.</p>
	<p>Rør <b>ikke</b> ved den varme lyddæmper eller cylinder. Disse dele er ekstremt varme i drift og kan være varme i et stykke tid efter drift.</p>
	<p>Nedsæt brandrisikoen ved at tørre spildt brændstof og olie op og holde maskinen fri for snavs. Benzin er ekstremt brandbart. Lad maskinen køle ned før påfyldning.</p>

## Overblik over maskinen

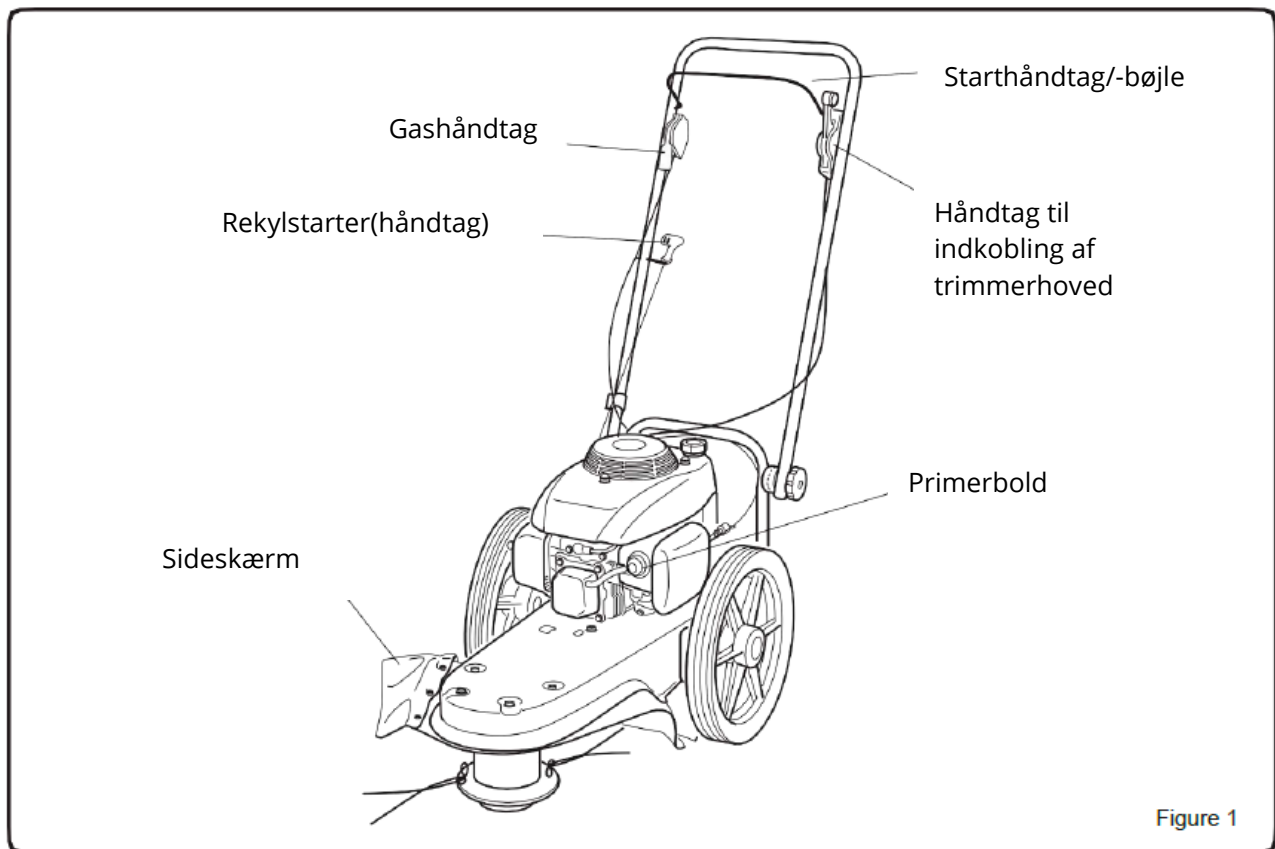

Gashåndtag:	Styrer hastigheden eller standser motoren.
Rekylstarter(håndtag):	Starter motoren.
Sideskærm:	Beskytter skærmen ved automatisk at afskære snøren til korrekt længde.
Starthåndtag/-bøjle:	Skal være trykket ind mod styret for at trimmerhovedet skal roterer – slippes bøjlen, standser trimmerhovedet.
Håndtag til indkobling af trimmerhoved:	Indkobler trimmerhovedets rotationer.
Primerbold	Sprøjter brændstof direkte ind i karburatoren for at opnå en hurtigere start – se figur 5.

## Montering



### ADVARSEL

Anvend altid godkendte sikkerhedsbriller eller visir når maskinen monteres.



### ADVARSEL

Fjern altid ledningen fra tændrørsledningen inden montering eller enhver form for vedligeholdelse.

### Krævet værktøj:

- Kniv til opskæring af emballage
- Olietragt
- Momentnøgle til kontrol af samlinger
- Indstiksnøgle med tværhåndtag (omfattet af leveringen)

### Justering af styret

1. Løsn håndmøtrikkerne til justering af styret. Se figur 2.
2. Sving styret op til den ønskede position, og spænd håndmøtrikkerne igen.
3. Stå bag trimmerens styr og kontroller at styret er justeret til en behagelig position.
4. Spænd styrets justeringsknapper til 18-20 Nm.
5. Håndtaget til rekylstart trækkes op til holderen på højre side af håndbøjlen, og startsnoren drejes ind i holderen.

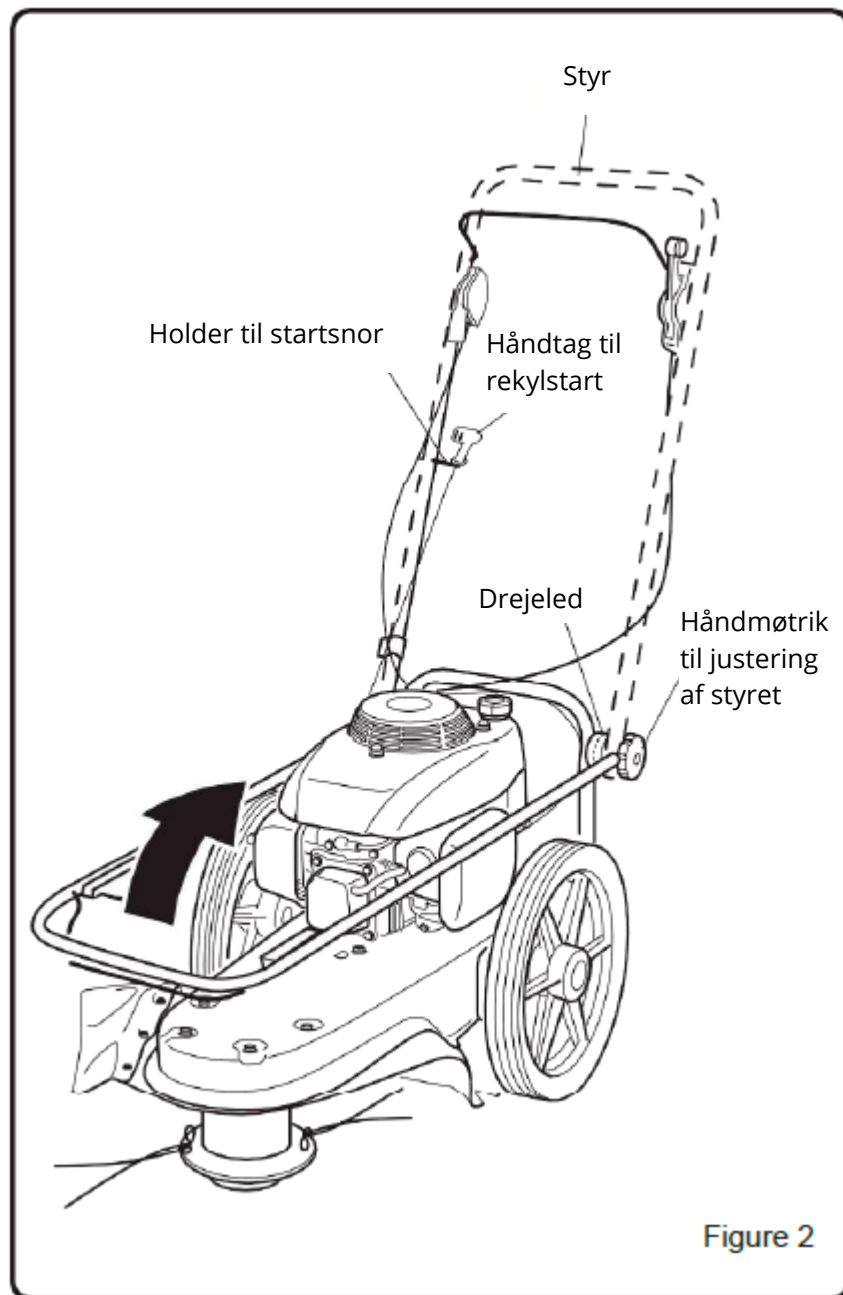



## Drift

### Forberedele af motoren

Motoren indeholder hverken olie eller benzin ved levering, dette skal påfyldes inden start.

### Påfyldning af olie

1. Placer maskinen på en plan overflade.
2. Tag olieproppen/-pinden ud.
3. Påfyld olie jf. specifikationerne. Brug en tragt for at undgå spild.
4. Overfyld ikke – kontroller niveauet ved at følge instruktionerne:

### Kontroller olieniveauet

1. Placer maskinen på en plan overflade.
2. Tag olieproppen/-pinden ud og tør den af med en klud.
3. Sæt den i igen, uden at skrue den fast. Tag den ud igen og aflæs niveauet på pinden.
4. Hvis olietanken er fuld, vil olien nå op til max. markeringen på oliepinde (se figur 3).
5. Hvis olien når op til eller er mindre en min. markeringen på pinden, tilsæt da forsigtigt olie indtil olien når op til max. markeringen på pinden. **OVERFYLD IKKE.**
6. Sæt olieproppen/-pinden i igen og skru den fast.
7. Tør evt. spildt olie op.



### ADVARSEL

Brug kun anbefalet brændstof og olie. Brug kun godkendt beholder til brændstof. Ryg ikke når der påfyldes brændstof. Påfyld ikke brændstof indendørs eller i et lukket område. Stand motoren og lad den køle ned et par minutter inden påfyldning af brændstof.

### Påfyldning af brændstof

1. Rengør overfladen omkring brændstofdækslet for at undgå forurening.
2. Løsn dækslet langsomt og læg dækslet på en ren overflade,
3. Påfyld forsigtigt brændstof i tanken. Undgå at spille.
4. Før dækslet sættes på igen, rengøres og efterses pakningen.

5. Sæt dækslet på igen og skru det på med håndkraft. Tør evt. spildt brændstof op.

**Bemærk at det er normalt at en ny motor udleder røg når den anvendes de første gange.**

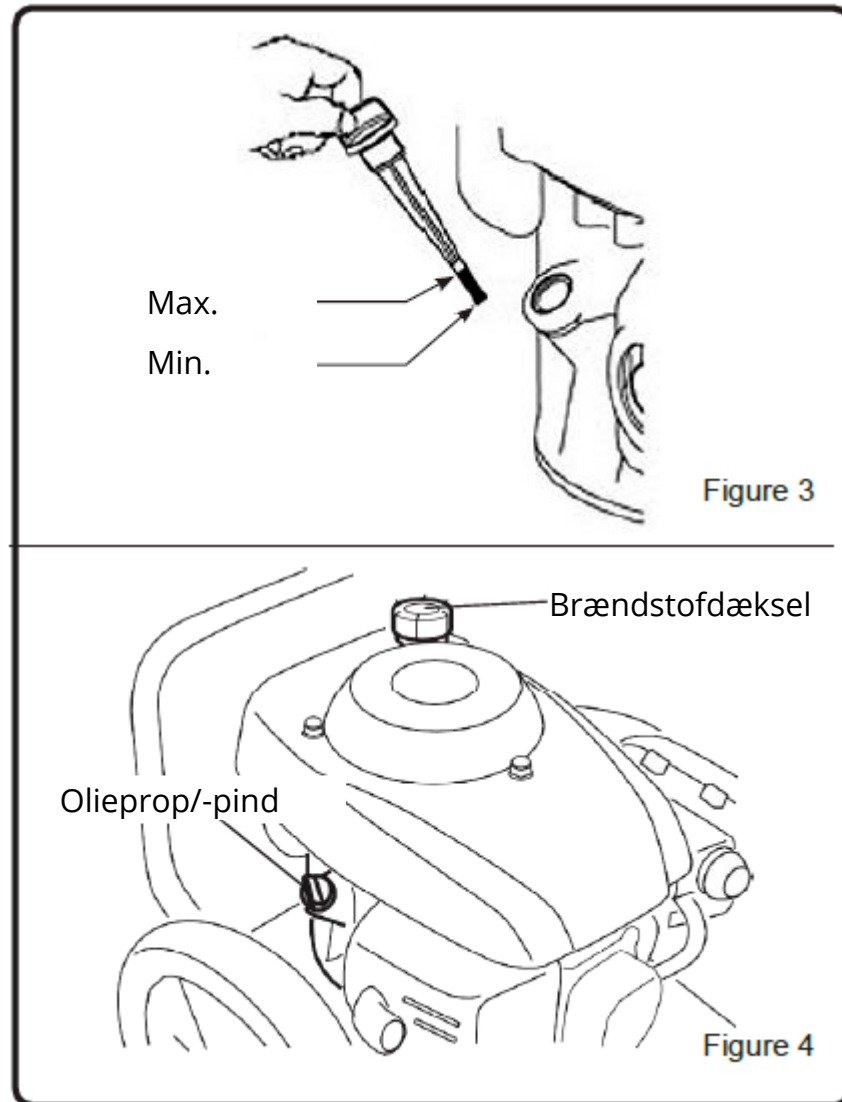

## Kontrol før start

1. Kontroller at alle samlinger er spændte.
2. Kontrikker at der er påfyldt tilstrækkelig olie.
3. Kontroller at der er påfyldt tilstrækkelig brændstof.
4. Gennemgå maskinens betjeningslementer, kontroller deres funktion.
5. Kontroller maskinen visuelt, kontroller om alle komponenter er korrekt monteret og i god og driftsikker stand.



## ADVARSEL

Maskinen kan udslynge materiale, som kan forårsage alvorlige øjenskader, hvis man bliver ramt. Derfor skal man altid bære godkendt øjenværn, når man anvender maskinen.

### Primerbold

Primerbolden bruges ved start af kold motor: Tryk den 3 gange (se figur 5). Vent ca. 2 sekunder mellem hvert tryk.

### Gashåndtaget

1. Ved normalt brug, stilles håndtaget på FAST for at køre motoren ved fuld hastighed.
2. Håndtaget trækkes tilbage for at nedsætte hastigheden og frem, for at øge hastigheden.
3. For at standse motoren, trækkes håndtaget helt tilbage til STOP positionen (se figur 6).

### Start motor

1. Flyt gashåndtaget frem til START eller FAST.
2. Kontroller at brændstofhanen er åben (knappen skal stå vandret – se figur 7).
3. Ved kold motor, tryk på primerbolden tre gange. Vent to sekunder mellem hvert tryk.
4. Tag godt fat i starthåndtaget med højre hånd (se figur 8).
5. Træk langsomt i håndtaget indtil der føles modstand i snoren. Træk så hårdt, så snoren trækkes ud i fuld længde. Lad ikke snoren trække sig

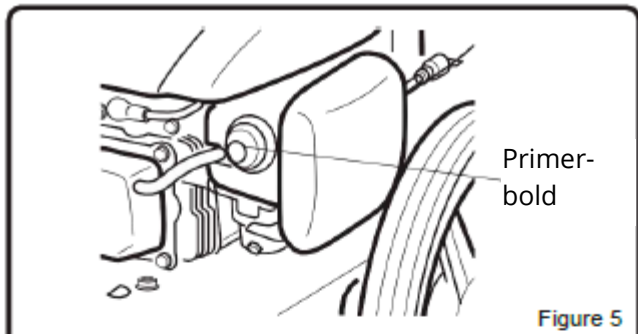

Figure 5

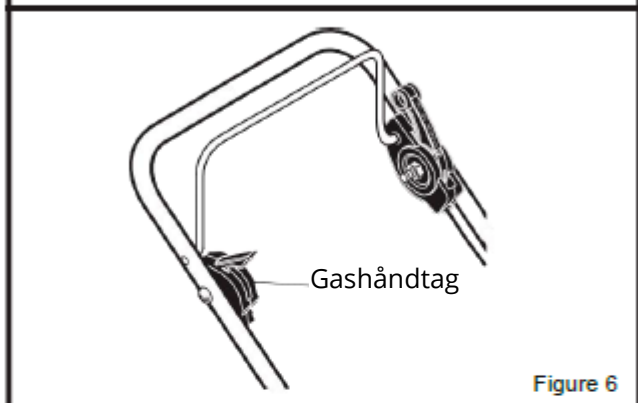

Figure 6

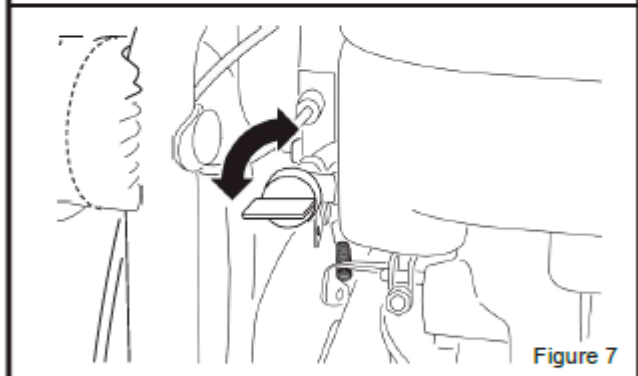

Figure 7

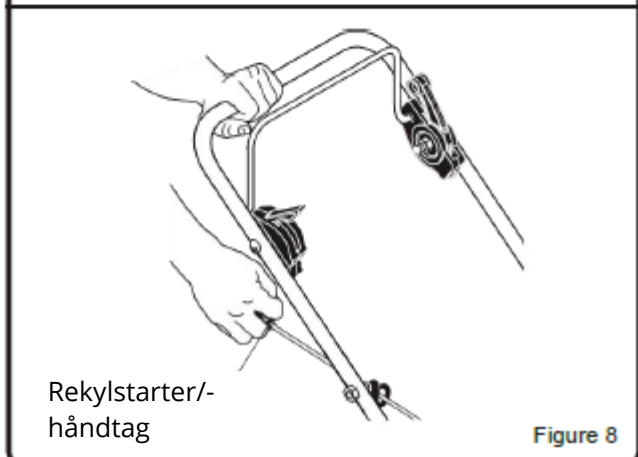

Figure 8

ukontrolleret tilbage, men hold igen i håndtaget mens snoren trækker sig langsomt tilbage.

6. Hvis motoren ikke starter efter tre træk, tryk på primerbolden to gange og prøv igen.
7. Hvis motoren ikke starter efter 5 eller 6 nye forsøg, se da afsnittet Fejlfinding.



## ADVARSEL

- Kør aldrig motoren indendørs eller på dårligt ventilerede steder. Udstødningsgassen indeholder kulilte, en lugtfri, dødelig gas.
- Hold hænder, fødder og løst tøj på afstand af maskinen og motorens bevægelige dele.
- Rør ikke ved lyddæmperen og områderne omkring denne - delene kan blive meget varme og man kan brænde sig.

## Standsning af motor

Skub gashåndtaget helt tilbage til STOP positionen.



## VÆR FORSIGTIG

Trimmerhovedet vil rotere i flere sekunder efter at motoren er standset.

## Stands trimmerhovedet

Slip starthåndtaget/-bøjlen, som vil falde til udgangspositionen og frakoble trimmerhovedet.

## Tilkobling af trimmerhovedet

1. Hold starthåndtaget/-bøjlen ind mod styret og flyt trimmerhåndtaget fremad for at tilkoble trimmerhovedet. (Se figur 9).

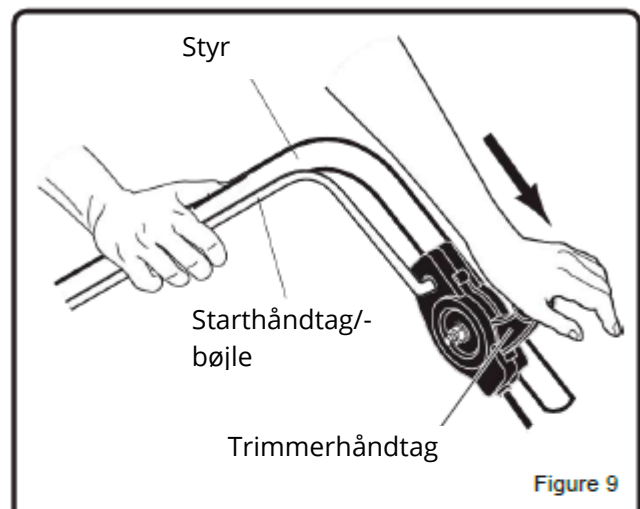

Figure 9

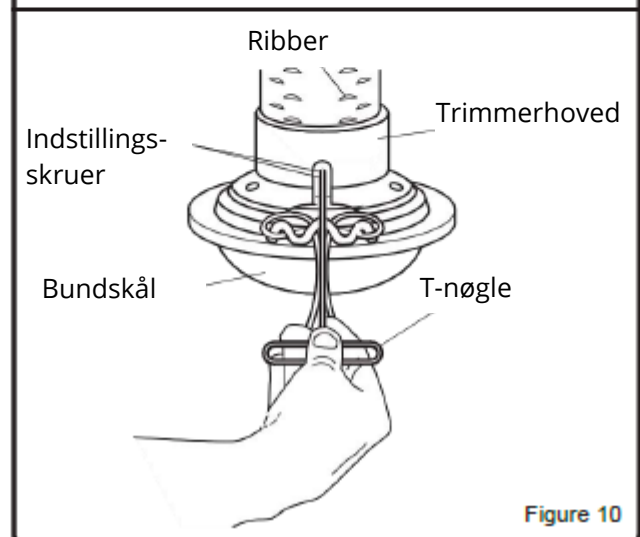

Figure 10

## Indstilling af klippehøjden



### VÆR FORSIGTIG

Før indstilling af klippehøjden, skal motoren standses. Vent til alle bevægelige dele er standset. Lad motoren køle ned og afmonter tændrørsledningen.

Højden kan justeres i intervallet 38-76 mm. Den anbefalede klippehøjde er 51 mm.

1. Brug den medleverede T-nøgle for at løsne indstillingskruerne – se figur 10.

*Bemærk, de to indstillingsskruer sidder på den ene side af trimmerhovedet. Begge skruer skal løsnes for at ændre klippehøjden.*

2. Skub trimmerhovedet op eller ned til ønsket klippehøjde.
3. Spænd de to skruer igen til 3,5-5 Nm.

## Tips til græstrimming



### ADVARSEL

Materiale som pinde, grus og sten kan slynges ud fra maskinen med en sådan kraft, at det kan forårsage person- såvel som materiel skade.

- Indstil gashåndtaget til FAST. Des hurtigere motoren kører, des hurtigere vil trimmerhovedet rotere. Hvis bevoksningen er høj og kraftig, skub da maskinen langsommere fremad.
- Rengør maskinen jævnligt for at fjerne ophobet græs. Se vedligeholdelseskemaet for detaljer.
- For bedste resultat og lang levetid for trimmersnøren, lad da snørens spidser gøre klippearbejdet – dette gøres ved at skubbe maskinen langsomt gennem kraftig bevoksning.
- Hvis trimmersnøren bliver for kort, tager det længere tid at færdiggøre klippearbejdet. Når trimmersnøren er slidt til halv længde, skal den skiftes. Se hvordan i vedligeholdelsesafsnittet.
- Trim ikke på meget stejle skrån timer. Se vejledningen senere i denne brugsanvisning. Hvis det er svært at stå på skrån timeren, så anvend ikke maskinen på skrån timeren. Anvend heller ikke maskinen på skrån timeren, hvis skrån timeren er glat eller våd. Kør maskinen på tværs af skrån timeren, aldrig i retning op- eller nedad skrån timeren.
- Kommer trimmerhovedet i kontakt med beton, asfalt eller andre hårde overflader, vil det medføre for tidlig nedslidning af bundskålen.

## Hældningsguide



### ADVARSEL!

Vær til enhver tid ekstremt agtpågivende og undgå pludselige vendinger eller manøvrer. Følg brugsanvisningens sikkerhedsinstruktioner for trimning på skråninger, Kør altid maskinen på tværs af skrånningen, aldrig op og ned. Vær særligt opmærksom ved drift på eller tæt på skråninger og forhindringer.

HOLD DENNE GUIDE I NIVEAU MED ET VERTIKALT TRÆ, HJØRNET AF EN STRUKTUR, EN EL-MAST ELLER ET HEGN.

**Anvend ikke maskinen på hældninger på mere end 15 grader.**

En 10 graders hældning = en skrånning der øger sin højde med ca. 50 cm på 3 meter.

En 15 graders hældning = en skrånning der øger sin højde med ca. 75 cm på 3 meter.

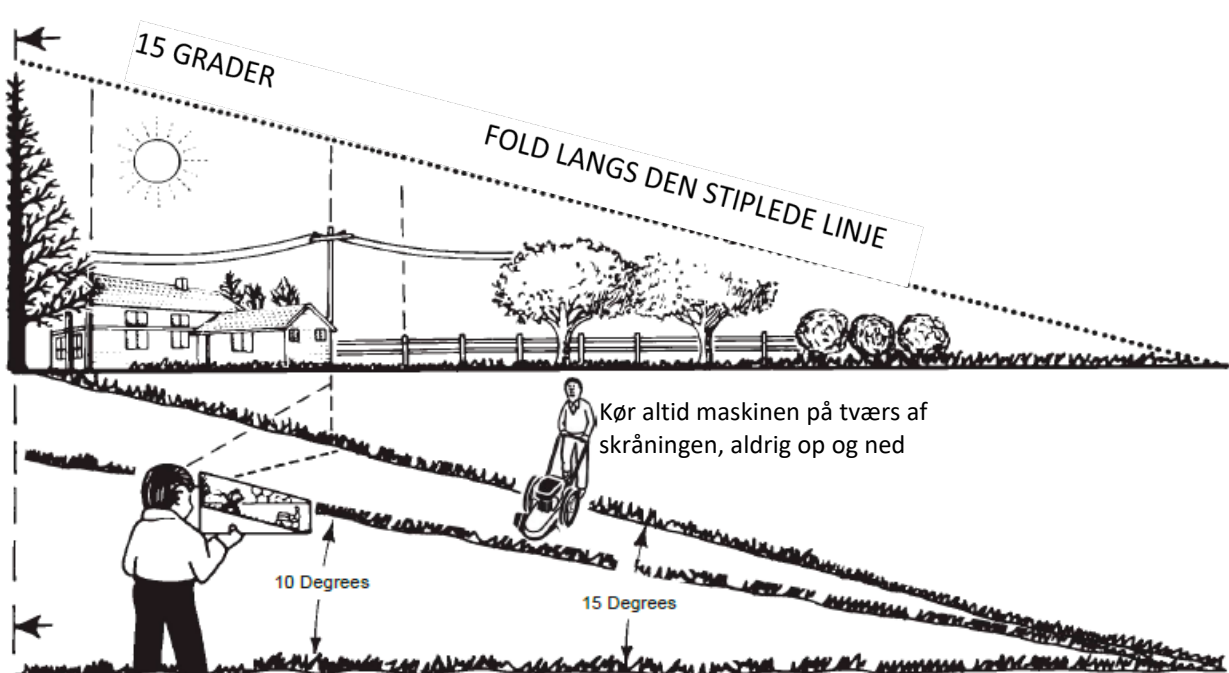

## Vedligeholdelse



### ADVARSEL

Før eftersyn, rengøring eller service af maskinen, stands motoren. Sørg for at alle bevægelige dele er standset. Afmonter tændrørsledningen.

## Vedligeholdelsesskema

	Før hver anvendelse	For hver 5. time	For hver 25. time	For hver 100. time	Se bemærkning	Før opbevaring	Service dato
Kontroller motorolie-niveau	√						
Kontroller trimmer-snøre	√				1		
Kontroller trimmer-hoved tilkobling	√						
Rengøring af motor/maskine	√				2		
Kontroller bolte og møtrikker	√						
Kontroller tændrør			√				
Skift motorolie			√				
Service luftfilter			√		3		
Smør hjullejer			√				

1. Snøren skiftes når den er slidt ned til halv længde.
2. Rengøres dagligt ved indsats i meget støvede eller snavsede omgivelser. Græs og snavs fjernes fra skærmen.
3. Rengøres/skiftes oftere ved indsats i meget støvede eller snavsede omgivelser.

*Alle de ovennævnte procedurer bør mindst udføres én gang pr. sæson.*

## Olieskift

1. Sluk motoren og lad den køle af.
2. Afmonter tændrørsledningen.
3. Fjern oliedrænsproppen. (Se figur 11).
4. Dæn olien ned i en flad beholder.
5. Sæt oliedrænsproppen i igen. Sørg for at den er tæt.
6. Fjern olieproppen/-pinden.
7. Påfyld olie. OVERFYLD IKKE. Følg anvisningerne i det foregående afsnit om påfyldning af olie.
8. Forbind tændrørsledningen igen.

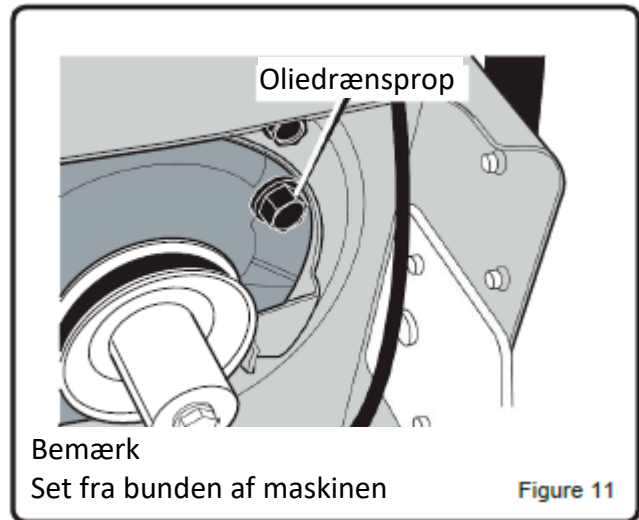



## Udskiftning af trimmersnøre

Trimmersnøren skal skiftes, når den er slidt ned til halv længde. Anbefalet tykkelse er 4 mm. *Skift altid snøren på begge sider.*

1. Stands motoren, afvent bevægelige deles standsning. Afmonter tændrørsledning.
2. Tag den gamle snøre ud af holderen.
3. Skær 548 mm snøre af.
4. Sæt den nye snøre igennem holderen som vist i figur 13.
5. Tag enderne og kryds dem over holderen og stik enderne gennem midterhullet som vist i figur 14.
6. Kontroller at enderne har samme længde – som i figur 15.
7. Følg samme fremgangsmåde på den anden side.

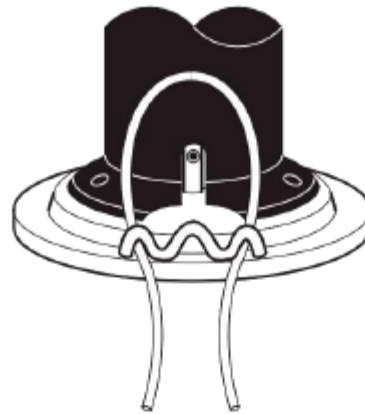

Figure 13

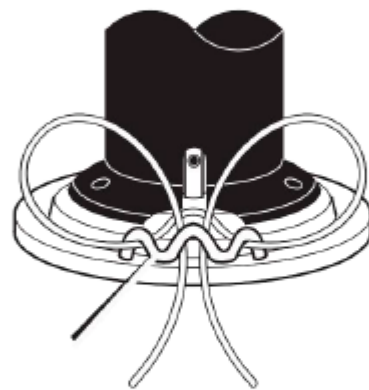

Figure 14

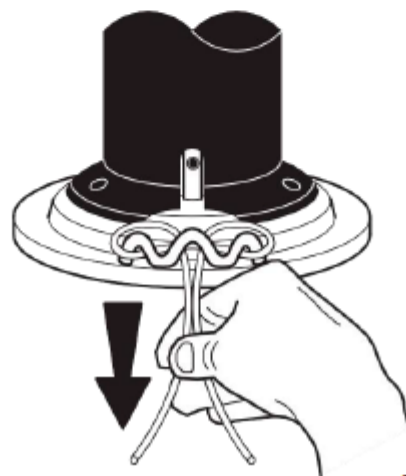

Figure 15

## Udskiftning af drivrem



### ADVARSEL

Før drivremmen tages af, skal tændrørsledningen afmonteres.

For at udskifte drivremmen, skal skærmen tages af:

1. Fjern de to bolte, som holder det bagerste af skærmen fast på maskinen (Figur 16).
2. Fjern de 4 bolte som holder det foreste af skærmen samt trimmerhovedet fast på maskinen (Figur 16).
3. Fjern kileremskiven fra beslaget (figur 17).
4. Løft maskinens forende og fjern drivremmen. Sørg for ikke at bøje remspor.

Vigtigt – udskift kun med original drivrem eller tilsvarende:

Længden af bæltet er  $1160 \pm 2,5$  mm, vinklen er  $37^\circ$ , og sektionen er 3L.

5. Sæt den nye rem på i omvendt rækkefølge.
6. Torque specifikationer:  
13-20 Nm for boltene i skærmen.  
36,6-44,7 Nm for remskærmens monteringsbolt.  
24,2-34 Nm for boltene i trimmerhovedet.
7. Kontroller drivremmens retning og kontroller at remmen sidder korrekt i remsporene og at remmen løber lige og ikke er snoet. Se figur 17.

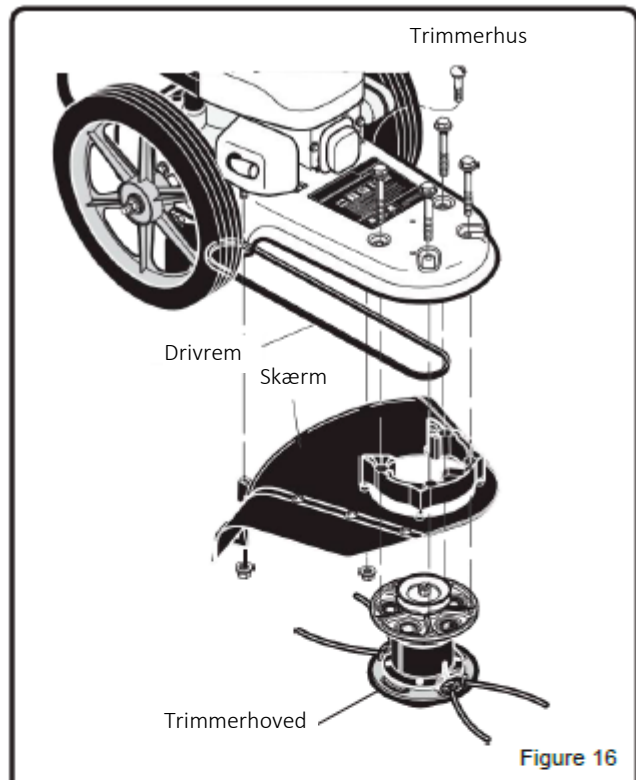

Figure 16

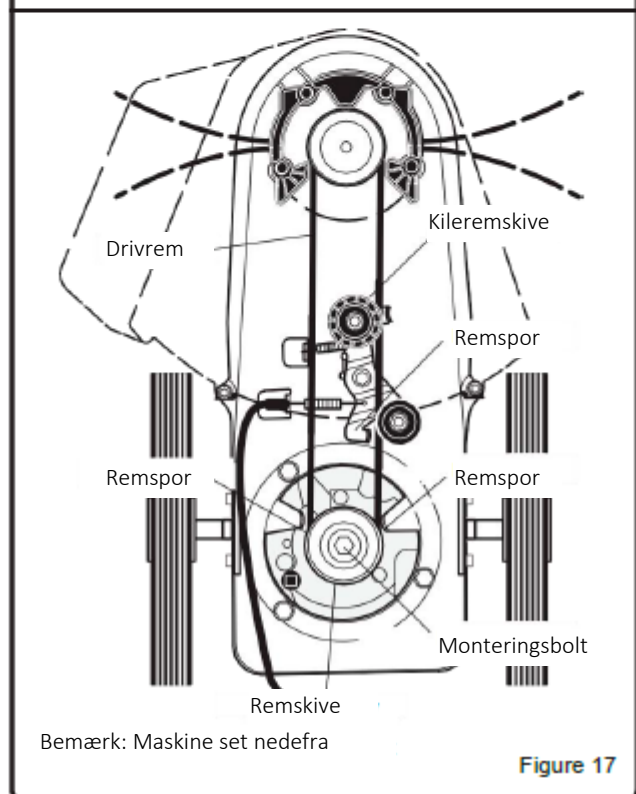

Figure 17

## VIGTIGT

Kontroller drivsystemet. Start motoren og sæt gashåndtaget til FAST. Til- og frakobl trimmerhovedet flere gange. Kontroller at trimmerhovedet standser helt når det frakobles. Hvis trimmerhovedet fortsætter sine rotationer, skal maskinen efterses hos fagperson.

## Opbevaring



### ADVARSEL

Opbevar ikke maskinen indendørs med brændstof i tanken. Opbevar aldrig maskinen i et lukket område med dårlig ventilation, hvor dampe ville kunne nå en åben flamme, en gnist eller en kontrollampe på f.eks. et fyr, vandvarmer eller tørretumbler. Lad motoren køle ned før maskinen stilles til opbevaring.



### ADVARSEL

Tøm ikke tanken indendørs, i nærheden af ild eller mens der ryges. Benzindampene kan forårsage brand eller eksplosion.

**VIGTIGT:** Det er vigtigt at undgå at der danner sig aflejringer i brændstofs systemets dele som karburator, brændstoffilter, -slange og -tank ved opbevaring.

Hvis maskinen skal opbevares i mere end 30 dage, følg da nedenstående procedure for at sikre, at maskinen er i god stand og klar til indsats når en ny sæson starter.

1. Lad motoren køre indtil benzinen er opbrugt.
2. Skift olien som anvist i afsnittet Olieskift.
3. Tag tændrøret ud af cylinderen og hæld ca. 30 ml olie ned i hullet. Træk langsomt i starthåndtaget sådan at olien fordeles i cylinderen. Sæt et nyt tændrør i cylinderen.
4. Fjern snavs og aflejringer fra cylinderens køleribber og motorhuset.
5. Rengør maskinen og fjern snavs, fedt, blade etc.
6. Kontroller maskinen for slidte og beskadigede dele. Udskift delene ved behov.
7. Efterspænd løse samlinger.
8. Smør delene jf. vedligeholdelsesafsnittet. Maskinens metaldele påføres et tyndt lag rustbeskyttende olie.
9. Stil maskinen til opbevaring indendørs på et tørt, rent og godt ventileret sted, utilgængeligt for børn.

10. Overdæk maskinen med et egnet beskyttende cover som ikke holder på fugt. Brug ikke plastik. Plastik er ikke åndbart, hvilket vil bevirke at der dannes kondens og dermed rust på maskinen.
11. Håndtaget kan evt. foldes ned ved opbevaring. Se hvordan i afsnittet Montering. Følg anvisningerne nøje for at undgå at beskadige ledningerne.

## Fejlfinding

Problem	Mulig årsag	Løsning
Motoren starter ikke	Tændrørsledning løs	Forbind tændrørsledningen
	Motoren er ikke primet	Brug primerbolden som beskrevet
	Forkert elektrodeafstand på tændrøret eller defekt tændrør	Kontroller og juster eller udskift tændrøret
	Der mangler brændstof	Tilsæt brændstof
	Tilstoppet brændstofslange	Rengør brændstofslange
	Snavset karburator	Opsøg autoriseret serviceværksted.
	Oversvømmet motor	Vent nogen minutter med at starte
	Gashåndtag i forkert position	Flyt håndtaget til FAST eller START position
	Gammel eller forurenede benzin	Tøm tanken og påfyld ren, frisk benzin
	Defekt gashåndtag eller -kabel	Kontroller håndtag og kabel. Udskift ved behov
	Snavset luftfilter	Rengør luftfilter
Motoren kører dårligt	Defekt tændrør	Udskift tændrøret
	Snavset luftfilter	Udskift luftfilter
	Karburator forkert justeret	Juster karburator. Opsøg autoriseret serviceværksted
	Gammel eller forurenede benzin	Tøm tanken og påfyld ren, frisk benzin
Motoren overopheder	Motorens kølesystem tilstoppet	Rengør skærm og køleribber
	Karburator forkert justeret	Juster karburator. Opsøg autoriseret serviceværksted
	Lavt olieniveau	Påfyld olie
Motoren vil ikke standse	Defekt gashåndtag eller -kabel	Kontroller og udskift beskadigede dele
	Gashåndtag ikke korrekt indstillet	Indstil gashåndtaget til OFF positionen
Dårligt klipperesultat	Trimmersnøren er for kort	Korrekt længde = 548 mm, når den er slidt ned til halvdelen, skal den skiftes.
	Motoren kører ikke ved fuld hastighed	Sæt gashåndtaget til FAST

Trimmeren vibrerer	Trimmerhovedets indstillingsskruer er løse.	Spænd indstillingsskruerne med T-nøglen
	Trimmersnørens længder er meget forskellige	Juster trimmersnøren til nogenlunde ens længder
	Løse bolte og møtrikker	Kontroller at alle bolte om møtrikker, inkl. motorbolte er spændte.
	Trimmerhoved er beskadiget	Udskift den beskadigede del
Trimmerhovedet taber trimmersnøren	Trimmersnøren er ikke korrekt fastgjort	Følg instruktionerne på i afsnittet Udskiftning af trimmersnøre
	Beskadiget snøreholder	Udskift trimmerhovedet
	Trimmersnøre har forkert tykkelse	Brug en 4 mm trimmersnøre

## Transport

Hvis maskinen skal transporteres i køretøj, sørg da for at den står oprejst og at den ikke kan vælte.

## Bortskaffelse

Når maskinen skal kasseres, skilles den ad og delene bortskaffes jf. gældende regler for bortskaffelse af det pågældende materiale.

## EU overensstemmelseserklæring

<b>EU OVERENSSTEMMELSESERKLÆRING/ EU SAMSVARERKLÆRING</b>		
<i>Original</i>		
<b>Fabrikant:</b>	P. Lindberg A/S Sdr. Ringvej 1 6600 Vejen Tlf.: 70212626 E-mail: salg@p-lindberg.dk CVR: 25903110 <a href="http://www.p-lindberg.dk">www.p-lindberg.dk</a>	
<b>Erklærer herved at følgende maskine:</b>	Græstrimmer på hjul, 173cc PL varenummer 9066898	
<b>Type / model:</b>	PL9066898	
<b>Er i overensstemmelse med følgende direktiver:</b>	2006/42/EEC 2014/30/EEC	
<b>Anvendte standarder og normer:</b>	EN 14910:2007+A1:2009 EN ISO 14982:2009	
<b>Dato og ansvarlig underskrift:</b>	Vejen d. 17-01-2023 P. Lindberg A/S	
	 Morten Trolle Direktør	

Vi forbeholder os ret til uden forudgående varsel at ændre de tekniske parametre og specifikationer for dette produkt.

SV

# Bruksanvisning

(Översättning av original dansk  
bruksanvisning)



## Hjulgående grästrimmer – artikelnummer: 9066898

**Beskrivning:** Bensindriven grästrimmer på hjul med 173 ccm fyrtakts bensinmotor.

**Användningsområde:** Maskinen är avsedd för trimning/klippning av gräs och liknande.

**Avsedd användning:** Produkten får bara användas så som beskrivs i bruksanvisningen – all annan användning är felaktig.



**Kom ihåg att fylla på motorolja innan maskinen tas i drift!**

## Tekniska data

Motor	173 ccm, fyrtakt
Startsystem	Rekyl
Tändstift	F7RTC
Tändstiftets elektrodavstånd	0,78-0,94 mm
Motorolja	SAE 30 alternativt 10W-30 eller 15W-40
Oljemängd	0,5 liter
Bensin	92 oktan blyfri eller högre
Bensintank	1 liter
Arbetshöjd	3,8-7,6 cm
Arbetsbredd	56 cm
Trimmertråd	4 mm
Hjuldimension	14 tum
Vikt	32,5 kg
Bullernivå	Ljudtrycksnivå $L_{pA}$ : 85,3 dB (A) $K = 3,0$ dB Ljudeffektnivå $L_{WA}$ : 99,93 dB (A) $K = 2,66$ dB Garanterad ljudeffektnivå $L_{WA}$ : 103 dB
Vibrationer	Vänster sida av handtaget: $5,922$ m/s <sup>2</sup> Höger sida av handtaget: $7,564$ m/s <sup>2</sup>



## Innehåll

Tekniska data .....	1
Inledning .....	3
Allmän information.....	4
Säkerhetsanvisningar.....	5
Symboler på maskinen .....	9
Överblick över maskinen.....	12
Montering .....	13
Drift .....	15
Påfyllning av olja.....	15
Kontrollera oljenivån .....	15
Påfyllning av bränsle .....	15
Kontroll före start.....	16
Primerboll .....	17
Gasreglaget .....	17
Starta motorn .....	17
Stänga av motorn.....	18
Stäng av trimmerhuvudet .....	18
Tillkoppling av trimmerhuvudet .....	18
Inställning av klipphöjden .....	19
Tips för grästrimning.....	19
Lutningsguide .....	20
Underhåll .....	21
Underhållsschema .....	21
Oljebyte .....	22
Byte av trimmertråd .....	23
Byte av drivrem .....	24
Förvaring .....	25
Felsökning.....	26
Transport .....	27
Bortskaffande .....	27
EU-försäkran om överensstämmelse.....	28

## Inledning

Den här bruksanvisningen innehåller en beskrivning av maskinen och nödvändiga instruktioner för att kunna använda den säkert och korrekt samt instruktioner för dagligt och regelbundet underhåll av maskinen.



Bruksanvisningen kan inte ta hänsyn till alla tänkbara situationer som kan uppstå i samband med användning av maskinen, varför det alltid är viktigt att använda sunt förnuft och vara noggrann och försiktig vid hanteringen av maskinen. Maskinen får endast användas av personer som har den fysiska förmågan som krävs för det och som har läst och förstått bruksanvisningen.

Det är en ev. arbetsgivares (maskinens ägares) ansvar att säkerställa att alla som ska använda, serva, underhålla eller reparera maskinen har läst och förstått bruksanvisningen.

Observera att det kan finnas krav på att registrera utbildning av medarbetare samt efterkontroll och underhåll. Det är vid var tid arbetsgivarens/maskinägarens ansvar att undersöka och se till att detta sker. Det är också köparens skyldighet att undersöka om det finns lokala regler för installation och användning av vissa produkter.

Det rekommenderas att endast använda reservdelar och tillbehör i original. Användning av icke originaldelar kan vara farligt samt förkorta maskinens livslängd och försämra dess prestanda. Dessutom kan garantin upphöra att gälla.

Garantin upphör att gälla vid skador som uppstått genom att instruktionerna inte följts, vid felaktig användning av maskinen eller vid ändringar på maskinen.

Om tvivel uppstår om tolkningen av bruksanvisningen ska leverantören kontaktas.

## Allmän information

Bruksanvisningen är viktig för säker drift av denna maskin och ska alltid förvaras tillsammans med den och bör följas med maskinen vid utlån eller vidareförsäljning. LÄS, FÖRSTÅ OCH FÖLJ anvisningarna i bruksanvisningen innan utrustningen tas i drift.

Illustrationerna i bruksanvisningen är vägledande och kan i vissa fall avvika från det levererade.

När det i bruksanvisningen hänvisas till höger och vänster betyder det alltid "sett från förarplatsen" eller "i maskinens körriktning".

Bruksanvisningen har utarbetats i enlighet med Maskindirektivet 2006/42/EG och de relevanta tekniska standarderna.

Maskinen är försedd med säkerhetsdekaler som ska underhållas och bytas ut när de inte längre går att läsa.



Denna symbol tillsammans med orden: **FARA, VAR FÖRSIKTIG, VARNING** används i bruksanvisningen för att rikta uppmärksamheten mot maskinens säkerhet och drift. Det är viktigt att följa alla de angivna riktlinjerna.

**FARA** – indikerar en mycket farlig situation som, om den inte undviks, KOMMER ATT leda till dödsfall eller allvarliga personskador.

**VARNING** – indikerar en potentiellt farlig situation som, om den inte undviks, KAN leda till dödsfall eller allvarliga personskador.

**VAR FÖRSIKTIG** – indikerar en potentiellt farlig situation som, om den inte undviks, KAN leda till mindre eller måttliga personskador.

## Säkerhetsanvisningar

### Förarens ansvar

1. Läs bruksanvisningen och följ riktlinjerna för säker användning av maskinen.
2. Följ anvisningarna för montering och förberedelse.
3. Utför efterkontroll av maskinen regelbundet. Kontrollera att delarna inte är böjda, skadade eller lösa.
4. Använd endast maskinen för avsett ändamål.
5. Bekanta dig väl med maskinen och dess funktioner.
6. Använd endast maskinen om dess skärmar och andra säkerhetskomponenter fungerar och är korrekt monterade.
7. Justera maskinen korrekt.
8. Använd endast originalreservdelar.
9. Se till att underhålla maskinen enligt bruksanvisningen.



### **VARNING**

För att undvika oavsiktlig start under installation, transport, justering eller reparation rekommenderas det alltid att koppla bort tändstiftskabeln och placera den så att den inte kommer i kontakt med tändstiftet.

### Säkra procedurer före användning

- Läs, förstå och följ alla instruktioner på maskinen och i bruksanvisningen.
- Inspektera noggrant arbetsområdet innan arbetet påbörjas och ta bort alla främmande föremål som man annars kan snubbla över. Maskinen kan dessutom slunga ut dessa med hög hastighet, vilket kan leda till både personskador och materiella skador. Håll avstånd till ömtåliga föremål som husfönster, bilrutor, växthus osv.
- Kontrollera gasreglaget och -kabeln. Kontrollera att kabeln ligger fritt och att reglaget inte är skadat. Kontrollera att kabeln som går till förgasaren är fri från brott, lösa monteringar och blockeringar. Kontrollera att starthandtaget fungerar.
- Kontrollera att alla muttrar och bultar osv. är i gott skick. Kontrollera trimmerhuvudets fastsättning varje gång maskinen tas i drift och vid byte av trimmertråd.

## Driftssäkerhet

- Låt aldrig barn använda maskinen.
- Håll arbetsområdet fritt från obehöriga personer, i synnerhet små barn och husdjur.
- Håll personer på ett säkerhetsavstånd på 15 meter.
- Använd inte maskinen under påverkan av alkohol, narkotiska preparat eller läkemedel som kan ha en lugnande effekt eller påverka förmågan att använda maskinen på ett säkert sätt.
- Bär alltid godkända skyddsglasögon med sidoskydd vid användning av maskinen för att skydda ögonen mot främmande föremål som kan slungas ut från maskinen.
- Bär lämpliga arbetskläder som en långärmad tröja eller jacka och långbyxor. Bär inte shorts eller löst sittande kläder som kan fastna i utrustningen.
- Bär alltid arbetshandskar och kraftiga skor som skyddar dina anklar och underben från små pinnar, flisor och andra flygande fragment samt ger ett säkert fotfäste.
- Det rekommenderas att använda skyddande huvudbonad för att skydda mot små flygande partiklar och lågt hängande grenar, kvistar osv.
- Hörselskydd måste användas.
- Placera inte händer eller fötter i närheten av de roterande delarna.
- Vid körning över grusgång, trottoar eller väg ska du stänga av det roterande trimmerhuvudet och vänta tills rotationerna har stannat. Var mycket försiktig och se upp för dolda faror samt trafik.
- Undvik att halka eller falla. Använd aldrig maskinen i vått gräs. Se till att ha ett säkert fotfäste, bär skor med halksäker sula och håll ett fast grepp om handtaget och gå – spring aldrig.
- Orientera dig bakåt vid backning med maskinen.
- Använd endast maskinen vid god sikt och i bra belysning.
- Låt inte motorn gå inomhus eller utomhus i ett slutet utrymme. Avgaserna är farliga och innehåller kolmonoxid, en luktfri och dödlig gas.
- Lämna aldrig maskinen utan uppsikt när motorn är igång. Stäng av motorn och kontrollera att alla rörliga delar har stannat helt. Koppla bort tändstiftskabeln.
- Gör följande om maskinen börjar att vibrera onormalt: stäng av motorn, koppla bort tändstiftskabeln och se till att den inte kan komma i kontakt med tändstiftet. Undersök genast orsaken. Vibrationer är i allmänhet en varning om att något är fel.
- Håll utkik efter gropar, spår och ojämnheter i terrängen. Högt gräs kan dölja hinder.
- Klipp inte gräset i mycket branta sluttningar (max. 15 graders lutning). Se guiden i slutet av den här bruksanvisningen.
- Klipp alltid gräset tvärs över sluttningar – aldrig i riktning rakt uppför och nedför sluttningen. Var mycket försiktig vid byte av riktning i sluttningar. Om det är svårt att klippa gräset i en sluttning, låt bli.
- Klipp inte gräs i närheten av sänkor, diken och vägbankar. Föraren kan förlora fotfästet och tappa balansen.
- Maskinen får inte användas för att klippa häckar och hårda grenar eller för att finfördela material till kompost.

## Bränslesäkerhet

- Var försiktig, bränsle är mycket lättantändligt.
- Använd godkända behållare.
- Kontrollera bränsletillförseln före varje användning och ta hänsyn till att bränsle utvidgas när motorn blir varm eller när maskinen utsätts för sol.
- Fyll alltid på bränsle utomhus och med försiktighet.
- Ta aldrig av tanklocket och fyll aldrig på bränsle när motorn är igång. Låt motorn svalna först.
- Rök inte medan bränsle fylls på.
- Sätt på locket ordentligt efter påfyllning av bränsle och torka upp eventuellt utspillt bränsle.
- Förvara varken maskinen med bränsle i tanken eller bränslet i en byggnad där ångorna skulle kunna nå en öppen låga.

## Säkerhet vid förvaring

- Följ alltid instruktionerna i bruksanvisningen för långtidsförvaring.
- Förvara aldrig maskinen med bränsle i tanken i en byggnad där det finns antändningskällor som varmvattenberedare, värmekanoner, torktumlare osv. närvarande.
- För att minska risken för brand ska trimmern hållas fri från gräs, löv och annat material.
- Låt motorn svalna innan maskinen ställs undan för förvaring i ett slutet utrymme.

## Säkerhet vid reparation, underhåll och justering

- Stäng av motorn efter att ha träffat ett främmande föremål. Koppla bort kabeln från tändstiftet och håll den borta från tändstiftet för att förhindra oavsiktlig start. Kontrollera trimmern noggrant för att se om den är skadad. Om en skada kan konstateras ska maskinen repareras av en fackman innan den startas på nytt och tas i bruk.
- Stäng av motorn före rengöring, reparation eller efterkontroll av maskinen. Kontrollera att alla rörliga delar har stannat helt. Låt motorn svalna, koppla bort tändstiftskabeln och flytta den bort från tändstiftet.
- Försök aldrig att utföra justeringar medan motorn är igång, utom när det uttryckligen rekommenderas från tillverkaren.
- Håll grästrimmern i säkert driftskick. Kontrollera regelbundet att alla monteringar är åtdragna.

- Vid service och reparation får maskinen inte lutas eller vändas upp och ner, såvida det inte specifikt framgår av tillverkarens instruktioner. Service och reparation kan utföras när maskinen är i upprätt läge. Vissa procedurer är lättare att utföra om maskinen lyfts upp på en plattform eller arbetsyta.
- Använd endast reservdelar och tillbehör i original.
- Utför aldrig några förändringar på säkerhetskomponenter. Kontrollera regelbundet att de fungerar.
- Modifiera inte motorns fabriksinställningar.
- Rengör och byt ut säkerhets- och instruktionsdekaler vid behov.
- För att skydda motorn mot överhettning måste luftfiltret alltid hållas rent och vara monterat.
- Om gräs eller annat material har blockerat trimmerhuvudet får det endast avlägsnas när maskinen är avstängd och tändstiftskabeln är bortkopplad.



### Kvarstående risker

Även om maskinen används enligt föreskrifterna är det inte möjligt att undanröja alla kvarvarande riskfaktorer. Följande risker kan uppstå i samband med maskinens konstruktion och design:

- Hörselskador om effektiva hörselskydd inte bärs.
  - Hälsoskador till följd av vibrationsemissioner om maskinen används under en längre tid eller om den inte kontrolleras och underhålls på lämpligt sätt.
- Arbeta inte i mer än 20 minuter i taget. Håll pauser på minst 10 minuter. Under dessa pauser bör användaren inte utsättas för andra vibrationskällor. Nedanstående tabell visar hur länge man får utsättas för vibrationer per dag om vibrationsbelastningen på  $2,5 \text{ m/s}^2$  inte ska överskridas:

Vibration	Maximal tid
$2,5 \text{ m/s}^2$	8 timmar
$3,5 \text{ m/s}^2$	4 timmar
$5,0 \text{ m/s}^2$	2 timmar
$7,0 \text{ m/s}^2$	1 timme
$10,0 \text{ m/s}^2$	30 minuter

## Symboler på maskinen

Maskinen är försedd med dekaler som ska hållas rena och läsbara. Om de försvinner eller blir oläsliga kan nya dekaler erhållas från leverantören.

### Drift

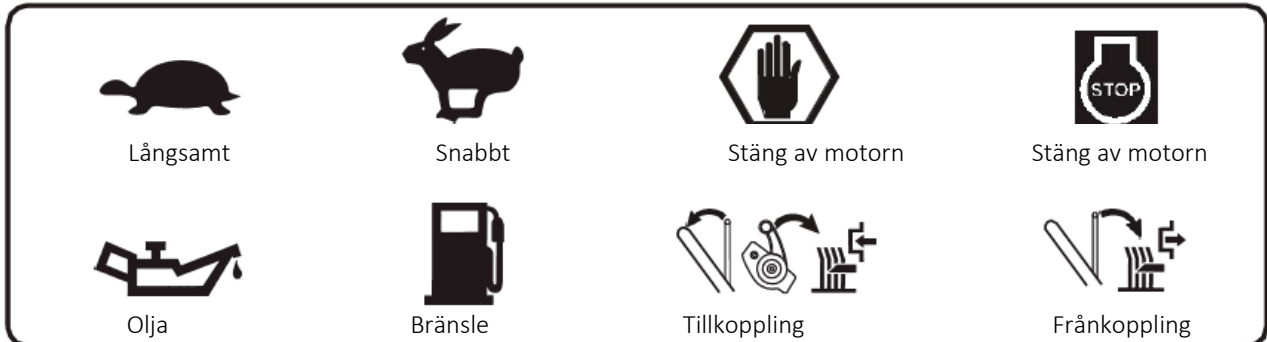

### Säkerhetsdekaler



Läs bruksanvisningen noggrant innan maskinen tas i bruk.



Varning för utslungade föremål.

Håll ett säkerhetsavstånd till maskinen under drift.





Det är förbjudet att använda icke originaltillbehör. Montera aldrig klingor eller andra skärande tillbehör på maskinen.



Bär godkända hörselskydd och skyddsglasögon med sidoskydd.



Garanterad ljudeffektnivå 103 dB.

Symbol	Beskrivning
	VARNING, FARA, VARA FÖRSIKTIG
	Läs bruksanvisningen innan maskinen tas i bruk. Om anvisningarna inte följs kan det leda till allvarlig personskada.
	Utslungade föremål. Håll åskådare på minst 15 meters avstånd. Använd inte om barn befinner sig i närheten. Ta bort föremål som skulle kunna slungas ut ur maskinen.

	Trimma inte rakt uppför och nedför sluttningar. Trimma tvärs över.
	De roterande delarna kan orsaka allvarliga personskador. Håll avstånd till de roterande delarna. Stäng av motorn och ta av tändstiftskabeln innan några justeringar utförs.
	Använd godkända skyddsglasögon och hörselskydd.
	Ta av tändstiftskabeln före service.
	Trimmerns rotationsriktning.
	Motorn avger kolmonoxid. Låt den <b>inte</b> gå inomhus eller i ett slutet utrymme.
	Vidrör <b>inte</b> den heta ljuddämparen eller cylindern. Dessa delar är extremt heta under drift och kan vara heta under en tid efter drift.
	Minska risken för brand genom att torka upp utspillt bränsle och olja och hålla maskinen fri från smuts. Bensin är extremt lättantändligt. Låt maskinen svalna före påfyllning.

## Överblick över maskinen

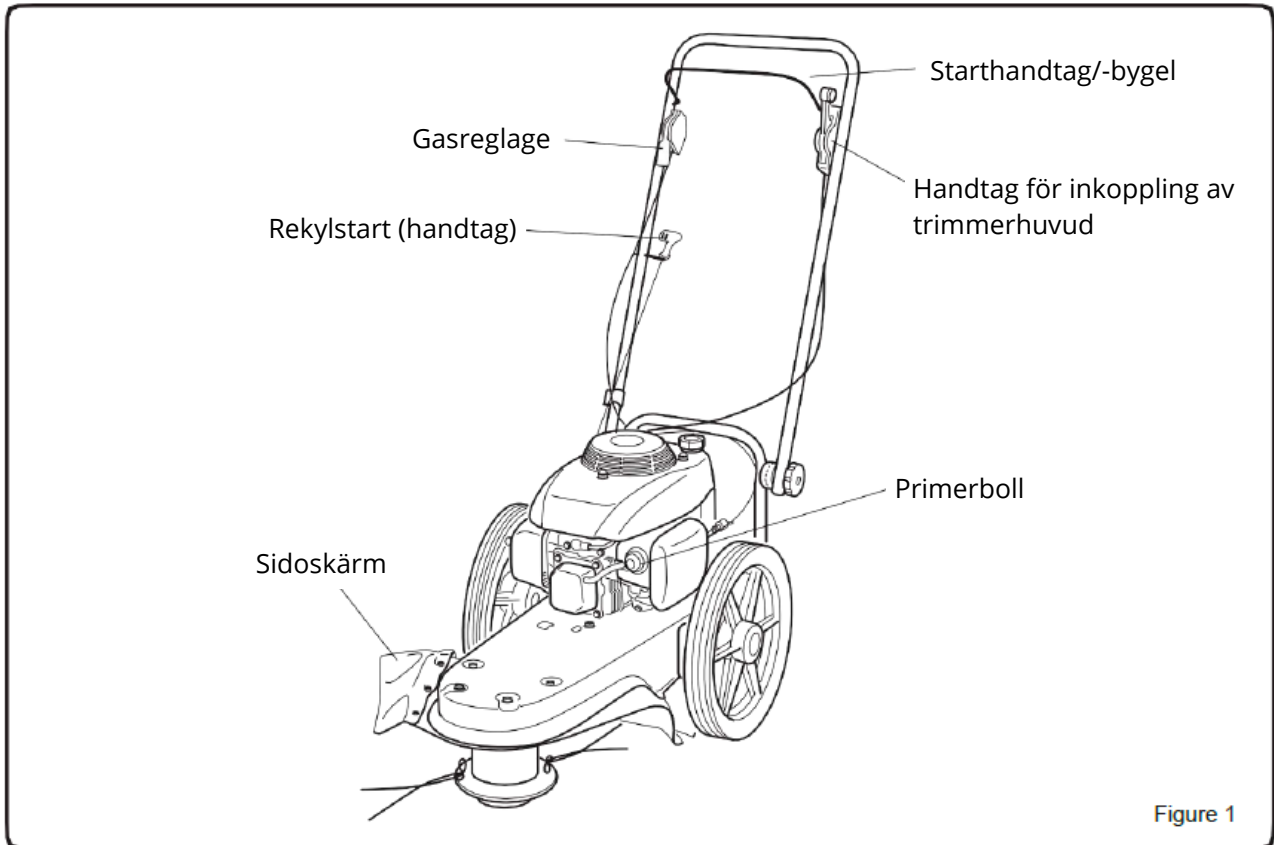

Gasreglage:	Reglerar varvtalet eller stänger av motorn.
Rekylstart (handtag):	Startar motorn.
Sidoskärm:	Skyddar skärmen genom att automatiskt klippa av tråden till korrekt längd.
Starthandtag/-bygel:	Måste tryckas mot styret för att trimmerhuvudet ska rotera – om bygeln släpps stannar trimmerhuvudet.
Handtag för inkoppling av trimmerhuvud:	Aktiverar trimmerhuvudets rotationer.
Primerboll	Sprutar bränsle direkt in i förgasaren för en snabbare start – se figur 5.

## Montering



### **VARNING**

Bär alltid godkända skyddsglasögon eller visir vid montering av maskinen.



### **VARNING**

Koppla alltid bort kabeln från tändstiftskabeln före montering eller någon form av underhåll.

## Verktyg som krävs:

- Kniv för att öppna förpackningar
- Oljetratt
- Momentnyckel för kontroll av monteringar
- Insexnyckel med tvärhandtag (ingår i leveransen)

## Justering av styret

1. Lossa handmuttrarna för justering av styret. Se figur 2.
2. Sväng upp styret till önskad position och dra åt handmuttrarna igen.
3. Ställ dig bakom trimmerns styre och kontrollera att styret är justerat till en bekväm position.
4. Dra åt styrets justeringsknappar till 18–20 Nm.
5. Dra upp handtaget för rekylstart till hållaren på höger sida av handbygeln och vrid startsnöret in i hållaren.

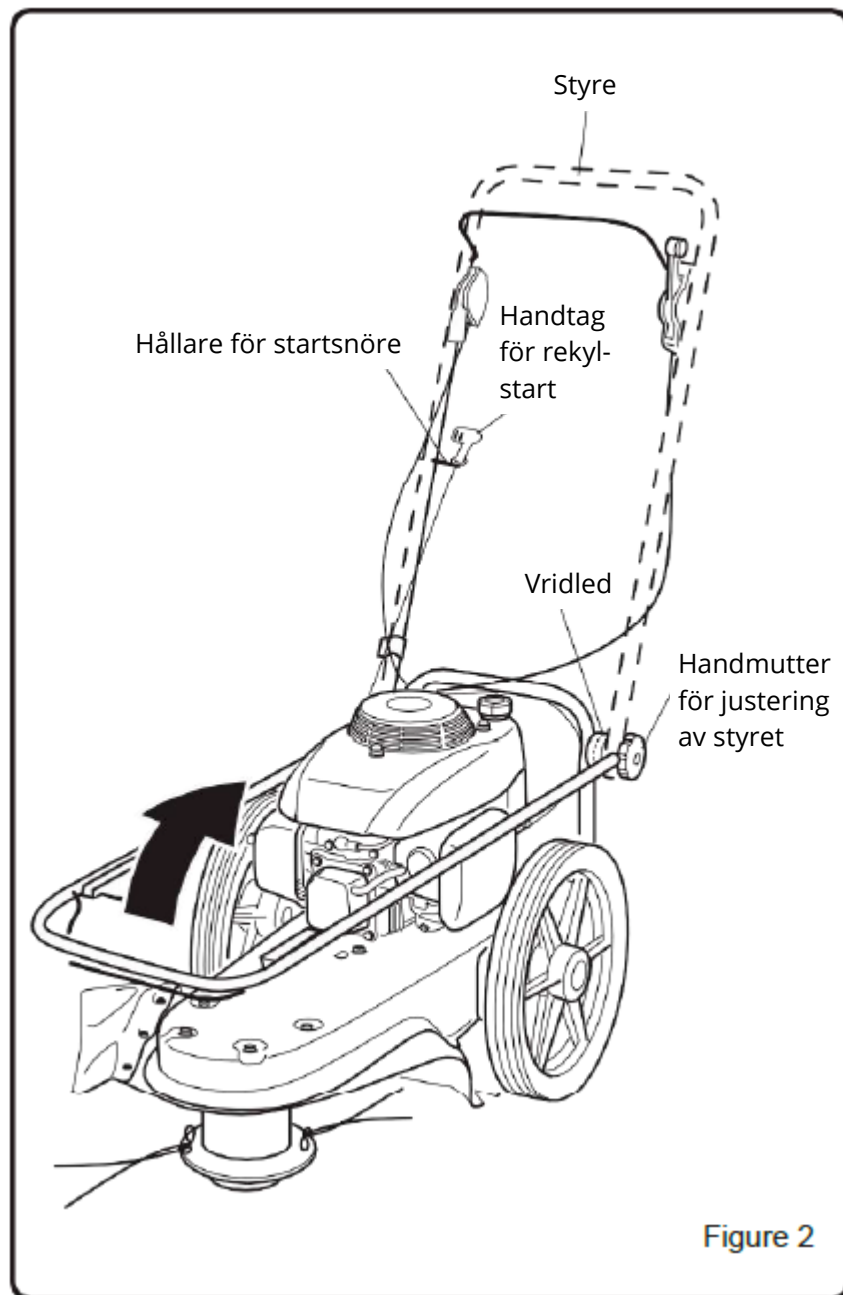

## Drift

### Förberedelse av motorn

Motorn innehåller varken olja eller bensin vid leverans – detta måste fyllas på före start.

### Påfyllning av olja

1. Placera maskinen på ett plant underlag.
2. Ta av oljepåfyllningslocket/-mätstickan.
3. Fyll på olja enligt specifikationerna. Använd en tratt för att undvika spill.
4. Överfyll inte – kontrollera nivån genom att följa instruktionerna:

### Kontrollera oljenivån

1. Placera maskinen på ett plant underlag.
2. Ta upp oljepåfyllningslocket/-mätstickan och torka av den med en trasa.
3. Stick ner oljemätstickan igen men skruva inte fast den. Dra sedan upp den igen och läs av nivån på mätstickan.
4. Om oljetanken är full kommer oljan att nå upp till max.-markeringen på oljemätstickan (se figur 3).
5. Om oljan når upp till eller är mindre än min.-markeringen på mätstickan, tillsätt då försiktigt olja tills oljan når upp till max.-markeringen på mätstickan.  
ÖVERFYLL INTE.
6. Sätt tillbaka oljepåfyllningslocket/-mätstickan igen och skruva fast den.
7. Torka upp ev. utspilld olja.



### **VARNING**

Använd endast rekommenderat bränsle och olja. Använd endast godkänd bränslebehållare. Rök inte när bränsle fylls på. Fyll inte på bränsle inomhus eller i ett slutet utrymme. Stäng av motorn och låt den svalna i ett par minuter före påfyllning av bränsle.

### Påfyllning av bränsle

1. Rengör ytan runt tanklocket för att undvika förorening.
2. Lossa locket långsamt och lägg locket på en ren yta.
3. Fyll försiktigt på bränsle i tanken. Undvik att spilla.
4. Rengör och kontrollera packningen innan locket sätts på igen.
5. Sätt på locket igen och skruva fast det för hand. Torka upp ev. utspillt bränsle.

Observera att det är normalt att en ny motor avger rök när den används för första gången.

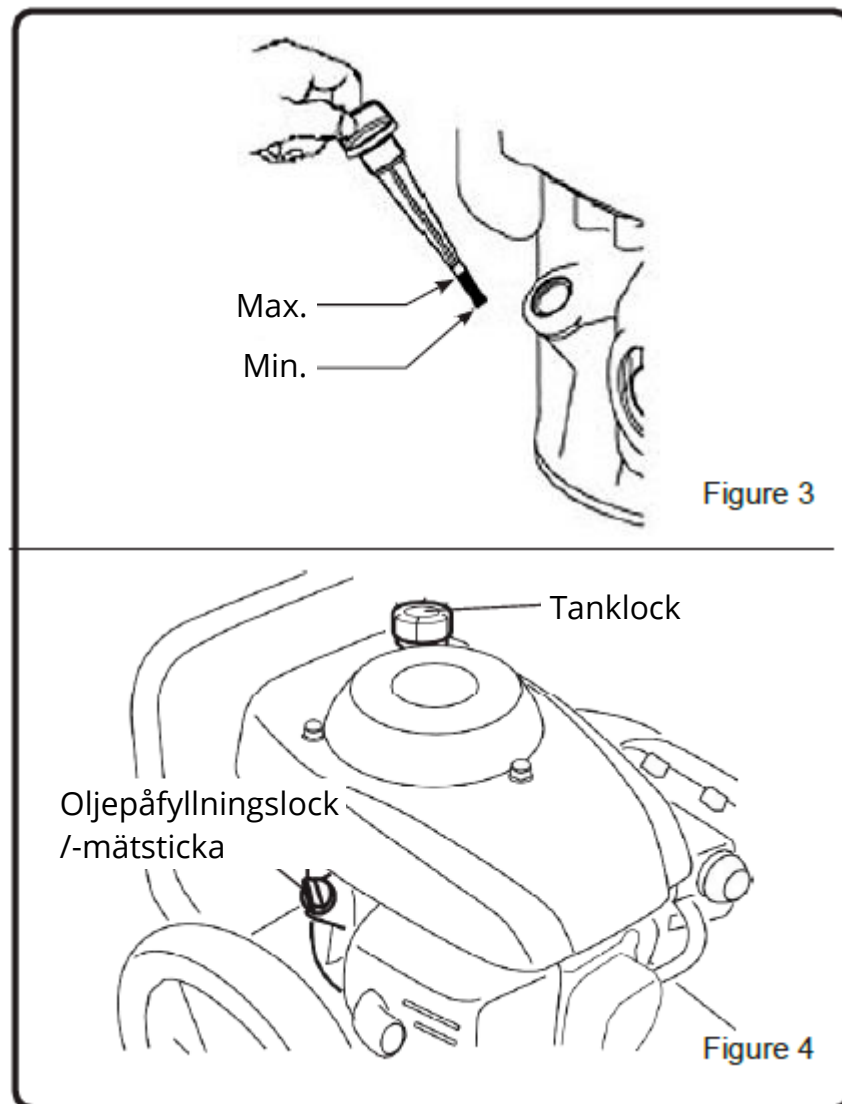

## Kontroll före start

1. Kontrollera att alla monteringar är åtdragna.
2. Kontrollera att det har fyllts på tillräckligt med olja.
3. Kontrollera att det har fyllts på tillräckligt med bränsle.
4. Gå igenom maskinens manöverreglage och kontrollera att de fungerar.
5. Gör en visuell inspektion av maskinen och kontrollera att alla komponenter är korrekt monterade och i gott och säkert skick.



## VARNING

Maskinen kan slunga ut material som kan orsaka allvarliga ögonskador om man träffas. Därför ska man alltid bära godkända skyddsglasögon när man använder maskinen.

### Primerboll

Primerbollen används vid start av en kall motor: tryck på den tre gånger (se figur 5). Vänta i ca två sekunder mellan varje tryck.

### Gasreglaget

1. Vid normal användning ska reglaget ställas på "FAST" för att köra motorn på fullt varvtal.
2. Handtaget dras bakåt för att sänka hastigheten och trycks framåt för att höja hastigheten.
3. För att stänga av motorn dras handtaget hela vägen tillbaka till läget "STOP" (se figur 6).

### Starta motorn

1. Flytta gasreglaget till läget "START" eller "FAST".
2. Kontrollera att bränslekranen är öppen (knappen ska stå vågrätt – se figur 7).
3. Vid kall motor, tryck på primerbollen tre gånger. Vänta i två sekunder mellan varje tryck.
4. Håll starthandtaget i ett fast grepp med höger hand (se figur 8).
5. Dra långsamt i handtaget tills du känner ett motstånd i snöret. Dra så hårt att snöret dras ut till sin fulla längd. Låt inte snöret dras in okontrollerat, utan håll emot i handtaget medan snöret långsamt leds tillbaka.

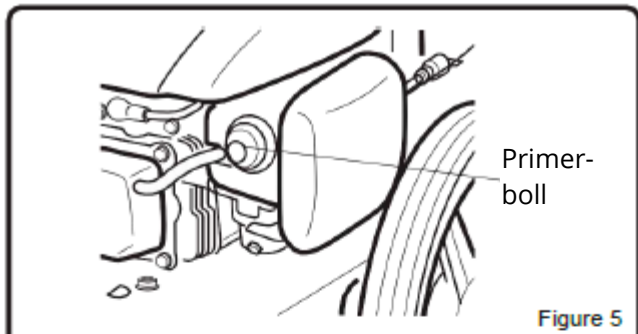

Figure 5

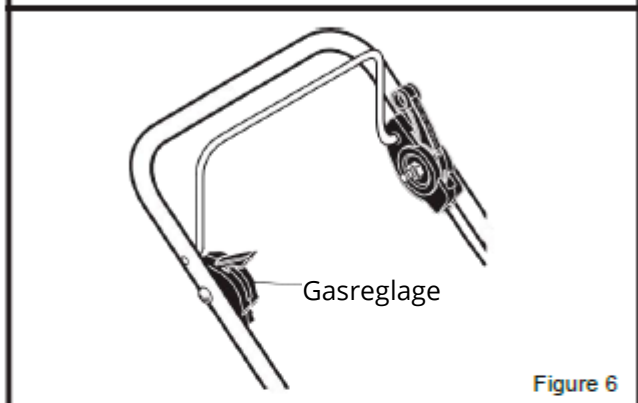

Figure 6

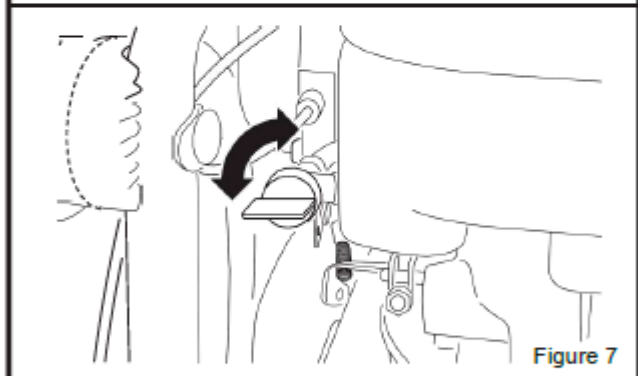

Figure 7

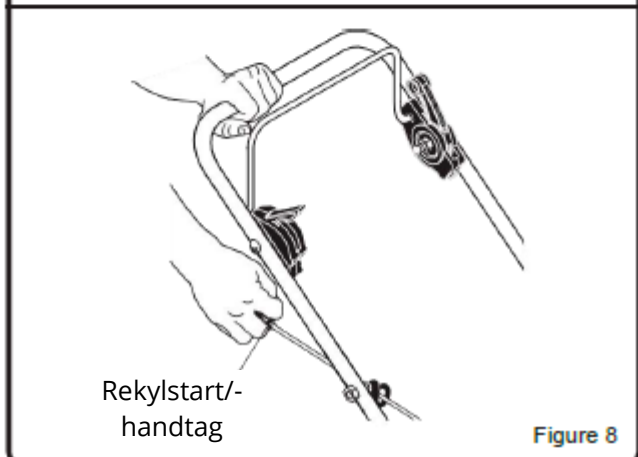

Figure 8



- Om motorn inte startar efter tre drag, tryck två gånger på primerbollen och försök igen.
- Om motorn inte startar efter fem eller sex nya försök, se avsnittet Felsökning.



## VARNING

- Kör aldrig motorn inomhus eller på dåligt ventilerade platser. Avgaserna innehåller kolmonoxid som är en luktfri och dödlig gas.
- Håll händer, fötter och löst sittande kläder på avstånd från maskinen och motorns rörliga delar.
- Vidrör inte ljuddämparen och områdena runt den – delarna kan bli mycket heta och man kan bränna sig.

## Stänga av motorn

För gasreglaget hela vägen tillbaka till läget "STOP".



## VAR FÖRSIKTIG

Trimmerhuvudet kommer att rotera i flera sekunder efter att motorn har stängts av.

## Stäng av trimmerhuvudet

Släpp starthandtaget/-bygeln, som kommer att falla tillbaka till utgångsläget och koppla från trimmerhuvudet.

## Tillkoppling av trimmerhuvudet

- Håll in starthandtaget/-bygeln mot styret och för trimmerhandtaget framåt för att tillkoppla trimmerhuvudet. (Se figur 9).

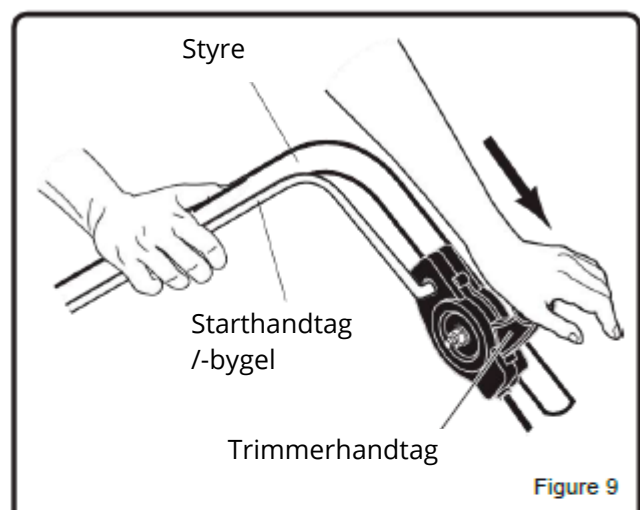

Figure 9

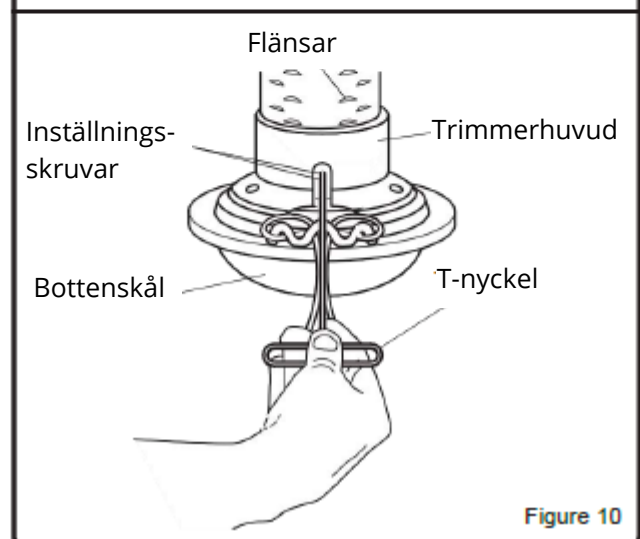

Figure 10

## Inställning av klipphöjden



### VAR FÖRSIKTIG

Före inställning av klipphöjden måste motorn stängas av. Vänta tills alla rörliga delar har stannat helt. Låt motorn svalna och koppla bort tändstiftskabeln.

Höjden kan justeras i intervallet 38–76 mm. Den rekommenderade klipphöjden är 51 mm.

1. Använd den medföljande T-nyckeln för att lossa justeringskruvarna – se figur 10.

*Observera att de två inställningskruvarna sitter på den ena sidan av trimmerhuvudet. Båda skruvarna måste lossas för att ändra klipphöjden.*

2. För trimmerhuvudet uppåt eller nedåt till önskad klipphöjd.
3. Dra åt de två skruvarna igen med 3,5–5 Nm.

## Tips för grästrimming



### VARNING

Material som pinnar, grus och stenar kan slungas ut från maskinen med sådan kraft att det kan orsaka personskador och materiella skador.

- Ställ in gasreglaget på "FAST". Ju snabbare motorn går, desto snabbare roterar trimmerhuvudet. Om växtligheten är hög och kraftig ska maskinen föras långsammare framåt.
- Rengör maskinen regelbundet för att ta bort ansamlad gräs. Se underhållsschemat för mer information.
- För bästa resultat och lång livslängd på trimmertråden ska man låta trådens spetsar göra klipparbetet – detta görs genom att föra maskinen långsamt genom kraftig växtlighet.
- Om trimmertråden blir för kort tar det längre tid att slutföra klipparbetet. När trimmertråden har slitits ned till halva längden ska den bytas ut. Se hur man gör i avsnittet om underhåll.
- Trimma inte i mycket branta sluttningar. Se vägledningen senare i den här bruksanvisningen. Om det är svårt att stå i sluttningen ska maskinen inte användas i sluttningen. Använd inte heller maskinen i sluttningar om sluttningen är hal eller våt.

Kör maskinen tvärs över sluttningar – aldrig i riktning rakt uppför och nedför sluttningen.

- Om trimmerhuvudet kommer i kontakt med betong, asfalt eller andra hårda underlag kommer det att leda till förtida slitage av bottenskålen.

## Lutningsguide



### VARNING!

Var alltid ytterst uppmärksam och undvik plötsliga svängar eller manövrar. Följ säkerhetsanvisningarna i bruksanvisningen för trimning i sluttningar. Kör alltid maskinen tvärs över sluttningar – aldrig rakt uppför och nedför. Var särskilt uppmärksam vid arbete i eller i närheten av sluttningar och hinder.

HÅLL DENNA GUIDE I NIVÅ MED ETT VERTIKALT TRÄD, HÖRNET PÅ EN BYGGNAD, EN ELSTOLPE ELLER ETT STAKET.

**Använd inte maskinen i lutningar som överstiger 15 grader.**

En lutning på 10 grader = en sluttning som ökar i höjd med ca 50 cm på 3 meter.

En lutning på 15 grader = en sluttning som ökar i höjd med ca 75 cm på 3 meter.

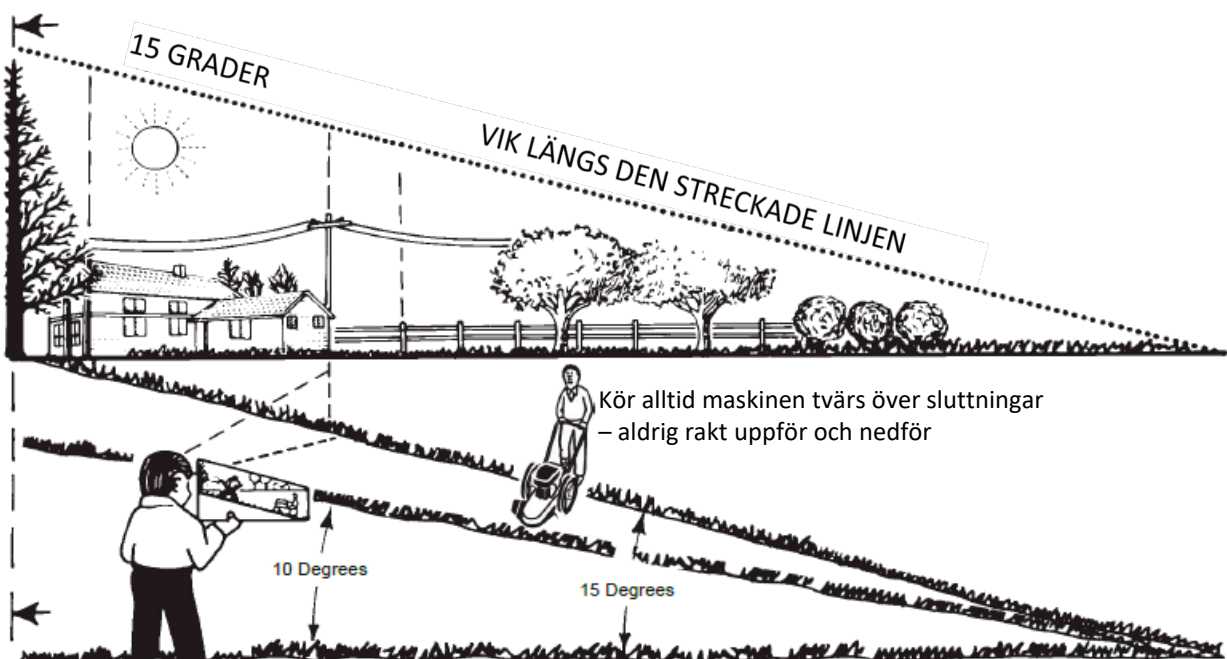

## Underhåll



### VARNING

Före efterkontroll, rengöring eller service av maskinen ska motorn stängas av. Kontrollera att alla rörliga delar har stannat helt. Koppla bort tändstiftskabeln.

## Underhållsschema

	Före varje användning	Var 5:e timme	Var 25:e timme	Var 100:e timme	Se anmärkning	Före förvaring	Service-datum
Kontrollera motoroljenivån	✓						
Kontrollera trimmertråd	✓				1		
Kontrollera trimmerhuvudets tillkoppling	✓						
Rengöring av motor/maskin	✓				2		
Kontrollera bultar och muttrar	✓						
Kontrollera tändstiftet			✓				
Byt motorolja			✓				
Serva luftfilter			✓		3		
Smörj hjullager			✓				

1. Byt tråden när den har slitits ned till halva längden.
2. Rengör dagligen vid användning i mycket dammiga eller smutsiga miljöer. Avlägsna gräs och smuts från skärmen.
3. Rengör/byt oftare vid användning i mycket dammiga eller smutsiga miljöer.

*Alla ovanstående förfaranden bör utföras minst en gång per säsong.*

## Oljebyte

1. Stäng av motorn och låt den svalna.
2. Koppla bort tändstiftskabeln.
3. Ta bort oljeavtappningspluggen. (Se figur 11).
4. Töm ut oljan i en platt behållare.
5. Sätt tillbaka oljeavtappningspluggen. Se till att den är tät.
6. Avlägsna oljepåfyllningslocket/-mätstickan.
7. Fyll på olja. ÖVERFYLL INTE. Följ anvisningarna i föregående avsnitt om påfyllning av olja.
8. Anslut tändstiftskabeln igen.

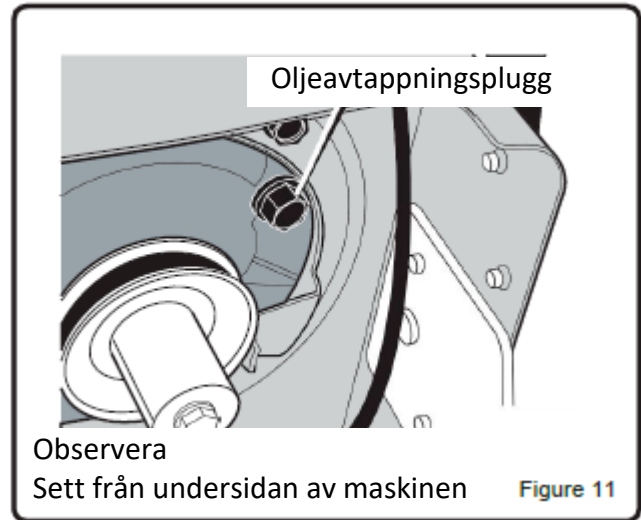

## Byte av trimmertråd

Trimmertråden ska bytas ut när den har slitits ned till halva längden.  
Rekommenderad tjocklek är 4 mm. *Byt alltid tråden på båda sidor.*

1. Stäng av motorn och vänta tills alla rörliga delar stannat. Koppla bort tändstiftskabeln.
2. Ta ut den gamla tråden ur hållaren.
3. Klipp av 548 mm tråd.
4. För in den nya tråden genom hållaren så som visas i figur 13.
5. Ta ändarna och korsa dem över hållaren och för in ändarna genom mitthålet så som visas i figur 14.
6. Kontrollera att ändarna har samma längd – som i figur 15.
7. Gör på samma sätt på den andra sidan.

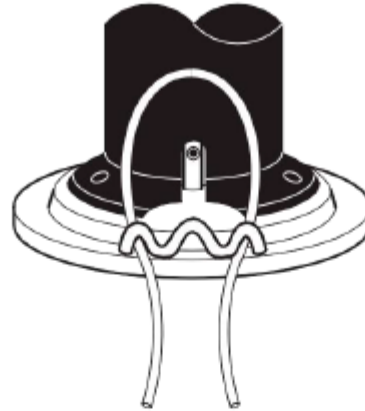

Figure 13

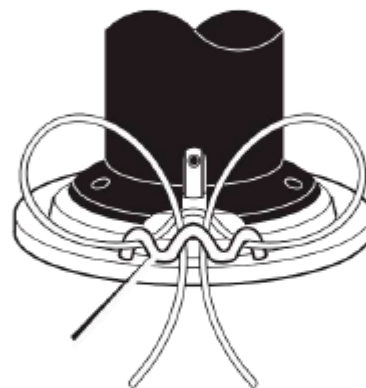

Figure 14



Figure 15

## Byte av drivrem



### VARNING

Innan drivremmen tas av ska tändstiftskabeln tas bort.

För att byta drivremmen måste skärmen tas bort:

1. Ta bort de två bultarna som håller fast skärmens bakre del på maskinen (figur 16).
2. Ta bort de fyra bultarna som håller fast skärmens främre del samt trimmerhuvudet på maskinen (figur 16).
3. Ta bort kilremsskivan från beslaget (figur 17).
4. Lyft upp maskinens främre del och ta bort drivremmen. Se till att inte böja remspåret.

Viktigt – byt endast ut mot originaldrivrem eller motsvarande:

Längden på bandet är  $1160 \pm 2,5$  mm, vinkeln är  $37^\circ$  och sektionen är 3L.

5. Sätt på den nya remmen i omvänd ordningsföljd.
6. Specifikationer för vridmoment:  
13–20 Nm för bultarna i skärmen.  
36,6–44,7 Nm för remskärmens monteringsbult.  
24,2–34 Nm för bultarna i trimmerhuvudet.
7. Kontrollera drivremmens riktning och kontrollera att remmen sitter korrekt i remspåren och att remmen löper rakt och inte är vriden. Se figur 17.

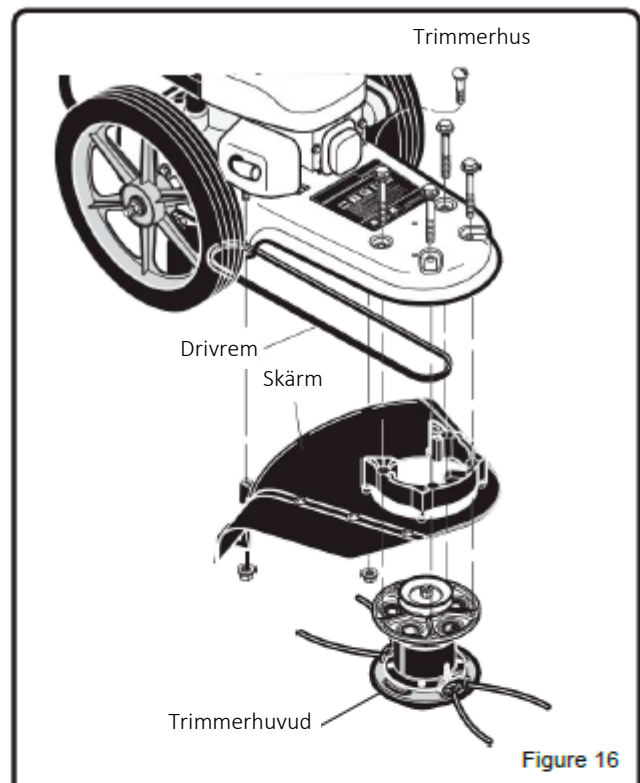

Figure 16

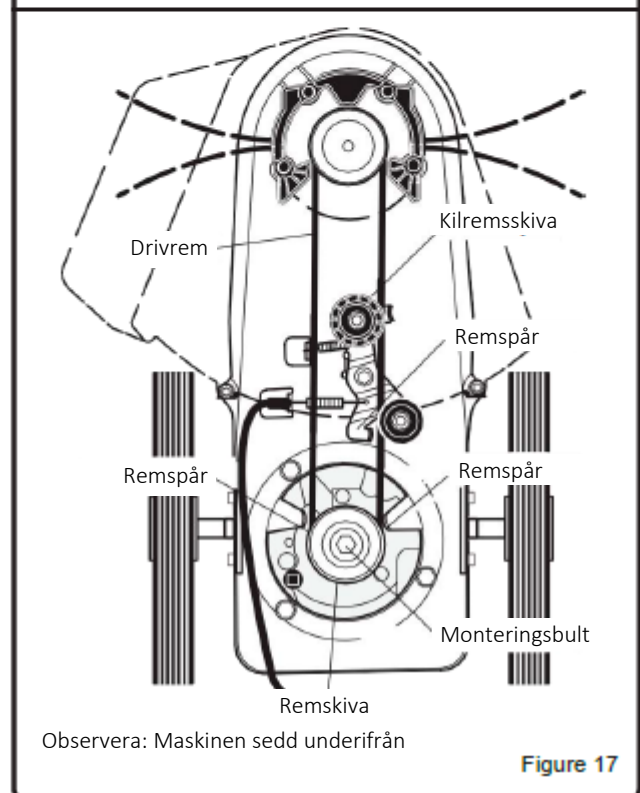

Figure 17

## VIKTIGT

Kontrollera drivsystemet. Starta motorn och ställ gasreglaget på "FAST". Tillkoppla och frångkoppla trimmerhuvudet flera gånger. Kontrollera att trimmerhuvudet stannar helt när det frångopplas. Om trimmerhuvudet fortsätter att rotera ska maskinen kontrolleras av en fackperson.

## Förvaring



### VARNING

Förvara inte maskinen inomhus med bränsle i tanken. Förvara aldrig maskinen i ett slutet utrymme med dålig ventilation där ångor kan nå en öppen låga, en gnista eller en tändlåga i till exempel en eldstad, varmvattenberedare eller torktumlare. Låt motorn svalna innan maskinen undan för förvaring.



### VARNING

Töm inte tanken inomhus, i närheten av eld eller om någon röker i närheten. Bensinångorna kan orsaka en brand eller explosion.

**VIKTIGT:** Det är viktigt att undvika att det bildas avlagringar i delar av bränslesystemet som förgasare, bränslefilter, bränsleslang och bränsletank vid förvaring.

Om maskinen ska förvaras i fler än 30 dagar, följ då nedanstående förfarande för att säkerställa att maskinen är i gott skick och redo att användas när en ny säsong börjar.

1. Låt motorn gå tills bensinen tar slut.
2. Byt olja enligt anvisningarna i avsnittet Oljebyte.
3. Ta bort tändstiftet ur cylindern och håll ca 30 ml olja ned i hålet. Dra långsamt i starthandtaget så att oljan fördelas i cylindern. Sätt ett nytt tändstift i cylindern.
4. Ta bort smuts och avlagringar från cylindrarnas kylflänsar och motorhuset.
5. Rengör maskinen och ta bort smuts, fett, löv osv.
6. Kontrollera maskinen efter slitna och skadade delar. Byt ut delarna vid behov.
7. Efterspänn lösa monteringar.
8. Smörj delarna enligt underhållsavsnittet. Maskinens metalldelar påförs ett tunt lager rostskyddande olja.
9. Förvara maskinen inomhus på en torr, ren och väl ventilerad plats, utom räckhåll för barn.
10. Täck över maskinen med ett lämpligt skydd som inte håller kvar fukt. Använd inte plast. Plast andas inte, vilket gör att det bildas kondens och därmed rost på maskinen.
11. Handtaget kan ev. fällas ned för förvaring. Se hur i avsnittet Montering. Följ anvisningarna noggrant för att undvika att skada kablarna.



## Felsökning

Problem	Möjlig orsak	Åtgärd
Motorn startar inte	Lös tändstiftskabel	Anslut tändstiftskabeln
	Motorn är inte primad	Använd primerbollen enligt beskrivningen
	Felaktigt elektrodavstånd på tändstiftet eller defekt tändstift	Kontrollera och justera eller byt ut tändstiftet
	Det saknas bränsle	Fyll på bränsle
	Igensatt bränsleslang	Rengör bränsleslangen
	Smutsig förgasare	Kontakta en auktoriserad serviceverkstad.
	Översvämmad motor	Vänta i några minuter med att starta
	Gasreglaget i fel läge	Flytta reglaget till läget "FAST" eller "START"
	Gammal eller förorenad bensin	Töm tanken och fyll på med ren färsk bensin
	Defekt gasreglage eller -kabel	Kontrollera reglage och kabel. Byt ut vid behov
	Smutsigt luftfilter	Rengör luftfiltret
Motorn går dåligt	Defekt tändstift	Byt ut tändstiftet
	Smutsigt luftfilter	Byt ut luftfiltret
	Förgasaren felaktigt inställd	Justera förgasaren. Kontakta en auktoriserad serviceverkstad
	Gammal eller förorenad bensin	Töm tanken och fyll på med ren färsk bensin
Motorn överhettas	Motorns kylsystem är igensatt	Rengör skärm och kylflänsar
	Förgasaren felaktigt inställd	Justera förgasaren. Kontakta en auktoriserad serviceverkstad
	Låg oljenivå	Fyll på olja
Motorn vill inte stängas av	Defekt gasreglage eller -kabel	Kontrollera och byt ut skadade delar
	Gasreglage inte korrekt inställt	Ställ in gasreglaget på läget "OFF"
Dåligt klippresultat	Trimmertråden är för kort	Korrekt längd = 548 mm, när den har slitits ner till halva längden ska den bytas ut.
	Motorn går inte på fullt varvtal	Ställ gasreglaget på "FAST"
Trimmern vibrerar	Trimmerhuvudets inställningsskruvar är lösa.	Dra åt inställningsskruvarna med T-nyckeln

	Längden på trimmertrådarna är mycket olika	Justera trimmertråden till ungefär samma längd
	Lösa bultar och muttrar	Kontrollera att alla bultar och muttrar, inklusive motorbultarna, är åtdragna.
	Trimmerhuvudet är skadat	Byt ut den skadade delen
Trimmerhuvudet tappas trimmertråden	Trimmertråden är inte korrekt fastgjord	Följ instruktionerna i avsnittet Byte av trimmertråd
	Skadad trådhållare	Byt ut trimmerhuvudet
	Trimmertråden har fel tjocklek	Använd en 4 mm trimmertråd

## Transport

Om maskinen ska transporteras i ett fordon ska det säkerställas att den står upprätt och att den inte kan välta.

## Bortskaffande

När maskinen ska kasseras ska den tas isär och delarna bortskaffas enligt gällande regler för bortskaffande av det aktuella materialet.

## EU-försäkran om överensstämmelse

<b>EU-FÖRSÄKRAN OM ÖVERENSSTÄMMELSE</b> 	
<i>Översättning av original dansk EU-försäkran om överensstämmelse</i>	
Tillverkare:	P. Lindberg A/S Sdr. Ringvej 1 DK-6600 Vejen Tlf.: +45 70212626 E-mail: <a href="mailto:salg@p-lindberg.dk">salg@p-lindberg.dk</a> CVR: 25903110 <a href="http://www.p-lindberg.dk">www.p-lindberg.dk</a>
Härmed förklara att följande maskin:	<i>Hjulgående grästrimmar, 173cc PL art. 9066898</i>
Type / modell:	<i>PL9066898</i>
Överensstämmer med följande direktiv:	<i>2006/42/EEC 2014/30/EEC</i>
Tillämpade standarder och normer:	<i>EN 14910:2007+A1:2009 EN ISO 14982:2009</i>
Datum och signatur:	<i>Vejen d. 17-01-2023</i> <i>P. Lindberg A/S</i>  Morten Trolle Direktör 

Vi förbehåller oss rätten att ändra produktens tekniska parametrar och specifikationer utan föregående meddelande.

DE

# Bedienungsanleitung

(Übersetzung von der original dänischen  
Bedienungsanleitung)



## Grastrimmer auf Rädern – Warennummer: 9066898

**Beschreibung:** Benzinbetriebener Grastrimmer auf Rädern mit 173-cm<sup>3</sup>-Viertakt-Benzinmotor.

**Verwendungsbereiche:** Die Maschine dient zum Trimmen und Mähen von Gras und Ähnlichem.

**Vorgesehene Verwendung:** Das Produkt darf ausschließlich wie in dieser Bedienungsanleitung beschrieben verwendet werden. Jede andere Verwendung ist unzulässig.



**Denken Sie daran, vor dem Einsatz der Maschine Motoröl nachzufüllen!**

## Technische Daten

Motor	173-cm <sup>3</sup> -Viertaktmotor
Anlasser	Zugstarter
Zündkerze	F7RTC
Elektrodenabstand der Zündkerze	0,78–0,94 mm
Motoröl	SAE 30, alternativ 10W-30 oder 15W-40
Ölmenge	0,5 Liter
Benzin	92 Oktan bleifrei oder höher
Benzintank	1 Liter
Arbeitshöhe	3,8–7,6 cm
Arbeitsbreite	56 cm
Trimmerfäden	4 mm
Radgröße	14 Zoll
Masse	32,5 kg
Betriebsgeräusch	Schalldruckpegel L <sub>pA</sub> = 85,3 dB(A), k = 3,0 dB(A) Schallleistungspegel L <sub>WA</sub> = 99,93 dB(A), k = 2,66 dB(A) Garantierter Schallleistungspegel L <sub>WA</sub> = 103 dB
Schwingungen	Linke Griffseite: 5,922 m/s <sup>2</sup> Rechte Griffseite: 7,564 m/s <sup>2</sup>

## Inhalt

Technische Daten.....	1
Einleitung.....	3
Allgemeine Informationen.....	4
Sicherheitsanweisungen.....	5
Symbole an der Maschine.....	10
Maschinenübersicht.....	13
Zusammenbau.....	14
Betrieb.....	16
Öl einfüllen.....	16
Ölstand prüfen.....	16
Kraftstoff einfüllen.....	16
Prüfung vor der Inbetriebnahme.....	17
Pumpball.....	18
Gashebel.....	18
Motor anlassen.....	18
Motor abstellen.....	20
Trimmerkopf anhalten.....	20
Trimmerkopf einkuppeln.....	20
Schnitthöhe einstellen.....	21
Tipps für das Schneiden von Gras.....	21
Neigungslinéal.....	22
Wartung.....	23
Wartungstabelle.....	23
Ölwechsel.....	24
Trimmerfaden ersetzen.....	25
Antriebsriemen ersetzen.....	26
Lagerung.....	27
Fehlerbehebung.....	29
Transport.....	30
Entsorgung.....	30
EU-Konformitätserklärung.....	31

## Einleitung

Diese Bedienungsanleitung enthält eine Beschreibung der Maschine, die notwendigen Anweisungen für ihren sicheren und ordnungsgemäßen Einsatz sowie Richtlinien für ihre tägliche und regelmäßige Wartung.



Die Bedienungsanleitung kann nicht alle erdenklichen Situationen berücksichtigen, die bei der Verwendung der Maschine entstehen könnten. Lassen Sie also stets gesunden Menschenverstand walten und gehen Sie vorsichtig und sorgfältig mit der Maschine um. Die Maschine darf nur von Personen verwendet werden, die körperlich dafür geeignet sind und die Bedienungsanleitung gelesen und verstanden haben.

Der Besitzer oder der Arbeitgeber muss sicherstellen, dass jeder, der die Maschine bedient, pflegt, wartet oder repariert, diese Bedienungsanleitung gelesen und verstanden hat.

Denken Sie daran, dass es erforderlich sein kann, die Schulung des Personals, die Überprüfung und die Wartung zu dokumentieren. Es liegt in der Verantwortung des Arbeitgebers oder des Besitzers der Maschine, dies jederzeit nachzuhalten und sicherzustellen. Der Käufer muss auch prüfen, ob es örtliche Vorschriften für die Konfigurierung und Verwendung bestimmter Produkte gibt.

Es empfiehlt sich, ausschließlich Originalersatzteile und -zubehör zu verwenden. Die Verwendung nicht originaler Ersatzteile kann gefährlich sein und die Nutzungsdauer und Leistung der Maschine beeinträchtigen. Außerdem kann die Garantie verfallen.

Falls Anweisungen nicht befolgt werden, die Maschine nicht wie vorgesehen verwendet wird oder Änderungen an der Maschine vorgenommen werden, erlischt die Garantie.

Wenden Sie sich bei Fragen zum Inhalt dieser Bedienungsanleitung an den Lieferanten.

## Allgemeine Informationen

Die Bedienungsanleitung ist wichtig für den sicheren Betrieb dieser Maschine und muss mit dieser aufbewahrt und weitergegeben werden, wenn die Maschine verliehen oder weiterverkauft wird. Alle Anweisungen in dieser Bedienungsanleitung müssen vor Inbetriebnahme **GELESEN, VERSTANDEN** und dann stets **EINGEHALTEN** werden.

Abbildungen in der Bedienungsanleitung dienen nur zur Orientierung und können vom gelieferten Produkt abweichen.

„Rechts“ und „links“ in der Bedienungsanleitung bedeutet immer „vom Bediener aus gesehen“ oder „in Bewegungsrichtung der Maschine“.

Diese Bedienungsanleitung wurde gemäß der Maschinenrichtlinie 2006/42/EG und den maßgeblichen technischen Normen erstellt.

Die Maschine ist mit Sicherheitsschildern ausgestattet, die gepflegt und ersetzt werden müssen, wenn sie nicht mehr lesbar sind.



In der Bedienungsanleitung dient dieses Symbol in Verbindung mit den Wörtern **GEFAHR, ACHTUNG** und **WARNUNG** als Hinweis auf die Sicherheit und den Betrieb der Maschine. Es ist wichtig, alle angegebenen Anweisungen zu befolgen.

**GEFAHR** – weist auf eine besonders gefährliche Situation hin, die **UNWEIGERLICH** zu schweren Verletzungen oder zum Tod führt, wenn sie nicht abgewendet wird.

**WARNUNG** – weist auf eine potenziell gefährliche Situation hin, die **MÖGLICHERWEISE** zu schweren Verletzungen oder zum Tod führt, wenn sie nicht abgewendet wird.

**VORSICHT** – weist auf eine potenziell gefährliche Situation hin, die **MÖGLICHERWEISE** zu geringfügigen oder leichten Verletzungen führt, wenn sie nicht abgewendet wird.

## Sicherheitsanweisungen

### Verantwortung des Bedieners

1. Lesen Sie die Bedienungsanleitung und befolgen Sie die Richtlinien für den sicheren Gebrauch der Maschine.
2. Befolgen Sie die Anweisungen zur Montage und Vorbereitung.
3. Untersuchen Sie die Maschine regelmäßig. Prüfen Sie, dass keine Teile verbogen, beschädigt oder lose sind.
4. Verwenden Sie die Maschine nur für den vorgesehenen Zweck.
5. Machen Sie sich gründlich mit der Maschine und ihren Funktionen vertraut.
6. Verwenden Sie die Maschine nur, wenn die Abschirmung und andere Sicherheitselemente ordnungsgemäß angebracht und funktionsfähig sind.
7. Stellen Sie die Maschine richtig ein.
8. Verwenden Sie nur Originalersatzteile.
9. Achten Sie darauf, die Maschine gemäß der Bedienungsanleitung zu warten.



#### **WARNUNG**

Um versehentliches Starten während der Konfigurierung, des Transports, der Einstellung oder der Reparatur zu vermeiden, empfiehlt es sich, immer das Zündkabel abzuziehen und es so zu legen, dass es keinen Kontakt mit der Zündkerze hat.

### Sichere Vorgehensweise vor der Verwendung

- Machen Sie sich mit allen Anweisungen an der Maschine und in der Bedienungsanleitung vertraut und halten Sie sich daran.
- Untersuchen Sie den Arbeitsbereich vor Arbeitsbeginn gründlich und entfernen Sie alle Fremdkörper, über die Sie stolpern könnten. Die Maschine kann Fremdkörper auch mit hoher Geschwindigkeit auswerfen und dabei Personen- und Sachschäden verursachen. Halten Sie Abstand von zerbrechlichen Gegenständen wie Hausfenstern, Autoscheiben, Gewächshäusern und dergleichen.
- Prüfen Sie den Gashebel und den Gaszug. Vergewissern Sie sich, dass der Gaszug frei liegt und der Griff unbeschädigt ist. Prüfen Sie, ob der zum Vergaser führende Gaszug frei von Knicken, losen Verbindungen und Blockaden ist. Prüfen Sie, ob der Startgriff funktioniert.
- Prüfen Sie, ob alle Muttern, Bolzen und dergleichen in gutem Zustand sind. Überprüfen Sie die Trimmerkopfbefestigung bei jeder Inbetriebnahme der Maschine und bei jedem Wechsel des Trimmerfadens.



## Betriebssicherheit

- Lassen Sie niemals Kinder die Maschine verwenden.
- Halten Sie Unbefugte aus dem Arbeitsbereich fern, insbesondere kleine Kinder und Haustiere.
- Halten Sie andere Personen außerhalb eines Sicherheitsabstands von fünfzehn Metern.
- Benutzen Sie die Maschine nicht unter dem Einfluss von Alkohol, Drogen oder Medikamenten, welche die Fähigkeit zur sicheren Verwendung der Maschine herabsetzen können.
- Tragen Sie bei der Arbeit mit der Maschine immer eine zugelassene Schutzbrille mit Seitenschutz, um die Augen vor aus der Maschine ausgeworfenen Fremdkörpern zu schützen.
- Tragen Sie geeignete Arbeitskleidung, etwa ein langärmeliges Hemd oder eine Jacke und eine Hose mit langen Beinen. Tragen Sie keine kurzen Hosen oder locker sitzende Kleidungsstücke, die vom Gerät erfasst werden können.
- Tragen Sie immer Arbeitshandschuhe und festes Schuhwerk, das Ihre Knöchel und Unterschenkel vor Holzteilen, Splintern und anderen ausgeworfenen Teilen schützt und guten Halt bietet.
- Zum Schutz vor kleinen ausgeworfenen Teilen und tief hängenden Ästen, Zweigen und dergleichen empfiehlt sich das Tragen einer Kopfbedeckung.
- Tragen Sie unbedingt einen Gehörschutz.
- Halten Sie Hände und Füße von den sich drehenden Teilen fern.
- Wenn Sie einen Schotterweg, einen Bürgersteig oder eine Straße überqueren, halten Sie den sich drehenden Trimmerkopf an und warten Sie, bis die Drehung zum Stillstand gekommen ist. Seien Sie sehr aufmerksam und achten Sie auf verborgene Gefahren und auf den Verkehr.
- Achten Sie darauf, nicht auszurutschen oder zu stürzen. Verwenden Sie die Maschine niemals auf nassem Gras. Achten Sie auf einen guten Stand, tragen Sie rutschfestes Schuhwerk, halten Sie den Handgriff fest und gehen Sie – rennen Sie niemals.
- Sehen Sie sich beim Rückwärtsziehen der Maschine hinter sich um.
- Benutzen Sie die Maschine nur bei guter Sicht und guter Beleuchtung.
- Lassen Sie den Motor niemals in geschlossenen Räumen oder im Freien in einem abgeschlossenen Bereich laufen. Auspuffgase sind gefährlich und enthalten Kohlenmonoxid, ein geruchloses, tödliches Gas.
- Lassen Sie die Maschine niemals unbeaufsichtigt mit laufendem Motor stehen. Stellen Sie den Motor ab und vergewissern Sie sich, dass alle bewegten Teile vollständig zum Stillstand gekommen sind. Entfernen Sie das Zündkabel.
- Wenn die Maschine auffällig in Schwingung gerät, stellen Sie den Motor ab, ziehen Sie das Zündkabel ab und legen Sie es so, dass es die Zündkerze nicht berühren kann.

Untersuchen Sie sofort die Ursache. Schwingungen deuten in der Regel darauf hin, dass etwas nicht stimmt.

- Achten Sie auf Schlaglöcher, Spuren und Unebenheiten im Gelände. Hohes Gras kann solche Hindernisse verbergen.
- Schneiden Sie das Gras nicht an sehr steilen Hängen (nicht über fünfzehn Grad Gefälle). Beachten Sie die Hinweise am Ende dieser Bedienungsanleitung.
- Schneiden Sie das Gras immer quer zum Gefälle, nie hangaufwärts oder hangabwärts. Seien Sie besonders vorsichtig bei Richtungsänderungen auf Hängen. Wenn es schwierig ist, das Gras an einem Hang zu mähen, dann sehen Sie davon ab.
- Schneiden Sie kein Gras in der Nähe von Abhängen, Gräben und Deichen. Der Bediener der Maschine könnte den Halt und das Gleichgewicht verlieren.
- Verwenden Sie die Maschine nicht zum Schneiden von Hecken oder harten Ästen oder zum Zerkleinern von Material für den Kompost.

## Sicherheit von Kraftstoffen

- Seien Sie vorsichtig, Kraftstoff ist leicht entzündlich.
- Verwenden Sie einen zugelassenen Kraftstoffbehälter.
- Prüfen Sie den Kraftstoffvorrat vor jeder Verwendung und berücksichtigen Sie, dass sich der Kraftstoff ausdehnt, wenn der Motor heiß wird oder die Maschine der Sonne ausgesetzt ist.
- Füllen Sie Kraftstoff immer im Freien ein und gehen Sie vorsichtig vor.
- Nehmen Sie niemals den Tankdeckel ab und füllen Sie niemals Kraftstoff ein, solange der Motor läuft. Lassen Sie den Motor erst auskühlen.
- Rauchen Sie beim Einfüllen von Kraftstoff nicht.
- Bringen Sie den Deckel nach dem Einfüllen von Kraftstoff wieder fest an und wischen Sie verschütteten Kraftstoff auf.
- Bewahren Sie weder die Maschine mit Kraftstoff im Tank noch den Kraftstoff selbst in einem Gebäude auf, in welchem die Dämpfe mit offenem Feuer in Berührung kommen können.

## Sichere Lagerung

- Befolgen Sie stets die Hinweise in der Bedienungsanleitung zur längerfristigen Lagerung.
- Lagern Sie die Maschine niemals mit Kraftstoff im Tank in einem Gebäude in der Nähe einer Zündquelle, etwa eines Wassererhitzers, Heizlüfters, Trockners oder dergleichen.
- Um die Brandgefahr zu verringern, halten Sie den Trimmer frei von Gras, Laub und anderem Material.
- Lassen Sie die Maschine auskühlen, bevor Sie diese in einem geschlossenen Raum lagern.

## Sichere Reparatur, Wartung und Einstellung

- Halten Sie den Motor nach einem Aufprall gegen Fremdkörper an. Entfernen Sie das Kabel von der Zündkerze und halten Sie es von der Zündkerze fern, um ein versehentliches Starten zu verhindern. Untersuchen Sie den Trimmer gründlich auf mögliche Schäden. Wenn Sie einen Schaden feststellen, muss die Maschine vor der erneuten Inbetriebnahme von einer Fachkraft repariert werden.
- Stellen Sie den Motor ab, bevor Sie die Maschine reinigen, reparieren oder überprüfen. Vergewissern Sie sich, dass alle bewegten Teile zum Stillstand gekommen sind. Lassen Sie den Motor abkühlen, ziehen Sie das Zündkabel ab und entfernen Sie es von der Zündkerze.
- Nehmen Sie Einstellungen niemals bei laufendem Motor vor, sofern dies nicht ausdrücklich vom Hersteller empfohlen wird.
- Halten Sie den Trimmer in sicherem Betriebszustand. Prüfen Sie regelmäßig, dass alle Verbindungen gut festgezogen sind.
- Kippen oder drehen Sie die Maschine bei Wartungs- oder Reparaturarbeiten nicht um, es sei denn, Sie werden in der Herstelleranleitung ausdrücklich dazu aufgefordert. Wartungs- und Reparaturarbeiten können bei aufrecht stehender Maschine durchgeführt werden. Manche Arbeiten lassen sich leichter durchführen, wenn Sie die Maschine auf eine Plattform oder Arbeitsfläche heben.
- Verwenden Sie nur Originalersatzteile und -zubehör.
- Nehmen Sie niemals Änderungen an Sicherheitselementen vor. Prüfen Sie regelmäßig deren Funktionsfähigkeit.
- Nehmen Sie an den Werkseinstellungen des Motors keine Änderungen vor.
- Reinigen und ersetzen Sie nötigenfalls Sicherheits- und Hinweisschilder.
- Um den Motor vor Überhitzung zu schützen, muss der Luftfilter stets sauber gehalten und eingebaut werden.
- Wenn Gras oder anderes Material den Trimmerkopf blockiert, darf es nur bei ausgeschalteter Maschine und abgezogenem Zündkabel entfernt werden.



## Restrisiken

Auch bei vorschriftsmäßiger Verwendung der Maschine können nicht alle Restrisikofaktoren beseitigt werden. Die folgenden Gefahren können sich aus der Konstruktion und der Bauweise der Maschine ergeben:

- Gehörschädigung, wenn kein wirksamer Gehörschutz getragen wird.
- Gesundheitsschäden durch die Einwirkung von Schwingungen, wenn die Maschine über einen längeren Zeitraum verwendet oder nicht angemessen geregelt und gewartet wird.

Arbeiten Sie nicht länger als zwanzig Minuten ohne Pause. Machen Sie mindestens zehnminütige Pausen. In diesen Pausen darf sich der Benutzer keinen anderen Schwingungen aussetzen. Die folgende Tabelle zeigt, wie lange Sie sich täglich Schwingungen aussetzen können, wenn eine Schwingungsbelastung von beispielsweise  $2,5 \text{ m/s}^2$  nicht überschritten wird:

Schwingung	Maximale Zeit
$2,5 \text{ m/s}^2$	8 Stunden
$3,5 \text{ m/s}^2$	4 Stunden
$5,0 \text{ m/s}^2$	2 Stunden
$7,0 \text{ m/s}^2$	1 Stunde
$10,0 \text{ m/s}^2$	30 Minuten

## Symbole an der Maschine

Die Maschine ist mit Schildern versehen, die sauber und lesbar gehalten werden müssen. Wenn sie verloren gehen oder unleserlich werden, können Sie neue Schilder vom Lieferanten bestellen.

## Betrieb

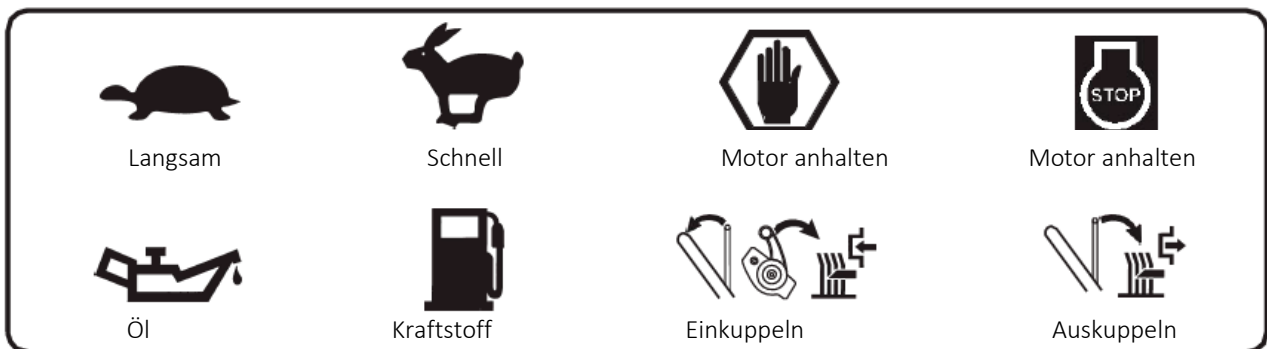

## Sicherheitsschilder



Lesen Sie vor der Benutzung der Maschine diese Bedienungsanleitung sorgfältig.



Warnung vor ausgeworfenen Gegenständen.

Halten Sie während des Betriebs sicheren Abstand von der Maschine.



Verwenden Sie ausschließlich Original-Zubehör. Montieren Sie niemals Messer oder anderes Schneidzubehör an der Maschine.



Tragen Sie einen zugelassenen Gehörschutz und eine Schutzbrille mit Seitenschutz.



Garantierter Schalleistungspegel 103 dB.

Symbol	Beschreibung
	WARNUNG, GEFAHR, VORSICHT
	Lesen Sie vor der Inbetriebnahme der Maschine stets die Bedienungsanleitung. Wenn Anleitungen nicht befolgt werden, kann es zu schweren Verletzungen kommen.

	<p>Ausgeworfene Gegenstände. Halten Sie Unbeteiligte in einem Abstand von mindestens fünfzehn Metern. Verwenden Sie die Maschine nicht in Anwesenheit von Kindern. Entfernen Sie Gegenstände, die aus der Maschine ausgeworfen werden könnten.</p>
	<p>Schneiden Sie kein Gras an Steigungen und Hängen. Schneiden Sie quer zum Gefälle.</p>
	<p>Sich drehende Teile können schwere Verletzungen verursachen. Halten Sie Abstand zu den sich drehenden Teilen. Stellen Sie den Motor ab und ziehen Sie das Zündkabel ab, bevor Sie Einstellungen vornehmen.</p>
	<p>Verwenden Sie zugelassenen Augen- und Gehörschutz.</p>
	<p>Entfernen Sie das Zündkabel vor der Wartung.</p>
	<p>Drehrichtung des Trimmers.</p>
	<p>Der Motor setzt Kohlenmonoxid frei. Lassen Sie den Motor <b>niemals</b> in Innenräumen oder geschlossenen Bereichen laufen.</p>
	<p>Berühren Sie <b>niemals</b> den heißen Schalldämpfer oder Zylinder. Diese Teile werden im Betrieb extrem heiß und können auch nach dem Betrieb noch für einige Zeit heiß bleiben.</p>
	<p>Verringern Sie die Brandgefahr, indem Sie verschütteten Kraftstoff und Öl aufwischen und die Maschine von Ablagerungen freihalten. Benzin ist äußerst leicht entzündlich. Lassen Sie die Maschine vor dem Betanken abkühlen.</p>

## Maschinenübersicht

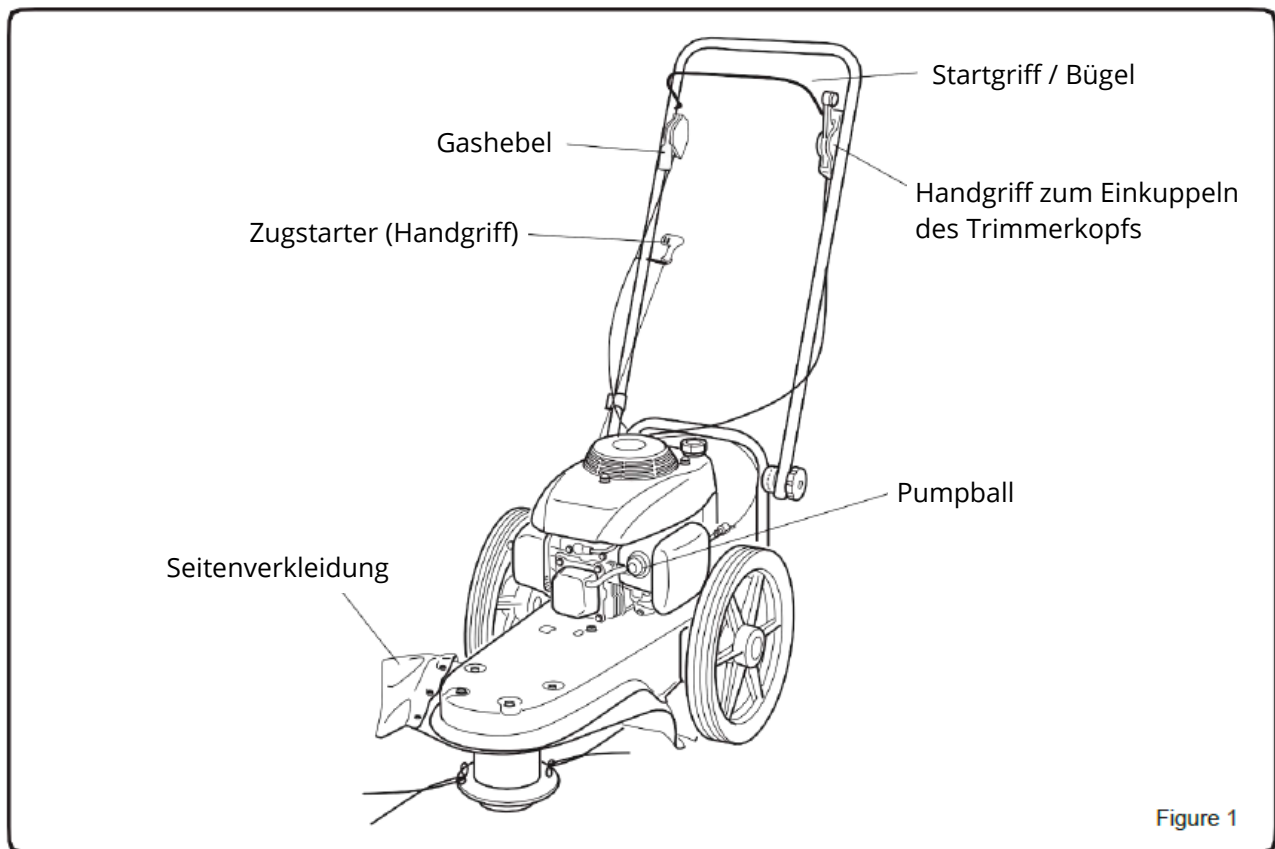

Gashebel:	Regelt die Geschwindigkeit oder hält den Motor an.
Zugstarter (Handgriff):	Lässt den Motor an.
Seitenverkleidung:	Schützt die Verkleidung durch automatisches, passendes Ablängen des Trimmerfadens.
Startgriff / Bügel:	Muss gegen den Lenker gedrückt werden, damit sich der Trimmerkopf dreht – beim Loslassen des Bügels bleibt der Trimmerkopf stehen.
Handgriff zum Einkuppeln des Trimmerkopfs:	Schaltet die Drehung des Trimmerkopfs ein.
Pumpball	Spritzt zum schnelleren Starten Kraftstoff direkt in den Vergaser – siehe Abbildung 5.



## Zusammenbau



### WARNUNG

Tragen Sie beim Zusammenbau der Maschine immer eine zugelassene Schutzbrille oder ein Visier.



### WARNUNG

Entfernen Sie vor dem Zusammenbau oder einer Wartung immer das Zündkabel von der Zündkerze.

### Erforderliche Werkzeuge:

- Messer zum Aufschneiden der Verpackung
- Öltrichter
- Drehmomentschlüssel zum Prüfen der Verbindungen
- Steckschlüssel mit Kreuzgriff (im Lieferumfang)

### Lenker einstellen

1. Lösen Sie die Rändelmutter zur Einstellung des Lenkers. Siehe Abbildung 2.
2. Klappen Sie den Lenker nach oben in die gewünschte Position und ziehen Sie die Rändelmutter wieder fest.
3. Stellen Sie sich hinter den Lenker des Trimmers und prüfen Sie, ob der Lenker auf eine bequeme Position eingestellt ist.
4. Ziehen Sie die Lenkerstellmutter mit 18 bis 20 Nm an.
5. Ziehen Sie den Handgriff des Zugstarters nach oben bis zur Halterung an der rechten Seite des Handbügels, und drehen Sie das Starterseil in die Halterung.

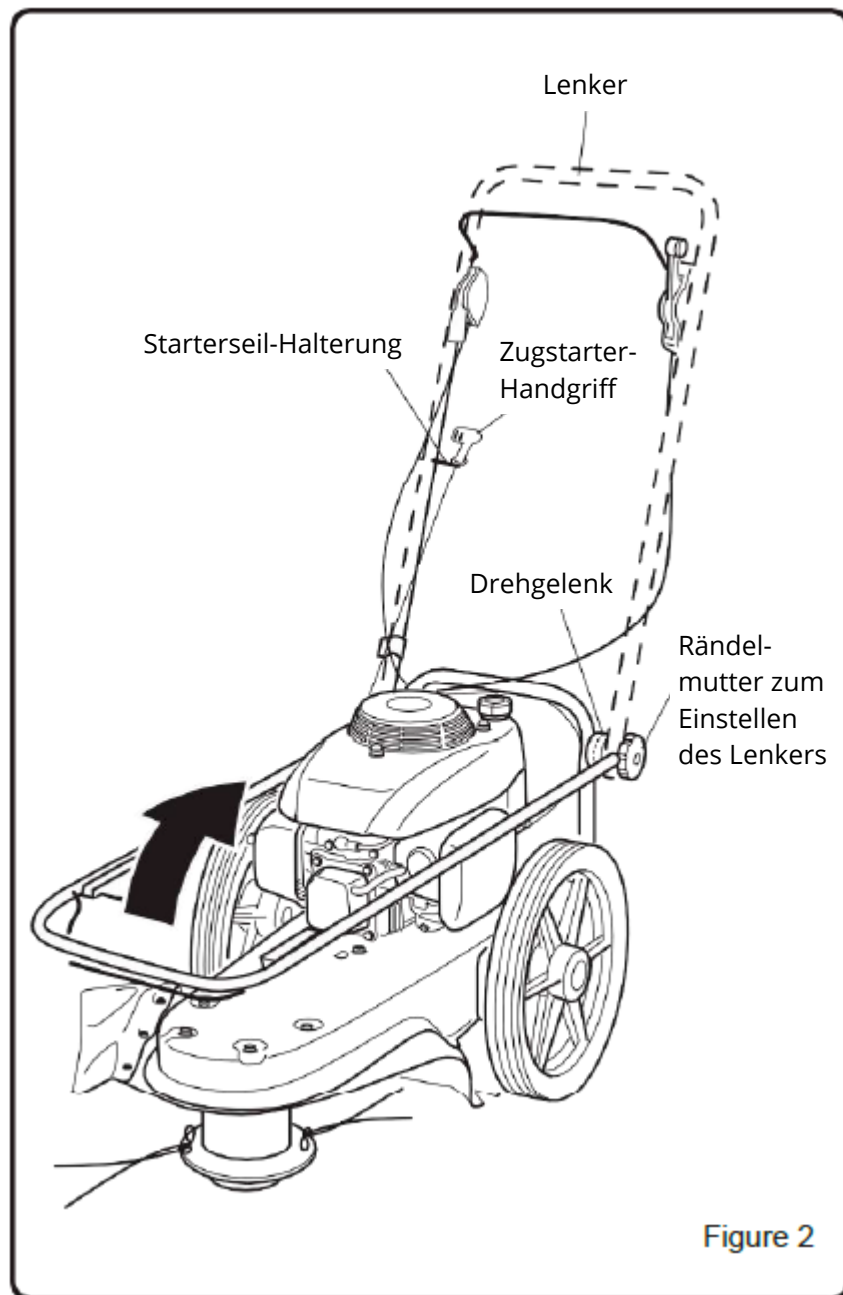

## Betrieb

### Motor vorbereiten

Der Motor enthält bei der Auslieferung weder Öl noch Benzin, dieses muss vor dem Start eingefüllt werden.

### Öl einfüllen

1. Stellen Sie die Maschine auf eine ebene Fläche.
2. Entfernen Sie die Ölschraube mit Messstab.
3. Füllen Sie Öl mit den vorgegebenen technischen Daten ein. Verwenden Sie einen Trichter, um nichts zu verschütten.
4. Füllen Sie nicht zu viel ein – prüfen Sie den Füllstand gemäß folgender Anleitung:

### Ölstand prüfen

1. Stellen Sie die Maschine auf eine ebene Fläche.
2. Entfernen Sie Ölschraube mit Messstab und wischen Sie den Messstab mit einem sauberen Tuch ab.
3. Setzen Sie ihn wieder ein, ohne ihn festzuschrauben. Ziehen Sie ihn wieder heraus und lesen Sie den Ölstand am Stab ab.
4. Wenn der Öltank voll ist, erreicht der Ölstand die Maximum-Markierung auf dem Messstab (siehe Abbildung 3).
5. Wenn der Ölstand an oder unter der Minimum-Markierung auf dem Messstab liegt, füllen Sie vorsichtig Öl nach, bis das Öl die Maximum-Markierung auf dem Stab erreicht. **ÜBERFÜLLEN SIE DEN ÖLTANK NICHT.**
6. Bringen Sie die Ölschraube mit Messstab wieder an und schrauben Sie diese fest.
7. Wischen Sie nötigenfalls verschüttetes Öl auf.



### **WARNUNG**

Verwenden Sie nur empfohlenen Kraftstoff und Öl. Verwenden Sie nur zugelassene Kraftstoffbehälter. Rauchen Sie während des Einfüllens von Kraftstoff nicht. Tanken Sie nicht in Innenräumen oder geschlossenen Bereichen. Stellen Sie immer den Motor ab und lassen Sie ihn mehrere Minuten lang abkühlen, bevor Sie Kraftstoff einfüllen.

### Kraftstoff einfüllen

1. Reinigen Sie die Fläche um den Kraftstoffdeckel herum, sodass keine Verunreinigungen in den Tank geraten.

2. Lösen Sie den Deckel langsam und legen Sie ihn auf eine saubere Fläche.
3. Füllen Sie den Tank vorsichtig mit Kraftstoff. Verschütten Sie nichts.
4. Bevor Sie den Deckel wieder aufsetzen, reinigen und prüfen Sie die Dichtung.
5. Setzen Sie den Deckel wieder auf und schrauben Sie ihn von Hand fest.  
Wischen Sie nötigenfalls verschütteten Kraftstoff auf.

**Hinweis: Es ist normal, dass ein neuer Motor bei den ersten Einsätzen Rauch entwickelt.**

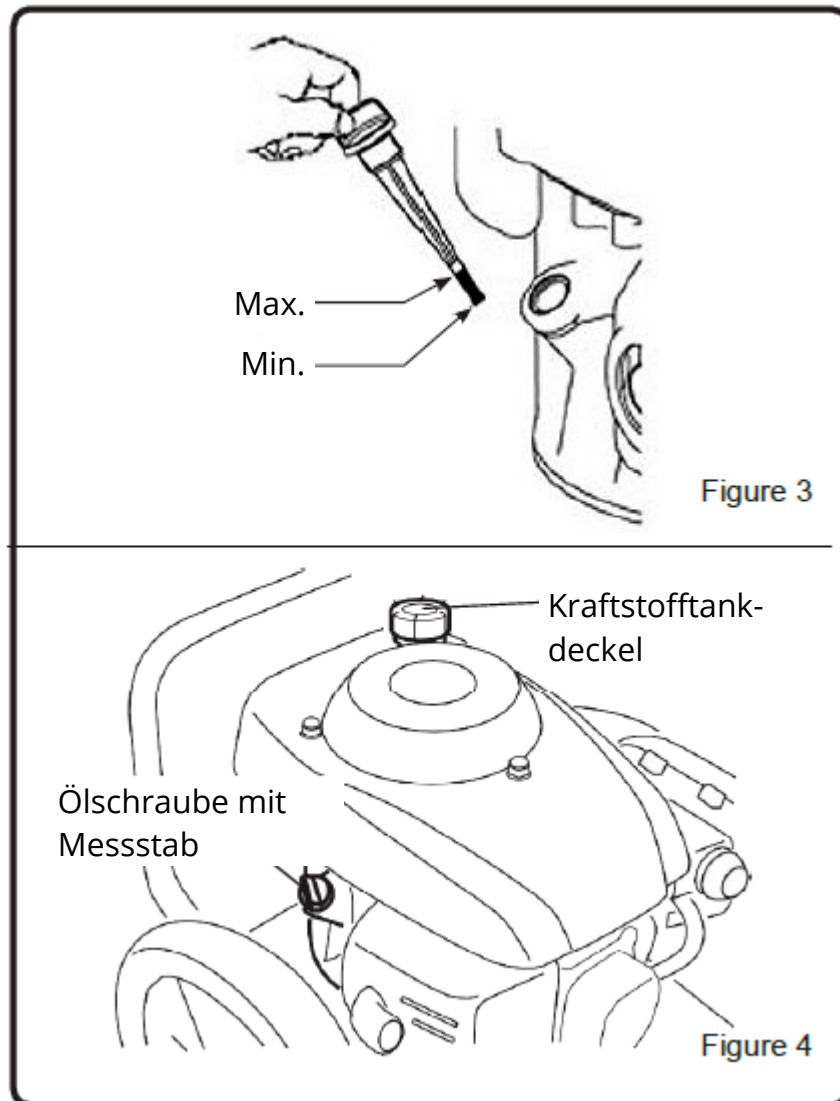

## Prüfung vor der Inbetriebnahme

1. Prüfen Sie, dass alle Verbindungen gut festgezogen sind.
2. Prüfen Sie, dass genügend Öl eingefüllt ist.
3. Prüfen Sie, dass genügend Kraftstoff eingefüllt ist.
4. Untersuchen Sie die Funktion der einzelnen Bedienelemente der Maschine.
5. Führen Sie eine Sichtprüfung der Maschine durch. Prüfen Sie, dass alle Bauteile ordnungsgemäß montiert sind und sich in gutem und betriebssicherem Zustand befinden.



## WARNUNG

Die Maschine kann Material auswerfen, das schwere Verletzungen verursachen kann, wenn es etwa in die Augen trifft. Tragen Sie daher bei der Verwendung der Maschine immer einen zugelassenen Augenschutz.

### Pumpball

Verwenden Sie den Pumpball zum Anlassen eines kalten Motors: Drücken Sie dreimal darauf (siehe Abbildung 5). Warten Sie zwischen jedem Drücken etwa zwei Sekunden.

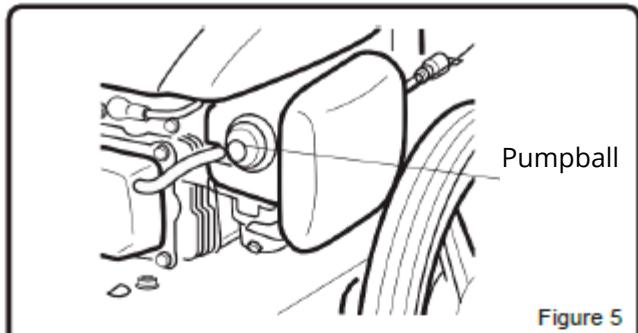

### Gashebel

1. Stellen Sie den Hebel bei normaler Verwendung auf „FAST“, sodass der Motor mit voller Geschwindigkeit läuft.
2. Bewegen Sie den Griff nach hinten, um die Geschwindigkeit zu verringern, und nach vorn, um die Geschwindigkeit zu erhöhen.
3. Um den Motor abzustellen, ziehen Sie den Griff ganz nach hinten auf „STOP“ (siehe Abbildung 6).

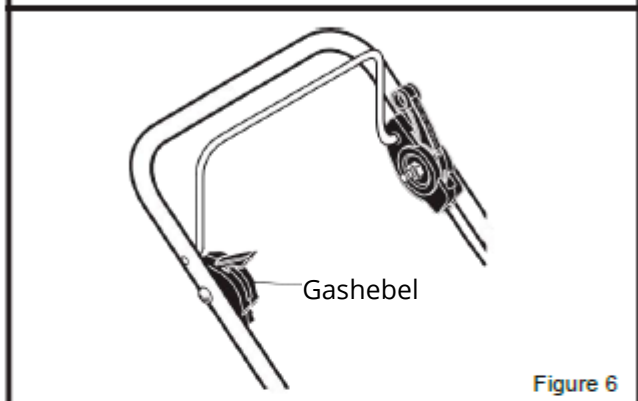

### Motor anlassen

1. Stellen Sie den Gashebel auf „START“ oder „FAST“.
2. Prüfen Sie, ob der Kraftstoffhahn geöffnet ist (der Griff muss waagrecht stehen – siehe Abbildung 7).
3. Wenn der Motor kalt ist, drücken Sie dreimal auf den Pumpball. Warten Sie zwischen jedem Drücken zwei Sekunden.

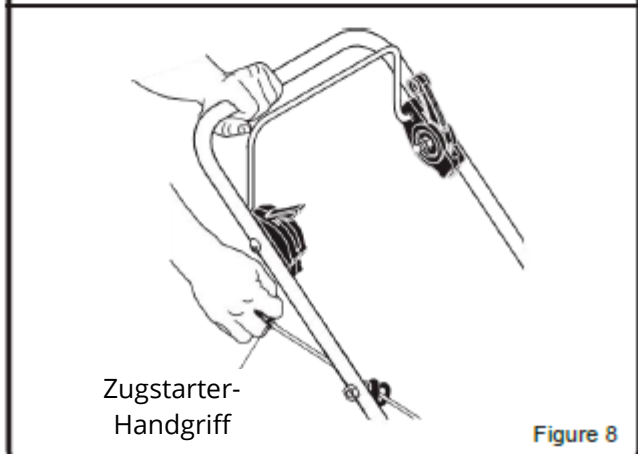
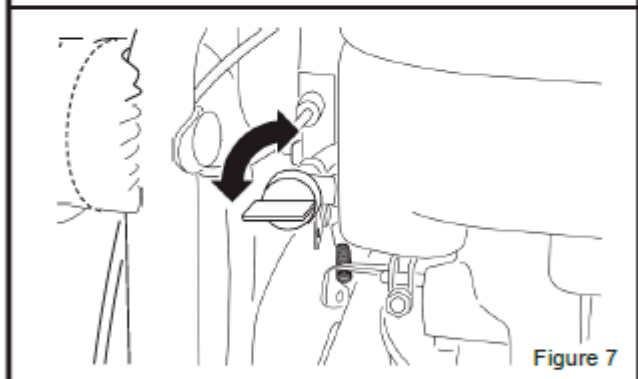

4. Greifen Sie den Startgriff fest mit der rechten Hand (siehe Abbildung 8).
5. Ziehen Sie langsam am Starter-Handgriff, bis Sie einen Widerstand im Seil spüren. Ziehen Sie dann kräftig, sodass das Seil in voller Länge herausgezogen wird. Lassen Sie das Seil nicht unkontrolliert zurückschnappen, sondern halten Sie den Griff fest, während sich Seil langsam zurückzieht.
6. Wenn der Motor nach dreimaligem Ziehen nicht anspringt, drücken Sie zweimal auf den Pumpball und versuchen Sie es erneut.
7. Wenn der Motor nach fünf oder sechs Versuchen nicht anspringt, lesen Sie den Abschnitt „Fehlerbehebung“.



## WARNUNG

- Lassen Sie den Motor niemals in Innenräumen oder in schlecht belüfteten Bereichen laufen. Das Auspuffgas enthält Kohlenmonoxid, ein geruchloses, tödliches Gas.
- Halten Sie Hände, Füße und lose Kleidung fern von der Maschine und von bewegten Motorteilen.
- Berühren Sie den Schalldämpfer und die Umgebung nicht – die Teile können sehr heiß werden und Sie können sich verbrennen.

## Motor abstellen

Schieben Sie den Gashebel ganz zurück auf „STOP“.



### VORSICHT

Der Trimmerkopf dreht sich noch mehrere Sekunden lang, nachdem der Motor zum Stillstand gekommen ist.

## Trimmerkopf anhalten

Lassen Sie den Startgriff los. Er geht in die Ausgangslage zurück und kuppelt den Trimmerkopf aus.

## Trimmerkopf einkuppeln

1. Halten Sie den Startgriff / Bügel gegen den Lenker gedrückt und bewegen Sie den Trimmergriff nach vorn, um den Trimmerkopf einzukuppeln. (Siehe Abbildung 9).

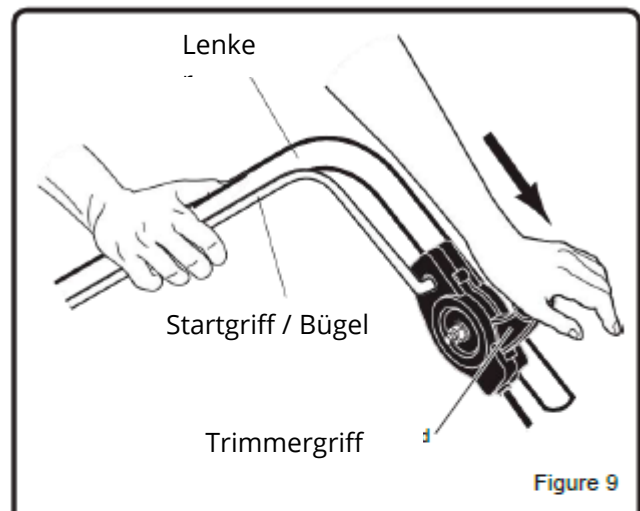

Figure 9

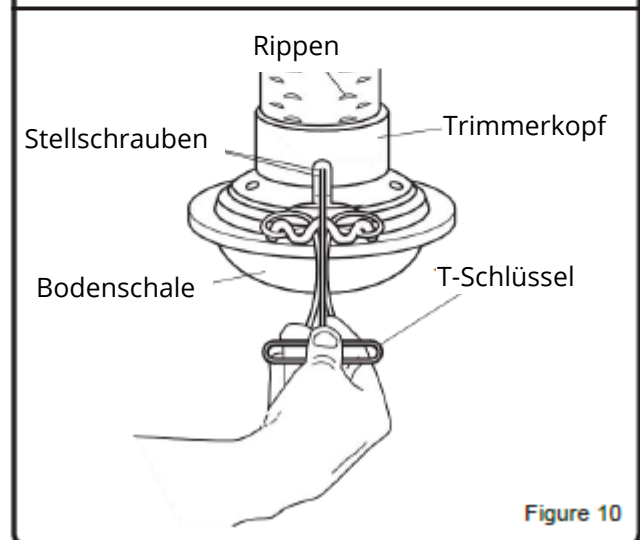

Figure 10

## Schnitthöhe einstellen



### VORSICHT

Stellen Sie den Motor ab, bevor Sie die Schnitthöhe einstellen. Warten Sie, bis alle bewegten Teile völlig stillstehen. Lassen Sie den Motor auskühlen und ziehen Sie das Zündkabel ab.

Die Schnitthöhe kann zwischen 38 und 76 mm eingestellt werden. Die empfohlene Schnitthöhe beträgt 51 mm.

1. Lösen Sie die Stellschrauben mit dem mitgelieferten T-Schlüssel – siehe Abbildung 10.

*Beachten Sie, dass sich die beiden Stellschrauben an einer Seite des Trimmerkopfs befinden. Zur Veränderung der Schnitthöhe müssen Sie beide Schrauben lösen.*

2. Schieben Sie den Trimmerkopf nach oben oder unten auf die gewünschte Schnitthöhe.
3. Ziehen Sie die beiden Schrauben wieder mit 3,5 bis 5 Nm fest.

## Tipps für das Schneiden von Gras



### WARNUNG

Material wie Stöcke, Kies und Steine können mit solcher Kraft von der Maschine ausgeworfen werden, dass es zu Personen- und Sachschäden kommen kann.

- Stellen Sie den Gashebel auf „FAST“. Je schneller der Motor läuft, desto schneller dreht sich der Trimmerkopf. Schieben Sie die Maschine langsamer vorwärts, wenn der Bewuchs hoch und schwer ist.
- Entfernen Sie regelmäßig angesammeltes Gras aus der Maschine. Näheres dazu entnehmen Sie bitte dem Wartungsplan.
- Die besten Ergebnisse und eine lange Nutzungsdauer des Trimmers erzielen Sie, wenn Sie nur mit den Spitzen des Fadens schneiden – dies erreichen Sie, indem Sie die Maschine langsam durch dichten Bewuchs schieben.
- Wenn der Trimmerfaden zu kurz wird, dauert das Trimmen länger. Wenn der Trimmerfaden auf halbe Länge abgenutzt ist, muss er ersetzt werden. Lesen Sie dazu den Abschnitt über die Wartung.
- Trimmen Sie nicht an sehr steilen Hängen. Lesen Sie dazu die Hinweise in einem späteren Teil dieser Bedienungsanleitung. Wenn das Stehen auf einem Hang schwerfällt, darf die Maschine dort nicht verwendet werden. Verwenden Sie die



Maschine auch nicht an Hängen, wenn der Boden rutschig oder nass ist. Fahren Sie die Maschine quer zum Gefälle, niemals den Hang hinauf oder hinunter.

- Wenn der Trimmerkopf mit Beton, Asphalt oder anderen harten Oberflächen in Berührung kommt, nutzt sich die Bodenschale frühzeitig ab.

## Neigungslineal



### WARNUNG!

Seien Sie jederzeit äußerst aufmerksam und vermeiden Sie plötzliche Richtungsänderungen oder Manöver. Befolgen Sie die Sicherheitshinweise in der Bedienungsanleitung für das Trimmen an Hängen. Fahren Sie die Maschine immer quer zum Gefälle, niemals auf und ab. Seien Sie besonders vorsichtig, wenn Sie an oder in der Nähe von Hängen und Hindernissen arbeiten.

HALTEN SIE DIESES LINEAL WAAGRECHT, BÜNDIG MIT EINEM SENKRECHTEN BAUM, DER ECKE EINES GEBÄUDES, EINEM STROMMAST ODER EINEM ZAUN.

**Verwenden Sie die Maschine nicht an Hängen mit über fünfzehn Grad Gefälle.**

Ein Hang von zehn Grad Gefälle = ein Hang, dessen Höhe alle drei Meter um etwa 50 cm zunimmt.

Ein Hang von fünfzehn Grad Gefälle = ein Hang, dessen Höhe alle drei Meter um etwa 75 cm zunimmt.

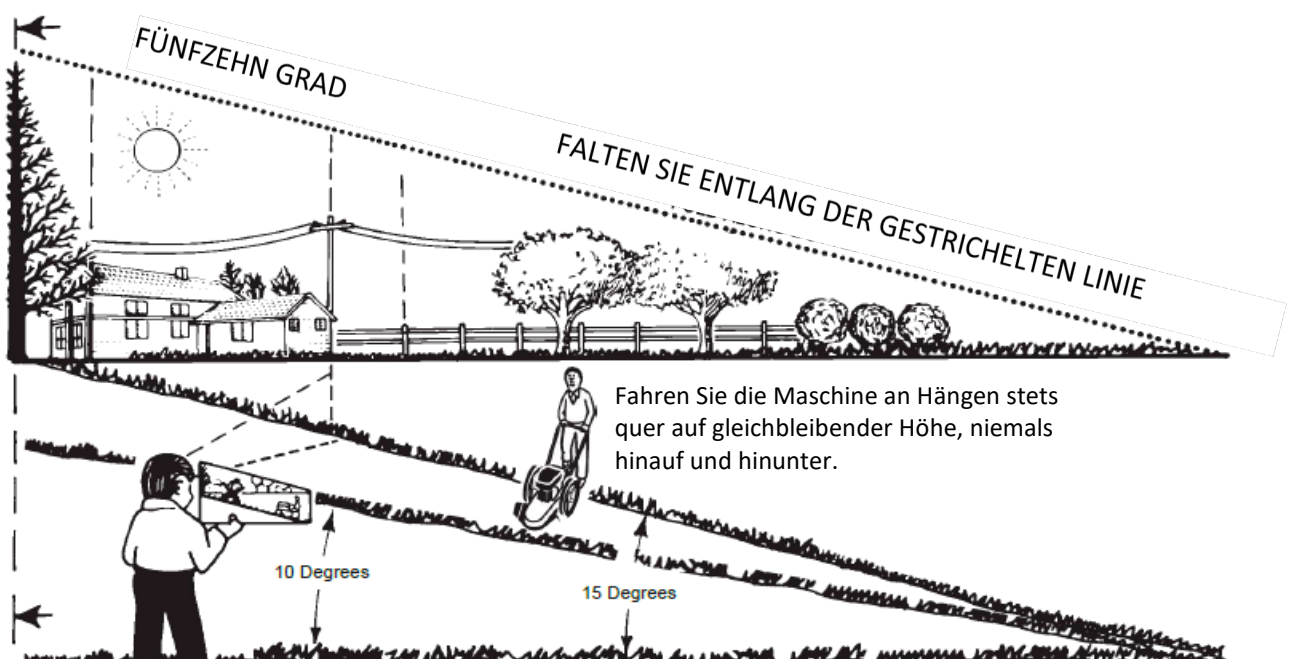

## Wartung



### WARNUNG

Stellen Sie den Motor ab, bevor Sie die Maschine überprüfen, reinigen oder oder warten. Vergewissern Sie sich, dass alle beweglichen Teile zum Stillstand gekommen sind. Entfernen Sie das Zündkabel.

### Wartungstabelle

	Vor jeder Verwendung	Alle 5 Stunden	Alle 25 Stunden	Alle 100 Stunden	Siehe Hinweis	Vor der Lagerung	Wartungsdatum
Motorölstand prüfen	√						
Trimmerfaden prüfen	√				1		
Trimmerkopfkupplung prüfen	√						
Motor / Maschine reinigen	√				2		
Bolzen und Muttern prüfen	√						
Zündkerze prüfen			√				
Motoröl wechseln			√				
Luftfilter warten			√		3		
Radlager schmieren			√				

1. Wechseln Sie den Faden, wenn er bis auf halbe Länge abgenutzt ist.
2. Reinigen Sie die Maschine bei Verwendung in sehr staubiger oder schmutziger Umgebung täglich. Entfernen Sie Gras und Schmutz von der Abschirmung.
3. Reinigen oder wechseln Sie den Luftfilter häufiger bei Verwendung in sehr staubiger oder schmutziger Umgebung.

*Alle oben aufgeführten Maßnahmen müssen mindestens einmal pro Saison durchgeführt werden.*

## Ölwechsel

1. Stellen Sie den Motor ab und lassen Sie ihn abkühlen.
2. Entfernen Sie das Zündkabel.
3. Entfernen Sie die Ölablassschraube. (Siehe Abbildung 11).
4. Gießen Sie das Öl in einen flachen Behälter.
5. Befestigen Sie die Ölablassschraube wieder. Sorgen Sie dafür, dass sie dicht ist.
6. Entfernen Sie die Ölschraube mit Messstab.
7. Füllen Sie Öl nach. **ÜBERFÜLLEN SIE DEN ÖLTANK NICHT.** Befolgen Sie die Anweisungen im vorherigen Abschnitt zum Einfüllen von Öl.
8. Bringen Sie das Zündkabel wieder an.

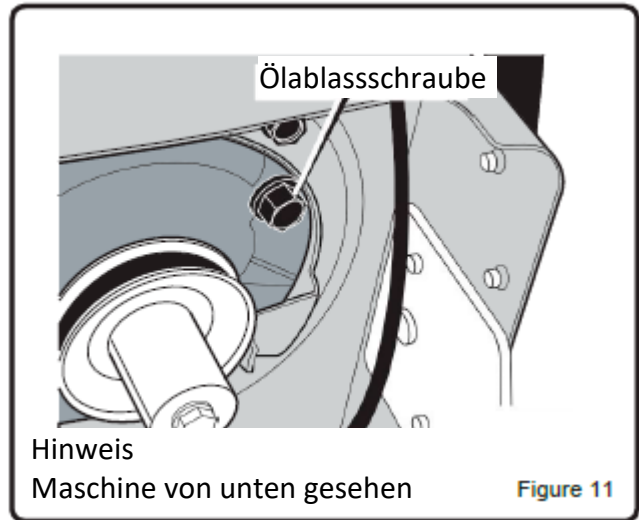

## Trimmerfaden ersetzen

Der Faden muss ersetzt werden, wenn er bis auf halbe Länge abgenutzt ist. Die empfohlene Dicke beträgt 4 mm.

*Wechseln Sie den Faden immer auf beiden Seiten.*

1. Stellen Sie den Motor ab und warten Sie, bis die bewegten Teile stillstehen. Trennen Sie das Zündkabel.
2. Nehmen Sie den alten Trimmerfaden aus der Halterung.
3. Schneiden Sie 548 mm Faden ab.
4. Führen Sie den neuen Faden wie in Abbildung 13 gezeigt in die Halterung ein.
5. Nehmen Sie die Enden, kreuzen Sie diese über dem Halter und stecken Sie die Enden durch die mittlere Öffnung, wie in Abbildung 14 gezeigt.
6. Prüfen Sie, dass beide Enden die gleiche Länge haben – wie in Abbildung 15.
7. Gehen Sie auf der anderen Seite genauso vor.

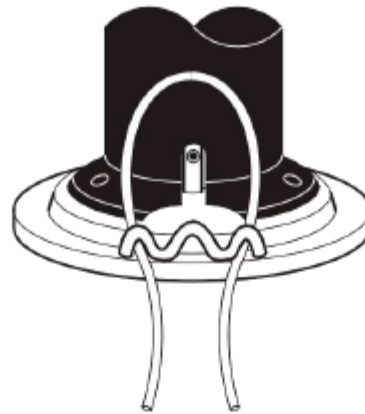

Figure 13

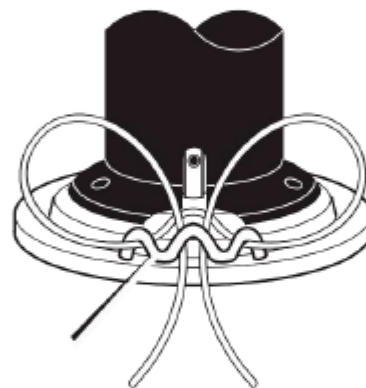

Figure 14



Figure 15

## Antriebsriemen ersetzen



### WARNUNG

Ziehen Sie das Zündkabel ab, bevor Sie den Antriebsriemen abnehmen.

Um den Antriebsriemen zu wechseln, entfernen Sie die Abschirmung:

1. Entfernen Sie die beiden Bolzen, mit denen die Rückseite der Abschirmung an der Maschine befestigt ist (Abbildung 16).
2. Entfernen Sie die vier Bolzen, mit denen die Vorderseite der Abschirmung und der Trimmerkopf an der Maschine befestigt sind (Abbildung 16).
3. Entfernen Sie die Riemenscheibe von der Halterung (Abbildung 17).
4. Heben Sie das vordere Ende der Maschine an und entfernen Sie den Antriebsriemen. Achten Sie darauf, die Riemenspur nicht zu verformen.

Wichtig – Verwenden Sie als Ersatz nur einen Original-Antriebsriemen oder einen gleichwertigen Riemen:

Die Länge des Riemen beträgt  $1160 \pm 2,5$  mm, der Winkel beträgt  $37^\circ$  und der Querschnitt 3L.

5. Bringen Sie den neuen Riemen in umgekehrter Reihenfolge an.
6. Drehmoment-Vorgaben:  
13 bis 20 Nm für die Bolzen in der Abschirmung. 36,6 bis 44,7 Nm für den Befestigungsbolzen der Riemenabschirmung.
- 24,2 bis 34 Nm für die Bolzen im Trimmerkopf.
7. Prüfen Sie die Richtung des Antriebsriemens und vergewissern Sie sich, dass der Riemen richtig in den Riemennuten sitzt, dass er gerade läuft und nicht verdreht ist. Siehe Abbildung 17.

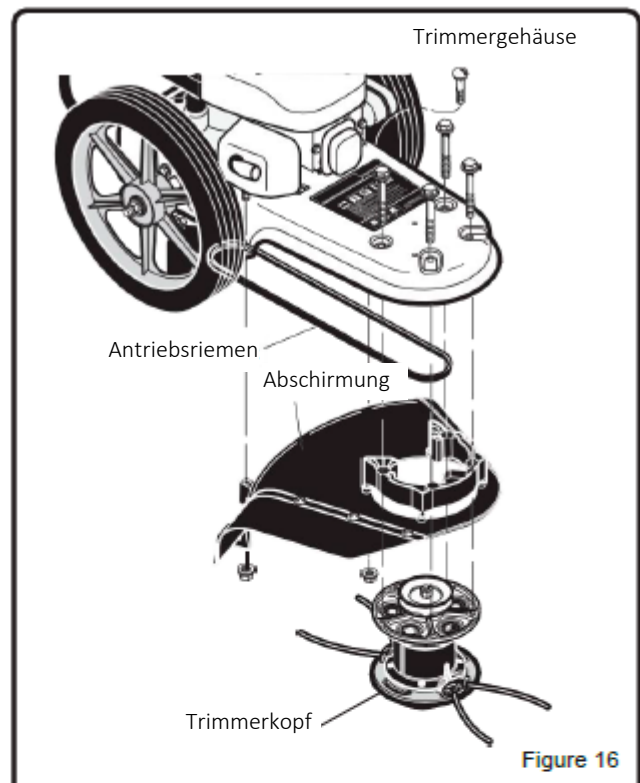

Figure 16

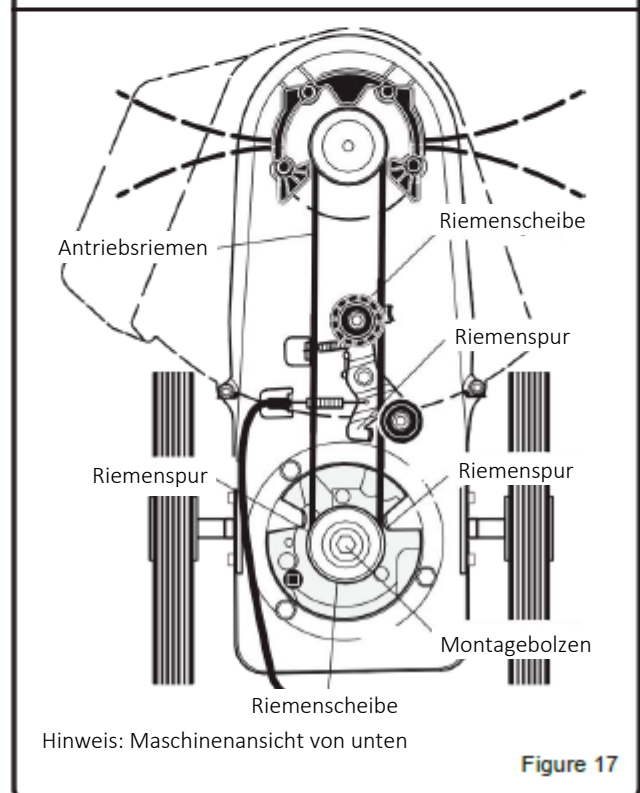

Figure 17

## ACHTUNG

Überprüfen Sie das Antriebssystem. Lassen Sie den Motor an und stellen Sie den Gashebel auf „FAST“. Kuppeln Sie den Trimmerkopf mehrmals ein und aus. Prüfen Sie, dass der Trimmerkopf beim Auskuppeln vollständig anhält. Wenn sich der Trimmerkopf weiterdreht, muss die Maschine von einem Fachmann überprüft werden.

## Lagerung



### WARNUNG

Lagern Sie die Maschine nicht mit Kraftstoff im Tank in einem Innenraum. Lagern Sie die Maschine niemals in einem Innenraum mit schlechter Belüftung, in dem die Dämpfe eine offene Flamme, einen Funken oder die Kontrollleuchte eines Ofens, Wassererhitzers oder Wäschetrockners erreichen könnten. Lassen Sie den Motor auskühlen, bevor Sie die Maschine einlagern.



### WARNUNG

Entleeren Sie den Tank nicht in einem Innenraum, in der Nähe eines Feuers oder beim Rauchen. Benzindämpfe können Brände und Explosionen auslösen.

**ACHTUNG:** Es ist wichtig, dass sich während der Lagerung keine Ablagerungen in Teilen des Kraftstoffsystems wie Vergaser, Kraftstofffilter, Schläuche und Tank bilden.

Wenn die Maschine für mehr als dreißig Tage eingelagert werden soll, stellen Sie wie folgt sicher, dass sie zu Beginn der neuen Saison in gutem Zustand und einsatzbereit ist.

1. Lassen Sie den Motor laufen, bis das Benzin aufgebraucht ist.
2. Wechseln Sie das Öl, wie im Abschnitt „Ölwechsel“ beschrieben.
3. Entfernen Sie die Zündkerze aus dem Zylinder und gießen Sie etwa 30 ml Öl in die Öffnung. Ziehen Sie langsam am Startgriff, damit sich das Öl im Zylinder verteilt. Setzen Sie eine neue Zündkerze in den Zylinder ein.
4. Entfernen Sie Schmutz und Ablagerungen von den Zylinderkühl lamellen und vom Motorgehäuse.
5. Reinigen Sie die Maschine und entfernen Sie Schmutz, Fett, Blätter und dergleichen.
6. Prüfen Sie die Maschine auf verschlissene und beschädigte Teile. Tauschen Sie die Teile nötigenfalls aus.

7. Ziehen Sie lose Verbindungen fest.
8. Schmieren Sie die Teile, wie im Abschnitt „Wartung“ beschrieben. Bedecken Sie Metallteile der Maschine mit einer dünnen Schicht Rostschutzöl.
9. Lagern Sie die Maschine in einem trockenen, sauberen und gut belüfteten Raum, außer Reichweite von Kindern.
10. Schützen Sie die Maschine mit einer geeigneten Abdeckung, die keine Feuchtigkeit speichert. Verwenden Sie keinen Kunststoff. Kunststoff ist nicht atmungsaktiv und kann zur Bildung von Kondenswasser und Rost an der Maschine führen.
11. Der Griff kann bei Bedarf zur Aufbewahrung heruntergeklappt werden. Siehe diesbezüglich den Abschnitt „Zusammenbau“. Befolgen Sie die Anweisungen sorgfältig, damit keine Leitungen beschädigt werden.

## Fehlerbehebung

Problem	Mögliche Ursache	Lösung
Der Motor springt nicht an	Zündkabel ist lose	Schließen Sie das Zündkabel an
	Kein Kraftstoff im Motor	Verwenden Sie den Pumpball wie beschrieben
	Falscher Elektrodenabstand an der Zündkerze oder defekte Zündkerze	Zündkerze prüfen und einstellen oder ersetzen
	Zu wenig Kraftstoff	Kraftstoff nachfüllen
	Verstopfter Kraftstoffschlauch	Kraftstoffschlauch reinigen
	Verschmutzter Vergaser	Vertragswerkstatt hinzuziehen
	Motor mit Kraftstoff vollgelaufen	Einige Minuten warten, dann erneut versuchen zu starten
	Gashebel in falscher Stellung	Stellen Sie den Gashebel auf „FAST“ oder „START“
	Zu altes oder verschmutztes Benzin	Tank leeren und sauberes, frisches Benzin einfüllen
	Defekter Gashebel oder Bowdenzug	Handgriff und Bowdenzug prüfen, nötigenfalls ersetzen
Motor läuft schlecht	Verschmutzter Luftfilter	Luftfilter reinigen
	Defekte Zündkerze	Zündkerze auswechseln
	Verschmutzter Luftfilter	Luftfilter wechseln
	Vergaser falsch eingestellt	Vergaser einstellen. Vertragswerkstatt hinzuziehen
Motor überhitzt	Zu altes oder verschmutztes Benzin	Tank leeren und sauberes, frisches Benzin einfüllen
	Motorkühlsystem verstopft	Abschirmung und Kühlrippen reinigen
	Vergaser falsch eingestellt	Vergaser einstellen. Vertragswerkstatt hinzuziehen
Motor lässt sich nicht abstellen	Niedriger Ölstand	Öl nachfüllen
	Defekter Gashebel oder Bowdenzug	Prüfen und beschädigte Bauteile austauschen
Schlechtes Trimmergebnis	Gashebel nicht richtig eingestellt	Gashebel auf „OFF“ stellen
	Der Trimmerfaden ist zu kurz	Richtige Länge = 548 mm – wenn er bis zur Hälfte



		abgenutzt ist, muss er ersetzt werden
	Motor läuft nicht mit voller Drehzahl	Gashebel auf „FAST“ stellen
Trimmer gerät in Schwingung	Einstellschrauben des Trimmerkopfs sind locker	Einstellschrauben mit dem T-Schlüssel anziehen
	Die Längen der Trimmerfäden sind sehr unterschiedlich	Trimmerfäden auf etwa gleiche Länge einstellen
	Lose Bolzen und Muttern	Prüfen, ob alle Bolzen und Muttern, einschließlich Motorbolzen, fest angezogen sind
	Trimmerkopf ist beschädigt	Beschädigte Teile austauschen
Trimmerkopf verliert den Trimmerfaden	Trimmerfaden ist nicht richtig befestigt	Anweisungen im Abschnitt „Trimmerfaden ersetzen“ folgen
	Beschädigte Fadenhalterung	Trimmerkopf auswechseln
	Trimmerfaden hat falsche Dicke	4 mm starken Trimmerfaden verwenden



## Transport

Wenn die Maschine in einem Fahrzeug transportiert werden soll, stellen Sie sicher, dass sie aufrecht steht und nicht umkippen kann.

## Entsorgung

Wenn die Maschine entsorgt werden soll, zerlegen Sie diese und entsorgen Sie die Teile gemäß den geltenden Regeln für die Entsorgung der jeweiligen Materialien.

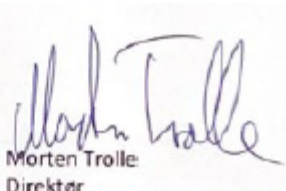
## EU-Konformitätserklärung

<b>EU-KONFORMITÄTSEKTLÄRUNG</b>		
<i>Übersetzung von der original dänischen EU-Konformitätserklärung</i>		
Hersteller:	P. Lindberg A/S Sdr. Ringvej 1 DK-6600 Vejen Tlf.: +45 70212626 E-mail: salg@p-lindberg.dk CVR: 25903110 <a href="http://www.p-lindberg.dk">www.p-lindberg.dk</a>	
Hiermit wird bestätigt dass die folgenden Maschine:	<i>Grastrimmer auf Rädern, 173cc PL Artikelnummer 9066898</i>	
Typ / Modell:	<i>PL9066898</i>	
Entspricht den folgenden Richtlinien:	<i>2006/42/EEC 2014/30/EEC</i>	
Angewandte Standards und Normen:	<i>EN 14910:2007+A1:2009 EN ISO 14982:2009</i>	
Datum und Unterschrift:	<i>Vejen d. 17-01-2023</i>  P. Lindberg A/S  Morten Trolle Direktor	

Wir behalten uns das Recht vor, technische Parameter und Daten dieses Produkts ohne vorherige Ankündigung zu ändern.

EN

# User Manual

(Translation of original Danish user manual)



## Grass trimmer on wheels - Item no.: 9066898

**Description:** Petrol-powered grass trimmer on wheels with 173 cc 4-stroke petrol engine.

**Application:** The machine is designed for trimming/cutting grass, etc.

**Intended use:** The grass trimmer may only be used as described in this manual. All other use is deemed incorrect.



**Remember to fill with engine oil before taking the machine into use!**

## Technical specifications

Engine	173 cc, 4-stroke
Starter system	Recoil starter
Spark plug	F7RTC
Spark plug gap	0.78–0.94 mm
Engine oil	SAE 30 alternatively 10W-30 or 15W-40
Oil volume	0.5 litres
Petrol	Octane 92 unleaded or higher
Petrol tank	1 litres
Working height	3.8–7.6 cm
Working width	56 cm
Trimmer cord	4 mm
Wheel size	14 inches
Weight	32,5 kg
Noise level	Sound pressure level $L_{pa}$ : 85.3 dB (A) $K= 3.0$ dB Sound power level $L_{wa}$ : 99.93 dB (A) $K= 2.66$ dB Guaranteed sound power level $L_{wa}$ : 103 dB
Vibrations	Left side of handle: $5.922$ m/s <sup>2</sup> Right side of handle: $7.564$ m/s <sup>2</sup>

## Contents

Technical specifications .....	1
Introduction.....	3
General information .....	4
Safety instructions .....	5
Symbols on the machine .....	9
Machine overview .....	12
Assembly.....	13
Operation.....	15
Filling with oil .....	15
Checking the oil level.....	15
Filling with fuel.....	15
Checks before starting.....	16
Primer bulb.....	17
Throttle.....	17
Starting the engine .....	17
Stopping the engine .....	18
Stopping the trimmer head .....	18
Connecting the trimmer head.....	18
Adjusting the cutting height .....	19
Tips for grass trimming.....	19
Slope guide .....	20
Maintenance .....	21
Maintenance schedule.....	21
Changing the oil.....	22
Replacing the trimmer cord.....	23
Replacing the drive belt .....	24
Storage .....	25
Troubleshooting.....	27
Transport .....	28
Disposal.....	28
EU Declaration of Conformity .....	29

## Introduction

This user manual contains a description of the machine and instructions necessary to operate the machine safely and correctly. It also contains the instructions for the daily and periodic maintenance of the machine.



The user manual cannot cover all conceivable situations and therefore it is important that you use common sense and are careful and cautious when handling the machine. The machine may only be used by persons who are physically capable of using the machine and who have read and understood the user manual.

It is the responsibility of the employer (the machine owner) to ensure that anyone who operates the machine or carries out maintenance or repairs on the machine has read and understood the user manual.

Be aware that there may be requirements to record the training of staff as well as inspection and maintenance. It is the responsibility of the employer/machine owner to check and ensure this at all times. It is also the buyer's duty to check whether there are local rules on the setup and use of certain products.

It is recommended that only original spare parts and accessories are used. The use of non-original parts can be hazardous and reduce the lifetime and performance of the machine. The use of non-original parts may void the machine's warranty.

The warranty will be void where damage has occurred when the instructions were not followed, or if the machine was used incorrectly or if alterations were made to the machine.

If uncertainty arises concerning the information in the user manual, please contact the supplier.

## General information

The user manual is important for the safe operation of the machine and must always be stored with the machine and accompany it if the machine is loaned or sold again. READ, UNDERSTAND AND FOLLOW the instructions in the user manual before taking the machine into use.

The illustrations used in the user manual are for guidance and in some cases may differ from the actual delivered equipment.

When the instructions refer to right and left, they always mean "as seen from the driver's seat" or "in the direction of travel of the machine".

The user manual was devised in accordance with the EC Machinery Directive 2006/42/EC and relevant technical standards.

The machine is equipped with safety labels, which must be maintained and replaced when they are no longer legible.



This symbol together with the signal words: **DANGER, BE CAREFUL, WARNING** are used in the user manual to draw attention to the machine's safety and operation. It is important that all of the stated guidelines are followed.

**DANGER** – Indicates a very dangerous situation which, if not prevented, WILL result in death or serious injury.

**WARNING** – Indicates a potentially dangerous situation which, if not prevented, MAY result in death or serious injury.

**BE CAREFUL** – Indicates a potentially dangerous situation which, if not prevented, MAY result in minor or moderate injury.

## Safety instructions

### Driver's responsibility

1. Read the user manual and follow the guidelines for safe use of the machine.
2. Follow the instructions for assembly and preparation.
3. Inspect the machine regularly. Check that the parts are not bent, damaged or loose.
4. Use the machine only for its intended purpose.
5. Ensure that you are fully familiar with the machine and its functions.
6. Only use the machine with guards and other safety parts fitted and functioning correctly.
7. Adjust the machine correctly.
8. Only use original spare parts.
9. Ensure that maintenance is carried out on the machine according to the user manual.



#### **WARNING**

To prevent the machine from starting accidentally during setup, transport, adjustment or repair, it is always advisable to disconnect the spark plug lead and position it to avoid contact with the spark plug.

### Ensure procedures before use

- Read, understand and follow the instructions on the machine and in the user manual.
- Inspect the work area thoroughly before starting and remove all foreign objects that could otherwise be tripped over. The machine may eject these at high speed, which can cause both personal injury and material damage. Keep your distance from fragile objects such as house windows, car windscreens, greenhouses, etc.
- Check the throttle and cable. Make sure that the cable is free and that the handle is undamaged. Check that the cable going to the carburettor has no kinks, loose joints and blockages. Check that the starter handle works.
- Check that all nuts and bolts, etc. are in good condition. Check the trimmer head fitting every time the machine is used and when the trimmer cord is changed.

## Reliable operation

- Never allow children to use the machine.
- Keep unauthorised persons and especially small children and animals at a safe distance from the work area.
- Keep people at a safe distance of 15 metres.
- Never operate the machine under the influence of alcohol, drugs or medication that may cause drowsiness or affect your ability to use the machine safely.
- Always wear approved eye protection with side shields when using the machine to protect your eyes from foreign objects that may be ejected from the machine.
- Wear suitable work clothes such as a long-sleeved shirt or jacket and long trousers. Do not wear shorts or loose-fitting clothes that can be caught by the equipment.
- Always wear work gloves and sturdy shoes that provide a firm footing and protect your ankles and lower legs from small sticks, splinters and other flying fragments.
- The use of protective headgear is recommended to protect against small flying particles and low-hanging branches, twigs, etc.
- Ear defenders are mandatory.
- Never place hands and feet near the rotating parts.
- When crossing a gravel path, pavement or road, stop the rotating trimmer head and wait until the rotations have stopped. Exercise extreme caution and watch out for hidden hazards and traffic.
- Be careful to avoid slipping or falling. Never use the machine in wet grass. Make sure you have a firm footing, wear non-slip footwear, hold on to the handle and walk – never run.
- Always check behind when reversing the machine.
- Only use the machine in good visibility and good lighting.
- Do not allow the engine to run indoors or outdoors in a closed area. The exhaust gas is dangerous and contains carbon monoxide, an odourless and lethal gas.
- Never leave the machine unsupervised when the engine is running. Stop the engine and check that all moving parts have stopped moving. Remove the spark plug lead.
- If the machine starts to vibrate abnormally, stop the engine, remove the spark plug lead and make sure it cannot reach the spark plug. Investigate the cause immediately. Vibrations are generally a sign of a problem.
- Watch out for holes, tracks and bumps in the terrain. Tall grass can hide obstacles.
- Do not cut the grass on very steep slopes (max. 15 degrees). See the guide at the back of this user manual.
- Always cut the grass across slopes, never up and down slopes. Exercise extreme caution when changing direction on slopes. Do not cut the grass on a slope if it is too difficult.
- Do not cut grass near trenches, ditches and embankments. The driver could lose their footing and balance.
- The machine must not be used for cutting hedges, hard branches or shredding material for compost.



## Fuel safety

- Be careful, fuel is highly flammable.
- Use approved containers.
- Check the fuel supply before each use and take into account that fuel expands when the engine gets hot or the machine is exposed to the sun.
- Always fill with fuel outdoors and with caution.
- Never remove the fuel cap or fill with fuel while the engine is running. Let the engine cool down first.
- Do not smoke during refuelling.
- After refuelling, replace the cap securely and wipe up any spilled fuel.
- Never store the machine with fuel in the tank or store the fuel inside a building where the vapours can reach an open flame.

## Safety during storage

- Always follow the user manual instructions for long-term storage.
- Never store the machine with fuel in the tank in a building where there are sources of ignition such as water heaters, hot canons, tumble dryers, etc.
- To reduce the risk of fire, keep the trimmer free of grass, leaves and other material.
- Allow the engine to cool down before storing the machine in an enclosed space.

## Safety during repair, maintenance and adjustment

- Stop the engine after hitting a foreign object. Remove the lead from the spark plug and keep it away from the spark plug to prevent accidental starting. Inspect the trimmer thoroughly for any damage. If damage is found, the machine must be repaired by a professional before restarting and operating.
- Stop the engine before cleaning, repairing or inspecting the machine. Make sure that all moving parts have stopped moving. Allow the engine to cool, remove the spark plug lead and move it away from the spark plug.
- Never attempt to make adjustments while the engine is running except where specifically recommended to do so by the manufacturer.
- Keep the grass trimmer in safe operating condition. Regularly check that all joints are tight.
- When carrying out a service or repair, do not tilt or turn over the machine unless specifically instructed to do so by the manufacturer. Service and repair can be performed while the machine is in the upright position. Some

procedures will be easier to carry out if the machine is lifted onto a platform or work surface.

- Use only original spare parts and accessories.
- Never modify the safety parts in any way. Check regularly that they function correctly.
- Never change the engine's factory settings.
- Clean and replace safety and instruction labels as required.
- To protect the engine from overheating, the air filter must always be fitted and kept clean.
- If grass or other material has blocked the trimmer head, it must only be removed with the machine switched off and the spark plug lead disconnected.



## Residual risks

Even when the machine is used as prescribed, it is not possible to eliminate all remaining risk factors. The following hazards may arise from the construction and design of the machine:

- Damage to hearing if effective hearing protectors are not worn.
- Health damage due to vibration emissions if the machine is used for a long time or is not adequately controlled and properly maintained.

Do not operate the machine for more than 20 minutes at a time. Take breaks of at least 10 minutes. While taking a break, the user must not expose himself/herself to other sources of vibration. The table below shows the maximum permitted daily exposure, if the vibration load of 2.5 m/s<sup>2</sup> is not to be exceeded:

Vibration	Maximum time
2.5 m/s <sup>2</sup>	8 hours
3.5 m/s <sup>2</sup>	4 hours
5.0 m/s <sup>2</sup>	2 hours
7.0 m/s <sup>2</sup>	1 hour
10.0 m/s <sup>2</sup>	30 minutes

## Symbols on the machine

The machine is equipped with labels, which must be kept clean and legible. If they are lost or become illegible, new labels can be ordered from the supplier.

## Operation

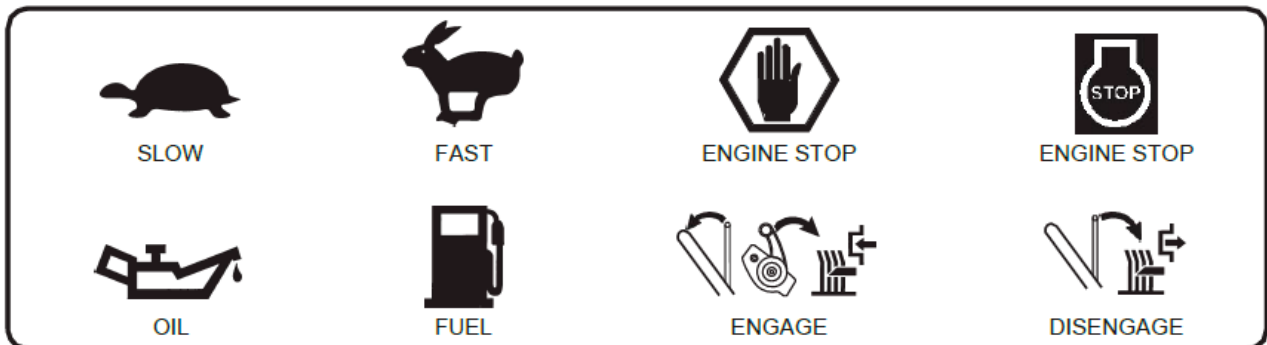

## Safety labels



Read the user manual thoroughly before using the machine.



Warning against ejected objects.

Keep a safe distance from the machine during operation.





Using non-original spare parts is forbidden. Never mount blades or other cutting accessories on the machine.











Wear approved ear defenders and safety goggles with side shields.



Guaranteed sound power level 103 dB.

Symbol	Description
	WARNING, DANGER, BE CAREFUL
	Read the user manual thoroughly before using the machine. Failure to comply with the instructions could result in serious personal injury.

	<p>Ejected objects. Keep bystanders at least 15 metres away. Do not use if children are present. Remove objects that could be ejected by the machine.</p>
	<p>Do not trim up and down slopes. Trim across slopes.</p>
	<p>Rotating parts can cause serious personal injury. Keep a safe distance from rotating parts. Stop the engine and disconnect the spark plug lead before making adjustments.</p>
	<p>Use approved safety goggles and ear defenders.</p>
	<p>Remove the spark plug lead before servicing.</p>
	<p>Trimmer's direction of rotation.</p>
	<p>The engine is emitting carbon monoxide. <b>Never</b> allow the engine to run indoors or in a closed area.</p>
	<p>Do <b>not</b> touch the hot silencer or cylinder. These parts are extremely hot during operation and may remain hot for some time after operation.</p>
	<p>Reduce the risk of fire by wiping up spilled fuel and oil and keeping the machine free of debris. Petrol is extreme flammable. Let the machine cool down before filling.</p>

## Machine overview

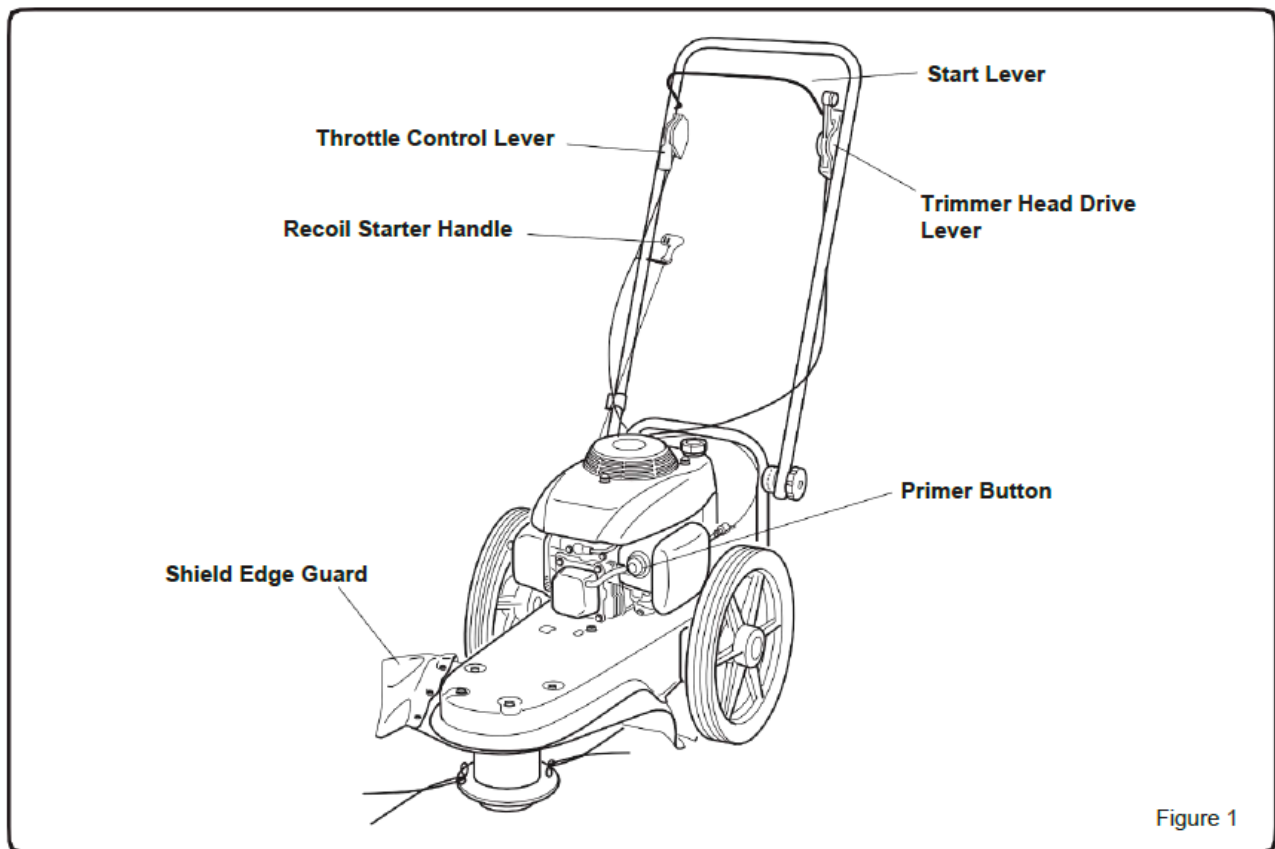

Throttle:	Controls the speed or stops the engine.
Recoil starter handle:	Starts the engine.
Side guard:	Protects the shield by automatically cutting the cord to the correct length.
Start lever:	Must be pressed against the handle for the trimmer head to rotate - release the lever to stop the trimmer head.
Trimmer head drive lever:	Engages the trimmer head rotations.
Primer bulb	Injects fuel directly into the carburettor for a faster start - see Figure 5.

## Assembly



### **WARNING**

Always wear approved safety goggles or a visor to assemble the machine.



### **WARNING**

Always remove the lead from the spark plug any type of maintenance before assembly or any kind of maintenance.

### **Required tools:**

- Knife to cut open packaging
- Oil funnel
- Torque wrench to check joints
- T-handle wrench (included in delivery)

### **Adjusting the handle**

1. Loosen the hand nuts to adjust the handle. See Figure 2.
2. Swing the handle up to the desired position and retighten the hand nuts.
3. Stand behind the trimmer handle and check that the handle is adjusted to a comfortable position.
4. Tighten the handle adjustment knobs to 18-20 Nm.
5. Pull the recoil starter handle up to the holder on the right hand side of the handle bar and rotate the starter cord into the holder.

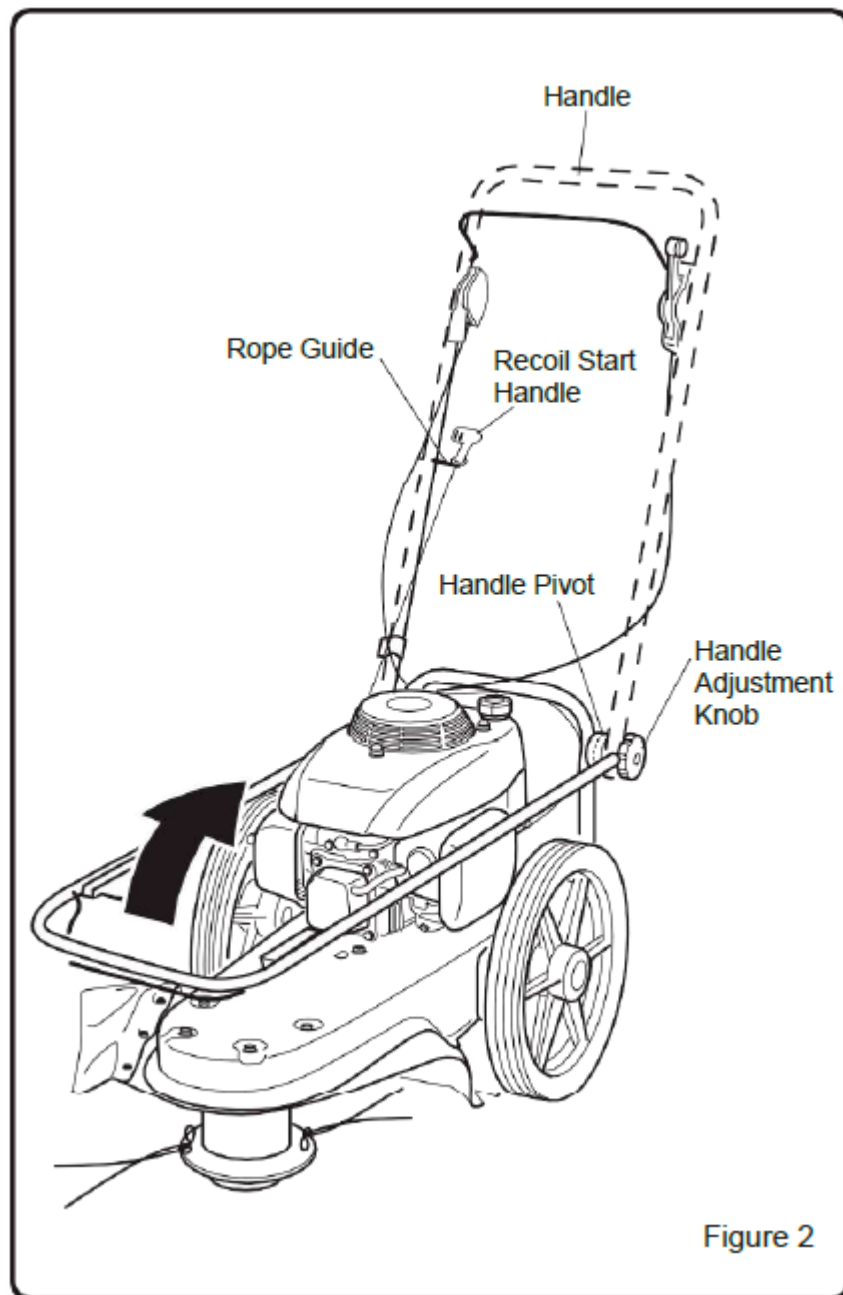

Figure 2



## Operation

### Preparing the engine

The engine contains neither oil nor petrol on delivery, this must be filled before starting.

### Filling with oil

1. Place the machine on a level horizontal surface.
2. Remove the oil plug/dipstick.
3. Fill with oil according to the specifications. Use a funnel to avoid spills.
4. Do not overfill – check the level by following the instructions:

### Checking the oil level

1. Place the machine on a level horizontal surface.
2. Remove the oil plug/dipstick and wipe dry using a cloth.
3. Insert it again without screwing it tight. Take it out again and read the oil level on the dipstick.
4. If the oil tank is full, the oil will reach the max. mark on the dipstick (see Figure 3).
5. If the oil reaches or is less than the min. mark on the dipstick, carefully add oil until the oil reaches the max. mark on the dipstick. **DO NOT OVERFILL!**
6. Replace the oil plug/dipstick and tighten securely.
7. Wipe up any spilled oil.



### **WARNING**

Use only recommended fuel and oil. Use only approved fuel containers. Do not smoke during refuelling. Never fill with fuel indoors or in a closed area. Stop the engine and allow it to cool down for a couple of minutes before filling with fuel.

### Filling with fuel

1. Clean the surface around the fuel cap to avoid contamination.
2. Slowly release the cap and place it on a clean surface,
3. Carefully fill the tank with fuel. Avoid spilling fuel.
4. Clean and inspect the gasket before replacing the cover.
5. Replace the cap and tighten it securely by hand. Wipe up any spilled fuel.

**Note that it is normal for a new engine to emit smoke when used the first few times.**

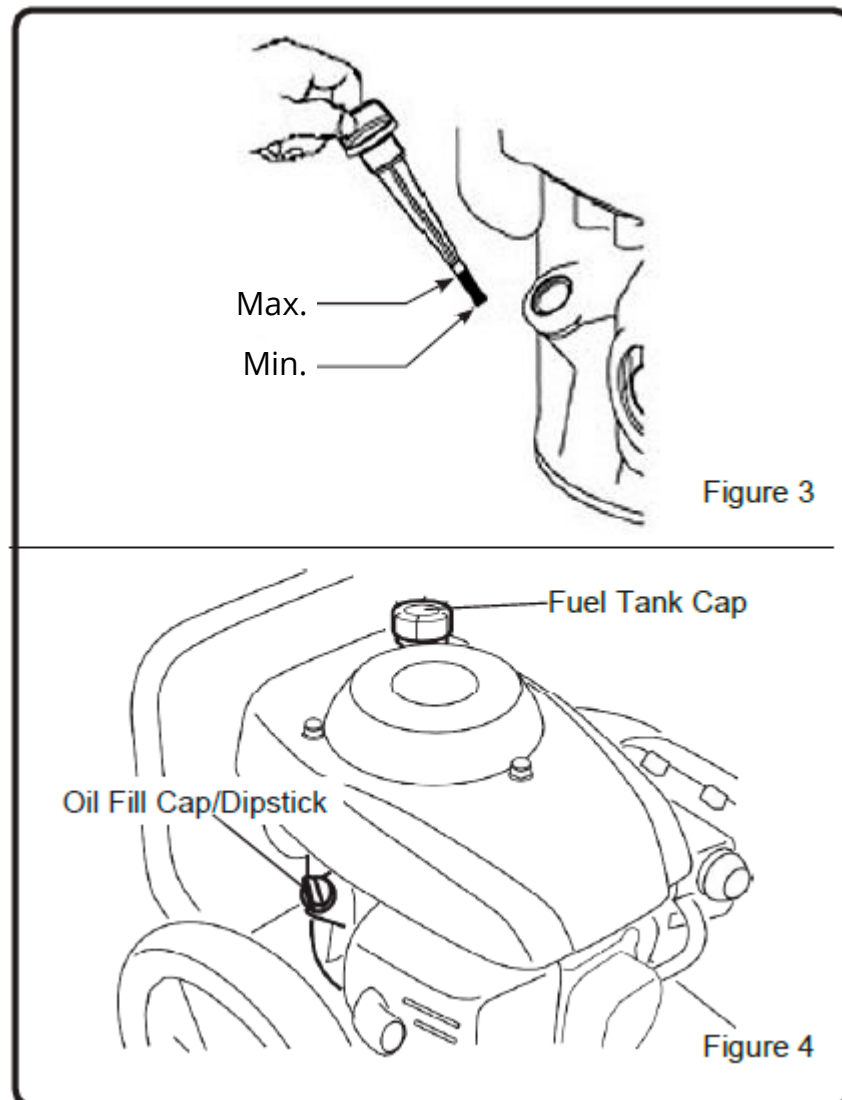

## Checks before starting

1. Check that all joints are tight.
2. Check that there is sufficient oil.
3. Check that there is sufficient fuel.
4. Inspect the machine controls and check that they function correctly.
5. Visually inspect the machine, checking that all components are correctly fitted and in good and safe working order.



## WARNING

The machine may eject material that can cause serious eye damage if hit. Always wear approved eye protection when using the machine.

### Primer bulb

The primer bulb is used when starting a cold engine: Press it 3 times (see Figure 5). Wait about 2 seconds between each press.

### Throttle

1. For normal use, set the lever to FAST to run the engine at full speed.
2. Pull back the lever to reduce speed and push it forward to increase speed.
3. To stop the engine, pull the lever all the way back to the STOP position (see Figure 6).

### Starting the engine

1. Move the throttle forward to START or FAST.
2. Check that the fuel cock is open (button must be horizontal - see Figure 7).
3. When the engine is cold, press the primer bulb three times. Wait two seconds between each press.
4. Grasp the starter handle firmly with your right hand (see Figure 8).
5. Pull slowly on the handle until you feel resistance in the cord. Pull hard so that the cord is pulled out to its full length. Do not let the cord pull back uncontrollably, but keep hold of the handle as the cord slowly pulls back.

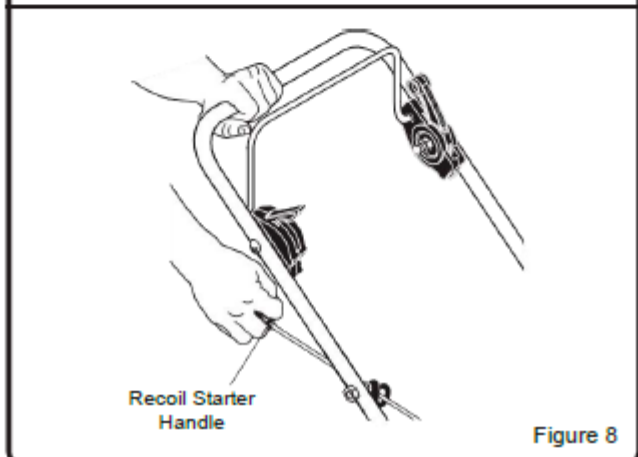
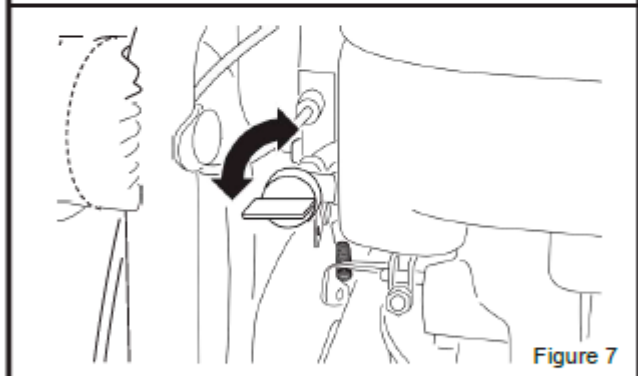
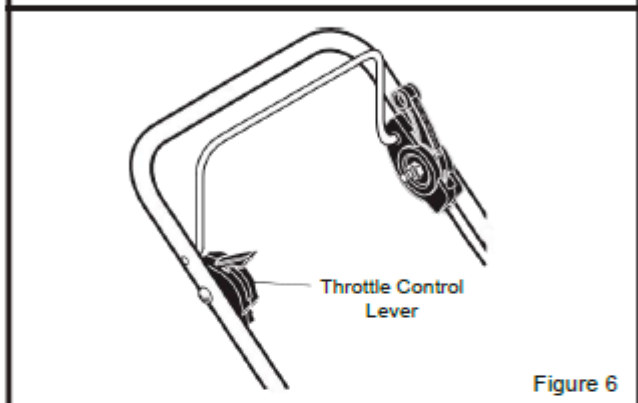
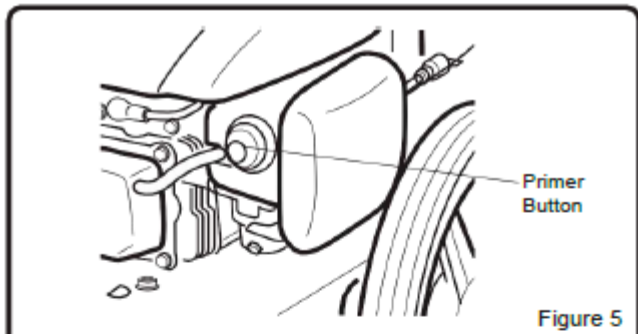

6. If the engine does not start after three attempts, press the primer bulb twice and try again.
7. If the engine does not start after 5 or 6 attempts, see the "Troubleshooting" section.



## WARNING

- Never run the engine indoors or in poorly ventilated areas. The exhaust gas contains carbon monoxide, an odourless and lethal gas.
- Keep hands, feet and loose clothing away from the machine and moving parts of the engine.
- Do not touch the silencer and the areas around it – the parts can get very hot and you can burn yourself.

## Stopping the engine

Push the throttle all the way back to the STOP position.



## BE CAREFUL

The trimmer head will continue to rotate for several seconds after the engine has stopped.

## Stopping the trimmer head

Release the start lever, which will drop to the starting position and disengage the trimmer head.

## Connecting the trimmer head

1. Hold the starter lever against the handle and move the trimmer handle forward to engage the trimmer head. (See Figure 9).

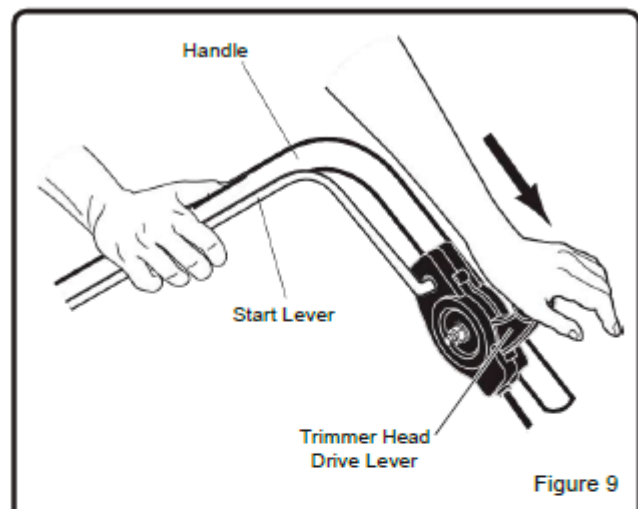

Figure 9

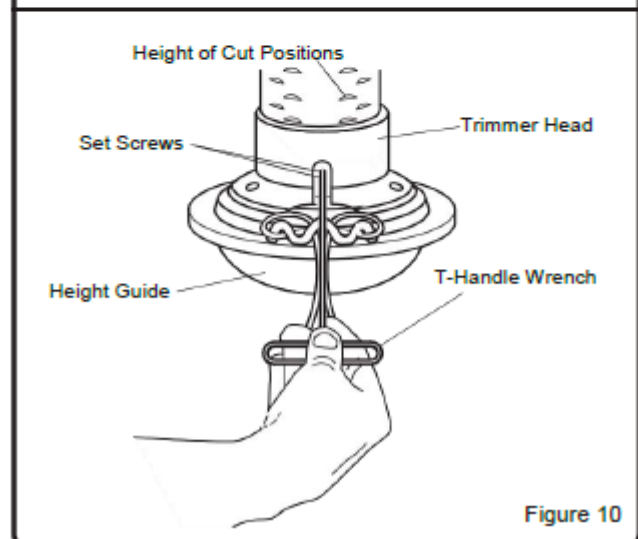

Figure 10

## Adjusting the cutting height



### BE CAREFUL

Stop the engine before adjusting the cutting height. Wait until all moving parts have stopped moving. Let the engine cool down and disconnect the spark plug lead.

The height can be adjusted in the range 38-76 mm. The recommended cutting height is 51 mm.

1. Use the T-wrench provided to loosen the adjustment screws – see Figure 10.

*Note, the two adjustment screws are on one side of the trimmer head. Both screws must be loosened to change the cutting height.*

2. Push the trimmer head up or down to the desired cutting height.
3. Retighten the two screws to 3.5-5 Nm.

## Tips for grass trimming



### WARNING

Material such as sticks, gravel and stones may be ejected from the machine with such force that it can cause personal injury as well as material damage.

- Set the throttle to FAST. The faster the engine runs, the faster the trimmer head will rotate. If the vegetation is tall and heavy, push the machine forward more slowly.
- Clean the machine regularly to remove accumulated grass. See the maintenance schedule for details.
- For best results and to ensure the trimmer cord has a long lifetime, let the tips of the cord do the cutting – this is done by pushing the machine slowly through heavy vegetation.
- If the trimmer cord is too short, it will take longer to complete the cutting job. When the trimmer cord is worn to half its length, it needs to be replaced. See how in the “Maintenance” section.
- Do not use the trimmer on very steep slopes. See the instructions later in this user manual. If it is difficult to stand on the slope, do not use the machine on the slope. Also, do not use the machine on slopes if the slope is slippery or wet. Operate the machine across slopes, never up or down slopes.

- If the trimmer head comes into contact with concrete, asphalt or other hard surfaces, it will cause premature wear on the bottom bowl.

## Slope guide



### WARNING!

Exercise extreme caution at all times and avoid sudden turns or manoeuvres. Follow the safety instructions in the manual for trimming on slopes. Always operate the machine across slopes, never up and down. Pay particular attention when operating on or near slopes and obstacles.

KEEP THIS GUIDE LEVEL WITH A VERTICAL TREE, CORNER OF A STRUCTURE, ELECTRICITY MAST OR FENCE.

**Do not use the machine on slopes of more than 15 degrees.**

A 10 degree slope = a slope that increases its height by about 50 cm in 3 metres.

A 15 degree slope = a slope that increases its height by about 75 cm in 3 metres.

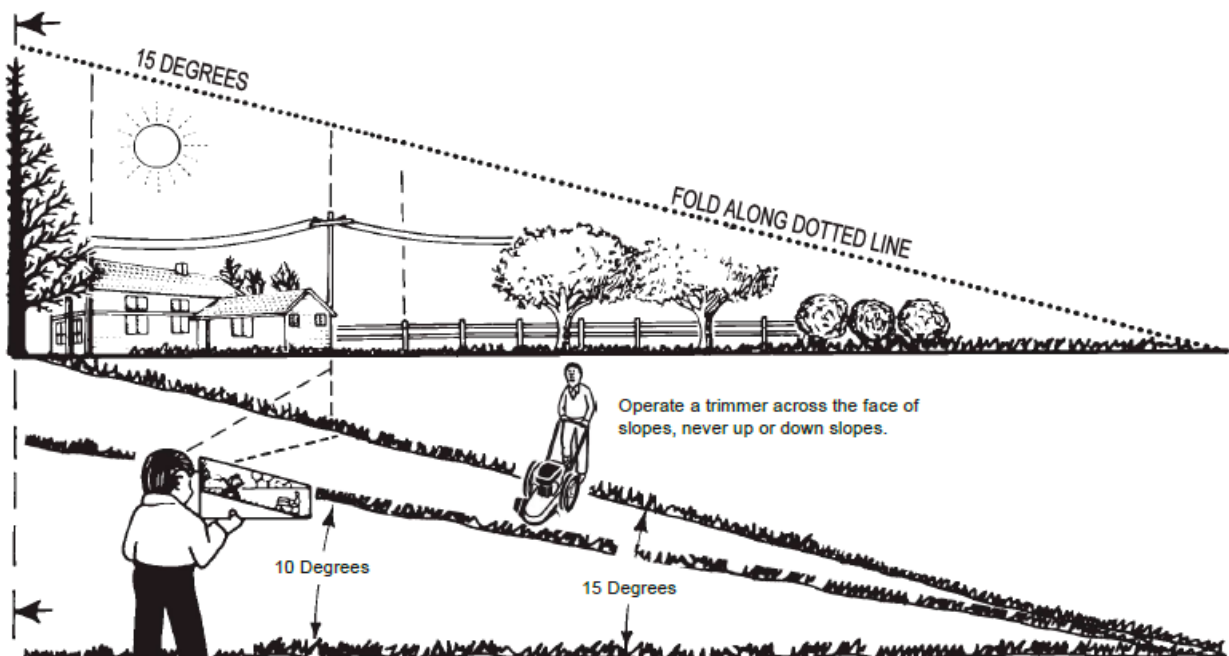

## Maintenance



### WARNING

Stop the engine before inspecting, cleaning or servicing the machine. Make sure that all moving parts have stopped moving. Disconnect the spark plug lead.

### Maintenance schedule

	Before each use	Every 5 hours	Every 25 hours	Every 100 hours	See note	Before storage	Service date
Check engine oil level	√						
Check trimmer cord	√				1		
Check trimmer head connection	√						
Clean engine/machine	√				2		
Check nuts and bolts	√						
Check spark plug			√				
Replace engine oil			√				
Service air filter			√		3		
Lubricate wheel bearings			√				

1. The cord must be replaced when it has worn down to half its length.
2. Clean daily when used in very dusty or dirty environments. Remove grass and dirt from the guard.
3. Clean/replace more often when used in very dusty or dirty environments.

*All the above procedures should be carried out at least once per season.*

## Changing the oil

1. Stop the engine and allow it to cool down.
2. Disconnect the spark plug lead.
3. Remove the oil drain plug. (See Figure 11).
4. Drain the oil into a flat container.
5. Replace the oil drain plug. Ensure that it is tightened securely.
6. Remove the oil plug/dipstick.
7. Top up with oil. **DO NOT OVERFILL!**  
Follow the instructions in the previous section on filling with oil.
8. Reconnect the spark plug lead.

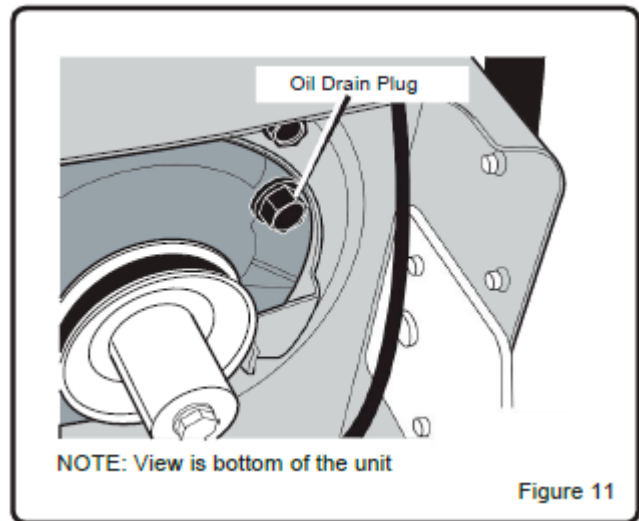



## Replacing the trimmer cord

The trimmer cord must be replaced when it has worn down to half its length. Recommended thickness is 4 mm. *Always replace the cord on both sides.*

1. Stop the engine and wait for moving parts to stop. Disconnect the spark plug lead.
2. Remove the old cord from the holder.
3. Cut off 548 mm of cord.
4. Insert the new cord through the holder as shown in Figure 13.
5. Take the ends and cross them over the holder and insert the ends through the centre hole as shown in Figure 14.
6. Check that the ends are the same length – see Figure 15.
7. Follow the same procedure on the other side.

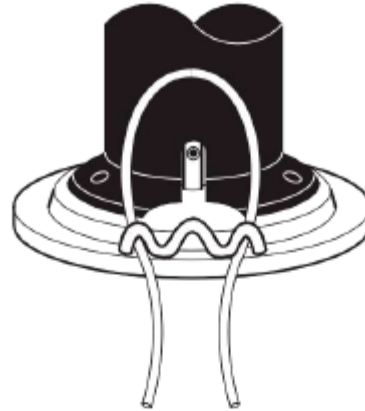

Figure 13

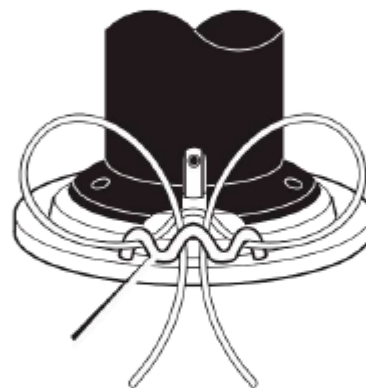

Figure 14



Figure 15

## Replacing the drive belt



### WARNING

Disconnect the spark plug lead before removing the drive belt.

To replace the drive belt, remove the guard:

1. Remove the two bolts holding the rear of the guard to the machine (Figure 16).
2. Remove the four bolts holding the front of the guard and the trimmer head to the machine (Figure 16).
3. Remove the V-belt pulley from the bracket (Figure 17).
4. Lift the front end of the machine and remove the drive belt. Do not bend the belt grooves.

Important – replace only with an original drive belt or equivalent:

The length of the belt is  $1160 \pm 2.5$  mm, the angle is  $37^\circ$  and the section is 3L.

5. Put the new belt on in reverse order.
6. Torque specifications:
  - 13-20 Nm for the bolts in the guard.
  - 36.6-44.7 Nm for the belt guard mounting bolt.
  - 24.2-34 Nm for the bolts in the trimmer head.
7. Check the direction of the drive belt and make sure the belt is correctly seated in the belt grooves and the belt is running straight and is not twisted. See Figure 17.

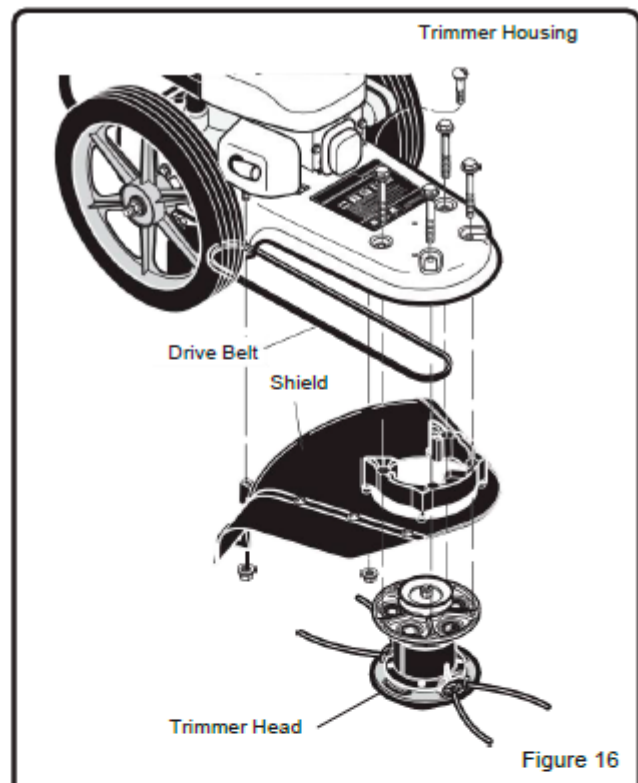

Figure 16

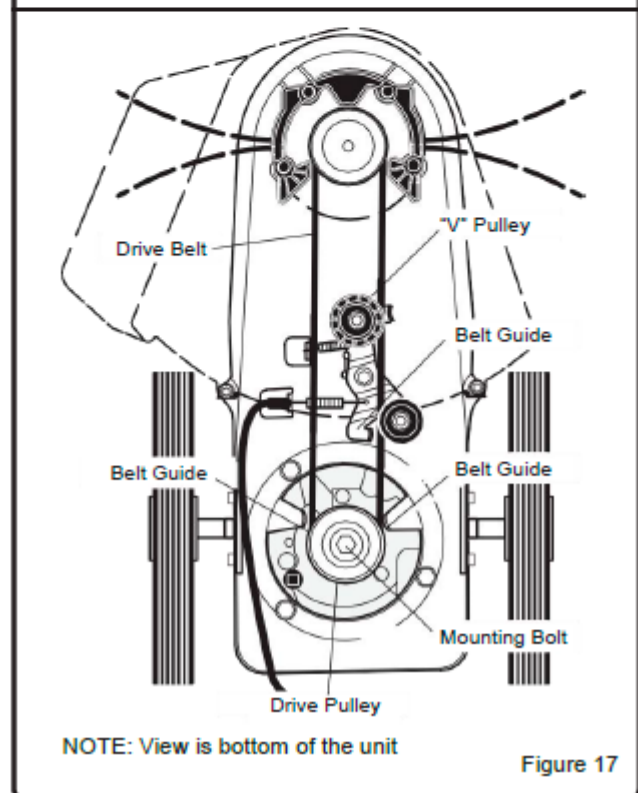

Figure 17

## IMPORTANT

Check the drive system. Start the engine and set the throttle to FAST. Engage and disengage the trimmer head several times. Make sure the trimmer head stops completely when disconnected. If the trimmer head continues to rotate, the machine should be checked by a professional.

## Storage



### WARNING

Do not store the machine indoors with fuel in the tank. Never store the machine in an enclosed area with poor ventilation, where vapours could reach an open flame, a spark or a pilot light, for example on a stove, water heater or tumble dryer. Always allow the engine to cool down before storing away the machine.



### WARNING

Do not empty the tank indoors, near a fire or while smoking. Petrol vapours can cause a fire or an explosion.

**IMPORTANT:** It is important to avoid deposits forming in fuel system parts such as the carburettor, fuel filter, hose and tank during storage.

If the machine is to be stored for more than 30 days, follow the procedure below to ensure that the machine is in good condition and ready for use when a new season starts.

1. Let the engine run until the petrol is exhausted.
2. Change the oil as instructed in the section "Changing the oil".
3. Remove the spark plug from the cylinder and pour about 30 ml of oil into the hole. Slowly pull the starter lever so that the oil is distributed in the cylinder. Insert a new spark plug in the cylinder.
4. Remove dirt and deposits from the cylinder cooling fins and engine housing.
5. Clean the machine and remove dirt, grease, leaves, etc.
6. Check the machine for loose and damaged parts. Replace parts as required.
7. Retighten all loose joints.
8. Lubricate the parts as instructed in the "Maintenance" section. Lubricate metal parts on the machine with a thin layer of rustproofing oil.

9. Store the machine indoors in a dry, clean and well-ventilated location, out of the reach of children.
10. Cover the machine with a suitable protective cover that does not retain moisture. Do not use plastic. Plastic is not breathable, which will cause condensation and rust to form on the machine.
11. The handle can be folded down for storage. See how in the "Assembly" section. Follow the instructions carefully to avoid damaging the cables.

## Troubleshooting

Problem	Possible cause	Solution
Engine does not start	Spark plug lead loose	Connect the spark plug lead
	Engine is not primed	Use the primer bulb as described
	Incorrect electrode gap on spark plug or faulty spark plug	Check and adjust or replace the spark plug
	Engine lacks fuel	Fill with fuel
	Clogged fuel hose	Clean fuel hose
	Dirty carburettor	Contact an authorised service workshop
	Flooded engine	Wait a few minutes before starting
	Throttle in wrong position	Move lever to the FAST or START position
	Old or contaminated fuel	Empty tank and fill with clean, fresh fuel
	Faulty throttle lever or cable	Check handle and cable. Replace as required
	Dirty air filter	Clean air filter
Engine runs poorly	Faulty spark plug	Replace the spark plug
	Dirty air filter	Replace the air filter
	Carburettor is incorrectly adjusted	Adjust carburettor. Contact an authorised service workshop
	Old or contaminated fuel	Empty tank and fill with clean, fresh fuel
Engine is overheating	Engine cooling system clogged	Clean guard and cooling fins
	Carburettor is incorrectly adjusted	Adjust carburettor. Contact an authorised service workshop
	Low oil level	Fill with oil
Engine does not stop	Faulty throttle lever or cable	Check and replace damaged parts
	Throttle not correctly adjusted	Set throttle to OFF
Poor cutting results	Trimmer cord is too short	Correct length = 548 mm, replace when it is worn down to half its length

	Engine not running at full speed	Set throttle to FAST
Trimmer vibrates	Trimmer head adjustment screws are loose	Tighten the adjustment screws with the T-wrench
	Trimmer cord lengths are very different	Adjust trimmer cord to roughly equal lengths
	Loose nuts and bolts	Check that all bolts on nuts, including engine bolts, are tight.
	Trimmer head is damaged	Replace the damaged part
Trimmer head loses trimmer cord	Trimmer cord is not correctly attached	Follow the instructions in the section "Replacing the trimmer cord"
	Damaged cord holder	Replace trimmer head
	Trimmer cord is wrong thickness	Use a 4 mm trimmer cord



## Transport

If the machine is to be transported in a vehicle, make sure it is upright and cannot tip over.

## Disposal

When the machine is to be disposed of, disassemble it and dispose of the parts in accordance with applicable regulations relating to the disposal of the material in question.

## EU Declaration of Conformity

EU DECLARATION OF CONFORMITY		
<i>Translation of the original Danish EU declaration of conformity</i>		
Manufacturer:	P. Lindberg A/S Sdr. Ringvej 1 DK-6600 Vejen Phone: +45 70212626 E-mail: <a href="mailto:salg@p-lindberg.dk">salg@p-lindberg.dk</a> CVR: 25903110 <a href="http://www.p-lindberg.dk">www.p-lindberg.dk</a>	
Hereby declare that the following machine:	<i>Grasstrimmer on wheels, 173cc PL item no. 9066898</i>	
Type / model:	<i>PL9066898</i>	
Complies with the following directives:	<i>2006/42/EEC 2014/30/EEC</i>	
Applied standards and norms:	<i>EN 14910:2007+A1:2009 EN ISO 14982:2009</i>	
Date and signature:	<i>Vejen d.17-01-2023</i> <i>P. Lindberg A/S</i>  Morten Trolle Direktør	

We reserve the right to change the technical parameters and specifications of this product without prior notification.