

# Bruksanvisning

## Åkgräsklippare, Zero Turn.

Art.: 90 35 620



**P.Lindberg** <sup>AV</sup>/<sub>S</sub>  
Sverigefilial (Danmark)

## Lycka till med din produkt från P. Lindberg!

Innan du installerar och använder din nya produkt rekommenderar vi, att du läser denna bruksanvisning noggrant. Det är viktigt, att du kontrollerar, att produkten inte är skadad, efter ditt köp, för hänsyn av garantin.

Om skador uppkommer på grund av oförsiktighet och ej tagen hänsyn till manualer, kommer garantin ej att gälla.

Skulle det uppstå frågor om produkten, är du välkommen att kontakta P.Lindberg på telefon: 010-209 70 50.

*P. Lindberg Sverigefilial A/S*



# Säkerhet

- Använd alltid hörselskydd och skyddsglasögonen när maskinen är i bruk.
- Läs bruksanvisningen och sätt dig in i säkerhetsföreskrifterna innan bruk.
- Vid första användning av maskinen, öva så att du hanterar styrning och reglage tills du har full kontroll.
- Får endast köras av personer över 18 år.
- Var uppmärksam på att arbetsområdet är fritt från människor och djur och andra hinder.
- Sänk hastigheten innan skarpa svängar.
- Kör inte i sluttningar som är mer än 10 grader.
- Vid körning i sluttning så skall det alltid köras upp och ner, inte på tvären.
- Ta bort stenar, grenar och andra föremål innan klippning.
- Vid service och underhåll av maskinen så ska alltid tändhatten tas bort ifrån tändstiftet
- Använd alltid handskar när du servar knivarna på klippbordet.

## Beskrivning och montering

130 cm. (52") klippbord med tre knivar, 2 cyl. B&S 22 Hk motor, hydrostatisk framdrift. Maskinen är konstruerad till att klippa gräs på gräsplaner och andra gräsarealer.

### Montering

- Ta bort topp och sidor från transportburen.
- Flytta dem lösa delarna och förpackningsmaterial.
- Frigör maskinen från transportpallen.
- Ta bort tändhatten från tändstiftet
- Hög klippbordet till högsta position.
- Montera styrarymarna, anslutningstagen monteras och bultarna dras åt.
- Kom ihåg: Efterdra bultarna!
- Lossa parkeringsbromsen.
- Öppna frigångsventilen till transmissionen genom att dra staget bakåt på maskinen baktill.
- Dra maskinen försiktigt ner av transportpallen.
- Kontrollera motoroljan och fyll på om nödvändigt.
- Batteriet laddas mellan en och två timmar med 6 – 10 Amp. laddström
- Montera batteriet och anslut strömkablarna. Montera först plus-kabeln.
- Stäng transmissionens frigångsventil igen.
- Montera dit tändhatten på tändstiftet
- Kontrollera däcktrycket i hjulen, däcktryck 28 psi i alla hjulen.

# Översikt

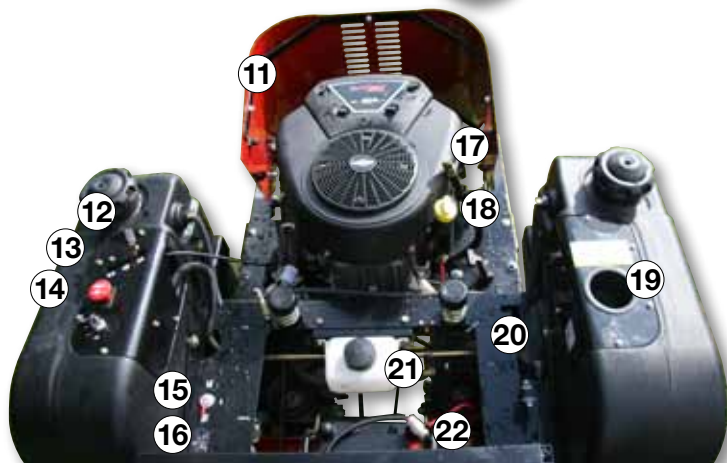

- |                                   |                           |                                     |
|-----------------------------------|---------------------------|-------------------------------------|
| 1. Förarstol                      | 9. Framhjul               | 19. Kopphållare                     |
| 2. Bensintank höger               | 10. Stödhjul              | 20. Handbroms                       |
| 3. Bakhjul                        | 11. Motorhuv              | 21. Behållare till hydraul-<br>olja |
| 4. Justering klipp höjd           | 12. Gashandtag            | 22. Batteri                         |
| 5. Klippbord m. sidut-<br>kast    | 13. PTO kontakt           |                                     |
| 6. Körhandtag                     | 14. Tändningsnyckel       |                                     |
| 7. Bensintank vänster             | 15. Tankhane              |                                     |
| 8. Klippbord höjning/<br>sänkning | 16. Timvisare             |                                     |
|                                   | 17. Avtappnings slang     |                                     |
|                                   | 18. Oljesticka/påfyllning |                                     |

# Användning

## Start

- Föraren ska sitta på sätet. Styrhandtagen ska stå i neutral position. Klippbordet ska inte vara på (PTO-kontakten ska vara nedtryckt) och handbromsen ska vara nedtryckt. Om endast en av dessa saker inte är rätt kommer maskinen inte att starta på grund av säkerhetsanordningen på maskinen.
- Vrid bensinkranen mot antingen höger eller vänster tank för att öppna för bensin. Gashandtaget ska stå på full gas och choken ska vara uttryckt innan du vrider om nyckeln.
- När motorn startat justera gasen till ca halvgas och tryck tillbaka choken igen.
- Starta klippbordet genom att aktivera PTO-kontakten (knivbladen startar). Ställ varvtalet på max.

## Gräsklippning

- Klipp inte fuktigt gräs.
- Klipphöjden skall vara i högsta läget i starten av klippsäsongen och lägre ner i den varma växtperioden.
- Ju oftare man klipper sin gräsmatta desto tätare och finare blir den.
- Vid klippning av högt gräs uppnås bästa resultat genom att klippa gräset flera gånger i olika etapper.









## Körning

- Sätt dig in i alla säkerhetsföreskrifter och användningsmanual innan start.

## Varning

Var noga med alla funktioner innan du börjar köra maskinen.

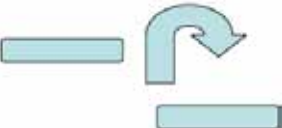
Maskinen styrs med dem två styrhandtagen. Se nedanstående schema:

 <p>Neutral position</p>	 <p>Långsamt fram</p>	 <p>Snabbt fram</p>
 <p>Sväng till höger 90°</p>	 <p>Sväng till vänster 90°</p>	 <p>Långsamt bak</p>
 <p>Vändning 180o höger om</p>	 <p>Vändning 180o vänster om</p>	

*Tips: Styrhandtagen skall regleras med lätta och mjuka rörelser.*

# Service och inställning

## Klipphöjd

- Ställs in med höjd/sänkningshandtaget
- Position 1 är den lägsta och position 6 den högsta.
- Intervall på klipphöjden går från ca. 37 mm. till 125 mm.

## Klippbord

- Inställning av den lägsta klipphöjden görs genom att sätta klippbordet i position 1.
- Lossa muttrarna på klippbordets tre upphängningar.
- När bordet vilar på bärrullarna ska upphängningen justeras så klipphöjden är lika överallt. Dra åt muttrarna till den önskade inställningen.

## Klipprem

- Ta bort tändhatten ifrån tändstiftet.
- Aktivera parkeringsbromsen
- Sätt klippbordet i den lägsta positionen.
- Montera av klippbordets remskärm
- Montera av dem gamla klippremmarna.
- De nya remmarna monteras på remskivorna.
- Montera remskärmen igen.
- Montera dit tändhatten på tändstiftet.

## Kniv

- Stäng av motorn och ta bort tändningsnyckeln.
- Använd kraftiga handskar när du arbetar med kniven.
- Lyft fronten på traktorn. Se till att inte kniven snurrar, lossa knivbulten för att montera av kniven.
- Vid slipning av knivarna skall de slipas lika mycket på bägge sidorna för att knivarna ska behålla sin balans.
- När kniven är slipad eller utbytt, montera fast kniven igen med knivbulten. Se till att kniven är centrerad på tappen, innan du drar fast bulten.

## Bakhjulshasighet

Om maskinen inte går i samma hasighet så ska körhandtagens utslag justeras så att hjulen har samma hastighet.

## Flyttning utan start

- Om maskinen ska flyttas så ska frigångsventilen öppnas till transmissionen bak på maskinen.
- Släppa handbromsen.

# Underhållschema

Checklista	Innan varje användning	Var 8 timme	Var 25 timme	Var 50 timme	Var 100 timme	Per säsong	Innan förvaring
Kontroll av bromsarna	X	X					
Kontroll av däck trycket	X	X					
Kontroll av styrfunktioner	X						
Parkeringsbroms	X						
Kontroll av hydraulikolja	X						
Byte av hydraulikolja						X	
Efterspänn alla bultar och muttrar	X				X		X
Slipa/byt knivar			X				
Smörj fettnipplar på hjul och stänger			X				
Kontrollera och rengör batteri och poler			X				X
Kontrollera alla kilremmar					X		
Kontrollera motorolja	X	X					
Byt motorolja och filter				X			
Rensa luftfilter			X				
Kontrollera ljuddämparen				X			
Rengör luftfilter					X		
Byt tändstift					X	X	
Byt bensinfilter						X	



## Tekniske data

Motor:	Brigs & Stratton 22 Hk 2 Cyl. V
Motorolja typ:	SAE 10W-30
Motoroljemängd:	1,8 liter
Tankstorlek:	Två tankar på totalt 24 liter
Hastighet:	0 – 11 Km/t.
Däck fram:	11 x 4 – 5
Däck bak:	20 x 10 – 8
Däcktryck:	28 psi.
Batteri:	12 V – 35 Ah
Klipphöjd:	6 trin från 37 till 125 mm.
Klippbredd:	130 cm
Kniv:	3 st. på 45 cm
Parkeringsbroms:	Fjäderkraft system
Säte:	Med armstöd
Hydraulikolja typ:	HM 32

### **Hydraulikolja mängd**

Transmission:	Dubbel hydraulisk pump
Mått (längd x bredd x höjd):	179 x 166 x 97 cm
Vikt:	375 kg

# El schema

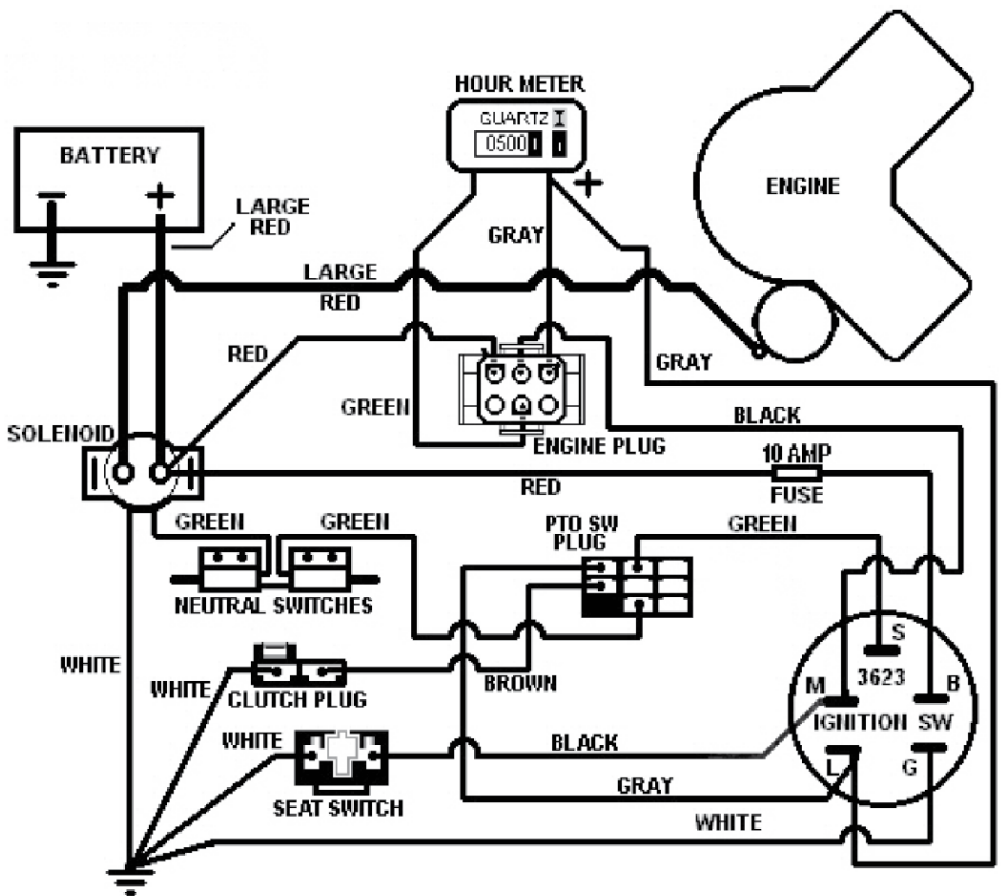

# Felsökning

Problem	Orsak	Åtgärd
	<ol style="list-style-type: none"> <li>1. Kört torr</li> <li>2. Choken ej utdragen</li> <li>3. Motorn "Sur"</li> <li>4. Defekt tändstift</li> <li>5. Stopp i luftfilter</li> <li>6. Stopp i bensinfilter</li> <li>7. Vatten i bensinen</li> <li>8. Lösa eller defekte ledningar</li> <li>9. Förgasaren fel inställd</li> <li>10. Bensinkranen stängd</li> </ol>	<ol style="list-style-type: none"> <li>1. Fyll på med bensin</li> <li>2. Aktivera choken och starta igen</li> <li>3. Vänta några minuter och pröva att starta.</li> <li>4. Byt tändstift</li> <li>5. Rensa eller byt luftfilter</li> <li>6. Byt bensinfilter</li> <li>7. Töm tanken och förgasaren och fyll på med ren bensin.</li> <li>8. Kontrollera alla ledningar och byt ut om nödvändigt.</li> <li>9. Justera förgasaren</li> <li>10. Öppna bensinkranen</li> </ol>
<p>Motor svår att starta</p>	<ol style="list-style-type: none"> <li>1. Körhandtaget ej i rätt position</li> <li>2. Klippbordet är på</li> <li>3. Svag eller "dött" batteri</li> <li>4. Säkring trasig</li> <li>5. Batteriets poler ej rena</li> <li>6. Lösa eller trasiga ledningar</li> <li>7. Defekt tändningslåst</li> <li>8. Defekt startrelä</li> <li>9. Defekt säkerhetskontakt.</li> </ol>	<ol style="list-style-type: none"> <li>1. Körhandtaget placeras i yttersta positionen</li> <li>2. Slå ifrån klippbordet</li> <li>3. Ladda eller byt batteri</li> <li>4. Byt säkring</li> <li>5. Rengör polerna så att kontakt finns</li> <li>6. Kontrollera alla ledningar och byt ut vid behov</li> <li>7. Kontrollera/byt tändningslåst</li> <li>8. Kontrollera/byt startrelä</li> <li>9. Kontrollera/byt säkerhetskontakt.</li> </ol>
<p>Motor drar ej runt</p>	<ol style="list-style-type: none"> <li>1. Körhandtaget ej i rätt position</li> <li>2. Klippbordet är på</li> <li>3. Svag eller "dött" batteri</li> <li>4. Säkring trasig</li> <li>5. Batteriets poler ej rena</li> <li>6. Lösa eller trasiga ledningar</li> <li>7. Defekt tändningslåst</li> <li>8. Defekt startrelä</li> <li>9. Defekt säkerhetskontakt.</li> </ol>	<ol style="list-style-type: none"> <li>1. Körhandtaget placeras i yttersta positionen</li> <li>2. Slå ifrån klippbordet</li> <li>3. Ladda eller byt batteri</li> <li>4. Byt säkring</li> <li>5. Rengör polerna så att kontakt finns</li> <li>6. Kontrollera alla ledningar och byt ut vid behov</li> <li>7. Kontrollera/byt tändningslåst</li> <li>8. Kontrollera/byt startrelä</li> <li>9. Kontrollera/byt säkerhetskontakt.</li> </ol>

# Felsökning

Klickar när kontakten vrids runt	<ol style="list-style-type: none"><li>1. Svag eller "dött" batteri</li><li>2. Batteriets poler ej rena</li><li>3. Lösa eller trasiga ledningar</li><li>4. Defekt startrelä.</li></ol>	<ol style="list-style-type: none"><li>1. Ladda eller byt batteri</li><li>2. Rengör polerna så att kontakt finns</li><li>3. Kontrollera alla ledningar och byt ut vid behov</li><li>4. Kontrollera/byt startrelä.</li></ol>
Maskinen kör ojämnt	<ol style="list-style-type: none"><li>1. För litet luft i hjulen</li><li>2. Bakhjul kör ojämnt vid olika hastigheter</li></ol>	<ol style="list-style-type: none"><li>1. Kontrollera/pumpa upp däck</li><li>2. Justera körhandtagen</li></ol>
Maskinen skakar onormalt	<ol style="list-style-type: none"><li>1. Skeva eller lösa knivar</li><li>2. Böjd knivaxel</li><li>3. Lösa eller defekta delar</li><li>4. Defekt lager/lagerhus.</li></ol>	<ol style="list-style-type: none"><li>1. Byt ut knivar. Efterspänn knivbultarna</li><li>2. Byt knivaxel</li><li>3. Efterspänn skruvar bultar eller byt ut</li><li>4. Byt lager/lagerhus</li></ol>

