

Bruksanvisning

UTV Linhai 400 CUV 4WD

Art.: 90 38 976



P.Lindberg ^{AV}/_S
Sverigeffilial (Danmark)

Lycka till med din produkt från P. Lindberg!

Innan du installerar och använder din nya produkt rekommenderar vi, att du läser denna bruksanvisning noggrant. Det är viktigt, att du kontrollerar, att produkten inte är skadad, efter ditt köp, för hänsyn av garantin.

Om skador uppkommer på grund av oförsiktighet och ej tagen hänsyn till manualer, kommer garantin ej att gälla.

Skulle det uppstå frågor om produkten, är du välkommen att kontakta P.Lindberg på telefon: 010-209 70 50.

P. Lindberg Sverigefilial A/S



Modell: Linhai 400 CUV 4WD

Beskrivning: 1-cylinder vattenkyld 352 cc motor med CVT, 4-hjulsdrift, hög och låg växel samt back.

Förord

Denna manual innehåller viktiga upplysningar om användningsområden, körteknik, säkerhetsföreskrifter och råd samt upplysningar om service och underhåll.

Läs den noggrant innan maskinen används!

Här i bruksanvisningen finns det många bra tips om körteknik och säkerhet. Vi vill råda dig att vara mycket uppmärksam och följa dessa regler eftersom de är till för att skydda! Likaså vill vi varna för att det ju i värsta fall kan ske allvarliga skador eller dödsfall om ni inte följer anvisningarna.

Det är viktigt att en ansvarig vuxen kan och är förtrolig med denna manual och förmedlar den nödvändiga kunskapen till föraren.

Det är vår förhoppning att du får glädje av att köra din UTV. Om du har problem med den är du välkommen att kontakta oss.

Det är viktigt att alla som ska köra UTVn kan denna manual.

Om UTVn ska säljas så kom ihåg att nästa ägare också ska använda manualen.

Mycket nöje med din nya UTV.

Ram & Motornummer:

Det är en god idé att notera ram- och motornumret så det kan tas fram om det skulle behövas.

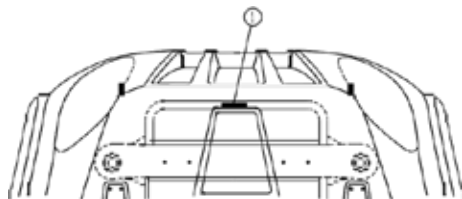

Placering:

Ramnummer:

Finns mitt på chassits tvärrör som sitter under huven.

1. _____

Motornummer

Finns på vänstra sidan av motorns vevhus.

2. _____

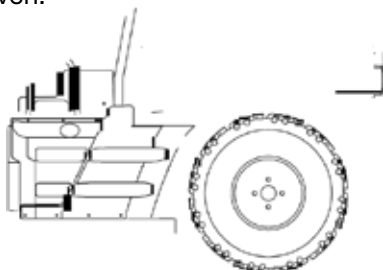

Säkerhet

I den här delen av användarmanualen till UTVn kommer du att lära dig något om körteknik och körövning.

De viktigaste riktlinjerna för säkerhet är följande:

Kör eller instruera aldrig en förare under påverkan av alkohol eller medicin. Både receptfria och receptbelagda mediciner kan ha den biverkningen att din förmåga att instruera riktigt och att köra säkert blir påverkad liksom vid alkoholintag.

Var uppmärksam på trötthet. Trötthet påverkar din förmåga att ha full kontroll över fordonet. Tänk på att det är mer tröttande att köra en 4-hjulig UTV än att köra en bil.

Ta eventuellt kontakt med aktuella klubbar där du kan få hjälp och erfarenheter.

Varningar och säkerhetsföreskrifter

- Börja alltid med att bekanta dig med fordonet på ett säkert område.
- Anpassa körplatsen efter förarens ålder, mognad och erfarenhet.
- Anpassa körhastigheten efter förarens ålder, mognad och erfarenhet.
- Tillåt inte att unga personer under 16 år kör på denna UTV (18 år som arbetsredskap). Detta fordon är anpassat för att köra i områden där trafikreglerna inte gäller.
- Vid säkerhet om detta rekommenderas att du tar kontakt med den lokala polismyndigheten.
- Använd alltid en godkänd hjälm och annan relevant säkerhetsutrustning. Kör inte på natten med denna UTV.
- Det är farligt att köra på vägar och i områden du inte känner till. Håll ett säkert avstånd mellan din UTV och andra fordon.
- Inta aldrig alkohol eller medicin som kan sätta ner din förmåga att köra säkert och därmed riskera skador eller t o m dödsfall.
- Kör alltid långsamt och var extra försiktig om du kör i terräng som du inte känner till. Denna UTV är inte avsedd att köra på platser där det är vältningsrisk. Var alltid uppmärksam på förändringar i terrängen när du kör din UTV.
- När UTVn används som arbetsredskap ska man vara uppmärksam på arbetsinspektionens regler.
- Utför alltid en startkontroll av UTVn innan du kör.

Säkerhet

Skyddsutrustning.

När du kör din UTV ska du vara uppmärksam på att du skall använda skyddsutrustning. Skyddsutrustningen består av:

- Handskar
- Stövlar
- Långbyxor
- Långärmad skjorta, blus eller jacka
- hjälm
- Skyddsglasögon

Handskar

Lämpliga skyddshandskar motverkar att dina händer blir kalla, trötta och ömma. De är också ett skydd vid en eventuell olycka.

Stövlar

Den rekommenderade fotklädseln är ett par kraftiga stövlar som når upp över vaden. De skyddar fötter, vrister och nedre delen av benen.

Byxor och skjortor

För att skydda din hud mot skrubbsår och andra skador bör du alltid använda en långärmad skjorta eller jacka samt långbyxor.

Hjälm

En hjälm för att skydda ditt huvud är den viktigaste skyddsutrustningen. En hjälm kan förhindra allvarliga huvudskador. Du skall alltid välja en godkänd hjälm.

Skyddsglasögon/visir

För att kunna köra säkert är det ju förstas nödvändigt att kunna se vägen framför sig. Föremål som sten, grenar, kvistar eller insekter som träffar dig i ansiktet kan lätt distrahera dig. Om du blir träffad i ögat kan det medföra allvarliga skador. Vanliga solglasögon ger inte tillräckligt skydd när du kör en UTV.

Användningsområden

Denna UTV är avsedd för personer som är minst 16 år.

Var uppmärksam på att även om man är 16 år är det inte säkert att man har färdigheter eller har tillräckligt gott omdöme för att köra säkert.

Som ansvarig vuxen ska man försäkra sig om att ungdomarna får den nödvändiga träningen som behövs innan de får tillåtelse att köra själva.

OBS: Får inte användas på allmän plats eller väg.



Maskinen

Drift - EI-kontaktpanel:

1. Tändningsnyckel •
2. Omkopplare mellan 2WD och 4WD •
3. Varningslampa •
4. - Override •
5. - Parkeringsbromslampa •
6. 12V DC uttag •
7. Strömbrytare •
8. - Belysning

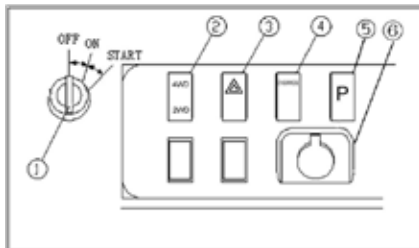

1. Tändningsnyckeln kan stå i tre positioner:
 - ON: Alla elektriska funktioner är påslagna.
 - OFF: Alla elektriska funktioner är avstängda. Nyckeln kan dras ut i denna position.
 - START: I denna position startas motorn.
2. 2WD/4WD - Växlar mellan 2- och 4 hjulsdrift.
 - 2WD: Driver bara på bakhjulen.
 - Obs: Får endast ändras när maskinen står stilla.
 - Det kan vara nödvändigt att rulla maskinen lite fram och tillbaka för att den mekaniska växlingen ska kunna ske .
 - Om växlingen inte sker inom en minut hörs en varningssignal och man bör då försöka växla om på nytt.
3. Varningsblinkers
 - När funktionen är aktiverad lyser samtliga lampor och en varningssignal ljuder.
4. Overridekontakt
 - På några modeller är backen försedd med hastighetsbegränsning. För att åsidosätta denna aktiveras kontakten.
 - Obs: Skall användas med omdöme och försiktighet.
5. Indikator för handbroms.
 - Lyser när handbromsen är aktiverad.
6. 12V DC uttag
 - Används till att ansluta 12V-driven extrautrustning, såsom strålkastare, varningsljus och liknande.
 - Obs: Får endast anslutas med tillbehör med max. förbrukning på 10A.
 - För att undvika att batteriet laddar ur rekommenderas att motorn samtidigt är påslagen och att övrig belysning är släckt.

Multikontakt under styret

- 1 - Höger blinkers
- 2 - Vänster blinkers
- 5 - Friläge. Allting avstängt
- 5 - Första hacket: Parkeringsljus fram och bak
- 6 - Andra hacket: Hel- och halvljus
- 6 - 4: Halvljus
- 6 - 3: Helljus
- 7 - Signalhorn



Instrument

1. Kontrollampa för friläge "neutral"
2. Kontrollampa för helljus
3. Kontrollampa för blinkers
4. Kontrollampa för back
5. Hastighetsmätare
6. Termometer för motorn
- A. Km /mil omkopplare
7. Varvräknare
8. Trippmätare
9. Mätarställning
10. Timmätare
11. Kontrollampor för 2WD/4WD
12. Tankmätare
- B. Tid/distance mätare

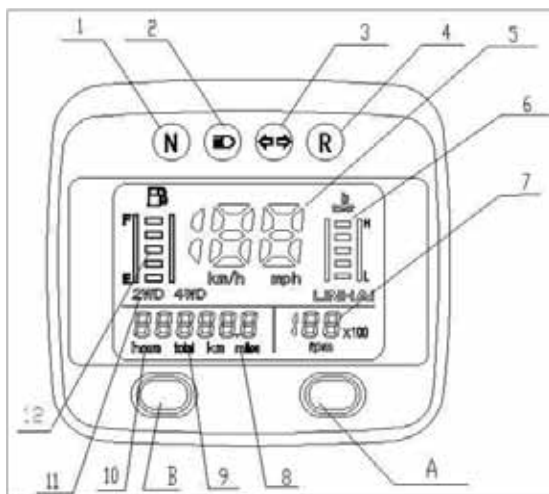

Gaspedal

Före varje start ska det kontrolleras att gaspedalen har fritt utrymme och går tillbaka till tomgångsläge när den släpps. När motorn startats tryck försiktigt ner gaspedalen och fordonet sätts i rörelse.

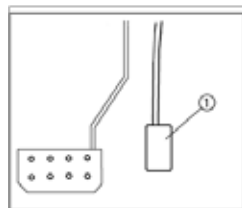

Bromspedal

Maskinen saktar ner i förhållande till hur mycket man trycker ner pedalen. Gaspedalen släpps alltid när bromsen aktiveras. Maskinen sätts igång igen genom att trampa på gasen.

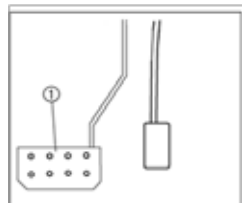

Parkeringsbroms

Parkeringsbromsspaken sitter till höger om förarsätet. Parkeringsbromsen läggs i när maskinen parkeras och lämnas. Handtaget dras upp och en kontrollampa i instrumentpanelen lyser. Bromsen släpper genom att dra upp den lite, trycka in knappen (1) och lossa handtaget igen.

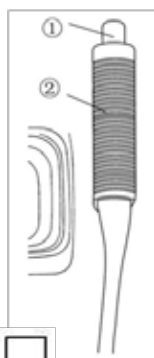

Växelspak

- Växelspaken sitter till höger om förarsätet.
- Maskinen har fyra växellägen: högväxel fram, lågväxel framåt, back och neutral.
- För att växla ska du stanna maskinen och flytta växelspak till önskad växel.

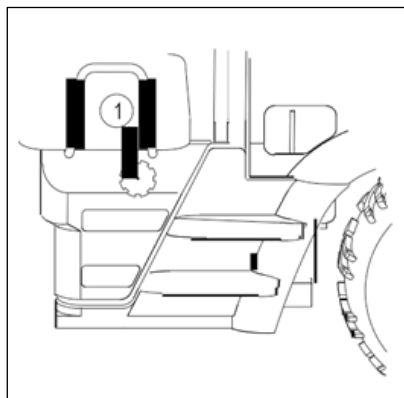
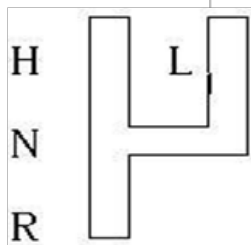

Tankning

Tankbehållare (1)

Lossa locket genom att vrida åt vänster, fyll på bensen och skruva tillbaka locket igen.

Bensin

Bränslet ska vara blyfri 95 oktan bensen. Undvik att fylla på bensen när motorn är varm. – Risk för antändning.

Vid tankning ska motorn stannas och tändningsnyckeln vridas till OFF. Se upp så tanken inte blir överfylld eftersom bensen utvidgar sig när den värms upp.

Säten

1. Förarsäte
2. Passagerarsäte

- Sätet monteras av genom att lyfta upp det i framkanten och dra framåt.
- Vid återmontering trycks det tillbaka och ner i fronten.

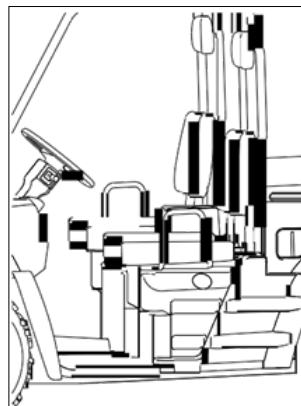

Säkerhetsbälte

1. Säkerhetsbälte (X2)
2. Låshål (X2)
3. Bälteslås (X2)

Denna UTV är utrustad med två st.3-pkt. säkerhetsbälten, en till föraren och en till passageraren.

Bältet öppnas genom att trycka på utlösningssknapp på bälteslåset.

Obs: Säkerhetsbältet skall alltid vara fastspänt under körning.

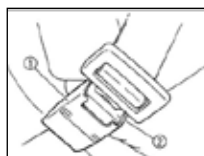
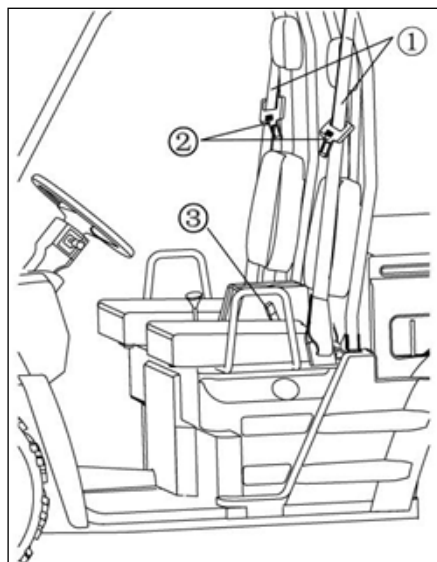

1. Bälteslåset



2. Låshål

Handskfack

Placera inte tunga eller kraftiga föremål i handskfacket. Kan förorsaka skada på plastmaterialet.

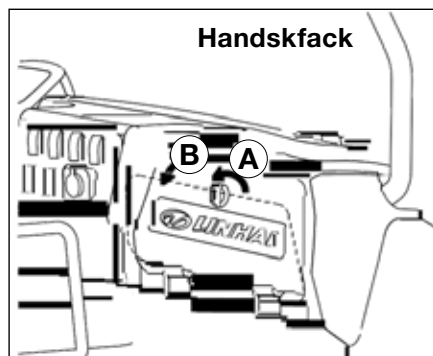

a. Lås upp

b. Öppna facket

Flak

1. Flak
2. Bakläm
3. Surringsögla (X4)

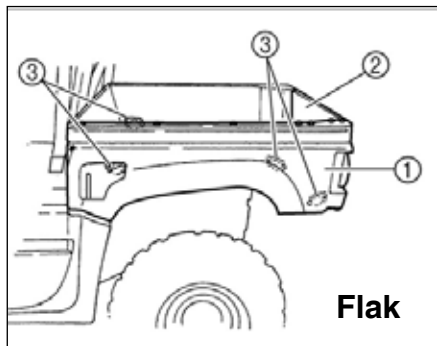

1. Frigöringsspak

Tipping görs genom att frigöra spaken och sedan tippa flaket. Flaket fälls upp i utgångsläge. Är festsatt när hakarna klickar till och går i lås.

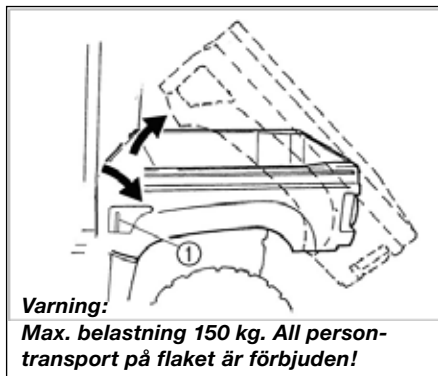

Motorhuv

Lossa de två låsremmarna och huvan kan öppnas helt. Kontrollera att huvan är ordentligt låst under körning. Annars riskerar man att den går upp och skymmer sikten.

1. Flak
2. Flaklås

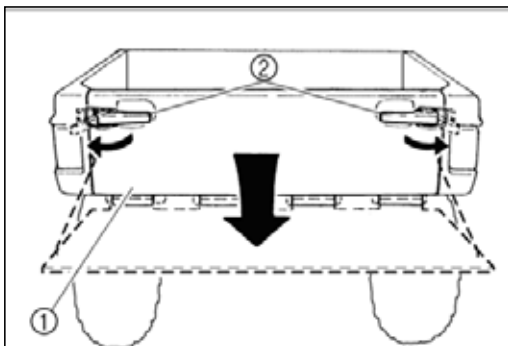

Dragfästen

Maskinen är utrustad med ett dragfäste där man kan montera en vanlig dragkrok. Andra typer av funktioner kan byggas på därifrån.

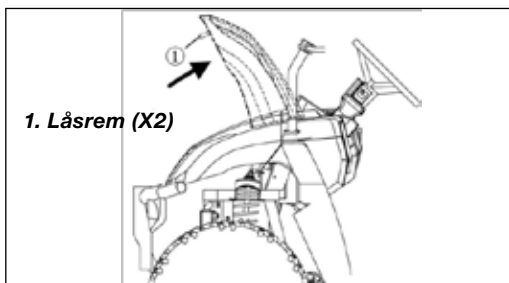
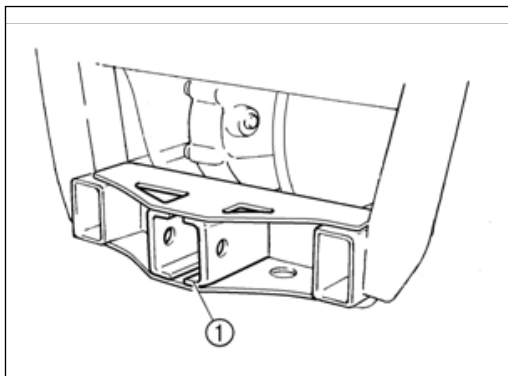

Inkörning

Under inkörning bör man de första 1000 km undvika att:

Köra långa sträckor med konstant hastighet.

Ge full gas.

Efter inkörning kan man gradvis börja öka belastningen.

Inspektion

Kontrollera ditt fordon varje gång före körning. Det tar bara några minuter och din UTV kommer att hålla längre och du undviker besvärliga situationer, som t ex bromsar som inte tar mm. Då en UTV är ämnad för terrängkörning kan den utsättas för mycket smuts, som kan påverka funktionerna.

Kontrollera före start:

- Styrning: Styre- kontrollera om det finns lösa bultar och muttrar.
- Bromsar: Bromspedalen skall gå lätt och verka vid inbromsning.
- Däck:
 - Däcktrycket ska vara lika stort i båda sidor
 - Framdäcken 5,0 bar. Bakdäcken 5,0 bar.
- Gaspedal: Ska gå lätt och när den släpps ska den själv gå tillbaka till tomgångsläget.
- Motorolja: Kontrollera oljenivån med oljestickan på sidan av motorn. Fyll på vid behov.
- Växellådsolja: Kontrollera oljenivån. Pluggen i sidan av växellådan skruvas ur. Oljenivån ska vara upp till hålet. Fyll på vid behov. Smörjkanna kan användas.
- Övrigt: Kontrollera sprickor och andra skador.



Växellådolja

Motorolja

Oljenivån ska vara såsom teckningen visar.

1. Plugg.
2. Oljenivå. Max/min.

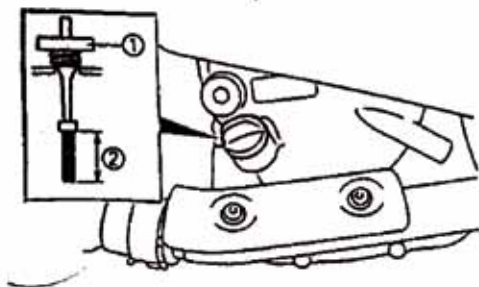

Kylvätskenivå

Kylvätskans expansionskärl är placerad på vänster sida.

Vätskenivån ska vara mellan max- och minimimarkeringarna i kallt tillstånd.

Fyll endast på kylvätska som garanterar ner till -35° och av en typ som är avsedd för aluminiummotorer.

Om systemet varit tomt på vatten ska vätskenivån i själva kylaren kontrolleras och eventuellt fyllas på.

Varning:

Lossa aldrig locket på kylaren eller expansionskärllet när maskinen är varm. Det finns risk för att kokande vatten sprutar ut.

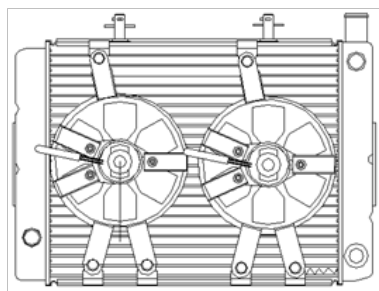
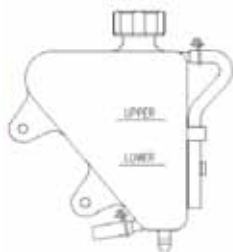

Användning

Körning

Start

Vid start av kall motor:

- Lägg i parkeringsbromsen.
- Lägg växelspaken i friläge. Tändningsnyckeln vrids till ON.
- Motorn startar.
- OBS. Gaspedalen får inte användas vid start när motorn är kall.
- Maskinen är utrustad med automatchoke som gradvis slår av när motortemperaturen ökar. Låt motorn bli varm innan belastning.
- För att förlänga drivremmens livstid är det viktigt att man väljer rätt växel till respektive arbetsuppgift. T ex: Välj den låga växeln om hastigheten inte överstiger ca 10 km/tim och/eller när tunga arbeten ska utföras.

! VARNING!

- Startmotorn får inte aktiveras i mer än 5 sekunder åt gången, då den annars kan skadas.
- Släpp startfunktionen omedelbart när motorn är igång
- Startfunktionen får inte aktiveras när motorn är igång.

Körning

Sitt på sätet och spänn fast säkerhetsbältet. Släpp handbromsen och tryck försiktigt på gasen.

När motorvarvtalet ökar slår kopplingen automatiskt till och maskinen sätter sig i rörelse.

Stanna

Låt motorn gå på tomgång en stund. Stanna motorn.

Lägg i parkeringsbromsen.

Att köra en UTV

Denna vägledning ersätter inte god träning och erfarenhet.

Säker körning

Innan du kör din UTV ska du välja ut ett stort, plant och öppet område där du kan öva dig. Det är MYCKET viktigt att du blir van vid din UTV innan du börjar köra i terräng. Försäkra dig om att övningsområdet är fritt från hinder och faror av alla slag.

Bromsteknik

Bromsprestandan på din UTV är viktig. Utan bromsar är det ju lite svårt att stan-
na! UTVn är utrustad med bromsar på fram- och bakhjul.

Tips för en bra bromsteknik:

- Släpp gaspedalen.
- Undvik bromsning när du svänger.
- Bromsa lätt på löst underlag.
- Undvik blockering av hjulen.

Körning i backar och lutningar.

Kännedom om hur du ska köra din UTV i backar och lutningar är viktigt. Felaktig körning i backar kan medföra att du tappar kontrollen och i värsta fall att du välter med din UTV.

KOM IHÅG att den maximala lutningsgraden är 20°.

- Försök inte att köra uppför backar som är för branta för dina erfarenheter eller för UTVns kapacitet.
- Försäkra dig om att du har god sikt och kan se vägen framför dig. Om du inte kan se över ett backkrön ska du sänka farten tills du har fri sikt igen.

När du närmar dig en backe ska du göra följande:

- Öka farten FÖRE backen. På det sättet undviker du att accelerera uppför backen.
- Om du märker, i uppførsbacken, att din UTV inte har tillräcklig kapacitet för att komma till toppen, men att det är möjligt att vända säkert, kan du följa dessa tips: *Gör en U-sväng innan du tappar fart. Kör långsamt nedför medan du hela tiden lutar kroppen bakåt i riktning "nedåt backen".*

Om du konstaterar att din UTV inte har tillräcklig fart när du kör uppför en backe skall du göra följande:

- Bromsa så att du stannar helt. Du FÅR INTE låta din UTV börja rulla baklänges.
- Lägg i parkeringsbromsen.
- Ställ din UTV i riktning uppför backen.

Försök aldrig att köra baklänges nedför en backe. Om du börjar rulla baklänges får du inte plötsligt bromsa. Detta kan medföra att UTVn tippas över baklänges.

Här är några tips till dig om hur du kan stoppa din UTV om den börjar rulla baklänges nedför en backe:

- Bromsa.
- Lägg i parkeringsbromsen och ställ din UTV i riktning uppför backen.
- Om UTVn fortsätter att rulla baklänges så ställ maskinen omedelbart!

Innan du börjar köra nedför en backe ska du undersöka terrängen noggrant. Det bästa är att välja en väg som har så få hinder som möjligt. Kör långsamt. Om det är nödvändigt att bromsa så tänk på att bromsa försiktigt.

Tänk på följande vid körning nedför backar:

- Kör långsamt.
- Bromsa försiktigt.
- Titta framåt och var uppmärksam på hinder i terrängen.

Terräng

Du kan köra din UTV i många olika typer av terränger. Men för att utnyttja din UTV på bästa möjliga sätt är det nödvändigt att du känner till området som du vill köra i samt att du vet hur UTVn reagerar i olika situationer. Välj omsorgsfullt var du vill köra. Kör endast i existerande spår och aldrig i farlig terräng. Var uppmärksam på våtmarker, backar, hjulspår, gropar och andra farliga farthinder. Erfarna förare studerar körområdet grundligt. När man vet vilka hinder eller faror som finns är man väl förberedd innan man kommer fram till dem.

Försäkra dig om att du väljer rätt hastighet till den terräng du kör i.

Den rätta hastigheten är beroende av:

- Siktförhållanden
- Erfarenhet
- Om det är slätt/plant eller kuperat
- Körunderlaget (ojämnt eller jämnt)
- Andra personer och hinder i området

Körning i olika terrängförhållanden

När du blir van vid din UTV vill du kanske köra med den i andra områden eller i andra situationer. Alla med olika typer av risker och olika säkerhetsföreskrifter. Var uppmärksam på att det finns områden som är absolut olämpliga och farliga att köra i. Det kan vara t ex i ett sandtag där det finns risk för att välta

Lera och vatten

Din UTV kan klara att köra i lera och vatten men var uppmärksam på att vattnet inte är för djupt (max. 20 cm.)

Kör sakta och undvik sten och hinder så gott det går
Kontrollera bromsarna när du är uppe ur vattnet igen.

Snö

Att köra i snö kan vara väldigt kul men det är naturligtvis också mera riskfyllt, delvis för att det är halt och delvis för att man inte kan se körförhållandena så bra. Så använd omdömet när du kör.

Underhåll

Periodisk kontroll och service

Service och underhåll bör göras av en person eller en verkstad som har den nödvändiga kunskapen och verktygen.

Om din UTV har varit med i en kollision eller har välvt ska den genomgåas noggrant för eventuella skador. Det vill säga ramen, hjulupphängning, styrning och bromsar. Om det finns skador som förhindrar säker körning – SÅ KÖR INTE MED DEN!! Få den reparerad före fortsatt körning.

Byte och påfyllning av olja

Efter de första 10 timmarnas körning är det nödvändigt att byta motoroljan och därefter enligt serviceintervallen.

- Dra åt parkeringsbromsen så att UTVn står still. Låt motorn bli varm i cirka 5 minuter.
- Ta ur oljesticken (dräneringsplugg) och tappa ur all olja.
- Rengör dräneringspluggen och skruva tillbaka den.
- Fyll på med den specificerade oljan.
- Oljeinnehållet är 1,5 l. Fyll på till det översta märket på oljeindikatorn.
- Starta motorn i 5 minuter. Låt den vara avstängd i ca ½ minut och kontrollera därefter oljenivån. Fyll på mer om det behövs.

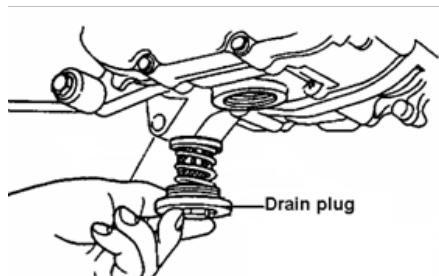

Transmission

Kontroll av olja

1. Påfyllningsplugg. (Finns på maskinens högra sida.)

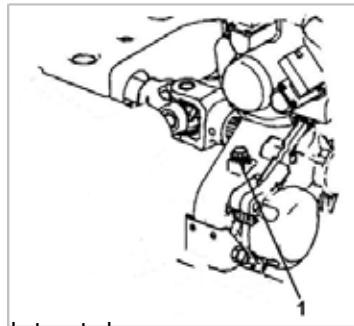

Oljebyte

1. Ta bort de fyra skruvarna i vänstra fotplattan och ta ut den.
2. Skruva av påfyllningspluggen (FILL PLUG) och bottenpluggen (DRAIN PLUG).
3. Töm ur oljan.
4. Montera bottenpluggen igen.
5. Fyll på med ny olja.
6. Kontrollera eventuellt läckage.
7. Sätt tillbaka bottenpluggen

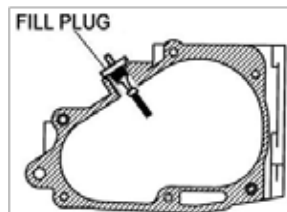

Kontroll av bakaxelolja

Bakaxeloljan kontrolleras genom att sticka ner en oljesticka i bakaxeln. Oljenivån ska stå på ca 41mm från kanten. A=41 mm.
Oljetyp 80W/90 GL5

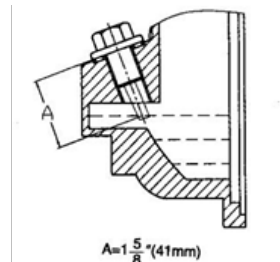
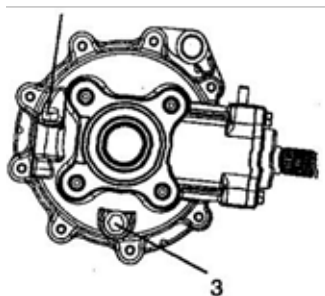
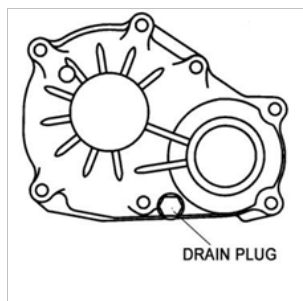

Kontroll av framaxelolja:

Kontroll av oljenivån i det främre differentiale. Oljenivån ska stå upp till kanten av påfyllningshålet. Oljetyp 80W/90GL5

Vid oljebyte tappas oljan ur vid oljepluggen (1) och fylls på vid propp (2)

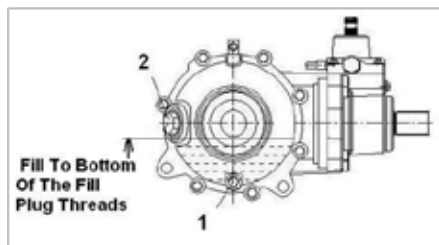

Batterikontroll

- Kontrollera spänningen. Helt uppladdat batteri 12,8 V. Urladdat batteri: 12,3 V.
- Vid en spänning understigande 12,3V ska batteriet laddas upp. Laddningstid 5 – 10 timmar vid max 0,7 A.
- Se till att kabelskorna är rena så att det är en god kontakt. Kontrollera vätskenivån. Cellerna ska alltid vara täckta. Fyll på vid behov med destillerat vatten.
- Vid uppladdning får det laddas med max 0,7 Amp.

Kontroll av ramen

- Efter rengöring kontrolleras ramen, hjulupphängning, svängarm, bakaxeln samt bultar och skruvar. Kontrollera sprickor i ramen och svetsningar och lösa anslutningar.
- Kontrollera de främre och bakre stötdämparna.

Rensning av luftfilter

- Intervallet för rensning av luftfiltret framgår av underhållsschemat. Sätet monteras av och clip-sen för filterlocket öppnas.
- Filtret monteras av, avlägsnas och rensas.
- Skadat eller felmonterat filter och beståndsdelar resulterar i att motorn förstörs!
- Förfiltret (skumgummi) tas av och tvättas och monteras tillbaka när det är torrt. Huvudfiltret blåses rent med tryckluft eller byts ut.



Kontroll av bromssystem

- Bromspedalen ska ha mellan 10 och 20 mm fritt utrymme. D.v.s. pedalen kan vidröras utan att bromsning påbörjas. Vid för stor frigång minskas bromskraften. Vid för lite eller ingen frigång, kommer bromsarna inte att slå ifrån.
- Kontrollera regelbundet tjockleken på bromsbeläggningen.
- Om beläggningen (A) är tunnare än 1 mm bör den bytas ut.
- Bromsvätska: Får inte vara under min. märket på behållaren. Fyll på med DOT4 bromsvätska. Cylindrarna kontrolleras för eventuellt läckage och slangar kontrolleras för sprickor och rost. Minskning av bromsvätska tyder på läckage någonstans i bromssystemet.

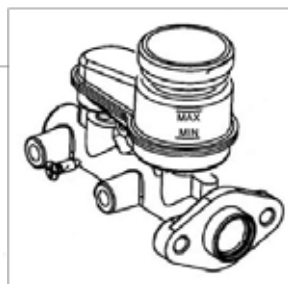
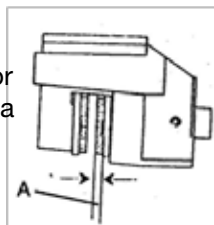

Hjul

- Efterspänning av hjulen bör ske regelbundet och göras med följande moment
- Framhjul: Bultstorlek 12X1,25 - 66Nm (Flänsmutter) Se foto
- Bakhjul: Bultstorlek 12X1,25 - 66Nm (Konisk) Se foto

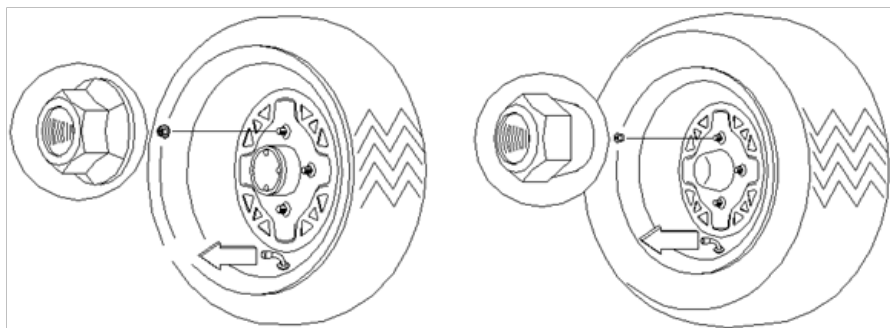

Grundjustering av parkeringsbroms

Grundjusteringen görs efter byte av bromsklossar.

- Börja med att lossa skruven vid bromshandtaget.
- Därefter lossas låsmuttern och justerskruven lossas. (foto)
- Nya bromsklossar monteras, fotbromsen provas ett par gånger.
- Därpå skruvas justerskruven inåt tills bakhjulen går lätt runt.
- Justerskruven lossas ca. ¼ varv. Var uppmärksam på att bakhjulen nu kan vridas fritt, lossa annars lite mer.

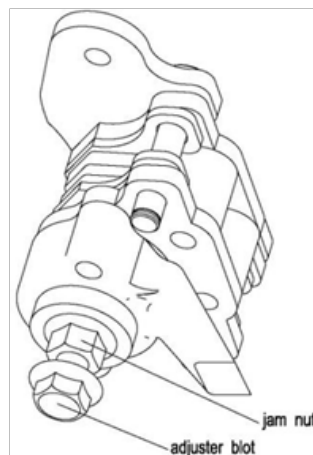

Slutligen justeras kabeln så handtaget har ett utrymme på 10 – 20 mm.

Serviceschema:

De intervaller för kontroll/underhåll som är angivet här i följande schema är baserat på medelkörningsbelastning. Med medelkörningsbelastning menas måttlig, försiktig körning i torra och dammfria miljöer utan större belastningar. Vid andra förhållanden är det nödvändigt med service och kontroll oftare av din UTV.

Tidsplan				
Enhet	Dagligen	Månatligen	Kvartalsvis	Årligen
Däcktryck/slitage eller skador	K	K		
Bromsfunktion	K	K		
Bromsvätskenivå		K		
Bromssystem			K	K
Åtdragning bultar o skruvar	K	K		
Luftfilter	K	K	K	K
Förgasare	K	J		R
Tändstift			K	U
Motorolja	K	K	U	
Ram, styrning		K,S	S	
Bensintank		K		R
Batteri		K	K	
Ventilinställning			K,J	

J: Justera | S: Smörjning | R: Rengör | U: Byt ut | K: Kontrollera, rengör eller byt ut vid behov.

Specifikationer

Dimensioner: Modell LH400 CUV

Längd x bredd x höjd	2.686 X 1.460 X 1.890 mm.
Axelavstånd	1.805 mm
Svängradie	4.500 mm
Frigång	170 mm

Motor

Motortyp	Vattenkyld, 1 cylinder, 4 takt
Transmission	Automatisk variabelt
Koppling	Torr centrifugal
Borrning x slaglängd	80 mm X 70 mm
Cylindervolym	352 cm ³
Kompression	9,8 : 1
Effekt	19 kW/7000 – 7500 omdr./min
Max vrid	27 Nm/5500 omdr. / min.
Start	Elstart
Tändsystem	C.D.I. kontaktlös
Smörjning	Tryck- och spraysmörjning
Elektroavstånd tändstift	0,6 – 0,7 mm
Bränslekvalitet	Oktan 95 blyfri
Motorolja	SAE 10W-40 / 15W-40 API SE, SF eller SG
Överföring, fram- och bakaxel	Växellådsolja SAE 80W/90 GL5
Bromsvätska	DOT 4
Tranmission	CVT
2WD / 4WD	Elektrisk koppling
Antal växlar	Hög, låg och back
Bakaxel	Delad bakaxel med kardan
Framaxel	Lamell spärredifferentiale
Bakaxel	300 ml.
Framaxel	290 ml.
Bakhjul	7,0 PSI

Innehåll

Bensintank	26 l
Motorolja	1,5 l
Växellådsolja	Till max-märke

Specifikationer

Körrekommendationer

Max lutningsvinkel	15°
Max hastighet	70 km/t.
Elektriskt system	
Batteri	12 V - 14 Ah
Strålkastare	12V-35/35W (X2)
Bakljus	12V-21/5W (X2)

Chassi

Framhjulsbroms	Hydraulisk skivbroms
Bakhjulsbroms	Hydraulisk skivbroms
Parkeringsbroms	Mekanisk skivbroms
Framhjulsupphängning	Mac Pehrson fjäderben
Bakhjulsupphängning	Monoshock swing arm
Framhjul	25x8-12
Bakhjul	25x10-12

Däcktryck:

Framhjul:	5,0 bar
Bakhjul:	5,0 bar

Vikt

Vikt utan bränsle och olja	516 kg
Högsta tillåtna totalvikt	850 kg
Högsta tillåtna last	300 kg
Max. last på flak	150 kg
Släpkapacitet	200 kg

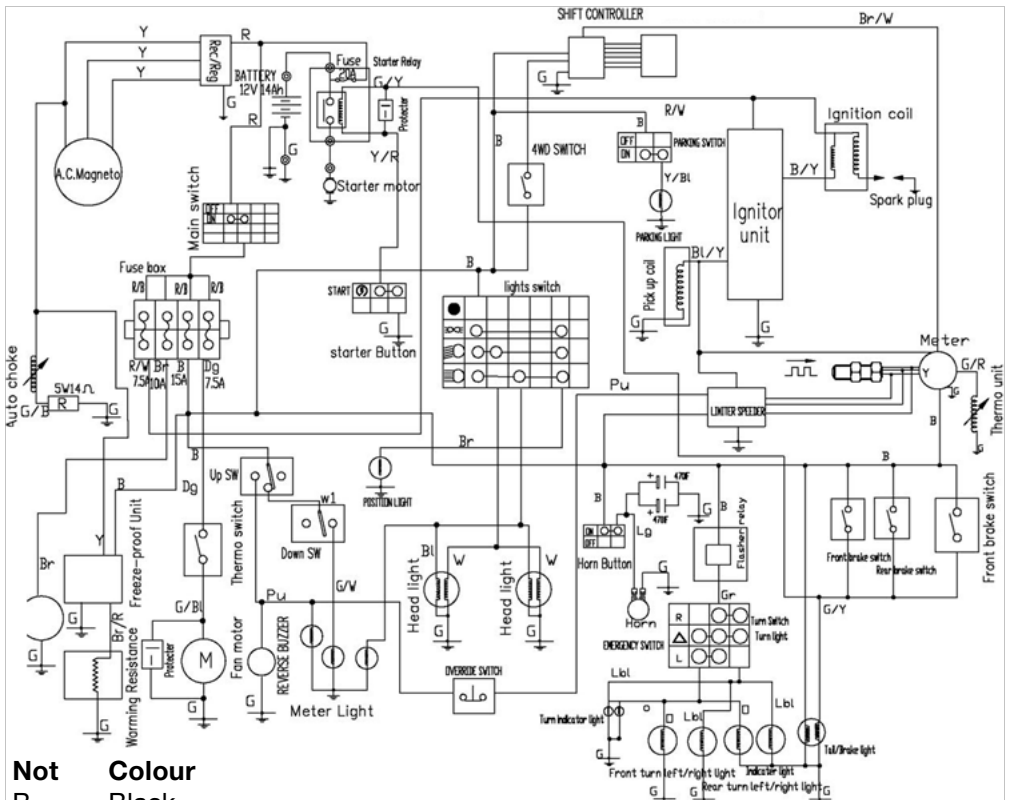

Not Colour

- B Black
- y Yellow
- p Pink
- R Red
- Br Brown
- 'W White
- Bl Blue
- G Green
- GIB. Green/ Blue
- GIV Green/White
- Y/R Yellow/Red
- BN Black/White
- Ir/V Brown/White
- GIR Green/Red
- G/Y Green/Yellow
- B/R Black/Red
- Pu Purple
- BIY Black/Yellow
- ..IR Brown/Red
- Gr Grey