

Original
Manual
9062629

P-Lindberg

DK/N: Flishugger
S: Kompostkvarn
D: Holzhäcksler
GB: Wood chipper



DK

S

D

GB

www.p-lindberg.dk
www.p-lindberg.no
www.p-lindberg.se
www.p-lindberg.de

Kontakt Danmark:

P. Lindberg A/S
Sdr. Ringvej 1
6600 Vejen
Tlf. 70 21 26 26
Fax 70 21 26 30
salg@p-lindberg.dk
www.p-lindberg.dk

Kontakt Norge:

P. Lindberg
Doneheia 62
4516 Mandal
Telefon: 21 98 47 47
hei@lindberg.no
www.p-lindberg.no

Kontakt Sverige:

P. Lindberg Sverigefilial
Myrangan 4
745 37 Enköping
Tel. 010-209 70 50
order@p-lindberg.se
www.p-lindberg.se

Kontakt Deutschland:

P. Lindberg GmbH
Flensburger Straße 3
24969 Großenwiehe
Tel: 04604 – 9888 975
Fax: 04604 – 9888 974
kontakt@p-lindberg.de
www.p-lindberg.de

Flishugger - Varenr. 9062629

Beskrivelse: Kraftig flishugger med trækstang og sikkerhedsbøjle. Med bred indføringstragt på 450 x 450 mm med brede gummiflapper i kraftig kvalitet, der sikrer at man ikke kommer i kontakt med knivene når maskinen er i drift. Flishuggeren er med rekylstart, og 2 kileremme for kraftigere træk, samt 2 knive og 1 modskær. Leveres usamlet.

Tilsigtet brug: Må kun anvendes som beskrevet i manualen – al anden brug betragtes som forkert.

Tekniske specifikationer

Motor	4-takt, 196cc Loncin motor
Omdrejninger, motor	3.600 rpm
Tomgangshastighed	1.800 rpm
Omdrejninger, knivtromle	2.400 rpm
Effekt	4,1 kW
Startmetode	Rekylstart
Brændstof	Benzin
Motorolie	0,6 liter W10-30 el. SAE 30
Størrelse på træ	Max. Ø 80 mm (fugtigt træ)
Antal knive	2 knive + 1 modskær
Antal remme	2 stk.
Hjul	4.10-3.5-4
Dimensioner uden trækstang:	H1.040xB555xL1.400 mm
Dimensioner med trækstang:	H1.040xB555xL2.000 mm
Vægt	90 kg
IP godkendelse	IP20
Støjniveau	115 dB(A)



Husk at kontrollere og påfylde motorolie før start!

Trækstangen må ikke anvendes til transport på offentlig vej!

Indhold

Tekniske specifikationer	1
Sikkerhedsinstruktioner	3
Sikkerhedsmærkater:	3
Før maskinen tages i brug:	6
Når maskinen er i brug:	7
Overblik over maskinen.....	8
Samlevejledning	11
Brugsanvisning	15
Start:.....	15
Stop:	15
Den sikre arbejdszone:	16
Flishugning:	16
Ved blokering:.....	16
Vedligeholdelse	17
Vedligeholdelsesplan:	17
Rengøring af luftfilter	17
Rengøring af tændrør	17
Smøring af knivtromlen	18
Justering af kilerem.....	18
Knive	19
Karburator	19
Brændstof, påfyldning	20
Rengøring.....	20
Opbevaring.....	20
Bortskaffelse	20
Fejlfinding	21
Fejlfindingstabel:	21
Splittegning.....	22
Komponentliste	23
EU Overensstemmelseserklæring.....	24

Sikkerhedsinstruktioner



ADVARSEL – Sørg for at læse manualen og dens sikkerhedsinstruktioner før udstyret tages i brug. Lær maskinen og instruktionerne vedrørende drift og vedligeholdelse at kende for at sikre god ydelse og sikker brug af maskinen.



ADVARSEL – Maskinen må kun bruges som flishugger og må kun anvendes af personer der er oplært i dens brug og har læst og forstået manualen. Brug kun originale reservedele.

Sikkerhedsmærkater:

Maskinen er udstyret med følgende sikkerhedsmærkater:

! DANGER !

- Read and understand the operator's manual before starting and using unit.
- Keep all shields and guards in place and securely attached.
- Keep hands, feet, face, clothing and long hair out of infeed bin, and discharge chute while the engine is running. Rotating cutting blades inside these openings can cause serious personal injury. Material being processed may bounce back from inlet openings or be thrown from the discharge chute. Long hair or loose clothing may be pulled or sucked into the inlet openings.
- If the chipper jams or becomes clogged, immediately shut off the engine and wait for all moving parts to come to a complete stop before clearing.
- If engine stalls because of a jam, move throttle control lever to stop position or shut off rocker to "0" if equipped before clearing.
- Do not install, remove, adjust, or service the discharge screen or any other part while the engine is running. Blade contact can occur.
- Do not operate on uneven ground where unit is unstable.
- To avoid a fire hazard, keep leaves, grass, and other combustible materials away from hot engine and muffler.
- Keep children and others away from area of operation.
- Wear approved safety glasses, gloves and ear protection.
- Do not operate on pavement, gravel or other hard surfaces since objects can ricochet and cause injury.

! WARNING !

DO NOT place wood or branches over 8 cm in diameter into the infeed bin. The blades may get stuck or jammed.

Oversættelse:

FARE

- Læs og forstå brugsanvisningen før start og anvendelse af maskinen.
- Hold alle skjolde og afskærmninger på plads og sikkert fastgjorte.
- Hold hænder, fødder, tøj og langt hår ude af indføringenstragten og udkasttragten når motoren kører. Roterende knive i disse åbninger kan forårsage alvorlig personskade. Materiale, der er under forarbejdning, kan springe tilbage gennem indføringenstragten eller blive kastet ud af udkasttragten. Langt hår og løst tøj kan blive trukket eller suget ned i indføringenstragten.

- Hvis flishuggeren kører fast eller bliver tilstoppet, sluk da straks maskinen og ven til de bevægelige dele er helt standset før blokeringen fjernes.
- Hvis motoren går i stå pga. tilstopning, sæt da gashåndtaget til stop-positionen eller sæt sluk-kontakten på 0 før blokeringen fjernes.
- Installer, fjern, juster eller servicer ikke udkasttragten eller nogen anden del ens motoren kører. Man kan komme i kontakt med knivene.
- Anvend ikke på ujævn grund, hvor enheden står ustabilt.
- For at undgå brandfare, hold blade, græs og andre brandbare materialer på afstand af varm motor og lyddæmper.
- Hold børn og andre på afstand af arbejdsområdet.
- Bær godkendte sikkerhedsbriller, -handsker samt høreværn.
- Anvend ikke på fliser eller i grus eller andre hårde overflader da materiale kan rikochettere og forårsage skade.

ADVARSEL

Læg ikke træ eller grene over 8 cm i diameter i påfyldningstragten. Knivene kan sætte sig fast eller blokere.



Fare

- Brug handsker
- Brug øjenværn
- Brug høreværn
- Læs brugsanvisningen
- Rygning forbudt
- Skærende dele
- Roterende dele

– Hold uvedkommende på afstand



Advarsel mod skæreskader!



Berør ikke roterende dele!



Advarsel mod udkastede dele



Overhold sikkerhedsafstanden!



Ræk ikke ind i åbninger, indføringstragt eller udkastet mens maskinen er i drift.

Hold uvedkommende personer og kæledyr på afstand.

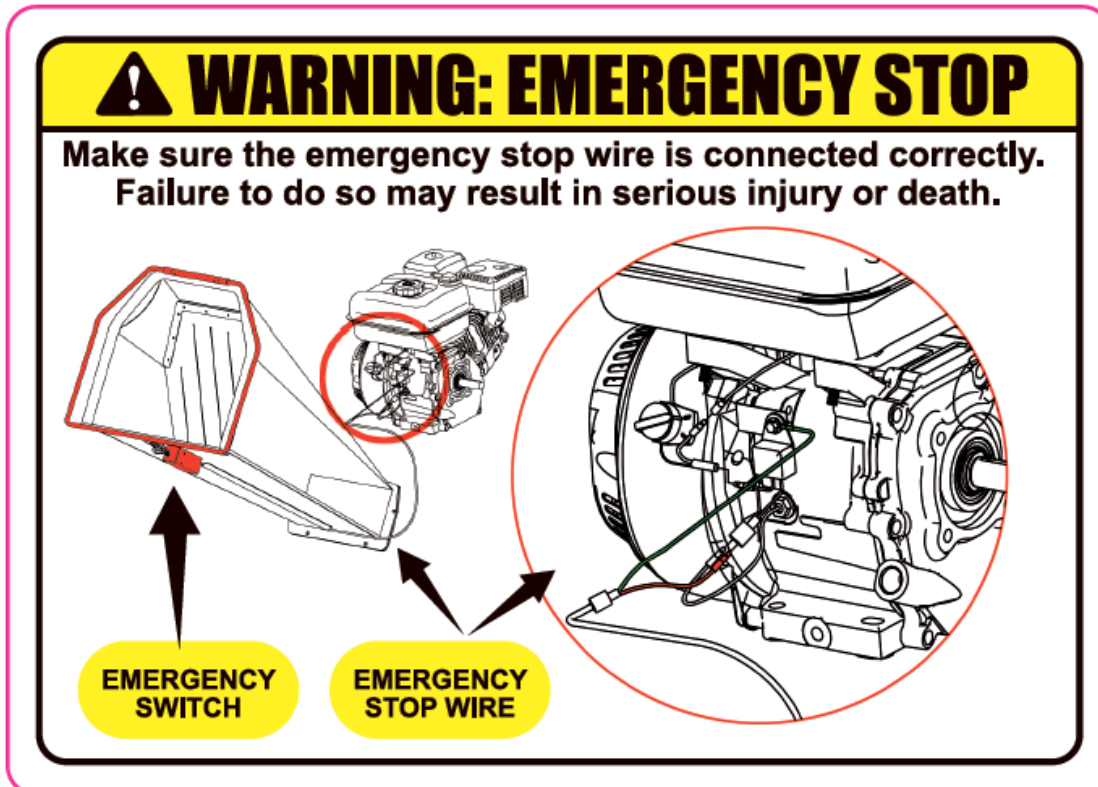

ADVARSEL: NØDSTOP

Sørg for at ledningen til nødstoppet er forbundet korrekt! Undladelse af at gøre det kan resultere i alvorlig tilskadekomst eller død.

"NØDSTOPSKONTAKT" "NØDSTOPSLEDNING"

Før maskinen tages i brug:

- A. Brugere skal være fuldt oplært før maskinen tages i brug.
- B. Manualen skal være læst og forstået.
- C. Maskinen skal stå på en plan overflade og alle skærme skal være monteret og i god og driftssikker stand.
- D. Knivene skal være i god stand og sidde korrekt. Alle blade slibes og monteres sætvis.
- E. Alle samlinger skal tjekkes og evt. efterspændes.
- F. Der må kun indføres materiale af træ, dvs. søm og skruer skal fjernes.
- G. Hav brandslukningsmateriel klar på arbejdsstedet.

Når maskinen er i brug:

- A. Indfør altid materiale stående på siden af maskinen.
- B. Hav evt. person med kendskab til maskinen inden for rækkevidde.
- C. Oprethold til enhver tid striks disciplin og brug udstyret i specificerede perioder.
- D. Vær opmærksom på udkastningsrørets position og tag højde for vindretning for at undgå at det udkastede materiale bliver blæst ud på offentlig vej eller hvor det ellers kan være til fare/gene for offentligheden.
- E. Placer ALDRIG kropsdele i indføringstragten når maskinen er i drift.
- F. Anvend ALDRIG udstyret efter at have indtaget alkohol eller stoffer.
- G. Brug ALDRIG udstyret indendørs eller i indelukkede områder og kravl ALDRIG ned i indføringstragten.

Bemærk – denne manual kan ikke dække alle tænkelige situationer. Skulle der opstå situationer, der ikke er beskrevet i denne manual, er det vigtigt at brugeren anvender sin sunde fornuft og anvender flişhuggeren på den sikreste måde. Kontakt evt. leverandør for assistance.

Overblik over maskinen

(Fotos er vejledende og kan afvige fra det leverede produkt).



1. Gashåndtag, her vist i laveste position.
2. Choker, her vist lukket/uden choker.
3. Benzinhanen, her vist åben.
4. Rekylstarter.

Oliepåfyldning



1	Tænd/sluk
2	Oliepåfyldning/-pind

Obs. Ved nyopstart påfyldes 0,6 liter W10/30 el. SAE 30 motorolie. Herefter efterfyldes til kanten af hullet.



1	Udkastningsrør	2	Indføringssliske med håndtag
3	Sikkerhedsbøjle	4	Indføringshul (Her dækket af gummisikringen)



1	Benzintank/-påfyldning
2	Luftfilter
3	Karburator

Modskær



Kontroller at skær og modskær har korrekt afstand – skal ligge så tæt som muligt mod hinanden uden at ramme hinanden.

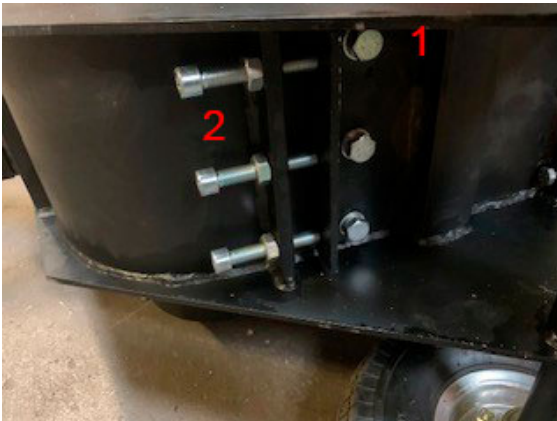

Er det nødvendigt at justere afstanden mellem skær og modskær, lægges flishuggeren ned på siden og de tre bolte, der holder modskæret (1), løsnes.

Herefter justeres afstanden ved hjælp af de tre justeringsbolte (2).

Samlevejledning

(Fotos er vejledende og kan afvige fra det leverede produkt).



BEMÆRK

Nogen af komponenterne vejer over 20 kg. Montering kræver derfor mindst to personer! Montering kun for slukket motor!

	Åbn kassen og tag alle dele ud. Kontroller at leveringen er komplet. Leveringen omfatter: Hovedmaskine Tragt Forlængerstykke til tragt Sikkerhedsbøjle Udkastrør Hjulaksel med hjul Støtteben Trækstang og anhængergrab Værktøj Manual
	Fjern den ene hjulsplid og tag det ene hjul af akslen.

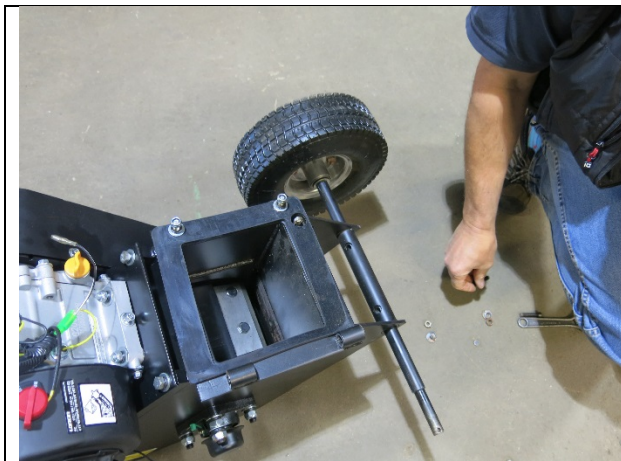

Før hjulakslen igennem beslaget og sæt hjulet på igen.
Sæt fast med et afstandsstykke og en split.

Sæt derefter akslen fast med to bolte.



Indføringstragt:

Placer tragten på knivkassen sådan at monteringshullerne passer med hullerne i tragten. Monter med skruer, spændeskiver og møtrikker.

Pas på: Risiko for at skære sig!

Maskinen kan nu lægges ned så den hviler på tragten. Læg evt. et stykke pap eller lignende under tragten for at undgå at ridse lakken.



Vip knivkassen lidt bagover og monter støttefoden med M10x35 skruer, spændeskiver og M10 møtrikker. Sørg for at vender den rigtigt.

Se gummistøttefoden.

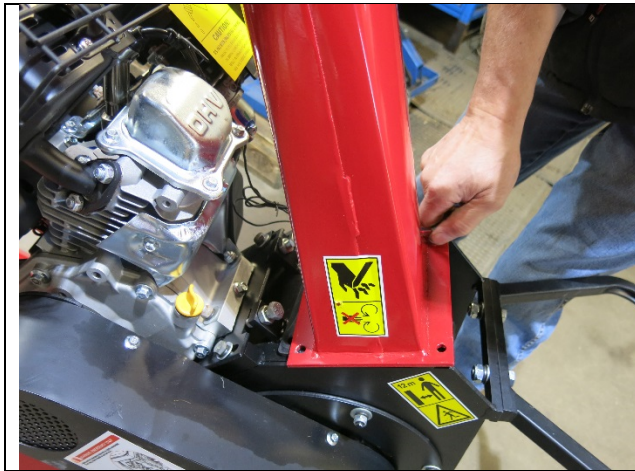

Det anbefales at være to personer om denne arbejdsgang – så den ene kan holde røret mens den anden skruer!

Placer udkastrøret på knivkassen sådan at monteringshullerne passer med hullerne i udkastrøret. Fastgør med skruer, spændeskiver og møtrikker.



Herefter sættes slisken/forlængerstykket på tragten med fem bolte. Brug de to lange skruer på ydersiden!

Pas på ikke at tabe bolte og skruer ned i tragten!



Monter sikkerhedsbøjlen og fastgør den med de to splitter.



Monter trækstangen på flishuggeren ved hjælp af 4 bolte, spændeskiver og møtrikker.

Er anhængeret ikke monteret ved leveringen, skal det sættes på og monteres med bolte.



Til sidst samles stikket til sikkerhedskontakten.

Husk at påfylde 0,6 liter 4-takts olie inden brug!



ADVARSEL

Efter montering kontrolleres at alle skruer er spændte og efterspænd hvis nødvendigt.

Kontroller også at sikkerhedskontakten er korrekt monteret og fungerer efter hensigten.

Brugsanvisning



ADVARSEL

- A. Læs og forstå alle instruktioner, sikkerhedsforholdsregler og advarsler i afsnittene, der handler herom før udstyret tages i brug. Opstår der tvivl eller spørgsmål om den korrekte eller sikre anvendelse af udstyret beskrevet i denne manual, henvises der til leverandøren.
 - B. Når flishuggeren er i brug, sørg da altid for at stå i den sikre arbejdszone. Placer aldrig kroppsdele hvor det kan medføre usikre driftsforhold.
 - C. Før flishuggeren fyldes og sættes i gang, anbefales det at iføre sig beskyttelsesudstyr, omfattende sikkerhedsbriller, høreværn, tætsiddende handsker uden snørebånd eller løstsiddende manchetter samt sko med stålsnuder.
 - D. Sørg for at kende de korrekte og forkerte metoder til flishugning. Brug aldrig en forkert eller usikker metode.
-

Start:

1. Stil flishuggeren på en jævn, tør overflade og bloker hjulene, så maskinen ikke kan bevæge sig.
2. Sørg for at brændstoffhanen står på "ON".
3. Aktiver chokeren hvis motoren er kold.
4. Sæt gashåndtaget på "FAST" (position helt til venstre).
5. Sæt tændingskontakten på "ON". Tag fat i rekylstart håndtaget og træk langsomt i det, indtil der føles en modstand. Lad snoren trække sig en smule tilbage og træk så hurtigt og fast for at starte motoren. Der skal typisk et enkelt eller to forsøg til for at starte.
6. Har man anvendt choker skal den langsomt deaktiveres, når motoren kører tilfredsstillende.
7. Er motoren kold, varmes den op ved halv gas (midterposition) i 3-4 minutter, først herefter gives der fuld gas.

Stop:

1. Stil gashåndtaget på tomgang (position helt til højre).
2. Sæt tænd/sluk kontakten på "OFF".

Den sikre arbejdszone:

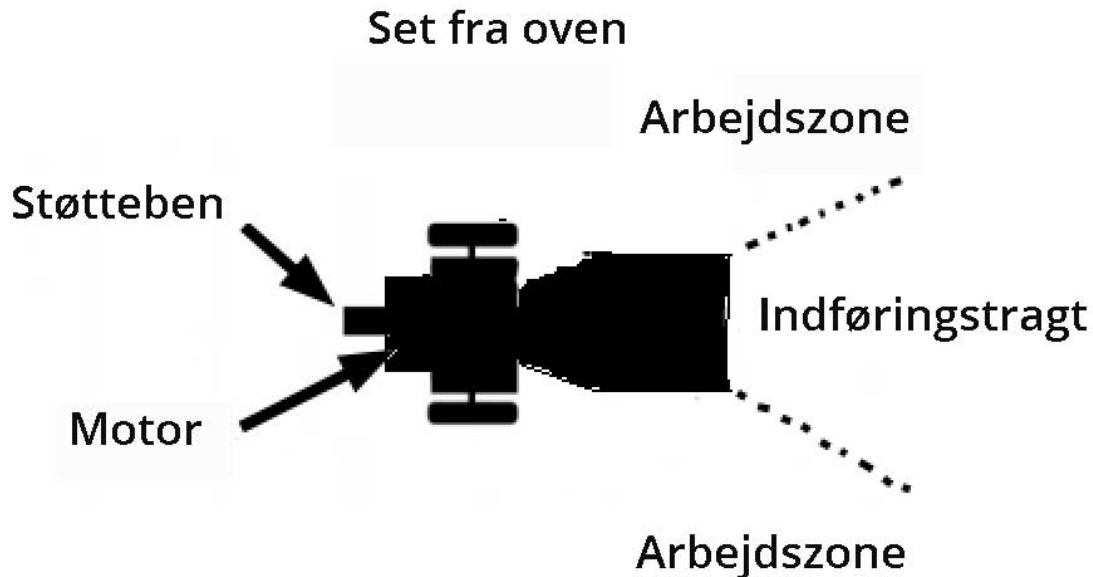

Flişhugning:



BEMÆRK - Grene og træstykker må ikke have en diameter på mere end 80 mm.



ADVARSEL - Placer aldrig hænderne i tragt, når den fyldes. Dette er en meget FARLIG metode og kan resultere i alvorlig skade på hænderne.

Ræk eller træd ikke ud foran indføringstragten mens flişhuggeren kører. Dette er en meget FARLIG metode, der kan medføre personskade og død.

Ved blokering:

Hvis noget sætter sig fast i rullerne, mens der hugges flis, skal motoren standses og det fastklemte materiale tages ud. Herefter genstartes motoren og der kan igen hugges flis.

Vedligeholdelse

Jævnlig vedligeholdelse er med til at sikre udstyrets bedste ydeevne og lange levetid.



ADVARSEL - Før der udføres enhver form for vedligeholdelse eller eftersyn, stands da motoren og vent 5 minutter for at alle dele kan køle ned. Afmonter tændrørskablet og hold det væk fra tændrøret.

Vedligeholdelsesplan:

Vedligeholdelsesopgave	Frekvens
Løse og manglende skruer, møtrikker, bolte.	Normalt før hver anvendelse
Skader på alle maskinens dele	- -
Brændstofniveau	- -
Brændstoftanks tæthed	- -
Rengøring af maskinen	- -
Olieniveau	- -
Skift af motorolie	Efter de først 5 driftstimer, herefter for hver 25. driftstime
Sikkerhedskontaktens funktion	Normalt før hver anvendelse
Kileremmens stramhed	- -
Knivenes skarphed	- -
Smøring af knivtromlen	For hver 25. driftstime
Rengøring af tændrør	- -
Rengør motor udvendig og køler	- -
Kontroller dæktryk	- -
Rengøring af luftfilteret	For hver 20-25. driftstime

Rengøring af luftfilter

Et tilstoppet luftfilter reducerer motorens ydelse betragteligt og forårsager fejlfunktion på motoren. Derudover reducerer det motorens levetid! Tag luftfilterlåget af. Tag luftfilteret af maskinen. Rengør luftfilteret og dryp nogle dråber olie på filteret. Sæt filteret på igen.

Rengøring af tændrør

Tag tændrørshætten af. Løsn og fjern tændrøret. Fjern sod og aflejringer med en lille børste. Elektrodeafstanden skal være ca. 0,5 - 0,7 mm.

Smøring af knivtromlen

Smør knivtromlens lejer **på begge sider** gennem smøreniplen. Også efter hver rengøring!

- Fjern kileremsskærmen.
- Aftør smøreniplen med en klud.
- Sæt smørepistolen på og pump fedtet.
- Sæt kileremsskærmen på igen.



Justering af kilerem

Kileremmen forbinder motoren med knivtromlen. Specielt på nye maskiner og efter skift af kilerem bliver remmen bredere og dermed løsere. Hvis kileremmen giver mere en 10-15 mm efter ved et tryk med tommelfingeren, er det nødvendigt at stramme remmen,

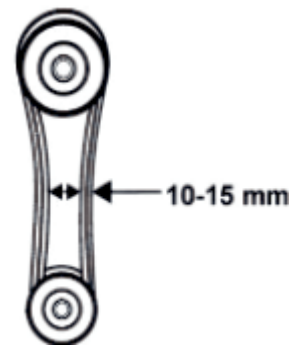

1. Sluk maskinen og tag remskærmen af.
2. Løsn de fire møtrikker på motoren.
3. Flyt motoren tilbage for at stramme og fremad for at løsne kileremmen.
4. Stil motoren og remskive parallelt (brug evt. en lineal). Spænd de fire møtrikker på motoren igen.
5. Sæt remskærmen på igen.

Knive



BEMÆRK

- Brug sikkerhedshandsker.
- Under normale driftsbetingelser vil knivene være blevet sløve efter ca. 30-50 driftstimer.
- Tegn på sløve knive:
 - Unormal støj
 - Nedsat hastighed
 - Kileremmen skrider (selvom stramning er foretaget)
- Knivene og modskæret kan vendes 1 gang.

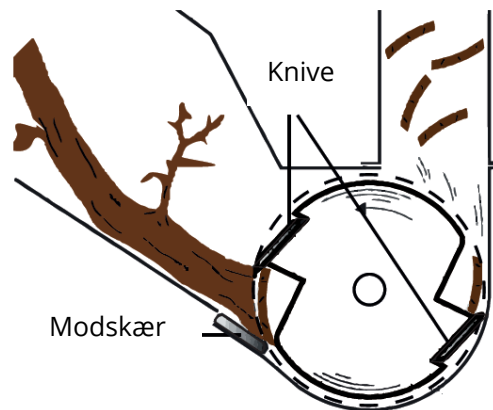
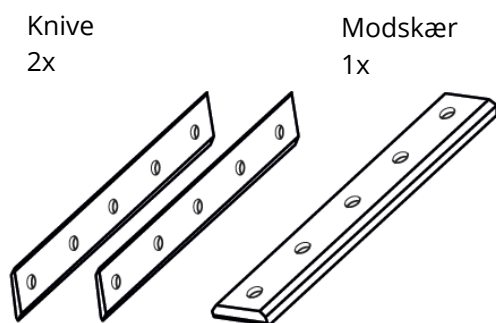

- Udskift straks beskadigede knive!

Løsn skruerne, vend knivene (slib dem ved behov) og spænd dem fast igen. Juster afstanden mellem modskæret og knivene til 0,5 mm.

Karburator

BEMÆRK – Karburatorindstillinger må kun udføres af fagmand!

Brændstof, påfyldning

Anvend normal, blyfri, benzin med 95 oktan eller højere. Anvend aldrig benzin blandet med olie eller forurenede benzin. Undgå at der kommer vand, rust eller snavs i benzintanken.

BEMÆRK – Det frarådes at anvende alternativer til benzin, da det kan skade brændstofs-systemets komponenter.

Rengøring

Rengør maskine og tilbehør for snavs.
Aftør maskinens skærme med en fugtig klud og mild sæbe.
Påfør et tyndt lag olie til alle ubehandlede overflader.

BEMÆRK – Anvendes der opløsningsmidler, aggressive kemikalier eller slibende midler, vil det beskadige maskinens skærme.

Opbevaring

Hvis maskinen skal opbevares i mere end 30 dage:

- Lad maskinen køle ned.
- Rengør og aftør maskinen.
- Tøm tank og karburator helt, undgå at spilde.
- Opbevar tørt, uden for børns rækkevidde og tildækket.

Bortskaffelse



Bortskaf ikke maskinen som restaffald. Kontakt lokale myndigheder for information vedr. bortskaffelsesmuligheder. Undgå forurening med driftsmidler: Dræn driftsmidlerne fra før bortskaffelse!

Fejlfinding

De fleste problemer er lette at løse. Se nedenstående fejlfindingstabel for almindelige problemer og deres løsning. Skulle problemerne ikke kunne løses, kontakt da leverandør.



ADVARSEL - Før der udføres enhver form for vedligeholdelse eller eftersyn, stands da motoren og vent 5 minutter for at alle dele kan køle ned. Afmonter tændrørskablet og hold det væk fra tændrøret.

Fejlfindingstabel:

Problem	Mulig årsag	Løsning
Motoren starter ikke	Tændingskontakten defekt	Reparerer eller udskift
	Ingen brændstof	Påfyld brændstof
	Tændrør defekt eller beskadiget	Rengør eller udskift
	Brændstofslange defekt	Kontroller slangen for skader og knæk. Udskift/Korriger.
Motoren mangler kraft	Snavset luftfilter	Rengør eller udskift
	Kilerem	Spænd eller udskift
	Overbelastning	Tilpas føringen af materiale
	Blokering	Fjern materiale
	Sløve knive	Vend/slib knivene
Automatisk føring af materiale fungerer ikke.	Sløve knive	Vend/slib knivene
Unormale lyde	Løse samlinger, skruer, møtrikker etc.	Spænd



BEMÆRK

I tilfælde af at man ikke er i stand til at udføre nødvendig reparation korrekt eller har man ikke den nødvendige erfaring, overlad da opgaven til fagmand.

Splittegning

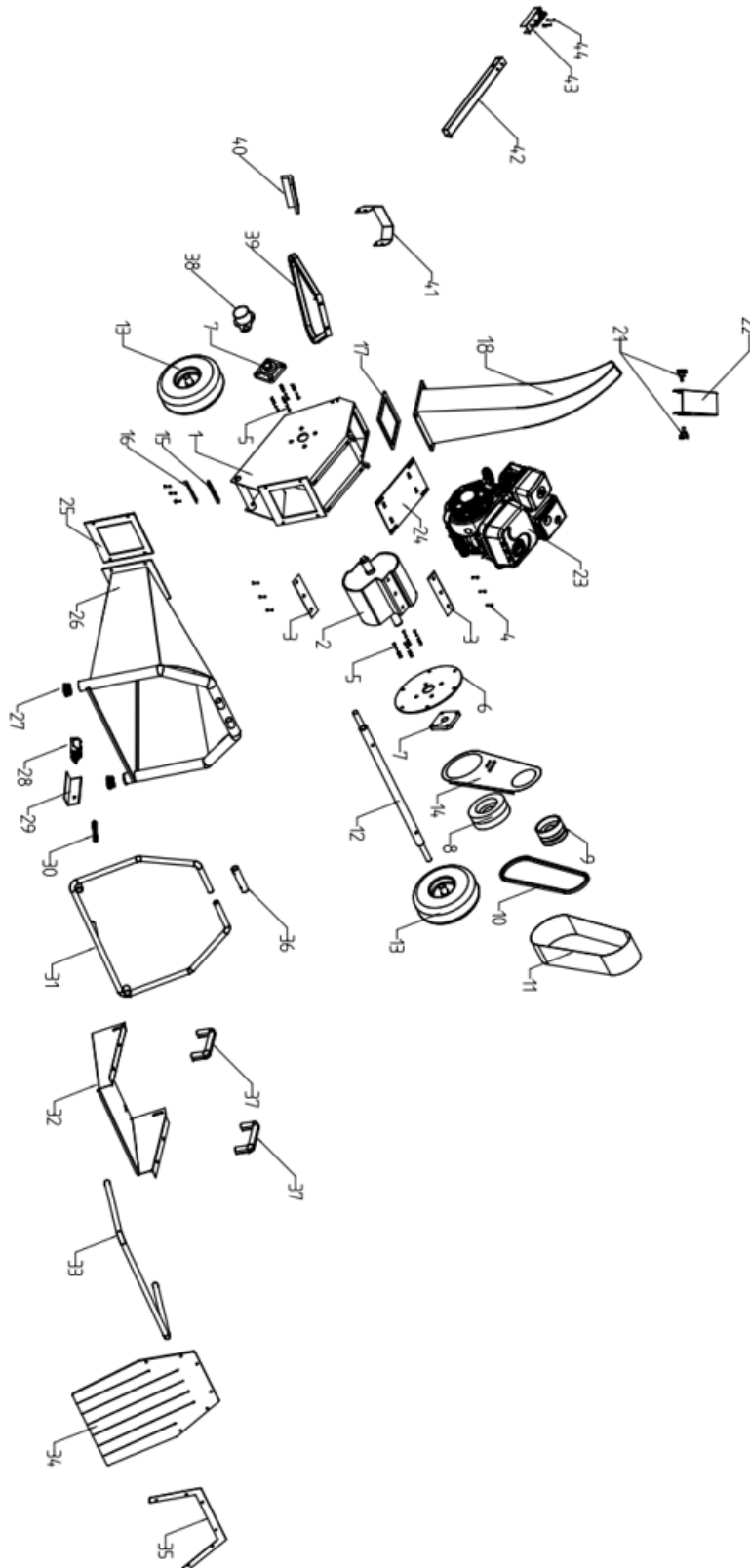

Komponentliste

Nr.	Beskrivelse	Nr.	Beskrivelse
1	Stel	23	Motor
2	Knivtromle	24	Monteringsplade til motor
3	Kniv	25	Gummiliste
4	M10x25 Hex Bolt	26	Indføringstragt
5	M12x40 Hex Bolt	27	Rørpropper
6	Monteringsplade til leje	28	Nødstopkontakt
7	Leje	29	Beslag til nødstopkontakt
8	Remskive	30	Fjeder
9	Kobling	31	Sikkerhedsbøjle
10	13x860Li Kilerem	32	Indføringssliske
11	Remskærm	33	Sikkerhedsbøjle
12	Hjulaksel	34	Gummiflapper
13	Hjul	35	Monteringsliste til gummiflapper
14	Indvendig remskærm	36	Samlerør
15	Modskær	37	Håndtag til indføringssliske
16	Beslag	38	Lejecover
17	Gummiliste	39	Støtteben
18	Udkastrør	40	Gummifod til støtteben
		41	Trækstangsforbindelse
20	M8x15 Star Bolt	42	Trækstang
21	M8x15 Star Bolt	43	Kobling
22	Justerbart udkast	44	M12x80 Hex bolt

EU Overensstemmelseserklæring

EU OVERENSSTEMMELSESERKLÆRING 	
EU – importør:	P. Lindberg A/S Sdr. Ringvej 1 6600 Vejen Tlf.: 70212626 E-mail: salg@p-lindberg.dk CVR: 25903110 www.p-lindberg.dk
Erklærer herved at følgende maskine:	<i>Flishugger med trækstang, 4,1 kW PL varenummer 9062629</i>
Type / model:	GS650
Er i overensstemmelse med følgende direktiver:	2006/42/EEC 2014/30/EEC
Anvendte standarder og normer:	EN ISO 12100:2010 EN ISO 14982:2009
Dato og ansvarlig underskrift:	Vejen d. 03-08-2020 P. Lindberg A/S  Erik T Lauritsen Direktør 

Vi forbeholder os ret til uden foregående varsel at ændre de tekniske parametre og specifikationer for dette produkt.

S Original Bruksanvisning



Kompostkvarn – art. 9062629

Beskrivning: Kraftfull kompostkvarn med dragstång samt säkerhetsbygel. Med bred inmatningsträtt på 450 x 450 mm med breda gummiflärpar i kraftig kvalitet som säkerställer att man inte kommer i kontakt med knivarna när maskinen är i drift. Kompostkvarnen har rekylstart och två kilremmar för kraftig drift samt två knivar och ett motskär. Levereras omonterad.

Avsedd användning: Får bara användas som bruksanvisningen anger – all annan användning anses som ej avsedd.

Teknisk data

Motor	4-takts, 196 cc Loncin-motor
Varvtal, motor	3 600 varv/min
Tomgångsvarvtal	1 800 varv/min
Varvtal, knivtrumma	2 400 varv/min
Effekt	4,1 kW
Startmetod	Rekylstart
Bränsle	Bensin
Motorolja	0,6 liter W10-30 el. SAE 30
Storlek på trä	Max. Ø 80 mm (fuktigt trä)
Antal knivar	2 knivar + 1 motskär
Antal remmar	2 st.
Hjul	4.10-3.5-4
Mått utan dragstång	H1040 x B555 x L1400 mm
Mått med dragstång	H1040 x B555 x L2000 mm
Vikt	90 kg
IP-godkännande	IP20
Bullernivå	115 dB(A)



Glöm inte att kontrollera och fylla på motorolja före start!

Dragstången får inte användas för transport på allmän väg!

Innehåll

Teknisk data	1
Säkerhetsanvisningar	3
Säkerhetsmärken:	3
Innan maskinen tas i drift:	6
När maskinen är i drift:	7
Överblick över maskinen	8
Monteringsanvisning	11
Bruksanvisning	15
Start:	15
Stopp:	15
Säker arbetszon:	16
Flishuggning:	16
Vid blockering:	16
Underhåll	17
Underhållsplan:	17
Rengöring av luftfilter	17
Rengöring av tändstift	17
Smörjning av knivtrumman	18
Justering av kilrem	18
Knivar	19
Förgasare	19
Bränsle, påfyllning	20
Rengöring	20
Förvaring	20
Bortskaffande	20
Felsökning	21
Felsökningstabell:	21
Sprängskiss	22
Komponentlista	23
EU-försäkran om överensstämmelse	24

Säkerhetsanvisningar

 **WARNING** – Se till att läsa bruksanvisningen och dess säkerhetsanvisningar innan utrustningen tas i drift. Bekanta dig med maskinen och instruktionerna för drift och underhåll för att säkerställa god prestanda och säker användning av maskinen.

 **WARNING** – Maskinen får endast användas som kompostkvarn och får endast användas av personer som har utbildning i dess användning och som har läst och förstått bruksanvisningen. Använd endast originalreservdelar.

Säkerhetsmärken:

Maskinen är utrustad med följande säkerhetsmärken:

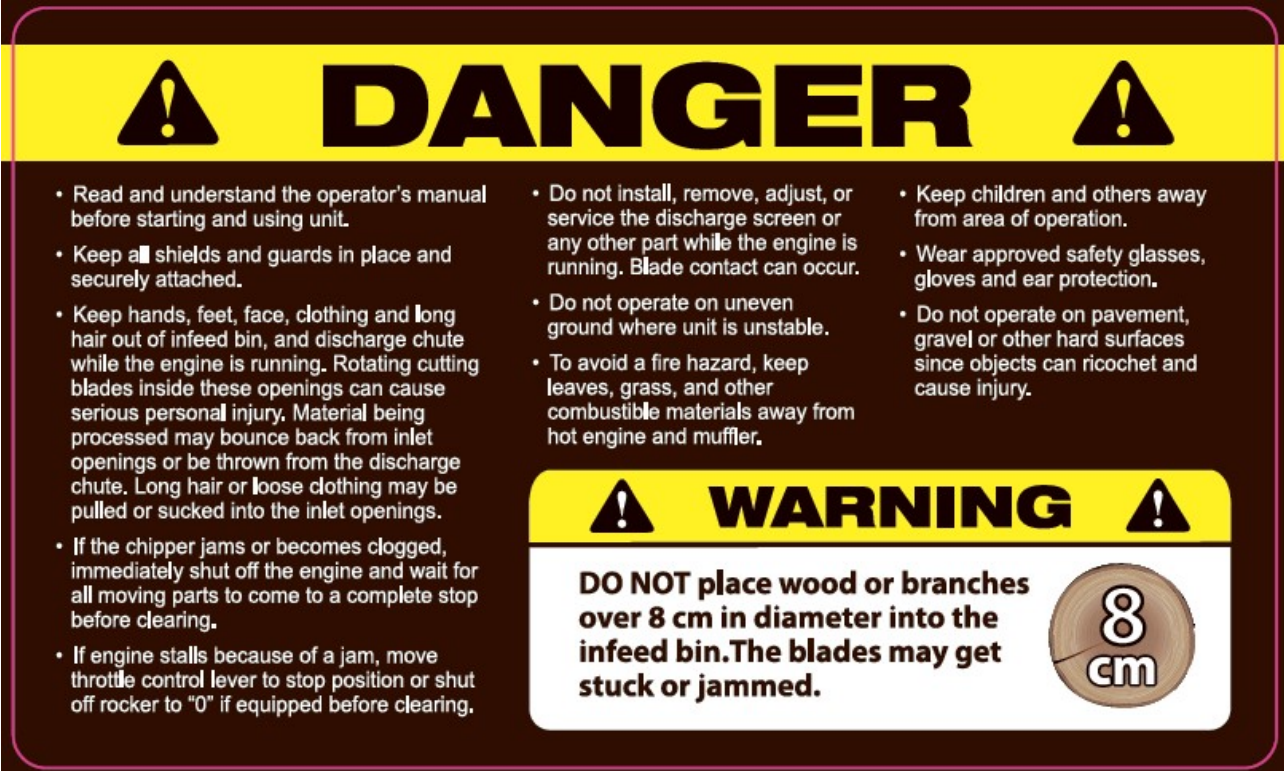

DANGER

- Read and understand the operator's manual before starting and using unit.
- Keep all shields and guards in place and securely attached.
- Keep hands, feet, face, clothing and long hair out of infeed bin, and discharge chute while the engine is running. Rotating cutting blades inside these openings can cause serious personal injury. Material being processed may bounce back from inlet openings or be thrown from the discharge chute. Long hair or loose clothing may be pulled or sucked into the inlet openings.
- If the chipper jams or becomes clogged, immediately shut off the engine and wait for all moving parts to come to a complete stop before clearing.
- If engine stalls because of a jam, move throttle control lever to stop position or shut off rocker to "0" if equipped before clearing.
- Do not install, remove, adjust, or service the discharge screen or any other part while the engine is running. Blade contact can occur.
- Do not operate on uneven ground where unit is unstable.
- To avoid a fire hazard, keep leaves, grass, and other combustible materials away from hot engine and muffler.
- Keep children and others away from area of operation.
- Wear approved safety glasses, gloves and ear protection.
- Do not operate on pavement, gravel or other hard surfaces since objects can ricochet and cause injury.

WARNING

DO NOT place wood or branches over 8 cm in diameter into the infeed bin. The blades may get stuck or jammed.



Översättning:

FARA

- Läs och förstå bruksanvisningen före start och användning av maskinen.
- Håll alla skydd och skärmar på plats och säkert fastgjorda.
- Håll händer, fötter, kläder och långt hår borta från inmatningstratten och utkasttratten när motorn är igång. Roterande knivar i dessa öppningar kan orsaka allvarlig personskada. Material som är under bearbetning kan studsas tillbaka genom inmatningsöppningen eller kastas ut ur utkasttratten. Långt hår och löst sittande kläder kan dras eller sugas ned i inmatningsöppningen.

- Om kompostkvarnen kör fast eller blir igentäppt ska man omedelbart stänga av maskinen och vänta tills de rörliga delarna har stannat helt innan blockeringen tas bort.
- Om motorn får motorstopp p.g.a. igensättning ska gasreglaget ställas i stoppläget eller avstängningskontakten ställas på 0 innan blockeringen tas bort.
- Installera, avlägsna, justera eller serva inte utkaststratten eller någon annan del medan motorn är igång. Man kan komma i kontakt med knivarna.
- Använd inte på ojämnt underlag där enheten står instabilt.
- För att undvika brandrisk ska löv, gräs och annat material som är lättantändligt hållas på avstånd från varm motor och ljuddämpare.
- Håll barn och andra på avstånd från arbetsområdet.
- Bär godkända skyddsglasögon, -handskar samt hörselskydd.
- Använd inte på stenplattor eller grus eller andra hårda underlag då material kan slungas ut och orsaka skada.

VARNING

Mata inte in träd eller grenar med en diameter över 8 cm i inmatningstratten. Knivarna kan fastna eller blockeras



Fara

- Använd handskar
- Använd skyddsglasögon
- Använd hörselskydd
- Läs bruksanvisningen
- Ingen rökning när maskinen används
- Skärande delar
- Roterande delar

– Håll obehöriga på avstånd



Varning för skärskador!



Vidrör inte roterande delar!



Varning för utkastade delar



Håll säkerhetsavståndet!



Sträck dig inte in i öppningar, inmatningstratt eller utkastet medan maskinen är i drift.

Håll obehöriga personer och husdjur på avstånd.

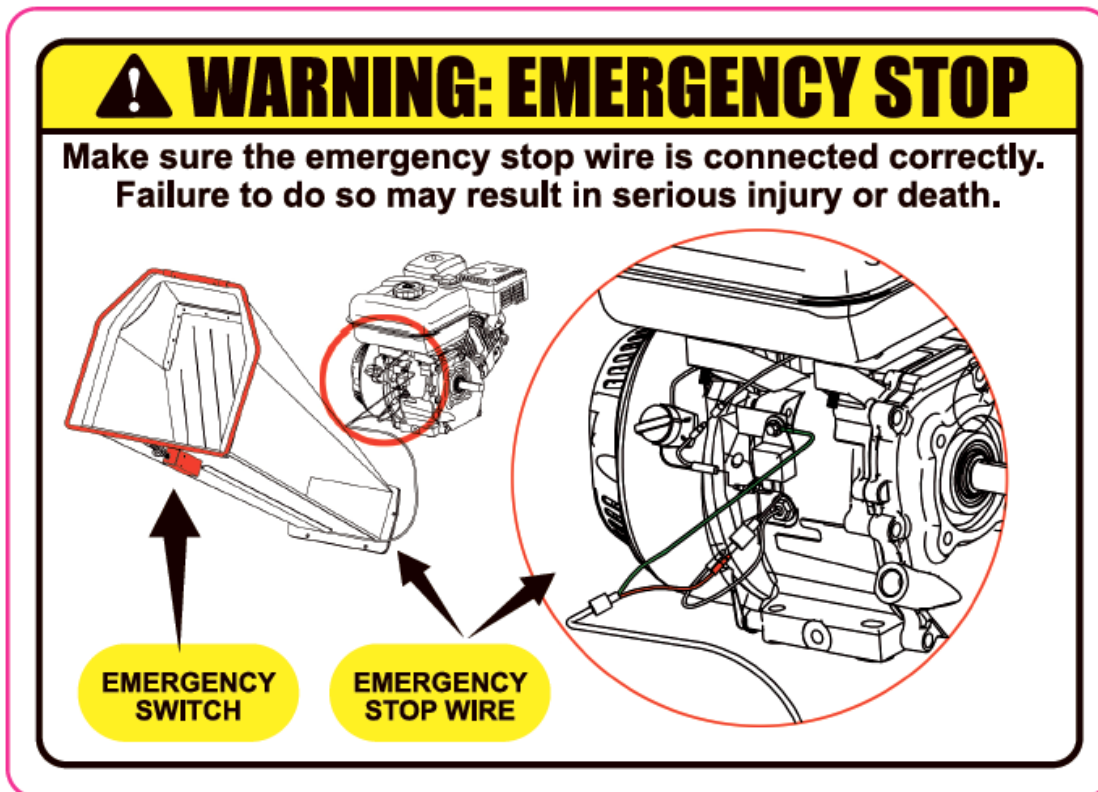

VARNING: NÖDSTOPP

*Kontrollera att kabeln till nödstoppet är korrekt ansluten! Om det inte görs kan det leda till allvarlig personskada eller dödsfall.
"NÖDSTOPPSKNAPP" "NÖDSTOPPSKABEL"*

Innan maskinen tas i drift:

- A. Användare ska vara fullt upplärda innan maskinen tas i drift.
- B. Bruksanvisningen ska läsas och förstås.
- C. Maskinen ska stå på ett plant underlag och alla skärmar ska vara monterade och i gott och driftsäkert skick.
- D. Knivarna ska vara i gott skick och sitta korrekt. Alla knivar slipas och monteras parvis.
- E. Alla monteringar ska kontrolleras och eventuellt efterspännas.
- F. Det får endast inmatas material av trä, det vill säga att spik och skruvar ska avlägsnas.
- G. Ha brandsläckningsmaterial till hands på arbetsplatsen.

När maskinen är i drift:

- A. Mata alltid in material stående vid sidan av maskinen.
- B. Ha eventuell person med kännedom om maskinen inom räckhåll.
- C. Arbeta inte med maskinen under långa perioder utan paus.
- D. Var uppmärksam på utkastörets position och vindens riktning för att undvika att det utkastade materialet blåses ut på allmän väg eller där det annars kan utgöra fara för/skapa obehag för allmänheten.
- E. Placera ALDRIG kroppsdelar i inmatningstratten när maskinen är i drift.
- F. Använd ALDRIG maskinen efter att ha intagit alkohol eller narkotiska preparat.
- G. Använd ALDRIG utrustningen inomhus eller i slutna utrymmen och sträck dig ALDRIG ned i inmatningstratten.

Observera – denna bruksanvisning kan inte täcka alla tänkbara situationer. Om det skulle uppstå situationer som inte beskrivs i den här bruksanvisningen är det viktigt att användaren använder sunt förnuft och använder kompostkvarnen på det säkraste sättet. Kontakta ev. leverantören för assistans.

Överblick över maskinen

(Bilderna är vägledande och kan skilja sig från den levererade produkten).



1. Gasreglage, här visat i lägsta position.
2. Choke, här visad stängd/utan choke.
3. Bensinkran, här visad öppen.
4. Rekylstart.

Oljepåfyllning



1	På/av-omkopplare
2	Oljepåfyllning/ mätsticka
Obs! Vid ny uppstart påfylls 0,6 liter W10/30 el. SAE 30 motorolja. Därefter efterfylls till kanten av hålet.	



1	Utkaströr	2	Inmatningsränna med handtag
3	Säkerhetsbygel	4	Inmatningshål (här täckt av gummiskyddet)



1	Bensintank/-påfyllning
2	Luftfilter
3	Förgasare

Motskär

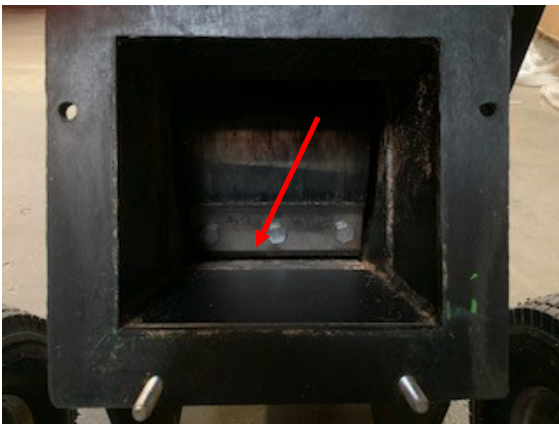

Kontrollera att skär och motskär har korrekt avstånd – ska vara så nära varandra som möjligt utan att träffa varandra.



Om det är nödvändigt att justera avståndet mellan skär och motskär ska kompostkvarnen läggas ned på sidan och de tre bultarna som håller motskåret (1) lossas.

Därefter justeras avståndet med hjälp av de tre justeringsbultarna (2).

Monteringsanvisning

(Bilderna är vägledande och kan skilja sig från den levererade produkten).



OBSERVERA

Några av komponenterna väger över 20 kg. Montering kräver därför minst två personer! Montering endast vid avstängd motor!

	<p>Öppna lådan och ta ut alla delar. Kontrollera att alla delar är med.</p> <p>Leveransen omfattar: Huvudmaskin Tratt Förlängningsstycke till tratt Säkerhetsbygel Utkaströr Hjulaxel med hjul Stödben Dragstång och kuldrag Verktyg Bruksanvisning</p>
	<p>Avlägsna den ena sprinten och ta av det ena hjulet från axeln.</p>

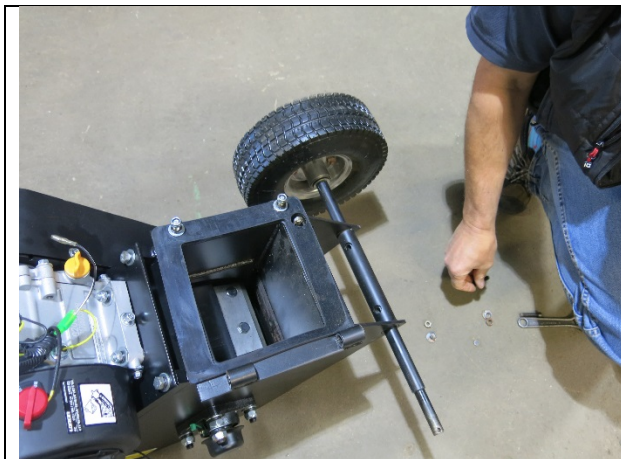

För hjulaxeln genom beslaget och sätt tillbaka hjulet.
Montera med en distans och en saxpinne.

Fäst sedan axeln med två bultar.



Inmatningstratt:

Placera tratten på knivlådan så att monteringshålen passar med hålen i tratten. Montera med skruvar, spännbrickor och muttrar.

Var försiktig: Risk för att skära sig!

Maskinen kan nu läggas ned så att den vilar på tratten. Lägg eventuellt ett bit kartong eller liknande under tratten för att undvika att repa lacken.



Tippa knivlådan något bakåt och montera stödfoten med M10x35-skruvar, spännbrickor och M10-muttrar. Se till att vända den rätt.

Se gummistödfoten.



Det rekommenderas att vara två personer vid detta arbetsmoment – så att den ena kan hålla röret medan den andra skruvar!

Placera utkaströret på knivlådan så att monterings hålen passar med hålen i utkaströret. Fäst med skruvar, spännbrickor och muttrar.



Därefter monteras rännan/förlängningsstycket på tratten med fem bultar. Använd de två långa skruvarna på utsidan!

Var försiktig så att inga bultar eller skruvar ramlar ner i tratten!

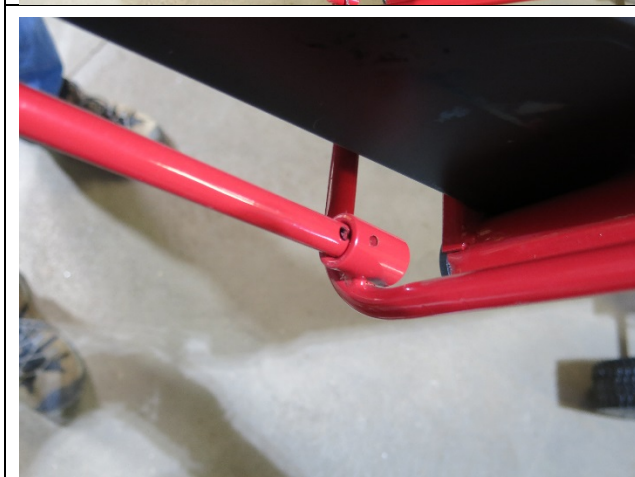

Montera säkerhetsbygeln och sätt fast den med de två sprintarna.



Montera dragstången på kompostkvarnen med hjälp av fyra bultar, spännbrickor och muttrar.

Om kuldraget inte är monterat vid leverans ska det sättas på och monteras med bultar.



Slutligen monteras stickkontakten till säkerhetskontakten.

Kom ihåg att fylla på 0,6 liter 4-takts olja före användning!



VARNING

Kontrollera efter montering att alla skruvar är åtdragna och efterspänn vid behov.

Kontrollera även att säkerhetskontakten är korrekt monterad och fungerar som avsett.

Bruksanvisning



VARNING

- A. Läs och förstå alla instruktioner, säkerhetsregler och varningar i tillhörande avsnitt innan utrustningen tas i bruk. Kontakta leverantören vid tvivel eller frågor om korrekt eller säker användning av utrustningen som beskrivs i den här bruksanvisningen.
 - B. Var noga med att alltid stå i den säkra arbetszonen när kompostkvarnen är i drift. Placera aldrig kroppsdelar där det kan medföra osäkra driftförhållanden.
 - C. Innan kompostkvarnen fylls och startas rekommenderas det att använda skyddsutrustning såsom skyddsglasögon, hörselskydd, skor med stålhätta samt åtsittande handskar utan snören eller löst sittande muddar.
 - D. Se till vara förtrogen med korrekta och felaktiga metoder för flishuggning. Använd aldrig en felaktig eller osäker metod.
-

Start:

1. Ställ kompostkvarnen på ett jämnt, torrt underlag och blockera hjulen så att maskinen inte kan komma i rörelse.
2. Kontrollera att bränslekranen står på "ON".
3. Aktivera choken om motorn är kall.
4. Ställ gasreglaget på "FAST" (läget längst till vänster).
5. Ställ tändningsomkopplaren på "ON". Ta tag i rekylstarthandtaget och dra långsamt i det tills det känns ett motstånd. Låt snöret rulla tillbaka en bit och dra snabbt och bestämt för att starta motorn. Det behövs vanligtvis ett eller två försök för att starta motorn.
6. Har man använt choken ska den långsamt föras tillbaka när motorn går tillfredsställande.
7. Om motorn är kall värms den upp vid halv gas (mittläget) i 3–4 minuter, först därefter ges full gas.

Stopp:

1. Ställ gasreglaget på tomgång (läget längst till höger).
2. Ställ på/av-omkopplaren på OFF.

Säker arbetszon:

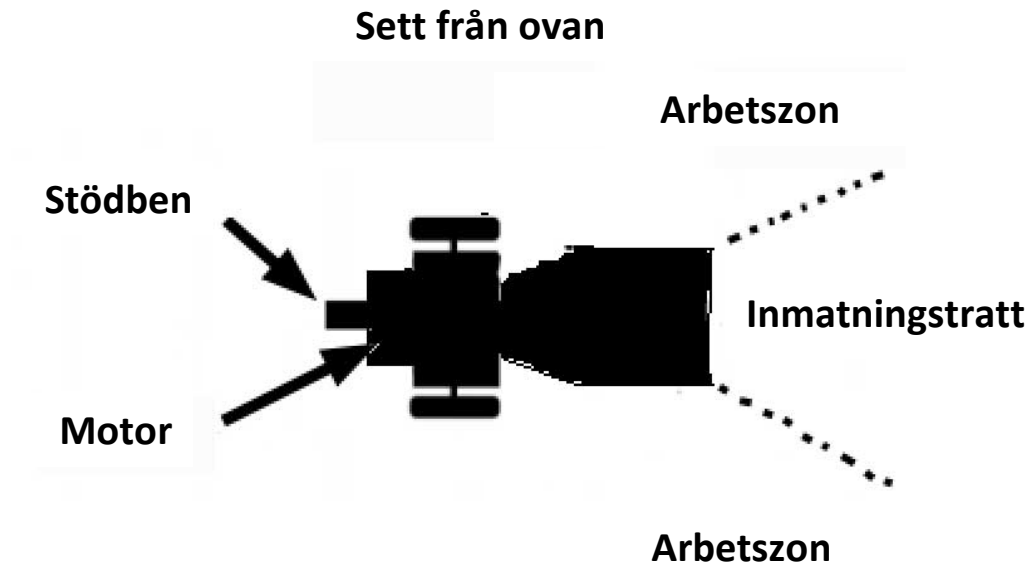

Flishuggning:



OBSERVERA - Grenar och träbitar får inte ha en diameter på mer än 80 mm.



WARNING - Placera aldrig händerna i tratten när den fylls. Detta är en mycket FARLIG metod och kan leda till allvarliga skador på händerna. Sträck dig inte och gå inte framför inmatningstrattens område medan kompostkvarnen är igång. Detta är en mycket FARLIG metod som kan leda till personskada och dödsfall.

Vid blockering:

Om något fastnar i valsarna medan kompostkvarnen är igång ska motorn stannas och det fastklämda materialet tas bort. Därefter återstartas motorn och det kan åter huggas flis.

Underhåll

Regelbundet underhåll bidrar till att säkerställa bästa prestanda och lång livslängd för utrustningen.



VARNING – Innan det utförs någon form av underhåll eller kontroll ska motorn stängas av i fem minuter så att alla delar kan svalna. Montera av tändstiftskabeln och håll den borta från tändstiftet.

Underhållsplan:

Underhållsuppgift	Frekvens
Lösa och saknade skruvar, muttrar, bultar.	Normalt före varje användning
Skador på alla maskinens delar	-II-
Bränslenivå	-II-
Bränsletankens täthet	-II-
Rengöring av maskinen	-II-
Oljenivå	-II-
Byte av motorolja	Efter de första fem drifttimmarna, därefter var 25:e drifttimme
Säkerhetskontaktens funktion	Normalt före varje användning
Kilremmens stramhet	-II-
Knivarnas skärpa	-II-
Smörjning av knivtrumman	Var 25:e drifttimme
Rengöring av tändstift	-II-
Rengör motorn utvändigt och kylaren	-II-
Kontroll av däcktryck	-II-
Rengöring av luftfilter	Var 20–25:e drifttimme

Rengöring av luftfilter

Ett igentäppt luftfilter minskar motorns prestanda avsevärt och orsakar funktionsfel på motorn. Dessutom förkortar det motorns livslängd!

Ta av luftfilterlocket. Ta ut luftfiltret ur maskinen. Rengör luftfiltret och droppa några droppar olja på filtret. Sätt i filtret igen.

Rengöring av tändstift

Ta av tändstiftshatten. Lossa och ta bort tändstiftet. Ta bort sot och avlagringar med en liten borste. Elektroavståndet ska vara ca 0,5–0,7 mm.

Smörjning av knivtrumman

Smörj knivtrummans lager **på båda sidor** genom smörjnippeln. Även efter varje rengöring!

- Ta bort kilremsskärmen.
- Torka av smörjnippeln med en trasa.
- Sätt på smörjsprutan och pumpa in fett.
- Montera tillbaka kilremsskärmen.



Justering av kilrem

Kilremmen ansluter motorn med knivtrumman. Särskilt på nya maskiner och efter byte av kilremmen blir remmen bredare och därmed lösare. Om kilremmen har en avböjning på mer än 10–15 mm vid ett tryck med tummen är det nödvändigt att spänna remmen.

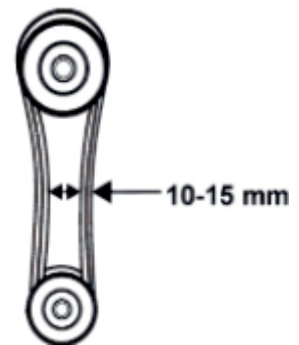

1. Stäng av maskinen och ta av remskärmen.
2. Lossa de fyra muttrarna på motorn.
3. Flytta tillbaka motorn för att spänna och framåt för att lossa kilremmen.
4. Ställ motor och remskiva parallellt (använd eventuellt en linjal). Dra åt de fyra muttrarna på motorn igen.
5. Montera tillbaka remskärmen.

Knivar



OBSERVERA

- Använd skyddshandskar.
- Under normala driftförhållanden kommer knivarna att ha blivit slöa efter ca 30–50 driftstimmar.
- Tecken på slöa knivar:
 - onormalt buller
 - nedsatt hastighet
 - kilremmen slirar (trots att den har spänts).
- Knivarna och motskåret kan vändas en gång.

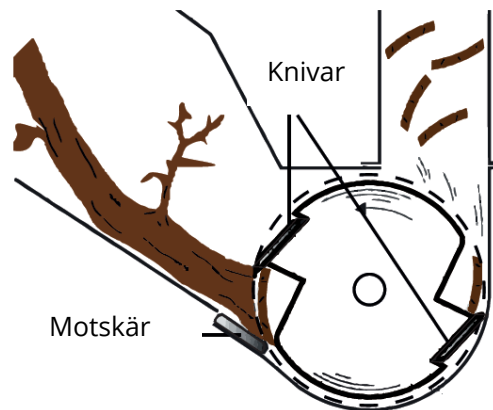
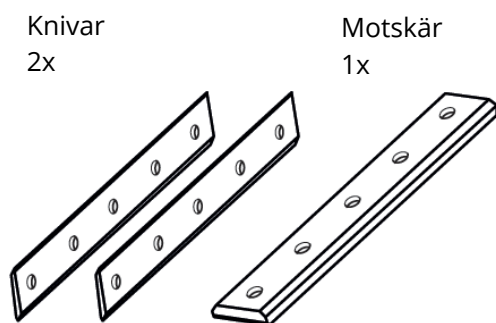

- Byt genast ut skadade knivar!

Lossa skruvarna, vänd knivarna (slipa dem vid behov) och dra åt dem igen. Justera avståndet mellan motskåret och knivarna till 0,5 mm.

Förgasare

OBSERVERA – Förgasarinställningar får endast utföras av fackperson!

Bränsle, påfyllning

Använd normal blyfri bensin med 96 oktan eller högre. Använd aldrig bensin blandad med olja eller förorenad bensin. Förhindra att det kommer in vatten, rost eller smuts i bensintanken.

OBSERVERA – Det avråds att använda alternativ till bensin, då det kan skada bränslesystemets komponenter.

Rengöring

Rengör maskin och tillbehör från smuts.

Torka av maskinens skärmar med en fuktig trasa och mild tvål.

Påför ett tunt lager olja på alla obehandlade ytor.

OBSERVERA – Om det används lösningsmedel, aggressiva kemikalier eller slipmedel kommer det att skada maskinens skärmar.

Förvaring

Om maskinen ska förvaras i fler än 30 dagar:

- Låt maskinen svalna.
- Rengör och torka av maskinen.
- Töm tanken och förgasaren helt och undvik att spilla.
- Förvara den torrt, utom räckhåll för barn och övertäckt.

Bortskaffande



Bortskaffa inte maskinen som restavfall. Kontakta de lokala myndigheterna för information om bortskaffandesätt. Undvik förorening av drivmedel: töm ut drivmedlen före bortskaffande!

Felsökning

De flesta problem är lätta att lösa. Se nedanstående felsökningstabell för vanliga problem och åtgärd av dessa. Kontakta leverantören om problemen inte skulle kunna åtgärdas.



WARNING – Innan det utförs någon form av underhåll eller kontroll ska motorn stängas av i fem minuter så att alla delar kan svalna. Montera av tändstiftskabeln och håll den borta från tändstiftet.

Felsökningstabell:

Problem	Möjlig orsak	Åtgärd
Motorn startar inte	Tändningsomkopplare defekt	Reparera eller byt ut
	Inget bränsle	Fyll på bränsle
	Tändstift defekt eller skadat	Rengör eller byt ut
	Bränsleslang defekt	Kontrollera slangen efter skador och brott. Byt ut eller åtgärda.
	För lite olja	Fyll på med mer olja
Motorn saknar kraft	Smutsigt luftfilter	Rengör eller byt ut
	Kilrem	Dra åt eller byt ut
	Överbelastning	Justera matningen av material
	Blockering	Ta bort material
	Slöa knivar	Vänd/slipa knivarna
Automatisk matning av material fungerar inte.	Slöa knivar	Vänd/slipa knivarna
Onormala ljud	Lösa monteringar, skruvar, muttrar osv.	Dra åt



OBSERVERA

Om man inte kan utföra en nödvändig reparation korrekt eller om man inte har den nödvändiga erfarenheten ska uppgiften överlätas till fackperson.

Sprängskiss

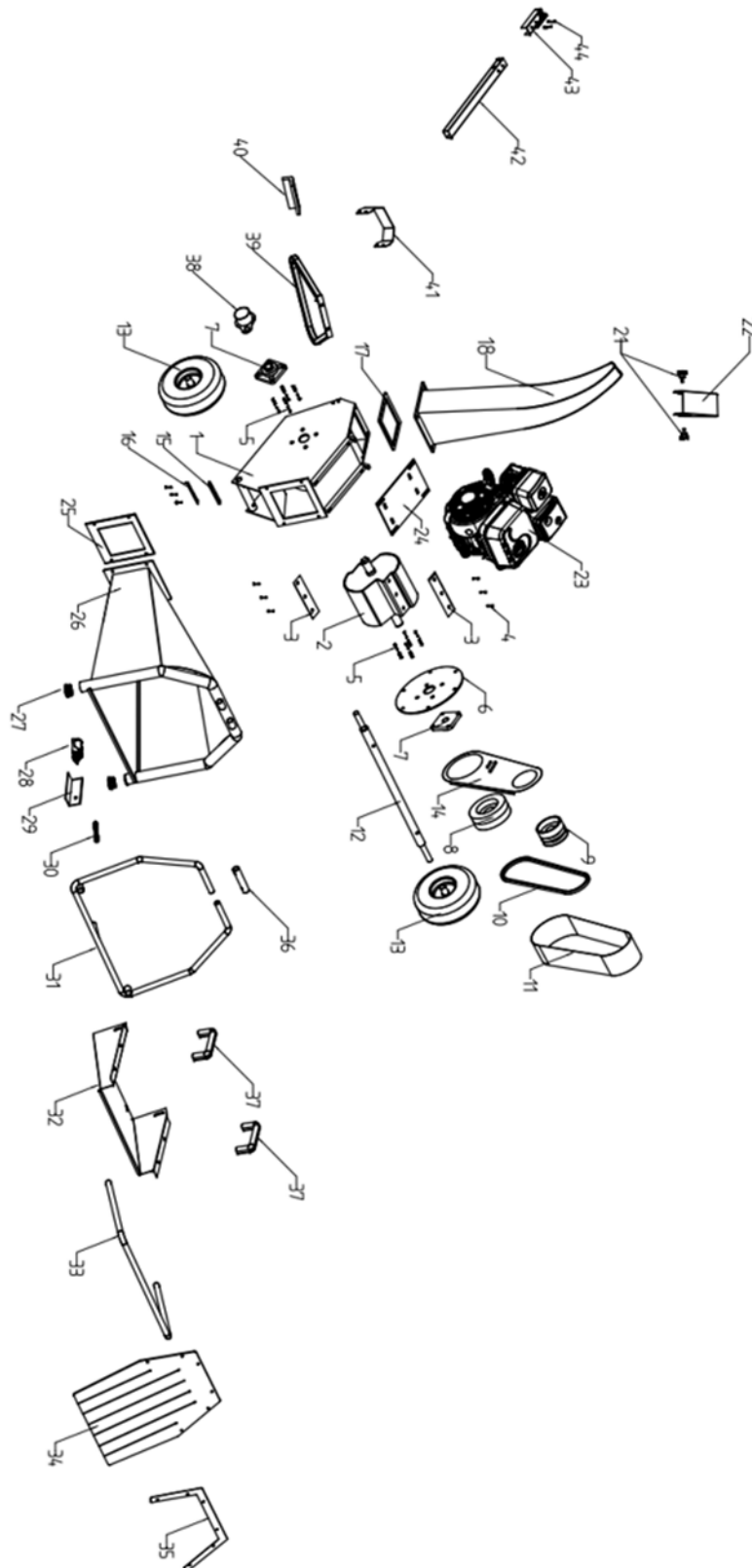

Komponentlista

Nr	Beskrivning	Nr	Beskrivning
1	Ram	23	Motor
2	Knivtrumma	24	Monteringsplatta för motor
3	Kniv	25	Gummilist
4	M10x25 sexkantsskruv	26	Inmatningstratt
5	M12x40 sexkantsskruv	27	Rörpluggar
6	Monteringsplatta för lager	28	Nödstoppsknapp
7	Lager	29	Beslag till nödstoppsknapp
8	Remskiva	30	Fjäder
9	Koppling	31	Säkerhetsbygel
10	13x860Li kilrem	32	Inmatningsränna
11	Remskärm	33	Säkerhetsbygel
12	Hjulaxel	34	Gummiflärpar
13	Hjul	35	Monteringslist för gummiflärpar
14	Invändig remskärm	36	Samlingsrör
15	Motskär	37	Handtag till inmatningsränna
16	Beslag	38	Lagerkåpa
17	Gummilist	39	Stödben
18	Utkaströr	40	Gummifot till stödben
		41	Dragstångskoppling
20	M8x15 stjärnskruv	42	Dragstång
21	M8x15 stjärnskruv	43	Koppling
22	Justerbart utkast	44	M12x80 sexkantsskruv

EU-försäkran om överensstämmelse

EU-FÖRSÄKRAN OM ÖVERENSSTÄMMELSE 	
EU – importör:	P. Lindberg A/S Sdr. Ringvej 1 DK-6600 Vejen Tlf.: +45 70212626 E-mail: salg@p-lindberg.dk CVR: 25903110 www.p-lindberg.dk
Härmed förklara att följande maskin:	<i>Kompostkvarn med dragstång, 4,1 kW PL art. 9062629</i>
Type / modell:	GS650
Överensstämmer med följande direktiv:	2006/42/EEC 2014/30/EEC
Tillämpade standarder och normer:	EN ISO 12100:2010 EN ISO 14982:2009
Datum och signatur:	Vejen d. 03-08-2020 P. Lindberg A/S  Erik T Lauritsen Direktør
	

Vi förbehåller oss rätten att ändra produktens tekniska parametrar och specifikationer utan föregående meddelande.

D

Original- bedienungsanleitung



Holzhäcksler – Artikelnr. 9062629

Beschreibung: Kraftvoller Holzhäcksler mit Zugstange und Sicherheitsbügel. Mit einem 450 x 450 mm großen Eingangstrichter mit breiten qualitativ hochwertigen Gummielementen, die dafür sorgen, dass man die Messer nicht berührt, während das Gerät läuft. Der Holzhäcksler ist mit Zugstart und 2 Keilriemen für einen kräftigeren Zug sowie 2 Messern und 1 Gegenklinge ausgestattet. Wird als Bausatz geliefert.

Zweckmäßige Verwendung: Darf ausschließlich wie in diesem Handbuch beschrieben verwendet werden. Jegliche andere Art der Verwendung wird als falsch angesehen.

Technische Daten

Motor	4-Takt, 196cm ³ -Loncin-Motor
Motordrehzahl	3.600 Upm
Leerlaufgeschwindigkeit	1.800 Upm
Messertrommeldrehzahl	2.400 Upm
Leistung	4,1 kW
Startmethode	Zugstarter
Kraftstoff	Benzin
Motoröl	0,6 Liter W10-30 oder SAE 30
Größe des Holzes	Max. Ø 80 mm (feuchtes Holz)
Anzahl Messer	2 Messer + 1 Gegenklinge
Anzahl Riemen	2 Stk.
Rad	4.10-3.5-4
Abmessungen ohne Zugstange:	H1.040xB555xL1.400 mm
Abmessungen mit Zugstange:	H1.040xB555xL2.000 mm
Gewicht	90 kg
IP-Zertifizierung	IP20
Betriebsgeräusch	115 dB(A)



**Denken Sie vor dem Start daran,
das Motoröl einfüllen bzw. zu kontrollieren!**

**Die Zugstange darf nicht zum Transport
auf öffentlichen Straßen verwendet werden!**

Inhalt

Technische Daten.....	1
Sicherheitsanweisungen	3
Sicherheitskennzeichnungen:	3
Vor der Inbetriebnahme des Geräts:.....	6
Bei der Verwendung des Geräts:.....	7
Geräteübersicht	8
Montageanleitung.....	12
Bedienungsanleitung	16
Start:.....	16
Stopp:.....	16
Der sichere Arbeitsbereich:	17
Häckseln:.....	17
Bei Verstopfungen:	17
Wartung.....	18
Wartungsplan:	18
Reinigung des Luftfilters.....	18
Reinigung der Zündkerze	19
Schmierung der Messertrommel	19
Einstellen des Keilriemens	19
Klingen	20
Vergaser	20
Kraftstoff, einfüllen.....	21
Reinigung	21
Lagerung	21
Entsorgung	21
Fehlersuche	22
Fehlertabelle:	22
Explosionszeichnung.....	23
Komponentenliste	24
EU-Konformitätserklärung.....	25

Sicherheitsanweisungen



ACHTUNG – Lesen Sie das Handbuch und die Sicherheitsanweisungen stets sorgfältig vor der Verwendung des Geräts. Lernen Sie das Gerät und die Anweisungen bezüglich Betrieb und Wartung des Geräts kennen, um so eine gute Leistung und eine sichere Benutzung des Geräts garantieren zu können.



ACHTUNG – Das Gerät darf ausschließlich als Häcksler sowie nur von Personen verwendet werden, die bezüglich der Verwendung eingeschult worden sind und das Handbuch gelesen und verstanden haben. Verwenden Sie nur Originalersatzteile.

Sicherheitskennzeichnungen:

Das Gerät ist mit folgenden Sicherheitskennzeichnungen ausgestattet:

DANGER

- Read and understand the operator's manual before starting and using unit.
- Keep all shields and guards in place and securely attached.
- Keep hands, feet, face, clothing and long hair out of infeed bin, and discharge chute while the engine is running. Rotating cutting blades inside these openings can cause serious personal injury. Material being processed may bounce back from inlet openings or be thrown from the discharge chute. Long hair or loose clothing may be pulled or sucked into the inlet openings.
- If the chipper jams or becomes clogged, immediately shut off the engine and wait for all moving parts to come to a complete stop before clearing.
- If engine stalls because of a jam, move throttle control lever to stop position or shut off rocker to "0" if equipped before clearing.

- Do not install, remove, adjust, or service the discharge screen or any other part while the engine is running. Blade contact can occur.
- Do not operate on uneven ground where unit is unstable.
- To avoid a fire hazard, keep leaves, grass, and other combustible materials away from hot engine and muffler.

- Keep children and others away from area of operation.
- Wear approved safety glasses, gloves and ear protection.
- Do not operate on pavement, gravel or other hard surfaces since objects can ricochet and cause injury.

WARNING

DO NOT place wood or branches over 8 cm in diameter into the infeed bin. The blades may get stuck or jammed.



Übersetzung:

GEFAHR

- Vor dem Start und der Verwendung des Geräts muss die Bedienungsanleitung gelesen und verstanden werden.
- Alle Schilde und Abschirmungen müssen auf ihrem Platz und sicher befestigt sein.
- Mit Händen, Füßen und Kleidung sowie langem Haar Abstand zum Eingangstrichter und Auswurftrichter halten, wenn der Motor läuft. Die rotierenden Klingen in diesen Öffnungen können zu schweren Verletzungen führen. Material kann während der Bearbeitung zurück durch den Eingangstrichter oder aus dem Auswurftrichter katapultiert werden. Langes Haar und lose Kleidung können in den Eingangstrichter gezogen oder gesaugt werden.

- Wenn sich der Holzhäcksler verkeilt oder verstopft wird, muss das Gerät sofort ausgeschaltet werden. Warten Sie, bis die beweglichen Teile völlig zum Stillstand gekommen sind, bevor die blockierenden Elemente entfernt werden.
- Wenn der Motor aufgrund von Verstopfungen abstirbt, muss der Gashebel zum Entfernen der blockierenden Elemente in Stopp-Position gebracht oder der Aus-Schalter auf 0 gestellt werden.
- Montieren, entfernen, warten oder stellen Sie den Auswurftrichter oder ein anderes Element nicht ein, während der Motor läuft. Es besteht die Gefahr, die Messer zu berühren.
- Nicht auf unebenem Boden anwenden, wo die Einheit nicht stabil steht.
- Um Brandgefahr zu vermeiden, müssen sich Blätter, Gras und sonstiges brennbares Material in sicherem Abstand zum heißen Motor und Schalldämpfer befinden.
- Kinder und andere Personen müssen einen Abstand zum Arbeitsbereich einhalten.
- Setzen Sie eine zertifizierte Sicherheitsbrille auf und tragen Sie Sicherheitshandschuhe und einen Gehörschutz.
- Nicht auf Fliesen, Schotter oder anderen harten Oberflächen verwenden, da Material abprallen und Verletzungen verursachen kann.

WARNUNG

Füllen Sie keine Hölzer oder Äste mit einem Durchmesser von mehr als 8 cm in den Trichter ein. Die Messer könnten stecken bleiben oder blockieren.



Gefahr

- Handschuhe tragen
- Augenschutz tragen
- Gehörschutz tragen
- Lesen Sie die Bedienungsanleitung
- Rauchen verboten
- Schneidende Teile

- *Rotierende Teile*
- *Unbefugte Personen auf Distanz halten*



Gefahr von Schneideverletzungen!



Bewegliche Teile nicht berühren!



Gefahr durch herausgeschleuderte Teile



Sicherheitsabstand einhalten!



Nicht in Öffnungen, Eingangstrichter oder Auswurf greifen, während das Gerät in Betrieb ist.

Unbefugte Personen und Haustiere auf Abstand halten.

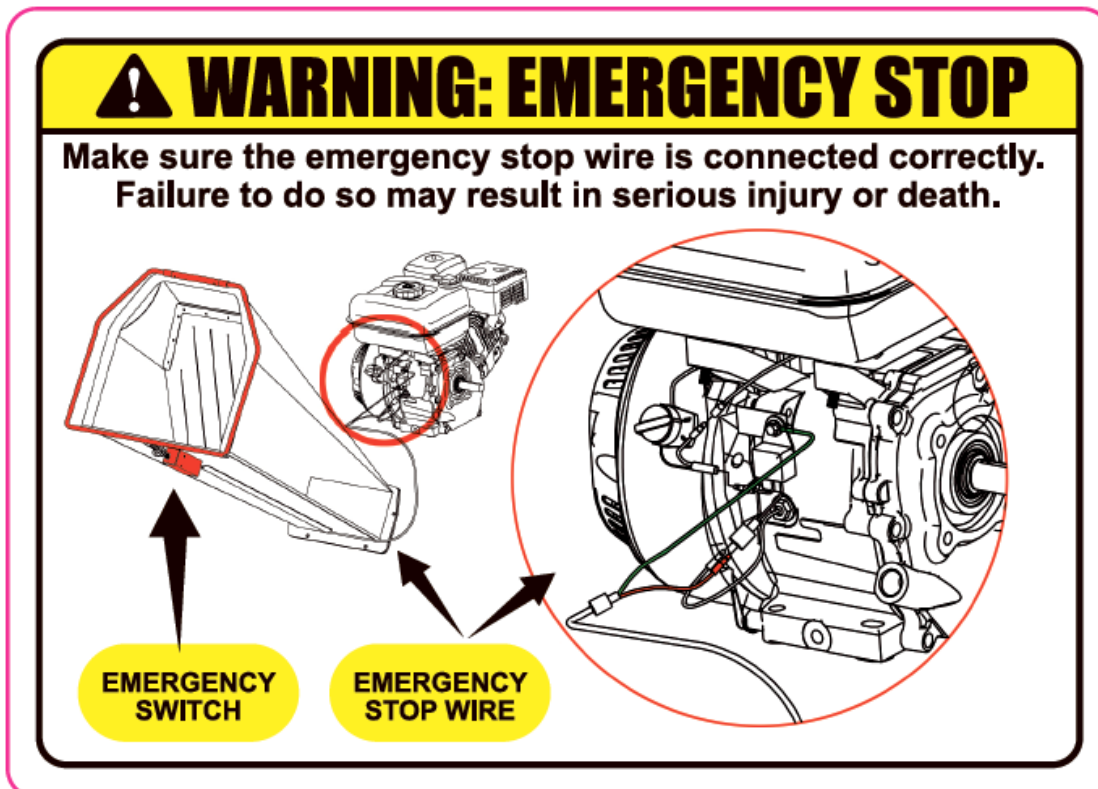

ACHTUNG: NOT-AUS-KNOPF

Sorgen Sie dafür, dass das Kabel für den Not-Aus-Schalter richtig angeschlossen ist! Ist dies nicht der Fall, kann dies zu ernsthaften Verletzungen oder gar zum Tod führen. „NOT-AUS-SCHALTER“ „NOT-AUS-KABEL“

Vor der Inbetriebnahme des Geräts:

- A. Die Benutzer müssen vor der Inbetriebnahme des Geräts bezüglich der Benutzung gründlich eingeschult worden sein.
- B. Das Handbuch muss gelesen und verstanden worden sein.
- C. Das Gerät muss auf einer ebenen Oberfläche stehen, alle Verkleidungen müssen richtig montiert und in gutem sicheren Zustand sein.
- D. Die Messer müssen in gutem Zustand und richtig angebracht sein. Alle Klingen müssen setweise geschliffen und montiert werden.
- E. Es müssen alle Verbindungsstellen kontrolliert und evtl. nachgezogen werden.
- F. Es darf nur Holz eingeführt werden, d. h., dass Schrauben und Nägel entfernt werden müssen.
- G. In der Nähe des Arbeitsbereichs muss sich stets ein Feuerlöscher befinden.

Bei der Verwendung des Geräts:

- A. Führen Sie das Material stets stehend seitlich am Gerät ein.
- B. Eine Person, die sich gut mit dem Gerät auskennt, sollte in der Nähe sein.
- C. Verhalten Sie sich stets diszipliniert und verwenden Sie das Gerät innerhalb von festgelegten Zeiten.
- D. Bitte achten Sie auf die Positionierung des Auswurfsrohres. Berücksichtigen Sie die Windrichtung, um zu vermeiden, dass das herausgeblasene Material auf öffentliche Straßen oder sonstige Stellen kommt, an denen es andere behindern/belästigen kann.
- E. Stecken Sie NIEMALS Körperteile in den Eingangstrichter, wenn das Gerät läuft.
- F. Verwenden Sie das Gerät NIEMALS unter dem Einfluss von Alkohol oder Drogen.
- G. Verwenden Sie das Gerät NIEMALS drinnen oder in geschlossenen Bereichen, und kriechen Sie NIEMALS in den Eingangstrichter.

Bitte beachten Sie – dieses Handbuch kann nicht alle erdenklichen Situationen berücksichtigen. Sollten Situationen eintreten, die nicht in diesem Handbuch beschrieben werden, ist es wichtig, dass der Benutzer vernünftig reagiert und den Häcksler auf die sicherste Weise verwendet. Kontaktieren Sie evtl. den Lieferanten und lassen Sie sich helfen.

Geräteübersicht

(Bei den Fotos handelt es sich um Beispielfotos, das jeweilige Produkt kann abweichen).



1. Gashebel, hier in der niedrigsten Position.
2. Choker, hier geschlossen/ohne Choker.
3. Benzinhahn, hier offen.
4. Zugstarter.

Öleinfüllöffnung



1	Ein-/Aus-Schalter
2	Öldeckel/-stab
<p>Achtung! Bei erneuter Inbetriebnahme werden 0,6 Liter W10/30 oder SAE 30 Motoröl eingefüllt. Danach wird bis zum Rand des Lochs aufgefüllt.</p>	



1	Auswurfrohr	2	Eingangsrutsche mit Griff
---	-------------	---	---------------------------

3	Sicherheitsbügel	4	Eingangsloch (hier vom Gummischutz bedeckt)
---	------------------	---	---



1	Benzintank/-deckel
2	Luftfilter
3	Vergaser

Gegenklinge

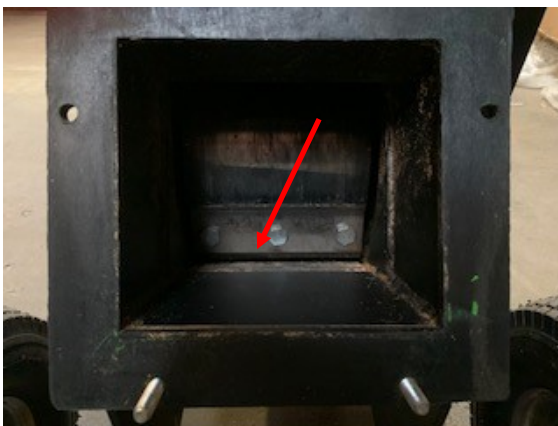

Kontrollieren Sie, dass Messer und Gegenklinge im richtigen Abstand zueinander sitzen – sie müssen so nahe wie möglich beieinander liegen, ohne sich zu berühren.

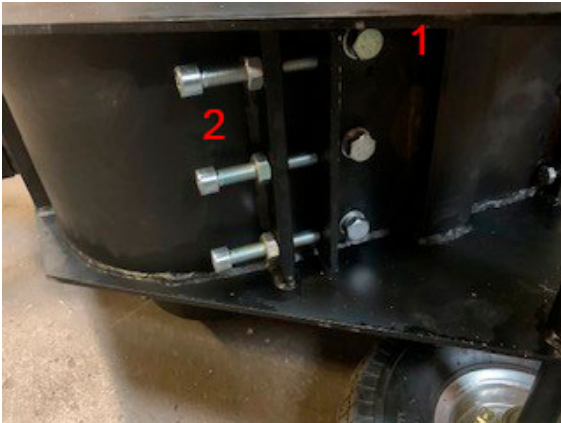

Falls es notwendig ist, den Abstand zwischen Klinge und Gegenklinge einzustellen, wird der Holzhäcksler auf die Seite gelegt. Die drei Bolzen, mit denen die Gegenklinge (1) befestigt ist, werden gelöst.

Danach wird der Abstand mithilfe der drei Stellbolzen (2) eingestellt.

Montageanleitung

(Bei den Fotos handelt es sich um Beispielfotos, das jeweilige Produkt kann abweichen).



ACHTUNG

Einige der Komponenten wiegen über 20 kg. Daher werden für die Montage mindestens zwei Personen benötigt! Montage nur bei ausgeschaltetem Motor!

	<p>Öffnen Sie die Schachtel und nehmen Sie alle Teile heraus.</p>
	<p>Kontrollieren Sie, ob die Lieferung komplett ist.</p> <p>Die Lieferung beinhaltet:</p> <ul style="list-style-type: none"> Hauptmaschine Trichter Verlängerungselement für Trichter Sicherheitsbügel Auswurfrohr Radachse mit Rad Stützfuß Zugstange und Anhängervorrichtung Werkzeug Handbuch
	<p>Entfernen Sie den ersten Radsplint und nehmen Sie das eine Rad von der Achse.</p>

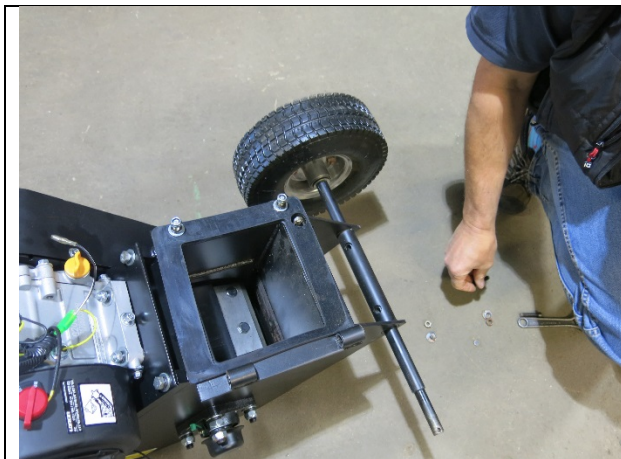

Stecken Sie die Radachse durch den Beschlag und montieren Sie das Rad erneut.

Mit einem Abstandsstück und einem Splint befestigen.

Befestigen Sie danach Achse mit den beiden Schrauben.



Eingangstrichter:

Bringen Sie den Eingangstrichter so am Messerkabinett an, dass die Montagelöcher die Löcher am Trichter überlappen. Mit Schrauben, Unterlegscheiben und Muttern montieren.

Achtung: Schneidegefahr!

Das Gerät kann nun so umgelegt werden, dass es auf dem Trichter liegt. Legen Sie evtl. ein Stück Pappe oder Ähnliches unter den Trichter, um Kratzer im Lack zu vermeiden.



Kippen Sie das Messerkabinett etwas nach hinten und montieren Sie den Stützfuß mit M10x35-Schrauben, Unterlegscheiben und M10-Muttern.

Sorgen Sie dafür, dass er richtig herum wendet.

Siehe Gummistützfuß.



Wir empfehlen, dass dieser Arbeitsschritt von zwei Personen durchgeführt wird. Eine Person hält das Rohr, während die andere Person schraubt!

Bringen Sie das Auswurfrohr so am Messerkabinett an, dass die Montagelöcher die Löcher am Auswurfrohr überlappen. Mit Schrauben, Unterlegscheiben und Muttern befestigen.



Danach wird die Rutsche/das Verlängerungselement für den Trichter mit fünf Schrauben befestigt. Verwenden Sie die beiden langen Schrauben an der Außenseite!

Achten Sie darauf, dass Bolzen und Schrauben nicht in den Trichter fallen!

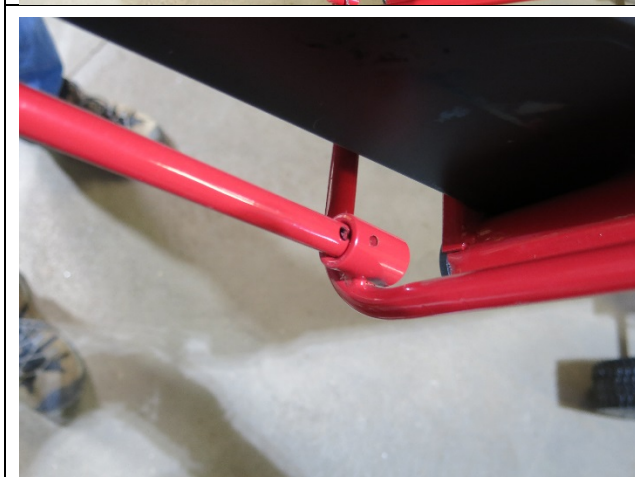

Montieren Sie den Sicherheitsbügel. Befestigt wird er mit den beiden Splints.



Montieren Sie die Zugstange mithilfe von 4 Schrauben, Unterlegscheiben und Muttern am Holzhäcksler.

Falls der Anhängergriff bei der Lieferung nicht montiert ist, wird dieser aufgesetzt und mit Bolzen befestigt.



Schließlich wird der Stecker am Sicherheitsschalter angeschlossen.

Vergessen Sie nicht, vor der Verwendung 0,6 Liter 4-Takt-Öl einzufüllen!



ACHTUNG

Nach der Montage muss kontrolliert werden, ob alle Schrauben gut festgezogen sind. Falls notwendig nachziehen.

Überprüfen Sie auch, ob der Sicherheitsschalter richtig montiert wurde und wie vorgesehen funktioniert.

Bedienungsanleitung



ACHTUNG

- A. Lesen und verstehen Sie alle Anweisungen, Sicherheitsvorschriften und Warnhinweise in den jeweiligen Abschnitten, bevor Sie das Gerät in Betrieb nehmen. Falls Zweifel oder Fragen bezüglich der richtigen und sicheren Anwendung des Geräts wie in diesem Handbuch beschrieben entstehen, wenden Sie sich bitte an den Lieferanten.
 - B. Sorgen Sie bei der Verwendung des Häckslers stets dafür, dass Sie in einem sicheren Arbeitsbereich stehen. Halten Sie Körperteile niemals an Stellen, wo dies zu nicht sicheren Betriebsbedingungen führt.
 - C. Bevor der Holzhäcksler gefüllt und eingeschaltet wird, sollten Sie eine Sicherheitsausrüstung bestehend aus Sicherheitsbrillen, Gehörschutz, enganliegenden Handschuhen ohne Bänder oder lose sitzende Manschetten sowie Schuhe mit Stahlkappen tragen.
 - D. Vergewissern Sie sich, dass Sie die richtigen und falschen Häckselmethoden kennen. Wenden Sie niemals eine falsche oder nicht sichere Methode an.
-

Start:

1. Stellen Sie den Holzhäcksler auf eine ebene trockene Oberfläche und blockieren Sie die Räder, sodass sich das Gerät nicht bewegen kann.
2. Vergewissern Sie sich, dass der Benzinhahn auf „ON“ steht.
3. Aktivieren Sie bei kaltem Motor den Choker.
4. Stellen Sie den Gashebel auf „FAST“ (Position ganz links).
5. Stellen Sie die Zündung auf „ON“. Ziehen Sie am Griff der Startschnur langsam, bis Sie einen Widerstand spüren. Lassen Sie die Schnur ein wenig zurück, und ziehen Sie dann schnell und rasch an der Schnur, um den Motor zu starten. Normalerweise muss man dies ein- bis zweimal versuchen.
6. Falls man den Choker aktiviert hatte, muss dieser langsam wieder deaktiviert werden, wenn der Motor zufriedenstellend läuft.
7. Ist der Motor kalt, muss dieser bei halbem Gas (mittlere Position) 3-4 Minuten warmlaufen, danach erst darf Vollgas gegeben werden.

Stopp:

1. Stellen Sie den Gashebel auf Leerlauf (Position ganz rechts).
2. Den Ein-/Ausschalter auf „OFF“ stellen.

Der sichere Arbeitsbereich:

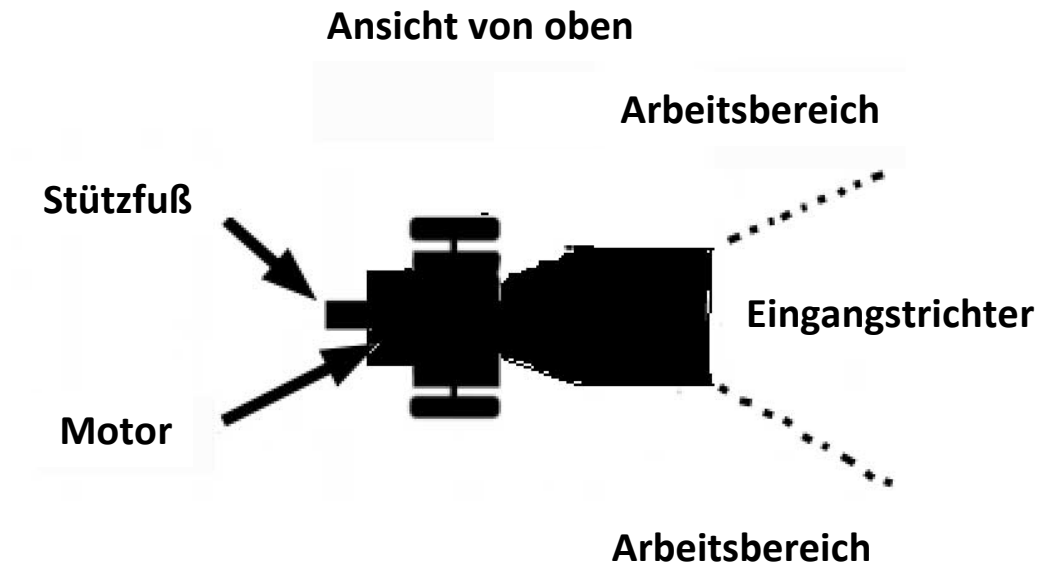

Häckseln:



ACHTUNG – Der Durchmesser der Zweige und Holzstücke darf nicht größer als 80 mm sein.



WARNUNG – Stecken Sie beim Füllen des Trichters niemals die Hände in diesen. Dies ist eine sehr GEFÄHRLICHE Methode, die zu schweren Verletzungen an den Händen führen kann.
Greifen oder treten Sie niemals in den Bereich vor dem Eingangstrichter, während der Häcksler läuft. Dies ist eine sehr GEFÄHRLICHE Methode, die zu Verletzungen und zum Tod führen kann.

Bei Verstopfungen:

Falls sich Material in den Rollen verkeilt, während Sie häckseln, muss der Motor angehalten und das eingeklemmte Material entfernt werden. Danach wird der Motor erneut gestartet. Sie können weiter häckseln.

Wartung

Eine regelmäßige Wartung hilft dabei, die beste Leistung des Geräts und eine lange Lebensdauer zu garantieren.



ACHTUNG – Bevor jegliche Wartungs- oder Servicearbeiten durchgeführt werden, muss der Motor angehalten werden. Warten Sie 5 Minuten, damit alle Teile auskühlen können. Montieren Sie das Zündkabel ab und halten Sie es auf Abstand zur Zündkerze.

Wartungsplan:

Wartungsaufgabe	Häufigkeit
Lose oder fehlende Schrauben, Muttern, Bolzen.	Normalerweise vor jeder Verwendung
Schäden an allen Geräteteilen	-II-
Kraftstoffstand	-II-
Dichtigkeit des Kraftstofftanks	-II-
Reinigung des Geräts	-II-
Ölstand	-II-
Wechseln des Motoröls	Nach den ersten 5 Betriebsstunden, danach alle 25 Betriebsstunden
Funktion des Sicherheitsschalters	Normalerweise vor jeder Verwendung
Spannung des Keilriemens	-II-
Schärfe der Messer	-II-
Schmierung der Messertrommel	Vor jeder 25. Betriebsstunde
Reinigung der Zündkerze	-II-
Motor außen und Kühler reinigen	-II-
Reifendruck kontrollieren	-II-
Reinigung des Luftfilters	Vor jeder 20.- 25. Betriebsstunde

Reinigung des Luftfilters

Ein verstopfter Luftfilter reduziert die Motorleistung beträchtlich und verursacht Fehlfunktionen des Motors. Außerdem wird die Lebensdauer des Motors verkürzt! Luftfilterdeckel abnehmen. Nehmen Sie den Luftfilter aus dem Gerät. Luftfilter reinigen und einige Tropfen Öl auf den Filter träufeln. Filter wieder einsetzen.

Reinigung der Zündkerze

Zündkerzendeckel abnehmen. Lösen und entfernen Sie die Zündkerze. Sod und Ablagerungen mit einer kleinen Bürste entfernen. Der Elektrodenabstand muss ca. 0,5-0,7 mm betragen.

Schmierung der Messertrommel

Schmieren Sie die Lager der Messertrommel über den Schmiernippel **an beiden Seiten**. Auch nach jeder Reinigung!

- Keilriemenabdeckung entfernen.
- Schmiernippel mit einem Tuch abwischen.
- Fettpistole ansetzen und Fett hineindrücken.
- Keilriemenabdeckung wieder anbringen.



Einstellen des Keilriemens

Der Keilriemen verbindet den Motor mit der Messertrommel. Besonders bei neuen Geräten und nach dem Wechsel des Keilriemens wird der Riemen breiter und somit loser. Gibt der Keilriemen bei einem Druck mit dem Daumen mehr als 10-15 mm nach, muss der Riemen gespannt werden.

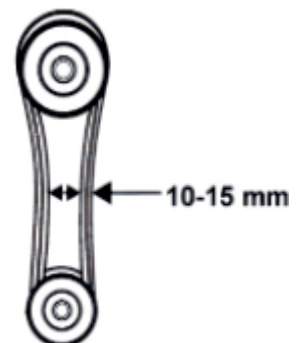

1. Schalten Sie das Gerät aus und nehmen Sie die Riemenverkleidung ab.
2. Die vier Muttern am Motor lösen.
3. Motor nach hinten bewegen, um den Keilriemen zu spannen, nach vorne, um ihn zu lockern.
4. Motor und Riemenscheibe parallel zueinander einstellen (evtl. hierfür ein Lineal verwenden). Die vier Muttern erneut am Motor festziehen.
5. Keilriemenabdeckung wieder anbringen.

Klingen



ACHTUNG

- Tragen Sie Sicherheitshandschuhe.
- Bei normalen Betriebsbedingungen werden die Messer nach ca. 30-50 Betriebsstunden stumpf.
- Anzeichen von stumpfen Messern:
 - Ungewöhnlicher Lärm
 - Reduzierte Geschwindigkeit
 - Keilriemen rutscht (obwohl ein Straffen erfolgt ist)
- Messer und Gegenklingen können 1 Mal verwendet werden.

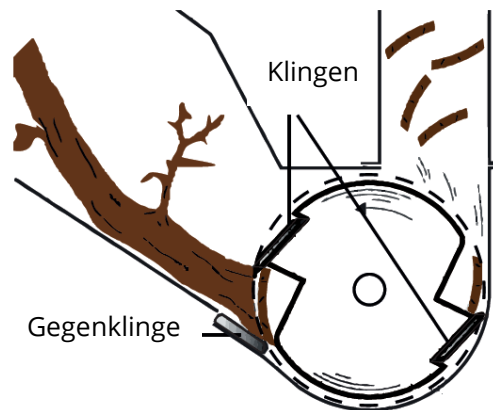
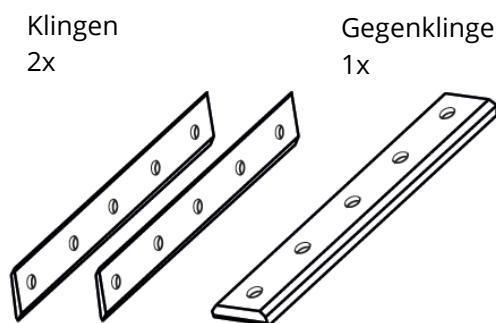

- Beschädigte Messer sind sofort auszutauschen!

Schrauben lockern, Messer umdrehen (bei Bedarf schleifen) und wieder festziehen. Den Abstand zwischen den Gegenklingen und den Messern auf 0,5 mm einstellen.

Vergaser

ACHTUNG – Einstellungen am Vergaser dürfen nur von einem Fachmann vorgenommen werden!

Kraftstoff, einfüllen

Herkömmliches bleifreies Benzin mit mindestens 95 Oktan verwenden. Verwenden Sie niemals verunreinigtes Benzin oder Benzin, das mit Öl gemischt ist. Vermeiden Sie, dass Wasser, Rost oder Schmutz in den Benzintank eindringen.

ACHTUNG – Es wird davon abgeraten, Alternativen zu Benzin zu verwenden, da dies zu Schäden an den Komponenten des Kraftstoffsystems führen kann.

Reinigung

Gerät und Zubehör von Schmutz reinigen.
Verkleidungen des Geräts mit einem feuchten Tuch und milder Seife abwischen.
Eine dünne Schicht Öl auf alle unbehandelten Oberflächen auftragen.

ACHTUNG – Wenn Lösungsmittel, aggressive Chemikalien oder schleifende Mittel verwendet werden, werden die Verkleidungen des Geräts beschädigt.

Lagerung

Wenn das Gerät länger als 30 Tage eingelagert werden soll:

- Gerät auskühlen lassen.
- Gerät reinigen und abwischen.
- Tank und Vergaser ganz leeren. Vermeiden Sie ein Verschütten.
- Trocken, zugedeckt und außerhalb der Reichweite von Kindern aufbewahren.

Entsorgung



Gerät nicht mit dem Hausmüll entsorgen. Kontaktieren Sie bezüglich der Entsorgungsmöglichkeiten die Behörden vor Ort. Verunreinigungen durch Betriebsmittel vermeiden: Betriebsmittel vor der Entsorgung entfernen!

Fehlersuche

Die meisten Probleme sind ganz einfach zu lösen. Sehen Sie unten angeführte Fehlertabelle mit den häufigsten Problemen und Lösungsvorschlägen ein. Sollte ein Problem nicht gelöst werden können, kontaktieren Sie bitte den Lieferanten.



ACHTUNG – Bevor jegliche Wartungs- oder Servicearbeiten durchgeführt werden, muss der Motor angehalten werden. Warten Sie 5 Minuten, damit alle Teile auskühlen können. Montieren Sie das Zündkabel ab und halten Sie es auf Abstand zur Zündkerze.

Fehlertabelle:

Problem	Mögliche Ursache	Lösung
Der Motor springt nicht an	Zündung defekt	Reparieren oder auswechseln
	Kein Kraftstoff	Kraftstoff nachfüllen
	Zündkerze defekt oder beschädigt	Reinigen oder auswechseln
	Kraftstoffschlauch defekt	Schlauch auf Schäden und Knicke überprüfen. Ersetzen/Reparieren.
Zu geringe Motorleistung	Verschmutzter Luftfilter	Reinigen oder auswechseln
	Keilriemen	Festziehen oder auswechseln
	Überlastung	Materialzufuhr anpassen
	Blockade	Material entfernen
	Messer stumpf	Messer wenden/austauschen
Automatischer Einzug des Materials funktioniert nicht	Messer stumpf	Messer wenden/austauschen
Unnormale Geräusche	Lose Verbindungen, Schrauben, Muttern usw.	Festziehen



ACHTUNG

Falls man eine notwendige Reparatur nicht korrekt durchführen kann oder nicht die hierfür notwendige Erfahrung besitzt, muss die Aufgabe einem Fachmann überlassen werden.

Explosionszeichnung

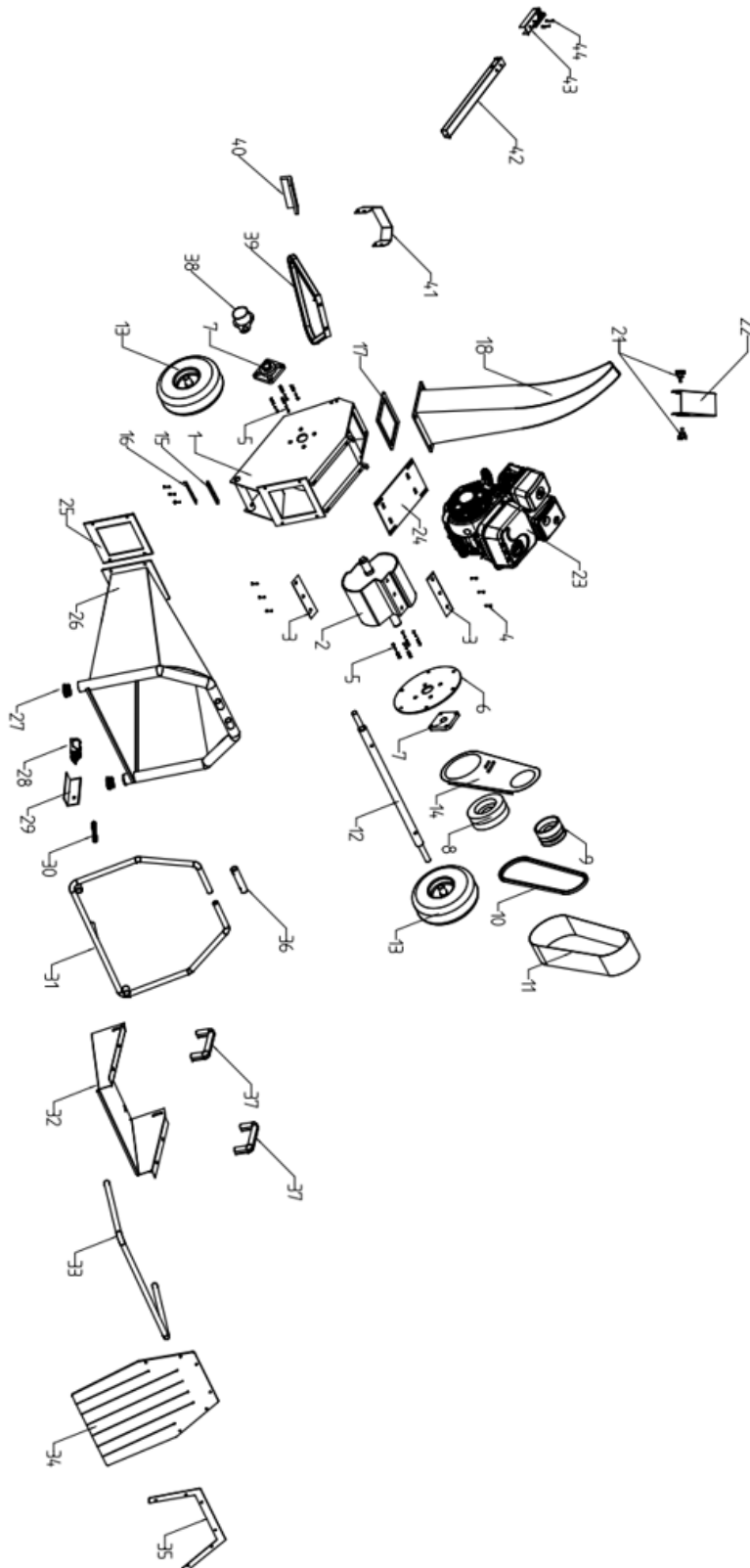

Komponentenliste

Nr.	Beschreibung	Nr.	Beschreibung
1	Rahmen	23	Motor
2	Messertrommel	24	Montageplatte für Motor
3	Messer	25	Gummileiste
4	M10x25- Sechskantschraube	26	Eingangstrichter
5	M12x40- Sechskantschraube	27	Rohrpfropfen
6	Montageplatte für Lager	28	Not-Aus-Schalter
7	Lager	29	Beschlag für Not-Aus- Schalter
8	Riemenscheibe	30	Feder
9	Kupplung	31	Sicherheitsbügel
10	13x860Li-Keilriemen	32	Eingangsrutsche
11	Riemenverkleidung	33	Sicherheitsbügel
12	Radachse	34	Gummiklappen
13	Rad	35	Montageleiste für Gummiklappen
14	Riemenverkleidung innen	36	Verbindungsrohr
15	Gegenklinge	37	Griff für Eingangsrutsche
16	Beschlag	38	Lagerverkleidung
17	Gummileiste	39	Stützfuß
18	Auswurfrohr	40	Gummifuß für Stützrohr
		41	Zugstangenverbindung
20	M8x15-Sternschraube	42	Zugstange
21	M8x15-Sternschraube	43	Kupplung
22	Einstellbarer Auswurf	44	M12x80- Sechskantschraube

EU-Konformitätserklärung

EU-KONFORMITÄTSERKLÄRUNG		CE
EU – importeur:	P. Lindberg A/S Sdr. Ringvej 1 DK-6600 Vejen Tlf.: +45 70212626 E-mail: salg@p-lindberg.dk CVR: 25903110 www.p-lindberg.dk	
Hiermit wird bestätigt dass die folgenden Maschine:	<i>Holzhäcksler mit Deichsel, 4,1 kW PL Artikelnummer 9062629</i>	
Typ / Modell:	GS650	
Entspricht den folgenden Richtlinien:	2006/42/EEC 2014/30/EEC	
Angewandte Standards und Normen:	EN ISO 12100:2010 EN ISO 14982:2009	
Datum und Unterschrift:	Vejen d. 03-08-2020 P. Lindberg A/S  Erik T Lauritsen Direktør	
		CE

Wir behalten uns das Recht vor, technische Parameter oder Spezifikationen dieses Produktes ohne vorherige Ankündigung zu ändern.

GB Original User Manual



Woodchipper - Item no. 9062629

Description: A powerful woodchipper with a towbar and safety bar. A wide 450 x 450 mm feed chute and strong, wide rubber flaps ensures the user does not come into contact with the blades when the machine is operating. The woodchipper has a recoil starter, and two V-belts for extra powerful transmission, as well as two blades and one counterknife. Supplied unassembled.

Intended use: Use the woodchipper only as described in the manual. All other use is deemed incorrect.

Technical specifications

Engine	4-stroke, 196 cc Loncin engine
Engine speed	3,600 rpm
Idling speed	1,800 rpm
Blade rotor speed	2,400 rpm
Power	4.1 kW
Starter type	Recoil starter
Fuel	Petrol
Engine oil	0.6 l W10-30 or SAE 30
Wood dimensions	Max. Ø80 mm (moist wood)
Number of blades	2 blades + 1 counterknife
Number of belts	2
Wheels	4.10-3.5-4
Dimensions, without towbar (H x W x L)	1040 x 555 x 1400 mm
Dimensions, with towbar (H x W x L)	1040 x 555 x 2000 mm
Weight	90 kg
IP rating	IP20
Noise level	115 dB(A)



**Remember to check the engine oil
and top-up before starting!**

The towbar must not be used for transport on public roads!

Contents

Technical specifications	1
Safety instructions	3
Safety labels	3
Before putting the machine into operation	6
When the machine is running	6
Machine overview	7
Assembly Instructions	10
User Instructions	14
Start	14
Stop	14
Safe work zone:	15
Wood chipping:	15
In the event of a blockage	15
Maintenance	16
Maintenance plan	16
Cleaning the air filter	16
Clean the spark plug	16
Lubricate the blade rotor	17
Adjusting the V-belt	17
Blades	18
Carburettor	18
Fuel, re-filling	19
Cleaning	19
Storage	19
Disposal	19
Troubleshooting	20
Troubleshooting table	20
Exploded-view drawing	21
List of components	22
EU Declaration of Conformity	23

Safety instructions

 **WARNING** – Read the manual and its safety instructions before using the equipment. Study and become familiar with the woodchipper and its operating and maintenance instructions to ensure good machine performance and safe use.

 **WARNING** – The machine must only be used to chip wood and must only be used by persons who are trained in its use and have read and understood the manual. Use only original spare parts.

Safety labels

The machine has the following safety labels:



! DANGER !

- Read and understand the operator's manual before starting and using unit.
- Keep all shields and guards in place and securely attached.
- Keep hands, feet, face, clothing and long hair out of infeed bin, and discharge chute while the engine is running. Rotating cutting blades inside these openings can cause serious personal injury. Material being processed may bounce back from inlet openings or be thrown from the discharge chute. Long hair or loose clothing may be pulled or sucked into the inlet openings.
- If the chipper jams or becomes clogged, immediately shut off the engine and wait for all moving parts to come to a complete stop before clearing.
- If engine stalls because of a jam, move throttle control lever to stop position or shut off rocker to "0" if equipped before clearing.
- Do not install, remove, adjust, or service the discharge screen or any other part while the engine is running. Blade contact can occur.
- Do not operate on uneven ground where unit is unstable.
- To avoid a fire hazard, keep leaves, grass, and other combustible materials away from hot engine and muffler.
- Keep children and others away from area of operation.
- Wear approved safety glasses, gloves and ear protection.
- Do not operate on pavement, gravel or other hard surfaces since objects can ricochet and cause injury.

! WARNING !

DO NOT place wood or branches over 8 cm in diameter into the infeed bin. The blades may get stuck or jammed.





- *Wear gloves*
- *Wear eye protection*
- *Wear hearing protection*
- *Read the operating instructions*
- *No smoking*
- *Cutting parts*
- *Rotating parts*
- *Keep unauthorized persons at a distance*



Warning! Cutting hazard!

Do not touch rotating parts!



Warning! Ejected items hazard!



Keep to a safe distance!



Do not reach into openings, the feed chute or discharge chute while the machine is operating.

Keep unauthorised people and pets at a safe distance.

⚠ WARNING: EMERGENCY STOP

**Make sure the emergency stop wire is connected correctly.
Failure to do so may result in serious injury or death.**

The diagram illustrates the correct connection of the emergency stop wire. On the left, a yellow oval labeled 'EMERGENCY SWITCH' has an arrow pointing to a switch on a bucket. In the center, a yellow oval labeled 'EMERGENCY STOP WIRE' has an arrow pointing to a red wire connected to the engine. On the right, a circular inset shows a close-up of the engine's internal wiring, with a red wire connected to a terminal. A red circle highlights the engine's emergency stop mechanism.

Before putting the machine into operation

- A. The user must be fully trained in how to use the woodchipper before it is put into operation.
- B. The user must read and understand the user manual.
- C. The machine must stand on a flat surface and all guards must be attached and be in good, reliable working condition.
- D. The blades must be in good condition and be positioned correctly. All blades must be sharpened and mounted in sets.
- E. All joints must be inspected and tightened if necessary.
- F. Do not insert any material other than wood into the woodchipper. Remove all nails and screws.
- G. Have fire-fighting equipment ready at the work location.

When the machine is running

- A. Always insert material while standing next to, not in front of the machine.
- B. Someone who is familiar with the machine should be present nearby.
- C. Maintain strict discipline at all times and use the equipment in the specified periods.
- D. Be aware of the discharge chute's position and take account of the wind direction to avoid discharged material being blown out onto a public road or where it could otherwise be hazardous/inconvenient to the public.
- E. NEVER put any part of your body in the feed chute while the machine is running.
- F. NEVER operate the machinery after you have consumed alcohol or drugs.
- G. NEVER use the machinery indoors or in a confined space and NEVER crawl down into the feed chute.

Note – this manual cannot cover all possible situations. If situations arise that are not described in this manual, it is important that the user uses his/her common sense and uses the woodchipper in the safest way. If necessary, contact the supplier for assistance.

Machine overview

(Photos are for guidance and may differ from the supplied product).



1. Throttle lever, shown here in the lowest position.
2. Choke lever, shown here closed/without choke.
3. Petrol valve, shown here opened.
4. Recoil starter

Topping up oil



1	On/Off switch
2	Oil filling/dipstick
<p>NB: When starting to use a new machine, fill with 0.6 l of W10/30 or SAE 30 engine oil. Thereafter, when topping up, fill to edge of hole.</p>	



1	Discharge chute	2	Feed slide with handles
3	Safety bar	4	Feed hole (covered by protective rubber flaps)



1	Petrol tank/refuelling
2	Air filter
3	Carburettor

Counterknife



Check that the blade and counterknife have the correct distance - *they must be positioned as close as possible against one another without hitting one another.*

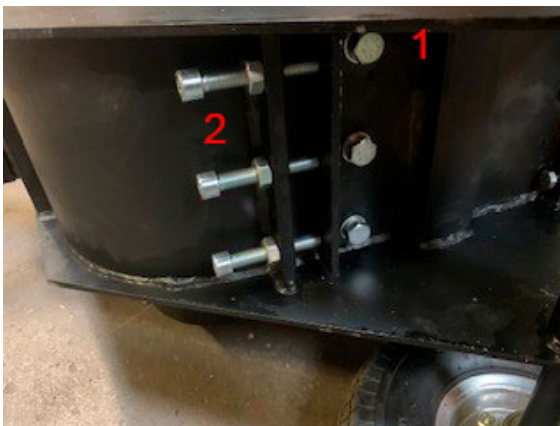

If it is necessary to adjust the distance between the blade and counterknife, lie the woodchipper down on its side and loosen the three bolts that hold the counterknife (1).

Next, adjust the distance using the three adjustment bolts (2).

Assembly Instructions

(Photos are for guidance and may differ from the supplied product).



NB:

Some of the components weigh over 20 kg. Fitting therefore requires at least two persons! Only fit when the engine is not running!

	<p>Open the box and take out all the parts.</p>
	<p>Check that the delivery is complete.</p> <p>Delivery includes:</p> <ul style="list-style-type: none"> Main machine Funnel Extension piece for the chute Safety bar Discharge chute Wheel axle with wheels Support leg Towbar and towbar hitch Tools User Manual
	<p>Remove one wheel pin and its wheel from the axle.</p>

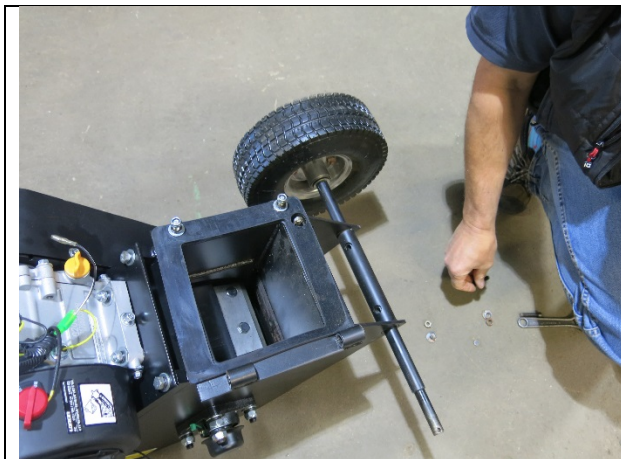

Guide the wheel axle through the bracket and remount the wheel.
Secure the wheel using a spacer and the wheel pin.

And secure the axle with two bolts.



Feed chute:

Position the chute on the blade box so that the assembly holes align with the holes in the chute. Fit the bolts, washers and nuts.

Caution: Risk of cutting injuries!

The machine can now be laid down so it rests on the chute. If possible, place a piece of cardboard under the chute to avoid scratching the paint.



Slightly tip the blade box back and fit the support foot using M10 x 35 bolts, washers and M10 nuts.

Ensure that it is correctly positioned.

See the rubber support.

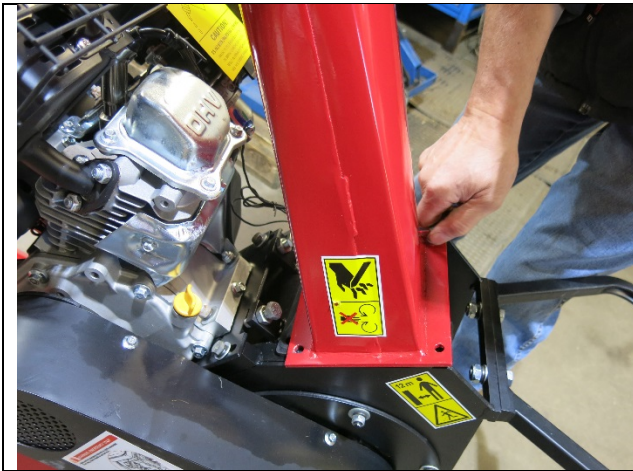

It is advisable that two people perform this task – so that one person can hold the chute while the other attaches the bolts!

Position the discharge chute on the blade box so that the assembly holes align with the holes in the discharge chute. Secure using bolts, washers and nuts.



Next, attach the slide/extension piece to the chute using five bolts. Use the two long bolts on the outside!

Be careful not to drop bolts or screws into the chute!



Fit the safety bar and secure it with the two pins.



Fit the towbar to the woodchipper using the four bolts, washers and nuts.

If the towbar hitch is not fitted on delivery, it must be fitted using bolts.



Lastly, connect the connector to the safety switch.

Remember to fill with 0.6 l 4-stroke oil before use!



WARNING

After fitting, check that all bolts and screws are tightened securely and if not, tighten securely.

Also check that the safety switch is correctly fitted and functions correctly.

User Instructions



WARNING

- A. Read and understand all instructions, safety related rules and warnings in the sections below before putting the equipment into operation. If there is any doubt or question about the correct or safe use of the equipment described in this manual, contact the supplier.
 - B. When the woodchipper is running, ensure that you stand in the safe work zone at all times. Never place any part of your body anywhere where it could cause unsafe operation.
 - C. Before filling and starting the woodchipper, it is advisable to put on personal protective equipment, including safety glasses, ear defenders, tight-fitting gloves without ties/laces or loose-fitting cuffs and shoes with steel caps.
 - D. Ensure that you are familiar with the correct and incorrect wood chipping methods. Never use an incorrect or unsafe method.
-

Start

1. Place the woodchipper on an even, dry surface and chock the wheels so the machine cannot move.
2. Ensure that the fuel cock is in the "ON" position.
3. Engage the choke if the engine is cold.
4. Set the throttle to "FAST" (the position furthest to the left).
5. Put the on switch to "ON". Grip the recoil starter handle and pull it slowly until you feel resistance. Let the cord recoil slightly and pull quickly and firmly to start the engine. It will typically take one or two attempts to start.
6. If you engaged the choke, slowly disengage it when the engine is running satisfactorily.
7. If the engine is cold, it can be warmed up at half throttle (the middle position) for 3- 4 minutes, after this apply full throttle.

Stop

1. Set the throttle to idle (the position furthest to the right).
2. Put the on/off switch to "OFF".

Safe work zone:

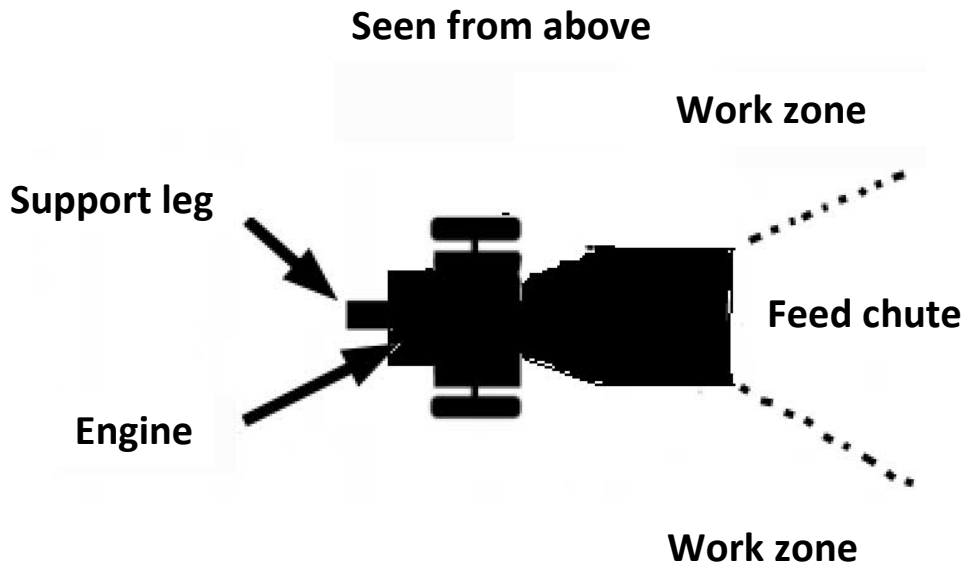

Wood chipping:



NB – the diameter of branches and pieces of wood may not exceed 80 mm.



WARNING – Never put your hands in the chute when it is being filled. This is a very DANGEROUS method and can cause severe injury to your hands. Do not feed or step out in front of the feed chute area while the woodchipper is running. This is a very DANGEROUS method that could cause personal injury or death.

In the event of a blockage

If anything gets stuck in the disks while chipping wood, stop the engine and remove the stuck material. Then re-start the engine and resume wood chipping.

Maintenance

Regular maintenance is required to ensure the equipment's best performance and long service life.



WARNING – Before any type of maintenance or inspection is carried out, stop the engine and wait five minutes until all parts have cooled off. Disconnect the spark plug cable and keep it away from the spark plug.

Maintenance plan

Maintenance tasks and checks	Frequency
Check for loose and missing screws, nuts, bolts.	Before each use
Check for damage on all machine parts	Before each use
Check fuel level	Before each use
Check fuel tank for leaks	Before each use
Clean the machine	Before each use
Check the oil level	Before each use
Change motor oil	After the first five operating hours then after every 25 operating hours.
Check the safety switch function	Before each use
Check V-belt tension	Before each use
Check blade sharpness	Before each use
Lubricate the blade rotor	Every 25 operating hours
Clean the spark plug	Every 25 operating hours
Clean the engine's exterior and radiator	Every 25 operating hours
Check the tyre pressure	Every 25 operating hours
Clean the air filter	Every 20–25 operating hours

Cleaning the air filter

A blocked air filter reduces the engine's performance significantly and leads to faulty motor function. It also reduces the lifetime of the engine!

Remove the air filter cover. Remove the air filter. Clean the air filter. And drip some drops of oil onto the filter. Replace the filter.

Clean the spark plug

Remove the spark plug terminal from the spark plug. Loosen and remove the spark plug. Remove carbon and deposits using a small brush. The electrode gap must be approximately 0.5–0.7 mm.

Lubricate the blade rotor

Lubricate the blade rotor bearings **on both sides** using the lubrication nipple. Also after cleaning!

- Remove the V-belt guard.
- Wipe clean the lubrication nipple using a cloth.
- Set the grease gun on the lubrication nipple and pump grease into the nipple.
- Re-fit the V-belt guard.



Adjusting the V-belt

The V-belt connects the engine to the blade rotor. Especially on new machines and after the V-belt has been replaced, the belt becomes wider and thus looser. If the V-belt gives more than 10–15 mm when pressing with a thumb, the belt requires re-tensioning.

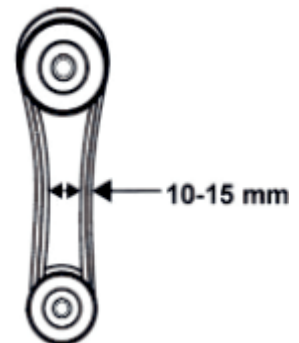

1. Switch off the machine and remove the pulley guard.
2. Loosen the four nuts on the engine.
3. Move the engine back to increase the tension of the V-belt or forward to decrease the tension of the V-belt.
4. Position the engine and pulley in parallel (if required, use a ruler). Loosen the four nuts on the engine again.
5. Re-fit the pulley guard.

Blades



NB:

- Wear safety gloves.
- During normal operating conditions, the blades will become blunt after approximately 30–50 operating hours.
- Signs of blunt blades:
 - Abnormally noisy
 - Reduced speed
 - The V-belt slips (even after tightening)
- The blades and counterknife can be reversed once.

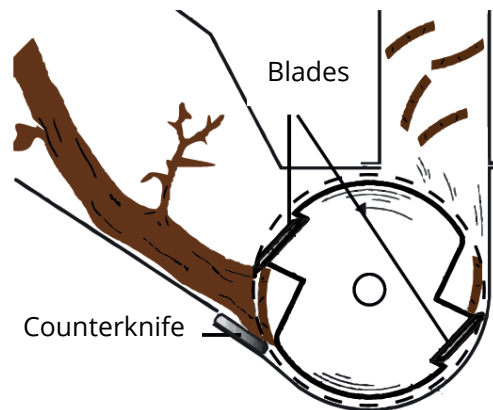
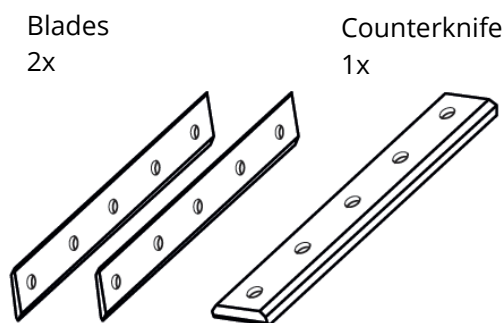

- Immediately replace faulty blades!

Loosen the screws, reverse the blades (grind as required) and fit them securely into position again.

Adjust the distance between the counterknife and the blades to 0.5 mm.

Carburettor

NB – The carburettor settings may only be set by a qualified professional!

Fuel, re-filling

Use standard, unleaded octane 95 or higher petrol. Never use petrol that has been mixed with oil or contaminated petrol. Avoid water, rust or dirt entering the petrol tank.

NB – It is not recommended that alternatives to petrol are used, as this might damage the fuel system's components.

Cleaning

Clean the machine and accessories of dirt.

Wipe the machine's guards regularly using a damp cloth and mild soap.

Apply a thin layer of oil on all untreated surfaces.

NB: If solvents, aggressive chemicals or abrasive agents are used, this will damage the machine's guards.

Storage

If the machine is to be stored for more than 30 days:

- Let the machine cool down.
- Clean and dry the machine.
- Completely empty the tank and carburettor, avoiding spills.
- Store dry and covered, and out of the reach of children.

Disposal



The machine may not be disposed of as ordinary waste. Contact your local authority for information about its proper disposal. Avoid contaminating the environment with operating agents: Drain fuel, engine oil and any other operating agents before disposing of the machine.

Troubleshooting

Most problems are easy to solve. See the troubleshooting table below for normal problems and how to resolve them. If a problem cannot be solved, contact the supplier.



WARNING – Before any type of maintenance or inspection is carried out, stop the engine and wait five minutes until all parts have cooled off. Disconnect the spark plug cable and keep it away from the spark plug.

Troubleshooting table

Problem	Possible cause	Solution
The motor does not start	Ignition switch defective	Repair or replace
	No fuel	Replenish with fuel
	Spark plug defective or damaged	Clean or replace
	Fuel hose defective	Check hoses for damage or kinks. Replace/rectify
The engine lacks power	Dirty air filter	Clean or replace
	V-belt	Tighten or replace
	Overloading	Adjust feeding of material
	Blockage	Remove the blockage
	Blunt blades	Reverse/sharpen blades
Automatic feeding of material not functioning.	Blunt blades	Reverse/sharpen blades
Abnormal sound	Loose joints, screws, nuts, etc.	Tighten



NB

If you are unable to carry out the necessary repairs correctly or do not possess the necessary experience, then only let a qualified professional carry out the task.

Exploded-view drawing

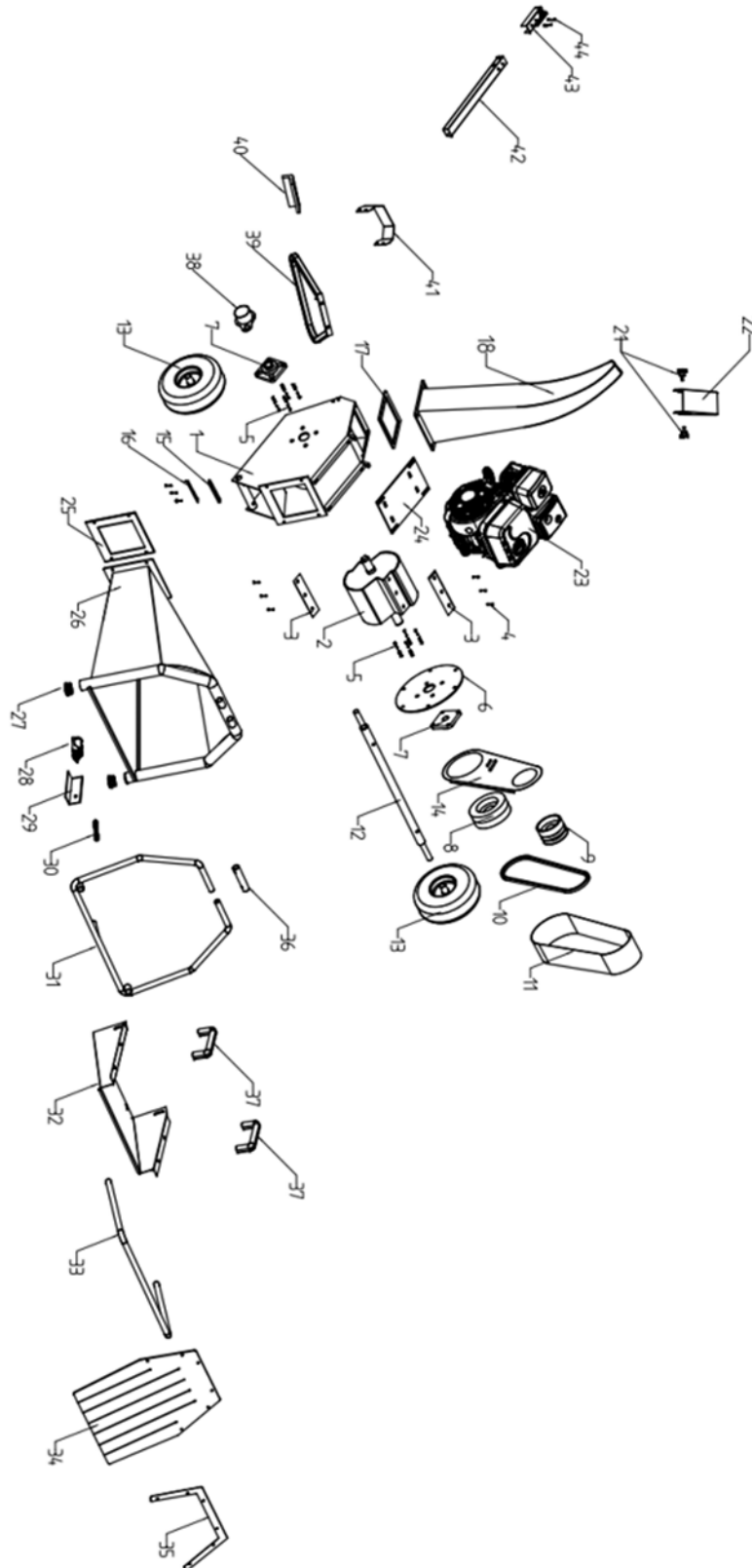

List of components

No.	Description	No.	Description
1	Frame	23	Engine
2	Blade rotor	24	Fitting plate for engine
3	Blade	25	Rubber seal
4	M10 x 25 hex bolt	26	Feed chute
5	M12 x 40 hex bolt	27	Pipe plugs
6	Mounting plate for bearings	28	Emergency stop switch
7	Bearing	29	Fitting for emergency stop
8	Pulley	30	Spring
9	Coupling	31	Safety bar
10	13x860Li V-belt	32	Infeed chute
11	Belt guard	33	Safety bar
12	Wheel axle	34	Rubber flaps
13	Wheel	35	Mounting strip for rubber flaps
14	Internal belt guard	36	Manifold
15	Counterknife	37	Handle for infeed chute
16	Fitting	38	Bearing cover
17	Rubber seal	39	Support leg
18	Discharge chute	40	Rubber foot for support leg
		41	Towbar connection
20	M8 x 15 star bolt	42	Towbar
21	M8 x 15 star bolt	43	Coupling
22	Adjustable ejector	44	M12 x 80 hex bolt

EU Declaration of Conformity

EU DECLARATION OF CONFORMITY		
EU – importer:	P. Lindberg A/S Sdr. Ringvej 1 DK-6600 Vejen Phone: +45 70212626 E-mail: salg@p-lindberg.dk CVR: 25903110 www.p-lindberg.dk	
Hereby declare that the following machine:	<i>Woodchipper with drawbar, 4,1 kW PL item no. 9062629</i>	
Type / model:	GS650	
Complies with the following directives:	2006/42/EEC 2014/30/EEC	
Applied standards and norms:	EN ISO 12100:2010 EN ISO 14982:2009	
Date and signature:	Vejen d. 03-08-2020 P. Lindberg A/S  Erik T Lauritsen Direktør	
		

We reserve the right to change the technical parameters and specifications of this product without prior notification.