



SFO 4101

SFO 4201

Brugermanual
User manual



Scandomestic A/S · Thrigesvej 2 · DK-8600 Silkeborg
T + 45 7242 5571 · F + 45 8622 5571 · scandomestic.dk

Dansk Page 3
English Page 20

Læs denne brugsanvisning omhyggeligt!

Kære kunde!

- Læs denne brugsanvisning før du tager produktet i brug første gang. Det vil hjælpe dig med at bruge og vedligeholde det korrekt samt forlænge levetiden.
- Gem brugsanvisningen til senere brug, hvis dette skulle blive nødvendigt og sørg for, at vejledningen følger, hvis produktet skifter ejermand.

Denne brugsanvisning indeholder sikkerhedsinstruktioner, betjeningsvejledninger, installationsinstruktioner og tips til problemløsning mm.

Før du ringer efter service:

- Gennemgå afsnittet om tips til problemløsning. Dette vil hjælpe dig med selv at løse nogle de mest almindelige problemer.
- Hvis du ikke selv kan løse problemerne, ring da efter hjælp fra professionelle teknikere.

Når De ringer op:

- Skal De angive apparatets fulde reference (model, type, serienummer). Disse oplysninger står på typeskiltet, der sidder på apparatet.
- Skal De opgive, hvor og hvilken forhandler produktet er købt hos, samt oplyse købsdatoen.

Uberettiget tilkaldelse af teknisk service:

Inden service tilkaldes, kontrolleres de fejlmuligheder, det er muligt selv at udbedre. Såfremt kravet om udbedring er uberettiget, påhviler det kunden selv at betale de omkostninger, der er forbundet med at have tilkaldt service.

Reklamationsfrist:

Reklamationsfrist omfatter udelukkende fabriksnye produkter indkøbt i Danmark. Reklamationsfristen er gyldig 24 mdr. fra købsdato, når der forevises kvittering, regning eller tilsvarende, hvoraf købsdatoen fremgår. Funktionsvigt på produkterne, der skyldes installationsmæssige forhold, dækkes ikke af reklamationsfristen. Reklamationsfristen indskrænker ikke købers rettigheder iflg. lovgivningen.

Reklamationsfristen omfatter ikke:

- Fejl eller skader opstået direkte eller indirekte som følge af overlast, fejlbetjening, misbrug, skødeløs behandling, mangelfuld vedligeholdelse, fejlagtig indbygning, opstilling og tilslutning, spændingsvariationer eller elektriske forstyrrelser eller ved reparation udført af andre end Scandomestic A/S autoriserede teknikere.
- Fejl eller skader opstået som følge af erhvervs-mæssig eller anden brug af produkter, der er beregnet til private husholdninger.
- Erstatning for eventuelle følgeskader, herunder skader på andre genstande, drifttab etc., medmindre andet er lovmæssigt fastlagt

Transportskader:

En transportskade, der konstateres ved forhandlerens levering hos kunden, er primært en sag mellem kunden og forhandleren. I tilfælde, hvor kunden selv har stået for transporten af produktet, påtager leverandøren sig ingen forpligtelser i forbindelse

med evt. transportskade. Evt. transportskader skal anmeldes omgående og senest 24 efter, at varen er leveret. I modsat fald vil kundens krav kunne afvises.

Erhvervskøb:

Erhvervskøb er ethvert køb af produkter, der ikke skal bruges i en privat husholdning, men anvendes til erhverv eller erhvervs-ligende formål (restaurant, café, kantine etc.) eller bruges til udlejning eller anden anvendelse, der omfatter flere brugere. I forbindelse med erhvervskøb ydes ingen garanti, da dette produkt udelukkende er beregnet til almindelig husholdning.

Vigtigt!

Vær opmærksom på, at producenten, som følge af konstant udvikling og ajourføring af produktet, kan foretage ændringer uden forudgående varsel.

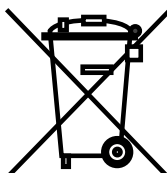

Bortskaffelse

Bortskaf produktets emballage korrekt.

I henhold til WEEE's direktiver må dette produkt ikke smides i skraldespanden. Det skal afleveres på en genbrugsstation. På den måde hjælper du med at beskytte miljøet.

ADVARSEL!

Emballagen kan være farlig for børn!

Plastdele er mærket med de internationale standardforkortelser:

PE - polyethylen, f.eks. indpakningsfolien

PS - polystyren, f.eks. polstringsmaterialet

PO M - polyoxymethylen, f.eks. plastclips

PP - polypropylen, f.eks. salttragten

AB S - acrylonitril-butadien-styren, f.eks. kontrolpanelet.

Elektrisk og elektronisk udstyr (EEE) indeholder materialer, komponenter og stoffer, der kan være farlige og skadelige for menneskers sundhed og for miljøet, når affaldet af elektrisk og elektronisk udstyr (WEEE) ikke bortskaffes korrekt.

Produkter, der er mærket med nedenstående "overkrydsede skraldespand", er elektrisk og elektronisk udstyr. Den krydsede skraldespand symboliserer, at affald af elektrisk og elektronisk udstyr ikke må bortskaffes sammen med usorteret husholdningsaffald, men skal indsamles særskilt.

Til dette formål har alle kommuner etableret indsamlingsordninger, hvor affald af elektrisk og elektronisk udstyr gratis kan afleveres af borgerne på genbrugsstationer eller andre indsamlingssteder eller hentes direkte fra husholdningerne. Nærmere information skal indhentes hos kommunens tekniske forvaltning.

Vigtige sikkerhedsinformationer

Følg sikkerhedshenvisninger nedenfor, når du anvender opvaskemaskinen:

- Denne enhed er tiltænkt anvendelse i privat husholdning og lignende omgivelser, f.eks.:
 - personalekøkkener i butikker, kontorer og andre arbejdspladser;
 - gårdbygninger;
 - gæstekøkkener i hoteller, moteller og lignende beboelsestyper;
 - bed and breakfast og lignende indretninger.

- Denne enhed kan bruges af børn fra 8 år og op, samt af personer med nedsatte fysiske, sensoriske og mentale evner, hvis de overvåges under brugen af enheden, eller har modtaget instruktioner om sikker brug af enheden, og forstår de hermed forbundne risici.

Børn må ikke lege med enheden. Børn må hverken rengøre eller vedligeholde enheden uden overvågning. For EN60335-1

- Denne enhed bør ikke anvendes af personer (inklusive børn) med nedsatte fysiske, sensoriske og mentale evner samt manglende erfaring eller viden, med mindre de overvåges under brugen, eller er blevet informeret om sikker brug af enheden af den sikkerhedsansvarlige. For IEC60335-1
- Denne enhed må kun bruges indendørs og kun til husholdningsbrug.
- For at forhindre elektrisk stød, må enhed, ledninger og stik ikke nedsænkes i vand eller væske.
- Kobl enheden fra strømnettet inden rengøring og vedligeholdelse.
- Brug en blød klud med mild sæbe til at rengøre enheden, tør efter med en tør klud.

Sådan opretter du jordforbindelse

- Denne enhed kræver jordforbindelse. I tilfælde af driftsforstyrrelser eller driftssammenbrud, nedsætter jordforbindelsen risikoen for elektrisk stød, idet den danner en strømsti med lav modstand. Enheden er udstyret med en ledning med jordleder og jordstik.
- Stikket skal sluttes til en passende stikkontakt, som er installeret og jordet i henhold til alle lokale forskrifter.
- Hvis enheden ikke forbindes korrekt med en jordleder, er der risiko for elektrisk stød.
- Hvis du er i tvivl om hvorvidt enheden er jordet korrekt, bør du henvende dig til en autoriseret elektriker eller servicerepræsentant.
- Undlad at foretage ændringer på det medfølgende stik;

Hvis stikket ikke passer til stikkontakten:

- Få en autoriseret elektriker til at installere en passende stikkontakt.
- Undlad at misbruge, sidde eller stå på opvaskemaskinens låge eller tallerkenholder.

- Undlad at anvende opvaskemaskinen, med mindre alle paneler sidder korrekt.
- Åbn lågen meget forsigtigt, hvis opvaskemaskinen er i gang. Risiko for vandsprøjt.
- Undlad at stå eller anbringe tunge genstande på den åbne låge. Enheden kan tippe forover.

Når du fylder opvaskemaskinen med service:

- 1) Anbring skarpe genstande, så de ikke kan komme til at ødelægge dørforsøglingen;
 - 2) **Advarsel:** Knive og andre genstande med skarpe ender, skal anbringes lodret i kurven med spidsen pegende nedad.
- Kontroller at rummet til opvaskepulver er tomt, når opvaskemaskinen er færdig med at køre.
 - Undlad at vaske plastikgenstande, med mindre de er mærket som opvaskemaskinesikre eller lignende.
 - Ved plastikgenstande uden denne mærkning, bør du tjekke producentens anbefalinger.
 - Der må kun anvendes opvaskepulver og afspændingsmiddel godkendt til automatiske opvaskemaskiner.
 - Anvend aldrig håndsæbe, vaskepulver eller almindeligt opvaskesæbe i din opvaskemaskine.
 - Børn skal holdes under opsyn for at forhindre at de leger med enheden.
 - Lågen til opvaskemaskinen skal holdes lukket for at forhindre faldulykker.
Hvis ledningen er beskadiget, skal den udskiftes af producenten, servicerepræsentanten eller en anden person med lignende kvalifikationer.
 - Sørg for ikke at bøje eller mase strømstikket i overdreven grad under installationen.
 - Undlad at ændre på betjeningspanelet.
 - Enheden skal tilsluttes vandforsyningen ved hjælp af et nyt slangesæt. Undlad at anvende brugte slangesæt.
 - Der kan maks. vaskes 12 kuverter ad gangen.
 - Det maksimalt tilladte indgående vandtryk er 1MPa.
 - Det minimum tilladte indgående vandtryk er 0.04MPa.

Betjeningsvejledning

VIGTIGT!

For at opnå de bedste resultater med opvaskemaskinen, læs da betjeningsvejledningen, før du bruger maskinen for første gang.

Kontrolpanel

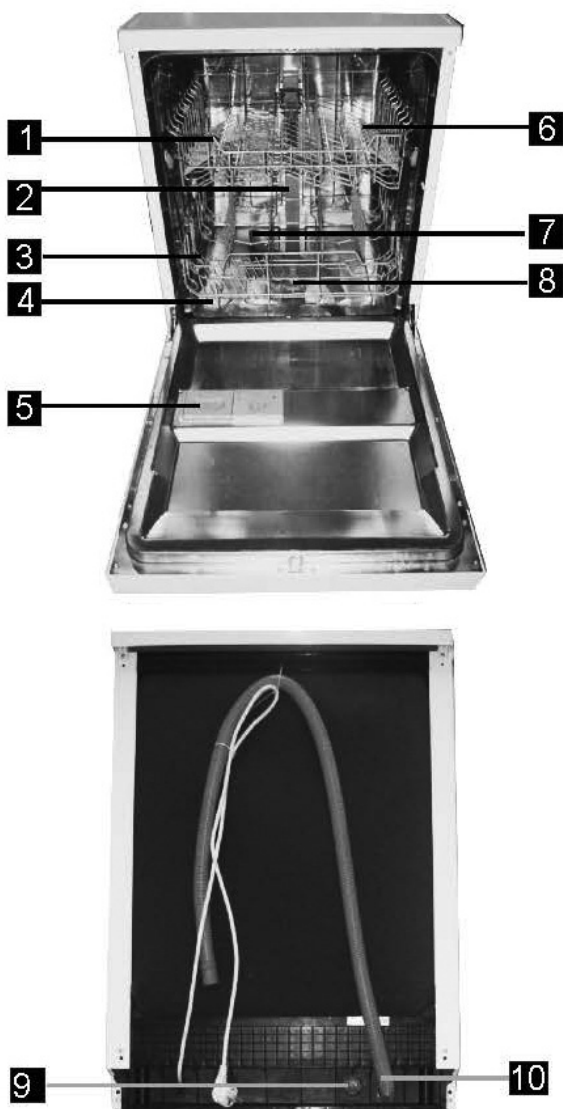
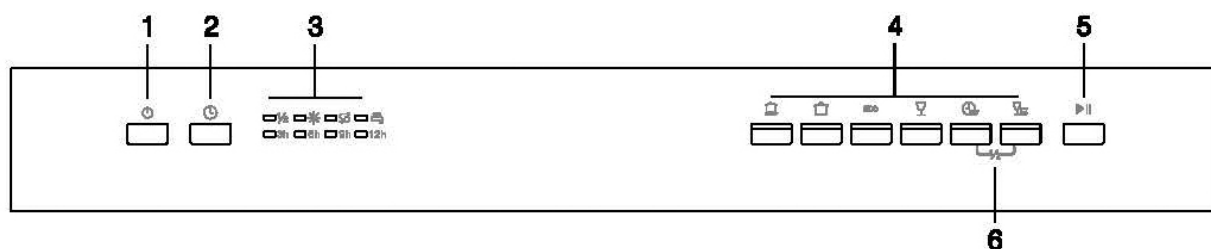

- 1 "Tænd/sluk"-knap
- 2 "Delay" knap (udskudt start): Tryk på knappen for at udskyde start tidspunktet for opvasken. Der er 4 indstillinger for udskudt start; 3, 6, 9 og 12 timer.
- 3 **Indikator lys:** Halv fuld, Mangler afspændingsmiddel, Mangler salt, ingen vandtilførsel, udskudt start.
- 4 **Programindikatorlamper og programknap:** Til valg og visning af et af vaskeprogrammer.
- 5 "Start/pause" knap
- 6 "Halv fuld vask" knap, tryk på begge knapper på samme tid for at vælge en halv fuld opvask før start af et program.

Når dette er valgt, lukkes vandtilførslen til den øverste spulearm. Brug derfor aldrig den øverste kurv når denne funktion er valgt.

Opvaskemaskinens dele

- 1 Øverste kurv
- 2 Indvendigt rør
- 3 Nederste kurv
- 4 Salt beholder
- 5 Beholder til opvaskemiddel
- 6 Kophylde
- 7 Spulearm
- 8 Filter
- 9 Vandtilførselsforbindelse
- 10 Afløbsforbindelse

Før du bruger opvaskemaskinen for første gang

- Indstil blødgøringsgraden.
- Hæld 1,5 kg salt i saltbeholderen, og påfyld derefter vand.
- Fyld dispenseren til afspændingsmiddel op.
- Påfyld opvaskemiddel.

Blødgøringsanlæg

Blødgøringsanlægget skal indstilles manuelt ved hjælp af drejeskiven til indstilling af vandets hårdhed.

Blødgøringsanlægget har til formål at fjerne mineraler og salte fra vandet, da disse kan beskadige opvaskemaskinen og begrænse dens funktionsevne. Jo flere mineraler og salte vandet indeholder, desto hårdere er vandet. Blødgøringsanlægget skal indstilles i overensstemmelse med den hårdhed, vandet i dit område har. Kontakt din lokale vandforsyning, hvis du vil vide, hvor hårdt vandet er i dit område.

Sådan tilpasser du enhedens saltforbrug

Det er muligt at indstille opvaskemaskinens saltforbrug efter hårdheden af det lokale vand. Formålet er at regulere saltforbruget, så det tilpasses de lokale forhold.

- Tænd for enheden;
- Hold start/pause-knappen inde i mere end 5 sekunder indenfor de første 60 sekunder efter opstart af enheden. Du kan nu indstille vandets hårdhedsniveau.
- Tryk på knappen for at vælge den korrekte indstilling i henhold til de lokale forhold. Indstillingsmulighederne skifter i følgende rækkefølge: H4->H5->H6 ->H1->H2->H3;
- Tryk på on/off-knappen eller undlad at trykke på nogen knapper i 5 sekunder. Du forlader nu indstillingsmodus.

Vandets hårdhed				Vælgerens position	Saltforbrug (cykl/1kg)
°dH	°fH	°Clarke	mmol/l		
0-5	0-9	0-6	0-0,94	H1 hurtigvask	0
6-11	10-20	7-14	1,0-2,0	H2 90 min	9
12-17	21-30	15-21	2,1-3,0	H3 90 min hurtigvask	12
18-22	31-40	22-28	3,1-4,0	H4 Glas	20
23-34	41-60	29-42	4,1-6,0	H5 Glas hurtigvask	30
35-55	61-98	43-69	6,1-9,8	H6 Glas 90 min	60

Note 1

1 dH=1.25 Clarke=1.78 fH=0.178mmol/l

Clark: Britisk enhedsangivelse

fH: Fransk enhedsangivelse

DH: Tysk enhedsangivelse

Clark: Britisk enhedsangivelse

Note 2

Fabriksindstillinger: H4 (EN 50242)

Kontakt din lokale vandforsyning for at få at vide, hvor hårdt dit vand er.

Påfyldning af salt i saltbeholderen

Brug altid kun salt beregnet til opvaskemaskine. Saltbeholderen er placeret under bestikurven og skal påfyldes som følger:

Vær opmærksom!

- Brug kun salt beregnet til brug i opvaskemaskiner! Alle andre typer salt, især bordsalt, vil beskadige saltbeholderen. Hvis opvaskemaskinen bliver beskadiget pga. brug af uegnede typer salt, gælder producentens garanti ikke længere.
 - Fyld kun salt i saltbeholderen lige før start af et af de komplette vaskeprogrammer. På den måde vil du undgå rester af salt eller saltvand på bunden af maskinen, som kan medføre korrosion.
- A. Fjern bestikurven og skru derefter låget til saltbeholderen af.
 - B. Før første vask hældes 1 liter vand i saltbeholderen.
 - C. Placer enden af den medfølgende tragt i hullet og hæld cirka 1 kg salt i. Det er normalt, at en lille smule vand flyder ud over kanten.
 - D. Når beholderen er fyldt, skrues låget på plads med uret. Sørg for, at låget sidder godt fast.
 - E. Normalt vil indikatoren for manglende salt slukke inden for 2-6 dage, efter at saltbeholderen er blevet fyldt med salt.
 - F. Et vaskeprogram bør startes umiddelbart efter påfyldningen. Ellers kan filtersystemet, pumpen eller andre vigtige dele af maskinen blive beskadiget pga. saltet.

VIGTIGT!

1. Saltbeholderen må kun påfyldes, når indikatoren for manglende salt lyser.

Afhængigt af hvor meget saltet opløses, kan indikatoren stadig lyse, selvom saltbeholderen er fyldt. Hvis der ikke findes en indikator for manglende salt på kontrolpanelet (nogle modeller har ikke sådan en indikator), kan du beregne hvornår saltbeholderen skal påfyldes, ud fra hvor mange programmer opvaskemaskinen har kørt.

2. Hvis der er spildt salt, bør et hurtigt program køres for at fjerne saltresterne.

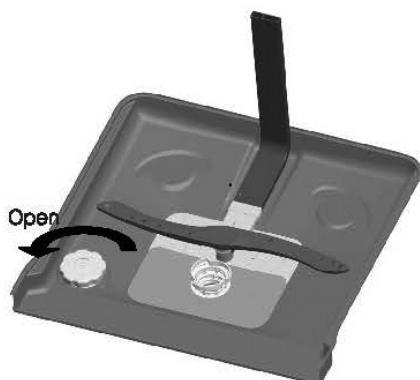
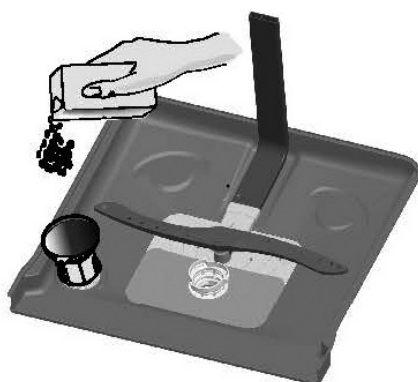
1**2**

Indikationer, som viser, hvor fyldt beholderen er:

- 1 For at åbne beholderen, drejes låget mod "åbne" (venstre pil) og tages ud.
- 2 Hæld afspændingsmiddel i beholderen. Sørg for ikke at overfylde.
- 3 Sæt låget på igen ved at placere det på linje med "åben" pil, og dreje det til 'luk' pilen (højre).



VIGTIGT!

Fjern eventuelt spildt afspændingsmiddel ved påfyldningen med en absorberende klud for at undgå skumdannelse ved næste opvask.

Påfyldning af afspændingsmiddel i beholderen

Afspændingsmidlet frigøres under sidste skylning for at forhindre vanddråber på dit service. Dråberne kan efterlade pletter og striber. Afspændingsmidlet forbedrer også tørringen ved at få vandet til at prelle af. Beholderen til afspændingsmiddel er placeret inden for døren ved siden af beholderen til vaskemiddel. For at påfylde beholderen, skal låget åbnes og afspændingsmidlet hældes i, indtil niveauindikatoren bliver helt sort.

Beholderen til afspændingsmiddel rummer ca. 110ml.

Hvordan afspændingsmidlet fungerer

Afspændingsmidlet tilføjes automatisk i sidste skylning og sikrer en grundig skylning samt tørring uden pletter.

Bemærk! brug kun varer mærket "Afspændingsmiddel til opvaskemaskine". Fyld aldrig beholderen til afspændingsmiddel med andre substanser som f.eks. opvaskemiddel til opvaskemaskiner eller flydende vaskemidler, da dette vil skade maskinen.

Hvornår skal beholderen til afspændingsmiddel fyldes op igen

Hvis der ikke er en indikator for manglende afspænding på kontrolpanelet, kan du bedømme mængden af afspændingsmiddel i beholderen ud fra farven på indikatoren "C", som er placeret ved siden af låget. Når beholderen er fuld, vil hele indikatoren være mørk. Efterhånden som mængden af afspændingsmiddel bliver mindre, vil størrelsen på den mørke plet i indikatoren også blive mindre. Du bør aldrig lade mængden komme under 1/4 af beholderens kapacitet.

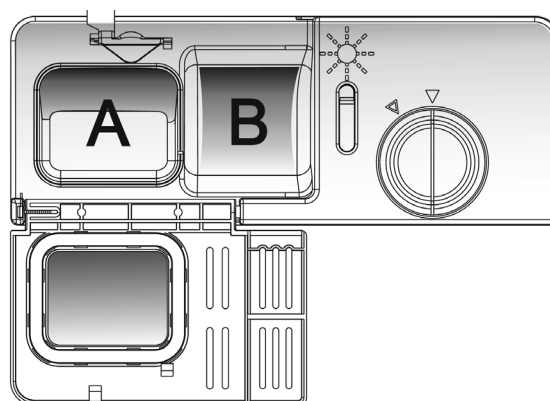

Justering af beholderen til afspændingsmiddel

Beholderen til afspændingsmiddel har seks eller fire indstillinger.

Start altid med indstillingen "4". Hvis du har problemer med pletter og dårlig tørring, kan du øge mængden af afspændingsmiddel pr. opvask ved at fjerne beholderens låg og vælge indstillingen "5". Hvis du stadig oplever problemer med pletter på servicet, justeres til det næste højere nummer, indtil servicet bliver pletfrit ved tørring. Den anbefalede indstilling er "4".

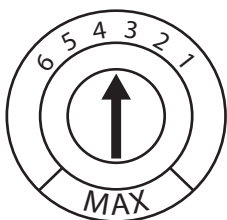

BEMÆRK! Forøg mængden af afspændingsmiddel, hvis der er vanddråber eller pletter på servicet efter vask. Reducer mængden, hvis der er klistrede hvidlige pletter på servicet eller blålig film på glas eller knive.

Opvaskemiddel

Der findes 3 typer opvaskemidler:

- 1 Med fosfat og med klorin
- 2 Med fosfat og uden klorin
- 3 Uden fosfat og uden klorin

Normalt indeholder nye opvaskemidler i pulverform ikke fosfat. Dermed har sådanne opvaskemidler ikke den blødgøringsfunktion, som fosfat har. I sådanne tilfælde anbefaler vi, at der fyldes salt i saltbeholderen, også selvom vandets hårdhed kun er 6 °dH. Hvis der bruges opvaskemidler uden fosfat, og vandet er hårdt, kommer der ofte pletter på service og glas. I sådanne tilfælde skal der tilføres mere opvaskemiddel for at opnå bedre opvaskeresultater.

Opvaskemidler uden klorin bleger kun lidt. Stærke og farvede pletter fjernes ikke fuldstændigt. Vælg et program med højere temperaturer i et sådant tilfælde.

Koncentreret opvaskemiddel

Opvaskemidler kan inddeles i to grundlæggende typer ud fra deres kemiske sammensætning.

- konventionelle alkaliske opvaskemidler med kaustiske komponenter
- koncentrerede lavalkaliske opvaskemidler med naturlige enzymer

Opvasketabs

Opvasketabs i forskellige mærker opløses med forskellige hastigheder. Af samme årsag kan nogle opvasketabs ikke opløses og virke optimalt, hvis der er tale om korte programmer. Brug derfor lange programmer, hvis du bruger opvasketabs, for at sikre, at også resterne fra opvasketabsene fjernes.

Opvaskemiddeldispenser

Dispenseren skal fyldes inden hver vaskecyklus iht. anvisningerne i tabellen over vaskecykluser. Opvaskemaskinen bruger mindre opvaskemiddel og afspændingsmiddel end en konventionel opvaskemaskine. Almindeligvis skal der kun bruges en spiseskefuld

opvaskemiddel til en normal opvask. Ved kraftigere tilsmudsning skal der bruges mere opvaskemiddel. Vent med at tilføje opvaskemiddel, indtil lige før du starter opvaskemaskinen, ellers kan det blive fugtigt og dermed vanskeligere opløseligt.

BEMÆRK!

- Hvis låget er lukket, trykkes på udløserknappen for at åbne.
- Påfyld vaskemiddelbeholderen lige før du starter et opvaskeprogram
- Brug kun opvaskemiddel, der er beregnet til opvaskemaskine

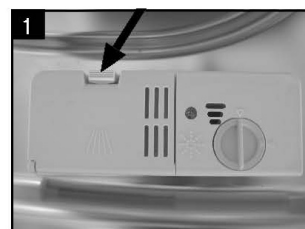

ADVARSEL!

Opvaskemidler er ætsende. Hold dem utilgængelige for børn.

Korrekt brug af vaskemiddel:

Brug kun vaskemidler, som er fremstillet specielt til opvaskemaskiner. Hold vaskemidlerne friske og tørre. Beholderen må ikke påfyldes, før opvaskemaskinen skal startes.

Vaskemidler i form af tabletter

Hvor hurtigt en vasketablet opløses afhænger af typen. Ved brug af tabletter med lang opløsningsstid, skal der anvendes lange (tidskrævende) opvaskeprogrammer for at sikre, at der ikke er vaskemiddelrester.

Påfyldning af vaskemiddel:

Påfyld beholderen som vist på billedet til højre. Markeringen indikerer påfyldningsniveauet.

1 Rum til hovedvask

B Rum til forvask

Bemærk anbefalingerne om dosering angivet på emballagen til opvaskemidlet.

Efter påfyldning lukkes låget, og det presses ned, indtil det låser fast.

I tilfælde af meget snavset service, kan en dosis vaskemiddel tilføjes i forvaskrummet.

BEMÆRK!

- Du finder informationer om, hvor meget vaskemiddel der skal anvendes ved de forskellige opvaskeprogrammer i Tabellen om Programvalg.
- Den nødvendige mængde af vaskemiddel kan variere alt efter vandets hårdhed.
- Vær opmærksom på anvisningerne på vaskemidlets emballage.

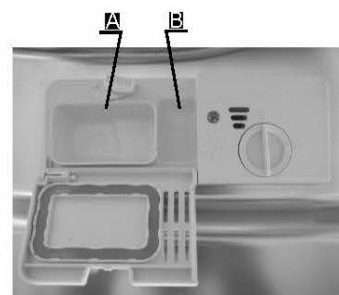

Opfyldning af opvaskemaskinen

Følgende genstande er ikke egnede til maskinvask:

- Bestik med træ-, porcelæns- eller perlemorshåndtag
- Plastservice, som ikke er varmebestandigt
- Gammelt bestik, sammenhæftet med lim, som ikke er varmebestandigt
- Kobber og tin genstande
- Krystal glas
- Stål genstande, som er disponeret for rust
- Træfade
- Genstande af syntetiske fibre

Følgende genstande har begrænset egnethed til maskinvask:

- Visse typer glas kan miste glansen ved gentagen opvask;
- Sølv og aluminium har en tendens til at blive misfarvet eller bleget ved maskinopvask;
- Porcelæn med glasur mister glansen.

Før og efter påfyldning af opvaskemaskinens kurve

Følg nedenstående retningslinjer for at opnå de bedste resultater:

- Fjern større madrester fra servicet og blødgør brændte madrester på pander før opvask. Det er ikke nødvendigt at skylle tallerkner med vand.
- Placer genstande i opvaskemaskinen på følgende måde:
- Kopper, glas, gryder/pander mm. placeres nedad
- Buede genstande og genstande med fordybninger skal placeres på skrå, så vandet kan løbe af.
- Alle redskaber skal være placeret forsvarligt, så de ikke kan vælte.
- Alle genstande er placeret på en måde, som ikke forhindrer armene i at rotere under opvask.

VIGTIGT! -meget små ting må ikke vaskes i opvaskemaskiner, da de let kan falde ud af kurven.

- Placer kopper, glas, pander og lignende nedad for at undgå vandindsamling.
- Tallerkner og bestik må ikke ligge indeni hinanden eller dække hinanden.
- Glassene må ikke røre hinanden, da de kan blive beskadiget under vasken.
- Store ting, som er svære at vaske, placeres i den nederste kurv.
- Lange eller skarpe genstande, f.eks. forskærerknive, skal placeres horisontalt.
- Undlad at overfylde opvaskemaskinen, da det har indflydelse på vaskeresultat og energiforbrug.

Fyldning af den øverste kurv

Den øverste kurv er beregnet til at indeholde mere skrøbelige og knap så tunge genstande, som f.eks. glas, kopper og underkopper samt bakker, små skåle og kasseroller (så længe de ikke er alt for snavsede).

Anbring alle genstandene, så de ikke flytter sig, når der bliver sprøjet vand på dem.

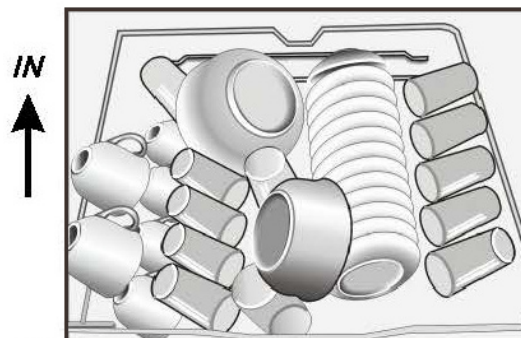

Justering af den øverste kurv

Højden af den øverste kurv kan justeres mhp. at skabe mere plads til store køkkenredskaber i både den øverste og den nederste kurv. Højden af den øverste kurv kan justeres ved, at man placerer hjulene i forskellige højder på skinnerne. Lange genstande, som serveringsbestik, salatbestik og knive skal placeres på hylden, så de ikke forhindrer sprøjtearmene i at dreje rundt.

Hylden kan foldes ind igen eller fjernes, når den ikke skal bruges.

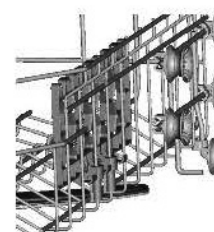
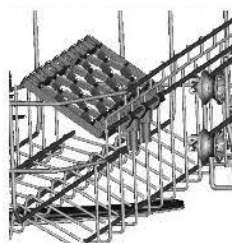
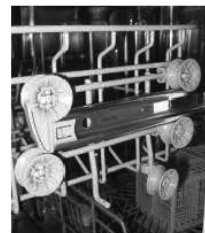

Fyldning af den nederste kurv

Vi foreslår, at du anbringer store genstande og de genstande, der er vanskeligst at rengøre, i den nederste kurv: Det kan f.eks. være gryder og pander, låg, serveringstallerkener og skåle.

Vi anbefaler, at serveringsfade og låg anbringes i siden af kurvene, så det undgås, at de blokerer sprøjtearmenes rotation.

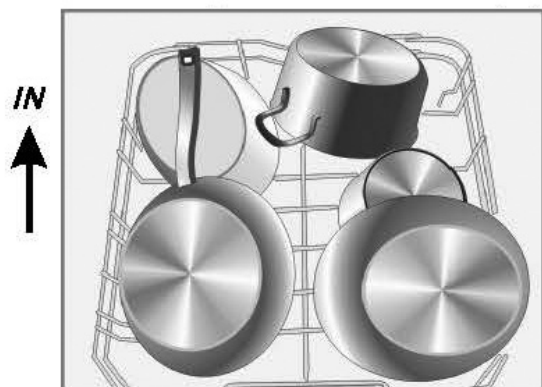

Husk, at:

- Gryder, serveringsskåle osv. altid skal placeres, så de vender nedad.
- Dybe gryder skal stilles skråt, så vandet kan løbe ud.
- Den nederste kurv er udstyret med sammenfoldelige tallerkenrækker, så det er muligt at komme større eller flere gryder og pander i maskinen.

Sammenfoldelige tallerkenrækker i nederste kurv

For bedre at kunne få plads til gryder og pander, kan tallerkenrækkerne foldes ned.



Bestikkurv

Bestik bør placeres i bestikkurven med håndtaget ned. Hvis der er sidekurve, bør skeer placeres i de passende åbninger. Lange genstande skal lægges horisontalt i den øverste kurv.

ADVARSEL!

- Lad aldrig en genstand stikke nedenfor hullerne i bestikkurven.
- Placer altid skarpe genstande med den skarpe del nedad.

For at opnå personlig sikkerhed og høj vaskekvalitet bør bestikket placeres som følgende i bestikkurven:



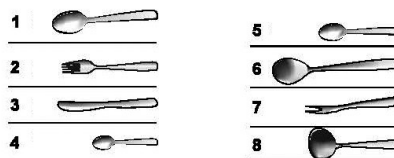
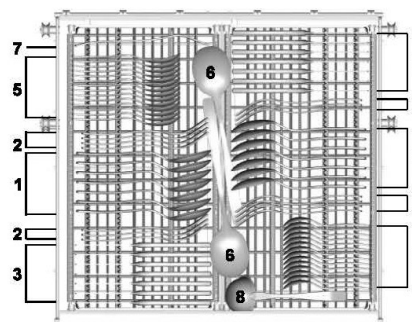
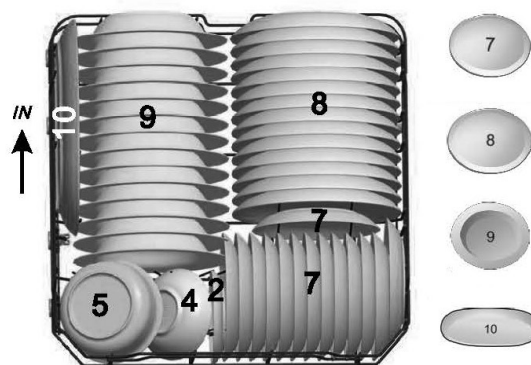
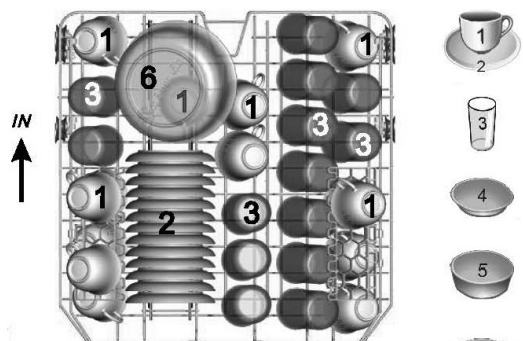

- Sørg for, at der ikke er for meget bestik i hvert rum
- Placer bestik med håndtaget nedad
- Placer knive og andre skarpe genstande med den skarpe side ned.



Information vedr. fyldning af kurve iht. En50242

Kapacitet:14 kufferter
 Øverste kurvs position:nederste
 Program: ØKO
 Afspændingmiddel indstilling:6
 Blødgøringsindstilling:H4

Start et program

Program	Information	Funktion	Vaskemiddel Før/hovedvask	Køretid (min.)	Energiforbrug (Kwh)	Vandforbrug (L)	Afsp. middel
Intensiv 	Til meget snavset service, gryder og pander, som har stået med indtørret mad i et stykke tid	Forvask (50°C) Vask (60°C) Skylning Skylning Skylning (65°C) Tørring	5/30 g (1 eller 2 tablets)	160	1,5	18,5	*
Normal 	Til normalt snavsede gryder, glas osv. og let snavsede pander; standard dagligvask	Forvask (45°C) Vask (55°C) Skylning Skylning (65°C) Tørring	5/30 g	180	1,25	15	*
Øko ECO (*EN 50242)	Standard program til normal opvask. Dette er den mest effektive kombination mht vand- og energiforbrug	Forvask Vask (45°C) Skylning (65°C) Tørring	5/30 g	190	0,93	11	*
Glas 	For lettere snavset genstande og glas	Forvask Vask (40°C) Skylning Skylning (60°C) Tørring	5/25 g	120	0,85	14,5	*
90 min 	For lettere snavset genstande som ikke behøver perfekt tørring	Vask (65°C) Skylning Skylning (65°C) Tørring	35 g	90	1,35	12,5	*
Hurtig vask 	Til let snavsede genstande, som ikke skal tørres	Vask (45°C) Skylning Skylning (55°C)	25 g	40	0,75	11,5	

- *Beholderen til afspændingsmiddel skal påfyldes.
- *En50242 - Dette er et prøveprogram. Beholderen til afspændingsmiddel skal sættes på indstilling 6, øvertse sæt hjul sættes på øverste skinne, 12 kuverter, Pl: 0,49w, Po: 0,45w

Tænd for opvaskemaskinen

For at starte et opvaskesprogram:

- Træk kurvene ud og fyld dem. Det anbefales at fylde den nederste kurv først.
- Påfyld opvaskemiddel.
- Sæt stikket i kontakten. Strømforsyningen skal være 220-240V~50Hz.
- Luk lågen og tryk på "start/stop" knappen.
- Vælg det ønskede program på program tasterne:
Når et program er valgt, viser den respektive indikator det valgte program.
- Tryk på "**Start/pause**" knappen for at starte det valgte program.

Ændring af programmet

Det er muligt at ændre program meget kort tid efter, at et program er startet. Ellers kan vaskemidlet være frigjort, og opvaskemaskinen har måske allerede udtømt vaskevandet. Er dette sket, skal der fyldes opvaskemiddel i beholderen igen.

For at skifte programmet:

- Imens lågen er lukket tryk på "**Start/pause**" knappen.
- Tryk på programvælgeren i mere end 3 sek. derefter kan du vælge et andet program.

Glemte en tallerken?

Du kan lægge en tallerken i opvaskemaskinen når som helst, før vaskemidlet er frigjort.

- 1 Tryk på **"Start/pause"** knappen.
- 2 Åbn døren lidt for at stoppe vasken.
- 3 Når spulearmene er stoppet med at rotere, kan du åbne døren helt.
- 4 Læg den glemte tallerken i maskinen.
- 5 Luk døren.
- 6 Tryk på **"Start/pause"** knappen. Efter 10 sekunder starter opvaskemaskinen igen.

Når opvaskeprogrammet er slut

Når opvaskeprogrammet er slut, vil opvaskemaskinen brumme i 8 sekunder og så stoppe.

Tryk på **"tænd/sluk"** knappen for at slukke opvaskemaskinen. Sluk for vandforsyningen og åbn døren. Vent et par minutter, før du begynder at tømme opvaskemaskinen. På den måde undgår du kontakt med varme genstande og skade på selve genstandene, da de er mest skrøbelige, når de er varme.

- Sluk for opvaskemaskinen

Det digitale display viser 0 (opvaskeprogrammets resterende tid), som betyder, at opvaskeprogrammet er færdigt.

- Sluk for opvaskemaskinen ved at trykke på **"tænd/sluk"** knappen.
- Sluk for vandforsyningen.
- Åbn døren forsigtigt

Varme tallerkner kommer let til skade. Derfor bør de afkøles i ca. 15 minutter, før du begynder at tømme opvaskemaskinen. Tallerknerne afkøles hurtigere og tørrer bedre, hvis du åbner lidt for opvaskemaskinens dør.

- Tømning af opvaskemaskinen

Normalt er opvaskemaskinen våd indeni.

ADVARSEL! Det er farligt at åbne døren, mens opvaskemaskinen kører – varmt vand kan skole dig.

Vedligeholdelse og rengøring

Filtersystemet

Filteret sørger for, at madrester og andre ting ikke kommer i pumpen.

Filtersystemet består af tre forskellige filtre:

1 - Hovedfilter

Madrester og snavs, fanget af dette filter, pulveriseres ved hjælp af en speciel bruser på spulearmen, og de føres til afløbet.

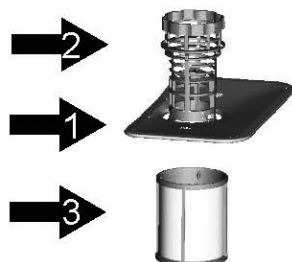

2 - Mikrofilter

Filteret holder små rester i bundkaret og forhindrer, at de sætter sig på genstandene igen.

3 - Grovfilter

Filteret fanger store partikler som benrester eller glas, som kan blokere afløbet. For at fjerne disse partikler, presses forsigtigt på tappen i toppen af filteret, og filteret løftes op.

Montering af filteret

Filteret fjerner effektivt madrester fra vaskevandet, således det kan genanvendes i løbet af vasken. For at opnå det bedste resultat, skal filteret være rent. Derfor er det en god ide at rengøre filteret efter hver vask ved at fjerne partiklerne og skylle filteret under rindende vand. For at skille filteret ad, trækkes bægerets håndtag opad.

Advarsel:

Lad aldrig opvaskemaskinen køre med forkert monterede filtre.

Opvaskemaskinen må aldrig bruges uden filtre.

Forkert geninstallering af filteret kan føre til dårlig opvask og beskadigede service og bestik.

Skridt 1: Drej mikrofilteret mod uret.

Skridt 2: Løft filteret op.

BEMÆRK!

Hvis du udfører instruktionerne fra 1 til 2, skiller du filtersystemet ad. Hvis du udfører instruktionerne fra 2 til 1, monterer du filtersystemet.

- Efter hver opvask undersøges filteret for eventuel blokering.
- Skil filtersystemet ad ved at tage grovfilteret af. Rengør filtrene for madrester og skyl dem under rindende vand.

VIGTIGT!

Rengør hele filtersystemet en gang om ugen.

Rengøring af filtrene

Rengør hovedfilteret og mikrofilteret med en børste. Saml filtrene som anvist i det foregående afsnit. Sæt det samlede filter på plads i opvaskemaskinen og tryk ned.

ADVARSEL!

Undgå at beskadige filtrene, mens du rengør dem, da det kan forringe vaskeresultatet.

Vedligeholdelse af opvaskemaskinen

Tør kontrolpanelet af med en blød, fugtig klud.

Der må ikke anvendes skarpe genstande, skuresvampe eller skræppe rengøringsmidler til rengøring af opvaskemaskinen.

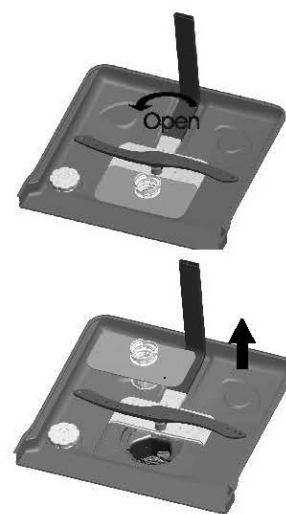

Rengøring af døren

Tør lågens kanter af med en varm, blød, fugtig klud.

For at undgå væske i låsen og opvaskemaskinens elektriske dele, må der ikke anvendes rengøringsmidler, som sprøjtes på.

- Brug aldrig rengøringsmidler med sprøjte til at rengøre dørpanelet. Det kan ødelægge dørlåsen og elektriske dele på opvaskemaskinen.

ADVARSEL! Slibende rengøringsmidler eller lignende kan ridse opvaskemaskinens rustfrie ståldele.

Sådan renser du spulearmene

Det er nødvendigt at rense spulearmene regelmæssigt. Kemikalier i hårdt vand kan tilstoppe skylledyserne og lejerne i spulearmene.

For at fjerne den øverste spulearm, skal du holde fast i møtrikken og dreje spulearmen med urets retning.

For at fjerne den nederste spulearm, skal du trække spulearmen opad.

Vask spulearmene i varmt sæbevand, og brug en blød børste til at rense skylledyserne. Kom spulearmene tilbage på plads efter at du har rengjort dem.



Sådan holdes din opvaskemaskine i god stand:

- Efter hver vask slukkes for vandforsyningen og åbnes døren lidt, så fugtighed og lugt kan komme ud.
- Tag stikket ud før enhver form for rengøring eller vedligeholdelse.
- Anvend aldrig opløsnings- eller slibemidler ved rengøring af maskinens ydre og gummidele. Rengør dem kun med en klud med varmt sæbevand. For at fjerne pletter på indre overflader bruges en klud fugtet med vand og lidt eddike, eller rengøringsmidler til opvaskemaskiner.
- Hvis opvaskemaskinen ikke skal bruges i en længere periode, anbefales det, at den tomme opvaskemaskine kører et program. Derefter fjernes stikket fra stikkontakten, der slukkes for vandforsyningen, og døren åbnes en lille smule. Ved at åbne lidt for døren beskytter du gummilisterne og forhindrer dannelse af dårlig lugt inde i maskinen.

Flytning af opvaskemaskinen

- skal foregå i opret stilling. Hvis det ikke er muligt, kan den lægges på bagsiden under flytning.

Gummilister:

Madrester, som klistrer til gummilisterne, er en af årsagerne til dårlig lugt. Brug en fugtig svamp til at fjerne dem.

Installation

Vær opmærksom: Vandtilslutning og el-tilslutning af opvaskemaskinen skal udføres af fagfolk.

Forberedelse til installationen

Placer din opvaskemaskine et sted, som er tæt på vandforsynings- og strømforsyningskilder, og tæt på afløbsmuligheder. Vælg en side af håndvaskens afløb, hvor afløbsslangen til opvaskemaskinen kan tilsluttes.

Placering af opvaskemaskinen

Placer opvaskemaskinen på det ønskede sted med bagsiden ind til væggen og med siderne ind til det omgivende kabinet eller væggen. Opvaskemaskinen er udstyret med tilløbs- og afløbsslange, som kan placeres både til højre eller til venstre side.

Nivellerung af opvaskemaskinen

Opvaskemaskinen kan nivelleres ved at dreje på fødderne. Den bør dog ikke hælte bagover mere end 2°

Strømtilslutning

For personlig sikkerhed

- BRUG IKKE FORLÆNGERLEDNING ELLER ADAPTERSTIK.
- DU MÅ IKKE FJERNE JORDFORBINDELSEN FRA LEDNINGEN.

Elektriske forudsætninger

Oplysninger om opvaskemaskinens elektriske specifikationer findes på maskinens typeskilt. Sørg for, at strømforsyningen svarer til disse specifikationer.

Vær sikker på, at opvaskemaskinen er tilsluttet med jordforbindelse i overensstemmelse med gældende nationale regler for ibrugtagning.

Fare for elektrisk stød.

Sluk for strømforsyningen, før opvaskemaskinen installeres.

Undlades dette, kan det føre til elektrisk stød.

Tilslutning af elektricitet

Kontroller, at strømforsyningens spænding og frekvens er i overensstemmelse med det angivne på opvaskemaskinens typeskilt. Sæt kun stikket i kontakten, når du er sikker på, at opvaskemaskinen er jordet korrekt. Hvis stikkontakten, som opvaskemaskinen skal tilsluttes, ikke passer til maskinens stik, skal stikket udskiftes med et, der passer, i stedet for at bruge adaptere eller lignende. Ellers er der risiko for brand.

Vandtilslutning

Tilslutning af indtagsslangen til koldt vand

Tilslut indtagsslangen til en 3/4" vandhane og kontroller, at den er spændt fast. Hvis vandrørene er nye, eller ikke har været brugt i lang tid, så tænd for vandet og lad det rinde for at undgå eventuelle urenheder. Hvis der kommer urenheder i indtagsslangen, kan den blokere, og opvaskemaskinen kan blive beskadiget.

ADVARSEL! Sluk for vandhanen efter brug for at undgå vand i indtagsslangen. (Dette gælder kun modeller, som har Aqua-stop)

Tilslutning af afløbsslangen

Forbind afløbsslangen til et afløbsrør på mindst 4 cm i diameter, eller forbind den til en vask, uden at bøje den. Den frie ende af afløbsslangen må ikke monteres højere end max. 60 cm og min samme højde som opvaskeren. Den må ikke være sænket ned i vand, da vandet risikerer at løbe tilbage i slangen.

Hvordan kan du fjerne det overskydende vand fra slangen

Hvis håndvasken er 1 m over gulvet, kan overskydende vand ikke føres direkte i vaskens afløb. Det vil så være nødvendigt at fjerne det overskydende vand fra slangen i en passende beholder, som befinder sig under håndvaskens niveau.

Vandafløb

Tilslut afløbsslangen korrekt for at undgå lækager. Kontroller, om slangen er beskadiget.

Slangeforlænger

Hvis afløbsslangen ikke er lang nok, skal du finde en forlænger af samme slags som originalen. Afløbsslangen må ikke være længere end 4 meter, da det vil forringe vaskeresultatet.

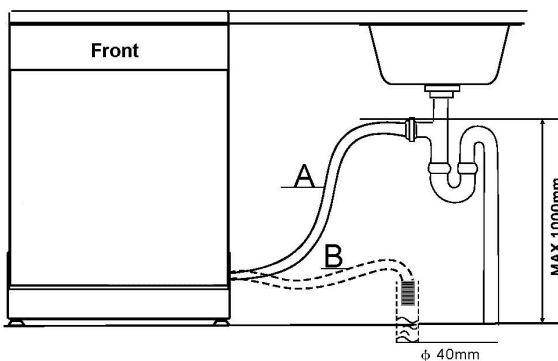

Tænd for opvaskemaskinen

Før du tænder for opvaskemaskinen, kontrolleres følgende:

1. Opvaskemaskinen står lige og er monteret korrekt.
2. Indtagsventilen er åben.
3. Er der lækage ved tilslutningen af slangerne.
4. Ledningen er korrekt forbundet.
5. Der er tændt for stikkontakten.
6. Er indtags- og afløbsslangen viklet sammen.
7. Alt indpakningsmateriale og brugsanvisningen er taget ud af opvaskemaskinen.

BEMÆRK!: Instruktionerne i denne brugsanvisning kan bruges til senere reference.

Fejlfinding

Før du ringer efter service

Gennemse følgende fejlbeskrivelser, før du tilkalder service.

Koder

Indikationslampen for iblødsætningsprogrammet blinker hurtigt

- Indikationslampen for øko-programmet blinker hurtigt
- Vandhanen er ikke åbnet eller vandindtaget forhindres eller vandtrykket er for lavt

Længere vandindtagning

- Overflow
- Der forefindes en utæthed i opvaskeren

Advarsel!: Hvis der er for meget vand i opvaskeren, så afbryd vandtilførslen, før du tilkalder service.

Hvis der er vand i bunden af opvaskeren, skal dette fjernes, før maskinen startes

	Problem	Mulig årsag	Løsningsforslag
Tekniske problemer	Opvaskemaskinen vil ikke starte	Sikringen er sprunget, eller afbryderen er slået fra	Udskift sikringen eller slå afbryderen til. Fjern andre maskiner, som opvaskemaskinen deler strømmen med.
		Der er ikke strøm til opvaskemaskinen	Kontroller, at der er tændt for opvaskemaskinen, og at døren er lukket korrekt. Kontroller om ledningen med stikket er sat korrekt i kontakten.
		Døren er ikke lukket korrekt.	Luk døren korrekt.
	Vandet bliver ikke pumpet ud fra opvaskemaskinen	Knæk på slangen Filteret er blokeret Håndvasken er blokeret.	Kontroller afløbsslangen. Kontroller grovfilteret. Undersøg om afløbet i håndvasken er stoppet.
Almindelige problemer	Sæbeskum i bundkaret	Forkert vaskemiddel	For at undgå dannelsen af sæbeskum, må der kun bruges vaskemidler til opvaskemaskiner. Hvis der er sæbeskum i opvaskemaskinen, åbnes døren. Kom 1 gallon (ca. 4,5 l) koldt vand i bundkaret. Luk døren og start programmet 'Skylning' for at fjerne vandet. Gentag programmet om nødvendigt.
		Spildt afspændingsmiddel	Tør altid spildt afspændingsmiddel af med det samme.
	Misfarvning i opvaskemaskinens indre	Der er brugt vaskemiddel med farve	Brug vaskemiddel uden farve.
	Hvid film på de indvendige overflader	Hårdt vand	Rengør overfladerne med en fugtig svamp med opvaskemiddel til opvaskemaskine. Brug gummihandsker. Anvend kun opvaskemiddel til opvaskemaskiner for at undgå skumdannelse.
	Rust på bestikket	Bestikket er ikke rustfrit.	
Der er ikke kørt et program efter påfyldning af salt. Spor af salt er derfor kommet på opvasken.		Efter påfyldning af salt bør der altid køres et hurtigt vaskeprogram uden service i opvaskemaskinen og uden valg af Turbofunktion (hvis denne findes).	
Låget til saltbeholderen er løst.		Undersøg låget. Sæt det ordentligt fast.	
Larm	Bankelyde fra opvaskemaskinen	Spulearmen banker på en genstand i kurven.	Stop opvasken og omplacer den genstand, som forhindrer spulearmen i at køre normalt.
	Raslen fra opvaskemaskinen	En del af servicet sidder ikke ordentligt fast i maskinen	Stop for opvasken og omplacer den løse genstand.
	Bankelyde fra vandrørene	Dette kan skyldes eksisterende installationer.	Dette kan skyldes eksisterende installationer. Dette kan ikke påvirke opvaskemaskinens funktioner. Ved tvivl, kontakt en autoriseret tekniker.
Dårligt opvaskeresultat	Service er ikke rent	Servicet var ikke placeret korrekt	Læs afsnittet 'Opfyldning af opvaskemaskinen'
		Det valgte program var ikke tilstrækkeligt.	Vælg et mere intensivt opvaskeprogram. Læs afsnittet 'Start et program'.
		Der var ikke nok opvaskemiddel.	Anvend mere opvaskemiddel eller skift opvaskemiddel.
		Genstande har blokeret spulearmene.	Omplacer genstandene, så spulearmene kan rotere korrekt.
		Filteret er ikke rent nok, eller ikke monteret korrekt. Dette kan forårsage blokering i spulearmene.	Rengør filteret/monter filteret korrekt. Rengør spulearmene.

	Problem	Mulig årsag	Løsningsforslag
Dårligt opvaskeresultat	Glasgenstande er ikke klare	Blødt vand og for meget opvaskemiddel	Brug mindre opvaskemiddel, hvis vandet er blødt. Vælg det korteste opvaskeprogram til glasgenstande for at opnå det bedste opvaskeresultat.
	Sorte eller grå pletter på genstandene	Aluminiums køkkenredskaber har været i kontakt med genstandene.	Fjern pletterne med et mildt, slibende rengøringsmiddel
	Rester af vaskemiddel i beholderen	Genstande har blokeret beholderen.	Placer genstandene korrekt.
Dårligt tørreresultat	Genstandene er ikke tørre	Forkert opfyldning	Fyld opvaskemaskinen som anbefalet i brugsanvisningen.
		For lidt afspændingsmiddel	Forøg indstillingen af frigivet afspænding pr. vask/påfyld beholderen.
		Opvaskemaskinen er tømt for hurtigt	Opvaskemaskinen må ikke tømmes lige efter, den er stoppet. Åbn døren lidt, så dampen forsvinder. Tøm først opvaskemaskinen, når servicet er afkølet. Tøm først den nederste kurv. Så undgås det, at servicet i den nederste kurv gøres vådt, når servicet i den øverste kurv fjernes.
		Forkert valg af opvaskeprogram	Korte programmer vasker ved lavere temperaturer, og det forringer vaskeresultatet. Vælg et længere program.
		Bestik med belægning af dårlig kvalitet	Maskinen har sværere ved at fjerne vandet fra denne type bestik. Det er ikke egnet til maskinopvask.

Tekniske specifikationer

Model	SFO 4101 - SFO 4201
Kapacitet	14 kuverter
Energiklasse (1)	A++
Årligt energiforbrug (2)	266 kWh
Energiforbrug ved standard cyklus	0,93 kWh
Energiforbrug i slukket tilstand	0,45 W
Energiforbrug i tændt tilstand	0,49 W
Årligt vandforbrug (3)	3080 ltr.
Tørre klasse (4)	A
Standard vaske cyklus (5)	ECO 45°C
Programtid på standard vaske cyklus	190 min
Støj niveau	47 dB(A) re 1 pW
Montering	Indbygning
Kan indbygges	Ja
Dimensioner (HxBxD):	815 x 598 x 580 mm
Strømforbrug	1930 W
Strømforsyning	230 V/50 Hz
Vandtryk:	0.4-10 bar/0.04-1.0MPa

Teknisk datablad

- A+++ (højeste energieffektivitet) til D (laveste energieffektivitet)
- Årligt energiforbrug 258 kWp, baseret på 280 standard opvaskecykluser, koldtandsindtag og drift i lavenergimodus. Det faktiske energiforbrug afhænger af anvendelsen.
- Årligt vandforbrug 3080 liter, baseret på 280 standard opvaskecykluser. Det faktiske energiforbrug afhænger af anvendelsen.
- A (højeste energieffektivitet) til G (laveste energieffektivitet)
- Dette program egner sig til at rengøre normalt snavset service, og er det mest effektive program med hensyn til energi- og vandforbrug for denne type service.

Ved leveringen opfylder enheden alle europæiske standarder og direktiver i den aktuelle version:

- LVD 2006/95/EC
- EMC2004/108/EC
- ErP 2009/125/EC

Ovenstående værdier er målt i henhold til standarderne indenfor specifikke driftsbetingelser.

Resultaterne kan variere stort alt efter mængden af service, hvor beskiddet det er, vandets hårdhed, den anvendte mængde opvaskemiddel osv.

Brugervejledningen er baseret på den Europæiske Unions standarder og bestemmelser.

Kvikguide

Du kan finde flere detaljerede oplysninger i de enkelte afsnit i betjeningsvejledningen.

Tænd for maskinen:

- Tryk på tænd/sluk-knappen for at tænde for maskinen.
- Åbn lågen.

Fyld opvaskemiddel i dispenserens:

Rum A: Ved hver vaskecyklus.

Rum B: Ved programmer, hvor der kun er forvask. (Følg anvisningerne!)

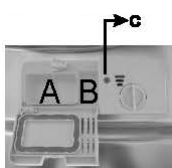

Kontrollér mængden af afspændingsmiddel:

- Mekanisk indikator C.
- Elektrisk indikator på kontrolpanelet (hvis monteret).

Kontrollér mængden af salt:

- (Kun på modeller med blødgøringsystem.) Elektrisk indikator på kontrolpanelet (hvis monteret). Hvis maskinen ikke er udstyret med en saltindikator (gælder for nogle modeller), kan du vurdere, hvornår der skal påfyldes salt i blødgøringsystemet ud fra det antal opvaskecyklusser, opvaskemaskinen har kørt siden sidste påfyldning.

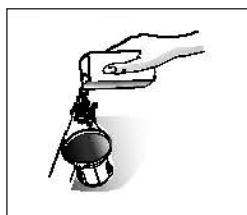

Fyld kurvene:

- Skrab større mængder af madrester af.
- Sæt gryder/pander, der er brændt på, i blød, inden du fylder dem i maskinen.
- Se anvisningerne vedrørende fyldning af maskinen.

Vælg et program:

- Tryk på knappen **Program**, indtil det valgte program lyser. (Se afsnittet "Betjeningsanvisninger").

Brug af opvaskemaskinen

- Brug af opvaskemaskinen Luk lågen. Tænd for vandtilførslen og tryk på knappen Start/Pause. Maskinen starter efter ca. 10 sekunder.

Skift af program:

- 1 En cyklus kan kun ændres, hvis den har kørt i kort tid. Ellers er opvaskemidlet muligvis allerede blevet frigivet, og vandet er muligvis allerede tømt ud. Hvis dette er tilfældet, skal der fyldes opvaskemiddel i dispenserens igen.
- 2 Tryk på knappen Start/pause i mere end 3 sekunder for at annullere programmet. Tryk på kørende programs knap i mere end 3 sek. for at annullerer det.
- 3 Vælg et andet program.
- 4 Genstart opvaskemaskinen.

Fyld efter med glemte service/bestik under igangværende opvask.:

- 1 Tryk på "**start/pause**" knappen for at stoppe opvaskemaskinen.
- 2 Når sprøjtearmene stopper, kan du åbne lågen helt.
- 3 Fyld det glemte service/bestik i maskinen.
- 4 Luk lågen. Tryk på "**start/pause**" knappen og opvaskemaskinen vil forsætte med vaske cyklussen efter 10 sekunder.

Hvis der slukkes for maskinen under en opvaskecyklus:

Hvis maskinen slukkes under en opvaskecyklus, skal du - når du tænder for den igen - vælge opvaskecyklus igen og derefter starte opvaskemaskinen som normalt.

ADVARSEL! Sørg for at åbne lågen forsigtigt. Der kan slippe varm damp ud.

Sluk for maskinen:

Når maskinen er færdig, lyder summeren / akustiske alarm 8 gange, hvorefter den stopper. Tryk på "**tænd/sluk**" knappen for at slukke maskinen.

Luk for vandtilførslen, tøm kurvene:

VIGTIGT: Vent nogle minutter (omkring 15 minutter), inden du tømmer opvaskemaskinen, så du undgår at berøre service og bestik, mens de stadig er varme og derfor også lettere risikerer at gå i stykker.

Så tørrer de også bedre.

Start med at tømme den nederste kurv, når du skal tømme maskinen.

Indstilling af bestik kurv

1



Position 1

Begge kurve er skrånstillet.

2

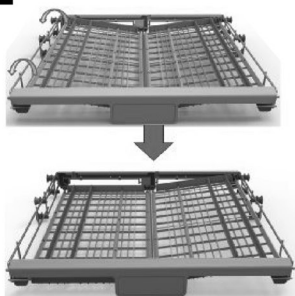

Position 2

Løft i kurven og sæt den til flad position, én er flad og én er skrånstillet.

3

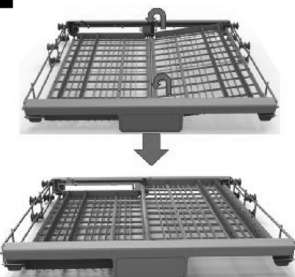

Position 3

Løft i kurven og sæt den i øverste flad position. Begge kurve er i flad position, én i øverste og én i nederste.

4



Position 4

Flyt én af kurve oven på den anden, så de overlapper hinanden.

5



Position 5

Fjern én af kurvene, så der kun er én tilbage.

Indbygningsvejledning

Læs venligst denne vejledning grundigt.

- Alle forberedelser skal udføres inden opvaskemaskinen skubbes på plads.
- Placering af opvaskemaskinen bør være tæt på vandtilførsel samt afløb.
- Hvis opvaskemaskinen places i et hjørne, skal det være muligt at åbne lågen helt.

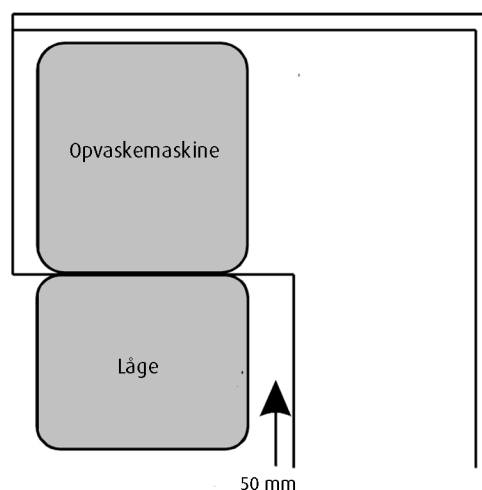
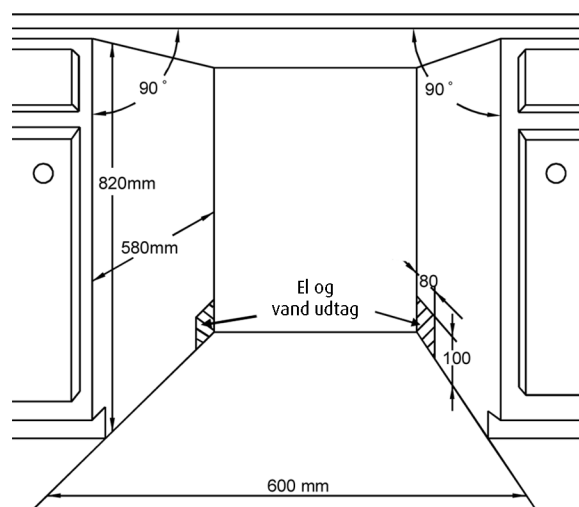

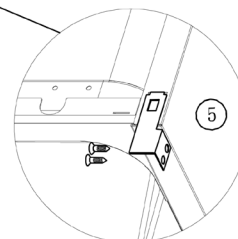
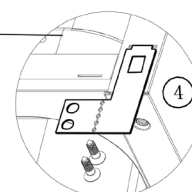
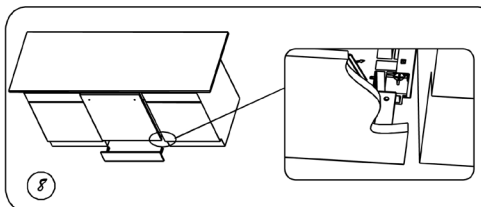
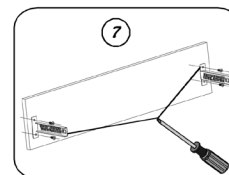
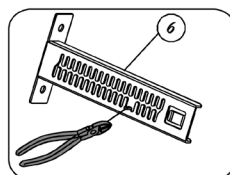
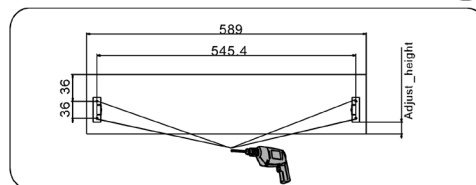
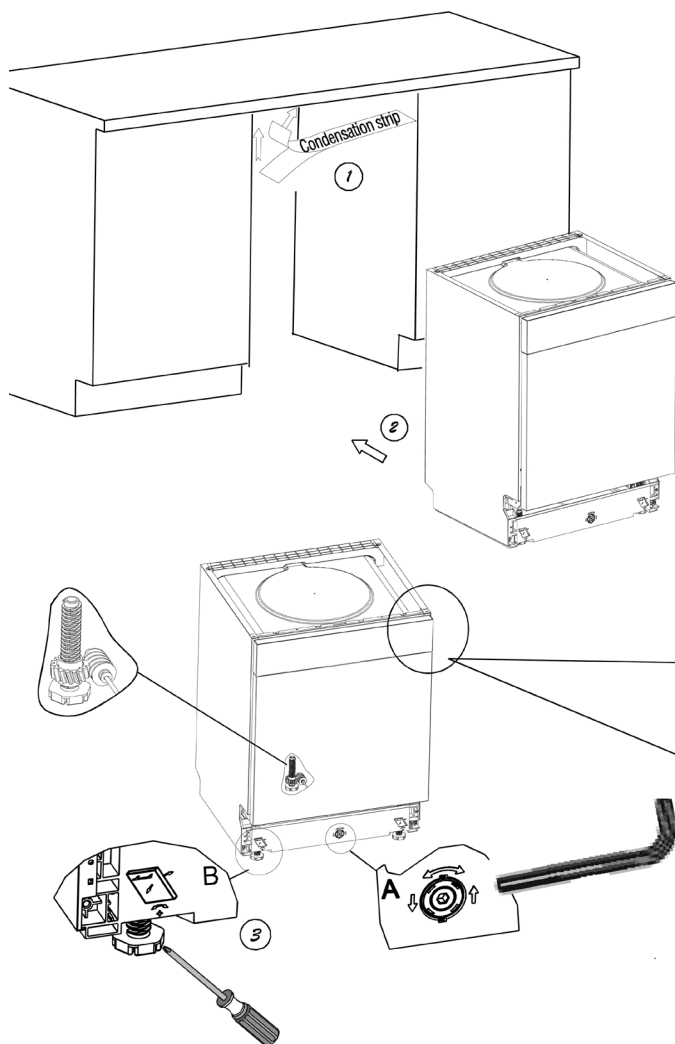

Installering trin for trin

- Tilslut koldt vandstilførslen
- Tilslut afløbsslangen til afløbet
- Tilslut strømledningen til stikkontakten
- Påfør kondensator strippen på undersiden af bordpladen. Sikrer, at strippen er monteret helt flat imod fladen samt holder forkant med bordpladen.
- Placer opvaskemaskinen i hullet
- Niveller opvaskemaskinen. De bagerste fødder kan justeres fra fronten. Brug en skruetrækker til at indstille med. Skruen er placeret i midten af det nederste front panel. De foreste fødder kan drejes på ved hjælp af en skruetrækker med lige kær. v.
- Opvaskemaskinen skal fastspændes til køkkenkabinettet. Der er to måde at gøre dette på:
Fastspænd til undersiden af bordpladen. Brug medfølgende beslag.

Hvis bordpladen er af kranit eller marmor, brug side kabinetterne istedet for.

- Monter beslagene på fodsparket og justér til den ønskede dybde ved at bøje en af de udstandsede tapper ned. Sørg for at fodsparket sidder plant med resten af soklen. Derefter skubbes fodsparket på plads i opvaskemaskinens dertil indrettede slots.

Nivellering

Det er vigtigt at opvaskemaskinen er nivelleret. Brug evt et vaterpas indvendigt i maskinen, både i dybden og bredden og lodret på den udvendige lukkede låge.

Der kan justeres på de bagerste, højre og venstre fødder.

Important safety informations

When using your dishwasher, follow the precautions listed below:

- This appliance is intended to be used in household and similar applications such as:
 - staff kitchen areas in shops, offices and other working environments;
 - farm houses;
 - by clients in hotels, motels and other residential type environments;
 - bed and breakfast type environments.
- This appliance can be used by children aged from 8 years and above and persons with reduced physical, sensory or mental capabilities or lack of experience and knowledge if they have been given supervision or instruction concerning use of the appliance in a safe way and understand the hazards involved.
- Children shall not play with the appliance. Cleaning and user maintenance shall not be made by children without supervision. For EN60335-1
- This appliance is not intended for use by persons (including children) with reduced physical, sensory or mental capabilities, or lack of experience and knowledge, unless they have been given supervision or instruction concerning use of the appliance by a person responsible for their safety. For IEC60335-1.
- This appliance is for indoor use only, for household use only.
- To protect against the risk of electrical shock, do not immerse the unit, cord or plug in water or other liquid. Please unplug before cleaning and maintenance the appliance.
- Use a soft cloth moisten with mild soap, and then use a dry cloth to wipe it again.

Earthing instruction

- This appliance must be earthed. In the event of a malfunction or breakdown, earthing will reduce the risk of an electric shock by providing a path of least resistance of electric current. This appliance is equipped with a cord having an equipment-earthing conductor and a grounding plug.
- The plug must be plugged into an appropriate outlet that is installed and earthed in accordance with all local codes and ordinances.
- Improper connection of the equipment-earthing conductor can result in the risk of an electric shock.
- Check with a qualified electrician or service representative if you are in doubt whether the appliance is properly grounded.

Do not modify the plug provided with the appliance; If it does not fit the outlet.

- Have a proper outlet installed by a qualified electrician. Do not abuse, sit on, or stand on the door or dish rack of the dishwasher.
- Do not operate your dishwasher unless all enclosure panels are properly in place.

- Open the door very carefully if the dishwasher is operating, there is a risk of water squirting out.
- Do not place any heavy objects on or stand on the door when it is open. The appliance could tip forward.

When loading items to be washed:

- 1) Locate sharp items so that they are not likely to damage the door seal;
 - 2) Warning: Knives and other utensils with sharp points must be loaded in the basket with their points down or placed in a horizontal position.
- Check that the detergent powder is empty after completion of the wash cycle.

Do not wash plastic items unless they are marked dishwasher safe or the equivalent.

- For plastic items not so marked, check the manufacturer's recommendations.
- Use only detergent and rinse additives designed for an automatic dishwasher.
- Never use soap, laundry detergent, or hand washing detergent in your dishwasher.
- Children should be supervised to ensure that they do not play with the appliance.
- The door should not be left open, since this could increase the risk of tripping.

If the supply cord is damaged, it must be replaced by the manufacturer or its service agent or a similarly qualified person in order to avoid a hazard.
- During installation, the power supply must not be excessively or dangerously bent or flattened. Do not tamper with controls.
- The appliance is to be connected to the water mains using new hose sets and that old hose-sets should not be reused.
- The maximum number of place settings to be washed is 12.
- The maximum permissible inlet water pressure is 1MPa.
- The minimum permissible inlet water pressure is 0.04MPa.

OPERATING INTRUCTIONS

IMPORTANT!

To get the best performance from your dishwasher, read all operating instructions before using it for the first time .

Controlpanel

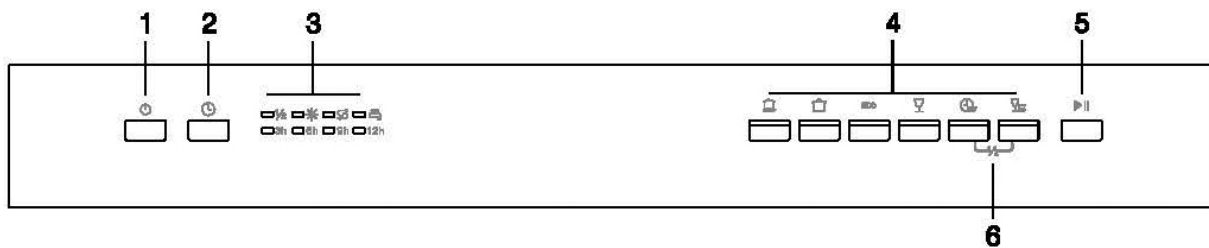

- 1 **"On/Off"** Button: Turn on/off the power supply by pushing.
- 2 **"Delay"** Button : Press the button to delay, Four set can be select include 3h, 6h, 9h, 12h.
- 3 **Indicator lamps**: Half load indicator, Rinse detergent lack indicator, Salt lack indicator, Faucet not opened indicator, Delay set indicator.
- 4 **Programbutton and indicators**
- 5 **"Start/Pause"** button.
- 6 **"Half-load"** key-press,push the two buttons at the same time to select half load function before the start of the program.

When this function is selected, it is only the lower spraryarm that is running. Never use the upper basket when this programme is running.

Dishwasher parts

- 1 Upper Basket
- 2 Inner pipe
- 3 Lower Basket
- 4 Salt Container
- 5 Dispenser
- 6 Cup Shelf
- 7 Spray arms
- 8 Filter assembly
- 9 Inlet pipe connector
- 10 Drain pipe

Before using your dishwasher for the first time:

- A Set the water softener
- B Add 1.5Kg dishwasher salt and then full fill the salt container with water
- C Fill the rinse aid dispenser
- D Fill in detergent

Water softener

The water softener must be set manually, using the water hardness dial.

The water softener is designed to remove minerals and salts from the water, which would have a detrimental or adverse effect on the operation of the appliance. The higher the content of these minerals and salts, the harder your water is. The softener should be adjusted according to the hardness of the water in your area. Your local Water Authority can advise you on the hardness of the water in your area.

Adjusting Salt Consumption

The dishwasher is designed to allow for adjustment in the amount of salt consumed based on the hardness of the water used. This is intended to optimise and customise the level of salt consumption.

- 1 Switch on the appliance;
- 2 Press the Start/Pause button for more than 5 seconds to start the water softener set model within 60seconds after the appliance was switched on;
- 3 Press the button to select the proper set according to your local environment, the sets will change in the following sequence: H4->H5->H6->H1->H2->H3;
- 4 Press the On/Off button or no operation for 5 seconds to end the set up model.

WATER HARDNESS				Selector Position	Salt con. (cykl/1kg)
°dH	°fH	°Clarke	mmol/l		
0-5	0-9	0-6	0-0,94	H1 Rapid	0
6-11	10-20	7-14	1,0-2,0	H2 90 min	9
12-17	21-30	15-21	2,1-3,0	H3 90 min Rapid	12
18-22	31-40	22-28	3,1-4,0	H4 Glass	20
23-34	41-60	29-42	4,1-6,0	H5 Glass Rapid	30
35-55	61-98	43-69	6,1-9,8	H6 90 min Glass	60

Note 1

1 dH=1.25 Clarke=1.78 fH=0.178mmol/l

Clark: British degree

fH: French degree

DH: German degree

Note 2

The manufactory setting: H4 (EN 50242)

Your local Water Authority can advise you on the hardness of the water in your area.

Loading the salt into the Softener

The salt container is located beneath the lower basket and should be filled as explained in the following:

Attention!

- Only use salt specifically designed for the use in dishwashers! Every other type of salt not specifically designed for the use in a dishwasher, especially table salt, will damage the water softener. In case of damages caused by the use of unsuitable salt the manufacturer does not give any warranty nor is liable for any damages caused.
 - Only fill with salt just before starting one of the complete washing programs. This will prevent any grains of salt or salty water, which may have been spilled, remaining on the bottom of the machine for any period of time, which may cause corrosion.
- A After the lower basket has been removed, unscrew and remove the cap from the salt container.
 - B Place the end of the funnel (supplied) into the hole and introduce about 1.5kg of dishwasher salt.
 - C Full fill the salt container with water, it is normal for a small amount of water to come out of the salt container.
 - D After filling the container, screw the cap tightly back clockwise.
 - E The salt warning light will stop being after the salt container has been filled with salt.
 - F Immediately after filling the salt into the salt container, a washing program should be started (We suggest to use a short program). Otherwise the filter system, pump or other important parts of the machine may be damaged by salty water. This is out of warranty.

Important!

- 1 The salt container must only be refilled when the salt warning light in the control panel comes on.
Depending on how well the salt dissolves, the salt warning light may still be on even though the salt container is filled. If there is no salt warning light in the control panel (for some Models), you can estimate when to fill the salt into the softener by the cycles that the dishwasher has run.
- 2 If there are spills of the salt, a soak or a rapid program should be run to remove the excessive salt. Always use the salt intended for use with dishwasher.

1

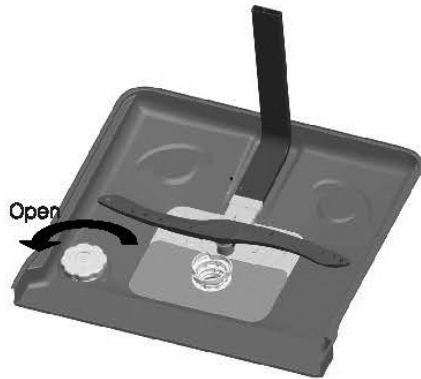

2

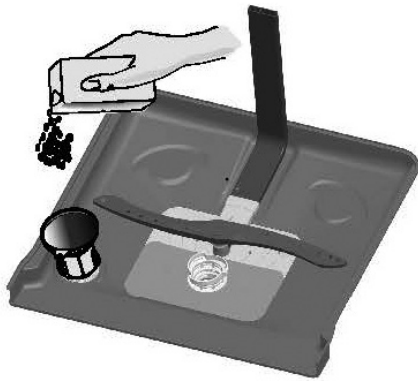

How to fill the Rinse Aid Dispenser

- 1 To open the dispenser, turn the cap to the "open" (left) arrow and lift it out.
- 2 Pour the rinse aid into the dispenser, being careful not to overfill.
- 3 Replace the cap by inserting it aligned with "open" arrow and turning it to the closed (right) arrow.

Important!

Clean up any rinse aid spill during filling with an absorbent cloth to avoid excessive foaming during the next wash. Don't forget to replace the cap before you close dishwasher door.

Indikator

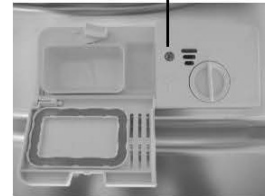

Rinse Aid Dispenser

The rinse aid is released during the final rinse to prevent water from forming droplets on your dishes. That can leave spots and streaks. It also improves drying by allowing water to sheet off the dishes. Your dishwasher is designed to use liquid rinse aids. The rinse aid dispenser is located inside the door next to the detergent dispenser. To fill the dispenser, open the cap and pour the rinse aid into the dispenser until the level indicator turns completely black.

The volume of the rinse aid container is about 110ml.

Function of Rinse Aid

Rinse aid is automatically added during the last rinse, ensuring thorough rinsing, and spot and streak free drying.

Attention! Only use branded rinse aid for dishwasher. Never fill the rinse aid dispenser with any other substances (e.g. Dishwasher cleaning agent, liquid detergent). This would damage the appliance.

When to Refill the Rinse Aid Dispenser

If there is no rinse-aid warning light in the control panel, you can judge the amount of rinse-aid by the color of the optical level indicator "C" located next to the cap. When the rinse-aid container is full, the whole indicator will be dark. As the rinse-aid diminishes, the size of the dark dot decreases. You should never let the rinse aid get below 1/4 full.

As the rinse aid diminishes, the size of the black dot on the rinse aid level indicator changes, as illustrated below.



Full

3 / 4 full

1 / 2 full

1 / 4 full - Should refill to eliminate spotting

1 / 4 full - Should refill to eliminate spotting

Adjusting Rinse Aid Dispenser

The rinse aid dispenser has six or four settings. Always start with the dispenser set on "4". If spots and poor drying are a problem, increase the amount of rinse aid dispensed by removing the dispenser lid and rotating the dial to "5". If the dishes still are not drying properly or are spotted, adjust the dial to the next higher number until your dishes are spot-free. The recommended setting is "4". (Factory value is "4".)

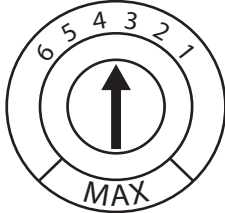

Remark!: Increase the dose if there are drops of water or lime spots on the dishes after washing. Reduce it if there are sticky whitish stains on your dishes or a bluish film on glassware or knife blades.

Detergents

There are 3 sorts of detergents

- 1 With phosphate and with chlorine
- 2 With phosphate and without chlorine
- 3 Without phosphate and without chlorine

Normally new pulverised detergent is without phosphate, thus the water softener function of phosphate is not given. In this case we recommend to fill salt in the salt container even when the hardness of water is only 6 °dH. If detergents without phosphate were used in case of hard water often white spots appear at dishes and glasses. In this case please add more detergent to reach better results.

Detergents without chlorine do only bleach a little. Strong and coloured spots will not be removed completely. In this case please choose a program with higher temperature.

Concentrated Detergent

Based on their chemical composition, detergents can be split into two basic types:

- Conventional, alkaline detergents with caustic components.
- Low alkaline concentrated detergents with natural enzymes.

The use of Normal washing program in combination with concentrated detergent reduces pollution and is good for your dishes.

Detergent Tablets

Detergent tablets of different brands dissolve at different speeds. For this reason some detergent tablets cannot dissolve and develop their full cleaning power during short Programs. Therefore please use long programs when using detergent tablets, to ensure the complete removal of detergent residuals.

Detergent Dispenser

The dispenser must be refilled before the start of each wash cycle following the instructions provided in the Wash Cycle Table. Your dishwasher uses less detergent and rinse aid than conventional dishwasher. Generally, only one tablespoon of detergent is needed for a normal wash load. More heavily soiled items need more detergent. Always add the detergent just before starting the dishwasher, otherwise it could get damp and will not dissolve properly.

REMARK!

- If the lid is closed: press release button. The lid will spring open. Always add the detergent just before starting each wash cycle.
- Only use branded detergent aid for dishwasher.

Warning!

Dishwasher detergent is corrosive! Take care to keep it out of reach of children.

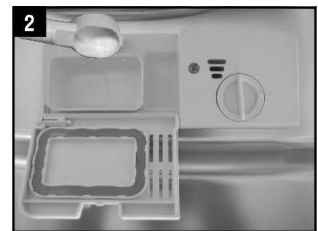
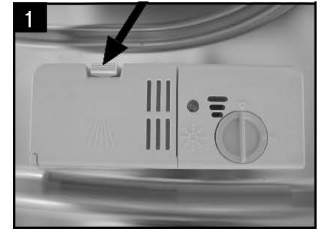

Proper Use of Detergent

Only use detergent specifically made for use in dishwashers. Keep your detergent fresh and dry. Don't put powder detergent into the dispenser until you're ready to wash dishes.

Fill in detergent dispenser

Fill the detergent dispenser with detergent.

The marking indicates the dosing levels, as illustrated on right:

- A Location of main wash cycle detergent.
- B Location of pre-wash cycle detergent

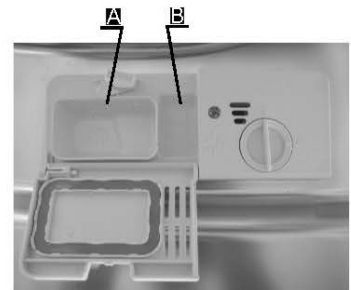

Please observe the manufacturer's dosing and storage

Recommendations as stated on the detergent packaging.

Close the lid and press until it locks in place.

If the dishes are heavily soiled, place an additional detergent dose in the pre-wash detergent chamber. This detergent will take effect during the pre-wash phase.

REMARK!

- You see information about the amount of detergent for the single program on table for program selection.
- Please be aware that soiling levels and water hardness can affect wash results.
- Please observe the manufacturer's recommendations on the detergent packaging.

- Cutlery with wooden, horn china or mother-of-pearl handles
- Plastic items that are not heat resistant
- Older cutlery with glued parts that are not temperature resistant
- Bonded cutlery items or dishes
- Pewter or copper items
- Crystal glass
- Steel items subject to rusting
- Wooden platters
- Items made from synthetic fibres

Are not suitable Are of limited suitability

- Some types of glasses can become dull after a large number of washes
- Silver and aluminum parts have a tendency to discolour during washing
- Glazed patterns may fade if machine washed frequently

Before and after loading the dishwasher baskets

(For best performance of the dishwasher, follow these loading guidelines. Features and appearance of baskets and cutlery baskets may vary from your model.)

Scrape off any large amounts of leftover food. Soften remnants of burnt food in pans. It is not necessary to rinse the dishes under running water.

Place objects in the dishwasher in following way:

- Items such as cups, glasses, pots/pans, etc. are faced downwards.
- Curved items, or ones with recesses, should be loaded aslant so that water can run off.
- All utensils are stacked securely and can not tip over.
- All utensils are placed in the way that the spray arms can rotate freely during washing.

Important! -Very small items should not be washed in the dishwasher as they could easily fall out of the basket.

- Load hollow items such as cups, glasses, pans etc. with the opening facing downwards so that water cannot collect in the container or a deep base.
- Dishes and items of cutlery must not lie inside one another, or cover each other.
- To avoid damage to glasses, they must not touch.
- Load large items which are most difficult to clean into the lower basket.
- Long and/or sharp items of cutlery such as carving knives must be positioned horizontally in the upper basket.
- Please do not overload your dishwasher. This is important for good results and for reasonable consumption of energy.

Loading the upper basket

The upper basket is designed to hold more delicate and lighter dishware such as glasses, coffee and tea cups and saucers, as well as plates, small bowls and shallow pans (as long as they are not too dirty).

Position the dishes and cookware so that they will not get moved by the spray of water.

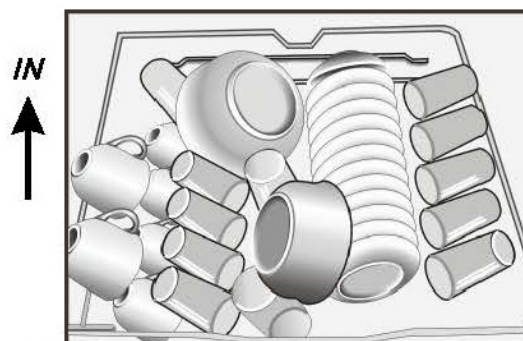

Adjusting the Upper Basket

The height of the upper basket can be adjusted in order to create more space for large utensils both for the upper/lower basket. The height of the upper basket can be adjusted by placing the wheels on different height of the rails. Long items, serving cutlery, salad servers and knives should be placed on the shelf so that they do not obstruct the rotation of the spray arms..



Folding back the cup shelves

For better stacking of pots and pans, the spikes can be folded down

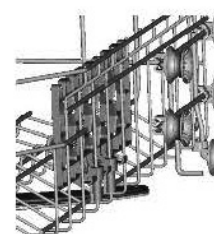
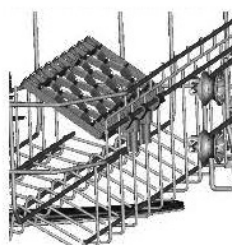
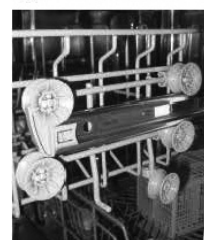

Loading the lower basket

We suggest that you place large items and the most difficult to clean items are to be placed into the lower basket: such as pots, pans, lids, serving dishes and bowls, as shown in the figure below. It is preferable to place serving dishes and lids on the side of the racks in order to avoid blocking the rotation of the top spray arm.

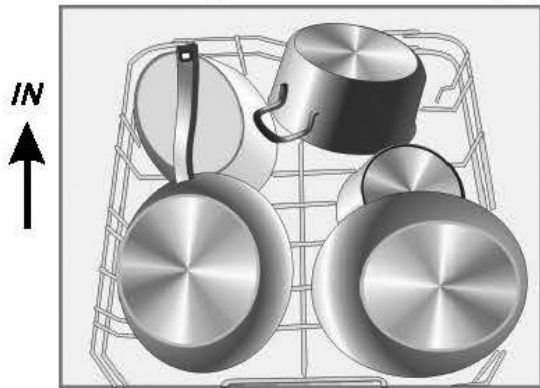

Please be reminded that:

- Pots, serving bowls, etc, must always be placed top down.
- Deep pots should be slanted to allow water to flow out.
- The Bottom Basket features folding spikes so that larger or more pots and pans can be loaded.

Folding Spikes of Lower Basket

For better stacking of pots and pans, the spikes can be folded down as show in the picture right.



Cutlery basket

Cutlery should be placed in the cutlery basket with the handles at the bottom. If the rack has side baskets, the spoons should be loaded separately into the appropriate slots, especially long utensils should be placed in the horizontal position at the front of the upper basket.

Advarsel

- Do not let any item extend through the bottom.
- Always load sharp utensils with the sharp point down!

For personal safety and a top quality cleaning, place the silverware in the basket making sure that:

- They do not nest together
- Silverware is placed with the handles down
- But place knives and other potentially dangerous utensils are placed handle up

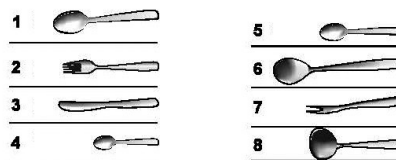
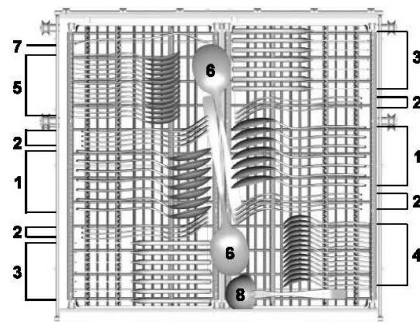
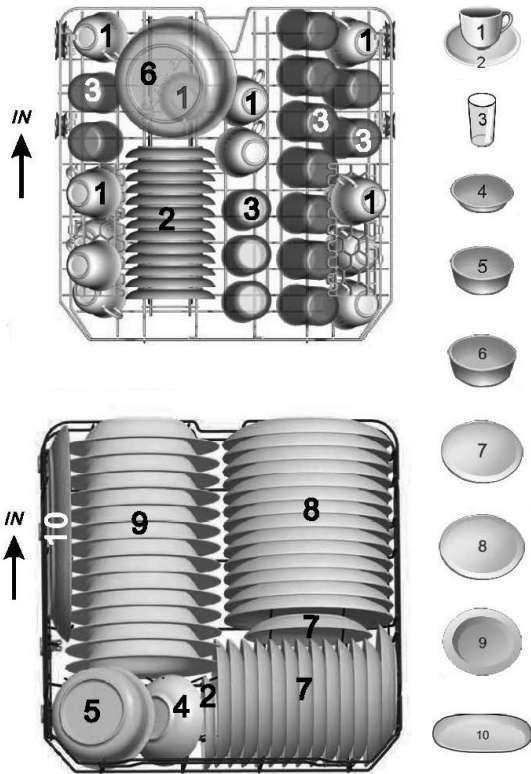

Information vedr. fyldning af kurve iht. En50242

Capacity: 14 place settings





Upper baskets position: Lower

Programme: ECO

Rinse aid setting:6

Softener setting:H4

Starting a washing programme

Program	Cycle Selection Information	Description of cycle	Detergent Pre/main	Run time (min.)	Energy (Kwh)	Water consumption. (L)	Rinse aid
Intensive 	For heaviest soiled crockery, and normally soiled pots pans dishes etc with dried on soiling.	Pre-wash (50°C) Wash (60°C) Rinse Rinse Rinse (65°C) Drying	5/30 g 1 or 2 tablets	160	1,5	18,5	*
Normal 	For normally soiled loads, such as pots, plates, glasses and lightly soiled pans.	Pre-wash (45°C) Wash (55°C) Rinse Rinse (65°C) Drying	5/30 g	180	1,25	15	*
ECO ECO (*EN 50242)	This is standard programme, it is suitable to clean normally soiled tableware and it is the most efficient programme in terms of its combined energy and water consumption for that type of tableware.	Pre-wash Wash (45°C) Rinse (65°C) Drying	5/30 g	190	0,93	11	*
Glass 	For lightly soiled crockery and glass.	Pre-wash Wash (40°C) Rinse Rinse (60°C) Drying	5/30 g	120	0,85	14,5	*
90 min 	For lightly soiled loads that do not need excellent drying efficiency	Wash (65°C) Rinse Rinse (65°C) Drying	35 g	90	1,35	12,5	*
Rapid wash 	A shorter wash for lightly soiled loads and quick wash	Wash (45°C) Rinse Rinse (55°C)	25 g	40	0,75	11,5	

- Fill the Rinse aid container.
- *EN 50242 : This programme is the test cycle. The information for comparability test in accordance with EN 50242, as follows: Capacity: 12 setting. Position Upper basket: upper wheels on rails. Rinse aid setting: 6. Pl:0.49w;Po:0.45w

Starting a cycle wash

- Draw out the lower and upper basket, load the dishes and push them back. It is commended to load the lower basket first, then the upper one.
- Pour in the detergent (see the section entitled Salt, Detergent and Rinse Aid).
- Insert the plug into the socket. The power supply is 220-240 VAC /50 HZ, the specification of the socket is 10A 250VAC. Make sure that the water supply is turned on to full pressure.
- Close the door, press the On/Off button.
- Press the desired program button , the corresponding indicator lights up. If a program is selected, the response light will light.
- Then press the Start/Pause button, the dishwasher begins to start.

Change the program

A cycle that is underway can only be modified if it has only been running for a short time. Otherwise, the detergent may have already been released, and the appliance may have already drained the wash water. If this is the case, the detergent dispenser must be refilled.

To change

- Press the Start/Pause button
- Press the running program button more than 3s then you can change the program to the desired cycle setting.

If you open the door during a wash cycle, the machine will pause. The programlight will stop blinking and the buzzer will mooring every minute unless you close the door. After you close the door, the machine will keep on working after 10 seconds.

If your model has broken remember function, the machine will go on to finish the selected program after the power cut.

Forgot to add a dish

A forgotten dish can be added any time before the detergent cup opens.

- 1 Press the Start/Pause Button to stop the washing.
- 2 Open the door a little.
- 3 After the spray arms stop working, you can open the door completely.
- 4 Add forgotten dishes.
- 5 Close the door
- 6 Press the Start/Pause Button, the dishwasher will run after 10 seconds.

At the end of the wash cycle

When the working cycle has finished, the buzzer of dishwasher will sound 8 seconds, then stop.

Turn off the appliance using the ON/OFF button, shut off the water supply and open the door of the dishwasher. Wait a few minutes before unloading the dishwasher to avoid scald, the dishes and utensils are still hot and more susceptible to breakage. They will also dry better.

- Switch Off the Dishwasher
Switch off the dishwasher by pressing the ON/OFF button.
- Turn off the water tap!
- Open the door carefully.

Hot dishes are sensitive to knocks. The dishes should be allowed to cool down around 15 minutes before removing from the appliance.

Open the dishwasher's door, leave it ajar and wait a few minutes before removing the dishes. In this way they will be cooler and the drying will be improved.

- Unloading the dishwasher

It is normal that the dishwasher is wet inside.

It is dangerous to open the door when washing, because the hot water may scald you.

Maintenance and cleaning

Filtering system

The filter prevent larger remnants of food or other objects from getting inside the pump.

The filter system consists of a coarse filter, a flat (Main filter) and a micro filter (fine filter).

1 - Main filter

Food and soil particles trapped by this filter are pulverized by a special jet on the spray arm and washed down to drain.

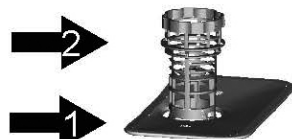

2 - Fine filter

This filter holds soil and food residues in the sump area and prevents it from being re-deposited on the dishes during a cycle.



3 - Coarse filter C

Larger items, such as pieces of bone or glass, that could block the drain are trapped in the coarse filter. To remove the items caught by this filter, gently squeeze the tap on the top of this filter and lift it out.

Filter assembly

The filter efficiently removes food particles from the wash water, allowing it to be recycled during the cycle.

For best performance and results, the filter assembly must be cleaned regularly. For this reason, it is a good idea to remove the larger food particles trapping in the filter after each wash cycle by rinsing the filter and cup under running water. To remove the filter assembly, pull the cup handle in the upward direction.

Warning

Never run the dishwasher without the filters in place.

The dishwasher must never be used without the filters.

Improper replacement of the filter may reduce the performance level of the appliance and damage dishes and utensils.

Step1: Turn the filter in anti-clockwise direction,

Step 2: lift the filter assy up

Remark:

If do it from step1 to step 2 the filter system will be removed; while if do it from Step 2 to Step 1, the filter system will be installed.

- Inspect the filters for blocking after every time the dishwasher has been used.
- By unscrewing the coarse filter, you can remove the filter system. Remove any food remnants and clean the filters under running water.

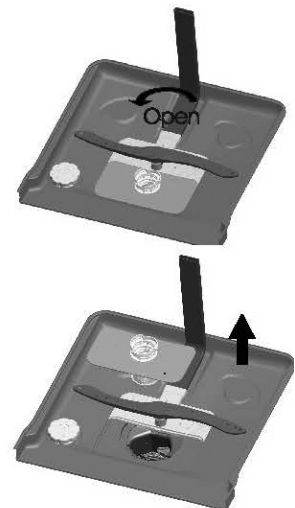

Important:

The entire filter assembly should be cleaned once a week.

Cleaning The Filter

To clean the coarse filter and the fine filter, use a cleaning brush. Reassemble the filter parts as shown in the figures on the last page and reinsert the entire assembly in the dishwasher, positioning in its seat and pressing downward.

Warning

When cleaning the filters, don't knock on them. Otherwise, the filters could be contorted and the performance of dishwasher could be decreased.

Cleaning

The control panel can be cleaned by using a lightly dampened cloth. After cleaning, make sure to dry it thoroughly. For the exterior use a good appliance polish wax.

Never use sharp objects, scouring pads or harsh cleaners on any part of the dishwasher.

Cleaning The Door

To clean the edge around the door, you should use only a soft warm, damp cloth. To avoid penetration of water into the door lock and electrical components, do not use a spray cleaner of any kind.

- Never use a spray cleaner to clean the door panel as it may damage the door lock and electrical components.

Warning: Abrasive agents or some paper towel should not be used because of the risk of scratching or leaving spots on the stainless steel surface.

Cleaning the Spray Arms

It is necessary to clean the spray arms regularly for hard water chemicals will clog the spray arm jets and bearings.

To remove the upper spray arm, hold the nut, rotate the arm clockwise to remove it.

To remove the lower spray arm, pull out the spray arm upward.

Wash the arms in soapy and warm water and use a soft brush to clean the jets. Replace them after rinsing them thoroughly.



Keep your dishwasher in good shape

- After every wash, turn off the water supply to the appliance and leave the door slightly open so that moisture and odors are not trapped inside.

Remove the Plug

- Before cleaning or performing maintenance, always remove the plug from the socket.

No Solvents or Abrasive Cleaning

- To clean the exterior and rubber parts of the dishwasher, do not use solvents or abrasive cleaning products. Only use a cloth with warm soapy water.
- To remove spots or stains from the surface of the interior, use a cloth dampened with water with a little vinegar, or a cleaning product made specifically for dishwashers.

When not in use for a long time

It is recommended that you run a wash cycle with the dishwasher empty and then remove the plug from the socket, turn off the water supply and leave the door of the appliance slightly open. This will help the door seals to last longer and prevent odors from forming within the appliance.

Moving the Appliance

If the appliance must be moved, try to keep it in the vertical position. If absolutely necessary, it can be positioned on its back.

Seals

One of the factors that cause odors to form in the dishwasher is food that remains trapped in the seals. Periodic cleaning with a damp sponge will prevent this from occurring.

Installation instructions

Disconnect electrical power and electrical equipments before installing dishwasher. should be done by qualified professionals. Failure to do so can result in death or electrical shock.

Preparation

The installation position of dishwasher should be near the existing water inlet tap and drain outlet and power socket. One side of the cabinet sink should be chosen to facilitate the connection of drain hoses of the dishwasher.

Positioning the appliance

Position the appliance in the desired location. The back should rest against the wall behind it, and the sides, along the adjacent cabinets or wall. The dishwasher is equipped with water supply and drain hoses that can be positioned to the right or the left to facilitate proper installation.

Power connection

For personal safety:

- Do not use an extension cord or an adapter plug with this appliance.
- Do not, under any circumstances, cut or remove the earthing.

Electrical requirements

Please look at the rating label to know the rating voltage and connect the dishwasher to the appropriate power supply. Use the required fuse 10 amp, time delay fuse or circuit breaker recommended and provide separate circuit serving only this appliance.

Connection from the power cord.

Ensure the voltage and frequency of the power being corresponds to those on the rating plate. Only insert the plug into an electrical socket which is earthed properly. If the electrical socket to which the appliance must be connected is not appropriate for the plug, replace the socket, rather than using a adapters or the like as they could cause overheating and burns.

Cold water connection

Connect the cold water supply hose to a threaded 3/4(inch) connector and make sure that it is fastened tightly in place. If the water pipes are new or have not been used for an extended period of time, let the water run to make sure that the water is clear and free of impurities. If this precaution is not taken, there is a risk that the water inlet can get blocked and damage the appliance.

Please Note: If the supplied hose does not fit your tap, please contact your local plumbing supply center where adapters are available for purchase.

Connection of the drain hose

Insert the drain hose into a drain pipe with a minimum diameter of 4cm, or let it run into the sink, making sure to avoid bending or crimping it. The free end of the hose must be at a height lower than 60cm and must not be immersed into water to avoid the backflow of it.

How to Drain Excess Water From Hoses

If the sink is more than 1000 mm higher than the floor, the excess water in hoses cannot be drained directly into the sink. It will be necessary to drain excess water from hoses into a bowl or suitable container that is held outside and lower than the sink.

Water Outlet

Connect the water drain hose. The drain hose must be correctly fitted to avoid water leaks. Ensure that the water drain hose is not kinked or squashed.

Extension Hose

If you need a drain hose extension, make sure to use a similar drain hose.

It must be no longer than 4 metres, otherwise the cleaning effect of the dishwasher could be reduced.

Syphon Connection

The waste connection must be at a height less than 1000 mm (maximum) from the bottom of the dish. The water drain hose should be fixed.

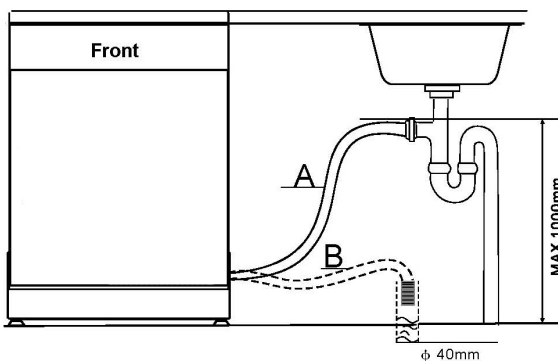

Start the dishwasher

The following things should be checked before starting the dishwasher.

- 1 The dishwasher is level and fixed properly.
- 2 The inlet valve is open.
- 3 Inlet hose connections are fully tightened and not leaking.
- 4 The wires are tightly connected.
- 5 The power is switched on.
- 6 The inlet and drain hoses are not kinked.
- 7 All packing and print materials should be taken out of the dishwasher.

Remark:

After installation, please make sure to keep this manual.

The content of this manual is very helpful to the users.

Error codes

Before you call service, look at the following

When some malfunctions come on, the appliance will display error codes to warn you:

Codes

The rapid light flicker fleetly

- Longer inlet time.
- Faucets is not opened, or water intake is restricted, or water pressure is too low.

Longer water inlet

- Overflow.
- Some element of dishwasher leaks .

Warning: If overflow occurs, turn off the main water supply before calling a service. If there is water in the base pan because of an overflow or small leak, the water should be removed before restarting the dishwasher.

	Problem	Possible causes	What to do
Technical problems	Dishwasher will not start	Fuse blown, or the circuit breaker tripped.	Replace fuse or reset circuit breaker. Remove any other appliances sharing the same circuit with the dishwasher
		Power supply is not turned on.	Make sure the dishwasher is turned on and the door is closed securely. Make sure the power cord is properly plugged into the wall socket.
		Door of dishwasher not properly closed.	Make sure to close the door properly and latch it.
	The water is not pumped out	Kink in drain hose Filter clogged. Kitchen sink clogged.	Clean The Filter Check kitchen sink to make sure it is draining well. If the problem is the kitchen sink not draining, you may need a plumber rather than a serviceman for dishwasher.
General problems	Suds in the tub	Improper detergent	Use only the special dishwasher detergent to avoid suds. If this occurred, open the dishwasher and let suds evaporate. Add 1 gallon of cold water to the tub. Close and latch the dishwasher, then Start any wash cycle to drain out the water. Repeat if necessary.
		Spilled rinse-aid	Always wipe up rinse-aid spills immediately.
	Stained tub interior	Detergent with colourant was used	Make sure that the detergent is the one without colourant
	White film on inside surface	Hard water minerals	To clean the interior, use a damp sponge with dishwasher detergent and wear rubber gloves. Never use any other cleaner than dishwasher detergent for the risk of foaming or suds.
	Rust on the cutlery	The affected items are not corrosion resistant.	
A programme was not run after dishwasher salt was added. Traces of salt have got into the wash cycle.		Always run the Quick wash programme without any crockery in the dishwasher and without selecting the Turbo function (if present), after adding dishwasher salt.	
The lid of softer is loose.		Check the lid. Ensure the fix is fine.	
Noise	Knocking noise	The spray arm is knocking against an item in a basket.	Interrupt the program, and rearrange the items which are obstructing the spray arm.
	Rattling noise	Item of crockery are loose in the wash cabinet	Interrupt the program, and rearrange the items of crockery.
	Knocking noise in the water pipes	This may be caused by on-site installation or the cross-section of the piping.	This has no influence on dishwasher function. If in doubt, contact a suitably qualified plumber.
Unsatisfied washing result	The dishes are not clean	The dishes are not loaded correctly	See notes in " Loading the Dishwasher Baskets " .
		The programme was not powerful enough.	Select a more intensive programme. See" Wash Cycle Table " .
		Not enough detergent was dispensed.	Use more detergent, or change your detergent.
		Item are blocking the path of spray arms.	Rearrange the items so that the spray can rotate freely.
		The filter combination in the base of wash cabinet is not clean or is not correctly fitted. This may cause the spray arm jets to get blocked.	Clean and/or fit the filter combination correctly. Clean the spray arm jets. See "Cleaning the Spray cabinet is not clean or Arms" .

	Problem	Mulig årsag	Løsningsforslag
Unsatisfied washing result	Cloudiness of glassware	Combination of soft water and too much detergent	Use less detergent if you have soft water and select a shortest cycle to wash the glassware and to get them clean.
	Black or grey marks on dishes	Aluminum utensils have rubbed against dishes.	Use a mild abrasive cleaner to eliminate those marks.
	Detergent left in dispenser	Dishes block detergent cups.	Re-loading the dishes properly.
Unsatisfied drying result	The dishes are not drying	Improper loading	Load the dishwasher as suggested in the directions.
		Too little rinse-aid dispenser.	Increase the amount of rinse-aid/Refill the rinse-aid
		Dishes are removed too soon.	Do not empty your dishwasher immediately after washing. Open the door slightly so that the steam can escape. Begin unloading the dishwasher only once the dishes are barely warm to the touch. Empty the low basket first. This prevents water from dropping off dishes in the upper basket.
		Wrong programme selection	In short programmes the washing temperature is lower. This also lowers cleaning performance. Choose a programme with a long washing time.
		Using cutlery with a low-quality coating	Water drainage is more difficult with these items. Cutlery or dishes of this type are not suitable for washing in the dishwasher.

Technical Data Sheet

Model	SFO 4101 - SFO 4201
Standard place settings	14
Energy efficiency class	A++
Annual energy consumption	266 kWh
Energy consumption of the standard cleaning cycle	0.93 kWh
Power consumption of off-mode	0.45 W
Power consumption of left-on mode	0.49 W
Annual water consumption	3080 liter
Drying efficiency class	A
Standard cleaning cycle	ECO 45°C
Program duration of the standard cleaning cycle	190 min
Noise level	47 dB(A) re 1 pW
Mounting	Built in
Could be built-in	Yes
Dimensions (HxWxD)	815 x 598 x 580 mm
Power consumption	1930 W
Rated voltage / frequency	230 V~ / 50 Hz
Water pressure	0.4-10 bar = 0.04-1.0 MPa

Datasheet

- A+++ (highest efficiency) to D (lowest efficiency)
- Energy consumption "258" kWh per year, based on 280 standard cleaning cycles using cold water fill and the consumption of the low power modes. Actual energy consumption will depend on how the appliance is used.
- Water consumption "1380" litres per year, based on 280 standard cleaning cycles. Actual water consumption will depend on how the appliance is used.
- A (highest efficiency) to G (lowest efficiency)
- This program is suitable for cleaning soiled normally soiled tableware and that it is the most efficient programme in terms of its combined energy and water consumption for that type of tableware.

The device meets the European standards and the directives in the current version at delivery:

- LVD 2006/95/EC
- EMC2004/108/EC
- ErP 2009/125/EC

The above values have been measured in accordance with standards under specified operating conditions. Results may vary greatly according to quantity and pollution of the dishes, water hardness, amount of detergent, etc.

The manual is based on the European Union's standards and rules.

Quick guide

For detailed operating method read the corresponding content in this manual.

Switch on the machine:

- Press the power switch button to switch on the appliance.
- Open the door.

Fill the detergent dispenser:

Compartment A: For each wash cycle.

Compartment B: For programmes with pre-wash only, (follow the user instructions).

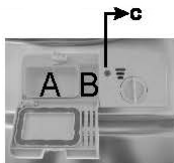

Check the rinse aid level:

- Mechanical indicator C.
- Electric indicator on control panel (if provided).

Check the regeneration salt level:

- (Only on models with water softener systems). Electric indicator on control panel (if provided). If there is no salt warning light in the control-panel, you can estimate when to fill the salt into the softener by number of the cycles the dishwasher has run.



Load the baskets:

- Scrape off any large food parties.
- Soften remnants of burnt food in pans, then load the baskets.
- Refer to the dishwasher loading instructions.

Select a programme:

- Close the door. Press the program button until the selected program lights up. (see the section entitled: Operation instructions)

Running the dishwasher

- Turn on the water and press the “start/pause” button. The machine will start working after about 10 seconds.

Changing the programme:

- 1 A running cycle can only be modified if it has been running for a short time. Otherwise the detergent may have already been released and the water already drained. If in this case, the detergent dispenser must be refilled.
- 2 Press the “start/pause” button, then press the program button more than 3 seconds to cancel the running program.
- 3 Select a new program.
- 4 Restart the dishwasher.

Add forgotten dishes in the dishwasher

- 1 Press “start/pause” button to stop the machine.
- 2 Open the door.
- 3 Add the forgotten dishes.
- 4 Close the door, then press the “start/pause” button, the dishwasher will start running again after 10 seconds..

If the appliance is switched off during a wash cycle:

If the appliance was switched off during a wash cycle, when switched on again, please re-select the washing cycle and operate the dishwasher according to the original power-on state.

Warning! Open the door carefully. Hot steam may escape when the door is opened.

Switch off the appliance:

When the working cycle is finished, the buzzer of the dishwasher will sound 8 times, then stop. Turn off the appliance using the power button. Since the appliance is standing by, it will power off automatically after 30 min without operating.

Turn off the water tap, unload the baskets:

Warning: Wait a few minutes (about 15 min) before unloading the dishwasher to avoid scald, as the dishes and utensils are still hot and more susceptible to break.

They also could dry better.

Unload the appliance, starting from the bottom

Adjusting the cutlery basket

1



Position 1

Both baskets are angled

2

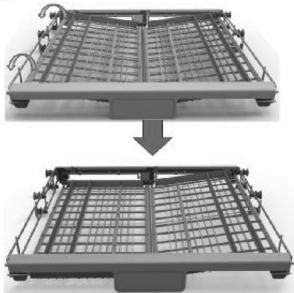

Position 2

Lower one basket to a flat position. One basket is flat, one is angled.

3

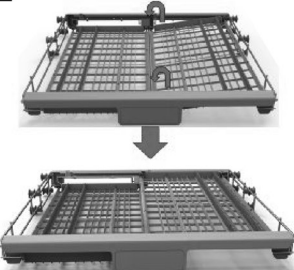

Position 3

Raise one basket to the upper flat position. One basket is flat at the top, one is flat at the bottom.

One basket is flat at the top, one is flat at the bottom.

4



Position 4

Move one basket on top of the other, so they are overlapping.

5



Position 5

Remove one basket entirely, so only one basket is left.

Installation

Please carefully read the installation instruction.

- Preparations should be made before moving the dishwasher to the installation place.
- Choose a place near the sink to facilitate the installation of inlet and drain hoses
- If dishwasher is installed at the corner of the cabinet, there should be some space when the door is opened.

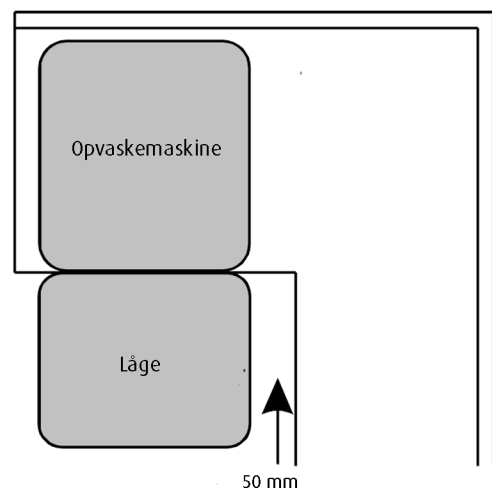
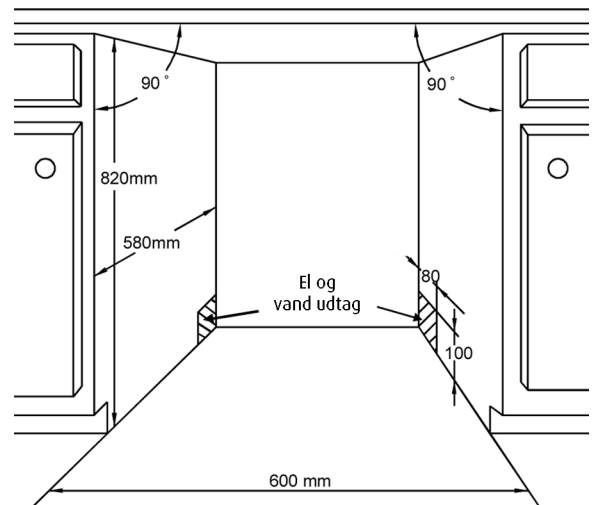

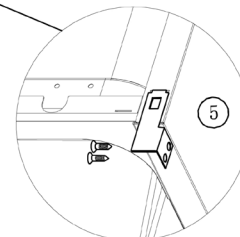
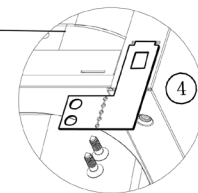
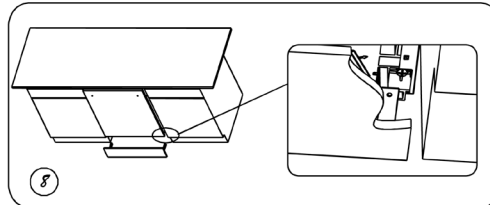
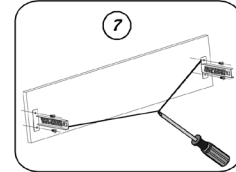
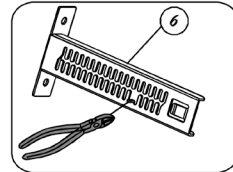
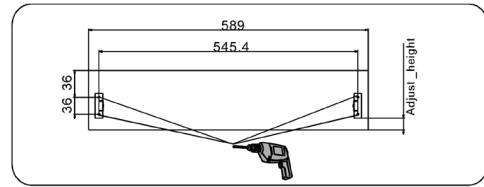
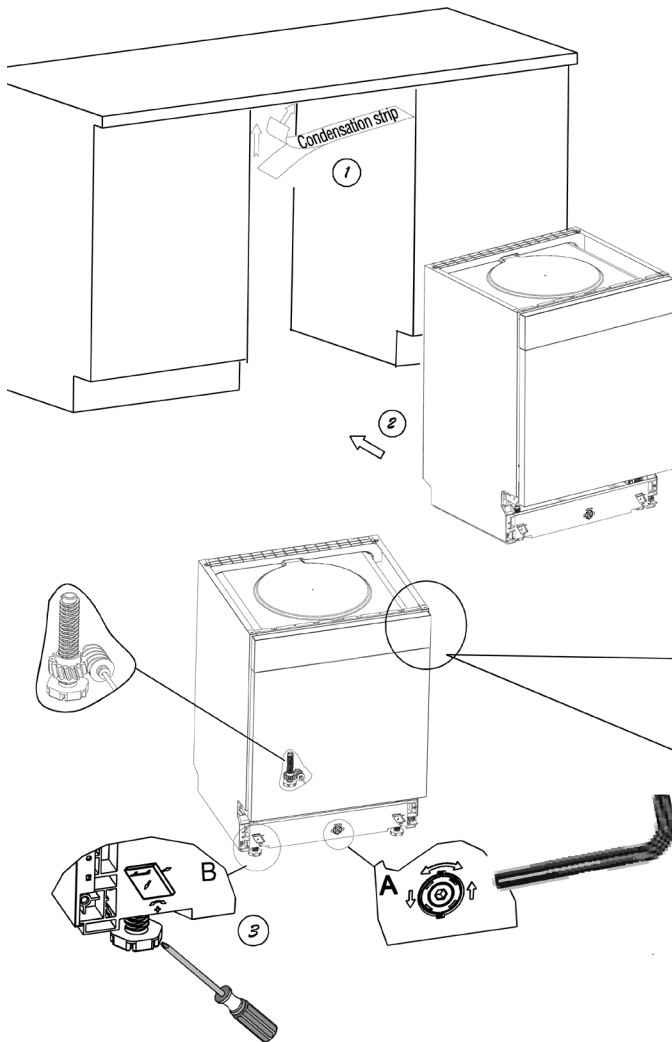

Installation steps

- 1 Connect the inlet hose to the cold water supply
- 2 Connect the drain hose. Refer to diagram
- 3 Connect the power cord
- 4 Affix the condensation strip under the work surface of cabinet. Please ensure the condensation strip is flush with edge of work surface.
- 5 Place the dishwasher into position.
- 6 Level the dishwasher. The rear foot can be adjusted from the front of the dishwasher by turning the Allen screw in the middle of the base of dishwasher use an Allen key. To adjust the front feet, use a flat screw driver and turn the front feet until the dishwasher is level.
- 7 The dishwasher must be secured in place. There are two ways to do this:
Normal work surface: Put the right(left) installation hook into the slot of the right(left) side plane and secure it to the work surface with two woodscrews.

Marble or granite work top: Bend the right(left) installation hook into right-angle, and put it into the slot of the right(left) side plane and secure it to the work surface with two woodscrews.

- 8 Bend the brackets of kick board according the depth to inserted to the base , then fix the brackets to the kick board.
- 9 Insert the brackets to base of the dishwasher.

Leveling

Dishwasher must be level for proper dish rack operation and wash performance.

- 1 Place a spirit level on door and rack track inside the tub as shown to check that the dishwasher is level.
- 2 Level the dishwasher by adjusting the three levelling legs individually.
- 3 When level the dishwasher, please pay attention not to let the dishwasher tip over.