

Art.Nr.
5906115901
AusgabeNr.
5906115850
Rev.Nr.
11/08/2020



HC25

DE	Druckluftkompressor Originalbedienungsanleitung	5
GB	Compressor Translation of original instruction manual	16
FR	Compresseur Traduction des instructions d'origine	25
CZ	Kompresor Překlad originálního návodu k obsluze	35
IT	Compressore Traduzione di manuale d'uso originale	44
DK	Luftkompressor Oversættelse af oprindelige brugsanvisning	54
SE	Luftkompressor Översättning av originalinstruktioner	63
NO	Luftkompressor Oversettelse av opprinnelige instruksjonene	72
SK	Kompresor Preklad originálu návodu na obsluhu	81
SI	Kompresor Prevod originalnih navodil za uporabo	91

EE	Suruõhukompressor Tõlge Originaalkasutusjuhend	100
LV	Saspiestā gaisa kompresors Tulkošana no oriģinālā lietošanas instrukcija	109
LT	Pneumatinis kompresorius Vertimas originali naudojimo instrukcija	118
PL	Kompresor Tłumaczenie oryginalnej instrukcji obsługi	127
HU	Kompresszor Az eredeti használati útmutató fordítás	137
FI	Kompressorit Käännös alkuperäisestä käyttöohjeesta	146
IS	Loftþjappa Þýðing á Original Notkunarhandbók	155
BG	Въздушен компресор Превод на оригиналното ръководство за експлоатация	164
NL	Compressor Vertaling van de originele handleiding	174

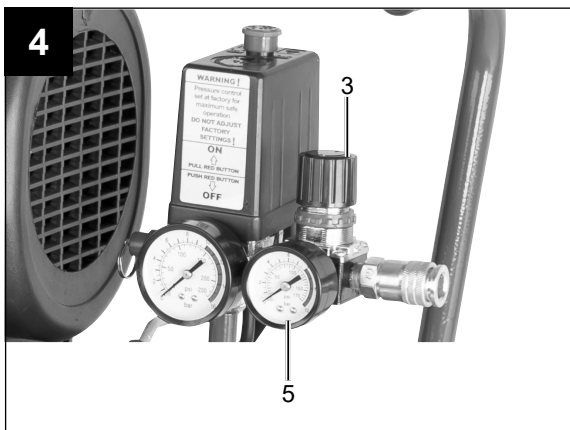
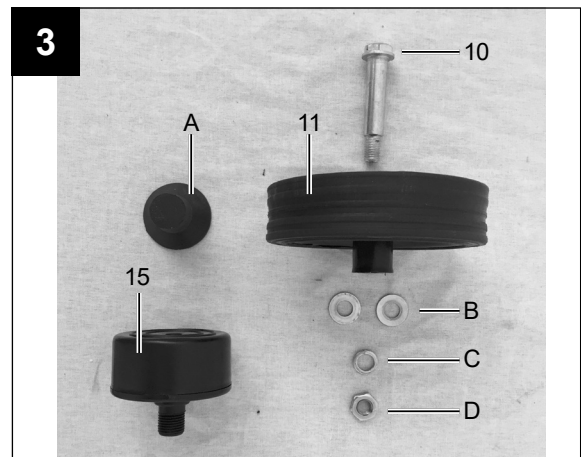
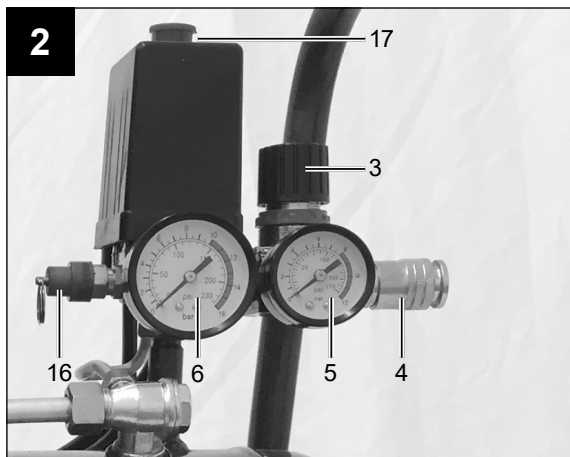
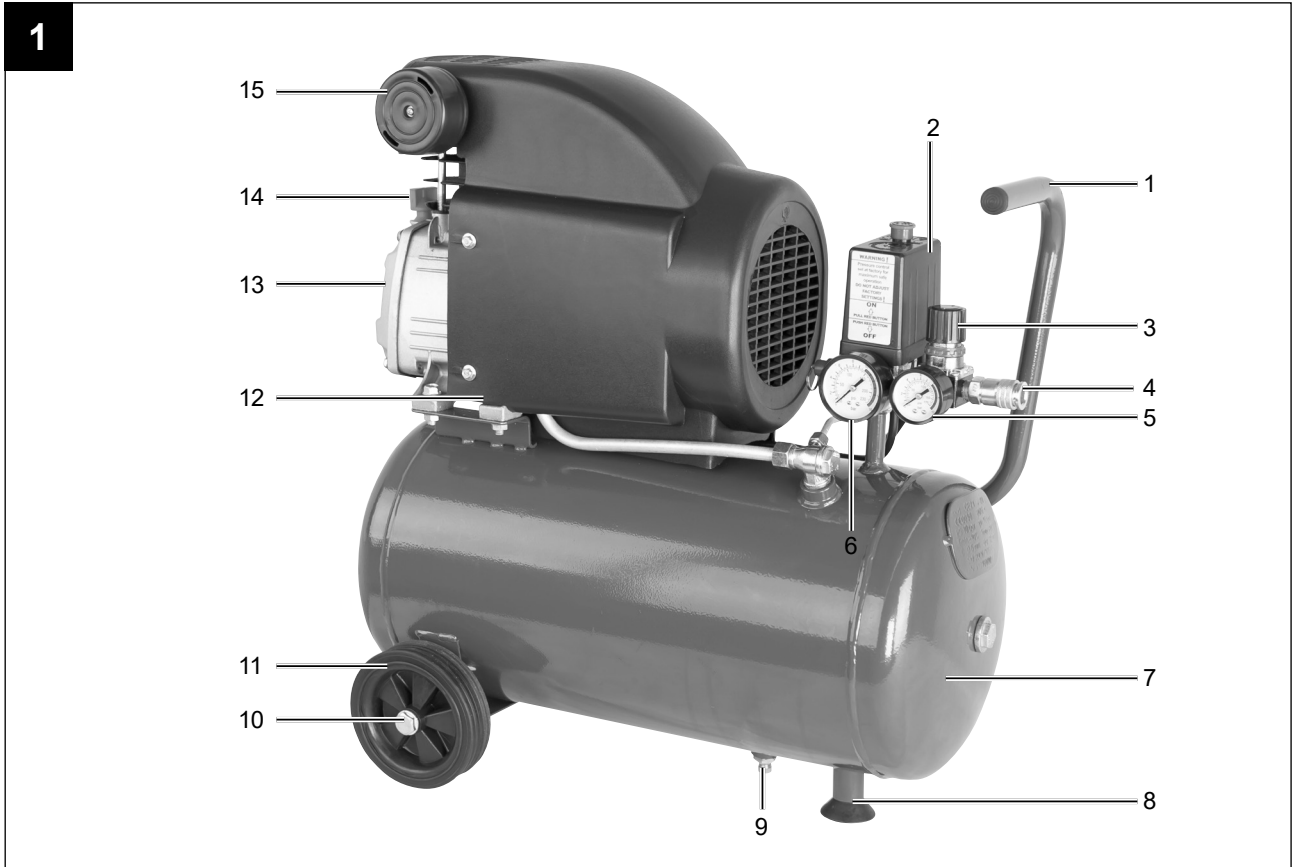

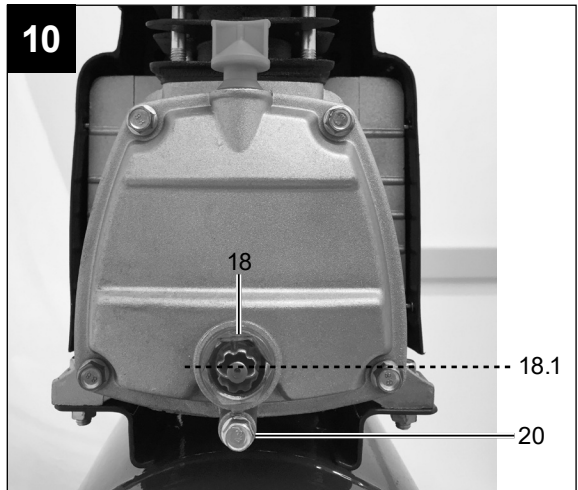
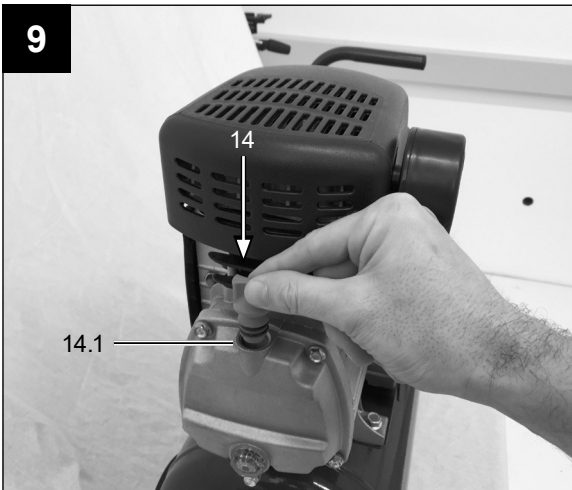
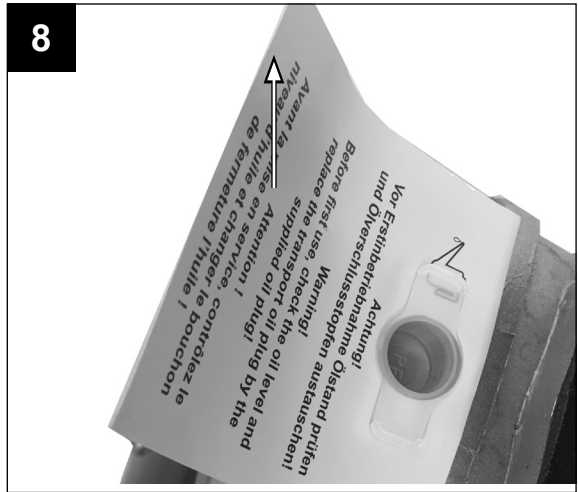
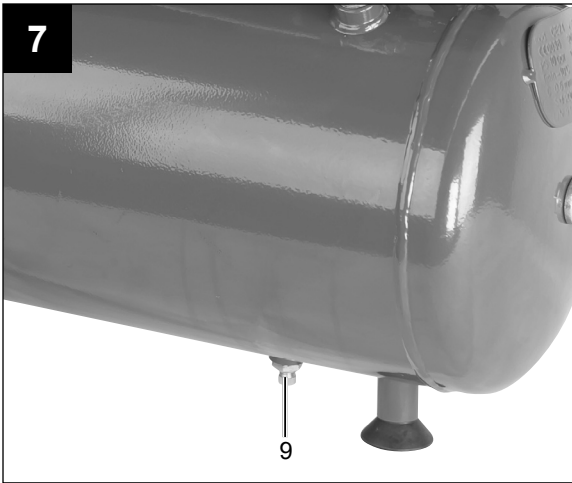
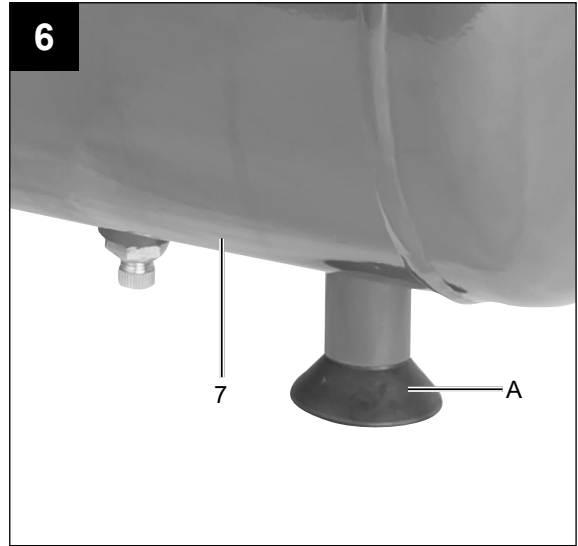
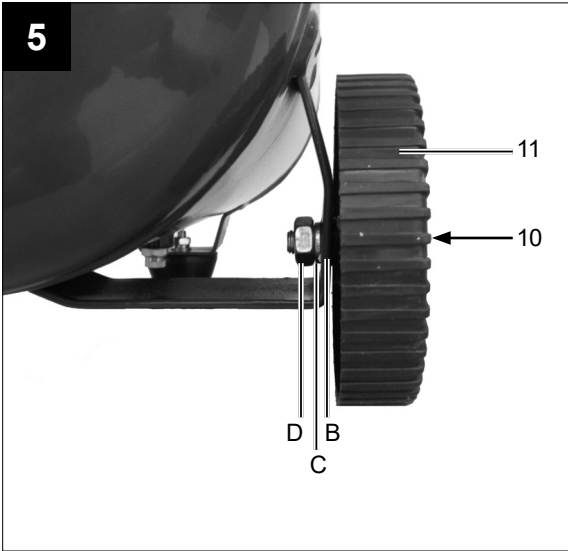

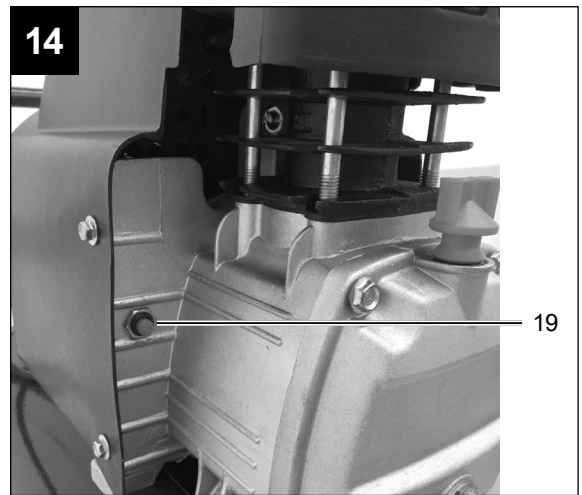
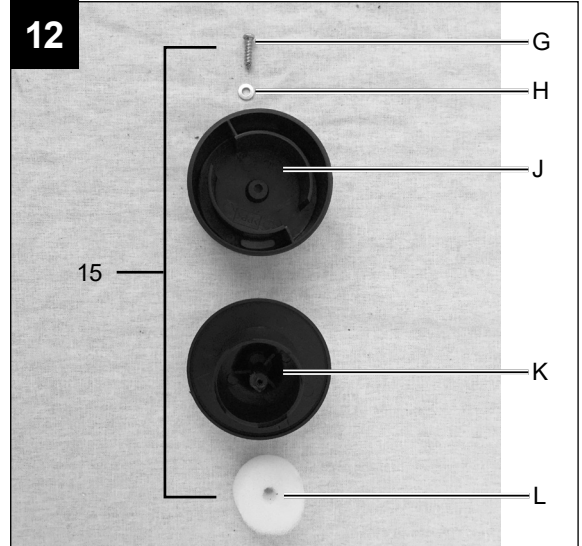
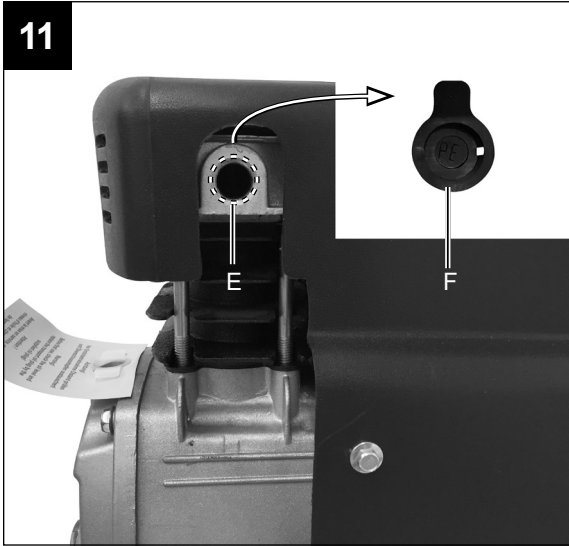

Erklärung der Symbole auf dem Gerät

	<p>Vor Inbetriebnahme Bedienungsanleitung und Sicherheitshinweise lesen und beachten!</p>
	<p>Tragen Sie einen Gehörschutz. Die Einwirkung von Lärm kann Hörverlust bewirken.</p>
	<p>Warnung vor heißen Oberflächen.</p>
	<p>Warnung vor elektrischer Spannung</p>
	<p>Warnung! Das Gerät ist mit einer automatisierten Anlaufsteuerung ausgestattet. Halten Sie Dritte vom Arbeitsbereich des Gerätes fern!</p>
	<p>Achtung! Vor Erstinbetriebnahme Ölstand überprüfen und Ölverschlußstopfen austauschen!</p>

Inhaltsverzeichnis:**Seite:**

1.	Einleitung.....	7
2.	Gerätebeschreibung	7
3.	Lieferumfang	7
4.	Bestimmungsgemäße Verwendung.....	8
5.	Sicherheitshinweise	8
6.	Technische Daten	10
7.	Vor Inbetriebnahme.....	10
8.	Aufbau und Bedienung.....	11
9.	Elektrischer Anschluss.....	11
10.	Reinigung, Wartung und Lagerung	12
11.	Entsorgung und Wiederverwertung	13
12.	Störungsabhilfe	14

1. Einleitung

Hersteller:

scheppach
 Fabrikation von Holzbearbeitungsmaschinen GmbH
 Günzburger Straße 69
 D-89335 Ichenhausen

Verehrter Kunde,

Wir wünschen Ihnen viel Freude und Erfolg beim Arbeiten mit Ihrem neuen Gerät.

Hinweis:

Der Hersteller dieses Gerätes haftet nach dem geltenden Produkthaftungsgesetz nicht für Schäden, die an diesem Gerät oder durch dieses Gerät entstehen bei:

- unsachgemäßer Behandlung,
- Nichtbeachtung der Bedienungsanweisung,
- Reparaturen durch Dritte, nicht autorisierte Fachkräfte,
- Einbau und Austausch von nicht originalen Ersatzteilen,
- nicht bestimmungsgemäßer Verwendung,
- Ausfällen der elektrischen Anlage bei Nichtbeachtung der elektrischen Vorschriften und VDE-Bestimmungen 0100, DIN 57113 / VDE0113.

Beachten Sie:

Lesen Sie vor der Montage und vor Inbetriebnahme den gesamten Text der Bedienungsanleitung durch. Diese Bedienungsanleitung soll es Ihnen erleichtern, Ihr Elektrowerkzeug kennenzulernen und dessen bestimmungsgemäßen Einsatzmöglichkeiten zu nutzen.

Die Bedienungsanleitung enthält wichtige Hinweise, wie Sie mit dem Elektrowerkzeug sicher, fachgerecht und wirtschaftlich arbeiten, und wie Sie Gefahren vermeiden, Reparaturkosten sparen, Ausfallzeiten verringern und die Zuverlässigkeit und Lebensdauer des Elektrowerkzeugs erhöhen.

Zusätzlich zu den Sicherheitsbestimmungen dieser Bedienungsanleitung müssen Sie unbedingt die für den Betrieb des Elektrowerkzeugs geltenden Vorschriften Ihres Landes beachten.

Bewahren Sie die Bedienungsanleitung, in einer Plastikhülle geschützt vor Schmutz und Feuchtigkeit, bei dem Elektrowerkzeug auf. Sie muss von jeder Bedienungsperson vor Aufnahme der Arbeit gelesen und sorgfältig beachtet werden. An dem Elektrowerkzeug dürfen nur Personen arbeiten, die im Gebrauch des Elektrowerkzeugs unterwiesen und über die damit verbundenen Gefahren unterrichtet sind. Das geforderte Mindestalter ist einzuhalten.

Neben den in dieser Bedienungsanleitung enthaltenen Sicherheitshinweisen und den besonderen Vorschriften Ihres Landes sind die für den Betrieb von baugleichen Geräten allgemein anerkannten technischen Regeln zu beachten.

Wir übernehmen keine Haftung für Unfälle oder Schäden, die durch Nichtbeachten dieser Anleitung und den Sicherheitshinweisen entstehen.

2. Gerätebeschreibung

1. Transportgriff
2. Druckschalter
3. Druckregler
4. Schnellkupplung (geregelter Druckluft)
5. Manometer (eingestellter Druck kann abgelesen werden)
6. Manometer (Kesseldruck kann abgelesen werden)
7. Druckbehälter
8. Standfuß
9. Ablassschraube für Kondenswasser
10. Radnabenschraube
11. Rad
12. Gehäuseabdeckung
13. Motor
14. Ölverschlussstopfen
15. Luftfilter
16. Sicherheitsventil
17. Ein-/ Aus-Schalter
18. Ölstands-/Kontrollanzeige
19. Überlast-/ Schutzschalter
20. Ölablass-/Schraube

- A Standfuß
- B Beilagscheibe
- C Sicherungsring
- D Befestigungsmutter
- E Anschlusspunkt Luftfilter
- F Sicherungsstopfen
- G Schraube
- H Beilagscheibe
- J Abdeckung Luftfilter
- K Einsatz Luftfilter
- L Filterelement

3. Lieferumfang

- Kompressor
- Bedienungsanleitung
- 2 Räder
- Standfuß
- Montagematerial (siehe Abb. 3)
- Ölflasche

- Öffnen Sie die Verpackung und nehmen Sie das Gerät vorsichtig heraus.
- Entfernen Sie das Verpackungsmaterial sowie Verpackungs- / und Transportsicherungen (falls vorhanden).
- Überprüfen Sie, ob der Lieferumfang vollständig ist.
- Kontrollieren Sie das Gerät und die Zubehörteile auf Transportschäden.
- Bewahren Sie die Verpackung nach Möglichkeit bis zum Ablauf der Garantiezeit auf.

⚠ ACHTUNG!

Gerät und Verpackungsmaterialien sind kein Kinderspielzeug! Kinder dürfen nicht mit Kunststoffbeuteln, Folien und Kleinteilen spielen! Es besteht Verschluckungs- und Erstickungsgefahr!

4. Bestimmungsgemäße Verwendung

Der Kompressor dient zum Erzeugen von Druckluft für druckluftbetriebene Werkzeuge, welche mit einer Luftmenge bis ca. 270 l/min. betrieben werden können (z.B. Reifenfüller, Ausblaspistole und Lackierpistole). Aufgrund der begrenzten Luftfördermenge ist es nicht möglich, Werkzeuge zu betreiben, welche einen sehr hohen Luftverbrauch aufweisen (z.B. Schwingschleifer, Stabschleifer und Schlagschrauber).

Die Maschine darf nur nach ihrer Bestimmung verwendet werden. Jede weitere darüber hinausgehende Verwendung ist nicht bestimmungsgemäß. Für daraus hervorgerufene Schäden oder Verletzungen aller Art haftet der Benutzer/Bediener und nicht der Hersteller.

Bitte beachten Sie, dass unsere Geräte bestimmungsgemäß nicht für den gewerblichen, handwerklichen oder industriellen Einsatz konstruiert wurden. Wir übernehmen keine Gewährleistung, wenn das Gerät in Gewerbe-, Handwerks- oder Industriebetrieben sowie bei gleichzusetzenden Tätigkeiten eingesetzt wird.

5. Sicherheitshinweise

⚠ **Achtung!** Beim Gebrauch von Elektrowerkzeugen sind zum Schutz gegen elektrischen Schlag, Verletzungs- und Brandgefahr folgende grundsätzliche Sicherheitsmaßnahmen zu beachten. Lesen Sie alle diese Hinweise, bevor Sie dieses Elektrowerkzeug benutzen, und bewahren Sie die Sicherheitshinweise gut auf.

Sicheres Arbeiten

1. Halten Sie Ihren Arbeitsbereich in Ordnung
 - Unordnung im Arbeitsbereich kann Unfälle zur Folge haben.
2. Berücksichtigen Sie Umgebungseinflüsse
 - Setzen Sie Elektrowerkzeuge nicht dem Regen aus.
 - Benutzen Sie Elektrowerkzeuge nicht in feuchter oder nasser Umgebung. Gefahr durch Stromschlag!
 - Sorgen Sie für gute Beleuchtung des Arbeitsbereichs.
 - Benutzen Sie Elektrowerkzeuge nicht, wo Brand- oder Explosionsgefahr besteht.
3. Schützen Sie sich vor elektrischem Schlag
 - Vermeiden Sie Körperberührung mit geerdeten Teilen (z. B. Rohren, Radiatoren, Elektroherden, Kühlgeräten).
4. Halten Sie Kinder fern!
 - Lassen Sie andere Personen nicht das Werkzeug und das Kabel berühren, halten Sie sie von Ihrem Arbeitsbereich fern.
5. Bewahren Sie unbenutzte Elektrowerkzeuge sicher auf
 - Unbenutzte Elektrowerkzeuge sollten an einem trockenen, hochgelegenen oder abgeschlossenen Ort, außerhalb der Reichweite von Kindern, abgelegt werden.
6. Überlasten Sie Ihr Elektrowerkzeug nicht
 - Sie arbeiten besser und sicherer im angegebenen Leistungsbereich.
7. Tragen Sie geeignete Kleidung
 - Tragen Sie keine weite Kleidung oder Schmuck, sie könnten von beweglichen Teilen erfasst werden.
 - Bei Arbeiten im Freien sind Gummihandschuhe und rutschfestes Schuhwerk empfehlenswert.
 - Tragen Sie bei langen Haaren ein Haarnetz.
8. Verwenden Sie das Kabel nicht für Zwecke, für die es nicht bestimmt ist
 - Benutzen Sie das Kabel nicht, um den Stecker aus der Steckdose zu ziehen. Schützen Sie das Kabel vor Hitze, Öl und scharfen Kanten.
9. Pflegen Sie Ihre Werkzeuge mit Sorgfalt
 - Halten Sie Ihren Kompressor sauber, um gut und sicher zu arbeiten.
 - Befolgen Sie die Wartungsvorschriften.
 - Kontrollieren Sie regelmäßig die Anschlussleitung des Elektrowerkzeugs und lassen Sie diese bei Beschädigung von einem anerkannten Fachmann erneuern.
 - Kontrollieren Sie Verlängerungsleitungen regelmäßig und ersetzen Sie diese, wenn sie beschädigt sind.
10. Ziehen Sie den Stecker aus der Steckdose
 - Bei Nichtgebrauch des Elektrowerkzeugs, vor der Wartung und beim Wechsel von Werkzeugen.

11. Vermeiden Sie unbeabsichtigten Anlauf
 - Vergewissern Sie sich, dass der Schalter beim Einstecken des Steckers in die Steckdose ausgeschaltet ist.
12. Benutzen Sie Verlängerungskabel für den Außenbereich
 - Verwenden Sie im Freien nur dafür zugelassene und entsprechend gekennzeichnete Verlängerungskabel.
 - Verwenden Sie die Kabeltrommel nur im abgerollten Zustand.
13. Seien Sie stets aufmerksam
 - Achten Sie darauf, was Sie tun. Gehen Sie mit Vernunft an die Arbeit. Benutzen Sie das Elektrowerkzeug nicht, wenn Sie unkonzentriert sind.
14. Überprüfen Sie das Elektrowerkzeug auf eventuelle Beschädigungen
 - Vor weiterem Gebrauch des Elektrowerkzeugs müssen Schutzvorrichtungen oder leicht beschädigte Teile sorgfältig auf ihre einwandfreie und bestimmungsgemäße Funktion untersucht werden.
 - Überprüfen Sie, ob die beweglichen Teile einwandfrei funktionieren und nicht klemmen oder ob Teile beschädigt sind. Sämtliche Teile müssen richtig montiert sein und alle Bedingungen erfüllen, um den einwandfreien Betrieb des Elektrowerkzeugs zu gewährleisten.
 - Beschädigte Schutzvorrichtungen und Teile müssen bestimmungsgemäß durch eine anerkannte Fachwerkstatt repariert oder ausgewechselt werden, soweit nichts anderes in der Bedienungsanleitung angegeben ist.
 - Beschädigte Schalter müssen bei einer Kundendienstwerkstatt ersetzt werden.
 - Benutzen Sie keine fehlerhaften oder beschädigten Anschlussleitungen.
 - Benutzen Sie keine Elektrowerkzeuge, bei denen sich der Schalter nicht ein- und ausschalten lässt.
15. Lassen Sie Ihr Elektrowerkzeug durch eine Elektrofachkraft reparieren
 - Dieses Elektrowerkzeug entspricht den einschlägigen Sicherheitsbestimmungen. Reparaturen dürfen nur von einer Elektrofachkraft ausgeführt werden, indem Originalersatzteile verwendet werden; anderenfalls können Unfälle für den Benutzer entstehen.
16. Achtung!
 - Zu Ihrer eigenen Sicherheit, benutzen Sie nur Zubehör und Zusatzgeräte, die in der Bedienungsanleitung angegeben oder vom Hersteller empfohlen oder angegeben werden.

- Der Gebrauch anderer als der in der Bedienungsanleitung oder im Katalog empfohlenen Einsatzwerkzeuge oder Zubehörteile kann eine persönliche Verletzungsgefahr für Sie bedeuten.
17. Geräusch
 - Bei Verwendung des Kompressors Gehörschutz tragen.
 18. Austausch der Anschlussleitung
 - Wenn die Anschlussleitung beschädigt wird, muss sie vom Hersteller oder einer Elektrofachkraft ersetzt werden, um Gefährdungen zu vermeiden. Gefahr durch Stromschläge
 19. Befüllung von Reifen
 - Kontrollieren Sie den Reifendruck unmittelbar nach der Befüllung durch ein geeignetes Manometer, z.B. an einer Tankstelle.
 20. Straßenfahrbare Kompressoren im Baustellenbetrieb
 - Achten Sie darauf, dass alle Schläuche und Armaturen für den höchst zulässigen Arbeitsdruck des Kompressors geeignet sind.
 21. Aufstellort
 - Stellen Sie den Kompressor nur auf einer ebenen Fläche auf.

⚠ WARNUNG! Dieses Elektrowerkzeug erzeugt während des Betriebs ein elektromagnetisches Feld. Dieses Feld kann unter bestimmten Umständen aktive oder passive medizinische Implantate beeinträchtigen. Um die Gefahr von ernsthaften oder tödlichen Verletzungen zu verringern, empfehlen wir Personen mit medizinischen Implantaten ihren Arzt und den Hersteller vom medizinischen Implantat zu konsultieren, bevor das Elektrowerkzeug bedient wird.

ZUSÄTZLICHE SICHERHEITSHINWEISE

Sicherheitshinweise zum Arbeiten mit Druckluft und Ausblaspistolen

- Verdichterpumpe und Leitungen erreichen im Betrieb hohe Temperaturen. Berührungen führen zu Verbrennungen.
- Die vom Kompressor angesaugte Luft ist frei von Beimengungen zu halten, die in der Verdichterpumpe zu Bränden oder Explosionen führen können.
- Halten Sie beim Lösen der Schlauchkupplung das Kupplungsstück des Schlauches mit der Hand fest. So vermeiden Sie Verletzungen durch den zurückschnellenden Schlauch.
- Bei Arbeiten mit der Ausblaspistole Schutzbrille tragen. Durch Fremdkörper und weggeblasene Teile können leicht Verletzungen verursacht werden.
- Mit der Ausblaspistole keine Personen anblasen oder Kleidung am Körper reinigen. Verletzungsgefahr!

Sicherheitshinweise beim Farbspritzen

- Keine Lacke oder Lösungsmittel mit einem Flammpunkt von weniger als 55° C verarbeiten. Explosionsgefahr!
- Lacke und Lösungsmittel nicht erwärmen. Explosionsgefahr!
- Werden gesundheitsschädliche Flüssigkeiten verarbeitet, sind zum Schutz Filtergeräte (Gesichtsmasken) erforderlich. Beachten Sie auch die von den Herstellern solcher Stoffe gemachten Angaben über Schutzmaßnahmen.
- Die auf den Umverpackungen der verarbeiteten Materialien aufgetragenen Angaben und Kennzeichnungen der Gefahrstoffverordnung sind zu beachten. Gegebenenfalls sind zusätzliche Schutzmaßnahmen zu treffen, insbesondere geeignete Kleidung und Masken zu tragen.
- Während des Spritzvorgangs sowie im Arbeitsraum darf nicht geraucht werden. Explosionsgefahr! Auch Farbdämpfe sind leicht brennbar.
- Feuerstellen, offenes Licht oder funkenschlagende Maschinen dürfen nicht vorhanden sein bzw. betrieben werden.
- Speisen und Getränke nicht im Arbeitsraum aufbewahren oder verzehren. Farbdämpfe sind gesundheitsschädlich.
- Der Arbeitsraum muss größer als 30 m³ sein und es muss ausreichender Luftwechsel beim Spritzen und Trocknen gewährleistet sein.
- Nicht gegen den Wind spritzen. Grundsätzlich beim Verspritzen von brennbaren bzw. gefährlichen Spritzgütern die Bestimmungen der örtlichen Polizeibehörde beachten.
- Verarbeiten Sie in Verbindung mit dem PVC-Druckschlauch keine Medien wie Testbenzin, Butylalkohol und Methylenchlorid. Diese Medien zerstören den Druckschlauch.

Betrieb von Druckbehältern

- Wer einen Druckbehälter betreibt, hat diesen in einem ordnungsgemäßen Zustand zu erhalten, ordnungsgemäß zu betreiben, zu überwachen, notwendige Instandhaltungs- und Instandsetzungsarbeiten unverzüglich vorzunehmen und die den Umständen nach erforderlichen Sicherheitsmaßnahmen zu treffen.
- Die Aufsichtsbehörde kann im Einzelfall erforderliche Überwachungsmaßnahmen anordnen.
- Ein Druckbehälter darf nicht betrieben werden, wenn er Mängel aufweist, durch die Beschäftigte oder Dritte gefährdet werden.
- Kontrollieren Sie den Druckbehälter vor jedem Betrieb auf Rost und Beschädigungen. Der Kompressor darf nicht mit einem beschädigten oder rostigen Druckbehälter betrieben werden. Stellen Sie Beschädigungen fest, so wenden Sie sich bitte an die Kundendienstwerkstatt.

Bewahren Sie die Sicherheitshinweise gut auf.

6. Technische Daten

Netzanschluss	230 V~ 50 Hz
Motorleistung	max. 1500 W
Betriebsart	S1
Kompressor-Drehzahl	2850 min ⁻¹
Druckbehältervolumen	ca. 24 l
Betriebsdruck	ca. 8 bar
Theo. Ansaugleistung	ca. 220 l/min
Schalleistungspegel L _{WA}	93 dB(A)
Unsicherheit K _{WA}	2.4 dB
Schutzart	IP20
Gerätgewicht	23 kg

Die Geräuschemissionswerte wurden entsprechend EN ISO 2151 ermittelt.

Tragen Sie einen Gehörschutz.

Die Einwirkung von Lärm kann Hörverlust bewirken.

7. Vor Inbetriebnahme

- Überzeugen Sie sich vor dem Anschließen, dass die Daten auf dem Typenschild mit den Netzdaten übereinstimmen.
- Entfernen Sie vor Erstinbetriebnahme den Transportstopfen (14) und füllen Sie das Verdichterpumpengehäuse mit Öl, wie bei 8.4. beschrieben.
- Überprüfen Sie das Gerät auf Transportschäden. Etwaige Schäden sofort dem Transportunternehmen melden, mit dem der Kompressor angeliefert wurde.
- Die Aufstellung des Kompressors muss in der Nähe des Verbrauchers erfolgen.
- Lange Luftleitungen und lange Zuleitungen (Verlängerungskabel) sind zu vermeiden.
- Auf trockene und staubfreie Ansaugluft achten.
- Den Kompressor nicht in feuchtem oder nassem Raum aufstellen.
- Der Kompressor darf nur in geeigneten Räumen (gut belüftet, Umgebungstemperatur +5°C bis 40°C) betrieben werden. Im Raum dürfen sich keine Stäube, keine Säuren, Dämpfe, explosive oder entflammbare Gase befinden.
- Der Kompressor ist geeignet für den Einsatz in trockenen Räumen. In Bereichen, in denen mit Spritzwasser gearbeitet wird, ist der Einsatz nicht zulässig.

8. Aufbau und Bedienung

⚠ Achtung!

Vor der Inbetriebnahme das Gerät unbedingt komplett montieren!

Zur Montage benötigen Sie: 2 x Gabelschlüssel 13 mm (nicht im Lieferumfang enthalten)

8.1 Montage der Räder (11)

- Montieren Sie die beiliegenden Räder (11) wie in Abb. 5 dargestellt.

8.2 Montage des Standfußes (A)

- Montieren Sie den beiliegenden Standfuß (A) wie in Abb. 6 dargestellt.

8.3 Montage des Luftfilters (15)

- Entfernen Sie den Transportstopfen (Abb. 11 Pos. F) und befestigen Sie den Luftfilter (Abb. 12 / 15) am Gerät durch Drehung im Uhrzeigersinn (N) (Abb. 13).
- Lösen Sie zu Wartungszwecken den Luftfilter (15) durch Drehung entgegen dem Uhrzeigersinn (M) (Abb. 13).

8.4 Austausch des Transportdeckels (Abb. 8 - 10)

- Entfernen Sie den Transportdeckel (14) der Öleinfüllöffnung.
- Füllen Sie das mitgelieferte Kompressorenöl in das Verdichterpumpengehäuse und setzen Sie den beiliegenden Öl-Verschlussstopfen in die Öleinfüllöffnung ein.

Ölstandskontrolle

⚠ Warnung: Unbedingt vor dem ersten Einsatz Ölstand überprüfen!

- 1 Ein Betrieb ohne Öl führt zu nicht reparablen Schäden am Gerät und macht die Garantie ungültig.
- 2 Entfernen Sie den Transportverschluss aus Plastik oben am Kurbelkasten des Kompressorgehäuses. (siehe Abb. 8)
- 3 Überprüfen Sie den Ölstand anhand des Sichtglases (18). Der Ölstand sollte sich innerhalb des roten Kreises befinden. (siehe Abb. 10 Pos. 18.1)
- 4 Bringen Sie den Verschlussstopfen (14), welcher sich im Lieferumfang befindet an und ziehen Sie sie diesen fest an.

8.5 Netzanschluss

- Der Kompressor ist mit einer Netzleitung mit Schutzkontaktstecker ausgerüstet. Dieser kann an jeder Schutzkontaktsteckdose 230V ~ 50 Hz, welche mit 16 A abgesichert ist, angeschlossen werden.

- Achten Sie vor Inbetriebnahme darauf, dass die Netzspannung mit der Betriebsspannung mit der Maschinenleistung auf dem Datenschild übereinstimmt.
- Lange Zuleitungen, sowie Verlängerungen, Kabeltrommeln usw. verursachen Spannungsabfall und können den Motoranlauf verhindern.
- Bei niedrigen Temperaturen unter +5°C ist der Motoranlauf durch Schwergängigkeit gefährdet.

8.6 Ein-/ Ausschalter (Abb. 2 Pos. 17)

- Zum Einschalten des Kompressors wird der Ein-/ Ausschalter (17) nach oben gezogen. Zum Abschalten wird der Ein-/ Ausschalter (17) nach unten gedrückt.

8.7 Druckeinstellung (Abb. 4)

- Mit dem Druckregler (3) wird der Druck am Manometer (5) eingestellt.
- Der eingestellte Druck kann an der Schnellkupplung (Bild 1/Pos. 4) entnommen werden.
- Am Manometer (6) wird der Kesseldruck abgelesen.

8.8 Druckschaltereinstellung

- Der Druckschalter (2) ist werkseitig eingestellt.
Einschaltdruck ca. 6 bar
Ausschaltdruck ca. 8 bar

8.9 Überlast-Schutzschalter (Abb. 14 Pos. 19)

- Der Kompressor verfügt über einen automatischen Schutz gegen thermische Überlastung. Der Überlastungsschutz aktiviert sich bei zu hoher Motortemperatur.
- Das Gerät wird ausgeschaltet. Eine erneute Inbetriebnahme des Gerätes kann erst nach Abkühlung und manuellem Reset erfolgen.
- Gehen Sie nach Aktivierung wie folgt vor:
 - Lassen Sie das Gerät abkühlen,
 - Betätigen Sie den Überlast-Schutzschalter (19)
- Nehmen Sie das Gerät wie unter 8.6 beschrieben in Betrieb

9. Elektrischer Anschluss

Der installierte Elektromotor ist betriebsfertig angeschlossen. Der Anschluss entspricht den einschlägigen VDE- und DIN-Bestimmungen. Der kundenseitige Netzanschluss sowie die verwendete Verlängerungsleitung müssen diesen Vorschriften entsprechen.

Schadhafte Elektro-Anschlussleitung.

An elektrischen Anschlussleitungen entstehen oft Isolationsschäden.

Ursachen hierfür können sein:

- Druckstellen, wenn Anschlussleitungen durch Fenster oder Türspalten geführt werden,

- Knickstellen durch unsachgemäße Befestigung oder Führung der Anschlussleitung,
- Schnittstellen durch Überfahren der Anschlussleitung,
- Isolationsschäden durch Herausreißen aus der Wandsteckdose,
- Risse durch Alterung der Isolation.

Solch schadhafte Elektro-Anschlussleitungen dürfen nicht verwendet werden und sind aufgrund der Isolationsschäden lebensgefährlich.

Elektrische Anschlussleitungen regelmäßig auf Schäden überprüfen. Achten Sie darauf, dass beim Überprüfen die Anschlussleitung nicht am Stromnetz hängt.

Elektrische Anschlussleitungen müssen den einschlägigen VDE- und DIN-Bestimmungen entsprechen. Verwenden Sie nur Anschlussleitungen mit Kennzeichnung H05VV-F.

Ein Aufdruck der Typenbezeichnung auf dem Anschlusskabel ist Vorschrift.

Wechselstrommotor

- Die Netzspannung muss 230 V~ betragen.
- Verlängerungsleitungen bis 25 m Länge müssen einen Querschnitt von 1,5 Quadratmillimeter aufweisen.

Anschlüsse und Reparaturen der elektrischen Ausrüstung dürfen nur von einer Elektro-Fachkraft durchgeführt werden.

Bei Rückfragen bitte folgende Daten angeben:

- Stromart des Motors
- Daten des Maschinen-Typenschildes
- Daten des Motor-Typenschildes

10. Reinigung, Wartung und Lagerung

⚠ Achtung!

Ziehen Sie vor allen Reinigungs- und Wartungsarbeiten den Netzstecker! Verletzungsgefahr durch Stromstöße!

⚠ Achtung!

Warten Sie bis das Gerät vollständig abgekühlt ist! Verbrennungsgefahr!

⚠ Achtung!

Vor allen Reinigungs- und Wartungsarbeiten ist das Gerät drucklos zu machen! Verletzungsgefahr!

10.1 Reinigung

- Halten Sie das Gerät so staub- und schmutzfrei wie möglich. Reiben Sie das Gerät mit einem sauberen Tuch ab oder blasen Sie es mit Druckluft bei niedrigem Druck aus.

- Wir empfehlen, dass Sie das Gerät direkt nach jeder Benutzung reinigen.
- Reinigen Sie das Gerät regelmäßig mit einem feuchten Tuch und etwas Schmierseife. Verwenden Sie keine Reinigungs- oder Lösungsmittel; diese könnten die Kunststoffteile des Gerätes angreifen. Achten Sie darauf, dass kein Wasser in das Geräteinnere gelangen kann.
- Schlauch und Spritzwerkzeuge müssen vor Reinigung vom Kompressor getrennt werden. Der Kompressor darf nicht mit Wasser, Lösungsmitteln o. Ä. gereinigt werden.

10.2 Wartung des Druckbehälters/Kondenswasser (Abb. 1)

⚠ Achtung!

Für dauerhafte Haltbarkeit des Druckbehälters (7) ist nach jedem Betrieb das Kondenswasser durch Öffnen der Ablassschraube(9) abzulassen.

Lassen Sie zuvor den Kesseldruck ab (siehe 10.8). Die Ablassschraube wird durch Drehen gegen den Uhrzeigersinn geöffnet (Blickrichtung von der Kompressorunterseite auf die Schraube), damit das Kondenswasser vollständig aus dem Druckbehälter ablaufen kann. Verschließen Sie danach die Ablassschraube wieder (Drehen im Uhrzeigersinn). Kontrollieren Sie den Druckbehälter vor jedem Betrieb auf Rost und Beschädigungen.

Der Kompressor darf nicht mit einem beschädigten oder rostigen Druckbehälter betrieben werden. Stellen Sie Beschädigungen fest, so wenden Sie sich bitte an die Kundendienstwerkstatt.

10.3 Sicherheitsventil (Abb. 2/Pos. 16)

Das Sicherheitsventil (16) ist auf den höchstzulässigen Druck des Druckbehälters eingestellt. Es ist nicht zulässig, das Sicherheitsventil zu verstellen oder die Verbindungssicherung zwischen der Ablassmutter und deren Kappe zu entfernen. Damit das Sicherheitsventil im Bedarfsfall richtig funktioniert, muss dieses alle 30 Betriebsstunden mind. jedoch 3-mal jährlich betätigt werden. Drehen Sie die Ablassmutter zum Öffnen gegen den Uhrzeigersinn und ziehen dann die Ventilstange über die Ablassmutter nach außen, um den Auslass des Sicherheitsventils zu öffnen. Das Ventil lässt nun hörbar Luft ab. Anschließend drehen Sie die Ablassmutter wieder im Uhrzeigersinn fest.

10.4 Ölstand regelmäßig kontrollieren (Abb. 10)

Kompressor auf eine ebene, gerade Fläche stellen. Der Ölstand muss sich zwischen MAX und MIN des Öl-Schauglases (18) befinden.

Ölwechsel: Empfohlenes Öl: SAE 15W 40 oder gleichwertiges.

Die Erstfüllung muss nach 10 Betriebsstunden gewechselt werden; danach ist alle 50 Betriebsstunden das Öl abzulassen und neues nachzufüllen.

10.5 Ölwechsel (Abb. 10)

Schalten Sie den Motor ab und ziehen Sie den Netzstecker aus der Steckdose. Nachdem Sie den eventuell vorhandenen Luftdruck abgelassen haben, können Sie die Öl-Ablassschraube (20) an der Verdichterpumpe herausdrehen. Damit das Öl nicht unkontrolliert herausläuft, halten Sie eine kleine Blechrinne darunter und fangen Sie das Öl in einem Behälter auf.

Falls das Öl nicht vollständig herausläuft, empfehlen wir den Kompressor ein wenig zu neigen.

Ist das Öl herausgelaufen, setzen Sie die Öl-Ablassschraube (20) wieder ein. Das Altöl entsorgen Sie bei einer entsprechenden Annahmestelle für Altöl.

Um die richtige Ölmenge einzufüllen, achten Sie darauf, dass der Kompressor auf einer geraden Fläche steht. Füllen Sie das neue Öl in die Öleinfüllöffnung (14.1), bis der Ölstand die maximale Füllmenge erreicht. Diese ist durch einen roten Punkt auf dem Öl – Schauglas (18) gekennzeichnet (Abb. 10 Pos. 18.1). Überschreiten Sie nicht die maximale Füllmenge. Eine Überfüllung kann einen Geräteschaden zur Folge haben. Setzen Sie den Ölverschlussstopfen (14) wieder in die Öleinfüllöffnung (14.1).

10.6 Reinigen des Ansaugfilters (Abb. 12, 13)

Der Ansaugfilter verhindert das Einsaugen von Staub und Schmutz. Es ist notwendig, diesen Filter mindestens alle 300 Betriebsstunden zu reinigen. Ein verstopfter Ansaugfilter vermindert die Leistung des Kompressors erheblich. Entfernen Sie den Ansaugfilter indem Sie die Kreuzschlitzschraube (G) öffnen. Ziehen Sie danach den Filterdeckel (J) ab. Sie können nun den Luftfilter (L) und das Filtergehäuse (K) herausnehmen. Klopfen Sie Luftfilter und Filterdeckel und Filtergehäuse vorsichtig aus. Diese Bauteile müssen danach mit Druckluft (ca. 3 bar) ausgeblasen und in umgekehrter Reihenfolge wieder montiert werden.

10.7 Lagerung

⚠ Achtung!

Ziehen Sie den Netzstecker, entlüften Sie das Gerät und alle angeschlossenen Druckluftwerkzeuge. Stellen Sie den Kompressor so ab, dass dieser nicht von Unbefugten in Betrieb genommen werden kann.

⚠ Achtung!

Den Kompressor nur in trockener und für Unbefugte unzugänglicher Umgebung aufbewahren. Nicht kippen, nur stehend aufbewahren!

10.8 Ablassen des Überdrucks

Lassen Sie den Überdruck im Kompressor ab, indem Sie den Kompressor ausschalten und die noch im Druckbehälter vorhandene Druckluft verbrauchen, z.B. mit einem Druckluftwerkzeug im Leerlauf oder mit einer Ausblaspistole.

Service-Informationen

Es ist zu beachten, dass bei diesem Produkt folgende Teile einem gebrauchsgemäßen oder natürlichen Verschleiß unterliegen bzw. folgende Teile als Verbrauchsmaterialien benötigt werden.

Verschleißteile*: Luftfilter

* nicht zwingend im Lieferumfang enthalten!

11. Entsorgung und Wiederverwertung

Das Gerät befindet sich in einer Verpackung um Transportschäden zu verhindern. Diese Verpackung ist Rohstoff und ist somit wieder verwendbar oder kann dem Rohstoffkreislauf zurückgeführt werden. Das Gerät und dessen Zubehör bestehen aus verschiedenen Materialien, wie z.B. Metall und Kunststoffe. Führen Sie defekte Bauteile der Sondermüllentsorgung zu. Fragen Sie im Fachgeschäft oder in der Gemeindeverwaltung nach!

Altgeräte dürfen nicht in den Hausmüll!



Dieses Symbol weist darauf hin, dass dieses Produkt gemäß Richtlinie über Elektro- und Elektronik-Altgeräte (2012/19/EU) und nationalen Gesetzen nicht über den Hausmüll entsorgt werden darf. Dieses Produkt muss bei einer dafür vorgesehenen Sammelstelle abgegeben werden. Dies kann z. B. durch Rückgabe beim Kauf eines ähnlichen Produkts oder durch Abgabe bei einer autorisierten Sammelstelle für die Wiederaufbereitung von Elektro- und Elektronik-Altgeräten geschehen. Der unsachgemäße Umgang mit Altgeräten kann aufgrund potentiell gefährlicher Stoffe, die häufig in Elektro- und Elektronik-Altgeräten enthalten sind, negative Auswirkungen auf die Umwelt und die menschliche Gesundheit haben. Durch die sachgemäße Entsorgung dieses Produkts tragen Sie außerdem zu einer effektiven Nutzung natürlicher Ressourcen bei. Informationen zu Sammelstellen für Altgeräte erhalten Sie bei Ihrer Stadtverwaltung, dem öffentlich-rechtlichen Entsorgungsträger, einer autorisierten Stelle für die Entsorgung von Elektro- und Elektronik-Altgeräten oder Ihrer Müllabfuhr.

12. Störungsabhilfe

Störung	Mögliche Ursache	Abhilfe
Kompressor läuft nicht.	Netzspannung nicht vorhanden.	Kabel, Netzstecker, Sicherung und Steckdose überprüfen.
	Netzspannung zu niedrig.	Zu lange Verlängerungskabel vermeiden. Verlängerungskabel mit ausreichendem Aderquerschnitt verwenden.
	Außentemperatur zu niedrig.	Nicht unter +5° C Außentemperatur betreiben.
	Motor überhitzt.	Motor abkühlen lassen ggf. Ursache der Überhitzung beseitigen.
Kompressor läuft, jedoch kein Druck.	Rückschlagventil undicht	Rückschlagventil überprüfen, kaputtes Rückschlagventil bei einer Fachwerkstatt ersetzen lassen.
	Dichtungen kaputt.	Dichtungen überprüfen, kaputte Dichtungen bei einer Fachwerkstatt ersetzen lassen.
	Ablass-Schraube für Kondenswasser (9) undicht.	Schraube per Hand nachziehen. Dichtung auf der Schraube überprüfen, ggf. ersetzen.
Kompressor läuft, Druck wird am Manometer angezeigt, jedoch Werkzeuge laufen nicht.	Schlauchverbindungen undicht.	Druckluftschlauch und Werkzeuge überprüfen, ggf. austauschen.
	Schnellkupplung undicht.	Schnellkupplung überprüfen, kaputte Schnellkupplung bei einer Fachwerkstatt ersetzen lassen.
	Zu wenig Druck am Druckregler (3) eingestellt.	Druckregler weiter aufdrehen.

Garantiebedingungen

Revisionsdatum 20. August 2018

Sehr geehrte Kundin, sehr geehrter Kunde,

unsere Produkte unterliegen einer strengen Qualitätskontrolle. Sollte ein Gerät dennoch nicht einwandfrei funktionieren, bedauern wir dies sehr und bitten Sie, sich an unseren Servicedienst unter der unten angegebenen Adresse zu wenden. Gerne stehen wir Ihnen auch telefonisch über die Servicrufnummer zur Verfügung. Die nachfolgenden Hinweise sollen Ihnen für eine problemlose Bearbeitung und Regulierung im Schadensfall dienen.

Für die Geltendmachung von Garantieansprüchen - innerhalb Deutschland - gilt folgendes:

1. Diese Garantiebedingungen regeln unsere zusätzlichen Hersteller-Garantieleistungen für Käufer (private Endverbraucher) von Neugeräten. Die gesetzlichen Gewährleistungsansprüche werden von dieser Garantie nicht berührt. Für diese ist der Händler zuständig, bei dem Sie das Produkt erworben haben.

2. Die Garantieleistung erstreckt sich ausschließlich auf Mängel an einem von Ihnen erworbenen neuen Gerät, die auf einem Material- oder Herstellungsfehler beruhen und ist - nach unserer Wahl - auf die unentgeltliche Reparatur solcher Mängel oder den Austausch des Gerätes beschränkt (ggf. auch Austausch mit einem Nachfolgemodell). Ersetzte Geräte oder Teile gehen in unser Eigentum über. Bitte beachten Sie, dass unsere Geräte bestimmungsgemäß nicht für den gewerblichen, handwerklichen oder beruflichen Einsatz konstruiert wurden. Ein Garantiefall kommt daher nicht zustande, wenn das Gerät innerhalb der Garantiezeit in Gewerbe-, Handwerks- oder Industriebetrieben verwendet wurde oder einer gleichzusetzenden Beanspruchung ausgesetzt war.

3. Von unseren Garantieleistungen ausgenommen sind:

- Schäden am Gerät, die durch Nichtbeachtung der Montageanleitung, nicht fachgerechte Installation, Nichtbeachtung der Bedienungsanleitung (z.B. Anschluss an eine falsche Netzspannung oder Stromart) bzw. der Wartungs- und Sicherheitsbestimmungen oder durch Einsatz des Geräts unter ungeeigneten Umweltbedingungen sowie durch mangelnde Pflege und Wartung entstanden sind.
- Schäden am Gerät, die durch missbräuchliche oder unsachgemäße Anwendungen (wie z.B. Überlastung des Gerätes oder Verwendung von nicht zugelassenen Werkzeugen bzw. Zubehör), Eindringen von Fremdkörpern in das Gerät (wie z.B. Sand, Steine oder Staub), Transportschäden, Gewaltanwendung oder Fremdeinwirkungen (wie z. B. Schäden durch Herunterfallen) entstanden sind.
- Schäden am Gerät oder an Teilen des Geräts, die auf einen bestimmungsgemäßen, üblichen (betriebsbedingten) oder sonstigen natürlichen Verschleiß zurückzuführen sind sowie Schäden und/oder Abnutzung von Verschleißteilen.
- Mängel am Gerät, die durch Verwendung von Zubehör-, Ergänzungs- oder Ersatzteilen verursacht wurden, die keine Originalteile sind oder nicht bestimmungsgemäß verwendet werden.
- Geräte, an denen Veränderungen oder Modifikationen vorgenommen wurden.
- Geringfügige Abweichungen von der Soll-Beschaffenheit, die für Wert und Gebrauchstauglichkeit des Geräts unerheblich sind.
- Geräte an denen eigenmächtig Reparaturen oder Reparaturen, insbesondere durch einen nicht autorisierten Dritten, vorgenommen wurden.
- Wenn die Kennzeichnung am Gerät bzw. die Identifikationsinformationen des Produktes (Maschinenaufkleber) fehlen oder unlesbar sind.
- Geräte die eine starke Verschmutzung aufweisen und daher vom Servicepersonal abgelehnt werden.

Schadensersatzansprüche sowie Folgeschäden sind von dieser Garantieleistung generell ausgeschlossen.

4. Die Garantiezeit beträgt regulär **24 Monate*** (12 Monate bei Batterien / Akkus) und beginnt mit dem Kaufdatum des Gerätes. Maßgeblich ist das Datum auf dem Original-Kaufbeleg. Garantieansprüche müssen jeweils nach Kenntniserlangung unverzüglich erhoben werden. Die Geltendmachung von Garantieansprüchen nach Ablauf der Garantiezeit ist ausgeschlossen. Die Reparatur oder der Austausch des Gerätes führt weder zu einer Verlängerung der Garantiezeit noch wird eine neue Garantiezeit durch diese Leistung für das Gerät oder für etwaige eingebaute Ersatzteile in Gang gesetzt. Dies gilt auch bei Einsatz eines Vor-Ort-Services. Das betroffene Gerät ist in gesäubertem Zustand zusammen mit einer Kopie des Kaufbelegs, - hierin enthalten die Angaben zum Kaufdatum und der Produktbezeichnung - der Kundendienststelle vorzulegen bzw. einzusenden. Wird ein Gerät unvollständig, ohne den kompletten Lieferumfang eingeschickt, wird das fehlende Zubehör wertmäßig in Anrechnung / Abzug gebracht, falls das Gerät ausgetauscht wird oder eine Rückerstattung erfolgt. Teilweise oder komplett zerlegte Geräte können nicht als Garantiefall akzeptiert werden. Bei nicht berechtigter Reklamation bzw. außerhalb der Garantiezeit trägt der Käufer generell die Transportkosten und das Transportrisiko. **Einen Garantiefall melden Sie bitte vorab bei der Servicestelle (s.u.) an.** In der Regel wird vereinbart, dass das defekte Gerät mit einer kurzen Beschreibung der Störung per Abhol-Service (nur in Deutschland) oder - im Reparaturfall außerhalb des Garantiezeitraums - ausreichend frankiert, unter Beachtung der entsprechenden Verpackungs- und Versandrichtlinien, an die unten angegebene Serviceadresse eingeschickt wird. **Beachten Sie bitte, dass Ihr Gerät (modellabhängig) bei Rücklieferung, aus Sicherheitsgründen - frei von allen Betriebsstoffen ist.** Das an unser Service-Center eingeschickte Produkt, muss so verpackt sein, dass Beschädigungen am Reklamationsgerät auf dem Transportweg vermieden werden. Nach erfolgter Reparatur / Austausch senden wir das Gerät frei an Sie zurück. Können Produkte nicht repariert oder ausgetauscht werden, kann nach unserem eigenen freien Ermessen ein Geldbetrag bis zur Höhe des Kaufpreises des mangelhaften Produkts erstattet werden, wobei ein Abzug aufgrund von Abnutzung und Verschleiß berücksichtigt wird. Diese Garantieleistungen gelten nur zugunsten des privaten Erstkäufers und sind nicht abtret- oder übertragbar.

5. Für die Geltendmachung Ihres Garantieanspruches kontaktieren Sie bitte unser Service-Center (via Post, eMail oder telefonisch).

Bitte verwenden Sie vorzugsweise unser Formular auf unserer Homepage: <https://www.scheppach.com/Reparaturservice.aspx>.

Bitte senden Sie uns keine Geräte ohne vorherige Kontaktaufnahme und Anmeldung bei unserem Service-Center.

Für die Inanspruchnahme dieser Garantiezusagen ist der Erstkontakt mit unserem Service-Center zwingende Voraussetzung.

6. Bearbeitungszeit - Im Regelfall erledigen wir Reklamationsmeldungen innerhalb 14 Tagen nach Eingang in unserem Service-Center. Sollte in Ausnahmefällen die genannte Bearbeitungszeit überschritten werden, so informieren wir Sie rechtzeitig.

7. Verschleißteile - Verschleißteile sind: a) mitgelieferte, an- und/oder eingebaute Batterien / Akkus sowie b) alle modellabhängigen Verschleißteile (siehe Bedienungsanleitung). Von der Garantieleistung ausgeschlossen sind tief entladene bzw. an Gehäuse und oder Batteriepolen beschädigte Batterien / Akkus.

8. Kostenvorschlag - Von der Garantieleistung nicht oder nicht mehr erfasste Geräte reparieren wir gegen Berechnung. Auf Nachfrage bei unserem Service-Center können Sie die defekten Geräte für einen Kostenvorschlag einsenden und ggf. dem Service-Center schriftlich (per Post, eMail) die Reparaturfreigabe erteilen. Ohne Reparaturfreigabe erfolgt keine weitere Bearbeitung.

9. Andere Ansprüche, als die oben genannten, können nicht geltend gemacht werden.

Die **Garantiebedingungen** gelten nur in der jeweils aktuellen Fassung zum Zeitpunkt der Reklamation und können ggf. unserer Homepage (www.scheppach.com) entnommen werden.

Bei Übersetzungen ist stets die deutsche Fassung maßgeblich.

scheppach Fabrikation von Holzbearbeitungsmaschinen GmbH · Günzburger Str. 69 · 89335 Ichenhausen (Deutschland) · www.scheppach.com

Telefon: +49 [0] 8223 4002 99 oder +800 4002 4002 (Service-Hotline/Freecall Rufnummer dt. Festnetz**) · Telefax +49 [0] 8223 4002 20 · E-Mail: service@scheppach.com · Internet: <http://www.scheppach.com>

* Produktabhängig auch über 24 Monate; länderbezogen können erweiterte Garantieleistungen gelten

** Verbindungskosten: kostenlos aus dem deutschen Festnetz

Änderungen dieser Garantiebedingungen ohne Voranmeldung behalten wir uns jederzeit vor.

Explanation of the symbols on the equipment





	<p>Read and follow the operating and safety instructions before you start working with this power tool.</p>
	<p>Wear ear-muffs. The impact of noise can cause damage to hearing.</p>
	<p>Beware of hot parts!</p>
	<p>Beware of electrical voltage!</p>
	<p>Warning! The unit is equipped with an automatic start control. Keep others away from the work area of the device!</p>
	<p>Caution! Before using for the first time, check the oil level and replace the oil sealing plug!</p>

Table of contents:	Page:
1. Introduction	18
2. Device description.....	18
3. Scope of delivery.....	18
4. Intended use.....	19
5. Safety information	19
6. Technical data	21
7. Before starting the equipment.....	21
8. Attachment and operation.....	21
9. Electrical connection.....	22
10. Cleaning, maintenance and storage	22
11. Disposal and recycling	24
12. Troubleshooting.....	24

1. Introduction

Manufacturer:

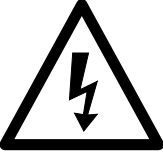
scheppach
 Fabrikation von Holzbearbeitungsmaschinen GmbH
 Günzburger Straße 69
 D-89335 Ichenhausen

Dear Customer,

we hope your new tool brings you much enjoyment and success.

Note:

According to the applicable product liability laws, the manufacturer of the device does not assume liability for damages to the product or damages caused by the product that occurs due to:

- Improper handling,
- Non-compliance of the operating instructions,
- Repairs by third parties, not by authorized service technicians,
- Installation and replacement of non-original spare parts,
- Application other than specified,
- A breakdown of the electrical system that occurs due to the non-compliance of the electric regulations and VDE regulations 0100, DIN 57113 / VDE0113.

We recommend:

Read through the complete text in the operating instructions before installing and commissioning the device.

The operating instructions are intended to help the user to become familiar with the machine and take advantage of its application possibilities in accordance with the recommendations.

The operating instructions contain important information on how to operate the machine safely, professionally and economically, how to avoid danger, costly repairs, reduce downtimes and how to increase reliability and service life of the machine.

In addition to the safety regulations in the operating instructions, you have to meet the applicable regulations that apply for the operation of the machine in your country.

Keep the operating instructions package with the machine at all times and store it in a plastic cover to protect it from dirt and moisture. Read the instruction manual each time before operating the machine and carefully follow its information. The machine can only be operated by persons who were instructed concerning the operation of the machine and who are informed about the associated dangers. The minimum age requirement must be complied with.

In addition to the safety notices contained in this operating manual and the particular instructions for your country, the generally recognised technical regulations for the operation of identical devices must be complied with.

We accept no liability for accidents or damage that occur due to a failure to observe this manual and the safety instructions.

2. Device description

1. Transport handle
2. Pressure switch
3. Pressure regulator
4. Quick-lock coupling (regulated compressed air)
5. Pressure gauge (for reading the preset vessel pressure)
6. Pressure gauge (for reading the vessel pressure)
7. Pressure vessel
8. Supporting foot
9. Drain plug for condensation water
10. Wheel hub bolt
11. Wheel
12. Housing cover
13. Motor
14. Oil plug
15. Air filter
16. Safety valve
17. ON/OFF switch
18. Oil level / -control display
19. Overload / protection switch
20. Oil drain plug / screw

- A Supporting foot
- B Washer
- C Locking ring
- D Fixing nut
- E Connection point air filter
- F Safety plug
- G Screw
- H Washer
- J Air filter cover
- K Interior air filter element
- L Filter element

3. Scope of delivery

- compressor
 - manual
 - 2 wheels
 - supporting foot
 - assembly material (shown Fig. 3)
 - oil bottle
- Open the packaging and remove the device carefully.
 - Remove the packaging material as well as the packaging and transport bracing (if available).

- Check that the delivery is complete.
- Check the device and accessory parts for transport damage.
- If possible, store the packaging until the warranty period has expired.

⚠ ATTENTION!

The device and packaging materials are not toys! Children must not be allowed to play with plastic bags, film and small parts! There is a risk of swallowing and suffocation!

4. Intended use

The compressor is designed to generate compressed air for compressed-air driven tools which can be driven with an air volume of up to approx. 270 l/min (e.g. tire inflator, blow-out pistol and paint spray gun).

Due to the limited air output it is not possible to use the compressor to drive tools with very high air consumption (for example orbital sanders, rod grinders and hammer screwdrivers).

The equipment is to be used only for its prescribed purpose. Any other use is deemed to be a case of misuse. The user / operator and not the manufacturer will be liable for any damage or injuries of any kind caused as a result of this.

Please note that our equipment has not been designed for use in commercial, trade or industrial applications. Our warranty will be voided if the equipment is used in commercial, trade or industrial businesses or for equivalent purposes.

5. Safety information

⚠ **Attention!** The following basic safety measures must be observed when using electric tools for protection against electric shock, and the risk of injury and fire. Read all these notices before using the electric tool and keep the safety instructions for later reference.

Safe work

1. Keep the work area orderly
 - Disorder in the work area can lead to accidents.
2. Take environmental influences into account
 - Do not expose electric tools to rain.
 - Do not use electric tools in a damp or wet environment. There is a risk of electric shock!
 - Make sure that the work area is well-illuminated.
 - Do not use electric tools where there is a risk of fire or explosion.
3. Protect yourself from electric shock
 - Avoid physical contact with earthed parts (e.g. pipes, radiators, electric ranges, cooling units).

4. Keep children away
 - Do not allow other persons to touch the equipment or cable, keep them away from your work area.
5. Securely store unused electric tools
 - Unused electric tools should be stored in a dry, elevated or closed location out of the reach of children.
6. Do not overload your electric tool
 - They work better and more safely in the specified output range.
7. Wear suitable clothing
 - Do not wear wide clothing or jewellery, which can become entangled in moving parts.
 - Rubber gloves and non-slip shoes are recommended when working outdoors.
 - Tie long hair back in a hair net.
8. Do not use the cable for purposes for which it is not intended
 - Do not use the cable to pull the plug out of the outlet. Protect the cable from heat, oil and sharp edges.
9. Take care of your tools
 - Keep your compressor clean in order to work well and safely.
 - Follow the maintenance instructions.
 - Check the connection cable of the electric tool regularly and have it replaced by a recognised specialist when damaged.
 - Check extension cables regularly and replace them when damaged.
10. Pull the plug out of the outlet
 - During non-use of the electric tool or prior to maintenance and when replacing tools.
11. Avoid inadvertent starting
 - Make sure that the switch is switched off when plugging the plug into an outlet.
12. Use extension cables for outdoors
 - Only use approved and appropriately identified extension cables for use outdoors.
 - Only use cable reels in the unrolled state.
13. Remain attentive
 - Pay attention to what you are doing. Remain sensible when working. Do not use the electric tool when you are distracted.
14. Check the electric tool for potential damage
 - Protective devices and other parts must be carefully inspected to ensure that they are fault-free and function as intended prior to continued use of the electric tool.
 - Check whether the moving parts function faultlessly and do not jam or whether parts are damaged. All parts must be correctly mounted and all conditions must be fulfilled to ensure fault-free operation of the electric tool.

- Damaged protective devices and parts must be properly repaired or replaced by a recognised workshop, insofar as nothing different is specified in the operating manual.
 - Damaged switches must be replaced at a customer service workshop.
 - Do not use any faulty or damaged connection cables.
 - Do not use any electric tool on which the switch cannot be switched on and off.
15. Have your electric tool repaired by a qualified electrician
- This electric tool conforms to the applicable safety regulations. Repairs may only be performed by an electrician using original spare parts. Otherwise accidents can occur.
16. Important!
- For your own safety you must only use the accessories and additional units listed in the operating instructions or recommended or specified by the manufacturer. The use of mounted tools or accessories other than those recommended in the operating instructions or catalog may place your personal safety at risk.
17. Noise
- Wear ear muffs when you use the compressor.
18. Replacing the power cable
- To prevent hazards, leave the replacement of damaged power cables strictly to the manufacturer or a qualified electrician. There is a risk of electric shock!
19. Inflating tires
- Directly after inflating tires, check the pressure with a suitable pressure gauge, for example at your filling station.
20. Roadworthy compressors for building site operations
- Make sure that all lines and fittings are suitable for the maximum permissible operating pressure of the compressor.
21. Place of installation
- Set up the compressor on an even surface.

⚠ WARNING! This electric tool generates an electromagnetic field during operation. This field can impair active or passive medical implants under certain conditions. In order to prevent the risk of serious or deadly injuries, we recommend that persons with medical implants consult with their physician and the manufacturer of the medical implant prior to operating the electric tool.

ADDITIONAL SAFETY INSTRUCTIONS

Safety instructions for working with compressed air and blasting guns

- The compressor pump and lines can become very hot during operation. Touching these parts will burn you.
- The air which is sucked in by the compressor must be kept free of impurities that could cause fires or explosions in the compressor pump.
- When releasing the hose coupling, hold the hose coupling piece with your hand. This way, you can protect yourself against injury from the rebounding hose.
- Wear safety goggles when working with the blow-out pistol. Foreign bodies or blown off parts can easily cause injuries.
- Do not blow at people with the blow-out pistol and do not clean clothes while being worn. Risk of injury!

Safety information for paint spraying

- Do not process any paints or solvents with a flash point below 55° C. There is a risk of explosion!
- Do not heat up paints or solvents. There is a risk of explosion!
- If hazardous liquids are processed, wear protective filter units (face guards). Also, adhere to the safety information provided by the manufacturers of such liquids.
- The details and designations of the Ordinance on Hazardous Substances, which are displayed on the outer packaging of the processed material, must be observed.
- Additional protective measures are to be undertaken if necessary, particularly the wearing of suitable clothing and masks.
- Do not smoke during the spraying process and/or in the work area. There is a risk of explosion! Paint vapors are easily combustible.
- Never set up or operate the equipment in the vicinity of a fire place, open lights or sparking machines.
- Do not store or eat food and drink in the work area. Paint vapors are harmful to your health.
- The work area must exceed 30 m³ and sufficient ventilation must be ensured during spraying and drying. Do not spray against the wind. Always adhere to the regulations of the local police authority when spraying combustible or hazardous materials.
- Do not process media such as white spirit, butyl alcohol and methylene chloride with the PVC pressure hose. These media will destroy the pressure hose.

Operating pressure vessels

- You must keep your pressure vessel in good working order, operate the vessel correctly, monitor the vessel, carry out necessary maintenance and repair work immediately and meet the relevant safety precautions.
- The supervisory authority may enforce essential control measures in individual cases.
- A pressure vessel is not allowed to be used if it has faults or deficiencies that can endanger workers or third parties.
- Check the pressure vessel for signs of rust and damage each time before using. Do not use the compressor with a damaged or rusty pressure vessel. If you discover any damage, then please contact the customer service workshop.

Do not lose these safety instructions

6. Technical data

Mains connection	230 V~ 50 Hz
Motor rating	max. 1500 W
Operating mode	S1
Compressor speed	2850 min ⁻¹
Pressure vessel capacity	approx. 24 l
Operating pressure	approx. 8 bar
Theoretical intake capacity	approx. 220 l/min
Sound power level L_{WA}	93 dB(A)
Uncertainty K_{WA}	2.4 dB
Protection type	IP20
Weight of the unit	23 kg

The noise emission values were measured in accordance with EN ISO 2151.

Wear hearing protection.

The effects of noise can cause a loss of hearing.

7. Before starting the equipment

- Before you connect the equipment to the mains supply make sure that the data on the rating plate are identical to the mains data.
- Prior to initial commissioning, remove the transport plug (14) and fill the crank housing with oil as described in 8.4.
- Check the equipment for damage which may have occurred in transit. Report any damage immediately to the transport company which was used to deliver the compressor.
- Install the compressor near the point of consumption.
- Avoid long air lines and supply lines (extension cables).

- Make sure that the intake air is dry and dust free.
- Do not install the compressor in a damp or wet room.
- The compressor may only be used in suitable rooms (with good ventilation and an ambient temperature from +5 °C to 40 °C). There must be no dust, acids, vapors, explosive gases or inflammable gases in the room.
- The compressor is designed to be used in dry rooms. It is prohibited to use the compressor in areas where work is conducted with sprayed water.

8. Attachment and operation

△ Important!

You must fully assemble the appliance before using it for the first time!

You will require the following tools for assembly and installation: 2 x open-ended wrench size 13 mm (not included)

8.1 Fitting the wheels (11)

- Fit the supplied wheels (11) as shown in Fig. 5.

8.2 Fitting the supporting foot (A)

- Fit the supplied supporting foot (A) as shown in Figure 6.

8.3 Installation of the air filter (15)

- Remove the transport plug (Fig. 11 pos. F) and attach the air filter (Fig. 12/15) on the unit by turning clockwise (N) (Fig. 13).
- Solve for maintenance the air filter (15) by turning counter-clockwise (M) (Fig. 13).

8.4 Changing the transportation cover (Figure 8 - 10)

Remove the transport lid (14) of the oil filling opening. Fill the included compressor oil into the crank housing and insert the included oil sealing plug into the oil filling opening.

Checking the oil level

△ Warning: For the first use, check the oil level of the compressor.

- 1 Operating the machine without oil will cause irreparable damage and render the warranty invalid.
- 2 Remove the plastic oil inlet plug on top of the crank box of the compressor casing. (see fig. 8)
- 3 Check the oil level in the sight glass (18). The oil level should be in the centre of the red circle. (see fig. 10 pos. 18.1)
- 4 Attach the closing plug (14), which is included and pull it tight.

8.5 Mains connection

- The compressor is equipped with a mains cable with shock-proof plug. This can be connected to any 230-240 V~ 50 Hz shock-proof socket which is protected by a 16 A fuse.
- Before you use the machine, make sure that the mains voltage is the same as the operating voltage (see the rating plate).
- Long supply cables, extensions, cable reels etc. cause a drop in voltage and can impede motor start-up.
- At low temperatures below +5°C, sluggishness may make starting difficult or impossible.

8.6 ON/OFF switch (Fig. 2 Pos. 17)

- Pull the ON/OFF switch (17) upwards to switch on the compressor. To switch off the compressor, press the ON/OFF switch (17) down.

8.7 Setting the pressure (Fig. 4)

- Use the pressure regulator (3) to set the pressure on the pressure gauge (5).
- The set pressure can be drawn from the quicklock coupling (Fig. 1/Pos. 4).
- The vessel pressure can be read off the pressure gauge (6).

8.8 Setting the pressure switch

- The pressure switch (2) is set at the factory.
Cut-in pressure approx. 6 bar
Cut-out pressure approx. 8 bar.

8.9 Overload protection switch (fig. 14 pos. 19)

- The compressor has an automatic protection against thermal overload. The overload protector is activated at high engine temperature.
- The device is turned off. Re-commissioning of the device can be done only after cooling down and manual reset.
- Follows after activation:
 - Let the unit cool down
 - Press the overload protection switch (19)
- Start the device as described under 8.6

9. Electrical connection

The electrical motor installed is connected and ready for operation. The connection complies with the applicable VDE and DIN provisions. The customer's mains connection as well as the extension cable used must also comply with these regulations.

Damaged electrical connection cable

The insulation on electrical connection cables is often damaged.

This may have the following causes:

- Passage points, where connection cables are passed through windows or doors.
- Kinks where the connection cable has been improperly fastened or routed.
- Places where the connection cables have been cut due to being driven over.
- Insulation damage due to being ripped out of the wall outlet.
- Cracks due to the insulation ageing.

Such damaged electrical connection cables must not be used and are life-threatening due to the insulation damage.

Check the electrical connection cables for damage regularly. Make sure that the connection cable does not hang on the power network during the inspection. Electrical connection cables must comply with the applicable VDE and DIN provisions. Only use connection cables with the marking „H05VV-F“.

The printing of the type designation on the connection cable is mandatory.

AC motor

- The mains voltage must be 230 V~
- Extension cables up to 25 m long must have a cross-section of 1.5 mm².

Connections and repairs of electrical equipment may only be carried out by an electrician.

Please provide the following information in the event of any enquiries:

- Type of current for the motor
- Machine data - type plate
- Machine data - type plate

10. Cleaning, maintenance and storage

⚠ Important!

Pull out the power plug before doing any cleaning and maintenance work on the equipment. Risk of injury from electric shock!

⚠ Important!

Wait until the equipment has cooled down completely! Risk of burns!

⚠ Important!

Always depressurize the equipment before carrying out any cleaning and maintenance work! Risk of injury!

10.1 Cleaning

- Keep the equipment free of dirt and dust as far as possible. Wipe the equipment with a clean cloth or blow it down with compressed air at low pressure

- We recommend that you clean the equipment immediately after you use it.
- Clean the equipment regularly with a damp cloth and some soft soap. Do not use cleaning agents or solvents; these may be aggressive to the plastic parts in the equipment. Ensure that no water can get into the interior of the equipment.
- You must disconnect the hose and any spraying tools from the compressor before cleaning. Do not clean the compressor with water, solvents or the like.

10.2 Maintenance work on the pressure vessel/condensed water (Fig. 1)

⚠ Important!

To ensure a long service life of the pressure vessel (7), drain off the condensed water by opening the drain valve (9) each time after using.

Release the vessel pressure first (see 10.8). Open the drain screw by turning counter-clockwise (looking at the screw from the bottom of the compressor) so that all the condensed water can run out of the pressure vessel. Then close the drain screw again (turn it clockwise). Check the pressure vessel for signs of rust and damage each time before using. Do not use the compressor with a damaged or rusty pressure vessel. If you discover any damage, then please contact the customer service workshop.

10.3 Safety valve (Fig. 2/Pos. 16)

The safety valve (16) has been set for the highest permitted pressure of the pressure vessel. It is not permitted to adjust the safety valve or remove the connection lock between the exhaust nut and its cap. Actuate the safety valve every 30 operating hours but at least 3 times a year, to ensure that it works when required. Turn the exhaust nut counterclockwise and pull the valve rod outwards over the exhaust nut to open the safety valve outlet. Now, the valve audibly releases air. Then, tighten the exhaust nut clockwise again.

10.4 Checking the oil level at regular intervals (Fig. 10)

Place the compressor on a level and straight surface. The oil level must be between the MAX and MIN marks on the oil level window (18).

Oil change: we recommend SAE 15W 40 or equivalent.

The original oil filling must be changed after 10 hours in operation; thereafter the oil must be drained and replaced with new oil after every 50 hours in operation.

10.5 Changing the oil (Fig. 10)

Switch off the engine and pull the mains plug out of the socket. After releasing any air pressure you can unscrew the oil drain plug (20) from the compressor pump. To prevent the oil from running out in an uncontrolled manner, hold a small metal chute under the opening and collect the oil in a vessel. If the oil does not drain out completely, we recommend tilting the compressor slightly.

When the oil has drained out, re fit the oil drain plug (20). Dispose of the old oil at a drop-off point for old oil. To fill in the correct quantity of oil, make sure that the compressor stands on an even surface.

Fill new oil through the oil filler opening (14.1) until it comes up to the maximum level. This is marked with a red dot on the oil level window (18) (Fig. 10 pos. 18.1). Do not exceed the maximum filling quantity. Overfilling the equipment may result in damage. Reinsert the oil sealing plug (14) into the oil filler opening (14.1).

10.6 Cleaning the intake filter (Fig. 12, 13)

The intake filter prevents dust and dirt being drawn in. It is essential to clean this filter after at least every 300 hours in service. A clogged intake filter will decrease the compressor's performance dramatically. Open the thumb screw (G) to remove the intake filter.

Then pull off the filter cover (J). Now you can remove the air filter (L) and the filter housing (K). Carefully tap out the air filter, Filter cover and filter housing. Then blow out these parts with compressed air (approx. 3 bar) and reinstall in reverse order.

10.7 Storage

⚠ Important!

Pull out the mains plug and ventilate the equipment and all connected pneumatic tools. Switch off the compressor and make sure that it is secured in such a way that it cannot be started up again by any unauthorized person.

⚠ Important!

Store the compressor only in a dry location which is not accessible to unauthorized persons. Always store upright, never tilted!

10.8 Releasing excess pressure

Release the excess pressure by switching off the compressor and using the compressed air which is still left in the pressure vessel, e.g. with a compressed air tool running in idle mode or with a blow-out pistol.

Service information

Please note that the following parts of this product are subject to normal or natural wear and that the following parts are therefore also required for use as consumables.

Wear parts*: Air filter

* Not necessarily included in the scope of delivery!

11. Disposal and recycling

The equipment is supplied in packaging to prevent it from being damaged in transit. The raw materials in this packaging can be reused or recycled. The equipment and its accessories are made of various types of material, such as metal and plastic. Defective components must be disposed of as special waste. Ask your dealer or your local council.

Old devices must not be disposed of with household waste!



This symbol indicates that this product must not be disposed of together with domestic waste in compliance with the Directive (2012/19/EU) pertaining to waste electrical and electronic equipment (WEEE). This product must be disposed of at a designated collection point. This can occur, for example, by handing it in at an authorised collecting point for the recycling of waste electrical and electronic equipment. Improper handling of waste equipment may have negative consequences for the environment and human health due to potentially hazardous substances that are often contained in electrical and electronic equipment. By properly disposing of this product, you are also contributing to the effective use of natural resources. You can obtain information on collection points for waste equipment from your municipal administration, public waste disposal authority, an authorised body for the disposal of waste electrical and electronic equipment or your waste disposal company.

12. Troubleshooting

Fault	Possible cause	Remedy
The compressor does not start.	No supply voltage.	Check the supply voltage, the power plug and the socket-outlet.
	Insufficient supply voltage.	Make sure that the extension cable is not too long. Use an extension cable with large enough wires.
	Outside temperature is too low.	Never operate with an outside temperature of below +5° C.
	Motor is overheated.	Allow the motor to cool down. If necessary, remedy the cause of the overheating.
The compressor starts but there is no pressure.	The non-return valve leaks.	Have a service center replace the non-return valve.
	The seals are damaged.	Check the seals and have any damaged seals replaced by a service center.
	The drain plug for condensation water (9) leaks.	Tighten the screw by hand. Check the seal on the screw and replace if necessary.
The compressor starts, pressure is shown on the pressure gauge, but the tools do not start.	The hose connections have a leak.	Check the compressed air hose and tools and replace if necessary.
	A quick-lock coupling has a leak.	Check the quick-lock coupling and replace if necessary.
	Insufficient pressure set on the pressure regulator (3).	Increase the set pressure with the pressure regulator.

Légende des symboles apposés sur l'appareil





	<p>Avant la mise en service, lisez le mode d'emploi et les consignes de sécurité et respectez-les!</p>
	<p>Portez une protection de l'ouïe. L'exposition au bruit peut entraîner une perte de l'ouïe.</p>
	<p>Attention aux pièces brûlantes !</p>
	<p>Attention à la tension électrique !</p>
	<p>Attention! L'appareil est équipé d'un système automatique de mise en route. Veillez à maintenir les tierces personnes à distance de l'appareil !</p>
	<p>Attention ! Avant la première mise en service, vérifiez le niveau d'huile et remplacez le bouchon d'huile !</p>

Table des matières:**Page:**

1.	Introduction	27
2.	Description de l'appareil	27
3.	Limite de fourniture	27
4.	Utilisation conforme à l'affectation	28
5.	Consignes de sécurité	28
6.	Caractéristiques techniques	30
7.	Avant la mise en service	30
8.	Structure et commande.....	31
9.	Raccord électrique.....	31
10.	Nettoyage, maintenance et stockage.....	32
11.	Mise au rebut et recyclage.....	33
12.	Dépannage.....	34

1. Introduction

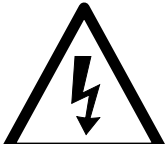
Fabricant:

scheppach
 Fabrikation von Holzbearbeitungsmaschinen GmbH
 Günzburger Straße 69
 D-89335 Ichenhausen

Chers clients,

Nous espérons que votre nouvelle machine vous apportera satisfaction et de bons résultats.

Remarque:

Selon la loi en vigueur sur la responsabilité du fait des produits, le fabricant n'est pas tenu responsable pour tous les dommages à cet appareil ou pour tous les dommages résultant de l'exploitation de cet appareil, dans les cas suivants :

- Mauvaise manipulation,
- Non-respect des instructions d'utilisation,
- Travaux de réparation effectués par des tiers, par des spécialistes non autorisés,
- Remplacement et installation de pièces de rechange qui ne sont pas d'origine.
- Utilisation non conforme,
- Lors d'une défaillance du système électrique en cas de non-conformité avec les réglementations électriques et les normes VDE 0100, DIN 57113 / VDE0113.

Nous vous recommandons:

De lire intégralement le manuel d'utilisation, avant d'effectuer le montage et la mise en service.

Le présent manuel d'utilisation vous facilitera la prise en main et la connaissance de la machine, tout en vous permettant d'en utiliser pleinement le potentiel dans le cadre d'une utilisation conforme.

Les instructions importantes qu'il contient vous apprendront comment travailler avec la machine de manière sûre, rationnelle et économique ; comment éviter les dangers, réduire les coûts de réparation et réduire les périodes d'indisponibilité ; comment enfin augmenter la fiabilité et la durée de vie de la machine.

En plus des consignes de sécurité continues dans ce manuel d'utilisation, vous devez respecter scrupuleusement les réglementations et les lois applicables lors de l'utilisation de la machine dans votre pays.

Conservez le manuel d'utilisation dans une pochette plastique pour le protéger de la saleté et de l'humidité, sur la machine. Avant de commencer à travailler avec la machine, chaque utilisateur doit lire le manuel d'utilisation puis le suivre attentivement. Seules les personnes formées à l'utilisation de la machine et conscientes des risques associés sont autorisées à travailler avec la machine. L'âge minimum requis doit être respecté.

En plus des recommandations concernant la sécurité contenues dans cette notice et de la réglementation spécifique en vigueur pour l'utilisation d'appareils similaires dans votre pays de résidence, il convient de respecter les règles techniques reconnues.

Nous déclinons toute responsabilité concernant les accidents ou dommages qui surviendraient en raison d'un non-respect de cette notice et des consignes de sécurité.

2. Description de l'appareil

1. Poignée de transport
2. Manocontact
3. Manostat régulateur
4. Raccord rapide (air comprimé réglé)
5. Manomètre (la pression réglée est lisible)
6. Manomètre (pression du réservoir lisible)
7. Réservoir à air comprimé
8. Pied
9. Bouchon fi leté de décharge pour eau de condensation
10. Boulon de roue
11. Roue
12. Capot
13. Moteur
14. Bouchon d'huile
15. Filtre à air
16. Soupape de sécurité
17. Interrupteur en / hors circuit
18. Le niveau d'huile / -contrôle Afficher
19. Surcharge / disjoncteur
20. Bouchon de vidange d'huile / vis

- A Pied
- B Rondelle
- C Circlip
- D Ecrou
- E Filtre à air Terminal
- F Bouchon de sécurité
- G Vis
- H Rondelle
- J Couvercle de filtre à air
- K Elément de filtre à air intérieur
- L Elément de filtre

3. Limite de fourniture

- Compresseur
- notice d'utilisation
- 2 roues
- pied
- matériel de montage (voir Fig.3)
- Bouteille d'huile

- Ouvrez l'emballage et sortez-en délicatement l'appareil.
- Retirez le matériau d'emballage, ainsi que les protections d'emballage et de transport (s'il y a lieu).
- Vérifiez que les fournitures sont complètes.
- Vérifiez que l'appareil et les accessoires n'ont pas été endommagés lors du transport.
- Conservez si possible l'emballage jusqu'à la fin de la période de garantie.

⚠ ATTENTION!

L'appareil et les matériaux d'emballage ne sont pas des jouets ! Les enfants ne doivent en aucun cas jouer avec les sacs en plastique, films d'emballage et pièces de petite taille ! Il existe un risque d'ingestion et d'asphyxie !

4. Utilisation conforme à l'affectation

Le compresseur sert à produire de l'air comprimé pour les outils fonctionnant à l'air comprimé qui peuvent être exploités avec un débit d'air d'env. 270 l/min. (p.ex. pompes à pneus, pistolets à air et pistolets de vernissage). En raison du débit d'air limité, il n'est pas possible d'exploiter des outils dont la consommation en air est très élevée (p.ex. Ponceuse oscillante, meuleuse et tournevis à frapper).

Veillez au fait que nos appareils, conformément à leur affectation, n'ont pas été construits, pour être utilisés dans un environnement professionnel, industriel ou artisanal. Nous déclinons toute responsabilité si l'appareil est utilisé professionnellement, artisanalement ou dans des sociétés industrielles, tout comme pour toute activité équivalente.

Remarque : conformément aux dispositions, nos appareils n'ont pas été conçus pour une utilisation commerciale, artisanale ou industrielle. Nous déclinons toute responsabilité si l'appareil est utilisé dans des exploitations commerciales, artisanales ou industrielles, ou dans le cadre d'activités comparables.

5. Consignes de sécurité

⚠ **Attention!** Les consignes de sécurité suivantes doivent impérativement être respectées lors de l'utilisation d'outils électriques pour éviter les chocs électriques, les risques de blessures et incendies. Lisez toutes les instructions avant d'utiliser l'outil électrique et conservez les consignes de sécurité.

Travail en toute sécurité

1. Maintenir l'ordre dans la zone de travail
 - Le désordre régnant dans la zone de travail peut entraîner des accidents.

2. Prendre en compte les facteurs environnementaux
 - Ne pas exposer les outils électriques à la pluie.
 - Ne pas utiliser les outils électriques dans un environnement humide ou mouillé. Danger d'électrocution !
 - Veiller à ce que la zone de travail soit bien éclairée.
 - Ne pas utiliser les outils électriques dans les lieux soumis à des risques d'incendie ou d'explosion.
3. Assurer une protection contre les chocs électriques
 - Éviter tout contact du corps avec les pièces mises à la terre (par exemple, tuyaux, radiateurs, fours électriques, appareils de réfrigération).
4. Tenez les enfants à l'écart !
 - Ne laissez pas d'autres personnes toucher l'outil ou le câble, éloignez-les de votre poste de travail.
5. Conserver les outils électriques non utilisés en sécurité
 - Les outils électriques non utilisés doivent être conservés dans un lieu sec, en hauteur ou fermé, hors de portée des enfants.
6. Ne pas forcer l'outil électrique
 - Il fonctionne en effet de manière plus satisfaisante et plus sûre dans sa plage de performances.
7. Porter des vêtements adaptés
 - Ne pas porter de vêtements amples ou de bijoux qui risqueraient d'être entraînés par les pièces mobiles.
 - Lors de travaux en plein air, il est recommandé de porter des gants en caoutchouc et des chaussures antidérapantes.
 - Recouvrir les cheveux longs d'un filet.
8. Ne pas utiliser le câble/cordon dans de mauvaises conditions
 - Ne pas tirer sur le câble pour débrancher le connecteur de la prise. Protéger le câble de la chaleur, de l'huile et des bords coupants.
9. Prendre soin de ses outils
 - Maintenez votre compresseur propre pour pouvoir bien travailler en sécurité.
 - Suivez les consignes de maintenance
 - Contrôler régulièrement la conduite de raccordement de l'outil électrique et le faire remplacer par un spécialiste agréé en cas de dommage.
 - Contrôler régulièrement les rallonges et les remplacer en cas de dommage.
10. Tirer directement sur le connecteur pour le débrancher de la prise
 - En cas de non-utilisation de l'outil électrique, avant une opération de maintenance et lors du remplacement des outils.
11. Éviter une mise en marche involontaire
 - S'assurer lors du branchement de la fiche dans la prise que l'interrupteur est éteint.

12. Utiliser la rallonge pour l'extérieur
 - En extérieur, utiliser uniquement des rallonges autorisées et indiquées comme étant conformes à cet emploi.
 - N'utiliser les tambours de câbles que lorsqu'ils sont déroulés.
13. Être attentif
 - Faire attention à ce que l'on fait. Procéder de manière raisonnable. Ne pas utiliser l'outil électrique lorsque l'on est pas concentré.
14. Vérifier si l'outil électrique présente des dommages
 - Avant de poursuivre l'utilisation de l'outil électrique, il convient de vérifier soigneusement que les dispositifs de protection et les autres pièces fonctionnent parfaitement et conformément aux dispositions.
 - Vérifier que les pièces mobiles fonctionnent parfaitement, ne sont pas coincées et ne sont pas endommagées. Toutes les pièces doivent être montées correctement et toutes les conditions doivent être remplies pour garantir un fonctionnement impeccable de l'outil électrique.
 - Sauf indication contraire dans la notice d'utilisation, les dispositifs de protection et pièces endommagés doivent être réparés ou remplacés conformément aux dispositions par un atelier spécialisé et agréé.
 - Les interrupteurs défectueux (ex : ne permettant pas de passer de l'état de marche à l'état d'arrêt) doivent être remplacés par un atelier du service après-vente.
 - Ne pas utiliser de conduites de raccordement défectueuses ou endommagées.
 - Ne pas utiliser d'outils électriques pour lesquels les fiches ne se branchent et ne se débranchent pas.
15. Faire réparer l'outil électrique par un électricien spécialisé
 - Cet outil électrique est conforme aux dispositions de sécurité en vigueur. Les réparations ne doivent être menées à bien que par un électricien spécialisé qui utilisera des pièces de rechange d'origine. Sinon, l'utilisateur risque l'accident.
16. Attention !
 - Pour votre propre sécurité, utilisez uniquement des accessoires et appareils auxiliaires indiqués dans le mode d'emploi ou recommandés ou indiqués par le producteur. L'usage de tout autre outil ou accessoire que ceux recommandés dans le mode d'emploi ou dans le catalogue peut signifier pour vous un risque de blessure corporelle.
17. Bruit
 - Portez une protection de l'ouïe lors de l'utilisation du compresseur.

18. Remplacement de la conduite de raccordement
 - Lorsque la ligne de raccordement est endommagée, le producteur ou un(e) spécialiste en électricité doit la remplacer afin d'éviter tout danger. Danger par électrocution !
19. Gonflage de pneus
 - Contrôlez la pression de gonflage directement après le remplissage en utilisant un manomètre adéquat, p. ex. dans une station service.
20. Compresseurs pouvant aller sur route en conditions de chantier
 - Veiller à ce que tous les tuyaux et toutes les robinetteries conviennent à la pression de service la plus élevée admise pour le compresseur.
21. Lieu d'implantation
 - Mettez uniquement le compresseur sur une surface plane.

⚠ AVERTISSEMENT! Pendant son fonctionnement, cet outil électrique génère un champ électromagnétique. Ce champ peut dans certaines circonstances nuire aux implants médicaux actifs ou passifs. Pour réduire les risques de blessures graves voire mortelles, nous recommandons aux personnes porteuses d'implants médicaux de consulter leur médecin, ainsi que le fabricant de leur implant avant d'utiliser l'outil électrique.

CONSIGNES DE SÉCURITÉ SUPPLÉMENTAIRES

Consignes de sécurité relatives au travail avec de l'air comprimé et des pistolets à air

- La pompe du compresseur et les câbles atteignent des températures élevées en fonctionnement. Tout contact provoque des brûlures.
- L'air aspiré par le compresseur doit être maintenu exempt d'impuretés, elles pourraient entraîner des explosions ou des incendies dans la pompe du compresseur.
- Maintenez la pièce de connexion du flexible de la main pendant que vous détachez le raccord. Vous éviterez de la sorte des blessures par le tuyau qui rebondit.
- Portez des lunettes de protection lorsque vous travaillez avec le pistolet à air. Des corps étrangers et des pièces emportées par le souffle peuvent provoquer facilement des blessures.
- Ne dirigez pas le jet sur des personnes et ne nettoyez pas des vêtements au corps avec le pistolet à air. Risque de blessure!

Consignes de sécurité lors de la peinture au pistolet

- N'utilisez pas de vernis ni de détergeant ayant un point d'inflammation inférieur à 55° C. Danger d'explosion !

- Ne chauffez pas la laque et le détergeant. Danger d'explosion !
- Lorsque vous utilisez des liquides nuisibles pour la santé, il est nécessaire de porter des appareils filtrants (masques) à des fins de protection. Respectez également les indications des producteurs de telles substances en ce qui concerne les mesures de sécurité.
- Respecter les indications sur les emballages des matériaux traités et les marquages de l'ordonnance relative aux substances dangereuses. Le cas échéant, prendre des mesures de protection supplémentaires, porter particulièrement des vêtements adéquats et masques.
- Il ne faut pas fumer pendant la pulvérisation tout comme dans l'espace de travail. Danger d'explosion ! Les vapeurs de peinture sont aussi facilement inflammables.
- Aucun foyer, ni flamme nue, ni aucune machine produisant des étincelles ne doivent être présentes ni utilisées.
- Ne consommez pas et ne conservez pas d'aliments et de boissons dans l'espace de travail. Les vapeurs de couleurs sont nocives à la santé.
- L'espace de travail doit avoir plus de 30 m³ et il faut garantir un renouvellement d'air suffisant lors de la pulvérisation et du séchage. Ne pulvérisez pas contre le vent. Respectez toujours les règlements de la police locale lorsque vous pulvérisez des produits combustibles ou dangereux.
- N'utilisez pas de fluides comme de l'essence minérale, du butylalcool et du chlorure de méthylène en association avec le tuyau de refoulement en C.P.V. Ces fluides détruisent le tuyau de refoulement.

Fonctionnement de réservoirs de pression

- Toute personne qui exploite un récipient sous pression doit le conserver en bon état, l'exploiter dans les règles de l'art, le surveiller, procéder immédiatement à tous travaux d'entretien et de réparation nécessaires et prendre les mesures de sécurité nécessaires en fonction des circonstances.
- L'autorité de surveillance peut ordonner dans certains cas des mesures de surveillance nécessaires.
- Il ne faut pas exploiter un récipient à pression, lorsqu'il présente des vices qui menacent les employés ou des tiers.
- Contrôlez le réservoir de pression avant chaque service pour déceler la rouille et les détériorations. Il ne faut pas exploiter le compresseur avec réservoir de pression rouillé ou endommagé. Faites un constat de l'endommagement et adressez-vous au service après-vente.

Conservez bien ces consignes de sécurité.

6. Caractéristiques techniques

Branchement secteur	230 V~ 50 Hz
Puissance moteur	max. 1500 W
Mode de service	S1
Vitesse de rotation du compresseur tr/min.	2850 min ⁻¹
Volume du réservoir sous pression	env. 24 l
Pression de service	env. 8 bar
Puissance d'aspiration	env. 220 l/min
Niveau acoustique L _{WA}	93 dB(A)
Imprécision K _{WA}	2.4 dB
Type de protection	IP20
Poids de l'appareil	23 kg

Les valeurs de niveau de bruit ont été déterminées conformément à EN ISO 2151.

Portez une protection auditive.

Les nuisances sonores peuvent entraîner une perte d'audition.

7. Avant la mise en service

- Assurez-vous, avant de connecter la machine, que les données se trouvant sur la plaque de signalisation correspondent bien aux données du réseau.
- Avant la mise en service initiale, retirez le bouchon de transport (14) et remplissez le carter d'huile, comme l'indique le point 8.4.
- Contrôler si l'appareil n'est pas endommagé. Signalez immédiatement tout dommage au transporteur par lequel le compresseur a été livré.
- Le compresseur doit être mis en place à proximité du consommateur.
- Il faut éviter les conduites d'air longues et les conduites d'alimentation longues (câbles de rallonge).
- Veillez à ce que l'air aspiré soit sec et sans poussière.
- N'installez pas le compresseur dans un endroit humide ni mouillé.
- Le compresseur doit être utilisé uniquement dans des endroits adéquats (bonne ventilation, température ambiante +5° jusqu'à 40° C). La pièce doit être exempte de poussières, d'acides, de vapeurs, de gaz explosives ou inflammables.
- Le compresseur doit être employé dans des endroits secs. Il ne peut pas être utilisé dans des zones où l'on travaille avec des éclaboussures d'eau.

8. Structure et commande

⚠ Attention !

Avant la mise en service, montez absolument l'appareil complètement !

Pour le montage, vous avez besoin de : 2 x clés à fourche 13 mm (non comprises dans la livraison)

8.1 Montage des roues (11)

- Montez les roues de transport (11) jointes comme représenté en figure 5.

8.2 Montage du pied d'appui (A)

- Montez le pied (A) joint comme indiqué dans la figure 6.

8.3 L'installation du filtre à air (15)

- Retirez les bouchons de transport (fig. 11 pos. F) et fixez le filtre à air (Figure 12/15) sur l'appareil en tournant dans le sens horaire (N) (fig.13).
- Résoudre pour l'entretien du filtre à air (15) en tournant dans le sens antihoraire (M) (fig.13).

8.4 Remplacement du bouchon de transport (fig. 8-10)

Retirez le couvercle de transport (14) de l'orifice de remplissage d'huile.

Remplissez le carter avec l'huile de compresseur fournie et remettez en place le bouchon de fermeture dans l'orifice de remplissage d'huile.

Contrôle du niveau d'huile

⚠ Attention : vérifiez impérativement le niveau d'huile avant la première mise en service !

- 1 Une exploitation sans huile entraîne des dommages irréparables et l'annulation de la garantie.
- 2 Retirez la fixation en plastique prévue pour le transport du dessus de l'espace aéré de l'emballage du compresseur. (voir fig. 8)
- 3 Vérifiez le niveau d'huile au moyen de la vitre d'affichage (18). Le niveau d'huile doit se situer à l'intérieur du cercle rouge. (voir fig. 10 pos. 18.1)
- 4 Attachez les points de fixation (14) fournis dans le colis et serrez-les bien.

8.5 Raccord réseau

- Le compresseur est équipé d'un câble réseau avec fiche à contact de protection. Celui-ci peut être raccordé à chaque prise de courant de sécurité 230-240 V~ 50 Hz protégée par fusible 16 A.
- Veillez, avant la mise en service, à ce que la tension du secteur et la tension de service soient les mêmes, en vous reportant à la plaque signalétique de la machine.

- Les longs câbles d'alimentation tout comme les rallonges, tambours de câble etc. entraînent des chutes de tension et peuvent empêcher le démarrage du moteur.
- Lorsque la température descend en dessous de +5° C, le moteur marche durement et peut ne pas démarrer.

8.6 Interrupteur marche/arrêt (fig. 2 pos. 17)

- Pour la mise en service du compresseur, tirez l'interrupteur Marche/Arrêt (17) vers le haut. Pour la mise hors-circuit, pousser l'interrupteur Marche/Arrêt (17) vers le bas.

8.7 Réglage de pression (fig. 4)

- Le régulateur de pression (3) permet de régler la pression sur le manomètre (5).
- La pression réglée peut être prise au niveau du raccord rapide (fig. 1/pos. 4).
- On peut lire la pression du récipient sur le manomètre (6).

8.8 Réglage du manoccontact

- Le manoccontact (2) est réglé à l'usine.
Pression d'enclenchement env. 6 bars
Pression de mise hors circuit env. 8 bars.

8.9 Commutateur de protection de surcharge (fig. 14 pos. 19)

- Le compresseur doit protection automatique contre les surcharges thermiques. Le limiteur de surcharge est activé à haute température du moteur.
- L'appareil est éteint. Remise en service de l'appareil peut être effectué seulement après refroidissement et de réarmement manuel.
- Suit après activation:
 - Laissez refroidir l'appareil
 - Appuyez sur le commutateur de protection contre les surcharges (19)
- Démarrer le dispositif tel que décrit sous 8.6

9. Raccord électrique

Le moteur électrique installé est prêt à fonctionner une fois raccordé. Le raccordement correspond aux dispositions de la VDE et DIN en vigueur.

Le branchement au secteur effectué par le client ainsi que la rallonge électrique utilisée doivent correspondre à ces prescriptions.

Ligne de raccordement électrique défectueuse

Des détériorations de l'isolation sont souvent présentes sur les lignes de raccordement électriques. Les causes peuvent en être :

- Des points de pression, si les lignes de raccordement passent par des fenêtres ou interstices de portes.

- Des pliures dues à une fixation ou à un cheminement incorrects des lignes de raccordement.
- Des points d'intersection si les lignes de raccordement se croisent.
- Des détériorations de l'isolation dues à un arrachement hors de la prise murale.
- Des fissures dues au vieillissement de l'isolation.

Des lignes de raccordement électriques endommagées de la sorte ne doivent pas être utilisées et, en raison de leur isolation défectueuse, sont mortellement dangereuses.

Vérifier régulièrement que les lignes de raccordement électriques ne sont pas endommagées.

Lors du contrôle, veillez à ce que la conduite de raccordement ne soit pas connectée au réseau.

Les lignes de raccordement électriques doivent correspondre aux dispositions VDE et DIN en vigueur. N'utilisez que des lignes de raccordement dotées du signe H05VV-F.

L'indication de la désignation du type sur la ligne de raccordement est obligatoire.

Moteur à courant alternatif

- La tension du réseau doit être de 230 V~.
- Les rallonges d'une longueur max. de 25 m doivent présenter une section de 1,5 mm².

Les raccordements et réparations de l'équipement électrique doivent être réalisés par un électricien.

Pour toute question, veuillez indiquer les données suivantes :

- Type de courant du moteur
- Données figurant sur la plaque signalétique de la machine
- Données figurant sur la plaque signalétique du moteur

10. Nettoyage, maintenance et stockage

⚠ Attention !

Retirez la prise du réseau pour chaque travail de réglage et de maintenance ! Risque de blessure par coup de courant !

⚠ Attention !

Attendez jusqu'à ce que l'appareil ait complètement refroidi ! Risque de brûlure.!

⚠ Attention !

Avant tous travaux de nettoyage et de maintenance, mettez l'appareil hors pression ! Risque de blessure !

10.1 Nettoyage

- Maintenez l'appareil aussi propre et sans poussière que possible. Frottez l'appareil avec un chiffon propre ou soufflez dessus avec de l'air comprimé à basse pression.
- Nous recommandons de nettoyer l'appareil directement après chaque utilisation.
- Nettoyez l'appareil régulièrement à l'aide d'un chiffon humide et un peu de savon noir. N'utilisez aucun produit de nettoyage ni détergent; ils pourraient endommager les pièces en matières plastiques de l'appareil. Veillez à ce qu'aucune eau n'entre à l'intérieur de l'appareil.
- Détachez le tuyau et les outils de pulvérisation du compresseur avant de commencer le nettoyage. Le compresseur ne doit pas être lavé à l'eau, avec des solvants ou autres produits du même genre.

10.2 Maintenance du récipient sous pression/ Condensat (fig. 1)

⚠ Attention!

Pour une durée de conservation durable du récipient sous pression (7), il faut vider l'eau de condensation en ouvrant le bouchon fileté de vidange (9) après chaque service.

Faites d'abord sortir la pression du récipient (voir 10.8). Le bouchon fileté de vidange se dévisse en tournant dans le sens contraire des aiguilles d'une montre (si on regarde du bas du compresseur vers la vis), afin que l'eau de condensation puisse s'échapper complètement du récipient sous pression. Refermez ensuite le bouchon fileté de vidange (dans le sens des aiguilles d'une montre). Contrôlez le récipient sous pression avant chaque service pour détecter la rouille et les détériorations. Il ne faut pas exploiter le compresseur avec un récipient sous pression rouillé ou endommagé. Si vous constatez des dommages, veuillez vous adresser au service après-vente.

10.3 Soupape de sécurité (fig. 2 pos. 16)

La soupape de sécurité (16) est réglée sur la pression maximale admissible du réservoir sous pression. Il est interdit de modifier le réglage de la soupape de sécurité ou de retirer la fixation de connexion qui relie l'écrou de vidange à son capuchon. Pour avoir la garantie que la soupape de sécurité fonctionnera correctement en cas de besoin, elle doit être actionnée au moins toutes les 30 heures de fonctionnement et au moins 3 fois par an.

Faites tourner l'écrou de vidange dans le sens inverse des aiguilles d'une montre pour l'ouvrir, puis tirez la tige de vanne vers l'extérieur sur l'écrou de vidange pour ouvrir l'évacuation de la soupape de sécurité. Vous pouvez à présent entendre que la soupape laisse l'air s'échapper. Resserrez ensuite l'écrou d'évacuation en le faisant tourner dans le sens des aiguilles d'une montre.

10.4 Contrôlez régulièrement le niveau d'huile (fig. 10)

Mettez le compresseur sur une surface plane et droite. Le niveau d'huile doit se trouver entre le MAX et le MIN du verre-regard de l'huile (18).

Vidange d'huile - huile recommandée : SAE 15W 40 ou équivalente.

Le premier remplissage doit être remplacé au bout de 10 heures de service ; ensuite, vidanger l'huile toutes les 50 heures de service pour en remplir une nouvelle.

10.5 Changement d'huile (figure 10)

Mettez le moteur hors circuit et déconnectez la fiche de contact de la prise. Après avoir fait baisser la pression de l'air, vous pouvez dévisser le bouchon fileté de vidange d'huile (20) sur la pompe du compresseur.

Afin que l'huile ne s'échappe pas de façon incontrôlée, maintenez une petite goulotte en tôle dessous et récupérez l'huile dans un réservoir. Si l'huile ne s'écoule pas complètement, nous recommandons de pencher légèrement le compresseur. Lorsque l'huile a fini de s'écouler, remettez le bouchon fileté de vidange d'huile (20) en place.

Éliminez l'huile usée en l'apportant dans un point de collecte des huiles usées correspondant.

Pour remplir la quantité d'huile correcte, veillez à ce que le compresseur se trouve sur une surface plane. Remplissez la nouvelle huile dans l'orifice de remplissage d'huile (14.1) jusqu'à ce que le niveau d'huile maximal de remplissage soit atteint. Celui-ci est marqué d'un point rouge sur le verreregard de l'huile (18) (figure 10 pos. 18.1). Ne dépassez pas la quantité maximale de remplissage. Un surremplissage peut entraîner un dommage de l'appareil. Introduisez à nouveau le bouchon de fermeture de l'huile (14) dans l'orifice de remplissage d'huile (14.1).

10.6 Nettoyage du filtre d'aspiration (fig. 12, 13)

Le filtre d'aspiration empêche d'aspirer de la poussière et des impuretés. Il faut nettoyer ce filtre au moins toutes les 300 heures de service. Un filtre d'aspiration bouché réduit énormément la puissance du compresseur. Retirez le filtre d'aspiration en ouvrant la vis à oreilles (G). Retirez ensuite le couvercle du filtre (J). Vous pouvez à présent retirer le filtre à air (L) et le boîtier de filtre (K). Tapotez le filtre à air, le couvercle du filtre et le boîtier de filtre précautionneusement. Soufflez ensuite ces composants avec de l'air comprimé (env. 3 bars) et remontez-les dans l'ordre inverse.

10.7 Stockage

⚠ Attention!

Tirez la fiche de contact, ventilez l'appareil et tous les outils à air comprimé raccordés. Rangez le compresseur de manière qu'aucune personne non autorisée ne puisse le mettre en service.

⚠ Attention!

Maintenez le compresseur uniquement au sec et inaccessible aux personnes non autorisées. Ne le renversez pas, conservez- le uniquement debout !

10.8 Évacuation du surplus de pression

Évacuez la surpression contenue dans le compresseur en éteignant le compresseur et en utilisant l'air comprimé restant dans le récipient sous pression, par exemple à l'aide d'un outil à air comprimé qui tourne à vide ou avec un pistolet de soufflage.

Informations service après-vente

Il faut tenir compte du fait que pour ce produit les pièces suivantes sont soumises à une usure liée à l'utilisation ou à une usure naturelle ou que les pièces suivantes sont nécessaires en tant que consommables.

Pièces d'usure*: Filtre à air

*Pas obligatoirement compris dans la livraison !

11. Mise au rebut et recyclage

L'appareil se trouve dans un emballage permettant d'éviter les dommages dus au transport. Cet emballage est une matière première et peut donc être réutilisé ultérieurement ou être réintroduit dans le circuit des matières premières. L'appareil et ses accessoires sont en matériaux divers, comme par ex. des métaux et matières plastiques. Éliminez les composants défectueux dans les systèmes d'élimination des déchets spéciaux. Renseignez-vous dans un commerce spécialisé ou auprès de l'administration de votre commune !

Ne jetez pas les appareils usagés avec les déchets ménagers!



Ce symbole indique que conformément à la directive relative aux déchets d'équipements électriques et électroniques (2012/19/UE) et aux lois nationales, ce produit ne doit pas être jeté avec les déchets ménagers. Ce produit doit être remis à un centre de collecte prévu à cet effet. Le produit peut par exemple être retourné lors de l'achat d'un produit similaire ou être remis à un centre de collecte agréé pour le recyclage d'appareils électriques et électroniques usagés.

En raison des substances potentiellement dangereuses souvent contenues dans les appareils électriques et électroniques usagés, la manipulation non conforme des appareils usagés peut avoir un impact négatif sur l'environnement et la santé humaine. Une élimination conforme de ce produit contribue en outre à une utilisation efficace des ressources naturelles. Pour plus d'informations sur les centres de collecte des appareils usagés, veuillez contacter votre municipalité, le service communal d'élimination des déchets, un organisme agréé pour l'élimination des déchets d'équipements électriques et électroniques ou le service d'enlèvement des déchets.

12. Dépannage

Panne	Cause possible	Remède
Le compresseur ne marche pas.	Tension secteur pas présente.	Contrôler le câble, la fiche de contact, le fusible et la prise de courant.
	Tension secteur trop basse.	Évitez des rallonges de câble trop longues. Utilisez des rallonges de câble avec suffisamment de diamètre de brin.
	Température extérieure trop faible.	Ne pas s'en servir à une température inférieure à +5°C.
	Moteur surchauffé.	Laisser refroidir le moteur, le cas échéant, éliminer l'origine de la surchauffe.
Le compresseur fonctionne, cependant aucune pression n'est présente.	Soupape antiretour non étanche	Remplacer la soupape antiretour.
	Joints cassés.	Contrôler les joints, faire remplacer les joints cassés dans un atelier.
	Bouchon fileté de vidange pour l'eau condensée (9) perméable.	Resserrer la vis manuellement. Contrôler le joint sur la vis, le remplacer le cas échéant.
Le compresseur fonctionne, la pression est affichée sur le manomètre, mais les outils ne fonctionnent pas.	Raccords de flexibles perméables.	Contrôler le tuyau d'air comprimé et les outils, le cas échéant, le remplacer.
	Raccord rapide non étanche.	Contrôler le raccord rapide, le cas échéant, le remplacer
	Pas assez de pression réglée sur le régulateur de pression (3).	Ouvrir encore le régulateur de pression.

Vysvětlení symbolů na přístroji

	<p>Před uvedením do provozu si přečtěte a dodržujte návod k obsluze a bezpečnostní pokyny.</p>
	<p>Nosit ochranu sluchu! Působení hluku může způsobit poškození sluchu.</p>
	<p>Varování před horkými díly!</p>
	<p>Varování před elektrickým napětím!</p>
	<p>Pozor! Jednotka je vybavena automatickou regulací startu. Vezměme si zasaženou oblast - Zákaz vstupu!</p>
	<p>Pozor! Před prvním uvedením do provozu zkontrolovat stav oleje a vyměnit uzavírací zátku oleje!</p>

Obsah:
Strana:

1.	Úvod	37
2.	Popis zařízení.....	37
3.	Rozsah dodávky.....	37
4.	Použití podle účelu určení.....	38
5.	Bezpečnostní pokyny	38
6.	Technické údaje	40
7.	Před uvedením do provozu	40
8.	Montáž a obsluha.....	40
9.	Elektrická přípojka.....	41
10.	Čištění, údržba a uložení	41
11.	Likvidace a recyklace.....	43
12.	Odstraňování závad	43

1. Úvod

Výrobce:

scheppach
 Fabrikation von Holzbearbeitungsmaschinen GmbH
 Günzburger Straße 69
 D-89335 Ichenhausen

Vážený zákazníku,

přejeme Vám hodně radosti a úspěchů při práci s Vaším novým přístrojem.

Poznámka,

V souladu s platnými zákony, které se týkají odpovědnosti za výrobek, výrobce zařízení nepřebírá odpovědnost za poškození výrobku nebo za škody způsobené výrobkem, ke kterým z následujících důvodů:

- Nesprávná manipulace.
- Nedodržení pokynů pro obsluhu.
- Opravy prováděné třetí stranou, opravy neprováděné v autorizovaném servisu.
- Montáž neoriginálních dílů nebo použití neoriginálních dílů při výměně.
- Jiné než specifikované použití.
- Porucha elektrického systému, která byla způsobena nedodržáním elektrických předpisů a předpisů VDE 0100, DIN 57113, VDE0113.

Doporučujeme:

Před montáží a obsluhou tohoto zařízení si přečtěte kompletní text v návodu k obsluze.

Pokyny pro obsluhu jsou určeny k tomu, aby se uživatel seznámil s tímto zařízením a aby při jeho použití využil všech jeho možností v souladu s uvedenými doporučeními.

Tento návod k obsluze obsahuje důležité informace o tom, jak provádět bezpečnou, profesionální a hospodárnou obsluhu stroje, jak se zabránit rizikům, jak ušetřit náklady na opravy, jak zkrátit doby prostojů a jak zvýšit spolehlivost a prodloužit provozní životnost stroje.

Mimo bezpečnostních předpisů uvedených v návodu k obsluze musíte dodržovat také platné předpisy, které se týkají provozu stroje ve vaší zemi.

Uchovávejte návod k obsluze stále v blízkosti stroje a uložte jej do plastového obalu, aby byl chráněn před nečistotami a vlhkostí. Přečtěte si návod k obsluze před každým použitím stroje a pečlivě dodržujte v něm uvedené informace. Stroj mohou obsluhovat pouze osoby, které byly řádně proškoleny v jeho obsluze a které byly řádně informovány o rizicích spojených s jeho obsluhou. Při obsluze stroje musí být splněn stanovený minimální věk.

Kromě bezpečnostních pokynů, které jsou obsaženy v návodu k obsluze, a zvláštních předpisů vaší země, je při provozu dřevoobráběcích strojů zapotřebí dodržovat všeobecně uznávaná technická pravidla.

Nepřebíráme žádnou záruku za nehody nebo škody způsobené nedodržáním tohoto návodu a bezpečnostních pokynů.

2. Popis zařízení

- 1 Přepravní madlo
- 2 Tlakový spínač
- 3 Regulátor tlaku
- 4 Rychlospojka (regulovaný stlačený vzduch)
- 5 Manometr (nastavený tlak lze odečíst)
- 6 Manometr (tlak kotle lze odečíst)
- 7 Tlaková nádoba
- 8 Podpěrná noha
- 9 Výpustný šroub pro kondenzační vodu
- 10 Šroub náboje kola
- 11 Kolo
- 12 Kryt skříně
- 13 Motor
- 14 Zátka oleje
- 15 Vzduchový filtr
- 16 Pojistný ventil
- 17 Spínač Zap/Vyp
- 18 Indikace stavu oleje/kontrolka
- 19 Vypínač při přetížení / ochranný spínač
- 20 Olejový výpustný/šroub

- A Podpěrná noha
- B Příložka
- C Pojistný kroužek
- D Upevňovací matice
- E Přípojné místo vzduchového filtru
- F Pojistná zátka
- G Šroub
- H Příložka
- J Kryt vzduchového filtru
- K Nasazení vzduchového filtru
- L Filtrační prvek

3. Rozsah dodávky

- Kompresor
- návod k obsluze
- 2 kola
- podpěrná noha
- montážní materiál (viz obr. 3)
- Nádoba s olejem
- Otevřete balení a opatrně vyjměte přístroj.
- Odstraňte materiál obalu a obalové a přepravní pojistky (pokud je jimi výrobek opatřen).
- Zkontrolujte, zda je obsah dodávky úplný.
- Zkontrolujte přístroj a díly příslušenství, zda se při přepravě nepoškodily.
- Uchovejte obal dle možností až do uplynutí záruční doby.

⚠ POZOR

Přístroj a obalové materiály nejsou hračka! Dětem nepatří do rukou plastické sáčky, fólie ani drobné součástky! Hrozí nebezpečí jejich spolknutí a udušení!

4. Použití podle účelu určení

Kompresor slouží k výrobě stlačeného vzduchu pro nástroje provozované se stlačeným vzduchem, které mohou být provozovány s množstvím vzduchu až cca 270 l/min. (např. hustilka pneumatik, vyfukovací pistole a lakovací pistole).

Na základě omezeného dopravovaného množství vzduchu není možné provozovat nástroje, které vykazují velmi vysokou spotřebu vzduchu (např. vibrační brusky, tyčové brusky a rázové utahováky).

Stroj smí být používán pouze podle svého účelu určení. Každé další, toto překračující použití, neodpovídá použití podle účelu určení. Za z toho vyplývající škody nebo zranění všeho druhu ručí uživatel/obsluhující osoba a ne výrobce.

Dbejte prosím na to, že naše přístroje nebyly podle svého účelu určení konstruovány pro živnostenské, řemeslnické nebo průmyslové použití. Nepřebíráme žádné ručení, pokud je přístroj používán v živnostenských, řemeslných nebo průmyslových podnicích a při srovnatelných činnostech.

5. Bezpečnostní pokyny

⚠ **Pozor!** Při používání elektrických nástrojů musí být za účelem ochrany před zásahem elektrickým proudem a nebezpečí zranění a požáru dodržována následující základní bezpečnostní opatření. Před použitím tohoto elektrického nástroje si přečtěte všechny tyto pokyny a bezpečnostní pokyny dobře uschovejte.

Bezpečná práce

1. Udržujte Vaše pracoviště v pořádku
 - Nepořádek na pracovišti představuje nebezpečí úrazu.
2. Zohledněte vlivy prostředí
 - Nevystavujte elektrické nářadí dešti. Nepoužívejte elektrické nářadí ve vlhkém nebo mokřím prostředí.
 - Postarejte se o dobré osvětlení. Nebezpečí úderu elektrickým proudem!
 - Nepoužívejte elektrické nářadí v blízkosti hořlavých kapalin nebo plynů.
 - Elektrický nástroj nepoužívejte, hrozí-li nebezpečí požáru nebo výbuchu.

3. Chraňte se před úderem elektrickým proudem
 - Vyhýbejte se tělesnému kontaktu s uzemněnými částmi např. rourami, topnými tělesy, sporáky, ledničkami.
4. Nepouštějte do blízkosti dětí!
 - Nenechte jiné osoby dotýkat se nářadí nebo kabelu, nepouštějte je na své pracoviště.
5. Nářadí uschovávejte bezpečně
 - Nepoužívané nářadí musí být uloženo na suchém, uzamčeném místě a mimo dosah dětí.
6. Nářadí nepřetěžujte
 - Na těžké práce nepoužívejte moc slabé nářadí nebo přídatné nářadí.
7. Noste vhodné pracovní oblečení
 - Nenoste široké oblečení nebo šperky. Mohly by být zachyceny pohyblivými částmi.
 - Při práci ve volném prostranství jsou vhodné gumové rukavice a pevná neklouzavá obuv
 - V případě dlouhých vlasů noste vlasovou síťku.
8. Nepoužívejte kabel na účely, pro které není určen
 - Nenoste nářadí za kabel a nepoužívejte ho na vytažení zástrčky ze zásuvky. Chraňte kabel před horkem, olejem a ostrými hranami.
9. Nářadí pečlivě ošetřujte
 - Udržujte Váš kompresor čistý, abyste mohli dobře a bezpečně pracovat.
 - Dodržujte předpisy pro údržbu.
 - Pravidelně kontrolujte zástrčku a kabel a v případě poškození je nechte obnovit autorizovaným odborníkem.
 - Pravidelně kontrolujte prodlužovací kabely a poškozené nahraďte.
10. Vytáhněte vidlici z elektrické zásuvky
 - Pokud elektrický nástroj nepoužíváte, před údržbou a při výměně nástrojů, např. pilového listu, vrtáků, fréz.
11. Vyhněte se neúmyslnému spuštění
 - Ujistěte se, že je spínač při zasunutí vidlice do elektrické zásuvky vypnutý.
12. Venku používejte prodlužovací kabel.
 - Venku používejte pouze k tomu schválené a odpovídajícím způsobem označené prodlužovací kabely.
 - Navíjání prodlužovacích kabelů používejte pouze s odvinutým kabelem.
13. Buďte soustředění
 - Dávejte pozor na to, co se děje. Pracujte s rozumem. Elektrický nástroj nepoužívejte, jestliže se nesoustředíte.
14. Zkontrolujte nářadí, zda není poškozeno
 - Před dalším použitím nářadí musí být pečlivě přezkontrolována bezvadná a řádná funkce ochranných zařízení nebo lehce poškozených částí.

- Překontrolujte, zda je v pořádku bezvadná funkce pohyblivých dílů, jestli neuvázly nebo jestli nejsou díly poškozeny. Všechny části musí být správně namontovány, aby byla zajištěna bezpečnost přístroje.
 - Poškozená bezpečnostní zařízení a díly musí být řádně opraveny nebo vyměněny v dílně zákaznického servisu, pokud není v návodu k použití uvedeno jinak.
 - Poškozené vypínače musí být nahrazeny v dílně zákaznického servisu.
 - Nepoužívejte žádné vadné nebo poškozené přívodní kabely.
 - Nepoužívejte stroje, u kterých se nedá za- a vypnout vypínač.
15. Svůj elektrický nástroj nechávejte opravovat odbornými elektrikáři.
- Toto elektrické nářadí odpovídá příslušným bezpečnostním ustanovením. Opravy smí provádět pouze odborný elektrikář; v jiném případě nelze vyloučit úrazy provozovatele.
16. Pozor!
- Z důvodů vlastní bezpečnosti používejte pouze příslušenství nebo přídatné přístroje, které jsou uvedeny v návodu k obsluze nebo byly výrobcem doporučeny nebo uvedeny. Používání jiných přídatných přístrojů nebo příslušenství, které nejsou doporučeny v návodu k obsluze nebo katalogu, může pro Vás osobně znamenat nebezpečí zranění.
17. Hluk
- Při používání kompresoru nosit ochranu sluchu.
18. Výměna napájecího vedení
- Pokud je poškozeno napájecí vedení, musí být nahrazeno výrobcem nebo odborným elektrikářem, aby se zabránilo ohrožením. Nebezpečí úderů elektrickým proudem!
19. Huštění pneumatik
- Kontrolujte tlak v pneumatikách bezprostředně po naplnění vhodným manometrem, např. Na čerpací stanici.
20. Pojízdné kompresory ve staveništním provozu
- Dbejte na to, aby byly všechny hadice a armatury vhodné pro nejvyšší přípustný pracovní tlak kompresoru.
21. Místo instalace
- Postavte kompresor pouze na rovnou plochu.

⚠ UPOZORNĚNÍ! Tento elektrický nástroj vytváří během provozu elektromagnetické pole. Toto pole může za určitých podmínek ovlivňovat aktivní nebo pasivní zdravotní implantáty. Pro snížení rizika vážných nebo smrtelných úrazů doporučujeme osobám se zdravotními implantáty, aby se před obsluhou tohoto elektrického nástroje obrátily na svého lékaře nebo na výrobce zdravotního implantátu.

DOPLŇUJÍCÍ BEZPEČNOSTNÍ POKYNY

Bezpečnostní pokyny pro práci se stlačeným vzduchem a vyfukovacími pistolemi

- Čerpadlo kompresoru a vedení dosahují při provozu vysokých teplot. Kontakt s nimi vede k popálení.
- Vzduch nasávaný kompresorem je třeba udržovat bez příměsí, které by mohly vést v čerpadle kompresoru k požáru nebo výbuchu.
- Při uvolňování hadicové spojky držte spojovací díl hadice pevně rukou. Tím zabráníte zraněním způsobeným vymrštěním hadice.
- Při pracích s vyfukovací pistolí nosit ochranné brýle. Cizími tělesy a odfouklými částmi mohou být lehce způsobena zranění.
- Vyfukovací hadicí nefoukat na žádné osoby nebo nečistit oblečení na těle. Nebezpečí zranění!

Bezpečnostní pokyny při stříkání barvy

- Nezpracovávat žádné laky nebo rozpouštědla s bodem vzplanutí nižším než 55° C. Nebezpečí výbuchu!
- Laky a rozpouštědla nezahřívát. Nebezpečí výbuchu!
- Pokud jsou zpracovávány zdraví škodlivé kapaliny, jsou k ochraně potřeba filtrační přístroje (obličejové masky). Dodržujte také údaje k ochranným opatřením výrobců těchto látek.
- Je třeba dodržovat údaje a značení nařízené o nebezpečných látkách uvedené na obalech zpracovávaných materiálů. V případě potřeby je třeba učinit dodatečná ochranná opatření, především nosit vhodný oděv a ochranné masky.
- Během stříkání a také v pracovní místnosti se nesmí kouřit. Nebezpečí výbuchu! Také výpary barev jsou lehce zápalné.
- Topeniště, otevřené světlo nebo jiskřící stroje se nesmí vyskytovat resp. být provozovány.
- Jídlo a nápoje neskladovat nebo nekonzumovat v pracovní místnosti. Výpary barev jsou zdraví škodlivé.
- Pracovní místnost musí být větší než 30 m³ a musí být zaručena dostatečná výměna vzduchu při stříkání a zasychání.
- Nestříkat proti větru. Při stříkání zápalných resp. nebezpečných tekutých materiálů zásadně dodržovat nařízení místních policejních úřadů.
- Nezpracovávejte ve spojení s tlakovou hadicí z PVC žádná média jako je lakový benzín, butanol a dichlormetan. Tato média mohou zničit tlakovou hadici.

Používání tlakových nádrží

- Provozovatel tlakové nádrže ji musí udržovat v řádném stavu, řádně ji používat, kontrolovat, provádět okamžitě nutné údržbové práce a opravy a podle okolností učinit potřebná bezpečnostní opatření.

- Dozorčí úřad může v jednotlivých případech nařídit potřebná kontrolní opatření.
- Tlaková nádrž nesmí být používána, pokud vykazuje nedostatky, které by mohly ohrozit zaměstnance nebo třetí osoby.
- Před každým použitím zkontrolujte tlakovou nádrž, zda není zrezivělá nebo poškozená. Kompresor nesmí být provozován s poškozenou nebo zrezivělou tlakovou nádrží. Pokud zjistíte poškození, obraťte se prosím na zákaznický servis.

Bezpečnostní pokyny si dobře uložte.

6. Technické údaje

Síťová přípojka	230 V~ 50 Hz
Výkon motoru	max. 1500 W
Druh provozu	S1
Otáčky kompresoru	2850 min ⁻¹
Objem tlakové nádoby	ca. 24 l
Provozní tlak	ca. 8 bar
Teor. sací výkon	ca. 220 l/min
Hladina akustického tlaku L_{WA}	93 dB(A)
Kolísavost K_{WA}	2.4 dB
Druh krytí	IP20
Hmotnost přístroje	23 kg

Hodnoty emisí hluku byly stanoveny v souladu s EN ISO 2151.

Noste ochranu sluchu.

Vystavení hluku může způsobit ztrátu sluchu.

7. Před uvedením do provozu

- Před připojením se ujistěte, zda údaje na typovém štítku souhlasí s údaji sítě.
- Před prvním uvedením do provozu sejměte přepravní zátku (14) a naplňte klikovou skříň olejem, jak je popsáno v bodě 8.4.
- Zkontrolujte přístroj, zda nebyl při přepravě poškozen. Eventuální poškození ihned nahlásit přepravní firmě, která kompresor dodala.
- Instalace kompresoru musí být provedena v blízkosti spotřebiče.
- Vyvarujte se dlouhým vzduchovým a přívodním vedením (prodlužovací kabel).
- Dbát na suchý a bezprašný nasávaný vzduch.
- Kompresor neumisťovat ve vlhké nebo mokré místnosti.
- Kompresor smí být provozován pouze ve vhodných místnostech (dobře větrané, teplota okolí +5°C až 40°C). V místnosti nesmí být žádné prachy, kyseliny, výpary, výbušné nebo zápalné plyny.

- Kompresor je vhodný k použití v suchých místnostech. V oblastech, ve kterých se pracuje se stříkající voudou, není použití přípustné.
- Před uvedením do provozu musí být zkontrolován stav oleje v čerpadle kompresoru.

8. Montáž a obsluha

⚠ Pozor!

Před uvedením do provozu přístroj bezpodmínečně kompletně smontujte!

K montáži potřebujete: 2 x vidlicový klíč 13 mm (není obsažen v rozsahu dodávky)

8.1 Montáž kol (11)

- Namontujte přiložená kola (11) způsobem, znázorněným na obrázku 5.

8.2 Montáž podpěrné nohy (A)

- Namontujte přiloženou podpěrnou nohu (A) způsobem, znázorněným na obrázku 6.

8.3 Montáž vzduchového filtru (15)

- Odstraňte transportní ucpávky (obrázek 11 pol. F) a připevněte vzduchový filtr (obrázek 12 / 15) na přístroj otáčením ve směru hodinových ručiček (N) (obrázek 13).
- Povolte za účelem provádění údržby vzduchový filtr (15) otáčením proti směru hodinových ručiček (M) (obrázek 13).

8.4 Výměna přepravního víčka (obr. 8 - 10)

- Sejměte přepravní víčko (14) plnicího otvoru oleje.
- Naplňte dodaný kompresorový olej do klikové skříňně a nasadte přiložený uzávěr oleje do plnicího otvoru oleje.

Kontrola stavu oleje

⚠ Výstraha: Před prvním použitím bezpodmínečně zkontrolujte stav oleje!

1. Provoz bez oleje vede k nevratnému poškození přístroje a ke ztrátě záruky.
2. Odstraňte plastový transportní uzávěr nahoře na klikové skříňni skříňně kompresoru. (viz obr. 8)
3. Zkontrolujte průzor stav oleje (18). Stav oleje by se měl nacházet v oblasti červeného kroužku. (viz obr. 10 pol. 18.1)
4. Připevněte uzavírací zátku (14), která je obsažena v dodávce a pevně ji dotáhněte.

8.5 Připojení na síť

- Kompresor je vybaven síťovým vedením s vidlicí s ochranným kontaktem. Tato může být připojena na každou zásuvku s ochranným kolíkem 230 V ~ 50 Hz, která je jištěna 16 A.

- Před uvedením do provozu dbejte na to, aby síťové napětí souhlasilo s provozním napětím (podle výkonového listu přístroje).
- Dlouhá přívodní vedení, jako též prodloužení, kabelové bubny atd. způsobují pokles napětí a mohou zabránit naběhnutí motoru.
- Při nízkých teplotách pod +5 °C je naběhnutí motoru ohroženo těžkým chodem.

8.6 Spínač Zap / Vyp (obr.2 / pol. 17)

- K zapnutí kompresoru se spínač Zap / Vyp (17) vytáhne nahoru. K vypnutí se spínač Zap / Vyp (17) zamáčkne dolů.

8.7 Nastavení tlaku: (obr. 4)

- Regulátorem tlaku (3) se nastaví tlak na manometru (5).
- Nastavený tlak lze zjistit na rychlospojce (obrázek 1/pol. 4).
- Na manometru (6) odečtete tlak kotle.

8.8 Nastavení tlakového spínače

- Tlakový spínač (2) je nastaven z výroby.
Zapínací tlak cca 6 bar
vypínací tlak cca 8 bar

8.9 Ochranný spínač při přetížení (obr. 14 pol. 19)

- Kompresor disponuje automatickou ochranou proti termickému přetížení. Ochrana proti přetížení se aktivuje při příliš vysoké teplotě motoru.
- Přístroj se vypne. Opětovné uvedení přístroje do provozu může proběhnout teprve po ochlazení a manuálním restartu.
- Po aktivaci postupujte následujícím způsobem:
 - Nechte přístroj vychladnout.
 - Aktivujte ochranný spínač při přetížení (19)
- Uvedte přístroj do provozu způsobem, popsaným v bodu 8.6

9. Elektrická přípojka

Instalovaný elektromotor je zabudován v provozuschopném stavu. Přípojka musí odpovídat příslušným předpisům VDE a DIN.

Těmto předpisům musí odpovídat síťová přípojka zákazníka i použité prodlužovací kabely.

Vadný elektrický přívodní kabel

U elektrických přívodních kabelů často dochází k poškození izolace.

Jeho příčinami mohou být:

- Poškození tlakem, je-li přívodní kabel veden oknem nebo štěrbinou ve dveřích.
- Prohnutí kvůli nevhodnému upevnění nebo vedení přívodního kabelu.
- Zlomení kvůli přejíždění přes přívodní kabel.
- Poškození izolace kvůli vytrhnutí z elektrické zásuvky ve stěně.

- Protržení v důsledku stárnutí izolace.

Tyto vadné elektrické přívodní kabely nesmí být používány a kvůli poškození izolace jsou životu nebezpečné.

Pravidelně kontrolujte poškození elektrických přívodních kabelů. Dávejte pozor, aby nebyl přívodní kabel při kontrole připojen do elektrické sítě.

Elektrické přívodní kabely musí odpovídat příslušným předpisům VDE a DIN. Používejte pouze přívodní kabely s označením H05VV-F.

Uvedení typového označení na přívodním kabelu je povinné.

Motor na střídavý proud

- Napětí v síti musí činit 230 V~
- Prodlužovací kabely do délky 25 m mít průměr 1,5 milimetru čtverečního.

Připojení a opravy elektrického vybavení mohou provádět pouze odborní elektrikáři.

Při zpětných dotazech uvádějte prosím tyto údaje:

- Typ proudu napájecího motor
- Údaje z typového štítku stroje
- Údaje z typového štítku motoru

10. Čištění, údržba a uložení

⚠ Pozor!

Před všemi čisticími a údržbovými pracemi vytáhněte síťovou zástrčku! Nebezpečí zranění úderem elektrického proudu!

⚠ Pozor!

Počkejte, až se přístroj úplně ochladí! Nebezpečí popálení!

⚠ Pozor!

Před všemi čisticími a údržbovými pracemi musí být přístroj beztlaký! Nebezpečí zranění!

10.1 Čištění

- Udržujte přístroj tak prostý prachu a nečistot, jak je to jen možné. Otřete přístroj čistým hadrem nebo ho profoukněte stlačeným vzduchem při nízkém tlaku.
- Doporučujeme přímo po každém použití přístroj vyčistit.
- Pravidelně přístroj čistěte vlhkým hadrem a trochou mazlavého mýdla. Nepoužívejte čisticí prostředky nebo rozpouštědla; tyto by mohly narušit plastové díly přístroje. Dbejte na to, aby se do přístroje nedostala voda.
- Hadice a stříkací nástroje musí být před čištěním z kompresoru odstraněny. Kompresor nesmí být čištěn pomocí vody, rozpouštědel, apod.

10.2 Údržba tlakové nádoby/kondenzační vody (obr. 1)

⚠ Pozor!

Pro trvalou pevnost tlakové nádoby (7) je nutné po každém ukončení provozu vypustit otevřením výpustného šroubu (9) kondenzační vodu.

Vypusťte nejdříve tlak z kotle (viz 10.8). Výpustný šroub se otvírá otáčením proti směru hodinových ručiček (směr pohledu od dolní strany kompresoru na šroub), aby mohla kondenzační voda z tlakové nádoby úplně vytéct. Zavřete poté opět výpustný šroub (otáčejte ve směru hodinových ručiček). Před každým uvedením do provozu tlakovou nádobu zkontrolujte, zda se na ní nevyskytuje koroze a poškození. Kompresor nesmí být provozován s poškozenou nebo zkorodovanou tlakovou nádobou. Pokud zjistíte poškození, obraťte se prosím na dílnu zákaznického servisu.

10.3 Pojistný ventil (obr. 2)

Pojistný ventil (16) je nastaven na maximální přípustný tlak tlakové nádoby. Není přípustné pojistný ventil přenastavit nebo odstranit spojovací pojistku mezi vypouštěcí maticí a její čepičkou. Aby pojistný ventil v případě potřeby správně fungoval, musí se každých 30 provozních hodin, minimálně však 3 x ročně aktivovat. Pro otevření otáčejte vypouštěcí maticí proti směru pohybu hodinových ručiček, a poté vytáhněte tyčku ventilu přes vypouštěcí matici směrem ven, abyste otevřeli výpusť pojistného ventilu. Ventil nyní slyšitelně vypouští vzduch. Následně vypouštěcí maticí zase utáhněte otáčením po směru pohybu hodinových ručiček.

10.4 Pravidelná kontrola stavu oleje (obr. 10)

Kompresor postavte na tvrdý, rovný podklad. Stav oleje se musí nalézat mezi značkami MAX a MIN na okénku olejoznaku (18).

Výměna oleje: doporučený olej: SAE 15W 40 nebo rovnocenný.

První náplň oleje musí být vyměněna po 10 provozních hodinách; poté je třeba každých 50 provozních hodin olej vypustit a doplnit nový.

10.5 Výměna oleje (obr. 10)

Vypněte motor a odpojte síťovou zástrčku ze zásuvky. Po případném vypuštění stávajícího tlaku vzduchu můžete výpustný šroub oleje (20) z čerpadla kompresoru vyšroubovat.

Aby olej nevytékal nekontrolovaně, držte pod výpusť malý plechový žlábek a zachycujte olej do nádoby. Pokud olej nevyteče úplně, doporučujeme kompresor mírně naklonit. Když olej vytekl, výpustný šroub oleje (20) opět nasadte.

Použitý olej zlikvidujte odevzdáním na příslušné sběrné místo.

Pro doplnění správného množství oleje dbejte na to, aby kompresor stál na rovné ploše. Naplňte nový olej plnicím otvorem (14.1), až hladina oleje dosáhne hranici maximálního množství náplně.

Ta je vyznačena červeným bodem na průzoru oleje (18) (obr. 10 pol. 18.1). Nepřekračujte maximální množství náplně.

Přeplnění může způsobit poškození přístroje. Nasadte opět do plnicího otvoru oleje (14.1) olejovou zátku (14).

10.6 Čištění sacího filtru (obr. 12, 13)

Sací filtr zabraňuje nasávání prachu a nečistot. Je nutné čistit tento filtr minimálně každých 300 provozních hodin. Ucpaný sací filtr výrazně snižuje výkon kompresoru. Odstraňte sací filtr tak, že vyšroubujete křídlový šroub (G). Stáhněte potom kryt filtru (J). Nyní můžete vyjmout vzduchový filtr (L) a těleso filtru (K). Vykleptejте opatrně vzduchový filtr, kryt a těleso filtru. Tyto součásti by měly být poté vyfouknuty stlačeným vzduchem (cca 3 bary) a v opačném pořadí namontovány.

10.7 Uložení

⚠ Pozor!

Vytáhněte síťovou zástrčku, odvzdušněte přístroj a všechny připojené pneumatické nástroje. Kompresor odstavte tak, aby nemohl být uveden do provozu nepovolenými osobami.

⚠ Pozor!

Kompresor skladovat pouze v suchém a pro nepovolené osoby nepřístupném okolí. Nenaklánět, skladovat pouze ve svislé poloze! Olej může vytéct ven!

10.8 Vypuštění přetlaku

Vypusťte přetlak v kompresoru tak, že kompresor vypnete a spotřebujete ještě přítomný stlačený vzduch v tlakové nádrži, např. spuštěním pneumatického nástroje do volnoběhu nebo pomocí vyfukovací pistole.

Servisní informace

Je třeba dbát na to, že u tohoto přístroje podléhají následující díly opotřebení přiměřenému použití nebo přirozenému opotřebení, resp. jsou potřebné jako spotřební materiál.

Rychle opotřebitelné díly*: Vzduchový filtr

* není nutně obsaženo v rozsahu dodávky!

11. Likvidace a recyklace

Přístroj je uložen v balení, aby bylo zabráněno poškození při přepravě. Toto balení je surovina a tím znovu použitelné nebo může být dáno zpět do cirkulace surovin. Příslušenství je vyrobeno z rozdílných materiálů, jako např. kov a plasty. Defektní součástky odevzdejte k likvidaci zvláštních odpadů. Zeptejte se v odborné prodejně nebo na místním zastupitelství!

Odpadní zařízení nesmějí být likvidována spolu s domácím odpadem!







Tento symbol upozorňuje, že tento výrobek nesmí být podle směrnice o odpadních elektrických a elektronických zařízeních (2012/19/EU) a vnitrostátních zákonů likvidován spolu s domácím odpadem.

Tento výrobek musí být odevzdán ve sběrném středisku určeném k tomuto účelu. To lze provést například vrácením při nákupu podobného výrobku nebo odevzdáním v autorizovaném sběrném středisku pro recyklaci odpadních elektrických a elektronických zařízení. Nesprávné zacházení s odpadními zařízeními může mít vzhledem k potenciálně nebezpečným látkám, které jsou v odpadních elektrických a elektronických zařízeních často obsažené, negativní dopad na životní prostředí a lidské zdraví. Správnou likvidací tohoto výrobku přispíváte také k efektivnímu využívání přírodních zdrojů. Informace o sběrných střediscích pro odpadní zařízení můžete získat u svého magistrátu, veřejnoprávní instituce pro nakládání s odpady, autorizovaného orgánu pro likvidaci odpadních elektrických a elektronických zařízení nebo služby svozu odpadu.

12. Odstraňování závad

Závada	Možná příčina	Odstranění
Kompresor neběží.	Není k dispozici síťové napětí.	Překontrolovat kabel, síťovou zástrčku, pojistku a zásuvku.
	Moc nízké síťové napětí.	Vyhýbat se použití moc dlouhých prodlužovacích kabelů. Používat prodlužovací kabely s dostatečným průřezem žíly.
	Moc nízká vnější teplota.	Neprovozovat při vnější teplotě nižší než +5 °C.
	Přehřátý motor.	Motor nechat ochladit, event. odstranit příčinu přehřátí.
Kompresor běží, ovšem není k dispozici tlak.	Netěsný zpětný ventil.	Vyměnit zpětný ventil.
	Zničená těsnění.	Těsnění překontrolovat, zničená těsnění nechat vyměnit v odborném servisu.
	Netěsný vypouštěcí šroub na kondenzovanou vodu (9).	Šroub dotáhnout ručně. Překontrolovat těsnění šroubu, event. vyměnit.
Kompresor běží, na manometru je ukázán tlak, ovšem nástroje neběží.	Netěsné hadicové spojení.	Překontrolovat hadici stlačeného vzduchu a nástroje, event. vyměnit.
	Netěsná rychlospojka.	Překontrolovat rychlospojku, event. vyměnit.
	Na regulátoru tlaku (3) je nastaven moc nízký tlak.	Regulátor tlaku více otevřít.

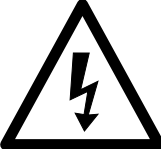
Legenda delle simboli sullo strumento

	<p>Prima dell'inizio istruzioni per l'uso e la sicurezza Leggere e seguire!</p>
	<p>Indossare protezioni per l'udito. L'esposizione al rumore può causare la perdita dell'udito.</p>
	<p>Fate attenzione alle parti molto calde.</p>
	<p>Segnalazione di tensione elettrica</p>
	<p>Attenzione al riavvio automatico. Tenere lontani i terzi dall'area di lavoro del dispositivo!</p>
	<p>Attenzione! Prima della prima messa in esercizio controllate il livello dell'olio e sostituite il relativo tappo a vite</p>

Indice:
Pagina:

1.	Introduzione	46
2.	Descrizione dell'apparecchio	46
3.	Fornitura	46
4.	Utilizzo conforme alla destinazione prevista.....	47
5.	Indicazioni di sicurezza	47
6.	Dati tecnici.....	49
7.	Prima della messa in funzione	49
8.	Installazione e modalità d'uso.....	50
9.	Allaccio elettrico	50
10.	Pulizia, manutenzione e conservazione	51
11.	Smaltimento e riciclaggio	52
12.	Risoluzione dei guasti	53

1. Introduzione

Costruttore:

scheppach
 Fabrikation von Holzbearbeitungsmaschinen GmbH
 Günzburger Straße 69
 D-89335 Ichenhausen

Gentile Cliente,

Le auguriamo piacere e successo durante i lavori con la nuova macchina.

Attenzione:

Secondo le disposizioni attualmente vigenti della Legge sulla responsabilità del produttore, il costruttore del presente apparecchio non risponde di danni all'apparecchio oppure danni causati dallo stesso, se essi sono dovuti a:

- Uso non appropriato
- Non osservanza delle istruzioni per l'uso
- Riparazioni eseguite da terzi che non sono tecnici specializzati ed autorizzati
- Montaggio e sostituzione di „ricambi non originali“.
- Uso non „secondo destinazione“.
- Mancanza di corrente all'impianto elettrico dovuta alla non osservanza delle norme elettriche e delle disposizioni VDE 0100, DIN 57113 / VDE0113.

Raccomandiamo:

Prima del montaggio e della messa in funzione, leggere tutto il testo delle istruzioni per l'uso.

Queste istruzioni per l'uso dovrebbero aiutar Vi a conoscere la Vostra macchina e a sfruttare le varie possibilità d'impiego in modo conforme a tali istruzioni.

Queste istruzioni per l'uso contengono preziose indicazioni su come la macchina può essere impiegata in modo sicuro, corretto e con parsimonia, su come evitare pericoli, risparmiare spese di riparazione, diminuire i tempi d'inattività dovuti a guasti e su come aumentare l'affidabilità e la durata della macchina.

Oltre alle norme di sicurezza contenute in queste istruzioni per l'uso, durante il funzionamento della macchina bisogna assolutamente attenersi alle Norme in vigore nel paese in cui viene impiegata la macchina.

Le istruzioni per l'uso devono sempre trovarsi nei pressi della macchina. Bisogna le mettere in una copertina plastica per proteggerle da sporcizia e umidità. La persona di servizio alla macchina deve leggere tali istruzioni prima di iniziare i lavori e deve assolutamente attenersi a quanto contenutovi. La macchina deve essere impiegata solo da persone istruite sul relativo funzionamento e a conoscenza dei pericoli che ne possono derivare. Inoltre bisogna attenersi all'età minima richiesta per la lavorazione con tali macchine.

Oltre alle norme di sicurezza contenute in queste istruzioni e alle norme particolari in vigore nel Vostro paese, durante l'impiego della macchina bisogna attenersi ai regolamenti tecnici generalmente riconosciuti per l'impiego di macchine per la lavorazione del legno

Si declina ogni responsabilità in caso di incidenti o danni dovuti al mancato rispetto delle presenti istruzioni e delle avvertenze di sicurezza.

2. Descrizione dell'apparecchio

1. Maniglia da trasporto
2. Interruttore a pressione
3. Regolatore di pressione
4. Giunto rapido (aria compressa regolata)
5. Manometro (la pressione impostata può essere letta)
6. Manometro (la pressione della caldaia può essere letta)
7. Serbatoio a pressione
8. Piede di supporto
9. Vite di scarico per l'acqua di condensa
10. Vite del mozzo di ruota
11. Ruota
12. Copertura dell'alloggiamento
13. Motore
14. Tappo dell'olio
15. Filtro dell'aria
16. Valvola di sicurezza
17. Interruttore ON/OFF
18. Display del livello dell'olio/di controllo
19. Interruttore di sovraccarico/interruttore automatico
20. Vite di scarico dell'olio

- A Piede di supporto
- B Disco di rasamento
- C Anello di sicurezza
- D Dado di fissaggio
- E Punto di collegamento del filtro dell'aria
- F Tappo di sicurezza
- G Vite
- H Vite di rasamento
- J Copertura del filtro dell'aria
- K Applicazione filtro dell'aria
- L Elemento filtro

3. Fornitura

- Compressore
- istruzioni
- 2 ruote
- piede di supporto
- materiale di montaggio (cfr. fig. 3)
- Bottiglia di olio

- Aprite l'imballaggio e togliete con cautela l'apparecchio dalla confezione.
- Togliete il materiale d'imballaggio e anche i fermi di trasporto / imballo (se presenti).
- Controllate che siano presenti tutti gli elementi forniti.
- Verificate che l'apparecchio e gli accessory non presentino danni dovuti al trasporto.
- Se possibile, conservate l'imballaggio fino alla scadenza della garanzia.

⚠ ATTENZIONE

L'apparecchio e il materiale d'imballaggio non sono giocattoli! I bambini non devono giocare con sacchetti di plastica, film e piccoli pezzi! Sussiste pericolo di ingerimento e soffocamento!

4. Utilizzo conforme alla destinazione prevista

Il compressore serve per produrre aria compressa per utensili da azionare con una quantità di aria compressa fino a ca. 270 l/min (per es. gonfi agomme, pistole di soffiaggio e pistole di verniciatura). A causa della portata di aria limitata non è possibile azionare utensili che richiedono un consumo molto elevato di aria (per es. Levigatrici orbitali, levigatrici a barra e avvitatori a percussione).

Utilizzare la macchina solo in modo conforme all'uso previsto. Un uso diverso o che oltrepassi quello previsto è da considerarsi non conforme. L'utente/l'operatore, e non il fabbricante, è unico responsabile dei danni o delle lesioni provocati da un uso non conforme.

Tenete presente che i nostri apparecchi non sono stati costruiti per l'impiego professionale, artigianale o industriale. Non ci assumiamo alcuna garanzia quando l'apparecchio viene usato in imprese commerciali, artigianali o industriali, o in attività equivalenti.

5. Indicazioni di sicurezza

⚠ Attenzione! Quando si usano elettro-utensili, per proteggersi da scossa elettrica, lesioni e pericolo d'incendio, vanno rispettate le seguenti misure di sicurezza fondamentali. Leggere tutte le avvertenze, prima di usare il presente elettro-utensile e conservare con cura le avvertenze per la sicurezza.

Lavoro sicuro

1. Mantenere in ordine l'area di lavoro
 - Il disordine nell'area di lavoro può causare infortuni.

2. Tenere conto dell'influenza dell'ambiente circostante
 - Non esporre gli utensili elettrici alla pioggia.
 - Non utilizzare gli utensili elettrici in ambiente umido o bagnato. Pericolo a causa di scosse elettriche!
 - Provvedere ad una buona illuminazione della zona di lavoro.
 - Non utilizzare gli utensili elettrici in luoghi esposti a rischio di incendio o esplosione.
3. Proteggersi da scosse elettriche
 - Evitare il contatto del corpo con componenti messi a terra (come ad es. tubi, radiatori, piastre elettriche, dispositivi refrigeranti).
4. Tenete lontani i bambini!
 - Impedite alle altre persone di toccare l'utensile o il cavo, tenetele lontane dalla vostra zona di lavoro.
5. Conservare gli utensili elettrici non utilizzati in modo sicuro
 - Utensili elettrici inutilizzati devono essere depositati in un luogo asciutto, alto o comunque chiuso, fuori dalla portata di bambini.
6. Non sovraccaricare l'utensile elettrico
 - Si lavora meglio e più sicuri nell'intervallo di potenza indicato.
7. Indossare abbigliamento adeguato
 - Non indossare abbigliamento largo o gioielli perché potrebbero essere catturati da componenti in movimento.
 - Eseguendo lavori all'aperto si consiglia di portare guanti di gomma e scarpe che non scivolano. Se avete i capelli lunghi, raccoglieteli in una retina.
 - In caso di capelli lunghi, indossare una retina per raccogliere i capelli.
8. Non utilizzare il cavo per scopi non previsti
 - Non utilizzare il cavo per estrarre la spina dalla presa. Proteggere il cavo da calore, olio e spigoli appuntiti.
9. Prendersi cura degli elettro-utensili con attenzione
 - Tenete il compressore pulito per lavorare bene ed in modo sicuro. Seguite le regole di manutenzione.
 - Controllare regolarmente il cavo di collegamento dell'elettro-utensile e farlo sostituire da un tecnico in caso di danneggiamento.
 - Verificare regolarmente i cavi di prolunga e sostituirli qualora fossero danneggiati.
10. Estrarre la spina dalla presa
 - In caso di inutilizzo dell'elettro-utensile, prima della manutenzione e durante la sostituzione degli utensili, ad es. lama, perforatrice, fresatrice.
11. Evitare l'avviamento inavvertito
 - Accertarsi che l'interruttore sia spento quando si inserisce la spina nella presa.

12. Utilizzare il cavo di prolunga per la zona esterna
 - All'aperto utilizzare solo cavi di prolunga consentiti e opportunamente contrassegnati a tale scopo.
 - Utilizzare il tamburo avvolgicavo solo in stato srotolato.
13. Prestare attenzione
 - Fare attenzione a cosa si sta facendo. Lavorare con consapevolezza. Non utilizzare l'elettrotensile in caso di mancata concentrazione.
14. Verificare che l'elettrotensile non sia danneggiato
 - Prima dell'ulteriore utilizzo dell'elettrotensile, controllare attentamente che i dispositivi di protezione ed altri componenti funzionino perfettamente e in modo conforme.
 - Verificare che i componenti mobili funzionino perfettamente e non siano incastrati o che i componenti non siano danneggiati. Tutti i componenti devono essere montati correttamente e tutte le condizioni devono essere soddisfatte al fine di garantire un esercizio perfetto dell'elettrotensile.
 - Dispositivi di protezione e componenti danneggiati devono essere riparati o sostituiti da un'officina specializzata riconosciuta in modo conforme, salvo diversamente indicato nelle istruzioni per l'uso.
 - Interruttori danneggiati devono essere sostituiti presso un'officina di assistenza clienti.
 - Non utilizzare cavi di collegamento difettosi o danneggiati.
 - Non utilizzare elettrotensili in cui l'interruttore non può essere acceso o spento.
15. Far riparare l'elettrotensile da un tecnico elettricista qualificato
 - Questo elettrotensile soddisfa le disposizioni di sicurezza in vigore. Le riparazioni devono essere effettuate solo da un esperto elettricista utilizzando pezzi di ricambio originali, altrimenti si rischiano infortuni dell'utilizzatore.
16. Attenzione!
 - Per la vostra sicurezza usate solo accessory ed apparecchi complementari riportati nelle istruzioni per l'uso oppure consigliati o indicate dal produttore. L'uso di utensili o di accessory diversi da quelli consigliati nelle istruzioni per l'uso o nel catalogo può comportare il rischio di lesioni alla vostra persona.
17. Rumore
 - Quando utilizzate il compressore indossate cuffie antirumore.
18. Sostituzione del cavo di alimentazione
 - Se il cavo di alimentazione viene danneggiato, deve essere sostituito dal produttore stesso o da un elettricista specializzato così da evitare incidenti. Pericolo a causa di scosse elettriche!

19. Gonfiare i pneumatici
 - Controllate la pressione dei pneumatici subito dopo averli gonfiati tramite un apposito manometro, ad es. a una stazione di benzina.
20. Motocompressori da cantiere
 - Controllate che tutti i tubi e i raccordi siano adatti alla massima pressione di esercizio consentita del compressore.
21. Luogo di installazione
 - Installate il compressore solamente su una superficie piana.

⚠ AVVISO! Questo elettrotensile genera un campo magnetico durante l'esercizio. Tale campo può danneggiare impianti medici attivi o passivi in particolari condizioni. Per ridurre il rischio di lesioni serie o mortali, si raccomanda alle persone con impianti medici di consultare il proprio medico e il produttore dell'impianto medico prima di utilizzare l'elettrotensile.

ULTERIORI AVVISI DI SICUREZZA

Avvertenze di sicurezza per lavori da eseguire con aria compressa e pistol di soffiaggio.

- La pompa del compressore e le tubazioni raggiungono delle temperature elevate durante l'esercizio. Il contatto causa ustioni.
- L'aria aspirata dal compressore deve essere priva di altre sostanze che possano causare incendi o esplosioni nella pompa del compressore.
- Nell'allentare l'attacco del tubo tenete fermo con la mano il componente di attacco. In questo modo evitate il verificarsi di lesioni dovute a movimenti bruschi del tubo.
- Portate occhiali protettivi nel lavorare con la pistola di soffiaggio. I corpi estranei e le parti spostate dal getto d'aria possono facilmente causare lesioni.
- Non dirigete il getto d'aria della pistola di soffiaggio verso persone e non usatelo per pulire indumenti mentre sono indossati. Pericolo di lesioni!

Avvertenze di sicurezza per quando si spruzza colore

- Non utilizzate vernici o solventi con un punto di infiammabilità inferiore a 55° c. Pericolo di esplosione!
- Non riscaldate vernici o solventi. Pericolo di esplosione!
- Se vengono impiegati liquidi nocivi alla salute sono necessari dei dispositivi protettivi di filtrazione (maschere). Tenete presente anche le indicazioni circa le misure protettive fornite dal produttore di tali sostanze.

- Si devono osservare le indicazioni ed i codici dell'ordinamento sulle sostanze pericolose applicati sulle confezioni dei materiali lavorati. Eventualmente si devono prendere ulteriori misure di protezione, in particolare l'uso di indumenti e maschere adatti.
- Non si deve fumare durante l'operazione di spruzzatura e nel locale di lavoro. Pericolo di esplosione! Anche i vapori di colore sono facilmente infiammabili.
- Non ci devono essere e non devono essere usati focolari, fiamme vive o macchine che producano scintille.
- Non tenete o consumate cibi e bevande nel locale di lavoro. I vapori di colore sono nocivi alla salute.
- Il locale di lavoro deve avere una cubatura maggiore di 30 m³ e deve essere garantito un ricambio di aria sufficiente per la spruzzatura e l'essiccamento. Non dirigete il getto controvento. Nello spruzzare sostanze infiammabili ovvero pericolose rispettate fundamentalmente le disposizioni delle autorità di polizia locali.
- Non usate fluidi quali benzina solvente, alcol butilico o cloruro di metilene in combinazione con tubi di mandata in pvc. Questi fluidi provocano danni irreparabili al tubo di mandata.

Esercizio di serbatoi a pressione

- Chi utilizza un serbatoio a pressione deve tenerlo in buone condizioni, usarlo in modo regolare, tenerlo controllato, eseguire subito i lavori necessari di manutenzione e riparazione e prendere le misure di sicurezza necessarie a seconda della situazione.
- Le autorità addette alla sorveglianza possono disporre misure di controllo necessarie nel caso specifico.
- Un serbatoio a pressione non deve essere usato se presenta dei difetti che rappresentino un rischio per i dipendenti o per terzi.
- Prima di ogni utilizzo controllate che il serbatoio a pressione non presenti danni e ruggine. Il compressore non deve venire usato con un serbatoio a pressione danneggiato o arrugginito. Se notate dei danni, rivolgetevi all'officina del servizio assistenza clienti.

Conservate le avvertenze di sicurezza in luogo sicuro.

6. Dati tecnici

Allacciamento di rete	230 V~ 50 Hz
Potenza del motore	max. 1500 W
Modalità di esercizio	S1
Numero di giri del compressore	2850 min ⁻¹
Volume del serbatoio a pressione	ca. 24 l
Pressione di esercizio	ca. 8 bar
Portata di aspirazione teor.	ca. 220 l/min
Livello di potenza sonora L _{WA}	93 dB(A)
Incertezza K _{WA}	2.4 dB
Tipo di protezione	IP20
Peso dell'apparecchio	23 kg

I valori di emissione dei rumori sono stati rilevati secondo la norma EN ISO 2151.

Portate cuffie antirumore.

L'effetto del rumore può causare la perdita dell'udito.

7. Prima della messa in funzione

- Prima di inserire la spina nella presa di corrente assicuratevi che i dati sulla targhetta di identificazione corrispondano a quelli di rete.
- Rimuovere, prima della messa in funzione iniziale, il tappo per il trasporto (14) e riempire il monoblocco con olio, come descritto al punto 8.4.
- Verificate che l'apparecchio non presenti Danni dovuti al trasporto. Comunicate subito alla ditta di trasporti eventuali danni del compressore al momento della consegna.
- L'installazione del compressore deve avvenire nelle vicinanze dell'utenza.
- Si devono evitare lunghe tubazioni dell'aria e lunghi cavi di alimentazione (cavi di prolunga).
- Accertatevi che l'aria aspirata sia asciutta e priva di polvere.
- Non installate il compressore in un ambiente umido o bagnato.
- Il compressore deve venire usato soltanto in luoghi adatti (ben aerati, temperature ambiente da +5°C a 40°C). Nel locale non ci devono essere polveri, acidi, vapori, gas esplosivi o infiammabili.
- Il compressore è adatto per l'uso in luoghi asciutti. Non è consentito l'uso in zone dove si lavori con spruzzi d'acqua.

8. Installazione e modalità d'uso

⚠ Attenzione!

Prima della messa in funzione, è assolutamente necessario montare completamente l'apparecchio!

Ai fini del montaggio è necessario quanto segue: 2 chiavi fisse da 13 mm (non incluse nella fornitura)

8.1 Montaggio delle ruote (11)

- Montare le ruote fornite in dotazione (11) conformemente a quanto illustrato nella figura 5.

8.2 Montaggio del piede di supporto (A)

- Montare il piede di supporto fornito (A) conformemente a quanto illustrato nella figura 6.

8.3 Montaggio del filtro dell'aria (15)

- Rimuovere il tappo da trasporto (fig. 11 pos. F) e fissare il filtro dell'aria (fig. 12 / 15) sull'apparecchio ruotando in senso orario (N) (fig. 13).
- Svitare, ai fini della manutenzione, il filtro dell'aria (15) ruotando in senso antiorario (M) (fig. 13).

8.4 Sostituzione del coperchio di trasporto (fig. 8 - 10)

- Rimuovere il coperchio per il trasporto (14) dell'apertura di rabbocco dell'olio.
- Riempire con l'olio per compressore in dotazione il monoblocco e inserire il tappo di chiusura dell'olio nell'apertura di riempimento dell'olio.

Controllo del livello dell'olio

⚠ Avvertenza: controllare assolutamente il livello dell'olio prima di procedere al primo utilizzo!

1. La messa in funzione dell'apparecchio senza olio causa danni irreparabili e il conseguente annullamento della garanzia.
2. Rimuovere il tappo in plastica in alto sulla cassetta dell'alloggiamento del compressore (cfr. fig. 8).
3. Controllare il livello dell'olio attraverso il vetro di ispezione (18). Il livello dell'olio deve trovarsi all'interno del cerchio rosso (cfr. fig. 10 pos. 18.1).
4. Applicare il tappo (14) fornito in dotazione e serrarlo.

8.5 Collegamento alla rete

- Il compressore è dotato di un cavo di alimentazione con spina con messa a terra. Quest'ultima può venire collegata a qualsiasi presa con messa a terra da 230V ~ 50 Hz protetta con 16 A.
- Prima della messa in esercizio fate attenzione che la tensione di rete corrisponda a quella di esercizio (indicata sulla targhetta di identificazione dell'apparecchio).

- I cavi lunghi di alimentazione nonché prolunghie, avvolgicavi, ecc. causano un calo di tensione e possono impedire l'avvio del motore.
- In caso di temperature inferiori a +5°C l'avvio del motore può essere più difficile.

8.6 Interruttore ON/OFF (fig. 2 pos. 17)

- Per attivare il compressore, è necessario tirare verso l'alto l'interruttore ON/OFF (17)
- Per la disattivazione, l'interruttore ON/OFF (17) viene invece premuto verso il basso.

8.7 Impostazione della pressione (fig. 4)

- Con il regolatore di pressione (3) è possibile regolare la pressione attraverso il manometro (5).
- La pressione impostata può essere letta sul giunto rapido (fig. 1/pos. 4).
- Sul manometro (6) viene letta la pressione della caldaia.

8.8 Impostazione dell'interruttore a pressione

- L'interruttore a pressione (2) è impostato in modo predefinito.
Pressione di attivazione: ca. 6 bar
Pressione di disattivazione: ca. 8 bar

8.9 Interruttore di sovraccarico/interruttore automatico (fig. 14 pos. 19)

- Il compressore dispone di una protezione automatica contro il sovraccarico termico. La protezione si attiva nel caso in cui venga raggiunta una temperatura troppo elevata del motore.
- L'apparecchio viene disattivato. Una nuova messa in funzione dell'apparecchio è quindi possibile soltanto dopo il raffreddamento e in seguito a un reset manuale.
- In seguito all'attivazione, procedere nel seguente modo:
 - lasciar raffreddare l'apparecchio,
 - azionare l'interruttore di sovraccarico (19)
- Mettere in funzione l'apparecchio conformemente a quanto descritto al punto 8.6

9. Allaccio elettrico

Il motore elettrico installato è collegato e pronto per l'esercizio. L'allacciamento è conforme alle disposizioni VDE e DIN pertinenti.

L'allacciamento alla rete del cliente e il cavo di prolunga utilizzato devono essere conformi a tali norme.

Cavo di alimentazione elettrica difettoso

Sui cavi di alimentazione elettrica si verificano spesso danni all'isolamento.

Le cause possono essere le seguenti:

- Schiacciature, laddove i cavi di alimentazione vengono fatti passare attraverso finestre o interstizi di porte.
- Piegature a causa del fissaggio o della conduzione dei cavi stessi eseguiti in modo non appropriato.
- Tagli causati dal transito sui cavi di alimentazione.
- Danni all'isolamento causati dalle operazioni di distacco dalla presa a parete.
- Cricche a causa dell'invecchiamento dell'isolamento.

Tali cavi di alimentazione elettrica difettosi non possono essere utilizzati e rappresentano un pericolo mortale a causa dei danni all'isolamento.

Controllare regolarmente che i cavi di alimentazione elettrica non siano danneggiati. Assicurarsi che, durante tale controllo, il cavo di alimentazione non sia collegato alla rete elettrica.

I cavi di alimentazione elettrica devono essere conformi alle disposizioni VDE e DIN pertinenti. Utilizzare soltanto i cavi di alimentazione con la dicitura H05VV-F.

La stampa della denominazione del modello sul cavo di alimentazione è obbligatoria.

Motore a corrente alternata

- La tensione di alimentazione deve essere di 230 V ~
- I cavi di prolunga fino a 25 m di lunghezza devono avere una sezione di 1,5 millimetri quadrati.

Gli allacciamenti e le riparazioni all'impianto elettrico possono essere eseguiti soltanto da un elettricista qualificato.

In caso di domande indicare i seguenti dati:

- Tipo di corrente del motore
- Dati dell'etichetta identificativa della macchina
- Dati dell'etichetta identificativa del motore

10. Pulizia, manutenzione e conservazione

⚠ Attenzione!

Prima di qualsiasi lavoro di pulizia e di manutenzione staccate la spina dalla presa di corrente! Pericolo di lesioni a causa di impulsi di corrente!

⚠ Attenzione!

Aspettate che l'apparecchio si sia completamente raffreddato! Pericolo di ustioni!

⚠ Attenzione!

Prima di tutti i lavori di pulizia e di manutenzione si deve eliminare la pressione dall'apparecchio! Pericolo di lesioni!

10.1 Pulizia

- Tenete l'apparecchio il più possibile libero da polvere e sporco. Passate un panno pulito sull'apparecchio o pulitelo con un getto di aria compressa a bassa pressione.
- Consigliamo di pulire l'apparecchio subito dopo averlo usato.
- Pulite l'apparecchio regolarmente con un panno umido e un po' di sapone. Non usate detergenti o solventi, perché questi ultimi potrebbero danneggiare le parti in plastic dell'apparecchio. Fate attenzione che non possa penetrare dell'acqua all'interno dell'apparecchio.
- Il tubo e gli strumenti di spruzzo devono essere separati dal compressore prima della pulizia. Il compressore non deve venire pulito con acqua, solventi o simili.

10.2 Manutenzione del serbatoio a pressione dell'acqua di condensa (fig. 1)

⚠ Attenzione!

Ai fini di una lunga conservazione del serbatoio a pressione (7), è necessario scaricare l'acqua di condensa aprendo la vite di scarico (9).

Ridurre dapprima la pressione della caldaia (cfr. 10.8). Per aprire la vite di scarico, ruotare in senso antiorario (dal lato inferiore del compressore in direzione della vite), in modo che l'acqua di condensa fuoriesca completamente dal serbatoio a pressione. Successivamente, chiudere di nuovo la vite di scarico (rotazione in senso orario).

Prima di ogni messa in funzione, accertarsi che il serbatoio a pressione non presenti danni o ruggine. Non mettere in funzione il compressore nel caso in cui il serbatoio a pressione sia danneggiato o arrugginito. Qualora vengano riscontrati danni, contattare l'officina del servizio di assistenza tecnica.

10.3 Valvola di sicurezza (fig. 2/Pos. 16)

La valvola di sicurezza (16) è regolata sulla massima pressione ammessa del serbatoio di pressione. Non è possibile spostare la valvola di sicurezza oppure rimuovere il dispositivo di collegamento tra il dado di scarico e la relativa calotta. Affinché la valvola di sicurezza funzioni in maniera corretta secondo necessità, questa deve essere azionata ogni 30 ore di servizio, in ogni caso almeno 3 volte all'anno. Ruotare il dado di scarico in senso antiorario per l'apertura, quindi tirare verso l'esterno lo stelo della valvola sopra il dado di scarico per aprire lo sfogo della valvola di sicurezza. La valvola a questo punto scarica l'aria in maniera percettibile. Serrare poi nuovamente il dado di scarico in senso orario.

10.4 Controllo regolare del livello dell'olio (fig.10)

Appoggiate il compressore su una superficie piana e dritta. Il livello dell'olio deve trovarsi tra MAX e MIN dell'apposito indicatore di livello a vista (18).

Cambio dell'olio: olio consigliato: SAE 15W 40 o equivalente.

La prima carica di olio deve essere sostituita dopo 10 ore di esercizio; in seguito si deve scaricare l'olio ogni 50 ore di esercizio e riempire di olio nuovo.

10.5 Cambio dell'olio (fig. 10)

Spegnere il motore e staccare la spina dalla presa. Dopo aver scaricato la pressione eventualmente presente, è possibile svitare la vite di scarico dell'olio (20) della pompa del compressore.

Affinché l'olio non possa fuoriuscire in modo non controllato, tenere un piccolo canale in lamiera al di sotto della stessa e raccogliere l'olio in un contenitore. Nel caso in cui l'olio non fuoriesca completamente, si consiglia di inclinare un po' il compressore. Dopo aver scaricato l'olio, applicare nuovamente la vite di scarico (20).

Smaltire l'olio dismesso presso un apposito centro di smaltimento dell'olio. Per aggiungere la quantità d'olio corretta, accertarsi che il compressore si trovi su una superficie piana. Versare il nuovo olio attraverso l'apposita apertura di riempimento (14.1), fino al raggiungimento del livello massimo dell'olio.

Quest'ultimo è indicato da un punto rosso sul vetro di ispezione dell'olio (18) (fig. 10 pos. 18.1). Non superare il livello massimo. Una quantità eccessiva causerebbe danni all'apparecchio.

Applicare nuovamente il tappo dell'olio (14) all'apposita apertura (14.1).

10.6 Pulizia del filtro di aspirazione (fig. 12, 13)

Il filtro di aspirazione impedisce che vengano aspirati polvere e sporco. Questo filtro deve essere pulito almeno ogni 300 ore di esercizio. Un filtro di aspirazione ostruito riduce notevolmente il rendimento del compressore. Togliete il filtro di aspirazione svitando la vite ad alette (G).

Togliete poi il coperchio del filtro (J). Ora potete estrarre il filtro dell'aria (L) e il suo involucro (K). Date dei colpi leggeri al filtro dell'aria, al suo coperchio e al suo involucro. Questi componenti devono poi essere puliti con un getto di aria compressa (ca. 3 bar) e rimontati nell'ordine inverso.

10.7 Conservazione

⚠ Attenzione!

Staccate la spina dalla presa di corrente, sfiatate l'apparecchio e tutti gli utensili ad aria compressa ad esso collegati. Tenete il compressore in modo tale che non possa essere messo in funzione da persone non autorizzate.

⚠ Attenzione!

Tenete il compressore solo in un ambiente asciutto e non accessibile per persone non autorizzate. Non ribaltatelo, conservatelo solo dritto! Può fuoriuscire dell'olio!

10.8 Scarico di sovrappressione

Scaricate la sovrappressione nel compressore, spegnendo il compressore e consumando l'aria compressa presente ancora nel serbatoio a pressione, per es. con un utensile ad aria compressa al minimo oppure con una pistola di soffiaggio.

Informazioni sul Servizio Assistenza

Si deve tenere presente che le seguenti parti di questo prodotto sono soggette a un'usura naturale o dovuta all'uso ovvero che le seguenti parti sono necessarie come materiali di consumo.

Parti soggette ad usura*: Filtro dell'aria

* non necessariamente compreso tra gli elementi forniti!

11. Smaltimento e riciclaggio

L'apparecchio si trova in una confezione per evitare i danni dovuti al trasporto. Questo imballaggio rappresenta una materia prima e può perciò essere utilizzato di nuovo o riciclato. L'apparecchio e i suoi accessori sono fatti di materiali diversi, per es. metallo e plastica. Consegnate i pezzi difettosi allo smaltimento di rifiuti speciali. Per informazioni rivolgetevi ad un negozio specializzato o all'amministrazione comunale!

Non smaltire i dispositivi usati insieme ai rifiuti domestici!







Questo simbolo indica che il prodotto non deve essere smaltito con i rifiuti domestici come da direttiva per gli strumenti elettrici ed elettronici usati (2012/19/UE) e in base alle leggi nazionali. Questo prodotto deve essere consegnato presso un apposito centro di raccolta. Questo può essere eseguito ad es. restituendo il prodotto vecchio all'atto dell'acquisto di un prodotto simile o consegnandolo presso un centro di raccolta autorizzato al riciclaggio di strumenti elettrici ed elettronici usati. La gestione impropria di dispositivi usati può ripercuotersi negativamente sull'ambiente e sulla salute umana, a causa di sostanze potenzialmente pericolose spesso contenute negli strumenti elettrici ed elettronici. Uno smaltimento corretto del prodotto contribuisce inoltre a sfruttare in modo efficiente le risorse. Le informazioni sui centri di raccolta per dispositivi usati sono reperibili presso la propria amministrazione comunale, l'azienda municipalizzata per la nettezza urbana, un centro autorizzato allo smaltimento di strumenti elettrici ed elettronici usati o presso il servizio di nettezza urbana.

12. Risoluzione dei guasti

Guasto	Possibile causa	Rimedio
Il compressore non funziona.	Manca la tensione di rete.	Controllare cavo, spina di rete, fusibile e presa di corrente.
	Tensione di rete troppo bassa.	Evitate cavi di prolunga troppo lunghi. Usate cavi di prolunga con una sezione sufficiente del conduttore.
	Temperatura esterna troppo bassa.	Non fate funzionare l'apparecchio ad una temperatura esterna inferiore a +5° C.
	Motore surriscaldato.	Fate raffreddare il motore ed eventualmente eliminate la causa del surriscaldamento.
Il compressore funziona, ma non produce aria compressa.	La valvola antiritorno perde.	Fate sostituire la valvola antiritorno in un'officina specializzata.
	Guarnizioni rovinate.	Controllate le guarnizioni, fate sostituire le guarnizioni difettose da un'officina specializzata.
	Il tappo a vite di scarico dell'acqua di condensa (9) perde.	Serrate a mano il tappo a vite. Controllate la guarnizione della vite, eventualmente sostituirla.
Il compressore funziona, il manometro indica pressione, ma gli utensili non funzionano.	Perdite nei collegamenti del tubo.	Controllate ed eventualmente sostituite il tubo dell'aria compressa.
	L'accoppiamento rapido perde.	Controllate ed eventualmente sostituite l'accoppiamento rapido.
	Impostata pressione troppo bassa sul regolatore di pressione (3).	Aprirete maggiormente il regolatore di pressione.

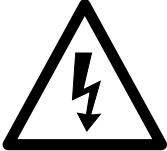
Forklaring på symboler, der bruges på apparatet

	<p>Læs betjeningsvejledningen for at mindske risikoen for personskader</p>
	<p>Brug høreværn. Effekten af støj kan forårsage høretab.</p>
	<p>Pas på varm overflade.</p>
	<p>Advarsel om elektrisk spænding</p>
	<p>Pas på automatisk opstart. Hold tredjeparter væk fra enhedens arbejdsområde!</p>
	<p>Vigtigt! Kontroller oliestanden, og skift olieproppen ud inden ibrugtagning første gang!</p>

Indholdsfortegnelse:	Side:
1. Indledning.....	56
2. Beskrivelse af apparatet	56
3. Levering.....	56
4. Korrekt anvendelse	57
5. Sikkerhedsoplysninger.....	57
6. Tekniske specifikationer.....	59
7. Inden apparatet tages i brug.....	59
8. Opsætning og betjening.....	59
9. Elektrisk tilslutning	60
10. Rengøring, vedligeholdelse og opbevaring	60
11. Bortskaffelse og Genbrug	61
12. Problemløsning	62

1. Indledning

Producent:

scheppach
 Fabrikation von Holzbearbeitungsmaschinen GmbH
 Günzburger Straße 69
 D-89335 Ichenhausen

Kære kunde

vi håber, at du er tilfreds med og har fornøjelse af din nye maskine.

Bemærk:

I henhold til gældende produktansvarsregler kan producenten af dette udstyr ikke gøres ansvarlig for skader på udstyret eller skader forårsaget af dette i tilfælde af:

- forkert håndtering
- manglende overholdelse af brugsanvisningen
- reparationer udført af tredjemand, ikke-autoriserede teknikere
- installation af og udskiftning til ikke-originale reservedele
- ikke påtænkt anvendelse
- fejl i det elektriske system som følge af manglende overholdelse af de elektriske forskrifter og bestemmelserne i VDE (den tyske forening for elektriske, elektroniske og informationsteknologier) 0100, DIN 57113/ VDE0113.

Vores anbefalinger:

Læs hele betjeningsvejledningen inden installation og ibrugtagning.

Denne betjeningsvejledning hjælper dig med at lære din maskine at kende og dens tiltænkte funktionsområder.

Betjeningsvejledningen indeholder vigtige oplysninger om at arbejde sikkert, korrekt og effektivt med maskinen, og hvordan man undgår farer, sparer reparationsomkostninger, begrænser nedetider og forbedrer maskinens pålidelighed og levetid.

Ud over sikkerhedsinstruktionerne i denne manuel skal du overholde dit lands lokale bestemmelser for drift af maskinen.

Opbevar betjeningsvejledningen i nærheden af maskinen, og beskyt den mod snavs og fugtighed med et plastikomslag. Alle operatører skal læse vejledningen, inden arbejdet startes, og nøje overholde den. Kun personer, der er uddannet til at betjene maskinen, og som er bevidste om de mulige farer, må arbejde med maskinen. Den fastsatte minimumsalder skal overholdes.

Udover sikkerhedsanvisningerne i denne betjeningsvejledning og de særlige forskrifter, der gælder i bruglandet, skal de almindeligt anerkendte, tekniske regler, der gælder i forbindelse med brug af træbearbejdningsmaskiner overholdes.

Vi fraskriver os ansvaret for uheld eller skader, der måtte opstå som følge af manglende overholdelse af denne betjeningsvejledning/sikkerhedsanvisningerne.

2. Beskrivelse af apparatet

1. Bærehåndtag
2. Trykkontakt
3. Trykregulator
4. Lynkobling (reguleret trykluft)
5. Manometer (indstillet tryk kan læses)
6. Manometer (kedeltryk kan læses)
7. Trykbeholdere
8. Stativ
9. Bundprop til kondensvand
10. Navbolt
11. Hjul
12. Husdæksel
13. Motor
14. Olieprop
15. Luftfilter
16. Sikkerhedsventil
17. Tænd/sluk kontakt
18. Olieniveau-/Kontrolindikator
19. Overbelastning / beskyttelsesafbryder
20. Olieaftapningsskrue

- A Stativ
- B Skive
- C Låsering
- D Fastgørelsesmøtrik
- E Terminal luftfilter
- F Sikkerhedsstik
- G Skrue
- H Skive
- J Dæksel til luftfilter
- K Påsætning af luftfilter
- L Filterelement

3. Levering

- Kompressor
 - Brugsanvisning
 - 2 hjul
 - stativ
 - montagemateriel (se figur 3)
 - Olieflaske
- Åbn pakken og løft apparatet forsigtigt ud.
 - Fjern emballage, emballering-/transportsikringer (hvis relevant).
 - Kontrollér om leveringen er komplet.
 - Kontrollér apparatet og tilbehørsdele for transport-skader.
 - Behold emballagen, om muligt inden udgangen af garantiperioden.

⚠ OBS!

Apparat og emballage er ikke legetøj! Lad ikke børn lege med plastikposer, folier og små dele! Der er risiko for slugning og kvælning!

4. Korrekt anvendelse

Kompressoren bruges til at generere trykluft til pneumatiske værktøjer, som kan betjenes med en luftmængde på ca. 270 l/min (f.eks. oppustning af dæk, luftpistol og sprøjtepistol). På grund af den begrænsede luftstrøm er det ikke muligt at betjene værktøjer, som har et meget højt luftforbrug (f.eks. rystepudser, slibemaskine og slagskruenøgle).

Maskinen må kun anvendes til dens foreskrevne formål. Enhver anden anvendelse ud over dette anses som ikke beregnet. Producenten hæfter ikke for forårsagede skader eller skader på nogen form for bruger/operatør, der er forårsaget af ikke beregnet brug.

Bemærk, at vores enheder ikke er beregnet til brug for kommercielle, håndværksmæssige eller industrielle applikationer. Vi accepterer ingen garanti, hvis maskinen bruges i kommercielle, håndværks- eller industrivirksomheder eller til tilsvarende formål.

5. Sikkerhedsoplysninger

⚠ **OBS!** Ved brug af elektrisk værktøj skal følgende grundlæggende sikkerhedsforanstaltninger overholdes for at beskytte mod elektrisk stød, personskade og brand. Læs hele instruktionen, før du bruger dette elektriske værktøj, og vær opmærksom på sikkerheden.

Arbejd sikkert

1. Hold dit arbejdsområde rent
 - En sjuksket arbejdsplads kan føre til ulykker.
2. Tænk på de miljømæssige påvirkninger
 - Udsæt ikke elektrisk værktøj for regn.
 - Brug ikke el-værktøj under fugtige eller våde forhold. Risiko for elektrisk stød!
 - Sørg for god belysning i arbejdsområdet.
 - Brug ikke el-værktøj, hvor der er risiko for brand eller eksplosion.
3. Beskyt dig selv mod elektrisk stød
 - Undgå kropskontakt med jordede forbindelser (f.eks. rør, radiatorer, elektriske komfurer, køleskabe).
4. Hold børn væk!
 - Lad andre folk ikke røre værktøjet og kablet, hold dem væk fra dit arbejdsområde.
5. Opbevar ubrugte elektriske værktøjer sikkert
 - Ubrugte elektriske værktøjer skal opbevares på et tørt, højtliggende eller aflåst sted uden for børns rækkevidde.

6. Undgå at overbelaste dit elektriske værktøj
 - Du arbejder bedre og sikrere i det angivne effektområde.
7. Bær passende tøj
 - Bær ikke løst tøj eller smykker, der kan blive fanget i bevægelige dele.
 - Når du arbejder udendørs anbefales gummihandsker og skridsikkert fodtøj.
 - Bær hårnet, hvis du har langt hår.
8. Brug ikke kablet til formål, den ikke er beregnet
 - Brug ikke kablet til at trække stikket ud af stikkontakten. Beskyt kablet mod varme, olie og skarpe kanter.
9. Vedligehold værktøjer med omhu
 - Hold din kompressor ren for at arbejde godt og sikkert.
 - Følg anvisningerne i forskrifterne.
 - Kontrollér regelmæssigt strømkalet til det elektriske værktøj og få det udskiftet, hvis det er beskadiget, af en anerkendt ekspert.
 - Undersøg forlængerledninger regelmæssigt og udskift dem, hvis de er beskadiget.
10. Træk stikket ud af stikkontakten
 - når du ikke bruger apparatet, før vedligeholdelse og ved skift af værktøj.
11. Undgå utilsigtet start
 - Sørg for, at kontakten er slukket, når du sætter stikket i stikkontakten.
12. Brug forlængerledninger til udendørs brug
 - Brug kun godkendte udendørs og mærkede forlængerledninger.
 - Brug kun kabeltromle i den udrullede tilstand.
13. Vær altid opmærksom
 - Vær opmærksom på hvad du gør. Brug din sunde fornuft når du arbejder. Brug ikke apparatet, hvis du er distraheret.
14. Kontrollér det elektriske værktøj for mulige skader
 - Før du fortsætter med at bruge det elektriske værktøj, skal sikkerhedsanordninger eller let beskadigede dele undersøges nøje for korrekt og tilsigtet funktion.
 - Kontrollér, om bevægelige dele fungerer korrekt og ikke sidder fast, eller om der er beskadigede dele. Alle dele skal være monteret korrekt og opfylde alle betingelser for at sikre det elektriske værktøjs korrekte funktion.
 - Beskadiget sikkerhedsudstyr og dele skal repareres eller udskiftes efter hensigten af en anerkendt specialist værksted, medmindre andet er angivet i vejledningen.
 - Beskadigede kontakter skal udskiftes på et serviceværksted.
 - Brug ikke defekte eller beskadigede tilslutningskabler.
 - Brug ikke el-værktøj, hvor kontakten ikke kan tændes og slukkes.

15. Reparation af dit elektriske værktøj skal udføres af en elektriker
 - Dette elektriske værktøj er i overensstemmelse med de relevante sikkerhedsbestemmelser. Reparationer må kun udføres af en autoriseret elektriker og kun originale reservedele må anvendes; Ellers kan der opstå ulykker.
16. OBS!
 - For din egen sikkerhed, må du kun bruge tilbehør og apparater, der er angivet i betjeningsvejledningen eller anbefalet af producenten. Brugen af andre end de, der anbefales i manualen eller i kataloget kan forårsage personskade.
17. Støj
 - Brug høreværn, når du anvender kompressoren.
18. Udsiftning af tilslutningskablet
 - Hvis ledningen er beskadiget, skal den udskiftes af producenten eller en kvalificeret elektriker for at undgå farer. Risiko for elektrisk stød
19. Oppustning af dæk
 - Kontrollér dæktrykket straks efter oppustning med en egnet trykmåler, f.eks. på en tankstation.
20. Bærbare kompressorer til byggepladsarbejde
 - Sørg for, at alle slanger og fittings er egnet til det maksimalt tilladte arbejdsstryk kompressoren.
21. Installationssted
 - placér kompressoren på en plan overflade.

⚠ ADVARSEL! Dette elektriske værktøj genererer et elektromagnetisk felt under drift. Dette felt kan forringe aktive eller passive medicinske implantater under visse betingelser. For at forebygge risikoen for alvorlige eller dødelige kvæstelser, anbefaler vi, at personer med medicinske implantater rådføre sig med egen læge og producenten af det medicinske implantat, før betjening af elektrisk værktøj.

YDERLIGERE OPLYSNINGER OM SIKKERHED

Sikkerhedsanvisninger for arbejde med trykluft- og luftpistoler

- Kompressor-pumpen og ledningerne når høje temperaturer under drift. Berøring forårsager forbrændinger.
- Den luft, som kompressoren suger ind, skal holdes fri for urenheder, der kan pumpes ind i kompressoren og resultere i brand eller eksplosioner.
- Hold fast i koblingsstykket på slangen med hånden, når du løsner slangekoblingen. Så undgår du skader, hvis slangen svirper tilbage.
- Brug beskyttelsesbriller når du arbejder med luftpistolen. Skader kan let opstå når fremmedlegemer og afblæst dele flyver rundt.
- Blæs aldrig mod personer eller rengør ikke tøj, der sidder på kroppen, med luftpistolen. Fare for kvæstelser!

Sikkerhedsforanstaltninger ved sprøjttemaling

- Brug ikke maling eller opløsningsmidler med et flammepunkt på under 55 °C. Risiko for eksplosion!
- Opvarm ikke maling og opløsningsmidler. Risiko for eksplosion!
- Hvis skadelige væsker forarbejdes skal filterudstyr (ansigtsmasker) benyttes som beskyttelse. Bemærk også oplysningerne om beskyttelsesforanstaltninger, som producenterne har angivet for sådanne stoffer.
- De angivelser og mærkninger for farlige stoffer, der findes på emballagen skal overholdes. Hvis nødvendigt skal supplerende forholdsregler træffes; navnlig skal passende tøj og masker bæres.
- Under injektionsprocessen og i arbejdsområdet må der ikke ryges. Risiko for eksplosion! Selv dampe fra maling er meget brandfarlige.
- Pejse, åben ild eller gnister må ikke være i nærheden af apparatet eller betjenes.
- Opbevar eller indtag ikke mad og drikke i arbejdsområdet. Dampe fra maling er skadelige.
- Arbejdsområdet skal være større end 30 m³, og der skal sørges for tilstrækkelig ventilation under sprøjtning og tørring.
- Sprøjt ikke mod vinden. Principielt skal de gældende lokale regler i henhold til de offentlige myndigheder for brændbart materiale eller farligt spray overholdes.
- Brug ikke materialer såsom mineralsk terpentin, butylalkohol og methylenchlorid til sprøjtning med PVC trykslange. Disse materialer kan ødelægge trykslangen.

Drift af trykbeholdere

- Enhver, der driver en trykbeholder, skal holde den i en ordentlig tilstand, betjene den korrekt, overvåge den, foretage alle nødvendige vedligeholdelse og reparation og opfylde de betingelser, der er nødvendige som sikkerhedsforanstaltninger.
- Tilsynsmyndigheden kan påbyde fornødne kontrolforanstaltninger i de enkelte tilfælde.
- En trykbeholder må ikke betjenes, hvis den har defekter, som kan skade medarbejdere eller tredjeparter.
- Kontrollér trykbeholderen før hver brug for rust og skader. Kompressoren må ikke betjenes med en beskadiget eller rusten trykbeholder. Kontakt vores kundeservice, hvis der er skader.

Opbevar sikkerhedsanvisningerne på et sikkert sted.

6. Tekniske specifikationer

Nettilslutning	230 V~ 50 Hz
Motoreffekt	max. 1500 W
Driftstilstand	S1
Kompressor-omdrejningstal	2850 min ⁻¹
Trykbeholder volumen	ca. 24 l
Arbejdstry	ca. 8 bar
Slagvolumen pr. tidsenhed	ca. 220 l/min
Lydeffektniveau L _{WA}	93 dB(A)
Usikkerhed K _{WA}	2.4 dB
Beskyttelse	IP20
Apparatets vægt	23 kg

Støjemissionsværdier er fastlagt i henhold til EN ISO 2151.

Bær høreværn.

Udsættelse for støj kan forårsage høretab.

7. Inden apparatet tages i brug

- Kontrollér, før du tilslutter, at typedata på pladen svarer til lysnettets data.
- Fjern transportproppen (14) inden første brug, og fyld krumtaphuset med olie som beskrevet under pkt. 8.4.
- Kontrollér enheden for transportskader. Meld straks eventuelle skader til transportselskabet, som leverede kompressoren.
- Installation af kompressoren skal være tæt på brugeren.
- Lange luftledninger og lange forsyningslinjer (forlængerledninger) bør undgås.
- Vær opmærksom på tørt og støvfrit indtag.
- Anbring ikke kompressoren i fugtige eller våde rum.
- Kompressoren må kun bruges i egnede rum (godt ventileret, omgivende temperatur + 5 °C til 40 °C). I rummet må der ikke forekomme støv, syrer, dampe, eksplosive eller brandfarlige gasser.
- Kompressoren er egnet til anvendelse i tørre rum. I områder, hvor der arbejdes med sprøjt er ikke tilladt.

8. Opsætning og betjening

⚠ OBS!

Saml apparatet fuldstændigt før håndtering!

Til installation skal du bruge: 2 x skruenøglen 13 mm (ikke inkluderet)

8.1 Montering af hjul (11)

- Montér de medfølgende hjul (11) som vist i figur 5.

8.2 Montering af stativ (A)

- Installer det medfølgende stativ (A) som vist i figur 6.

8.3 Montering af luftfiltre (15)

- Fjern transportstoppet (Fig. 11 Pos. F) og sæt luftfilteret (fig. 12/15) på apparatet ved at dreje med uret (N) (fig. 13).
- Løsn serviceringen på luftfilteret (15) ved at dreje mod uret (M) (fig. 13).

8.4 Udskiftning af transport dæksel (fig. 8 - 10)

- Fjern transportdækslet (14) fra oliepåfyldningsåbningen.
- Fyld den medfølgende kompressorolie i krumtaphuset, og indsæt den medfølgende olieprop i oliepåfyldningsåbningen.

Olieniveauekontrol

⚠ Advarsel: Sørg for at tjekke olieniveauet før første brug!

1. Drift uden olie medfører uoprettelig skade på apparatet og gør garantien ugyldig.
2. Fjern transportsikringen fra toppen af platen på kompressorens krumtaphus. (Se fig. 8)
3. Kontrollér oliestanden ved hjælp af skueglasset (18). Oliestanden skal være inden for den røde cirkel. (Se figur 10 Pos. 18.1)
4. Fastgør forseglingsproppen (14) som følger med leveringen og spænd den fast på.

8.5 Nettilslutning

- Kompressoren er udstyret med en ledning med et sikkerhedsstik. Denne kan tilsluttes enhver beskyttelseskontakt med 50 Hz/230 V, som er beskyttet af en 16 A sikring.
- Sørg før idriftsættelse, at forsyningssspændingen matcher motorens effekt på typeskiltet.
- Lange forsyningslinjer samt forlængelser, kabeltromler mv. kan være årsag til spændingsfald og kan forhindre, at motoren starter.
- Ved lave temperaturer under + 5 °C kan motorstart være træg.

8.6 Tænd/sluk kontakt (fig. 2 Pos. 17)

- Tænd for kompressoren ved at presse tænd/sluk kontakten (17) op. Skub tænd/sluk kontakten (17) ned for at slukke kompressoren.

8.7 Indstilling af trykket: (fig. 4)

- Med trykregulatoren (3) justeres trykket på manometeret (5).
- Det indstillede tryk kan aflæses på lynkobling (figur 1, pos. 4).
- På manometeret (6) kan i kedeltrykket aflæses.

8.8 Indstilling af trykafbryder

- Trykafbryderen (2) er indstillet fra fabrikken.
Tryk ved start ca. 6 bar
Tryk ved stop ca. 8 bar

8.9 Overbelastning/beskyttelsesafbryder (fig. 14 Pos. 19)

- Kompressoren har en automatisk beskyttelse mod termisk overbelastning. Overbelastningsbeskyttelsen aktiveres ved høj motortemperatur.
- Apparatet bliver slukket. Genindstilling af apparatet kan kun udføres efter afkøling og manuel genindstilling.
- Gør som følger efter aktivering:
 - Lad apparatet køle af,
 - Tryk på overbelastningsbeskyttelseskontakten (19)
- Genstart apparatet som beskrevet under 8.6.

9. Elektrisk tilslutning

Den installerede elektromotor er parat til at blive tilsluttet til drift. Stikket er i overensstemmelse med de gældende VDE og DIN regler. Kundens netværksforbindelse og enhver forlængerledning, der anvendes, skal være i overensstemmelse med disse regler.

Defekt elektrisk forbindelseskabel.

Isolering af elektrisk tilslutningskabler opstår ofte.

Årsager til dette kan omfatte:

- Trykpunkter hvor tilslutningskabler føres gennem vindue eller døråbninger,
- Knæk, der skyldes forkert montering eller tilslutningskablet,
- Interfaces ved at køre over tilslutningskabel,
- Isoleringsskader fra stikkontakter,
- Revner ved ældning af isoleringen.

Sådanne defekte elektriske tilslutningskabler må ikke anvendes, og er ekstremt farlige på grund af isolering skader.

Kontrollér elektriske tilslutningskabler regelmæssigt for skader. Sørg for, at tilslutningsledningen ikke hænger mens du kontrollerer lysnettet.

Elektriske forbindelseskabler skal overholde de gældende VDE og DIN regler. Brug kun tilslutningskabler med mærkning H05VV-F.

Et vandmærke af typebetegnelsen på tilslutningskablet er obligatorisk.

AC motor

- Netspændingen skal være 230 V ~.
- Forlængerledninger op til 25 m længde skal have et tværsnit på 1,5 kvadratmillimeter.

Tilslutninger og reparationer til det elektriske udstyr må kun udføres af en autoriseret el-installatør.

For henvendelser, bedes du oplyse følgende data:

- Motorstrøm
- Data i maskinen typeskilt
- Data fra motorens mærkeplade

10. Rengøring, vedligeholdelse og opbevaring

⚠️ Vigtigt!

Sørg for enhver form for rengøring eller servicering af stikket! Risiko for elektrisk stød!

⚠️ Vigtigt!

Vent, indtil enheden er kølet helt ned! Risiko for forbrændinger!

⚠️ Vigtigt!

Før rengøring eller vedligeholdelse skal anlægget skal være trykløst! Fare for kvæstelser!

10.1 Rengøring

- Holde apparatet fri for snavs og støv. Tør udstyret med en ren klud eller blæs det med trykluft ved lavt tryk.
- Vi anbefaler, at du rengør apparatet umiddelbart efter hver brug.
- Rengør apparatet regelmæssigt med en fugtig klud og nogle bløde sæbe. Brug ikke rengøringsmidler eller opløsningsmidler; disse kunne angribe plastdelene af enheden. Sørg for, at intet vand kan sive ind i apparatet.
- Slange og spray værktøjer skal adskilles fra kompressoren før rengøring. Kompressoren må ikke vand, opløsningsmidler o bruge. Å. renses.

10.2 Vedligeholdelse af trykbeholderen / kondens (fig. 1)

⚠️ Vigtigt!

Åbn aftapningsproppen (9) for at dræne kondensatet efter hvert brug; dette vil styrke trykbeholderens (7).

Forlade før kedeltrykket (se 10.8). Bundproppen åbnes ved at dreje den mod uret (set fra kompressoren base på skruen), således at kondensatet drænes fra trykbeholderen. Luk derefter bundproppen (drej med uret). Kontrollér trykbeholderen før hver operation til rust og skader.

Kompressoren må ikke betjenes med en beskadiget eller rusten trykbeholder. Hvis der er skade, så du bør kontakte serviceværkstedet.

10.3 sikkerhedsventil (fig. 2 / Pos. 16)

Sikkerhedsventilen (16) er indstillet til det højst tilladte tryk for trykbeholderen. Det er ikke tilladt at justere sikkerhedsventilen eller fjerne forbindelsessikringen mellem drænmøtrikken og dennes hætte. For at sikkerhedsventilen skal fungere korrekt, når det kræves, skal den aktiveres mindst hver 30. driftstime, dog mindst 3 gange om året. Man åbner drænmøtrikken ved at dreje den mod uret og trækker derefter ventilspindlen udad hen over drænmøtrikken for at åbne sikkerhedsventilens udløb. Ventilen lukker nu hørbart luft ud. Derefter spænder man atter drænmøtrikken fast ved at dreje den med uret.

10.4 Oliestand kontrolleres regelmæssigt (fig. 10)

Kompressor på en flad, plan overflade. Oliestanden skal være mellem MAX og MIN af olien skueglasset (18).

Olieskift: Anbefalet olie: SAE 15W 40 eller tilsvarende.

Den indledende påfyldning skal udskiftes efter 10 timers drift; derefter hver 50 driftstimer, dræne olie og genopfylde nyt.

10.5 Olieskift (fig. 10)

Sluk for motoren, og træk stikket ud af stikkontakten. Når du har tømt den eventuelt eksisterende lufttryk, kan du skrue olieåftapningsskruen (20) på kompressoren pumpen.

Så olien strømmer ud ukontrolleret, holde en lille metalbakke nedenunder og fange olien i en beholder. Hvis olien ikke er helt løber ud, anbefaler vi kompressoren at afvise lidt. Hvis olien løber ud, skal du indstille olieåftapningsskruen (20) igen.

Spildolien skal bortskaffes på et passende indsamlingssted for brugte olier.

For at tilføje den korrekte mængde olie, sørg for, at kompressoren er på en plan overflade. Fyld ny olie i olien fyldstof (14.1), indtil olien når det maksimale niveau.

Dette er en rød prik på olie - (. Fig 10 vare 18.1) i skueglasset (18). Overskrid ikke den maksimale kapacitet. Overfyldning kan have et system skader. Sæt olieprop (14) tilbage i oliepåfyldningsåbningen (14,1).

10.6 Rengøring af sugefilter (fig. 12, 13)

Sugefilteret forhindrer indtagelse af støv og snavs. Det er nødvendigt, dette filter skal rengøres mindst hver 300 timers drift. Et tilstoppet sugefilter reducerer kapaciteten af kompressoren betydeligt. Fjern ved at åbne Phillips skruens (G) sugefilteret.

Træk derefter filterdækslet af (J). Du kan nu bruge luftfilteret (L) og filterhuset (K) ud. Tryk på luftfilter og filter dæksel og filteret forsigtigt boliger. Disse komponenter skal bagefter med trykluft (ca. 3 bar) blæst og genmonteres i omvendt rækkefølge.

10.7 Opbevaring

△ OBS!

Træk stikket, bløder apparatet og alle tilsluttede pneumatisk værktøj. Placer kompressoren fra, så den ikke kan anvendes af uautoriserede personer i drift.

△ OBS!

Opbevar kompressoren på et tørt og utilgængeligt for uvedkommende rundt. Ikke tip, holde en oprejst position!

10.8 udledning af overtryk

Lad trykket i kompressoren slukket ved at slukke kompressoren og benytte trykluft eksisterende selv i trykbeholderen, for eksempel, med en pneumatisk værktøj er tomgang eller med et slag pistol.

Serviceinformationer

Vær opmærksom på, at følgende dele på produktet slides som følge af brug eller udsættes for naturligt slid resp. at følgende dele anses som forbrugsmaterialer.

Sliddele*: Luftfilter

* er ikke nødvendigvis indeholdt i leveringsomfanget!

11. Bortskaffelse og Genbrug

Enheden leveres i emballage for at forhindre beskadigelse under forsendelse. Denne emballage er råmateriale og kan derfor genanvendes eller kan returneres til råmaterialet cyklus.

Enheden og dens tilbehør er fremstillet af forskellige materialer, såsom Metal og plast. Kør Defekte komponenter for bortskaffelse af specialaffald. Spørg efter butikken, eller på rådhuset!

Gamle apparater må ikke smides ud sammen med det almindelige husholdningsaffald!



Dette symbol gør opmærksom på, at dette produkt ikke må smides ud sammen med det almindelige husholdningsaffald iht. WEEE-direktiv (2012/19/EU) og nationale love. Dette produkt skal afleveres til udvalgte samlesteder. Dette kan gøres f.eks. ved at returnere det i forbindelse med køb af et lignende produkt eller ved at aflevere det til et autoriseret samlested, hvor gamle elektriske og elektroniske apparater genbruges. Forkert håndtering af gamle apparater kan have negative følger for miljøet og menneskers sundhed, fordi disse evt. er fremstillet af farlige stoffer, der ofte findes i gamle elektriske og elektroniske apparater. Den korrekte bortskaffelse af produktet bidrager desuden til en effektiv udnyttelse af naturlige ressourcer. Informationer om samlesteder for gamle apparater fås ved henvendelse til kommunen, de offentlige organer til bortskaffelse af affald, et autoriseret sted til bortskaffelse af gamle elektriske og elektroniske apparater eller renovationen.

12. Problemløsning

Fejl	Mulig årsag	Afhjælpning
Kompressor kører ikke.	Strømmen er ikke tilsluttet.	Kontrollér kabel, netledning, sikring og udtag
	Netspænding for lav.	Undgå lange forlængerledninger. Brug forlængerledning med tilstrækkeligt tværsnit.
	Udetemperatur for lav.	Fungerer ikke under +5 °C.
	Overophedet motor.	Lad motoren køle ned og om nødvendigt fjern årsagen til stoppet.
Kompressor kører, men der ingen tryk.	Utæt kontraventil	Udskift kontraventil.
	Pakningerne er brudte.	Check pakninger, udskift brudte pakninger og lad et autoriseret værksted gøre dette.
	Utæt bundprop til kondens (9).	Spænd skruen med hånden. Kontrollér pakningen på skruen og udskift om nødvendigt.
Kompressoren kører, trykket vises på manometeret, men apparatet kører ikke.	Slangeforbindelser er utætte.	Kontrollér luftslangen og værktøj og udskift om nødvendigt.
	Lynkobling er utæt.	Check lynkobling, udskift om nødvendigt.
	For lidt tryk på trykregulatoren (3).	Skrue trykregulator yderligere fast

Förklaring av symbolerna på apparaten

	<p>Läs och beakta bruksanvisningen och säkerhetsupplysningarna före idrifttagande!</p>
	<p>Använd hörselskydd! Effekten av ljud kan orsaka hörselnedsättning.</p>
	<p>Varning för varma delar!</p>
	<p>Varning för elektrisk spänning!</p>
	<p>Varning! Anordningen är försedd med en automatiserad uppstartsstyrning. Håll utomstående borta från arbetet i enheten bort!</p>
	<p>Observera! Kontrollera oljenivån före driftsättningen och byt oljeförslutningspluggen!</p>

Innehållsförteckning:
Sida:

1.	Inledning.....	65
2.	Maskinbeskrivning	65
3.	Leverans.....	65
4.	Avsedd användning.....	66
5.	Säkerhetsanvisningar.....	66
6.	Tekniska uppgifter	68
7.	Innan maskinen tas i drift.....	68
8.	Montering och manövrering	68
9.	Elanslutning.....	69
10.	Rengöring, underhåll och förvaring	69
11.	Skrotning och källsortering	70
12.	Åtgärder vid störning.....	71

1. Inledning

Producent: scheppach

Fabrikation von Holzbearbeitungsmaschinen GmbH
Günzburger Straße 69
D-89335 Ichenhausen

Kære kunde

Vi hoppas att du är nöjd med och ha kul med din nya maskin.

Anvisning:

Tillverkaren av denna enhet ansvarar enligt den gällande produktansvarslagen inte för skador som uppstår på denna enhet eller genom denna enhet vid:

- inkorrekt behandling,
- underlåtenhet att följa bruksanvisningen,
- reparationer genom tredjeparts oauktoriserade specialister,
- installation och utbyte av reservdelar som inte är original,
- icke avsedd användning,
- Bortfall av elsystemet efter bristande efterlevnad av de elektriska föreskrifterna och VDE-bestämmelserna 0100, DIN 57113/VDE0113.

Våra rekommendationer:

Läs igenom all text i bruksanvisningen före monteringen och före idrifttagandet.

Denna bruksanvisning ska göra det lättare för dig att lära känna din maskin och utnyttja dess avsedda användningsmöjligheter.

Bruksanvisningen innehåller viktiga anvisningar för hur du arbetar säkert, professionellt och ekonomiskt med maskinen och hur du undviker risker, sparar reparationskostnader, minskar driftstopp och ökar tillförlitligheten och livslängden för maskinen.

Förutom säkerhetsbestämmelserna i denna bruksanvisning måste du nödvändigtvis följa de gällande föreskrifterna i ditt land för användningen av maskinen. Förvara bruksanvisningen vid maskinen i en plastficka skyddad från smuts och fukt. Den måste läsas och noggrant följas av varje driftsperson innan arbete påbörjas. På maskinen får endast personer arbeta som är utbildade i maskinens användning och är underrättade om de förknippade riskerna. Den lägsta åldern som krävs skall efterlevas.

Vid sidan av de säkerhetsanvisningar som finns i denna bruksanvisning och de särskilda föreskrifterna för ditt land ska de allmänt erkända tekniska reglerna för användning av träbearbetningsmaskiner följas.

Vi tar inget ansvar för olyckor eller skador som orsakats av underlåtenhet att följa bruksanvisningen och säkerhetsinstruktionerna.

2. Maskinbeskrivning

1. Transportgrepp
2. Tryckvakt
3. Tryckreglage
4. Snabbkoppling (reglerad tryckluft)
5. Manometer (inställt tryck kan avläsas)
6. Manometer (panntrycket kan avläsas)
7. Tryckbehållare
8. Stativ
9. Avtappningsskruv för kondensation
10. Navbult
11. Hjul
12. Kåpa
13. Motor
14. Oljeplugg
15. Luftfilter
16. Säkerhetsventil
17. På-/Av-reglage
18. Oljenivå/-kontrollindikering
19. Överlast-/ skyddsreglage
20. Oljeavtappningsplugg

- A Stativ
- B Bricka
- C Säkringsring
- D Fästmutter
- E Anslutningspunkt för luftfilter
- F Säkerhetsplugg
- G Skruv
- H Bricka
- J Luftfilterlock
- K Sätta in luftfilter
- L Filterelement

3. Leverans

- Kompressor
- bruksanvisning
- 2 hjul
- stativ
- monteringsmaterial (se bild 3)
- Oljeflaska
- Öppna förpackningen och lyft försiktigt ut apparaten.
- Avlägsna förpackningsmaterialet samt förpacknings-/ och transportsäkringar (om de finns).
- Kontrollera att leveransen är fullständig.
- Kontrollera att apparaten och tillbehören inte skadats vid transport.
- Spara om möjligt förpackningen tills garantin gått ut.

⚠ OBS!

Apparaten och förpackningsmaterialet är inga leksaker! Barn får inte leka med plastpåsar, folie och smådelar! Risk för sväljskador och kvävning

4. Avsedd användning

Kompressorn är avsedd att producera tryckluft åt tryckluftsdrivna verktyg, vilka kan drivas med en luftmängd på upp till ca 270 l/min (t ex ringtryckmätare, luftpistoler och lackpistoler). På grund av det begränsade luftflödet är det inte möjligt att driva verktyg som kräver ett mycket stort luftflöde (t ex slipmaskiner, stavslipmaskiner och mutterdragare).

Maskinen får endast användas för de ändamål den är avsedd för. Varje ytterligare användning anses som icke avsedd användning. För alla material- och personskador som uppstår därav ansvarar användaren/operatören och inte tillverkaren.

Observera att våra apparater inte är konstruerade i avsikt att användas för kommersiellt, hantverks- eller industribruk. Vi övertar inget ansvar om apparaten används för kommersiellt, hantverks- eller industribruk samt liknande bruk.

5. Säkerhetsanvisningar

△ Obs! Vid användning av elektriska verktyg ska följande säkerhets åtgärder iakttas som skydd mot elchock, skade- och brandrisk. Läs alla dessa anvisningar innan du använder det elektriska verktyget, och spara säkerhetsanvisningarna.

Arbeta säkert

1. Håll ordning på arbetsområdet
 - Ett stökigt arbetsområde kan ha olyckor som följd.
2. Ta hänsyn till omgivningens inflytande
 - Utsätt inte det elektriska verktyget för regn,
 - Använd inte elektriska verktyg i fuktig eller blöt miljö. Risk för elchock!
 - Sörj för god belysning av arbetsområdet.
 - Använd inte elektriska verktyg om brand- eller explosionsrisk består.
3. Skydda dig mot elchock
 - Undvik kroppskontakt med jordade delar (t ex rör, element, elektriska spisar, kylapparater).
4. Håll barn borta!
 - Låt inte andra personer röra vid verktyget och kabeln, håll dem borta från arbetsområdet.
5. Förvara elektriska verktyg på ett säkert ställe när de inte används.
 - När elektriska verktyg inte är i bruk bör de förvaras på ett torrt, högt beläget eller avstängt utrymme, utom räckhåll för barn.
6. Överlasta inte det elektriska verktyget.
 - De fungerar bättre och säkrare inom det angivna prestandaområdet.
7. Bär lämplig klädsel
 - Bär ingen vid klädsel eller smycken, de kan fastna i rörliga delar.

- Vid arbete i det fria rekommenderas gummihandskar och halkfria skor.
 - Bär hårnät om du har långt hår.
8. Använd inte kabeln för ändamål som den inte är avsedd för.
 - Använd inte kabeln för att dra stickkontakten ur eluttaget. Skydda kabeln mot värme, olja och skarpa kanter.
 9. Vårda dina verktyg omsorgsfullt
 - Håll kompressorn ren för ett gott och säkert arbete.
 - Följ underhållsföreskrifterna.
 - Kontrollera regelbundet det elektriska verktygets anslutningsledning och låt teknisk personal ersätta den om den är skadad.
 - Kontrollera förlängningsledningar regelbundet och ersätt dessa om de är skadade.
 10. Dra stickkontakten ur eluttaget
 - när det elektriska verktyget inte används, innan underhåll och vid byte av verktyg.
 11. Undvik att maskinen startar oavsiktligt
 - Försäkra dig om att reglaget är avstängt när du sätter kontakten i eluttaget.
 12. Använd förlängningskablar utomhus
 - Använd enbart tillåtna förlängningskablar med motsvarande beteckning för arbete utomhus.
 - Använd kabeltrummor enbart i utrullat tillstånd.
 13. Var alltid uppmärksam
 - Var uppmärksam på vad du gör. Arbeta förståndigt. Använd inte det elektriska verktyget om du är okoncentrerad.
 14. Kontrollera att det elektriska verktyget inte har några eventuella skador
 - Innan ytterligare användning av det elektriska verktyget måste noggrant undersökas om skyddsanordningar eller lätt skadade delar fungerar korrekt och ändamålsenligt.
 - Kontrollera att de rörliga delarna fungerar korrekt och inte fastnar samt att delar inte är skadade. Samtliga delar måste monteras korrekt och uppfylla alla krav för att garantera felfri drift av det elektriska verktyget.
 - Skadade skyddsanordningar och delar måste repareras eller bytas ut enligt bestämmelserna av en erkänd verkstad om inte annat anges i bruksanvisningen.
 - Skadade reglage måste ersättas i en kundtjänstverkstad.
 - Använd inga defekta eller skadade anslutningskablar.
 - Använd inga elektriska verktyg om reglaget inte kan slås av och på.

15. Reparationer ska utföras av elektroteknisk personal
- Detta elektriska verktyg följer gällande säkerhetsbestämmelser. Reparationer får enbart utföras av elektroteknisk personal och med användning av originalreservdelar; annars kan olyckor uppstå för användaren.
16. Obs!
- Använd för din egen säkerhet enbart de tillbehör och ytterligare apparater som anges i bruksanvisningen eller rekommenderas eller anges av tillverkaren. Användning av andra insättningsverktyg eller tillbehör än de som rekommenderas i bruksanvisningen eller katalogen kan innebära en skaderisk för dig.
17. Ljud
- Använd hörselskydd när du använder kompressorn.
18. Byte av anslutningskabeln
- Om anslutningskabeln skadas måste den ersättas av tillverkaren eller elektroteknisk personal, för att undvika risker. Risk för elchock
19. Fyllning av däck
- Kontrollera däckens tryck direkt efter fyllning med en lämplig manometer, t ex på en bensinstation.
20. Kompressorer som kan köras på trafikvägar i drift vid vägarbete
- Se till att alla slangar och kranar är lämpade för högsta tillåtna arbetstryck.
21. Monteringsplats
- Montera kompressorn på en jämn yta

⚠ **WARNING!** Detta el-verktyg skapar ett elektromagnetiskt fält under drift. Detta fält kan påverka aktiva eller passiva medicinska implantat under vissa omständigheter. För att förminska risken för allvarliga eller dödliga skador, rekommenderar vi att personer med medicinska implantat rådfrågar sina läkare och tillverkaren av det medicinska implantatet, innan de manövrerar el-verktyget.

TILLÄGG SÄKERHETSANVISNINGAR

Säkerhetsanvisningar vid arbete med tryckluft och luftpistoler

- Kompressorpumpen och ledningarna uppnår höga temperaturer vid drift. Beröring leder till brännskador.
- Den luft som kompressorn suger in ska hållas fri från tillsatser som kan leda till brand eller explosion.
- Håll fast kopplingsstycket på slangen med handen när du lossar slangkopplingen. Så undviker du skador om slangen snärtar tillbaka.
- Använd skyddsglasögon när du arbetar med luftpistol. Skador kan lätt uppstå genom främmande föremål och bortblåsta delar.

- Blås aldrig mot personer med luftpistolen eller rengör kläder som sitter på kroppen. Risk för skada!

Säkerhetsanvisningar vid färgbesprutning

- Använd inga lack eller lösningsmedel som har en brännpunkt på mindre än 55° C. Risk för explosion!
- Värm inte lack och lösningsmedel. Risk för explosion!
- Om hälsoskadliga vätskor bearbetas måste filterapparater (ansiktmasker) bäras som skydd. Lakta de skyddsåtgärder som tillverkaren av dessa produkter anger.
- De angivelser och kännetecken som finns på förpackningarna av dessa material ska observeras. Eventuellt ska ytterligare skyddsåtgärder utföras, särskilt lämplig klädsel och mask bör bäras.
- Under besprutningsproceduren liksom i arbetsutrymmet är rökning ej tillåten. Risk för explosion! Även färgångor är lättantändliga.
- Eldstäder, öppen låga eller gnistbildande maskiner får inte finnas på platsen resp. inte vara i drift.
- Förvara eller förtär ingen mat och dryck i arbetsutrymmet. Färgångor är hälsovådliga.
- Arbetsutrymmet måste vara större än 30 m³ och för tillräckligt luftutbyte vid sprutning och torkning måste sörjas.
- Spruta inte i motvind. Principiellt måste den lokala polisens bestämmelser för brännbart resp. hälsovådligt sprutmaterial följas.
- Bearbeta inte medel som testbensin, butylalkohol och metylenklorid tillsammans med PVC-tryckslangen. Dessa medel förstör tryckslangen.

Drift av tryckbehållare

- Den som driver en tryckbehållare ska hålla denna i gott skick, driva den enligt bestämmelserna, övervaka den, omedelbart utföra nödvändiga underhålls- och reparationsarbeten och vidta erforderliga säkerhetsåtgärder.
- I enstaka fall kan myndigheterna anordna erforderliga övervakningsåtgärder.
- En tryckbehållare får inte vara i drift när den uppvisar defekter som kan orsaka skador på användare eller annan person.
- Kontrollera före varje drift att tryckbehållaren inte är rostig eller skadad. Kompressorn får inte drivas med en skadad eller rostig tryckbehållare. Vänd dig till vår kundtjänstverkstad om du upptäcker skador.

Spara säkerhetsanvisningarna på ett säkert ställe.

6. Tekniska uppgifter

Nätanslutning	230 V~ 50 Hz
Motoreffekt	max. 1500 W
Driftart	S1
Kompressor-varvtal	2850 min ⁻¹
Tryckbehållarvolym	ca. 24 l
Drifttryck	ca. 8 bar
Teor. sugeffekt	ca. 220 l/min
Ljudeffektsnivå L _{WA}	93 dB(A)
Osäkerhet K _{WA}	2.4 dB
Skydd	IP20
Apparatens vikt	23 kg

Bullervärdena uttröntes enligt EN ISO 2151.

Bär hörselskydd.

Bullerpåverkan kan orsaka hörsel förlust.

7. Innan maskinen tas i drift

- Övertyga dig om att uppgifterna på typskylten överensstämmer med nätverksuppgifterna innan du ansluter maskinen.
- Ta bort transportproppen (14) före första idrifttagningen och fyll vevhuset med olja enligt beskrivningen under punkt 8.4.
- Kontrollera att maskinen inte skadats vid transport. Anmäl genast eventuella skador till det transportföretag som levererade kompressorn.
- Montering av kompressorn måste ske i användarens närhet.
- Undvik långa luftledningar och tillförselsledningar (förlängningskablar).
- Se till att den luft som sugas in är torr och dammfri.
- Montera inte kompressorn i fuktiga eller våta rum.
- Kompressorn får bara drivas i lämpliga utrymmen (med god luftcirkulation och en omgivningstemperatur på +5°C till 40°C). I utrymmet får det inte finnas något damm, några syror, ångor, explosiva eller brännbara gaser.
- Kompressorn är avsedd för användning i torra utrymmen. I utrymmen där vattenstänk uppstår under arbete får kompressorn inte användas.

8. Montering och manövrering

⚠ Obs!

Montera utan undantag apparaten fullständigt innan den tas i drift!

För monteringen behöver du: 2 x öppna nycklar 13 mm (ingår ej i leveransen)

8.1 Montering av hjulen (11)

- Montera de hjul (11) som medföljer enligt ritningen på bild 5.

8.2 Montering av stativet (A)

- Montera det stativ (A) som medföljer enligt ritningen på bild 6.

8.3 Montering av luftfiltret (15)

- Avlägsna transportstoppet (bild 11 pos. F) och fäst luftfiltret (bild 12/15) på apparaten genom att vrida det medsols (N) (bild 13).
- Lossa luftfiltret (15) för underhåll genom att vrida med motsols (M) (bild 13).

8.4 Byta transportlocket (bild 8 - 10)

- Ta bort transportlocket (14) till oljepåfyllningsöppningen.
- Håll i den medföljande kompressoroljan i vevhuset och sätt in den medföljande oljeförslutningsproppen i oljepåfyllningsöppningen.

Öljenivåkontroll

⚠ Varning! Var noga med att kontrollera oljenivån före första drift!

1. Drift utan olja leder till irreparabla skador på apparaten och gör garantin ogiltig.
2. Avlägsna transportförslutningen av plast på kompressorkåpans vevhus. (se bild 8)
3. Kontrollera oljenivån genom titthålet (18). Öljenivån bör vara inom den röda cirkeln. (se bild 10 pos. 18.1)
4. Placera den förslutningspropp (14) som ingår i leveransen och dra fast den.

8.5 Elnätanslutning

- Kompressorn är utrustad med en nätkabel med skyddsstickkontakt. Denna kan anslutas till varje skyddseluttag 230V ~ 50 Hz som är säkrat med 16 A.
- Kontrollera att nätspänningen överensstämmer med maskinprestandans driftspänning innan maskinen tas i drift.
- Långa anslutningskablar samt förlängningar, kabeltrummor osv, förorsakar spänningsfall och kan förhindra att motorn startar.
- Vid låga temperaturer på under +5°C kan det hända att motorn inte startar.

8.6 Strömreglage (bild 2 pos. 17)

- Dra strömreglaget uppåt för att starta kompressorn. Tryck strömreglaget nedåt för att stänga av kompressorn.

8.7 Tryckjustering: (bild 4)

- Trycket på manometern (5) justeras med tryckreglaget (3).

- Justerat tryck kan avläsas på snabbkopplingen (bild 1(pos. 4).
- På manometern (6) kan panntrycket avläsas.

8.8 Tryckvaktsinställning

- Tryckvakten (2) är fabriksinställd.
Tryck vid start ca 6 bar.
Tryck vid stopp ca 8 bar

8.9 Skyddsreglage vid överbelastning (bild 14 pos. 19)

- Kompressorn förfogar över ett automatiskt skydd mot termisk överbelastning. Överbelastningsskyddet aktiveras vid för hög motortemperatur.
- Maskinen slås av. Maskinen kan åter tas i drift först när den svalnat och manuellt återställts (reset).
- Gör så här efter aktivering:
 - Låt maskinen svalna,
 - tryck på överbelastnings-skyddsreglaget (19)
- Återta driften av maskinen enligt beskrivningen i 8.6

9. Elanslutning

Den installerade elektromotorn är ansluten och redo för drift. Anslutningen motsvarar gällande VDE- och DIN-föreskrifter. Kundens elnätanslutning samt den förlängningskabel som används måste motsvara dessa föreskrifter.

Defekt elanslutningskabel.

På elektriska anslutningskablar uppstår ofta isoleringsskador.

Orsaken kan vara:

- Tryckmärken, när ledningar dras genom fönster eller dörröppningar.
- Veck genom felaktig fästning eller dragning av anslutningskabeln.
- Snittskador om kabeln körts över.
- Isoleringsskador som uppstått då kabeln dragits våldsamt ur kontakten.
- Sprickor när isoleringen blir gammal.

Sådana skadade elanslutningskablar får inte användas och är p g a isoleringsskadorna livsfarliga.

Kontrollera regelbundet att elanslutningskablarna inte är skadade. Tillse att kablarna vid kontroll inte är anslutna till elnätet.

Elanslutningskablar måste motsvara gällande VDE- och DIN- föreskrifter. Använd anbart anslutningsledningar märkta med H05VV-F.

Anslutningskablar måste vara typmärkta enligt föreskrifterna.

Växelströmmotor

- Nätspänningen måste vara 230 V.
- Förlängningskablar på upp till 25 m måste ha ett tvärsnitt på 1,5 kvadratmillimeter.

Anslutningar och reparationer av den elektriska utrustningen får endast utföras av elektroteknisk personal.

Vid frågor ange följande uppgifter:

- Typ av ström på motorn
- Uppgifterna på maskinens typskylt
- Uppgifterna på motorns typskylt

10. Rengöring, underhåll och förvaring

△ Obs!

Dra ur kontakten innan alla rengörings- och underhållsarbeten! Risk för skada genom elchock!

△ Obs!

Vänta tills apparaten svalnat fullständigt! Risk för brännskador!

△ Obs!

Före alla rengörings- och underhållsarbeten ska apparaten göras trycklös! Risk för skada!

10.1 Rengöring

- Håll apparaten så damm- och smutsfria som möjligt. Gnid av maskinen med en ren duk eller blås av damm och smuts med tryckluft på lågt tryck.
- Vi rekommenderar att du rengör maskinen direkt efter varje användning.
- Rengör maskinen regelbundet med en fuktig trasa och lite såpa. Använd inga rengörings- eller lösningsmedel då dessa kan angripa maskinens plastdelar. Var noga med att inget vatten tränger in i maskinens inre.
- Innan rengöring måste slangen och besprutningsverktygen skiljas från kompressorn. Kompressorn får inte rengöras med vatten, lösningsmedel el.dyl.

10.2 Underhåll av tryckbehållaren/kondensation (bild 1)

△ Obs!

För att tryckbehållaren (7) ska hålla länge måste kondensationsvätskan tappas ur efter varje drift genom att avtappningsskruven öppnas (9).

Lätta först på panntrycket (se 10.8). Öppna avtappningsskruven genom att vrida den motsols (i blickriktning från kompressorn undersida mot skruven), så att kondensationsvätskan kan tömmas fullständigt ur tryckbehållaren. Stäng sedan avtappningsskruven igen (vrid den medsols). Kontrollera före varje drift att tryckbehållaren inte är rostig eller skadad.

Kompressorn får inte drivas med en skadad eller rostig tryckbehållare. Vänd dig till vår kundtjänstverkstad om du upptäcker skador.

10.3 Säkerhetsventil (bild 2/pos. 16)

Säkerhetsventilen (16) är inställd på det högsta tillåtna trycket för tryckbehållaren. Det är inte tillåtet att justera säkerhetsventilen eller ta bort kopplingslåset mellan avtappningsmuttern och dess lock. För att säkerhetsventilen ska fungera ändamålsenligt måste den vridas var 30:e drifttimme, minst 3 gånger per år. Vrid avtappningsmuttern moturs för att öppna och dra sedan ventilspindeln utåt över avtappningsmuttern för att öppna säkerhetsventilens utlopp. Ventilen släpper ut luften hörbart. Sätt sedan fast avtappningsmuttern medurs igen.

10.4 Kontrollera oljenivån regelbundet (bild 10)

Ställ kompressorn på en jämn och vågrät yta. Oljenivån måste vara mellan MAX och MIN på oljetithålet (18).

Oljebyte: Rekommenderad olja: SAE 15W 40 eller liknande. Den först fyllda oljan måste bytas efter 10 drifttimmar, därefter ska oljan tappas ur och ny olja fyllas på med ett avstånd på 50 timmar.

10.5 Oljebyte (bild 10)

Stäng av motorn och dra kontakten ur eluttaget. Efter att du släppt efter eventuellt lufttryck kan du skruva ur oljeurtappningsskruven (20) på kompressorumpen.

Håll en liten metallränna under pumpen så att oljan inte flyter ut okontrollerat och samla oljan i en behållare. Om oljan inte rinner ut fullständigt rekommenderar vi att kompressorn lutas något. När oljan tappats ur ska oljeurtappningsskruven (20) sättas tillbaka. Lämna in den gamla oljan till en lämplig källsorteringsplats för gammal olja.

Se till att kompressorn står på ett jämnt underlag så att rätt mängd olja fylls i. Fyll den nya oljan i oljeöppningen (14.1) tills oljenivån når maximal fyllningsmängd.

Denna är markerad med en röd prick på oljetithålet (18) (bild 10 pos.18.1). Överskrid inte den maximala fyllningsmängden. En överfyllning kan leda till maskinsador. Sätt tillbaka oljeproppen (14) i oljeöppningen (14.1).

10.6 Rengöring av insugningsfiltret (bild 12, 13)

Insugningsfiltret förhindrar att damm och smuts sugas in. Det är nödvändigt att rengöra filtret med ett tidsintervall på högst 300 drifttimmar. Ett igenkorkat insugningsfilter minskar kompressorns prestanda betydligt. Avlägsna insugningsfiltret genom att öppna korsskruven (G).

Dra sedan av filterlocket (J). Nu kan du ta ut luftfiltret (L) och filterkåpan (K). Klappa försiktigt ur luftfiltret, filterlocket och filterkåpan. Dessa delar måste sedan blåsas ur med tryckluft (ca 3 bar) och monteras tillbaka i omvänd ordning.

10.7 Förvaring

⚠ Obs!

Dra ur kontakten, släpp luften ur apparaten och alla tryckluftswerktyg. Stäng av kompressorn på ett sätt att obefogade personer inte kan ta den i drift.

⚠ Obs!

Förvara kompressorn enbart i torr miljö och oåtkomlig för obefogade personer. Luta den inte, förvara den bara stående!

10.8 Släppa ur övertryck

Släpp ur övertryck i kompressorn genom att stänga av kompressorn och använda den luft som fortfarande finns i tryckbehållaren, t ex med ett tryckluftswerktyg på tomgång eller med en luftpistol.

Serviceinformation

Kom ihåg att följande delar i denna produkt är utsatta för ett bruksmässigt och naturligt slitage samt att följande delar krävs som förbrukningsmaterial.

Slitagedelar*: Luftfilter

* ingår inte tvunget i leveransomfattningen!

11. Skrotning och källsortering

Maskinen befinner sig i en förpackning för att förhindra skador vid transport. Förpackningen är en råvara och kan alltså återanvändas eller återföras till kretsloppet för råvaror.

Apparaten och dess tillbehör består av olika material som t ex metall och plast. Släng defekta byggdelar i källsorteringen. Fråga hos en återförsäljare eller kommunen!

Släng inte gamla apparater tillsammans med hushållsavfall!







Denna symbol anger att produkten inte får kasseras tillsammans med hushållsavfall i enlighet med direktivet om avfall som utgörs av eller innehåller elektriska eller elektroniska produkter (2012/19/EU) och nationell lagstiftning. Produkten ska lämnas in på en för ändamålet avsedd uppsamlingsplats. Inlämning kan eventuellt göras på platsen för inköpet av produkten eller på en uppsamlingsplats för återvinning av elektriska och elektroniska produkter. Felaktig hantering av avfall kan på grund av de potentiellt farliga ämnen som ofta ingår i elektrisk och elektronisk utrustning ha en negativ inverkan på miljön och människors hälsa. Genom korrekt kassering av denna produkt kommer du att bidra till en effektiv användning av naturresurser. För information om kassering av utjämt utrustning för återvinning, kontakta kommunen för att ta reda på var din närmsta återvinningscentral finns för deponering av elektrisk och elektronisk utrustning.

12. Åtgärder vid störning

Störning	Möjlig orsak	Åtgärd
Kompressorn startar inte.	Ingen nätspänning finns.	Kontrollera kabeln, stickkontakten, säkringar och eluttag.
	Nätspänningen är för låg.	Undvik för långa förlängningskablar. Använd en förlängningskabel med tillräckligt ledartvårsnitt.
	Yttertemperaturen är för låg.	Använd inte apparaten vid temperaturer under +5° C.
	Motorn är överhettad.	Låt motorn svalna resp. avlägsna orsaken till överhettningen.
Kompressorn är igång men inget tryck finns.	Backventilen är otät.	Byt ut backventilen.
	Tätningarna är trasiga.	Kontrollera tätningar, låt en verkstad byta ut trasiga tätningar.
	Urtappningsskruven för kondensationsvätska (9) är otät	Dra åt skruven för hand. Kontrollera skruvens tätningssring, byt ut den vid behov
Kompressorn är igång, manometern visar tryck men verktygen fungerar inte.	Slangarna är otäta.	Kontrollera tryckluftslang och verktyg, byt ut dem vid behov.
	Snabbkopplingen är otät.	Kontrollera snabbkopplingen, byt ut den vid behov.
	För lågt tryck är inställt på tryckreglaget (3).	Öppna tryckreglaget ytterligare.

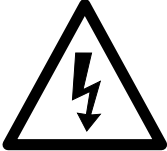
Forklaring av symboler på enheten

	<p>Les instruksjonsboken for å redusere risikoen for skade</p>
	<p>Bruk hørselvern. Effekten av støy kan forårsake hørselstap.</p>
	<p>Advarsel mot varme deler.</p>
	<p>Advarsel mot elektrisk spenning</p>
	<p>Advarsel mot automatisk omstart. Hold tredjeparter vekk fra arbeidsområdet på enheten!</p>
	<p>OBS! Før første idriftsetting må du kontrollere oljenivået og skifte oljeblindpluggen!</p>

Innholdsfortegnelse:	Side:
1. Innledning	74
2. Maskinbeskrivelse.....	74
3. Leveranse.....	74
4. Tiltent bruk.....	75
5. Sikkerhetsinformasjon.....	75
6. Tekniske data	76
7. Før maskinen tas i bruk.....	77
8. Montering og bruk	77
9. Elektrisk tilkobling.....	78
10. Rengjøring, vedlikehold og lagring.....	78
11. Avhending og resirkulering	79
12. Tiltak ved feil	80

1. Innledning

Produsent:

scheppach
 Fabrikation von Holzbearbeitungsmaschinen GmbH
 Günzburger Straße 69
 D-89335 Ichenhausen

Kjære kunde,

Vi ønsker deg lykke til i arbeidet med den nye scheppach maskinen.

Hint

Produsenten av dette apparat er ikke ansvarlig i henhold til gjeldende produkansvarlov for skader som er oppstått ved dette apparat ved:

- Uhensiktsmessig behandling
- Ved ikke å ha lest bruksanvisningen
- Reparasjoner av tredje person, som ikke er autorisert fagman
- Isetting og bytting av ikke ororiginale scheppach reservedeler
- Ved feil anvendelse
- Ved strømstans, ved ringaktelse av el-forskrifter og VDE bestemmelser 0100 -DIN 57113/ VDE 0113

Vi anbefaler deg:

Les monteringsog bruksanvisningen nøye før bruk. Denne bruksanvisning skaitlette deg å kjenne din maskin, og også utnytte de retningsgivende inn-satsmulighetene den gir.

Bruksanvisningen inneholder viktige råd hvordan du arbeider sikkert, fagmessig og mer økonomisk, og minsker faren. Sparer reparasjonskostnader, forhindrer stopptid, høyner palitligheten og levetiden for maskinen.

I tillegg til de sikkerhetsbestemmelsene i denne bruksanvisningen, må du ubetinget ta hensyn til gjeldende forskrifter i Norge, før maskinen settes i drift. Bruksanvisningen må alltid befinne seg ved maskinen. Alle betjeningspersoner må gjennomlese bruksanvisningen, og følge denne nøye under arbeidet. Det tillates kun personer å arbeide med maskinen, som er opplært på den, og er underrettet om de farer det kan medføre. Minstealderen må også overholdes.

Ved siden av de sikkerhetsråd, som denne bruksanvisning inneholder, må en også være oppmerksom på de spesielle norske forskrifter, som gjelder for trebearbeidningsmaskiner. Likeledes de alminnelige anerkjente, fagtekniske regler.

Vi overtar intet ansvar for ulykker eller skader som oppstår grunnet ignorering av denne veiledningen og sikkerhetsanvisningene.

2. Maskinbeskrivelse

1. Transportgrep
2. Trykkbryter
3. Trykkregulator
4. Hurtigkobling (regulert trykkluft)
5. Manometer (innstilt trykk kan avleses)
6. Manometer (kjeletrykket kan avleses)
7. Trykktanker
8. Ramme
9. Dreneringsskrue for kondens
10. Navbolt
11. Hjul
12. Muffa
13. Motor
14. Oljeplugg
15. Luftfilter
16. Sikkerhetsventil
17. På- / Av-bryter
18. Oljenivå / -kontrollindikering
19. Overbelastnings- / sikkerhetsbryter
20. Oljetappeplugg

- A Ramme
- B Brett
- C Sikkerhetsring
- D Låsemutter
- E Tilkoblingspunkt for luftfilter
- F Sikkerhetsplugg
- G Skrue
- H Brett
- J Luftfilterdeksel
- K Sette inn luftfilter
- L Filterelement

3. Leveranse

- Kompressor
- bruksanvisning
- 2 hjul
- stativ
- monteringsutstyr (se figur 3)
- Oljeflasken
- Åpne emballasjen og løft ut apparatet.
- Fjern emballasjen og emballasje- / og forsendelsessikringer (hvis tilstede).
- Kontroller at leveransen er komplett.
- Kontroller at enheten og tilbehøret ikke er skadet under transport.
- Ta vare på originalemballasjen til garantien er utløpt.

⚠ OBS!

Enheten og emballasjen er ikke leketøy! Barn skal ikke leke med plastposer, folie og små deler! Fare for skader ved svelging, og kvelning

4. Tiltenkt bruk

Kompressoren er konstruert for å produsere trykkluft for trykkluftverktøy, som kan betjenes med et luftvolum på opp til 270 l/min (f.eks. dekkmanometeret, luftpistoler og lakkpistoler). På grunn av den begrensede luftstrømmen er det ikke mulig å drive verktøy som krever svært stor lufttilførsel (f.eks. slipemaskiner, stangslipemaskiner og muttertrekkere).

Maskinen må kun brukes til det formål den er beregnet for. Annen bruk anses som feil bruk. For alle materiell- og personskader som oppstår som følge av dette, er det bruker/operatør som er ansvarlig, og ikke produsenten.

Vær oppmerksom på at våre apparater ikke er utviklet for kommersiell-, håndverks- eller industriell bruk. Vi tar ikke ansvar hvis apparatet brukes kommersielt-, håndverks- eller industrielt, eller til lignende formål.

5. Sikkerhetsinformasjon

⚠ Obs! Ved bruk av elektriske verktøy, anses følgende sikkerhetstiltak som beskyttelse mot elektrisk sjokk, skader og brann. Les alle disse instruksjonene før du bruker maskinen, og ta vare på sikkerhetsforskriftene.

Arbeide trygt

1. Hold arbeidsområdet ryddig
 - Et rotet arbeidsområde kan føre til ulykker.
2. Ta hensyn til påvirkning fra omgivelsene
 - Utsett ikke elektroverktøy for regn,
 - Ikke bruk elektroverktøy i fuktige eller våte omgivelser. Fare for elektrisk støt!
 - Sørg for god belysning av arbeidsområdet.
 - Bruk ikke elektriske verktøy dersom det er fare for brann eller eksplosjon.
3. Beskytt deg mot elektrisk sjokk
 - Unngå kroppskontakt med jordede deler (for eksempel rør, radiator, elektriske komfyrer, kjøleskap).
4. Hold barn på avstand!
 - Ikke la andre mennesker berøre verktøyet og kabelen, hold dem borte fra arbeidsområdet.
5. Oppbevare elektrisk verktøy på et trygt sted når det ikke er i bruk.
 - Når elektriske verktøy ikke er i bruk skal de oppbevares på et tørt, høytliggende eller avstengt sted, utilgjengelig for barn.
6. Ikke overbelaste det elektriske verktøyet.
 - De virker bedre og tryggere innenfor det angitte ytelsesområdet.
7. Bruk passende klær
 - Ikke bruk vide klær eller smykker, da de kan sette seg fast i bevegelige deler.

- Når du arbeider ute i det fri anbefales gummihandsker og sklisikre sko.
 - Bruk hårnett hvis du har langt hår.
8. Ikke bruk kabelen til formål som ikke er innenfor tiltenkt bruk.
 - Ikke bruk kabelen til å trekke støpslet ut av stikkontakten. Beskytt kabelen mot varme, olje og skarpe kanter.
 9. Pass på godt på verktøyet ditt
 - Hold kompressoren ren, for godt og trygt arbeid.
 - Overhold vedlikeholdsforskriftene.
 - Kontroller det elektriske verktøyets tilkoblingsledning regelmessig, og bruk teknisk personale skifte den hvis den er skadet.
 - Kontroller skjøteledninger regelmessig, og skrift dem ut hvis de er skadet.
 10. Trekk støpslet ut av stikkontakten
 - når maskinen ikke er i bruk, før service og ved skifte av verktøy.
 11. Unngå at maskinen starter ved et uhell
 - Kontroller at bryteren er slått av når du setter i stikkontakten.
 12. Bruk av skjøteledninger utendørs
 - Bruk kun tillatte skjøteledninger med tilsvarende betegnelse for utendørs arbeid.
 - Bruk kabeltromler utelukkende i utrullet tilstand.
 13. Vær alltid oppmerksom
 - Vær oppmerksom på hva du gjør. Arbeid klokt. Ikke bruk maskinen hvis du er ukonsentrert.
 14. Kontroller at maskinen ikke har noen skader
 - Før videre bruk av elektroverktøy må det undersøkes nøye om verneinnretninger, eller lett skadede deler fungerer som de skal, og har effekt.
 - Kontroller at de bevegelige delene fungerer riktig, og ikke sitter fast, og at delene ikke er skadet. Alle deler må være riktig montert, og oppfylle alle betingelser for å sikre feilfri bruk av elektroverktøyet.
 - Skadet beskyttelse og deler må repareres eller erstattes etter reglene hos et godkjent service-senter, dersom ikke annet er angitt i bruksanvisningen.
 - Skadde brytere må skiftes ved et kundeserviceverksted.
 - Ikke bruk defekte eller skadde tilkoblingskabler.
 - Bruk ikke det elektriske verktøyet hvis bryteren ikke kan slås av og på.
 15. Reparasjoner skal utføres av elektroteknisk personale
 - Dette elektriske verktøyet er i samsvar med gjeldende sikkerhetsforskrifter. Reparasjoner kan kun utføres av elektroteknisk personell og med bruk av originale reservedeler. Ellers kan det oppstå ulykker for brukeren.
 16. Obs!
 - For din egen sikkerhet, bare bruke tilbehør og tilleggsutstyr som er oppført i bruksanvisningen, eller anbefalt eller spesifisert av produsenten.

Bruk av andre tilkoblingsverktøy eller tilbehør enn det som er anbefalt i håndboken eller katalogen, kan medføre risiko for personskade.

17. Lyd
 - Bruk hørselsvern når du bruker kompressoren.
18. Utskifting av tilkoblingsledning
 - Hvis tilkoblingsledningen er skadet, må den skiftes ut av produsenten, eller elektroteknisk personell for å unngå risiko. Fare for elektrisk støt
19. Fylling av dekk
 - Sjekk dekktrykket rett etter fylling med en egnet måler, f.eks. på en bensinstasjon.
20. Kompressorer som kan brukes ved vegtrafikk ved veiarbeid
 - Sørg for at alle slanger og kraner er egnet for det maksimale arbeidstrykket.
21. Installasjonssted
 - Monter kompressoren på et plant underlag.

⚠ ADVARSEL! Dette elektroverktøyet skaper under driften et elektromagnetisk felt. Dette feltet kan ved bestemte omstendigheter påvirke aktive eller passive medisinske implantater. For å redusere faren for alvorlige eller dødelige personskader, anbefaler vi personer med medisinske implantater, å konsultere sin lege og produsenten av det medisinske implantatet, før elektroverktøyet betjenes.

EKSTRA SIKKERHETSANVISNINGER

Sikkerhetsanvisninger når du arbeider med trykkluft og luftpistoler

- Kompressorpumpen og ledningene når høye temperaturer under drift. Berøring kan føre til brannskader.
- Den luften luftkompressoren suger inn skal være fri for tilsetningsstoffer som kan føre til brann eller eksplosjon.
- Hold inne tilkoblingsstykket på slange med hånden, når du fjerner slangekoblingen. For å unngå skade om slangen spretter tilbake.
- Bruk vernebriller når du arbeider med luftpistol. Fremmedlegemer og deler som blåses bort, kan lett føre til skader.
- Blås aldri mot mennesker med luftpistol, eller rengjør klær som er på kroppen. Fare for personskade!

Sikkerhetsinstruksjoner ved sprøytelakkering

- Bruk ikke lakk eller løsemidler som har et flammepunkt på mindre enn 55 °C. Eksplosjonsfare!
- Ikke varm opp lakk og løsemidler. Eksplosjonsfare!
- Hvis det bearbeides skadelige væsker, skal det brukes filterapparater (ansiktsmasker) for beskyttelse. Se de sikkerhetstiltak som produsenten har angitt for disse produktene.

- Spesifikasjonene og merking som er på pakningene til disse materialene skal følges. Flere beskyttelsestiltak skal eventuelt utføres, spesielt skal det brukes egnede klær og maske.
- Under sprøyteprosessen og som ellers på arbeidsområde, er røyking ikke tillatt. Eksplosjonsfare! Også malingsdamp er brannfarlig.
- Peiser, åpen flamme eller gnistdannende maskiner skal ikke finnes på stedet, eller være i drift.
- Oppbevar eller spis ikke mat og drikk på arbeidsområde. Malingsdamp er skadelig for helsen.
- Arbeidsplassen må være større enn 30 m³, for å sikre tilstrekkelig luftutskifting ved sprøyting og tørking.
- Ikke sprøyt i motvind. Som prinsipp skal det lokale politiets regelverk for brennbart og sprøytemateriale følges.
- Ikke behandle midler som testbensin, butylalkohol og metylenklorid med PVC-trykkslangen. Disse midlene ødelegger trykkluftslangen.

Bruk av trykktanker

- Operatøren av en trykktank skal holde den i god stand, bruke den i henhold til bestemmelsene, overvåke den, umiddelbart utføre nødvendig vedlikeholds- og reparasjonsarbeid, og gjøre nødvendige sikkerhetstiltak.
- I enkelte tilfeller organiserer myndighetene nødvendige tiltak for overvåking.
- En trykktank skal ikke være i drift når det viser tegn på defekter, som kan forårsake skade på brukeren eller annen person.
- Sjekk før bruk det trykktanken ikke er rustet eller skadet. Kompressoren må ikke betjenes med en skadet eller rusten tank. Henvend deg til vår kundestøtte hvis du oppdager skader.

Lagre sikkerhetsinstruksjonene i et trygt sted.

6. Tekniske data

Strømtilkobling	230 V~ 50 Hz
Motoreffekt	max. 1500 W
Arbeidsart	S1
Kompressor-turtall	2850 min ⁻¹
Trykktankvolum	ca. 24 l
Arbeidstrykk	ca. 8 bar
Teor. sugeeffekt	ca. 220 l/min
Lydeffektnivå L _{WA}	93 dB(A)
Usikkerhet K _{WA}	2.4 dB
Beskyttelse	IP20
Apparatets vekt	23 kg

Støyverdi beregnet etter EN ISO 2151.

Bruk hørselvern

Virkningen av støy kan forårsake hørselstap.

7. Før maskinen tas i bruk

- Forsikre deg om at dataene på merkeskiltet tilsvarende strømmettet før du kobler til maskinen.
- Før første idriftsetting må du fjerne transportpluggen (14) og fylle kompressorpumpehuset med olje som beskrevet under punkt 8.4.
- Kontroller at maskinen ikke er skadet under transport. Rapportere skade umiddelbart til transportøren som leverte kompressoren.
- Montering av kompressoren må skje i brukerens nærhet.
- Unngå lange luftledninger og tilførselsledninger (skjøteledninger).
- Kontroller at luften som suges inn er tørr og støvfri.
- Installer ikke kompressoren i fuktige og våte rom.
- Kompressoren må bare brukes i passende rom (med god luftsirkulasjon og en omgivelsestemperatur på + 5 °C til 40 °C). Rommet skal være støvfritt, ingen syrer, damp, eller eksplosive og brannfarlige gasser.
- Kompressoren er ment for bruk i tørre rom. I områder der vannsprut forekommer under arbeid, skal kompressoren ikke brukes.

8. Montering og bruk

⚠ OBS!

Montere uten unntak apparatet helt før du setter det i drift!

Til montering trenger du: 2 x åpne skiftenøkler 13 mm (ikke inkludert i leveransen)

8.1 Montering av hjul (11)

- Monter de hjulene (11) som medfølger, i henhold til tegning i figur 5.

8.2 Montering av ramme (A)

- Monter rammen (A) som medfølger, i henhold til tegning i figur 6.

8.3 Montering av luftfilter (15)

- Fjerne transportperren (fig. 11 POS. F) og fest luftfilteret (bilde 12/15) på enheten ved å vri den med klokken (N) (Figur 13).
- Fjern luftfilteret (15) for vedlikehold ved å vri mot klokken (M) (fig. 13).

8.4 Utskifting av transportlokket (fig. 8-10)

Fjern transportlokket (14) til oljepåfyllingsåpningen. Fyll den medfølgende kompressoroljen i kompressorpumpehuset og sett den vedlagte olje-blindpluggen inn i oljepåfyllingsåpningen.

Oljenivåkontroll

⚠ Advarsel! Husk å kontrollere oljenivået før første bruk!

1. Bruk uten olje fører til uopprettelig skade på apparatet, og ugyldiggjør garantien.
2. Fjerne transportfestene av plast på kompressorveivhuset. (se figur 8)
3. Kontroller oljenivået gjennom nivåglasset (18). Oljenivået bør være innenfor den røde sirkelen. (se figur 10 pos 18.1.)
4. Plasser tettingspluggen (14) som inngår i leveransen, og stram den.

8.5 Tilkobling til strømmettet

- Kompressoren er utstyrt med en strømkabel med sikkerhetsplugg. Denne kan kobles til alle sikkerhetskontakter 230V ~ 50 Hz, som er sikret med 16 (A).
- Kontroller at nettspenningen og maskinspenning er i overensstemmelse, før maskinen settes i drift.
- Lange tilkoblingskabler og skjøteledninger, kabeltrommer, osv., forårsaker spenningsfall, og kan hindre at motoren starter.
- Ved lave temperaturer, under + 5 °C, starter kanskje ikke motoren

8.6 Strømbryter (fig. 2 pos. 17)

- Dra strømbryteren opp for å starte kompressoren. Trykk strømbryteren ned for å slå av kompressoren.

8.7 Trykkjustering: (fig. 4)

- Trykket på trykkmåleren (5) justeres med trykkbryteren (3).
- Justert trykk kan avleses på hurtigkoblingen (bilde 1 (pos. 4)).
- Kjeletrykket (6) kan avleses på trykkmåleren.

8.8 Trykkverninnstilling

- Trykkvern (2) er fabrikkinnstilt.
Trykk ved oppstart ca. 6 bar.
Trykk ved stans ca. 8 bar

8.9 Sikkerhetsbryter ved overbelastning (fig. 14 pos. 19)

- Kompressoren har en automatisk beskyttelse mot termisk overbelastning. Overbelastningsvernet aktiveres ved høy motortemperatur.
- Maskinen slås av. Maskinen kan igjen tas i bruk bare når den er avkjølt, og tilbakestillt manuelt (Reset).
- Etter aktivisering, gjør du følgende:
 - La maskinen kjøles ned,
 - trykk på overbelastningsbryteren (19)
- Gjenoppta bruken av maskinen som beskrevet i 8.6.

9. Elektrisk tilkobling

Den installerte elektromotoren er tilkoblet klar for bruk. Tilkoblingen samsvarer med det gjeldende VDE- og DIN-regelverket. Kundens strømnettilkobling og skjøteledningen som brukes må følge disse forskriftene.

Defekt strømtilkoblings ledning.

På elektriske tilkoblingsledninger oppstår det ofte isolasjonsskader.

Årsaken kan være:

- Klemmerker, når ledningene er trukket gjennom vindus- eller døråpninger.
- Knekk som følge av feil festning eller trekking av tilkoblingsledningen.
- Kuttskader hvis ledningen har blitt overkjørt,
- Isolasjonsskader som har oppstått da ledningen er trukket voldsomt fra kontakten.
- Sprekker grunnet at isolasjonen er gammel.

Slike skadde strømtilslutningsledninger må ikke brukes, og er grunnet isolasjonsskadene livsfarlige.

Sjekk regelmessig at strømtilkoblingsledningene ikke er skadet. Kontroller at ledningen ikke er koblet til strømmettet ved kontroll.

Strømtilkoblingsledninger må samsvare med relevante VDE- og DIN-forskrifter. Bruk bare tilkoblingsledninger merket med H05VV-F.

Tilkoblingsledningene må være typemerket i henhold til forskriftene.

Vekselstrømsmotor

- Nettspenning må være 230 V.
- Skjøteledninger opp til 25 m må ha et tverrsnitt på 1,5 kvadrat millimeter.

Tilkoblinger og reparasjoner på elektriske apparater skal kun utføres av elektroteknisk personell.

Angi følgende informasjon, dersom du har spørsmål:

- Type strøm på motoren
- Informasjonen på maskinens dataplate
- Informasjonen på motorens dataplate

10. Rengjøring, vedlikehold og lagring

⚠ Obs!

Trekk ut kontakten før alt rengjørings- og vedlikeholdsarbeid! Fare for skade grunnet elektrisk støt!

⚠ Obs!

Vent til apparatet er helt avkjølt! Fare for brannskader!

⚠ Obs!

Før alt rengjørings- og vedlikeholdsarbeid, skal apparatet gjøres trykkløst! Fare for personskade!

10.1 Rengjøring

- Hold enheten så støv- og skittfri som mulig. Puss av maskinen med en ren klut eller blåse av støv og smuss med trykkluft på lavtrykk.
- Vi anbefaler at du rengjør maskinen umiddelbart etter bruk.
- Rengjør maskinen regelmessig med en fuktig klut og litt såpe. Ikke bruk vaskemidler eller løsemidler. Dette kan ødelegge plastkomponentene. Pass på at vann ikke trenger inn i maskinens indre.
- Før rengjøring må slangen og sprøyteverktøyet kobles fra kompressoren. Kompressoren må ikke rengjøres med vann, løsemidler, osv.

10.2 vedlikehold av trykktank/kondensering

(fig. 1)

⚠ OBS!

For at trykktanken (7) skal holde lenge, må kondensvæsken tappes ut etter hver bruk, ved å åpne tappeskruen (9).

Lette først på kjeletrykket (se 10.8). Åpne tappeskruen ved å dreie den mot klokken (i synsretning fra kompressorens underside, mot skruen), slik at kondensvæsken kan dreneres helt fra trykktanken. Stram deretter til tappeskruen (vri med klokken). Sjekk før bruk det trykktanken ikke er rustet eller skadet.

Kompressoren må ikke betjenes med en skadet eller rusten tank. Henvend deg til vår kundestøtte hvis du oppdager skader.

10.3 Sikkerhetsventil (fig. 2/pos. 16)

Sikkerhetsventilen (16) er stilt inn på det høyeste tillatte trykket for trykkbeholderen. Det er ikke tillatt å justere sikkerhetsventilen eller å fjerne forbindelses-sikringen mellom tappemutteren og hetten. Sikkerhetsventilen må opereres hver 30. driftstime, men minst 3 ganger i året for at den skal fungerer riktig ved behov. Vri tappemutteren mot urviseren for å åpne den og trekk deretter ventilstangen utover over tappemutteren for å åpne utløpet til sikkerhetsventilen. Ventilen slipper nå hørbart ut luft. Trekk deretter tappemutteren igjen med urviseren.

10.4 Sjekk oljenivået regelmessig (fig. 10)

Montere kompressoren på et jevnt underlag. Oljenivået må være mellom MAX og MIN i oljenivåglasset (18).

Oljeskift: Anbefalt olje: SAE 15W 40, eller lignende. Den første fylte oljen må skiftes etter 10 driftstimer, og oljen skal tappes ut og ny olje fylles på, etter hver 50 timer.

10.5 Oljeskift (fig. 10)

Slå av motoren og trekk støpselet ut av stikkontakten. Etter at du sluppet eventuelt lufttrykk, kan du skru ut oljetappeskruen (20) på kompressorumpen. Holde en liten metallrenne under pumpen, slik at oljen ikke flyter ut ukontrollert, og samle opp oljen i en beholder. Hvis oljen ikke tømmes fullstendig, anbefaler vi å vippe litt på kompressoren. Da olje er tappet ut, skal oljetappeskruen (20) settes tilbake.

Leverte brukt olje til en egnet kildesorteringsstasjon for brukt olje.

Kontroller at kompressoren står på jevnt underlag slik at riktig mengde fylles på. Fyll den nye oljen i oljeåpningen (14.1) til oljenivået når maksimal fyllingsmengde.

Dette er markert med en rød prikk på oljenivåglasset (18) (fig. 10, POS. 18.1). Ikke overskrid maksimal fyllingsmengde. Overfylling kan skade maskinen. Sett tilbake oljepluggen (14) i oljeåpningen (14,1).

10.6 Rengjøring av innsugningsfilteret (fig. 12, 13)

Inntak filter forhindrer at støv og skitt blir sugd inn. Det er nødvendig å rengjøre filteret med et mellomrom på ikke mer enn 300 driftstimer. Kompressorytelsen reduseres betydelig hvis innsugsfilteret er tett. Fjerne innsugsfilteret ved å åpne tverrskruen (G). Trekk deretter av filterdekselet (J). Nå kan du ta ut luftfilteret (L) og filterdekselet (K). Tapp forsiktig på luftfilteret, filterdekselet og filtermuffen. Disse delene må deretter blåses ut med trykkluft (ca. 3 bar) og monteres tilbake i motsatt rekkefølge.

10.7 Oppbevaring

⚠ OBS!

Trekk ut kontakten, slipp luften ut av apparatet og alle trykkluftverktøy. Slå av kompressoren slik at ukyndige personer ikke kan ta det i bruk.

⚠ OBS!

Oppbevar kompressoren bare under tørre forhold og utilgjengelig for ukyndige personer. Ikke helle på den, men oppbevar den stående!

10.8 Slipp ut overtrykk

Slipp ut overtrykket i kompressoren ved å slå av kompressoren, og bruk opp luften som fortsatt finnes i trykktanken, f.eks. med et trykkluftverktøy på tomgang eller med en luftpistol.

Serviceinformasjon

Det bør bemerkes at følge i dette produktet de deler naturligen en anvendelse upassende eller Utsatt for slitasje, og følgende deler som Rekvista.

Slitasje deler*: Luftfilter

* Ikke nødvendigvis inkludert!

11. Avhending og resirkulering

Maskinen kommer i emballasje for å hindre skade under transport. Emballasjen er en råvare, og kan derfor brukes på nytt, eller leveres til resirkulering. Apparatet og tilbehøret består av ulike materialer, som f.eks. metall og plast. Kast defekte bygningsdeler i kildesortering. Spør en forhandler eller hos kommunen!

Gammelt utstyr skal ikke kastes i husholdningsavfall!



Dette symbolet indikerer at dette produktet ikke må kastes i husholdningsavfall i henhold til direktivet om avfall av gammelt elektrisk og elektronisk utstyr (2012/19/EU) og nasjonale lover. Dette produktet må leveres til et foreskrevet innsamlingssted. Dette kan f.eks. gjøres ved å returnere det ved kjøp av et tilsvarende produkt, eller levere det til et autorisert innsamlingssted for gjenvinning av gammelt elektrisk og elektronisk utstyr. Feil håndtering av gammelt utstyr kan på grunn av potensielt farlige stoffer som ofte inneholdes i gammelt elektrisk og elektronisk utstyr, har en negativ innvirkning på miljøet og helsen. Gjennom riktig avhending av dette produktet bidrar du i tillegg til effektiv bruk av naturressurser. Informasjon om innsamlingssteder for gammelt utstyr kan fås fra byrådet, den offentlige avfallsmyndigheten, et autorisert organ for avhending av gammelt elektrisk og elektronisk avfall eller de som er ansvarlig for søppelrydding.

12. Tiltak ved feil

Feil	Mulig årsak	Tiltak
Kompressoren starter ikke	Nettspenning mangler.	Sjekk ledning, stikkontakt, sikringer og strømuttak.
	Nettspenningen er for lav.	Unngå for lange skjøteledninger. Bruk en skjøteledning med tilstrekkelig ledningstverrsnitt.
	Utetemperaturen er for lav.	Ikke bruk apparatet ved temperaturer under + 5 °C.
	Motoren er overopphetet.	La motoren avkjøles og fjern årsaken til overoppheting
Kompressoren går men det blir ikke noe trykk	Tilbakeslagsventil er lekk.	Skift ut tilbakeslagsventil.
	Pakningene er ødelagt.	Sjekk pakninger, la et verksted skifte ut ødelagte pakninger.
	Tappeskruen for kondensvæske (9) er lekk	Trekk til skruen for hånd. Sjekk tetningsringen, Skift om nødvendig
Kompressoren går, trykkmåleren viser trykk, men verktøyene fungerer ikke.	Slangene lekker.	Sjekk trykkluftslangen og verktøy, skift ut nødvendig.
	Hurtigkoblingen er lekk.	Sjekk hurtigkoblingen, Skift om nødvendig.
	Det er innstilt for lavt trykk på trykkbryteren (3).	Åpne trykkbryteren mer

Vysvetlenie symbolov na zariadení

	<p>Pred uvedením do prevádzky si prečítajte návod na obsluhu a bezpečnostné upozornenia a dodržiavajte ich!</p>
	<p>Používajte ochranu sluchu. Pôsobenie hluku môže spôsobiť poškodenie sluchu.</p>
	<p>Výstraha pred horúcimi dielmi</p>
	<p>Výstraha pred elektrickým napätím</p>
	<p>Výstraha! Jednotka je riadená diaľkovo a môže sa rozbehnúť bez predchádzajúceho varovania. Zabráňte prístupu tretích osôb do pracovnej oblasti zariadenia!</p>
	<p>Pozor! Pred uvedením do prevádzky skontrolovať stav oleja a vymeniť olejovú zátku!</p>

Obsah:	Strana:
1. Úvod	83
2. Popis prístroja	83
3. Rozsah dodávky	83
4. Správny spôsob použitia	84
5. Bezpečnostné pokyny	84
6. Technické údaje	86
7. Pred uvedením do prevádzk	86
8. Zloženie a obsluha	86
9. Elektrická prípojka	87
10. Čistenie, údržba a skladovanie	88
11. Likvidácia a recyklácia	89
12. Odstraňovanie porúch	90

1. Úvod

Výrobca:

scheppach
 Fabrikation von Holzbearbeitungsmaschinen GmbH
 Günzburger Straße 69
 D-89335 Ichenhausen

Vážený zákazník,

Želáme Vám veľa zábavy a úspechov pri práci s Vaším novým prístrojom.

Poznámka,

V súlade s platnými zákonmi, ktoré sa týkajú zodpovednosti za výrobok, výrobca zariadenia nepreberá zodpovednosť za poškodenia výrobku alebo za škody spôsobené výrobkom, ku ktorým došlo z nasledujúcich dôvodov:

- nesprávnej manipulácie,
- nedodržania pokynov na obsluhu,
- opravy vykonanej treťou stranou, opravy nevykonanej v autorizovanom servise,
- montáže neoriginálnych dielcov alebo použitia neoriginálnych dielcov pri výmene,
- iného než špecifikované použitia,
- poruchy elektrického systému, ktorá bola spôsobená nedodržaním elektrických predpisov a predpisov VDE 0100, DIN 57113, VDE0113.

Odporúčame:

Pred montážou a obsluhou tohto zariadenia si prečítajte kompletný text v návode na obsluhu.

Pokyny na obsluhu sú určené na to, aby sa používateľ oboznámil s týmto zariadením a aby pri jeho použití využil všetky jeho možnosti v súlade s uvedenými odporúčeniami.

Tento návod na obsluhu obsahuje dôležité informácie o tom, ako vykonávať bezpečnú, profesionálnu a hospodárnu obsluhu stroja, ako zabrániť rizikám, ako ušetriť náklady na opravy, ako skrátiť časy prestojov a ako zvýšiť spoľahlivosť a predĺžiť prevádzkovú životnosť stroja.

Okrem bezpečnostných predpisov uvedených v návode na obsluhu musíte dodržiavať tiež platné predpisy, týkajúce sa prevádzky stroja vo vašej krajine.

Uchovávajte návod na obsluhu stále v blízkosti stroja a uložte ho do plastového obalu, aby bol chránený pred nečistotami a vlhkosťou. Prečítajte si návod na obsluhu pred každým použitím stroja a dôkladne dodržiavajte v ňom uvedené informácie. Stroj môžu obsluhovať iba osoby, ktoré boli riadne preškolené v jeho obsluhu a ktoré boli riadne informované o rizikách spojených s jeho obsluhou. Pri obsluhu stroja musí byť splnený stanovený minimálny vek.

Popri bezpečnostných pokynoch a upozorneniach obsiahnutých v tomto návode na obsluhu a zvláštnych predpisoch vašej krajiny je nutné dodržiavať všeobecne uznávané technické predpisy pre prevádzku.

Nepreberáme ručenie za žiadne nehody alebo škody, ktoré vznikli nedodržaním tohto návodu a bezpečnostných upozornení.

2. Popis prístroja

1. Transportná rukoväť
2. Tlakový spínač
3. Regulátor tlaku
4. Rýchlospojka (regulovaný stlačený vzduch)
5. Manometer (na odčítanie nastaveného tlaku)
6. Manometer (na odčítanie tlaku kotla)
7. Tlaková nádrž
8. Podstavcová noha
9. Vypúšťacia skrutka na kondenzovanú vodu
10. Kryt kolesa
11. Koleso
12. Ochranný kryt telesa
13. Motor
14. Olejová zátka
15. Vzduchový filter
16. Bezpečnostný ventil
17. Vypínač zap/vyp
18. Ukazovateľ hladiny oleja/kontrolný ukazovateľ
19. Ochranný vypínač proti preťaženiu
20. Olejová vypúšťacia skrutka

- A Oporná noha
- B Príložná podložka
- C Poistný krúžok
- D Upevňovacia matica
- E Miesto pripojenia vzduchového filtra
- F Poistná zátka
- G Skrutka
- H Príložná podložka
- J Ochranný kryt vzduchového filtra
- K Nasadenie vzduchového filtra
- L Filtračný článok

3. Rozsah dodávky

- Kompresor
 - návod na obsluhu
 - 2 kolesá
 - oporná noha
 - montážny materiál (pozri odsek 3)
 - Fľaša na olej
- Otvorte obal a opatrne vyberte prístroj.
 - Odstráňte obalový materiál, ako aj obalové a prepravné poistky (ak sú použité).
 - Skontrolujte, či je rozsah dodávky kompletný.

- Prístroj a diely príslušenstva skontrolujte ohľadom poškodení spôsobených prepravou.
- Obal podľa možnosti uschovajte až do uplynutia záručnej doby.

⚠ POZOR

Prístroj a obalové materiály nie sú hračkami pre deti! Deti sa nesmú hrať s plastovými vreckami, fóliami ani drobnými súčiastkami! Vzniká nebezpečenstvo prehltnutia a udusení!

4. Správny spôsob použitia

Kompresor slúži na výrobu stlačeného vzduchu pre pneumaticky poháňané nástroje, ktoré sa môžu prevádzkovať s množstvom vzduchu do cca 270 l/min (napr. plnenie pneumatík, vyfukovacia pištoľ a lakovacia pištoľ). Na základe obmedzeného množstva prepravovaného vzduchu nie je možné, používať nástroje, ktoré majú veľmi vysokú spotrebu vzduchu (napr. vibračné brúsky, tyčové brúsky a rázové skrutkovače).

Prístroj smie byť použitý len na ten účel, na ktorý bol určený. Každé iné odlišné použitie sa považuje za nespĺňajúce účel použitia. Za škody alebo zranenia akéhokoľvek druhu spôsobené nesprávnym používaním ručí používateľ/obsluhujúca osoba, nie však výrobca.

Prosím berte ohľad na skutočnosť, že naše prístroje neboli svojim určením konštruované na profesionálne, remeselnícke ani priemyselné použitie. Nepreberáme žiadne záručné ručenie, ak sa prístroj bude používať v profesionálnych, remeselníckych alebo priemyselných prevádzkach ako aj na činnosti rovnocenné s takýmto použitím.

5. Bezpečnostné pokyny

⚠ **Pozor!** Pri používaní elektrických prístrojov je nutné na ochranu pred zásahom elektrickým prúdom, pred nebezpečenstvom poranenia a nebezpečenstvom požiaru dodržiavať nasledujúce základné bezpečnostné upozornenia. Predtým ako použijete tento elektrický prístroj, prečítajte si všetky bezpečnostné upozornenia a dobre ich uschovajte

Bezpečná práca

1. Udržujte Vaše pracovisko vždy v čistom stave
 - Neporiadok na pracovisku môže spôsobiť nebezpečenstvo úrazu.
2. Dbajte na vplyvy okolia
 - Nevystavujte elektrické prístroje dažďu.
 - Nepoužívajte elektrické nástroje vo vlhkom alebo mokrom prostredí. Nebezpečenstvo elektrického úderu!

- Postarajte sa o dobré osvetlenie. Nepoužívajte elektrické prístroje v blízkosti horľavých tekutín alebo plynov.
 - Elektrické prístroje nepoužívajte na miestach, kde hrozí nebezpečenstvo vzniku požiaru alebo výbuchu.
3. Chráňte sa pred elektrickým úrazom
 - Zabráňte telesnému dotyku s uzemnenými predmetmi, ako napríklad potrubnými rúrami, radiátormi, pecami, chladničkami.
 4. Zabráňte prístup deťom!
 - Nedovoľte iným osobám dotýkať sa prístroja alebo káblu počas práce, zabráňte im vstupu do Vašej pracovnej oblasti.
 5. Ukladajte Vaše prístroje na bezpečnom mieste
 - Nepoužívané nástroje musia byť uskladnené v suchej, uzatvorenej miestnosti a mimo dosahu detí.
 6. Nepreťažujte Vaše prístroje
 - Práca je dôkladnejšia a bezpečnejšia v rozmedzí uvedeného výkonu prístroja.
 7. Pri práci používajte vhodný pracovný odev
 - Nenoste pri práci s prístrojom voľné oblečenie ani šperky. Môžu byť totiž zachytené pohyblivými súčiastkami.
 - Pri prácach vonku sa odporúčajú gumené rukavice a protišmyková pevná obuv.
 - Ak máte dlhé vlasy, používajte sieťku na vlasy.
 8. Nepoužívajte kábel na iné účely
 - Nenoste prístroj zavesený za elektrický kábel a nepoužívajte ho na vyťahovanie zástrčky von zo zásuvky. Chráňte elektrický kábel pred teplom, olejom a ostrými hranami.
 9. Dôkladne ošetrujte Vaše prístroje
 - Udržujte váš kompresor vždy čistý, aby ste mohli pracovať dôkladne a bezpečne.
 - Dodržiavajte predpisy pre údržbu.
 - Pravidelne kontrolujte zástrčku a kábel, a pri eventuálnom poškodení ich nechajte vymeniť autorizovaným odborníkom.
 - Pravidelne kontrolujte predlžovací kábel a nahraďte káble, ktoré sú poškodené.
 10. Zástrčku vytiahnite zo zásuvky.
 - Pri nepoužívaní elektrického prístroja, pred údržbou a pri výmene nástrojov, napr. pílového kotúča, vrtáka, frézy.
 11. Zabráňte neúmyselnému nábehu.
 - Uistite sa, že je spínač pri zasunutí zástrčky do zásuvky vypnutý.
 12. Pre vonkajšiu oblasť používajte predlžovací kábel.
 - Na voľnom priestranstve používajte iba povolené a príslušne označené predlžovacie káble.
 - Používajte káblový bubon iba v rozvinutom stave.
 13. Buďte opatrní.
 - Dávajte pozor na to, čo robíte. Pri práci používajte rozum. Elektrický prístroj nepoužívajte, ak sa nesústredíte.

14. Pravidelne kontrolujte prípadné poškodenia vášho prístroja
- Pred ďalším používaním prístroja starostlivo skontrolovať, či sú ochranné zariadenia alebo ľahko poškodené súčiastky stále v náležitom funkčnom stave podľa predpisov.
 - Skontrolujte, či je funkcia všetkých pohyblivých dielov prístroja v poriadku, t.j. či nedochádza k ich blokovaniu alebo nie sú poškodené. Všetky diely musia byť správne namontované, aby sa zabezpečila bezpečnosť prístroja.
 - Poškodené ochranné zariadenia a súčiastky musia byť odborne opravené alebo vymenené v zákazníckom servise, pokiaľ nie je v návodoch na obsluhu uvedené inak.
 - Poškodené spínače musia byť nahradené v zákazníckom servise.
 - Nepoužívajte chybné alebo poškodené prepojovacie káble.
 - V žiadnom prípade nepoužívajte prístroje, ak na nich nie je možné vypnúť a zapnúť ich vypínač.
15. Elektrický prístroj nechajte opraviť vyučeným elektrikárom.
- Tento elektrický prístroj je v súlade s príslušnými bezpečnostnými smernicami. Opravy smie vykonávať len odborný elektrikár, v opačnom prípade môže dôjsť k úrazu obsluhujúcej osoby.
16. Pozor!
- Používajte kvôli vašej vlastnej bezpečnosti vždy len príslušenstvo a prídavné zariadenia, ktoré sú uvedené v návode na obsluhu alebo sú odporúčané resp. uvádzané výrobcom prístroja. Použitie obrábacích nástrojov alebo príslušenstva, ktoré nie sú uvedené v návode na obsluhu alebo v katalógu, môže pre vás osobne znamenať vznik eventuálneho nebezpečenstva zranenia
17. Hluk
- Pri používaní kompresora používať ochranu sluchu.
18. Výmena prípojného vedenia
- V prípade poškodenia prípojného vedenia sa musí vymeniť výrobcom alebo odborným elektrikárom, aby sa zabránilo rizikám. Nebezpečenstvo elektrického úderu!
19. Plnenie pneumatík
- Skontrolujte tlak pneumatík bezprostredne po naplnení pomocou vhodného tlakomeru, napr. na čerpacej stanici.
20. Pojazdné kompresory v prevádzke na stavbách
- Dbajte nato, aby boli všetky hadice a armatúry vhodné pre najvyšší prípustný pracovný tlak kompresoru.
21. Miesto postavenia
- Postavte kompresor len na rovnú plochu.

△ VAROVANIE! Tento elektrický prístroj vytvára počas prevádzky elektromagnetické pole. Toto pole môže za určitých okolností ovplyvniť aktívne alebo pasívne implantáty. Na zníženie nebezpečenstva závažných alebo smrteľných poranení odporúčame osobám s implantátmi prekonzultovať situáciu so svojím lekárom a výrobcom implantátu ešte predtým, ako začnú obsluhovať elektrický prístroj.

DODATOČNÉ BEZPEČNOSTNÉ UPOZORNENIA

Bezpečnostné pokyny pre prácu so stlačeným vzduchom a vyfukovacími pištoľami

- Hustiaca pumpa a vedenia dosahujú počas prevádzky vysoké teploty. Kontakt môže viesť k popáleniam.
- Vzduch nasávaný kompresorom nesmie obsahovať prímеси, ktoré by mohli v hustiacej pumpe viesť k vzniku požiarov alebo explózií.
- Pri uvoľňovaní hadicovej spojky pevne držte rukou spojkový diel hadice. Takto zabránite prípadnému zraneniu spätným úderom hadice.
- Pri práci s vyfukovacou pištoľou používať ochranné okuliare. Cudzími telesami a odfúknutými časťami je ľahko možné spôsobiť prípadné zranenia.
- Vyfukovacou pištoľou nesmerovať prúd vzduchu na osoby alebo na odev na tele. Nebezpečenstvo poranenia!

Bezpečnostné pokyny pri striekaní farby

- Nespracovávajúte nikdy laky alebo riedidlá s bodom vzplanutia nižším ako 55° C. Nebezpečenstvo výbuchu!
- Laky a riedidlá neohrievať. Nebezpečenstvo výbuchu!
- Ak sa spracovávajú zdraviu škodlivé tekutiny, sú potrebné za účelom ochrany filtračné prístroje (masky na tvár). Prosím dbajte na údaje výrobcu týchto použitých látok o potrebných ochranných opatreniach.
- Je potrebné dbať na údaje a označenia podľa smerníc o nebezpečných látkach uvedené na obaloch spracovávaných materiálov. V prípade, že to je potrebné, sa musia urobiť dodatočné opatrenia, predovšetkým používať vhodný odev a ochranné masky.
- Počas procesu striekania a ani v pracovnej miestnosti sa nesmie fajčiť. Nebezpečenstvo výbuchu! Taktiež výpary farieb sú ľahko horľavé.
- Ohniská, otvorené svetlo alebo iskriace prístroje sa tu nesmú vyskytovať resp. byť prevádzkované.
- Jedlá a nápoje neskladovať ani nekonzumovať v pracovnej miestnosti. Výpary farieb sú zdraviu škodlivé.
- Pracovný priestor musí byť väčší ako 30 m³ a musí byť zabezpečená dostatočná výmena vzduchu pri striekaní a sušení.

- Nestriekať proti vetru. Zásadne dodržiavať pri striekaní horľavých resp. nebezpečných tekutých materiálov dodržiavať predpisy miestneho policajného zboru.
- V spojení s tlakovou hadicou z PVC nespracovávajú žiadne médiá ako sú napr. Testovací benzín, butylalkohol a metylénchlorid. Tieto médiá môžu zničiť tlakovú hadicu.

Prevádzka tlakových nádrží

- Prevádzkovateľ tlakovej nádrže musí nádrž udržiavať v dobrom stave podľa predpisov, správne vykonávať jej prevádzku, kontrolovať ju, realizovať nevyhnutné údržbové práce a opravy v prípade potreby a podľa okolností zaviesť potrebné bezpečnostné opatrenia.
- Dozorný úrad môže v jednotlivých prípadoch nariadiť kontrolné opatrenia.
- Tlaková nádrž sa nesmie prevádzkovať vtedy, keď sa na nej vyskytujú nedostatky, ktoré by mohli ohrozovať zamestnancov alebo iné osoby.
- Skontrolujte tlakovú nádobu pred každým použitím, či nie je skorodovaná alebo poškodená. Kompressor sa nesmie prevádzkovať s poškodenou alebo skorodovanou tlakovou nádobou. V prípade, že sa zistia poškodenia, obráťte sa prosím na zákaznícky servis.

Starostlivo uschovajte tieto bezpečnostné pokyny.

6. Technické údaje

Sieťové pripojenie	230 V~ 50 Hz
Výkon motora	max. 1500 W
Otáčky kompresora	S1
Otáčky kompresora	2850 min ⁻¹
Objem tlakovej nádrže	cca. 24 l
Prevádzkový tlak	cca. 8 bar
Teor. nasávací výkon	cca. 220 l/min
Hladina akustického výkonu L _{WA}	93 dB(A)
Nepresnosť K _{WA}	2.4 dB
Druh ochrany	IP20
Hmotnosť prístroja	23 kg

Emisné hodnoty hluku boli merané podľa EN ISO 2151.

Noste ochranu sluchu.

Vplyv hluku môže spôsobiť stratu sluchu.

7. Pred uvedením do prevádzky

- Presvedčíte sa pred zapojením prístroja do siete o tom, či údaje na typovom štítku prístroja súhlasia s údajmi elektrickej siete.
- Pred prvým uvedením do prevádzky odmontujte prepravné zátky (14) a naplňte kľukovú skriňu olejom tak, ako je popísané v bode 8.4.
- Skontrolujte prípadné poškodenie transportom. Akékoľvek poškodenia ihneď ohláste dopravnej spoločnosti, ktorá dodala zakúpený kompresor.
- Postavenie kompresora sa musí uskutočniť v blízkosti spotrebiča.
- Dlhé vzduchové vedenia a dlhé prírodné vedenia (predlžovacie káble) sa neodporúčajú.
- Dbať na suchý a bezprašný nasávaný vzduch.
- Neumiestňujte kompresor vo vlhkej alebo mokrej miestnosti.
- Kompressor smie byť používaný len vo vhodných miestnostiach (dobre vetraných, s teplotou okolia +5 °C až 40 °C). V miestnostiach sa nesmie nachádzať prach, kyseliny, výpary, explozívne ani zápalné plyny.
- Kompressor je vhodný pre použitie v suchých miestnostiach. V oblastiach, kde sa pracuje so striekajúcou vodou, je použitie prístroja zakázané.

8. Zloženie a obsluha

⚠ Pozor!

Pred uvedením do prevádzky prístroj bezpodmienečne kompletne zmontovať!

Na montáž potrebujete:

2 x vidlicový skrutkovač 13 mm (nie je súčasťou dodávky)

8.1 Montáž kolies (11)

- Namontujte priložené kolesá tak, ako je to znázornené na obrázku 5.

8.2 Montáž podstavcovej nohy (A)

- Namontujte priloženú podstavcovú nohu (8) tak, ako je to znázornené na obrázku 6.

8.3 Montáž vzduchového filtra (15)

- Odmontujte prepravnú zátku (obr. 11, poz. F) a upevnite vzduchový filter (obr. 12/15) na zariadenie otáčaním v smere hodinových ručičiek (N) (obr. 13).
- Pre účely údržby uvoľnite vzduchový filter (15) otáčaním proti smeru hodinových ručičiek (M) (obr. 13).

8.4 Výmena transportného krytu (obr. 8 – 10)

- Odstráňte prepravné veko (14) na otvore na plnenie oleja.

- Naplňte kľukovú skriňu doručeným kompresorovým olejom a na otvor na plnenie oleja namontujte uzavieracu zátku oleja.

Kontrola hladiny oleja

⚠ Varovanie: Pred prvým použitím bezpodmienečne skontrolujte hladinu oleja!

1. Prevádzka bez oleja má za následky neopraviteľné poškodenie zariadenia a neplatnosť záruky.
2. Odmontujte plastový prepravný uzáver hore na kľukovej skrini telesa kompresora. (pozri obr. 8)
3. Cez priezor (18) skontrolujte hladinu oleja. Hladina oleja by sa mala nachádzať v červenom kruhu. (pozri obr. 10, poz. 18.1)
4. Namontujte uzavieracu zátku (14), ktorá je súčasťou dodávky, a pevne ju utiahnite.

8.5 Sieťové pripojenie

- Kompresor je vybavený sieťovým elektrickým káblom so zástrčkou s ochranným kontaktom. Táto zástrčka môže byť zapojená na každej zásuvke s ochranným vodičom 230 V~50Hz, ktorá je zabezpečená istením s hodnotou 16 A.
- Pred uvedením do prevádzky dbajte na to, či prítomné sieťové napätie zodpovedá prevádzkovému napätiu (podľa typového štítku na prístroji).
- Dlhé prívodné vedenia, ako aj predlžovacie káble, káblové bubny atď. Spôsobujú zníženie napätia a môžu tak zabrániť rozbehnutiu motora.
- Pri nízkych teplotách pod +5 °C je nábeh motora ohrozený ťažkým chodom.

8.6 Vypínač zap/vyp (obr. 2 Pos. 17)

- Kompresor sa zapína vyťahnutím vypínača zap/vyp (17) smerom nahor. Kompresor sa vypína zatlačením vypínača zap/vyp smerom nadol.

8.7 Nastavenie tlaku: (obr. 4)

- Pomocou tlakového regulátora (3) sa nastavuje tlak na manometri (5).
- Nastavený tlak sa môže odoberať cez rýchlospojku (obr. 1 / 4).
- Na manometri (6) sa odčíta tlak kotla.

8.8 Nastavenie tlakového spínača

- Tlakový spínač (2) je nastavený výrobcom
Zapínací tlak cca 6 bar
Vypínací tlak cca 8 bar

8.9 vypínač proti preťaženiu (obr. 14, poz. 19)

- Kompresor disponuje automatickou ochranou proti tepelnému preťaženiu. Ochrana proti preťaženiu sa aktivuje, keď je teplota motora príliš vysoká.
- Zariadenie sa vypne. Zariadenie sa smie znovu uviesť do prevádzky až po vychladnutí a manuálnom vynulovaní.
- Po aktivácii postupujte nasledovne:
 - Nechajte zariadenie vychladnúť,

- Stlačte ochranný vypínač proti preťaženiu (19)
- Uveďte zariadenie do prevádzky podľa popisu v odseku 8.6.

9. Elektrická prípojka

Nainštalovaný elektromotor je pripojený a pripravený na prevádzku. Pripojenie zodpovedá príslušným ustanoveniam VDE a DIN. Sieťová prípojka na strane zákazníka, ako aj predlžovacie vedenie musia zodpovedať týmto predpisom.

Poškodené elektrické prípojné vedenie

Na elektrických prípojných vedeniach často vznikajú škody na izolácii.

Príčinami môžu byť:

- Stlačené miesta, keď sa prípojné vedenia vedú cez okno alebo medzeru medzi dverami.
- Zalomené miesta v dôsledku neodborného upevnenia alebo vedenia prípojného vedenia.
- Rozrezané miesta vzniknuté pri prejazde cez prípojné vedenie.
- Škody na izolácii pri vytrhnutí zo zásuvky v stene.
- Trhliny pri zostarnutí izolácie.

Takéto poškodené elektrické prípojné vedenia sa nesmú používať a z dôvodu poškodenia izolácie sú životunebezpečné.

Elektrické prípojné vedenia pravidelne kontrolujte ohľadne poškodení. Dávajte pozor na to, aby pri kontrole prípojného vedenia nebolo toto pripojené k elektrickej sieti.

Elektrické prípojné vedenia musia zodpovedať príslušným ustanoveniam VDE a DIN. Používajte iba prípojné vedenia s označením H05VV-F.

Vytlačenie označenia typu na prípojnom kábli je predpis.

Motor na striedavý prúd

- Sieťové napätie musí predstavovať 230 V~.
- Predlžovacie vedenia do dĺžky 25 m musia vykazovať priemer 1,5 mm².

Prípojky a opravy elektrickej výbavy smie vykonávať iba vyučený elektrikár.

V prípade otázok uveďte, prosím, nasledujúce údaje:

- druh prúdu motora,
- údaje z typového štítku stroja,
- údaje o motore z typového štítku.

10. Čistenie, údržba a skladovanie

⚠ **Pozor!**

Pred všetkými čistiacimi a údržbovými prácami vyťahnite kábel zo siete! Nebezpečenstvo poranenia elektrickými údermi!

⚠ **Pozor!**

Počkajte, kým bude prístroj úplne vychladnutý! Nebezpečenstvo popálenia!

⚠ **Pozor!**

Pred všetkými čistiacimi a údržbovými prácami zbraviť prístroj tlaku! Nebezpečenstvo poranenia!

10.1 Čistenie

- Udržujte prístroj vždy v čo najčistejšom stave bez prachu a nečistôt. Utrite prístroj čistou utierkou alebo ho vyčistite vyfúkaním stlačeným vzduchom pri nastavení na nízky tlak.
- Odporúčame, aby ste prístroj čistili priamo po každom použití.
- Čistite prístroj pravidelne pomocou vlhkej utierky a malého množstva tekutého mydla. Nepoužívajte žiadne agresívne čistiace prostriedky ani riedidlá; tieto prostriedky by mohli napadnúť umelohmotné diely prístroja. Dbajte na to, aby sa do vnútra prístroja nedostala voda.
- Hadica a striekacie nástroje sa musia pred čistením odpojiť z kompresora. Kompresor nesmie byť čistený vodou, rozpúšťadlami a pod.

10.2 Údržba tlakovej nádoby / Kondenzovaná voda (obr. 1)

⚠ **Pozor!**

Pre dlhodobú trvanlivosť tlakovej nádoby (7) sa musí po každej prevádzke vypustiť kondenzovaná voda otvorením vypúšťacej skrutky (9).

Predtým nechajte vypustiť tlak z kotla (pozri 10.8). Vypúšťacia skrutka sa otvára otočením proti smeru hodinových ručičiek (pri smere pohľadu zo spodnej strany kompresora na skrutku), aby mohla kondenzovaná voda kompletne odtiecť z tlakovej nádoby. Vypúšťaciu skrutku potom znovu pevne dotiahnite (otáčanie v smere hodinových ručičiek). Skontrolujte tlakovú nádobu pred každým použitím, či nie je skorodovaná alebo poškodená. Kompresor sa nesmie prevádzkovať s poškodenou alebo skorodovanou tlakovou nádobou. V prípade, že sa zistia poškodenia, obráťte sa prosím na zákaznícky servis.

10.3 Bezpečnostný ventil (obr. 2/Pos. 16)

Poistný ventil (16) je nastavený na najvyšší prípustný tlak tlakovej nádoby. Poistný ventil nie je prípustné prestavovať alebo odstraňovať poistku spojenia medzi vypúšťacou maticou a jej uzáverom. Poistný ventil sa musí aktivovať každých 30 prevádzkových hodín min. 3-krát ročne, aby v prípade potreby fungoval.

Otvorte vypúšťaciu maticu v protismere hodinových ručičiek a následne potiahnite ventilovú tyčku cez vypúšťaciu skrutku smerom von, aby ste otvorili výpusť poistného ventilu.

Cez ventil teraz počuteľne uniká vzduch. Následne utiahnite vypúšťaciu maticu otočením v smere hodinových ručičiek.

10.4 Pravidelná kontrola hladiny oleja (obr.10)

Kompresor postavte na tvrdú, rovnú plochu. Hladina oleja sa musí nachádzať medzi značkami MAX a MIN v olejoznaku (18).

Výmena oleja: Odporúčaný olej: SAE 15W 40 alebo rovnocenný olej.

Prvá náplň oleja musí byť vymenená po 10 prevádzkových hodinách; potom sa musí každých 50 prevádzkových hodín olej vypustiť a doplniť nový.

10.5 Výmena oleja (obr. 10)

Vypnite motor a vyťahnite elektrický kábel zo zásuvky. Po vypustení prípadného prítomného vzduchového tlaku môžete odskrutkovať olejovú vypúšťaciu skrutku (20) na hustiace pumpe.

Aby olej nemohol nekontrolovane vytekať von, položte pod motor malý plechový žľab a zachyťte olej vo vhodnej nádobe. Ak olej nevytečie úplne celý von, odporúčame mierne naklonenie kompresora. Ak je olej úplne vypustený, znovu zaskrutkujte olejovú vypúšťaciu skrutku (20).

Starý olej odstráňte v príslušnom zbernom mieste pre opotrebovaný olej.

Aby bolo možné naplniť správne množstvo oleja, dbajte na to, aby stál kompresor na rovnej ploche. Naplňte nový olej do plniaceho otvoru (14.1), až kým stav oleja nedosiahne maximálnu hladinu náplne. Táto hladina je znázornená červeným bodom na olejoznaku (18) (obr. 10/ 18.1). Neprekračujte maximálne množstvo naplnenia. Preplnenie môže mať za následok poškodenie prístroja. Nasadte olejovú zátku (14) znovu na plniaci otvor oleja (14.1).

10.6 Vyčistenie nasávacieho filtra (obr. 12, 13)

Nasávací filter zabraňuje nasávaniu prachu a nečistôt. Je potrebné, aby sa tento filter čistil minimálne každých 300 prevádzkových hodín. Upchatý nasávací filter značne znižuje výkon kompresora. Vyberte nasávací filter po uvoľnení krídlovej skrutky (G). Potom stiahnite dole kryt filtra (J). Teraz môžete vybrať von vzduchový filter (L) a teleso filtra (K). Vzduchový filter, kryt filtra a teleso filtra opatrne vyklepte. Tieto diely by sa potom mali vyfúkať stlačeným vzduchom (cca 3 bar) a znovu namontovať naspäť v opačnom poradí.

10.7 Skladovanie

⚠ Pozor!

Vytiahnite elektrickú zástrčku zo siete, odvzdušnite prístroj a všetky zapojené pneumatické prístroje. Kompresor odstavte tak, aby nemohol byť uvedený do prevádzky nepovolanou osobou.

⚠ Pozor!

Kompresor skladovať len v suchom prostredí, ktoré je neprístupné nepovolánym osobám. Nepreklápať, ale skladovať v postavenom stave!

10.8 Vypustenie pretlaku

Vypustíte pretlak z kompresoru takým spôsobom, že kompresor vypnete a spotrebujete ešte prítomný tlak vzduchu v tlakovej nádobe, napr. Pustením pneumatického nástroja na voľnobeh alebo vyfukovacou pištoľou.

Servisné informácie

Je potrebné dbať na to, že v prípade tohto výrobku podliehajú nasledujúce diely bežnému pracovnému alebo prirodzenému opotrebeniu, resp. sú nasledujúce diely považované za spotrebný materiál.

Diely podliehajúce opotrebeniu*: Vzduchový filter

* nie je bezpodmienečne obsiahnuté v objeme dodávky!

11. Likvidácia a recyklácia

Prístroj sa nachádza v obale za účelom zabránenia poškodeniu pri transporte. Tento obal je vyrobený zo suroviny a tým pádom je ho možné znovu použiť alebo sa môže dať do zberu na recykláciu surovín. Prístroj a jeho príslušenstvo sa skladajú z rôznych materiálov, ako sú napr. kovy a plasty. Poškodené súčiastky odovzdajte na vhodnú likvidáciu špeciálneho odpadu. Informujte sa v odbornej predajni alebo na miestnych úradoch!

Staré zariadenia nevyhadzujte do domového odpadu!



Tento symbol upozorňuje na to, že tento výrobok sa musí zlikvidovať podľa smernice o odpade z elektrických a elektronických zariadení (2012/19/EÚ) a nesmie sa zlikvidovať s domovým odpadom. Tento výrobok sa musí odovzdať na to určenému zbernému stredisku. K tomu môže dôjsť napríklad vrátením pri nákupe podobného výrobku alebo odovzdaním autorizovanému zbernému stredisku na recykláciu odpadu z elektrických a elektronických zariadení. Neodborné zaobchádzanie so starými zariadeniami môže mať v dôsledku potenciálne nebezpečných látok, ktoré obsahuje odpad z elektrických a elektronických zariadení, negatívny vplyv na životné prostredie a zdravie osôb. Odbornou likvidáciou tohto výrobku navyše prispievate k efektívnemu využívaniu prírodných zdrojov. Informácie o zberných strediskách pre staré zariadenia získate od vašej miestnej správy, verejnoprávnej inštitúcie zaoberajúcej sa likvidáciou odpadu, autorizovaného úradu pre likvidáciu odpadu z elektrických a elektronických zariadení alebo od vášho odvozu odpadkov.

12. Odstraňovanie porúch

Porucha	Možná príčina	Náprava
Kompresor nebeží.	Nie je k dispozícii sieťové napätie.	Skontrolovať kábel, sieťovú zástrčku, poistku a zásuvku.
	Príliš nízke sieťové napätie.	Nepoužívať príliš dlhé predlžovacie káble. Použiť predlžovací kábel s dostatočným prierezom žily.
	Vonkajšia teplota príliš nízka.	Neprevádzkovať pri vonkajšej teplote nižšej ako +5°.
	Prehriaty motor.	Motor nechať vychladnúť prípadne odstrániť príčinu prehriatia.
Kompresor beží, avšak bez tlaku.	Spätný ventil je netesný.	Vymeniť spätný ventil.
	Tesnenia sú poškodené.	Skontrolovať tesnenia, opotrebované tesnenia nechať vymeniť v odbornom servise.
	Vypúšťacia skrutka na kondenzovanú vodu (9) netesná.	Rukou dotiahnuť skrutku. Skontrolovať tesnenie na skrutke, prípadne vymeniť.
Kompresor beží, tlak sa zobrazuje na manometri, ale nástroje nebežia.	Netesné hadicové spoje.	Skontrolovať pneumatickú hadicu a nástroje, v prípade potreby vymeniť.
	Netesná rýchlospojka.	Skontrolovať rýchlospojku, v prípade potreby vymeniť.
	Nastavený príliš nízky tlak na regulátore tlaku (3).	Regulátor tlaku ďalej povoliť.

Obrazložitev simbolov na napravi

	<p>Pred uporabo preberite navodila za uporabo in varnostna opozorila ter jih upoštevajte!</p>
	<p>Nosite protihrupno zaščito. Hrup lahko povzroči izgubo sluha.</p>
	<p>Vroča površina.</p>
	<p>Pozor - električna napetost.</p>
	<p>Pozor! Vgrajena je avtomatska zagonska naprava. Tretjim osebam prepričajte dostop do delovnega območja.</p>
	<p>Pozor! Pred prvim zagonom preverite stanje olja in zamenjajte zamašek za olje!</p>

Kazalo:
Stran:

1.	Uvod	93
2.	Opis naprave	93
3.	Obseg dobave	93
4.	Uporaba v skladu z namenom	94
5.	Varnostna opozorila	94
6.	Tehnični podatki	95
7.	Pred obratovanjem	96
8.	Postavitev in upravljanje	96
9.	Električna priključitev	97
10.	Čiščenje, vzdrževanje in shranjevanje.....	97
11.	Odstranjevanje in ponovna uporaba	98
12.	Odpravljanje napak	99

1. Uvod

Proizvajalec:

scheppach
 Fabrikation von Holzbearbeitungsmaschinen GmbH
 Günzburger Straße 69
 D-89335 Ichenhausen

Spoštovani kupec,

želimo vam veliko zadovoljstva in uspeha pri delu z vašim novim strojem.

Opozorilo:

Izdelovalec te naprave po veljavnem zakonu o jamstvu za proizvode ne jamči za škodo, ki nastane na tej napravi ali zaradi te naprave v naslednjih primerih

- Neustrezno ravnanje,
- Neupoštevanje navodil za uporabo,
- Popravila s strani tretjih oseb, nepooblaščenega strokovnega osebja,
- Vgradnja in zamenjava nadomestnih delov, ki niso originalni,
- Uporaba, ki ni v skladu z določili,
- Izpad električne napeljave zaradi neupoštevanja elektrotehničnih predpisov in določil VDE 0100, DIN 57113 / VDE 0113.

Priporočamo:

Pred sestavo in uporabo stroja preberite celotna navodila za uporabo.

S pomočjo navodil za uporabo se boste lažje seznanili s strojem in lažje izkoristili možnosti uporabe, ki so v skladu z določili.

Navodila za uporabo vsebujejo pomembne napotke za varno, pravilno in gospodarno uporabo stroja, za preprečevanje nevarnosti, zmanjševanje stroškov popravil, zmanjševanje neizkoriščenega časa in povečanje zanesljivosti in življenjske dobe stroja.

Poleg varnostnih določil v teh navodilih za uporabo morate obvezno upoštevati tudi predpise, ki veljajo za uporabo stroja v vaši državi.

Navodila za uporabo hranite skupaj s strojem v plastični mapi, ki ščiti pred umazanijo in vlago. Vsak uporabnik mora pred začetkom del prebrati in upoštevati navodila za uporabo. S strojem smejo delati le osebe, ki so seznanjene z uporabo stroja in s tem povezanimi nevarnostim. Upoštevati je treba najnižjo zahtevano starost.

Poleg varnostnih opozoril iz navodil za uporabo in posebnih predpisov, ki veljajo v vaši državi, je treba upoštevati tudi splošno priznana tehnična pravila za uporabo podobno zasnovanih naprav.

Ne prevzemamo nikakršne odgovornosti za nezgode in poškodbe, nastale zaradi neupoštevanja teh navodil in varnostnih napotkov.

2. Opis naprave

1. Transportna ročica
2. Tlačno stikalo
3. Regulator tlaka
4. Hitra sklopka (nastavitev komprimiranega zraka)
5. Manometer (prikaz nastavljenega tlaka)
6. Manometer (prikaz tlaka v kotlu)
7. Tlačna posoda
8. Noga
9. Vijak za izpust kondenzatorske vode
10. Zatični vijak
11. Kolo
12. Prekritje ohišja
13. Motor
14. Čep za olje
15. Zračni filter
16. Varnostni ventil
17. Stikalo vkl/izk
18. Kontrolni prikaz / prikaz nivoja olja
19. Prenapetostno/ zaščitno stikalo
20. Vijak za izpust olja

- A Noga
- B Podložka
- C Varnostni obroč
- D Pritrdilna matica
- E Priključno mesto za zračni filter
- F Varnostni zatič
- G Vijak
- H Podložka
- J Prekritje zračnega filtra
- K Nastavek za zračni filter
- L Filtrski element

3. Obseg dobave

- Kompresor
- navodilo za uporabo
- 2 kolesi
- noga
- pribor za montažo (glejte sliko 3)
- Plastenka za olje
- Odprite embalažo in iz nje previdno vzemite napravo.
- Odstranite ovojni material ter dele embalaže/transportno zaščito (če obstaja).
- Preverite, ali je obseg dobave popoln.
- Preverite, ali so na napravi in delih vidne napake.
- Embalažo shranite do poteka garancije.

⚠ POZOR!

Naprava in embalaža nista igrača. Otroci se ne smejo igrati s plastičnimi vrečkami, folijo in majhnimi deli. Nevarnost pogoltnjena in zadušitve!

4. Uporaba v skladu z namenom

Naprava je namenjena proizvodnji komprimirane- ga zraka za naprave, ki delujejo na zrak s pretokom do 270 l/min (npr. polnilec pnevmatik, pištola za zrak in lakirna pištola). Zaradi omejene količine pretoka zraka naprava ni primerna za obratovanje z napravami, ki za delovanje potrebujejo velik pretok zraka (npr. nihajni brusilnik, udarni vijačnik, itd.)

Napravo je dovoljeno uporabljati le skladno z namenom. Vsaka drugačna uporaba ni v skladu z namenom. Za škodo in poškodbe vseh vrst, ki so posledica take uporabe, proizvajalec ne prevzema odgovornosti.

Prosimo upoštevajte, da naše naprave niso zasnovane za obrtno ali industrijsko rabo. V takih primerih ne prevzemamo odgovornosti za škodo ali poškodbe.

5. Varnostna opozorila

⚠ Pozor! Pri uporabi električnih naprav upoštevajte sledeča varnostna opozorila, da preprečite električni udar ter nevarnost poškodb ali požara. Pred uporabo preberite vsa opozorila in navodila za uporabo shranite.

Varnost pri delu

1. Na delovnem območju vzdržujte red
 - Nered je lahko vzrok za nezgode.
2. Upoštevajte vplive okolice: napravo zaščitite pred padavinami
 - Naprave ne uporabljajte v vlažnem ali mokrem okolju
 - Nevarnost električnega udara!
 - Poskrbite za zadostno osvetlitev delovnega območja
 - Naprave ne uporabljajte, če obstaja nevarnost požara ali eksplozije.
3. Zaščitite se pred električnim udarom
 - S telesom se ne dotikajte ozemljenih delov, npr. cevi, grelnih teles, štedilnikov, hladilnikov
4. Otrokom in tretjim osebam preprečite stik z napravo in kablom, preprečite jim dostop do delovnega območja.
5. Neuporabljene električne naprave skrbno shranite
 - Shranjujte jih na suhem, od tal dvignjenem in zaprtim mestu, zunaj dosega otrok
6. Napravo zaščitite pred preobremenitvijo
 - V območju predpisane zmogljivosti je delo varnejše.
7. Nosite zaščitna oblačila
 - Ne nosite širokih oblačil ali nakita, saj jih lahko ujamejo vrteči deli.
 - Pri delu na prostem priporočamo nošenje gumijastih rokavic in obutve, ki ne drsi

- Če imate dolge lase, pri delu uporabljajte mrežico za lase.
8. Kabla ne uporabljajte za nenamensko uporabo
 - Ne držite kabla, ko želite izvleči vtič iz vtičnice. Kabel zaščitite pred vročino, oljem in ostrimi robovi
 9. Orodje skrbno vzdržujte
 - Vzdržujte čist kompresor, da zagotovite brezhibno in varno delovanje
 - Upoštevajte navodila za vzdrževanje
 - Redno preverjajte priključne vodnike naprave in jih v primeru poškodb izročite v popravilo strokovnjaku
 - Podaljševalne vodnike redno preverjajte in jih po možnosti zamenjajte, če so poškodovani
 10. Vtič izvlecite iz vtičnice
 - če naprava dlje časa ne obratuje, pred vzdrževalnimi deli in pred menjavo delov.
 11. Preprečite nenamerno delovanje
 - Prepričajte se, ali je stikalo pri vklopu vtiča v vtičnico izklopljeno.
 12. Za delo na prostem uporabljajte podaljševalni kabel
 - Na prostem uporabljajte le temu namenjen in ustrezen podaljševalni kabel.
 - Kabelsko roletno uporabljajte le s popolnoma odvitim kablom.
 13. Bodite pozorni ves čas
 - Pazite, kaj delate. Delo opravljajte pozorno. Ne uporabljajte električnih naprav, kadar niste zbrani.
 14. Električno napravo pregledajte, ali obstajajo morebitne napake.
 - Pred nadaljnjo uporabo je potrebno zaščitne dele ali lažje poškodovane dele pregledati, ali delujejo brezhibno in v skladu z namenom.
 - Preverite, ali gibljivi deli brezhibno delujejo in se ne vpenjajo ter ali so poškodovani. Deli morajo biti pravilno montirani in izpolnjevati vse zahteve, da je delovanje naprave brezhibno
 - Okvarjene zaščitne dele mora v skladu z namenom popraviti ali zamenjati usposobljeno osebje, v kolikor v navodilih za uporabo ni navedeno drugače.
 - Poškodovana stikala je potrebno zamenjati v servisnem centru.
 - Ne uporabljajte poškodovanih ali nepravilno delujočih priključnih vodnikov
 - Ne uporabljajte električnih naprav, pri katerih stikala ni mogoče nastaviti.
 15. Napravo naj preveri usposobljen električar
 - Ta električna naprava je v skladu z zadevnimi varnostnimi predpisi. Popravilo sme izvesti le osebje električne stroke, ki uporabi originalne nadomestne dele; sicer lahko uporabnik utrpí poškodbe

16. Pozor!

- Zaradi lastne varnosti uporabljajte le pribor in dane naprave, ki so navedene v navodilih za uporabo in jih priporoča ali navaja proizvajalec. Uporaba drugih nadomestnih delov, kot so navedeni v katalogu, lahko povzroči nevarnost poškodb

17. Hrup

- Pri uporabi kompresorja nosite zaščitne slušalke

18. Zamenjava priključnega vodnika

- Če je ta okvarjen, ga mora zamenjati proizvajalec ali električar, da preprečite lastno ogroženost

19. Polnjenje pnevmatik

- Takoj po polnjenju z manometrom preverite tlak v pnevmatikah, npr. na bencinski črpalki.

20. Prevozni kompresorji na gradbiščih

- Prepričajte se, da so vse cevi in armature primerne za najvišji dovoljen delovni tlak kompresorja

21. Mesto postavitve

- Kompresor postavljajte le na ravno površino.

⚠ OPOZORILO! To električno orodje med delovanjem ustvarja elektromagnetno polje. To polje lahko v določenih okoliščinah vpliva na aktivne ali pasivne medicinske vsadke. Zaradi zmanjšanja nevarnosti resnih ali smrtnih poškodb, osebam z medicinskimi vsadki priporočamo, da se pred uporabo električnega orodja posvetujejo s svojim zdravnikom ali proizvajalcem medicinskega vsadka.

DODATNA VARNOSTNA OPOZORILA

Varnostna opozorila za delo s komprimiranim zrakom in izpihivalno pištolo

- Kompresorska črpalka in vodniki se med obratovanjem močno segrejejo. Ob dotiku lahko utrpite opekline
- Zrak, ki ga vsesa kompresor, ne sme vsebovati primesi, ki bi lahko povzročile požar ali eksplozijo.
- Ko odvijate cevno spojko, sklopni del trdno držite v rokah. Tako preprečite poškodbe, ki bi jih povzročila cev, ki se zdrsne nazaj.
- Pri uporabi pihalne pištole nosite zaščitna očala. Odpadni in odpihnjeni delci lahko povzročijo poškodbe.
- Z izpihivalno pištolo ne pihajte proti osebam in z njo ne čistite oblačil. Nevarnost poškodb!

Varnostni napotki pri brizganju barve

- Za barve ali topila ne uporabljajte plamena, če je njegova temperatura nižja od 55° C. Nevarnost eksplozije!
- Lakov in topil ne segrevajte. Nevarnost eksplozije!
- Če napravo uporabljate na nevarnih tekočinah, so za zaščito potrebne filtrirne naprave (maske). Pri teh izdelkih upoštevajte tudi opozorila proizvajalca

- Upoštevajte navodila in označbe na ovojnem materialu izdelkov uporabljenih izdelkov. Po potrebi upoštevajte dodatna varnostna opozorila, še posebej nosite primerna oblačila in maske.
- Med brizganjem barve v delovnem prostoru ni dovoljen kaditi. Nevarnost eksplozije! Lahko vnetljivi so tudi hlapi!
- Kurišča, odprti ogenj ali naprave, ki proizvajajo iskre, se ne smejo nahajati v bližini oz. tam obratovati.
- V delovnem prostoru ne shranjujte ali uživajte pijače ali hrane. Hlapi so zdravju škodljivi.
- Delovni prostor mora biti večji od 30 m², med nanašanjem in sušenjem zagotovite zadostno zračenje prostora.
- Ne pršite proti vetru. Pri nanosu vnetljivih oz. nevarnih snovi za brizganje upoštevajte lokalna določila.
- V povezavi s PVC tlačno cevjo ne uporabljajte snovi, kot so beli špirit, butil alkohol in metilen klorid. Te snovi uničujejo tlačno cev.

Uporaba tlačne posode

- Pri uporabi tlačne posode je to potrebno vzdrževati, uporabljati in nadzorovati v skladu z namenom, izvajati vzdrževalna dela in popravila ter po možnosti izvesti varnostne ukrepe
- Nadzorni organi lahko v posameznih primerih odredijo nadzorne ukrepe.
- Tlačne posode ne uporabljajte, če obstaja napaka, ki lahko predstavlja nevarnost za uporabnika ali tretje osebe.
- Pred uporabo tlačno posodo pregledajte, ali obstajajo rja ali poškodbe. Kompresor ne sme obratovati s poškodovano ali rjasto tlačno posodo. Če opazite napake, prosimo obvestite servisno službo/prodajalca.

Navodila za uporabo skrbno shranite.

6. Tehnični podatki

Priključna napetost	230 V~ 50 Hz
Moč motorja	max. 1500 W
Delovanje	S1
Število vrtljajev kompresorja	2850 min ⁻¹
Volumen tlačne posode	ca. 24 l
Obratovalni tlak	ca. 8 bar
Teo. moč sesanja	ca. 220 l/min
Raven zvočne moči L _{WA}	93 dB(A)
Negotovost K _{WA}	2.4 dB
Vrsta zaščite	IP20
Masa naprave	23 kg

Emisijske vrednosti hrupa so podane v skladu z EN ISO 2151.

Nosite protihrupno zaščito.

Hrup lahko povzroči izgubo sluha.

7. Pred obratovanjem

- Pred priključitvijo se prepričajte, da se podatki na tipski tablici ujemajo z omrežnimi navedbami.
- Pred prvim zagonom odstranite transportni čep (14) in ohišje ročične gredi napolnite z oljem, kot je opisano pod točko 8.4.
- Preverite, ali na izdelku obstajajo transportne napake. Morebitne napake takoj sporočite transportni službi oz. prodajalcu.
- Kompresor postavite v bližino uporabnika.
- Ne uporabljajte dolgih vodov za dovod/odvod zraka (podaljševalni kabli).
- Pazite, da je sesani zrak suh in da ne vsebuje prahu.
- Kompresorja ne postavljajte v vlažen ali moker prostor.
- Kompresor uporabljate le v primernih prostorih (dobro zračeni, temperatura okolica +5°C do 40°C). V prostoru ne sme biti prahu, kislin, hlapov, eksplozivnih ali gorljivih plinov.
- Kompresor je primeren za uporabo v suhih prostorih. V prostorih, kjer obstaja pršišča voda, uporaba ni dovoljena.

8. Postavitev in upravljanje

⚠ Pozor!

Pred uporabo napravo v celoti montirajte!

Za montažo potrebujete: 2x viličasti ključ 13 mm (ni del dobavnega obsega)

8.1 Montaža koles(11)

- Priložena kolesa (11) montirajte, kot prikazuje slika 5.

8.2 Montaža nosilnih nog

- Priložene nosilne noge (A) montirajte, kot prikazuje slika 6.

8.3 Montaža zračnega filtra (15)

- Odstranite transportne čepe (slika 11, del F) in zračni filter (slika 12 / 15) pritrdite na napravo tako, da ga privijete v smeri urinega kazalca (N) (slika 13).
- Za vzdrževalna dela zračni filter (15) odvijte z vrtenjem v nasprotni smeri urinega kazalca (M) (slika 13).

8.4 Menjava transportnega pokrova (slika 8 - 10)

- Odstranite transportni pokrov (14) odprtine za dolivanje olja.
- Priloženo kompresorsko olje dolijte v ohišje ročične gredi in priloženi čep za olje vstavite v odprtino za dolivanje olja.

Preverjanje nivoja olja

⚠ Pred prvo uporabo nujno preverite nivo olja!

1. Obratovanje brez olja povzroči škodo, ki je ni mogoče popraviti in izniči garancijo.
2. S pokrova motorne gredi na ohišju kompresorja odstranite plastično transportno zadrgo (glejte sliko 8).
3. Preverite nivo olja z opazovalnim stekelcem (18). Nivo olja se mora nahajati znotraj rdečega kroga (glejte sliko 10, del 18.1)
4. Pritrdite zaporni čep (14), ki je del dobavnega obsega in ga tesno privijete.

8.5 Omrežna priključitev

- Na kompresorju je omrežni vodnik z varnostnim vtičem. Tega je mogoče priključiti na vsako 230V ~ 50 Hz vtičnico z 16 A zaščito.
- Pred uporabo se prepričajte, ali je omrežna napetost skladna z obratovalno, ki je navedena na tipski tablici naprave.
- Dolgi dovodni vodi, podaljški, kabelski bobni itd. povzročajo padec napetosti in lahko zavirajo delovanje motorja.
- Pri nizkih temperaturah pod +5°C je zagon motorja otežen.

8.6 Stikalo za vklop/izklop (slika 2, del 17)

- Za vklop kompresorja stikalo za vklop/izklop (17) potisnite navzgor. Za izklop stikalo potisnite navzdol (17).

8.7 Tlačna nastavev: (slika 4)

- S tlačnim regulatorjem (3) nastavite tlak na manometru (5).
- Nastavljeni tlak lahko razberete s hitre spojke (slika 1/del 4).
- Na manometru (6) lahko preberete tlak kotla.

8.8 Nastavev tlačnega stikala

- Tlačno stikalo (2) je tovarniško nastavljeno.
Vklonni tlak: ca. 6 bar
Izklopni tlak: ca. 8 bar

8.9 Stikalo z zaščito pred preobremenitvijo (slika 14, del 19)

- V kompresor je vgrajena avtomatska zaščita pred termično preobremenitvijo. Zaščita pred obremenitvijo se aktivira pri previsoki temperaturi motorja.
- Naprava se izklopi. Ponoven zagon je možen po ohladitvi in ročni ponastavitvi.
- Po aktivaciji sledite korakom:
 - napravo ohladite,
 - aktivirajte stikalo s prenapetostno zaščito (19)
- napravo zaženite, kot je opisano pod 8.6

9. Električna priključitev

Instalirani motor je ob priključitvi pripravljen za uporabo. Priključitev je v skladu z ustreznimi VDE in DIN predpisi.

Priključitev s strani stranke ter uporabljeni podaljševalni vodniki morajo ustrezati predpisom.

Poškodovani električni vodniki.

Na električnih vodnikih pogosto nastanejo poškodbe izolacije.

Možni vzroki:

- pritisnjena mesta, če vodniki potekajo skozi okna ali odprtine vrat,
- pregibi na kablju zaradi nestrokovne pritrditve ali poteka priključnega vodnika,
- prerezan kabljl zaradi povoženih mest na kablju,
- poškodbe izolacije zaradi puljenja iz vtičnice,
- razpoke, ki nastanejo zaradi staranja kabla.

Tako poškodovanih električnih vodnikov ni dovoljeno uporabljati, ker zaradi poškodovane izolacije ogrožajo življenje. Električne priključke redno pregledujte, ali obstajajo napake. Pazite, da vodniki ob pregledu niso priključeni na napetost. Priključni vodniki morajo biti v skladu z zadevnimi VDE- in DIN predpisi. Uporabite le vodnike z oznako H05VV-F.

Napis s tipsko oznako na priključnem kablju je obvezen.

Motor z izmeničnim tokomr

- Omrežna napetost mora znašati 230 V~.
- Premer podaljševalnih vodnikov dolžine do 25 m mora znašati 1,5 mm².

Priključitev in popravilo električnih delov sme izvesti le električar.

Pri dodatnih vprašanjih navedite:

- vrsto toka motorja
- podatke na tipski tablici naprave
- podatke na tipski tablici motorja

10. Čiščenje, vzdrževanje in shranjevanje

⚠ Pozor!

Pred čiščenjem in vzdrževalnimi deli izvlcite vtič! Nevarnost poškodb zaradi tokovnega udara!

⚠ Pozor!

Počakajte, da se naprava v celoti ohladi. Nevarnost opeklin!

⚠ Pozor!

Pred vsakim čiščenjem in vzdrževanjem odstranite ves tlak iz naprave! Nevarnost poškodb!

10.1 Čiščenje

- Napravo kolikor je mogoče zaščitite pred prahom in umazanijo. Napravo očistite s čisto krpo ali jo spihajte s pihalno napravo pri nizkem tlaku.
- Priporočamo čiščenje naprave po vsaki uporabi.
- Napravo redno čistite z vlažno krpo in nekaj mazavega mila. Ne uporabljajte čistil ali topil, saj bi lahko poškodovale napravo. Pazite, da voda ne vstopi v notranjost naprave.
- Pred začetkom čiščenja cev in nastavke za brizganje ločite od kompresorja. Kompresorja ne čistite z vodo, topili in podobnim.

10.2 Vzdrževanje tlačne posode/kondenzne vode (slika 1)

⚠ Pozor!

Za trajno delovanje tlačne posode (7) je potrebno po vsakem obratovanju kondenzno vodo z odprtjem odtočnega vijaka izpustiti.

Pred tem izpustite kotlovni tlak (glejte 10.8). Odtočni vijak se odpre z vrtenjem v nasprotni smeri urinega kazalca (smer gledanja s spodnje strani na vijak), da kondenzna voda lahko v celoti izteče iz tlačne posode. Odtočni vijak nato znova privijte (vrtenje v smeri urinega kazalca). Pred vsakim obratovanjem preverite, ali na tlačni posodi obstajajo rja ali napake. Kompresor ne sme obratovati s poškodovano ali rjasto tlačno posodo. Ugotovite vrsto napake ter se obrnite na proizvajalca.

10.3 Varnostni ventil (slika 2/del 16)

Varnostni ventil (16) je nastavljen na najvišji dovoljen tlak tlačne posode. Varnostnega ventila ni dovoljeno premikati ali odstraniti vezne varovalke med vezno matico in njenim pokrovom. Da varnostni ventil pravilno deluje, ko je potrebno, ga je treba aktivirati na vsakih 30 obratovalnih ur oziroma vsaj 3-krat letno. Za odpiranje obrnite odtočno matico v nasprotni smeri urinega kazalca in nato drog ventila povlecite čez odtočno matico navzven, da odprete izpust varnostnega ventila. Ventil nato slišno izpusti zrak. Na koncu znova zategnite odtočno matico v smeri urinega kazalca.

10.4 Reden pregled nivoja olja (slika 10)

Kompresor postavite na ravno, izravnano podlago. Nivo olja na kontrolnem okencu (18) se mora nahajati med MAX in MIN.

Menjava olja: priporočeno olje je SAE 15W 40 ali primerljivo temu.

Prvo polnjenje je potrebno zamenjati po 10 obratovalnih urah.: nato po 50 obratovalnih urah olje izpustite in ga novo napolnite.

10.5 Menjava olja (slika 10)

Motor izklopite in omrežni vtič izvlecite iz vtičnice. Po izpustu morebitnega obstoječega zračnega tlaka lahko vijak za odtok olja (20) na kompresorju izvijete. Da preprečite nenadzorovano odtekanje olja, na spodnji strani pridržite pločevinasto posodo in tako zberite olje. Če olje ne izteče v celoti, kompresor lahko nagnite. Če je olje izteklo, vijak (20) znova namestite. Staro olje oddajte na zbirnem mestu za staro olje. Za določitev pravilne količine olja naj kompresor stoji na ravni podlagi. Olje napolnite skozi polnilno odprtino (14.1), da nivo olja doseže maks. polnilno količino. Ta je označen z rdečo piko na kontrolnem okencu za olje (18) (slika 18.1). Ne presežite maksimalne polnilne količine, saj lahko s tem povzročite napake na napravi. Čep (14) ponovno vstavite v odprtino za dovod olja (14.1).

10.6 Čiščenje sesalnega filtra (slika 12, 13)

Sesalni filter preprečuje vsesavanje prahu in umazanije. Filter je potrebno očistiti vsaj vsakih 300 obratovalnih ur.

Zamašen filter zmanjšuje zmogljivost kompresorja. Sesalni filter odstranite tako, da odprete križni vijak (G).

Snemite filtrski pokrov (J). Sedaj lahko odstranite zračni filter (L) in filtrsko ohišje (K). Previdno odstranite filtrsko prekritje in ohišje, z lahkim udarjanjem. Ta dela nato spihajte s komprimiranim zrakom (3 bar) in jih znova vstavite v obratnem vrstnem redu.

10.7 Shranjevanje

⚠ Pozor!

Izvlécite vtič ter izpraznite zrak iz naprave ter nanjo priključnih delov. Kompresor postavite na mesto, do katerega neusposobljene osebe nimajo dostopa.

⚠ Pozor!

Kompresor shranjujte le v suhem in pred plesnijo zaščitenem prostoru. Naprave ne prevračajte, shranjujte v pokončnem položaju!

10.8 Izpuščanje nadtlaka

Nadtlak iz kompresorja izpustite tako, da kompresor ugasnete in porabite še obstoječi zračni pritisk iz posode, npr. s pnevmatskim orodjem v prostem teku ali s pihalno pištolo

Servisne informacije

Upoštevajte, da so nekateri deli tega izdelka izpostavljeni naravni obrabi zaradi uporabe oz. da so nekateri deli potrošni material.

Obrabni deli*: Zračni filter

* ni nujno, da je v obsegu dobave!

11. Odstranjevanje in ponovna uporaba

Naprava se nahaja v embalaži, ki ščiti pred transportnimi poškodbami. Izdelana je iz neobdelanega materiala, zato jo je mogoče ponovno uporabiti ali jo oddati v reciklažo.

Naprava in njeni deli so izdelani iz različnih materialov, npr. kovine in umetne mase. Nedelujoče dele oddajte na zbirnem mestu za posebne odpadke. O možnostih odstranjevanja povprašajte lokalne organe ali v poslovalnici!

Odpadne opreme ne odvrzite med gospodinjske odpadke!







Ta simbol označuje, da je tega izdelek v skladu z Direktivo o odpadni električni in elektronski opremi (2012/19/EU) in v skladu z nacionalno zakonodajo ni dovoljeno odvreči med gospodinjske odpadke. Ta izdelek je treba dostaviti na ustrezno zbirno mesto. Lahko ga, na primer, vrnete ob nakupu podobnega izdelka ali pa ga dostavite v zbirni center, ki je pristojen za reciklažo odpadne električne in elektronske opreme. Nepravilno rokovanje z odpadno opremo lahko zaradi potencialno nevarnih snovi, ki so pogosto prisotne v odpadni električni in elektronski opremi, negativno vpliva na okolje in zdravje ljudi. Če ta izdelek pravilno zavržete, prispevate tudi k učinkoviti rabi naravnih virov. Informacije o zbirnih mestih odpadne opreme dobite pri mestni upravi, lokalnem organu, ki je pristojen za ravnanje z odpadki, pri pooblaščenem zbirnem centru za odstranjevanje odpadne električne in elektronske opreme ali pri svojem komunalnem podjetju.

12. Odpravljanje napak

Motnja	Možni vzrok	Ukrep
Kompresor ne obratuje	Ni omrežne napetosti.	Preverite vtič, varovalko in vtičnico.
	Prenizka omrežna napetost.	Ne uporabljajte predolghih podaljševalnih kablov. Uporabite podaljševalni kabel z zadostnim premerom.
	Prenizka zunanja temperatura.	Ne uporabljajte, če se zunanja temperatura nahaja pod +5° C.
	Pregret motor.	Motor ohladite in po možnosti preprečite vzroke pregrevanja.
Kompresor obratuje, a brez pritiska.	Protipovratni ventil ni tesen.	Zamenjajte protipovratni ventil.
	Poškodovana tesnila.	Preverite tesnila, nedelujoča tesnila najzamenja strokovnjak.
	Vijak za izpust kondenzne vode.	Vijake privijte z roko Preverite tesnila na vijaku, po možnosti jih zamenjajte
Kompresor obratuje, tlak je prikazan na manometru, dodatni deli ne obratujejo.	Cevne povezave niso tesne.	Preverite cev tlačnega zraka in dodatne dele, po možnosti jih zamenjajte.
	Hitre spojke niso tesne.	Preverite hitro spojko, po možnosti jo zamenjajte.
	Na tlačnem regulatorju (3) je nastavljen prenizek tlak.	Tlačni regulator odvijte.

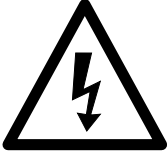
Seadmel olevate sümbolite selgitus

	<p>Lugege enne käikuvõtmist kasutusjuhend ja ohutusjuhised läbi ning pidage neist kinni!</p>
	<p>Kandke kuulmekaitset. Müra toime võib põhjustada kuulmiskadu.</p>
	<p>Hoiatus kuumade osade eest;</p>
	<p>Hoiatus elektripinge eest</p>
	<p>Hoiatus! Seade on varustatud automatiseeritud käivitusjuhtsüsteemiga. Hoidke kolmandad isikud seadme tööpiirkonnast eemal!</p>
	<p>Tähelepanu! Kontrollige enne esmakordset käikuvõtmist õlitaset ja vahetage õlisulgurkork välja!</p>

Sisukord:
Lk:

1.	Sissejuhatus.....	102
2.	Seadme kirjeldus.....	102
3.	Tarnekomplekt.....	102
4.	Sihtotstarbekohane kasutus.....	103
5.	Ohutusjuhised	103
6.	Tehnilised andmed	105
7.	Enne käikuvõtmist	105
8.	Ülespanemine ja käsitsemine	105
9.	Elektriühendus	106
10.	Puhastamine, hooldus ja ladustamine	106
11.	Utiliseerimine ja taaskäitus.....	107
12.	Rikete kõrvaldamine.....	108

1. Sissejuhatus

Tootja:

scheppach
 Fabrikation von Holzbearbeitungsmaschinen GmbH
 Günzburger Straße 69
 D-89335 Ichenhausen

Austatud klient!

Soovime Teile uue seadme meeldivat ja edukat kasutamist.

Juhis:

Kõnealuse seadme tootja ei vastuta kehtiva tootevastutuse seaduse järgi kahjude eest, mis tekivad seadmel või seadme tõttu alljärgnevatel juhtudel:

- asjatundmatul käsitlemisel,
- käsitlemiskorralduse eiramisel,
- remontimisel kolmandate isikute, mittevolitatud spetsialistide poolt,
- mitte-originaalosaade paigaldamisel ja nendega väljavahetamisel,
- mitte sihtotstarbekohasel kasutamisel,
- elektrisüsteemi rivist väljalangemisel elektri-alaeeskirjade ning VDE nõuete 0100, DIN 57113 / VDE0113 eiramisel.

Pidage silmas:

Lugege enne montaaži ja käikuvõtmist kogu kasutusjuhendi tekst läbi.

Käesoleva kasutusjuhendi ülesandeks on hõlbustada tööriista tundmaõppimist ja selle kasutamist vastavalt sihtotstarbekohastele kasutusvõimalustele.

Kasutusjuhend sisaldab tähtsaid juhiseid, kuidas saate tööriistaga ohutult, asjatundlikult ning ökonoomselt töötada, ja kuidas saate vältida ohte, hoida kokku remondikulusid, lühendada seisuaegu ning suurendada tööriista töökindlust ja eluiga.

Lisaks käesolevas kasutusjuhendis esitatud ohutusnõuetele peate tingimata järgima oma riigis tööriista käitamise kohta kehtivaid eeskirju.

Hoidke kasutusjuhendit kilekotis mustuse ja niiskuse eest kaitstult tööriista juures alal. Kõik operaatorid peavad selle enne töö alustamist läbi lugema ja seda hoolikalt järgima. Tööriistaga tohivad töötada ainult isikud, keda on tööriista kasutamise osas instrueeritud ja sellega seonduvast ohtudest teavitatud. Nõutavast miinimumvanusest tuleb kinni pidada.

Peale käesolevas kasutusjuhendis sisalduvate ohutusjuhiste ning Teile riigis puidutöötlusmasinate kohta kehtivate eeskirjade tuleb järgida üldtunnustatud tehnilisi reegleid.

Me ei võta vastutust õnnetuste või kahjude eest, mis tekivad käesoleva juhendi ja ohutusjuhiste eiramisest.

2. Seadme kirjeldus

1. Transpordikäepide
2. Rõhulüliti
3. Rõhuregulaator
4. Kiirliitmik (reguleeritud suruõhk)
5. Manomeeter (saab seadistatud rõhu maha lugeda)
6. Manomeeter (saab katlarõhu maha lugeda)
7. Rõhumahuti
8. Seisujalg
9. Kondensvee väljalaskepolt
10. Rattarummu polt
11. Ratas
12. Seadme kate
13. Mootor
14. Õli sulgurkork
15. Õhufilter
16. Ohutusventiil
17. Sisse-/ Välja-lüliti
18. Õlitaseme-/kontrollnäidik
19. Ülekoormus-/kaitselüliti
20. Õli väljalaske-/polt

- A Seisujalg
- B Alusseib
- C Lukustusrõngas
- D Kinnitusmutter
- E Õhufiltri ühenduspunkt
- F Kindlustuskork
- G Polt
- H Alusseib
- J Õhufiltri kate
- K Õhufiltri südamik
- L Filterelement

3. Tarnekomplekt

- Kompressor
 - käsitusjuhend
 - 2 ratas
 - seisujalg
 - montaažimaterjal (vt joon. 3)
 - Õlipudel
- Avage pakend ja võtke seade ettevaatlikult välja.
 - Eemaldage pakendusmaterjal ja pakendus- ning transpordikindlustused (kui olemas).
 - Kontrollige üle, kas tarnekomplekt on terviklik.
 - Kontrollige seadet ja tarvikudetaile transpordikahjustuste suhtes.
 - Hoidke pakendit võimaluse korral kuni garantiiaja möödumiseni alal.

⚠ TÄHELEPANU

Seade ja pakendusmaterjalid pole laste mänguasjad! Lapsed ei tohi kilekottide, kilede ja väiketailidega mängida! Valitseb allaneelamis- ja lämbumisoht!

4. Sihtotstarbekohane kasutus

Kompressor on ette nähtud suruõhu tootmiseks suruõhukäitusega tööriistadele, mida saab käitada õhukogusega kuni u 270 l/min (nt rehvitäitja, puhumispüstol ja värvipüstol). Õhu piiratud edastuskoguse tõttu pole võimalik käitada tööriistu, millel on väga kõrge õhukulu (nt ekstsenterlihviija, varslihviija ja löökkruvits).

Masinat tohib kasutada ainult vastavalt selle otstarbele. Igasugune sellest ulatuslikum kasutus pole sihtotstarbekohane. Sellest põhjustatud kahjude või igat liiki vigastuste eest vastutab kasutaja/operaator ja mitte tootja.

Palun pidage silmas, et meie seadmed pole konstrueeritud kommerts-, käsitööndus- ega tööstuskasutuse jaoks. Me ei võta üle pretensiooniõiguskohustust, kui seadet kasutatakse kommerts-, käsitööndus- või tööstusettevõtetes ning samaväärsetel tegevustel.

5. Ohutusjuhised

⚠ Tähelepanu! Elektritööriistade kasutamisel tuleb kaitseks elektrilöögi, vigastus- ja tuleohtu eest järgimisi põhimõttelisi ohutusmeetmeid järgida. Lugege kõik need juhised enne kõnealuse tööriista kasutamist läbi ning hoidke ohutusjuhiseid korralikult alal.

Ohutu töötamine

1. Hoidke oma tööpiirkond korras.
 - Tööpiirkonnas valitseva korratuse tagajärjeks võivad olla õnnetused.
2. Arvestage ümbrusmõjudega
 - Ärge jätke elektritööriistu vihma kätte.
 - Ärge kasutage elektritööriistu niiskes või märjas keskkonnas. Oht elektrilöögi tõttu!
 - Hoolitsege tööpiirkonna hea valgustuse eest.
 - Ärge kasutage elektritööriista kohtades, kus valitseb tulekahju- või plahvatusoht.
3. Kaitske ennast elektrilöögi eest
 - Vältige kehaga maandatud osade nagu (nt torud, radiaatorid, elektripliidid, külmutusseadmed) puudutamist.
4. Hoidke lapsed eemal!
 - Ärge laske teistel isikutel tööriista ja kaablit puudutada, hoidke nad tööpiirkonnast eemal.

5. Hoidke mittekasutatavaid elektritööriistu turvaliselt alal.
 - Mittekasutatavad elektritööriistad tuleks panna ära kuiva kõrgemal asuvasse või lukustatud kohta, väljapoole laste käeulatus.
6. Ärge koormake elektritööriista üle.
 - Nad töötavad paremini ja ohutumalt esitatud võimsusvahemikus.
7. Kandke sobivat riietust.
 - Ärge kandke avarat riietust või ehteid, mis võiksid liiguvatesse osadesse kinni jääda.
 - Õues töötamisel on soovitatavad kummikindad ja libisemiskindlad jalatsid.
 - Kandke pikkade juuste korral juuksevõrku.
8. Ärge kasutage kaablit eesmärkidel, milleks see pole ette nähtud
 - Ärge kasutage kaablit, et pistikut pistikupesast välja tõmmata. Kaitske kaablit kuumuse, õli ja teravate servade eest.
9. Hoolitsege oma tööriistade eest hästi.
 - Hoidke oma kompressor, et hästi ning ohutult töötada.
 - Järgige hoolduseeskirju.
 - Kontrollige regulaarselt elektritööriista ühendusjuhet ja laske see kahjustuse korral üksnes tunnustatud spetsialistil uuega asendada.
 - Kontrollige regulaarselt pikendusjuhtmeid ja asendage, kui need on kahjustunud.
10. Tõmmake pistik pistikupesast välja.
 - Elektritööriista mittekasutuse korral, enne hoolust ja tööriistade nagu nt saeketta, puuri, freesi vahetamist.
11. Vältige ettekatsetamatut käivitumist.
 - Veenduge, et lüliti on pistiku pistikupesasse pistimisel välja lülitatud.
12. Kasutage väliskeskkonnas pikenduskaablit.
 - Kasutage õues ainult selleks lubatud ja vastavalt tähistatud pikenduskaablid.
 - Kasutage kaablitruumit üksnes mahakeritud seisundis.
13. Olge alati tähelepanelik.
 - Jälgige oma tegevust. Toimige töötamisel mõistlikult. Ärge kasutage elektritööriista, kui olete haigevil.
14. Kontrollige elektritööriista võimalike kahjustuste suhtes
 - Enne elektritööriista edasist kasutamist tuleb uurida kaitseseadiseid või kergesti kahjustatud detaile nende laitmatu ja sihtotstarbekohase talitluse suhtes.
 - Kontrollige üle, kas liiguvad detailid talitlevad laitmatult ega kiilu kinni või kas detailid on kahjustatud. Kõik detailid peavad olema õigesti monteeritud ja täitma kõiki tingimusi, et elektritööriista laitmatult kasutamist tagada.

- Kahjustatud kaitseseadised ja osad tuleb lasta tunnustatud erialatöökojas remontida või välja vahetada, kui kasutusjuhendis pole mainitud teisiti.
 - Kahjustatud lülitid tuleb lasta asendada kliendi-teeninduse töökojas.
 - Ärge kasutage vigaseid või kahjustatud ühendusjuhtmeid.
 - Ärge kasutage elektritööriistu, millel pole võimalik lüliti sisse ja välja lülitada.
15. Laske elektritööriist elektrispetsialistil remontida.
- Antud elektritööriist vastab asjaomastele ohutusnõuete. Remonti tohib teostada ainult elektrispetsialist originaalvaruosi kasutades; vastasel juhul võivad kasutajal õnnetused juhtuda.
16. Tähelepanu!
- Kasutage isikliku ohutuse huvides ainult kasutusjuhendis mainitud või tootja poolt soovitatud või mainitud tarvikuid ning lisaseadmeid. Muude kui kasutusjuhendis või kataloogis soovitatud rakendustööriistade või tarvikute kasutamine võib tähendada Teile isiklikku vigastusohtu.
17. Müra
- Kandke kompressori kasutamisel kuulmekaitset.
18. Ühendusjuhtme väljavahetamine
- Kui kahjustatakse ühendusjuhet, siis tuleb see lasta ohtude vältimiseks tootjal või elektrispetsialistil asendada. Oht elektrilöökide tõttu
19. Rehvide täitmine
- Kontrollige rehvirõhku vahetult pärast täitmist sobiva manomeetriga, nt tanklas.
20. Tänavamobiilsed kompressorid ehitusplatsikäitusel
- Pöörake tähelepanu sellele, et kõik voolikud ja armatuurid on kompressori suurimale lubatud töö rõhule sobilikud.
21. Ülespanekukoht
- Pange kompressor üles ainult tasasele pinnale.

⚠ HOIATUS! Antud elektritööriist tekitab käitamise ajal elektromagnetilise välja. Kõnealune väli võib teatud tingimustel aktiivsete või passiivsete meditsiiniliste implantaatide talitlust halvendada. Vähendamaks tõsiste või surmavate vigastuste ohtu, soovime me meditsiiniliste implantaatidega isikutel arsti ja meditsiinilise implantaadi tootjaga konsulteerida enne, kui elektritööriista käsitletakse.

TÄIENDAVID OHUTUSJUHISED

Ohutusjuhised suruõhu ja puhumispüstolitega töötamiseks

- Tihenduspump ja torustikud saavutavad käitamisel kõrgeid temperatuure. Puudutamine põhjustab põletusi.
- Kompressori poolt sisseimetav õhk tuleb hoida vaba lisanditest, mis võivad tihenduspumbas tulekahjusid või plahvatusi põhjustada.

- Hoidke voolikuliitmiku vabastamisel vooliku liitmikuosa käega kinni. Nii väldite tagasipõrkuvast voolikust tingitud vigastusi.
- Kandke puhumispüstoliga töötamisel kaitseprille. Võõrkehade ja eemalepuhutavate osade tõttu võidakse kergesti vigastusi põhjustada.
- Ärge puhuge puhumispüstoliga inimeste suunas ega puhastage seljas olevat riietust. Vigastusoht!

Ohutusjuhised värvi pihustamisel

- Ärge töödelge värve või lahusteid leektäpiga alla 55° C. Plahvatusoht!
- Ärge soojendage värve ja lahusteid. Plahvatusoht!
- Kui töödeldakse tervistkahjustavaid vedelikke, siis on kaitseks nõutavad filterseadmed (näomaskid). Järgige ka selliste ainete tootjate esitatud andmeid kaitsemeetmete kohta.
- Tuleb järgida töödeldavate materjalide ümbrispakenditele pandud ohtlike ainete määruse andmeid ja tähiseid. Vajaduse korral tuleb võtta tarvitusele täiendavad meetmed, eelkõige kanda sobivat riietust ja maske.
- Pihustamisprotseduuri ajal ja tööruumis ei tohi suitsetada. Plahvatusoht! Samuti on värviaurud kergesti süttivad.
- Tuletegemiskohad, lahtine valgustus või sädemeid tekitavad masinad ei tohi olemas olla või vastavalt ei tohi neid käitada.
- Ärge säilitage ega tarbige tööruumis roogasid ja jookke. Värviaurud on tervistkahjustavad.
- Tööruum peab olema suurem kui 30 m³ ja pihustamisel ning kuivatamisel peab olema tagatud piisav õhuvahetus.
- Ärge pihustage vastu tuult. Järgige põlemisvõimeliste või ohtlike pritsitavate ainete pihustamisel põhimõtteliselt kohaliku politseiameti nõudeid.
- Ärge töödelge PVC rõhuvoolikuga ühenduses meediume nagu testbensiin, butüülalkohol ja metüleenkloriid. Need meediumid rikuvad rõhuvooliku.

Rõhumahutite käitamine

- Rõhumahutit käitav isik peab seda säilitama nõuetekohases seisundis, seda nõuetekohaselt käitama, järelevalvet teostama, nõutavad korrashoiu- ja parandustööd viivitamatult läbi viima ning olude kohaselt nõutavad ohutusmeetmed tarvitusele võtma.
- Järelevalveamet võib üksiku juhtumil järelevalve-meetmeid kohaldada.
- Rõhumahutit ei tohi käitada, kui sel esineb puudusi, mis ohustavad töötajaid või kolmandaid isikuid.
- Kontrollige rõhumahutit iga kord enne käitust rooste ja kahjustuste suhtes. Kompressorit ei tohi kahjustatud või roostes rõhumahutiga käitada. Kui tuvastate kahjustusi, siis pöörduge palun kliendi-teenindustöökotta.

Hoidke ohutusjuhised korralikult alles.

6. Tehnilised andmed

Võrguühendus	230 V~ 50 Hz
Mootori võimsus	max. 1500 W
Töörežiim	S1
Kompressori pöördearv	2850 min ⁻¹
Rõhumahuti maht	ca. 24 l
Käitusrõhk	ca. 8 bar
Teorimivõimsus	ca. 220 l/min
Helivõimsustase L _{WA}	93 dB(A)
Määramatus K _{WA}	2.4 dB
Kaitseliik	IP20
Seadme kaal	23 kg

Müraemissiooni väärtused määrati vastavalt EN ISO 2151.

Kandke kuulmekaitset.

Müra toime võib põhjustada kuulmiskadu.

7. Enne käikuvõtmist

- Veenduge enne külgeühendamist, et tüübisildil esitatud andmed ühilduvad elektrivõrgu andmetega.
- Eemaldage enne esmakordset käikuvõtmist transpordikork (14) ja täitke mahtpumba korpus punktis 8.4 kirjeldatud viisil õliga.
- Kontrollige seadet transpordikahjustuste suhtes. Teavitage võimalikest kahjustustest kohe transpordiettevõtet, mille kaudu kompressor kohale tarniti.
- Kompressor tuleb üles panna tarbija lähedusse.
- Tuleb vältida pikki õhutorustikke ja pikki toiteturustikke (pikenduskaableid).
- Pöörake tähelepanu kuivale ja tolmuwabale imiõhule.
- Ärge pange kompressorit üles niiskesse või märga ruumi.
- Kompressorit tohib kasutada ainult sobivates ruumides (hästi ventileeritud, ümbrustemperatuur +5°C kuni 40°C). Ruumis ei tohi olla tolme, happeid, auru, plahvatusvõimelisi ega süttimisvõimelisi gaase.
- Kompressor sobib kuivades ruumides kasutamiseks. Piirkondades, kus töötatakse pritsitava vee-ga, pole kasutamine lubatud.

8. Ülespanemine ja käsitsemine

△ Tähelepanu!

Monteerige seade enne käikuvõtmist tingimata terviklikult!

Monteerimiseks vajate: 2 x lihtvõti 13 mm (ei sisaldu tarnekomplektis)

8.1 Rataste montaaž (11)

- Monteerige kaasasolevad rattad (11) pildil 5 kujutatud viisil.

8.2 Seisujala montaaž (A)

- Monteerige kaasasolev seisujalg (A) pildil 6 kujutatud viisil.

8.3 Õhufiltri montaaž (15)

- Eemaldage transpordikork (pilt 11 pos F) ja kinnitage õhufilter (pilt 12 / 15) päripäeva (N) keerates seadme külge (pilt 13).
- Vabastage hoolduse eesmärgidel õhufilter (15) vastupäeva (M) keerates (pilt 13).

8.4 Transpordikaane väljavahetus (pilt 8 - 10)

- Eemaldage transpordikaas (14) õlitäiteavalt.
- Valage kaasapandud kompressoriõli mahtpumba korpusse ja pange kaasasolev õli-sulgurkork õlitäiteavasse.

Õlitaseme kontrollimine

△ **Hoiatus: Kontrollige tingimata enne esmakordset kasutamist õlitaset!**

1. Õlita käitus põhjustab seadmel pöördumatuid kahjustusi ja muudab garantiiaeg kehtetuks.
2. Eemaldage kompressorikorpuse väntmehhanismi karteri ülaküljelt plastmassist transpordisulgur. (vt pilti 8)
3. Kontrollige õlitaset vaateklaasi (18) alusel. Õlitase peaks paiknema punase ringi sees. (vt pilti 10 pos 18.1)
4. Paigaldage tarnekomplektis sisalduv sulgurkork (14) ja pingutage see tugevasti kinni.

8.5 Võrguühendus

- Kompressor on varustatud kaitsekontakt-pistikuga võrgujuhtmega. Selle saab iga 16 A kaitstud 230V ~ 50 Hz kaitsekontakt-pistikupesa külge ühendada.
- Pöörake enne käikuvõtmist tähelepanu sellele, et võrgupinge ühildub masina võimsuse andmesildil esitatud tööpingega.
- Pikad toitejuhtmed ning pikendused, kaablitrumlid jms põhjustavad pingelangust ja võivad mootori käivitumist takistada.
- Madalatel temperatuuridel alla +5°C on mootori käivitumine raske liikuvuse tõttu ohus.

8.6 Sisse-/ väljalüliti (pilt 2 pos 17)

- Sisselülitamiseks tõmmatakse kompressori sisse-/ väljalüliti (17) ülespoole. Väljalülitamiseks vajutatakse kompressori sisse-/väljalüliti (17) allapoole.

8.7 Rõhu seadistamine: (pilt 4)

- Rõhuregulaatoriga (3) seadistatakse rõhk manomeetril (5).
- Seadistatud rõhku saab tarbida kiirliitmikul (pilt 1/ pos 4).
- Katlarõhk loetakse maha manomeetrilt (6).

8.8 Rõhulüliti seadistamine

- Rõhulüliti (2) on tehases seadistatud.
Sisselülitusrõhk u 6 bar
Väljalülitusrõhk u 8 bar

8.9 Ülekoormus-kaitseüliti (pilt 14 pos 19)

- Kompressor on varustatud automaatse kaitsmega termilise ülekoormuse vastu. Ülekoormuskaitse aktiveerub mootori liiga kõrge temperatuuri tõttu.
- Seade lülitatakse välja. Seadme saab uuesti käiku võtta alles pärast maha jahtumist ja manuaalset lähtestamist.
- Toimige pärast aktiveerumist järgmiselt:
 - Laske seadmel maha jahtuda
 - Vajutage ülekoormus-kaitseüliti (19)
- Võtke seade 8.6 all kirjeldatud viisil käiku

9. Elektriühendus

Installeeritud elektrimootor on käitusvalmis kujul külge ühendatud. Ühendus vastab asjaomastele VDE ja DIN nõuetele. Kliendipoolne võrguühendus ja kasutatav pikendusjuhe peavad vastama nendele eeskirjadele.

Kahjustatud elektriühendusjuhe

Elektriühendusjuhtmetel tekivad sageli isolatsiooni- kahjustused.

Nende põhjusteks võivad olla:

- Survekohad, kui ühendusjuhtmed veetakse läbi akende või uksevahede.
- Murdekohad ühendusjuhtme asjatundmatu kinnitamise või vedamise tõttu.
- Sisselõikekohad ühendusjuhtmetest ülesõitmise tõttu.
- Isolatsioonikahjustused seinapistikupesast väljarebimise tõttu.
- Praod isolatsiooni vananemise tõttu.

Sellisel kahjustunud elektriühendusjuhtmeid ei tohi kasutada ja need on isolatsioonikahjustuste tõttu eluohtlikud.

Kontrollige elektriühendusjuhtmed regulaarselt kahjustuste suhtes üle. Pidage silmas, et ülekontrollimisel pole ühendusjuhe vooluvõrku ühendatud.

Elektriühendusjuhtmed vastavad asjaomastele VDE ja DIN nõuetele. Kasutage ainult tähisega H05VV-F ühendusjuhtmeid.

Ühenduskaablile trükitud tüübitähis on eeskirjaga kohustuslik.

Vahelduvvoolumootor

- Võrgupinge peab olema 230 V~.
- Kuni 25 m pikkused pikendusjuhtmed peavad olema ristlõikega 1,5 ruutmillimeetrit.

Elektrialase varustuse ühendamist ja remonti tohib teostada ainult elektrispetsialist.

Küsimuste korra esitage palun järgmised andmed:

- mootori vooluliik
- masina tüübisildi andmed
- mootori tüübisildi andmed

10. Puhastamine, hooldus ja ladustamine

⚠ Tähelepanu!

Tõmmake kõigil puhastus- ja hooldustöödel võrgupistik välja! Vigastusohu voolulöövide tõttu!

⚠ Tähelepanu!

Oodake, kuni seade on täielikult maha jahtunud! Põletusohu!

⚠ Tähelepanu!

Enne kõiki puhastus- ja hooldustöid tuleb seade rõhuvabaks teha! Vigastusohu!

10.1 Puhastamine

- Hoidke seade võimalikult tolmu- ja mustusevaba. Hõõrüge seade puhta lapiga üle või puhuge madala rõhuga suruõhuga puhtaks.
- Me soovime seadet vahetult pärast igakordset kasutamist puhastada.
- Puhastage seadet regulaarselt niiske lapi ja vähe- se määrdeseebiga. Ärge kasutage puhastusvahendeid või lahusteid; need võivad seadme plastosi rikkuda. Pidage silmas, et seadme sisemusse ei saaks vett sattuda.
- Voolik ja pihustustööriistad tuleb enne puhastamist kompressorilt lahutada. Kompressorit ei tohi vee- ga, lahustitega vms puhastada.

10.2 Rõhumahuti hooldus (pilt 1)

⚠ Tähelepanu!

Rõhumahuti (7) püsivaks vastupidamiseks tuleb kondensvesi iga kord pärast käitamist väljalaskepoldi (9) avamisega välja lasta.

Laske eelnevalt katlarõhk välja (vt 10.8). Väljalaskepolt avatakse vastupäeva keerates (vaatesuund kompressori alaküljelt poldile), et kondensvesi saaks rõhumahutist täielikult välja voolata. Sulgege seejärel väljalaskepolt taas (päripäeva keerates). Kontrollige rõhumahutit iga kord enne käitust rooste ja kahjustuste suhtes.

Kompressorit ei tohi kahjustatud või roostes rõhumahutiga käitada. Kui tuvastate kahjustusi, siis pöörduge palun klienditeenindustöökotta.

10.3 Ohutusventiil (pilt 2/ pos. 16)

Ohutusventiil (16) on seadistatud rõhumahuti kõrgeimale lubatud rõhule. Ohutusventiili pole lubatud ümber seada ega väljalaskemutrit ja selle kübara ühenduskaitset eemaldada. Et ohutusventiil talitleks vajaduse korral õigesti, tuleb seda iga 30 töötunni järel, kuid vähemalt 3 korda aastas rakendada.

Keerake väljalaskemutrit avamiseks vastupäeva ja tõmmake siis ventiilivarrast väljalaskemutrit kaudu väljapoole, et avada ohutusventiili väljalase. Ventiiilaseb kuuldavalt õhku välja. Seejärel keerake väljalaskemutter taas päripäeva kinni.

10.4 Õlitaseme regulaarne kontrollimine (pilt 10)

Seadke kompressor tasasele sirgele pinnale. Õlitase peab paiknema õlivaateklaasil (18) MAX ja MIN vahel.

Õlivahetus: Soovitav õli: SAE 15W 40 või samaväärne.

Esmatäidis tuleb vahetada 10 töötunni möödudes; seejärel tuleb õli iga 50 töötunni tagant välja lasta ja uus sisse valada.

10.5 Õli vahetamine (pilt 10)

Lülitage mootor välja ja tõmmake võrgupistik pistikupesast välja. Pärast võimaliku olemasoleva õhurõhu väljalaskmist saate õli väljalaskepoldi (20) tihendus-pumbast välja keerata.

Hoidke õli kontrollimatu väljavoolamise vältimiseks väikest plekkrenni all ja koguge õli mahutisse. Kui õli ei voola täielikult välja, siis soovime me kompressorit veidi kallutada. Kui õli on välja voolanud, siis pange õli väljalaskepolt (20) taas sisse.

Utiliseerige vana õli vastavas vana õli vastuvõtukoahas. Pidage õige õlikoguse sissevalamiseks silmas, et kompressor seisab tasasel pinnal. Valage uut õli õlitäiteava (14.1) kaudu sisse, kuni õlitase saavutab maksimaalse täitekoguse.

See on tähistatud õlivaateklaasil (18) punase punktiga (pilt 10 pos 18.1). Ärge ületage maksimaalset täitekogust. Ületäitmise tagajärjeks võib olla seadmekahjustus. Pange õli sulgurkork (14) taas õlitäitevasse (14.1).

10.6 Imifiltri puhastamine (pilt 12, 13)

Imifilter takistab tolmu ja mustuse sisseimemist. Seda filtrit on vajalik vähemalt iga 300 töötunni järel puhastada. Ummistunud imifilter vähendab ulatuslikult kompressori võimsust. Eemaldage imifilter, avades selleks ristpeakruvi (G).

Tõmmake seejärel filtrikaas (J) maha. Nüüd saate õhufiltri (L) ja filtrikorpuse (K) välja võtta. Kloppe õhufilter ja filtrikaas ettevaatlikult puhtaks. Need detailid tuleb seejärel suruõhuga (u 3 bar) läbi puhuda ja vastupidises järjekorras tagasi monteerida.

10.7 Ladustamine

⚠ Tähelepanu!

Tõmmake võrgupistik välja, ventileerige seade ja kõik külge ühendatud suruõhutööriistad. Pange kompressor nii ära, et ebapädevad isikud ei saa seda käiku võtta.

⚠ Tähelepanu!

Säilitage kompressorit ainult kuivas ja ebapädevatele isikutele ligipääsematus kohas. Ärge kallutage, säilitage ainult püstiselt!

10.8 Ülerõhu väljalaskmine

Laske ülerõhk kompressorist välja, lülitades selleks kompressori välja ja tarbides ära veel rõhumahutis oleva suruõhu, nt tühikäigul suruõhutööriistaga või puhumispuistoliga.

Hooldusteave

Tuleb tähele panna, et selle toote korral esineb kasutamises tulenevaid või loomulikke kulumisilminguid-järgmistel detailidel ning neid detaile käsitletaksekulumaterjalina.

Kuluosad*: Õhufilter

* ei pruugi tingimata tarnekomplektiga kaasas olla!

11. Utiliseerimine ja taaskäitlus

Seade paikneb pakendis, et transpordikahjustusi vältida. Pakend on toorainest ja seega taaskasutatav või saab selle tooraineringlusse tagasi suunata. Seade ja selle tarvikud koosnevad erinevatest materjalidest nagu nt metallist ning plastmassidest. Suunake defektsed detailid erijäätmete utiliseerimisse. Küsige erialakauplusest või vallavalitsusest järele!

Vanad seadmed ei kuulu olmeprügisse!









Sümbol viitab sellele, et antud toodet ei tohi kasutatud elektri- ja elektroonikaseadmete direktiivi (2012/19/EL) ning siseriiklike seaduste kohaselt utiliseerida koos olmeprügiga. Kõnealune toode tuleb selleks ettenähtud kogumispunktis ära anda. See võib toimuda nt tagastamisega sarnase toote ostmisel või kasutatud elektri- ja elektroonikaseadmeid taaskäitlevas pädevas kogumispunktis äraandmisega. Asjatundmatu ümberkäimine kasutatud seadmetega võib potentsiaalselt ohtlike ainete tõttu, nagu need sageli kasutatud elektri- ja elektroonikaseadmetes sisalduvad, keskkonnale ning inimeste tervisele negatiivset mõju avaldada.

Lisaks annate toote asjakohase utiliseerimisega oma panuse loodusressursside efektiivsesse kasutusse. Kasutatud seadmete kogumispunktide kohta saate informatsiooni kohalikust linnavalitsusest, avalik-õiguslikest utiliseerimisasutustest, kasutatud elektri- ja elektroonikaseadmetega utiliseerimisega tegelevatest asutustest või oma prügiveoettevõttest.

12. Rikete kõrvaldamine

Rike	Võimalik põhjus	Abinõu
Kompressor ei tööta.	Võrgupinge puudub.	Kontrollige kaablit, võrgupistikut, kaitset ja pistikupesa.
	Võrgupinge liiga madal.	Vältige liiga pikki pikenduskaableid. Kasutage piisava soone ristlõikega pikenduskaablit.
	Välitemperatuur liiga madal.	Ärge käitage välitemperatuuridel alla +5° C.
	Mootor üle kuumenenud.	Laske mootoril maha jahtuda, vaj. korral kõrvaldage ülekuumenemise põhjus.
Kompressor töötab, kuid rõhk puudub.	Tagasilöögiventil ebatihed	Vahetage tagasilöögiventil välja.
	Tihendid defektsed.	Kontrollige tihendid üle, laske defektsed tihendid oskustöökojas asendada.
	Kondensvee väljalaskepolt (1) ebatihed.	Pingutage polt käsitsi üle. Kontrollige poldi tihendit, vaj. korral asendage.
Kompressor töötab, manomeetril näidatakse rõhku, kuid tööriistad ei tööta.	Voolikuühendused ebatihedad.	Kontrollige suruõhuvoolik ja tööriistad üle, vaj. korral vahetage välja.
	Kiirliitmik ebatihed.	Kontrollige kiirliitmik üle, vaj. korral asendage.
	Rõhuregulaatoril (7) liiga väike rõhk seadistatud.	Keerake rõhuregulaatorit rohkem lahti.

Simbolu, kas atrodas uz ierīces, skaidrojums

	<p>Pirms lietošanas sākšanas izlasiet un ievērojiet lietošanas instrukciju un drošības norādījumus!</p>
	<p>Lietojiet ausu aizsargus. Trokšņu iedarbība var izraisīt dzirdes zudumu.</p>
	<p>Brīdinājums par karstām daļām</p>
	<p>Brīdinājums par elektrisko spriegumu</p>
	<p>Brīdinājums! Ierīce ir aprīkota ar automātisku palaišanas vadību. Nelaidiet trešās personas ierīces darba zonā!</p>
	<p>Levērībai! Pirms lietošanas uzsākšanas pārbaudiet eļļas līmeni un nomainiet eļļas vītņoto aizbāzni!</p>

Satura rādītājs:

Lappuse:

1.	Ievads	111
2.	Ierīces apraksts	111
3.	Piegādes komplekts	111
4.	Noteikumiem atbilstoša lietošana	112
5.	Drošības norādījumi	112
6.	Tehniskie raksturlielumi	114
7.	Darbības pirms lietošanas sākšanas	114
8.	Uzstādīšana un vadība	114
9.	Pieslēgšana elektrotīklam	115
10.	Tīrīšana, apkope un glabāšana	115
11.	Utilizācija un atkārtota izmantošana	116
12.	Traucējumu novēršana	117

1. Ievads

Ražotājs:

scheppach
 Fabrikation von Holzbearbeitungsmaschinen GmbH
 Günzburger Straße 69
 D-89335 Ichenhausen

Godātais klient!

Vēlam prieku un izdošanos, strādājot ar šo jauno ierīci.

Norādījums!

Šīs ierīces ražotājs saskaņā ar piemērojamo Vācijas Likumu par atbildību par ražojumiem nav atbildīgs par zaudējumiem, kas rodas šai ierīcei vai šīs ierīces dēļ saistībā ar:

- nepareizu lietošanu,
- lietošanas instrukcijas neievērošanu,
- trešo personu, nepilnvarotu speciālistu veiktu remontu,
- neoriģinālo rezerves daļu montāžu un nomaiņu,
- noteikumiem neatbilstošu lietošanu,
- elektroiekārtas atteici, neievērojot elektrības noteikumus un VDE noteikumus 0100, DIN 57113/ VDE0113.

Ievērojiet!

Pirms montāžas un lietošanas sākšanas izlasiet visu lietošanas instrukcijas tekstu.

Šai lietošanas instrukcijai ir jāpalīdz jums iepazīt instrumentu un lietot tā noteikumiem atbilstošās izmantošanas iespējas.

Lietošanas instrukcijā ir sniegti svarīgi norādījumi par drošu, pareizu un ekonomisku darbu ar instrumentu, lai izvairītos no riskiem, ietaupītu remonta izdevumus, samazinātu dīkstāves laikus un palielinātu instrumenta uzticamību un darbību.

Papildus šīs lietošanas instrukcijas drošības noteikumiem noteikti jāievēro attiecīgajā valstī spēkā esošie noteikumi par instrumenta lietošanu.

Glabājiet lietošanas instrukciju pie instrumenta plastikāta maisiņā, sargājot no netīrumiem un mitruma. Pirms darba sākšanas tā jāizlasa un rūpīgi jāievēro ikvienam operatoram. Ar instrumentu drīkst strādāt tikai tās personas, kas pārzina instrumenta lietošanu un ir instruētas par riskiem, kas ir saistīti ar instrumenta lietošanu. Jāievēro noteiktais minimālais vecums.

Papildus šajā lietošanas instrukcijā sniegtajiem drošības norādījumiem un attiecīgās valsts īpašajiem noteikumiem jāievēro vispārāztītie tehnikas noteikumi par kokapstrādes iekārtu lietošanu.

Mēs neuzņemamies atbildību par nelaimes gadījumiem vai zaudējumiem, kas rodas, ja neņem vērā šo instrukciju un drošības norādījumus.

2. Ierīces apraksts

1. Transportēšanas rokturis
2. Spiediena relejs
3. Spiediena regulators
4. Ātrjaucams savienojums (regulējams saspīestais gaiss)
5. Manometrs (var nolasīt neregulēto spiedienu)
6. Manometrs (var nolasīt katla spiedienu)
7. Spiedientvertne
8. Balsta kāja
9. Kondensāta notecināšanas atveres aizgrieznis
10. Riteņa rumbas skrūve
11. Ritenis
12. Korpusa pārsegs
13. Motors
14. Eļļas vītņots aizbāznis
15. Gaisa filtrs
16. Drošības vārsts
17. Ieslēgšanas/izslēgšanas slēdzis
18. Eļļas līmeņa kontroles indikācija
19. Pārslodzes aizsargslēdzis
20. Eļļas notecināšanas atveres aizgrieznis

- A Balsta kāja
- B Paplāksne
- C Sprostgredzens
- D Stiprinājuma uzgrieznis
- E Gaisa filtra pieslēguma vieta
- F Drošības aizbāznis
- G Skrūve
- H Paplāksne
- J Gaisa filtra pārsegs
- K Gaisa filtra ieliktnis
- L Filtrēšanas elements

3. Piegādes komplekts

- Kompresors
 - lietošanas instrukcija
 - 2 riteņi
 - balsta kāja
 - montāžas materiāls (sk. 3. att.)
 - eļļas pudele
- Atveriet iepakojumu un uzmanīgi izņemiet ierīci.
 - Noņemiet iepakojuma materiālu, kā arī iepakojuma un transportēšanas stiprinājumus (ja tādi ir).
 - Pārbaudiet, vai piegādes komplekts ir pilnīgs.
 - Pārbaudiet, vai ierīce un piederumi transportēšanas laikā nav bojāti.
 - Ja iespējams, uzglabājiet iepakojumu līdz garantijas termiņa beigām.

⚠ IEVĒRĪBAI

Ierīce un iepakojuma materiāls nav rotaļlietas! Bērni nedrīkst rotaļāties ar polimēru materiāla maisiņiem, plēvēm un sīkām detaļām! Pastāv norīšanas un nosmakšanas risks!

4. Noteikumiem atbilstoša lietošana

Kompresors ir paredzēts saspiegtā gaisa ģenerēšanai pneimatiski darbināmiem instrumentiem, kurus var lietot ar gaisa daudzumu līdz apt. 270 l/min. (piem., rīpu piepildīšanas ierīce, izpūšanas pistole un krāsošanas pistole). Sakarā ar ierobežotu gaisa padevi nav iespējams lietot instrumentus, kuriem nepieciešams ļoti liels gaisa patēriņš (piem., orbitālā slīpmašīna, taisnā slīpmašīna un triecienskrūvgriezis).

Ierīci drīkst lietot tikai tai paredzētajiem mērķiem. Ierīces lietošana citiem mērķiem ir uzskatāma par noteikumiem neatbilstošu. Par jebkuriem bojājumiem vai savainojumiem, kas tādēļ radušies, ir atbildīgs lietotājs/operators, nevis ražotājs.

Ņemiet vērā, ka mūsu ierīces noteikumiem atbilstošā veidā nav konstruētas komerciālai, amatnieciskai vai rūpnieciskai izmantošanai. Mēs neuzņemamies garantiju, ja ierīci izmanto komerciālos, amatniecības vai rūpniecības uzņēmumos, kā arī līdzīgos darbos.

5. Drošības norādījumi

⚠ **Ievēribai!** Lai izvairītos no elektrošoka, savainojumiem un aizdegšanās, lietojot elektroierīces, ņemiet vērā turpmāk minētos galvenos drošības norādījumus. Pirms instrumenta lietošanas izlasiet visus šos drošības norādījumus un rūpīgi tos uzglabāji.

Drošs darbs

1. Uzturiet kārtībā savu darba vietu.
 - Nekārtība darba vietā var izraisīt nelaimes gadījumus.
2. Ņemiet vērā apkārtējās vides ietekmi.
 - Sargājiet elektroinstrumentus no lietus.
 - Nelietojiet elektroinstrumentus mitrā vai slapjā vidē. Risks, ko rada elektriskais trieciens!
 - Nodrošiniet labu darba vietas apgaismojumu.
 - Nelietojiet elektroinstrumentus ugunsnedrošā vai sprādzienbīstamā vidē.
3. Sargājiet sevi no iespējamā elektrošoka.
 - Nepieļaujiet ķermeņa daļu pieskaršanos iezemētiem priekšmetiem (piem., caurulēm, radiatoriem, plītnīm, ledusskapjiem).
4. Nelaidiet klāt bērnus!
 - Neļaujiet citām personām pieskarties instrumentam un vadam, nelaidiet klāt tās savā darba vietā.

5. Elektroinstrumentus, ko nelietojat, uzglabāji drošā vietā
 - Neizmantotus elektroinstrumentus uzglabāji sausā, augstu izvietotā vai aizslēgtā, bērniem nepieejamā vietā.
6. Nepārslogoji elektroinstrumentu.
 - Ar norādīto pieļaujamo jaudu varēsiet strādāt labāk un drošāk.
7. Valkāji piemērotu apģērbu
 - Nevalkāji platu apģērbu vai nelietoji rotaslietas, ko var satvert ierīces kustīgās detaļas.
 - Strādāji ārpus telpām, ieteicams izmantot gumijas cimdus un neslīdošus apavus.
 - Garus matus nosedzi ar matu tīkliņu.
8. Neizmantoji vadu mērķiem, kuriem tas nav paredzēts
 - Neizmantoji vadu, lai atvienotu spraudni no kontaktligzdas. Sargāji vadu no karstuma, eļļas un asām šķautnēm.
9. Rūpīgi kopji instrumentus
 - Uzturji kompresoru tīru, lai darbs veiktos labi un droši.
 - Ievēroji apkopes noteikumus.
 - Regulāri pārbaudi elektroinstrumenta pieslēguma vadu un bojājumu gadījumā uztici to salabot kompetentam speciālistam.
 - Regulāri pārbaudi pagarinātājus un nomainji tos, ja tie ir bojāti.
10. Atvienoji spraudni no kontaktligzdas
 - Ja nelietoji elektroinstrumentu, pirms apkopes un nomainot instrumentus, piem., zāģa plātni, urbi, frēzi.
11. Nepieļaujji nejaūšu darbības sākšanu
 - Pārliecinieties, vai slēdzis, ievijot spraudni kontaktligzdā, ir izslēgts.
12. Strādāji ārpus telpām, izmantoji pagarinātājus
 - Ārpus telpām lietoji tikai atļautos pagarinātājus ar atbilstīgiem apzīmējumiem.
 - Kabeļsaivu izmantoji tikai notītā stāvoklī.
13. Vienmēr esji uzmanīgs
 - Sekoji līdzī savai rīcībai. Strādāji saprātīgi. Nelietoji elektroinstrumentu, ja neesat koncentrējis.
14. Pārbaudi, vai elektroinstrumenti nav bojāti.
 - Pirms elektroinstrumenta turpmākas izmantošanas rūpīgi jāpārbauda, vai aizsargmehānismi vai viegli bojātas detaļas darbojas nevainojami un atbilstoši paredzētajam mērķim.
 - Pārbaudi, vai kustīgās detaļas darbojas nevainojami, neaizķeras un nav bojātas. Visas daļas pareizi jāuzmontē un jāizpilda visi nosacījumi, lai nodrošinātu nevainojamu elektroinstrumenta darbību.
 - Bojāti aizsargmehānismi un detaļas atbilstoši jāsalabo atzītā remontdarbnīcā vai jānomaina, ja lietošanas instrukcijā nav norādīts citādi.
 - Bojāti slēdži jānomaina klientu tehniskās apkalpošanas darbnīcā.

- Neizmantojiet neatbilstīgus vai bojātus pieslēguma vadus.
 - Nelietojiet elektroinstrumentus, kuriem nevar ieslēgt un izslēgt slēdzi.
15. Elektroinstrumenta remontu uzticiet veikt kvalificētam elektriķim
- Šis elektroinstruments atbilst attiecīgajiem drošības noteikumiem. Remontu drīkst veikt tikai kvalificēts elektriķis, turklāt jāizmanto oriģinālās rezerves daļas, citādi ar lietotāju var notikt nelaimes gadījumi
16. Ievērojam!
- Savai drošībai lietojiet tikai piederumus un papildierīces, kas norādītas lietošanas instrukcijā vai ko ieteicis vai norādījis instrumentu ražotājs. Citu darba instrumentu vai piederumu lietošana, kas atšķiras no lietošanas instrukcijā vai katalogā ieteiktajiem, var radīt personīgu savainošanās risku.
17. Troksnis
- Izmantojot kompresoru, lietojiet ausu aizsargus.
18. Pieslēguma vada nomaiņa
- Ja bojā pieslēguma vadu, ražotājam vai kvalificētam elektriķim tas jānomaina, lai nepieļautu bīstamību. Risks, ko rada elektriskais trieciens
19. Riepu piepildīšana
- Tieši pēc piepildīšanas pārbaudiet spiedienu riepā ar piemērotu manometru, piem., degvielas uzpildes stacijā.
20. Pa ceļu pārvietojami kompresori lietošanai būvlaukumā
- Uzmaniet, lai visas šļūtenes un armatūra būtu piemērota kompresora maksimāli pieļaujamajam darba spiedienam.
21. Uzstādīšanas vieta
- Uzstādiet kompresoru tikai uz līdzenas pamatnes.

⚠ BRĪDINĀJUMS! Šis elektroinstruments darba laikā rada elektromagnētisko lauku. Šis lauks noteiktos apstākļos var traucēt aktīvo vai pasīvo medicīnisko implantu darbību. Lai mazinātu nopietnu vai nāvējošu savainojumu risku, personām ar medicīniskajiem implantiem pirms elektroinstrumenta lietošanas ieteicams konsultēties ar ārstu un ražotāju.

PAPILDU DROŠĪBAS NORĀDĪJUMI

Drošības norādījumi darbam ar saspiesto gaisu un izpūšanas pistolēm

- Kompresora sūknis un cauruļvadi darba laikā sasniedz augstas temperatūras. Pieskaršanās rada apdegumus.
- Kompresora iesūktais gaiss jāuztur tīrs no piemaisījumiem, kas kompresora sūknī var radīt ugunsgrēkus vai sprādzienus.

- Atvienojot šļūtenes savienojumu, noturiet ar roku šļūtenes savienojuma detaļu. Tādējādi jūs nepieļausiet savainojumus, ko rada atpakaļ atlecoša šļūtene.
- Darbā ar izpūšanas pistoli lietojiet aizsargbrilles. Svešķermeņi un aizpūstas daļas var viegli izraisīt savainojumus.
- Neappūtiet personas ar izpūšanas pistoli vai netīriet apģērbu uz ķermeņa. Savainošanās risks!

Drošības norādījumi krāsas izsmidzināšanas laikā

- Neizmantojiet lakas vai šķīdinātājus, kuru uzliesmošanas temperatūra ir mazāka par 55° C. Sprādzienbīstamība!
- Nesildiet lakas un šķīdinātājus. Sprādzienbīstamība!
- Ja izmanto veselībai kaitīgus šķidrums, aizsardzībai ir nepieciešamas filtrācijas ierīces (aizsargmaska). Ievērojiet arī šādu vielu ražotāju sniegto informāciju par aizsardzības pasākumiem.
- Jāievēro uz izmantojamo materiālu ārējā iepakojuma piestiprinātā informācija un marķējumi saskaņā ar Noteikumiem par rīkošanos ar bīstamām vielām. Ja nepieciešams, jāveic papildu aizsardzības pasākumi, it īpaši jāvalkā piemērots apģērbs un jālieto maskas.
- Smidzināšanas procesa laikā, kā arī darba telpā nedrīkst smēķēt. Sprādzienbīstamība! Arī krāsas tvaiki ir viegli aizdedzināmi.
- Nedrīkst būt pieejamas vai nedrīkst lietot uguns vietas, atklātu liesmu vai dzirkstejojošas mašīnas.
- Neuzglabājiet vai nelietojiet ēdienus un dzērienus darba telpā. Krāsas tvaiki ir kaitīgi veselībai.
- Darba telpas apjomam jābūt lielākam par 30 m³, un jābūt nodrošinātai pietiekamai gaisa apmaiņai smidzināšanas un žāvēšanas laikā.
- Nesmidziniet pret vēju. Izsmidzinot aizdedzināmus vai bīstamus smidzināmos materiālus, principiāli ievērojiet vietējās policijas pārvaldes noteikumus.
- Neizmantojiet kopā ar PVC spiediena šļūteni šādus šķidrums, piem., lakbenzīnu, butilspirtu un metilēnhlorīdu. Šie šķidrums sagrauj spiediena šļūteni.

Spiedientvertņu lietošana

- Kurš lieto spiedientvertni, tam tā jāuztur pienācīgā stāvoklī, pienācīgi jālieto, jākontrolē, nekavējoties jāveic nepieciešamie uzturēšanas kārtībā un labošanas darbi un atbilstoši apstākļiem jāveic nepieciešamie drošības pasākumi.
- Uzraudzības iestāde atsevišķā gadījumā var dod rīkojumu par nepieciešamajiem kontroles pasākumiem.
- Nedrīkst lietot spiedientvertni, ja tai ir trūkumi, tā apdraud darbiniekus vai trešās personas.

- Pirms katras lietošanas pārbaudiet, vai spiedientvertnei nav rūsas un bojājumu. Kompresoru nedrīkst lietot ar bojātu vai sarūsējušu spiedientvertni. Ja jūs konstatējat bojājumus, tad lūdzam vērsties klientu tehniskās apkalpošanas darbnīcā.

Uzglabāriet drošības norādījumus drošā vietā.

6. Tehniskie raksturlielumi

Tīkla pieslēgums	230 V~ 50 Hz
Motora jauda	max. 1500 W
Darba režīms	S1
Kompresora apgriezību skaits	2850 min ⁻¹
Spiedientvertnes tilpums	ca. 24 l
Darba spiediens	ca. 8 bar
Teorēt. iesūkšanas jauda	ca. 220 l/min
Skaņas jaudas līmenis L _{WA}	93 dB(A)
Kļūda K _{WA}	2.4 dB
Aizsardzības pakāpe	IP20
Ierīces svars	23 kg

Trokšņu emisijas vērtības bija noteiktas atbilstoši standarta EN ISO 2151 prasībām.

Lietojiet ausu aizsargus.

Trokšņu iedarbība var izraisīt dzirdes zudumu.

7. Darbības pirms lietošanas sākšanas

- Pirms pieslēgšanas pārliecinieties, vai datu plāksnītē norādītā informācija sakrīt ar elektrotīkla parametriem.
- Pirms lietošanas uzsākšanas izņemiet transportēšanas aizbāzni (14) un uzpildiet kompresora sūkņa korpusu ar eļļu, kā aprakstīts 8.4 punktā.
- Pārbaudiet, vai ierīcei nav transportēšanas laikā radušos bojājumu. Nekavējoties ziņojiet par iespējamajiem bojājumiem transporta uzņēmumam, kurš bija piegādājis kompresoru.
- Kompresora uzstādīšana jāveic patērētāja tuvumā.
- Nedrīkst pieļaut garus gaisa vadus un garas barojošās līnijas (pagarinātājus).
- Ievērojiet, lai būtu sauss iesūkšanas gaiss bez putekļiem.
- Neuzstādiet kompresoru mitrā vai slapjā telpā.
- Kompresoru drīkst lietot tikai piemērotās telpās (labi ventilētās, apkārtējā gaisa temperatūra no +5°C līdz 40°C). Telpā nedrīkst atrasties putekļi, skābes, tvaiki, sprāgstošas vai uzliesmojošas gāzes.
- Kompresors ir piemērots lietošanai sausās telpās. Lietošana nav pieļaujama zonās, kurās darbojas ar smidzināmu ūdeni.

8. Uzstādīšana un vadība

▲ Ievērībai!

Pirms lietošanas sākšanas noteikti pilnīgi uzstādiet ierīci!

Montāžai ir nepieciešams:

2x dakšatslēgas 13 mm (nav iekļautas piegādes komplektā)

8.1. Riteņu montāža (11)

- Uzstādiet pievienotos riteņus (11), kā parādīts 5. att.

8.2. Balsta kājas montāža (A)

- Uzstādiet pievienoto balsta kāju (A), kā parādīts 6. att.

8.3. Gaisa filtra montāža (15)

- Noņemiet transportēšanas aizbāzni (11. att. poz. F) un piestipriniet gaisa filtru (12./15. att.) pie ierīces, griežot to pulksteņrādītāja virzienā (N) (13. att.).
- Atbrīvojiet gaisa filtru (15) apkopei, griežot to pretēji pulksteņrādītāja virzienam (M) (13. att.).

8.4. Transportēšanas vāka nomaiņa (8. - 10. att.)

- Noņemiet eļļas iepildes atveres transportēšanas vāku (14).
- Iepildiet klātpievienoto kompresoreļļu kompresora sūkņa korpusā un ievietojiet klātpievienoto eļļas vītņoto aizbāzni eļļas iepildes atverē.

Eļļas līmeņa pārbaude

▲ Brīdinājums: Pēc pirmās izmantošanas reizes noteikti pārbaudiet eļļas līmeni!

1. Lietošana bez eļļas rada nelabojamus ierīces bojājumus un anulē garantiju.
2. Noņemiet plastmasas transportēšanas aizdari no kompresora korpusa kloķa kārbas augšas. (Sk. 8. att.)
3. Pārbaudiet eļļas līmeni, izmantojot skatstiklu (18). Eļļas stāvoklim vienmēr ir jābūt sarkanā loka robežās. (Sk. 10. att. poz. 18.1)
4. Pievienojiet piegādes komplektā esošo aizbāzni (14) un cieši pievelciet.

8.5. Tīkla pieslēgums

- Kompresors ir aprīkots ar tīkla vadu ar kontaktlīgzu ar zemējuma kontaktu. To var pievienot pie jebkuras kontaktlīgzdas ar zemējuma kontaktu 230V ~ 50 Hz, kas ir aprīkota ar 16 A drošinātāju.
- Pirms lietošanas sākšanas uzmaniet, lai tīkla spriegums sakristu ar darba spriegumu un mašīnas jaudu datu plāksnītē.
- Gari barošanas vadi, kā arī pagarinājumi, vada spoles utt. izraisa sprieguma kritumu, un var aizkavēt motora palaišanu.

- Zemās temperatūrās, kas mazākas par +5°C, motora palaišana ir apdraudēta stingras gaitas dēļ.

8.6. Ieslēgšanas/izslēgšanas slēdzis (2. att. poz. 17)

- Lai ieslēgtu kompresoru, ieslēgšanas/izslēgšanas slēdzi (17) pavēl uz augšu. Lai izslēgtu, ieslēgšanas/izslēgšanas slēdzi (17) nospiež uz leju.

8.7. Spiediena regulēšana: (4. att.)

- Ar spiediena regulatoru (3) noregulē spiedienu manometrā (5).
- Noregulēto spiedienu var nolasīt uz ātrjaucamā savienojuma (1. att./poz. 4).
- Uz manometra (6) nolasā katla spiedienu.

8.8. Spiediena releja regulēšana

- Spiediena relejs (2) ir noregulēts rūpnīcā. Ieslēgšanas spiediens apt. 6 bar
Izslēgšanas spiediens apt. 8 bar

8.9. Pārslodzes aizsargslēdzis (14. att. poz. 19)

- Kompresoram ir automātiska aizsardzība pret termisku pārslodzi. Pārslodzes aizsardzība aktivizējas augstas temperatūras gadījumā.
- Ierīce tiek izslēgta. Atkārtotu ierīces lietošanu var atsākt tikai pēc tam, kad tā ir atdzisusi un manuāli atiestatīta.
- Pēc aktivizēšanas rīkojieties šādi.
 - Ļaujiet ierīcei atdzist.
 - Nospiediet pārslodzes aizsargslēdzi (19)
- Atsāciet lietot ierīci, kā aprakstīts 8.6. punktā

9. Pieslēgšana elektrotīklam

Uzstādītais elektromotors ir pievienots darbam gatavā veidā. Pieslēgums atbilst attiecīgajiem VDE un DIN noteikumiem. Klienta elektrotīkla pieslēgumam un izmantotajam pagarinātājam jāatbilst šiem noteikumiem.

Bojāts elektropieslēguma vads.

Elektropieslēguma vadiem bieži rodas izolācijas bojājumi.

To iemesli var būt šādi

- saspiestas vietas, ja pieslēguma vadi stiepjas caur logu vai durvju ailu;
- pārlocījuma vietas pieslēguma vada nepareizas nostiprināšanas vai izvietošanas dēļ;
- griezuma vietas pieslēguma vada pārbruāķšanas dēļ;
- izolācijas bojājumi, izraujot no sienas kontaktligzdas;
- plaisas izolācijas novecošanās dēļ.

Šādus bojātus elektropieslēguma vadus nedrīkst izmantot, un izolācijas bojājumu dēļ tie ir bīstami dzīvībai.

Regulāri pārbaudiet pieslēguma vadus, vai tiem nav bojājumu. Ievērojiet, lai pārbaudes laikā pieslēguma vads nebūtu pievienots elektrotīklam.

Elektropieslēguma vadiem jāatbilst attiecīgajiem VDE un DIN noteikumiem. Izmantojiet tikai pieslēguma vadus ar marķējumu H05VV-F.

Tipa marķējuma uzdruka uz pieslēguma vada ir obligāta.

Mainstrāvas motors

- Elektrotīkla spriegumam jābūt 230 V~.
- Pagarinātājiem līdz 25 m garumam jābūt 1,5 kvadrātmilimetru šķērssgriezumam.

Elektroiekārtas pieslēgumus un labošanas darbus drīkst veikt tikai kvalificēts elektriķis.

Jautājumu gadījumā norādiet šādus datus:

- motora strāvas veids;
- ierīces datu plāksnītē norādītie dati;
- motora datu plāksnītē norādītie dati.

10. Tīrīšana, apkope un glabāšana

⚠ Ievērībai!

Pirms jebkādiem tīrīšanas un apkopes darbiem atvienojiet tīkla spraudni! Savainošanās risks, ko rada strāvas impulsi!

⚠ Ievērībai!

Nogaidiet, līdz ierīce ir pilnīgi atdzisusi! Risks gūt apdegumus!

⚠ Ievērībai!

Pirms visiem tīrīšanas un apkopes darbiem ierīce jāatbrīvo no spiediena! Savainošanās risks!

10.1 Tīrīšana

- Uzturiet ierīci tīru no putekļiem un netīrumiem, cik vien tas ir iespējams. Noberziet ierīci ar tīru drānu vai izpūtiet to ar zema spiediena saspiesto gaisu.
- Mēs iesakām tīrīt ierīci tieši pēc katras lietošanas.
- Regulāri tīriet ierīci ar mitru drānu un mazliet šķīdinātāju. Neizmantojiet tīrīšanas līdzekļus vai šķīdinātājus; tie varētu bojāt ierīces plastmasas daļas. Uzmaniet, lai ūdens nevarētu iekļūt ierīces iekšienē.
- Pirms kompresora tīrīšanas jāatvieno šļūtene un smidzināšanas uzgaļi. Kompresoru nedrīkst tīrīt ar ūdeni, šķīdinātājiem vai tamlīdzīgām vielām.

10.2 Spiedientvertnes apkope (1. attēls)

⚠ Ievērībai!

Lai nodrošinātu spiedientvertnes (7) ilgstošu derīgumu, pēc katras lietošanas jānotecina kondensāts, atskrūvējot notecināšanas atveres aizgriezni (9).

Vispirms samaziniet spiedienu tvertnē (sk. 10.8). Notecināšanas atveres aizgriezni atskrūvē, griežot pretēji pulksteņrādītāja virzienam (skatoties no kompresora apakšpusē uz aizgriezni), lai varētu pilnīgi notecināt kondensātu no spiedientvertnes.

Pēc tam atkal aizskrūvējiet notecināšanas atveres aizgriezni (griežot pulksteņrādītāja virzienā). Pirms katras lietošanas pārbaudiet, vai spiedientvertnei nav rūsas un bojājumu.

Kompresoru nedrīkst lietot ar bojātu vai sarūsējušu spiedientvertni. Ja jūs konstatējat bojājumus, tad lūdzam vērsties klientu tehniskās apkalpošanas darbnīcā.

10.3 Drošības vārsts (2. attēls/ poz. 16)

Drošības vārsts (16) ir noregulēts atbilstoši maksimāli pieļaujamajam spiedientvertnes spiedienam. Nav pieļaujams pārregulēt drošības vārstu vai noņemt savienojuma aizturi starp notecināšanas uzgriezni un tā vāciņu. Lai drošības vārsts vajadzības gadījumā pareizi darbotos, tas ik pēc 30 darba stundām, taču vismaz 3 reizes gadā jāaktivizē. Atvēršanai grieziet notecināšanas uzgriezni pretēji pulksteņrādītāja virzienam un tad izvelciet vārsta kātu uz āru pāri notecināšanas uzgriežim, lai atvērtu drošības vārsta izplūdes atveri. Tagad no vārsta dzirdami izplūst gaiss. Pēc tam atkal aizgrieziet notecināšanas uzgriezni pulksteņrādītāja virzienā.

10.4. Eļļas līmeņa regulāra pārbaude (10. att.)

Kompresoru novietojiet uz līdzenas virsmas. Eļļas līmenim vienmēr jāatrodas eļļas skatlodziņa (18) robežās starp atzīmēm MIN un MAX. Eļļas maiņa: leteicamā eļļa: SAE 15W 40 vai līdztvērtīga. Pirmā uzpilde ir jānomaina pēc 100 darba stundām; pēc tam eļļu noteciniet un uzpildiet jaunu eļļu ik pēc 500 darba stundām.

10.5. Eļļas maiņa (10. att.)

Izslēdziet motoru un atvienojiet tīkla kontaktdakšu no kontaktligzdas. Pēc tam, kad esat izlaiduši iespējamo gaisa spiedienu, varat izskrūvēt pie kompresora sūkņa esošo eļļas notecināšanas atveres aizgriezni (20).

Lai eļļa neizplūstu nekontrolēti, turiet zem tās mazu skārda tekni un savāciet eļļu traukā. Ja eļļa pilnībā neiztek, iesakām kompresoru nedaudz sasvērt. Kad eļļa ir iztecējusi, uzstādiet atpakaļ eļļas notecināšanas atveres aizgriezni (20).

Izlietoto eļļu utilizējiet atbilstošā izlietotās eļļas savākšanas punktā.

Lai iepildītu pareizu eļļas daudzumu, pievērsiet uzmanību tam, lai kompresors atrastos uz līdzenas virsmas. Uzpildiet jauno eļļu pa eļļas uzpildes atveri (14.1), līdz eļļas līmenis sasniedz maksimālo uzpildes daudzumu.

Tas ir atzīmēts uz eļļas skatlodziņa (18) ar sarkanu punktu (10. att., poz. 18.1). Nepārsniedziet maksimālo uzpildes daudzumu. Pārpile var izraisīt ierīces bojājumus. Uzstādiet atpakaļ eļļas uzpildes atverē (14.1) eļļas aizbāzni (14).

10.6. Iesūkšanas filtra tīrīšana (12., 13. att.)

Iesūkšanas filtrs novērš putekļu un netīrumu iesūkšanu. To nepieciešams tīrīt vismaz ik pēc 300 darba stundām. Nosprostots iesūkšanas filtrs būtiski samazina kompresora jaudu. Noņemiet iesūkšanas filtru, atskrūvējot krustveida rievus skrūvi (G).

Pēc tam novelciet filtra vāku (J). Tagad varat izņemt gaisa filtru (L) un filtra korpusu (K). Uzmanīgi izpuriniet gaisa filtru, filtra vāku un filtra korpusu. Šīs detaļas pēc tam jānopūš ar saspiestu gaisu (apt. 3 bar) un jāuzstāda atpakaļ pretēji iepriekš aprakstītajai secībai.

10.7 Glabāšana

⚠ Ievērībai!

Atvienojiet tīkla kontaktdakšu, atgaisojiet ierīci un visus pievienotos pneimatiskos instrumentus. Novietojiet kompresoru tā, lai to nevarētu sākt lietot nepiederošas personas.

⚠ Ievērībai!

Uzglabājiet kompresoru tikai sausā un nepiederošām personām nepieejamā vietā. Nesagāziet, uzglabājiet tikai stāvus pozīcijā!

10.8 Pārspiediena izlaišana

Izslaidiet pārspiedienu no kompresora, izslēdzot kompresoru un patērējot vēl spiedientvertnē esošo saspieyto gaisu, piem., ar pneimatisko instrumentu tukšgaitā vai ar izpūšanas pistoli.

Informācija par apkalpošanu

Ņemiet vērā, ka šajā izstrādājumā ir daļas, kas nodilst atbilstošas vai dabiskas izmantošanas gaitā, respektīvi, ir detaļas, kas nepieciešamas kā patēriņa materiāli.

Dilstošas detaļas*: Gaisa filtrs

* Nav noteikti jābūt piegādes komplektā!

11. Utilizācija un atkārtota izmantošana

Ierīce atrodas iepakojumā, lai izvairītos no bojājumiem transportēšanas laikā. Iepakojums ir izejmateriāls, un to var izmantot atkārtoti vai nodot izejvielu aprītē. Ierīce un tās piederumi ir no dažādiem materiāliem, piemēram, metāla un plastmasas. Bojātās detaļas jānodod īpašo atkritumu pārstrādei. Jautājiet specializētā veikalā vai pašvaldībā!

Nolietotās iekārtas nedrīkst izmest mājsaimniecības atkritumos!

 Šis simbols norāda uz to, ka šo ražojumu saskaņā ar Direktīvu par elektrisko un elektronisko iekārtu atkritumiem (2012/19/ES) un vietējiem likumiem, nedrīkst utilizēt kopā ar mājsaimniecības atkritumiem. Šis ražojums jānodod šim nolūkam paredzētajā savākšanas vietā. To var izdarīt, piem., atdodot to atpakaļ tirdzniecības vietā, kad pērk līdzīgu ražojumu, vai nododot pilnvarotā savākšanas vietā, kas atbildīga par elektrisko un elektronisko iekārtu atkritumu otrreizējo pārstrādi.

Nelietpratīga rīkošanās ar nolietotām iekārtām sakarā ar potenciāli bīstamām vielām, kuras bieži vien satur elektrisko un elektronisko iekārtu atkritumi, var negatīvi ietekmēt apkārtējo vidi un cilvēku veselību. Lietpratīgi utilizējot šo ražojumu, jūs veicināt dabas resursu efektīvu lietošanu. Informāciju par nolietoto iekārtu savākšanas vietām jūs saņemsiet savā pašvaldībā, atkritumu utilizācijas sabiedriskajā organizācijā, pilnvarotajā iestādē, kas atbildīga par elektrisko un elektronisko iekārtu atkritumu utilizāciju vai tuvākajā atkritumu izvešanas uzņēmumā.

12. Traucējumu novēršana

Traucējums	Iespējamais cēlonis	Novēršana
Kompresors nedarbojas.	Tīkla spriegums nav pieejams.	Pārbaudiet vadu, tīkla kontaktdakšu, drošinātāju un kontaktdakšu.
	Tīkla spriegums pārāk zems.	Nepieļaujiet pārāk garus pagarinātājus. Izmantojiet pagarinātājus ar pietiekamu dzīslu šķērsgriezumu.
	Ārējā temperatūra pārāk zema.	Nelietojiet, ja ārējā temperatūra ir zemāka par +5° C.
	Motors pārkaršis.	Ļaujiet motoram atdzist, ja nepieciešams, novērsiet pārkaršanas cēloni.
Kompresors darbojas, taču nav spiediena.	Nehermētisks pretvārsts	Nomainiet pretvārstu.
	Sabojāti blīvējumi.	Pārbaudiet blīvējumus, uzticiet nomainīt sabojātus blīvējumus specializētā darbnīcā.
	Nehermētisks kondensāta notecināšanas atveres aizgrieznis (1).	Ar roku pievelciet aizgriezni Pārbaudiet, ja nepieciešams, nomainiet blīvējumu uz aizgriežņa.
Kompresors darbojas, spiedienu parāda manometrā, taču instrumenti nedarbojas.	Nehermētiski šļūteņu savienojumi.	Pārbaudiet, ja nepieciešams, nomainiet pneimatisko šļūteni in instrumentus.
	Nehermētisks ātrjaucams savienojums.	Pārbaudiet, ja nepieciešams, nomainiet ātrjaucamo savienojumu.
	Ar spiediena regulatoru (7) noregulēts pārāk mazs spiediens.	Vairāk atskrūvējiet spiediena regulatoru.

Simbolių ant įrenginio aiškinimas

	<p>Prieš eksploatacijos pradžią perskaitykite naudojimo instrukciją ir saugos nurodymus bei jų laikykitės!</p>
	<p>Naudokite klausos apsaugą. Dėl triukšmo galima prarasti klausą.</p>
	<p>Įspėjimas dėl karštų dalių;</p>
	<p>Įspėjimas dėl elektros įtampos</p>
	<p>Įspėjimas! Prietaisas yra su automatizuotu paleidimo valdikliu. Žiūrėkite, kad tretieji asmenys būtų toliau nuo darbo zonos!</p>
	<p>Dėmesio! Prieš naudodami pirmą kartą patikrinkite alyvos lygį ir pakeisti naftos bako dangtelį!</p>

Turinys:
Puslapis:

1.	Ižanga.....	120
2.	Irenginio aprašymas.....	120
3.	Komplektacija.....	120
4.	Naudojimas pagal paskirtį.....	121
5.	Saugos nurodymai.....	121
6.	Techniniai duomenys.....	123
7.	Prieš pradėdant eksploatuoti.....	123
8.	Montavimas ir valdymas.....	123
9.	Elektros prijungimas.....	124
10.	Valymas, techninė priežiūra ir laikymas.....	124
11.	Utilizavimas ir pakartotinis atgavimas.....	125
12.	Sutrikimų šalinimas.....	126

1. Įžanga

Gamintojas:

scheppach
 Fabrikation von Holzbearbeitungsmaschinen GmbH
 Günzburger Straße 69
 D-89335 Ichenhausen

Gerbiamas kliente,

mes linkime Jums daug džiaugsmo ir didelės sėkmės dirbant su nauju įrenginiu.

Nurodymas:

Pagal galiojantį Atsakomybės už gaminį įstatymą šio įrenginio gamintojas neatsako už žalą, kuri atsiranda šiame įrenginyje arba dėl jo:

- netinkamai naudojant,
- nesilaikant naudojimo instrukcijos,
- remontuojant tretiesiems asmenims, neįgaliotiems specialistams,
- montuojant ir keičiant neoriginalias atsargines dalis,
- naudojant ne pagal paskirtį,
- sugedus elektros įrangai, nesilaikant elektrai keliamai reikalavimų ir VDE nuostatų 0100, DIN 57113 / VDE0113.

Atkreipkite dėmesį

Prieš montuodami ir pradėdami eksploatuoti perskaitykite visą naudojimo instrukcijos tekstą.

Ši naudojimo instrukcija turi Jūsų palengvinti susipažinti su Jūsų įrankiu ir jo naudojimo pagal paskirtį galimybėmis.

Naudojimo instrukcijoje pateikiami nurodymai, kaip su elektriniu įrankiu dirbti saugiai, tinkamai ir ekonomiškai bei kaip išvengti pavojų, sutaupyti remonto išlaidų, sutrumpinti įrankio prastovos laikus bei padidinti patikimumą ir pailginti eksploatavimo trukmę. Be šioje naudojimo instrukcijoje pateiktų saugos nuostatų, būtinai privalote laikytis įrankio eksploatavimui galiojančių taisyklių.

Laikykitės naudojimo instrukciją plastikiniame maišelyje, apsaugoję nuo purvo ir drėgmės prie įrankio. Prieš pradėdami dirbti, visi operatoriai ją privalo perskaityti ir jos atidžiai laikytis. Prie įrankio leidžiama dirbti tik asmenims, instruktuotiems, kaip jį naudoti ir informuotiems apie su tuo susijusius pavojus. Būtina laikytis reikalaujamo amžiaus ceno.

Be šioje naudojimo instrukcijoje pateiktų saugos nurodymų ir specialių Jūsų šalies reikalavimų, būtina laikytis medžio apdirbimo mašinų eksploatavimui višutinai pripažintų technikos taisyklių.

Mes neatsakome už nelaimingus atsitikimus arba pažeidimus, atsiradusius nesilaikant šios instrukcijos ir saugos nurodymų.

2. Įrenginio aprašymas

1. Transportavimo rankena
2. Slėgio jungiklis
3. Slėgio regulatorius
4. Greitai išardoma mova (reguliuojamas suslėgtasis oras)
5. Manometras (nustatytą slėgį galima nuskaityti)
6. Manometras (katilo slėgį galima nuskaityti)
7. Slėgio rezervuaras
8. Koja
9. Kondensato išleidimo varžtas
10. Rato stebulės varžtas
11. Ratas
12. Korpuso uždangalas
13. Variklis
14. Alyvos uždarymo kamštis
15. Oro filtras
16. Apsauginis vožtuvas
17. Įj./išj. jungiklis
18. Alyvos lygio / kontrolinis indikatorius
19. Apsauginis perkrovos jungiklis
20. Alyvos išleidimo varžtas

- A Koja
- B Poveržlė
- C Fiksavimo žiedas
- D Tvirtinimo veržlė
- E Oro filtro prijungimo taškas
- F Apsauginis kamštis
- G Varžtas
- H Poveržlė
- J Oro filtro uždangalas
- K Oro filtro įdėklas
- L Filtruojantysis elementas

3. Komplektacija

- Kompresorius
 - naudojimo instrukcija
 - 2 ratai
 - stovas
 - montavimo medžiaga (žr. 3 pav.)
 - Alyvos butelis
- Atidarykite pakuotę ir atsargiai išimkite įrenginį.
 - Nuimkite pakavimo medžiagą ir ištraukite pakavimo / transportavimo fiksatorius (jei yra).
 - Patikrinkite, ar komplekte viskas yra.
 - Patikrinkite įrenginį ir priedus, ar transportuojant jie nebuvo pažeisti.
 - Jei įmanoma, saugokite pakuotę, kol nepasibaigs garantinis laikotarpis.

⚠ DĖMESIO

Įrenginys ir pakavimo medžiagos nėra vaikų žaislas! Vaikams draudžiama žaisti su plastikiniais maišeliais, plėvelėmis ir mažomis dalimis! Pavojus praryti ir uždusti!

4. Naudojimas pagal paskirtį

Kompresorius skirtas suslėgtajam orui suslėgtuoju oru varomiems įrankiams generuoti, kuriuos galima eksploatuoti su maždaug iki 270 l/min. oro kiekiu (pvz., padangų pripūtimo įrenginiui, išpūtimo pistoletui ir dažymo pistoletui). Dėl riboto tiekiamo oro kiekio galima eksploatuoti įrankius, kurie pasižymi labai didelėmis oro sąnaudomis (pvz., vibracinę šlifavimo mašiną, tiesiąją šlifavimo mašiną ir smūginis atsuktuvą).

Mašiną leidžiama eksploatuoti tik pagal paskirtį. Bet koks kitoks naudojimas laikomas ne pagal paskirtį. Už dėl to patirtą žalą arba patirtus bet kokius sužalojimus atsako naudotojas / operatorius, o ne gamintojas.

Atkreipkite dėmesį į tai, kad mūsų įrenginiai nėra skirti naudoti komerciniams, amatiniams arba pramoniniams tikslams. Mes neteikiama garantijos, kai prietaisas naudojamas komercinėse, amatinkų arba pramoninėse įmonėse arba panašioms darbams.

5. Saugos nurodymai

⚠ Dėmesio! Naudojant elektrinius įrankius, norint apsisaugoti nuo elektros smūgio, pavojaus susižaloti ir gaisro pavojaus, būtina imtis pagrindinių saugos priemonių. Prieš naudodami šį įrankį, perskaitykite visus šiuos nurodymus ir laikykitės saugos nurodymus saugioje vietoje.

Saugus darbas

1. Palaikykite savo darbo zonoje tvarką
 - Dėl netvarkos darbo zonoje gali įvykti nelaimingų atsitikimų.
2. Atsižvelkite į aplinkos poveikį
 - Saugokite elektrinius įrankius nuo lietaus.
 - Nenaudokite elektrinių įrankių drėgnoje arba šlapioje aplinkoje. Pavojus dėl elektros smūgių!
 - Pasirūpinkite geru darbo zonos apšvietimu.
 - Nenaudokite elektrinių įrankių ten, kur kyla gaisro arba sprogo pavojus.
3. Apsisaugokite nuo elektros smūgio.
 - Stenkitės nesiliesti prie įžemintų dalių (pvz., vamzdžių, radiatorių, elektrinių viryklių, šaldymo aparatų).
4. Vaikai turi laikytis atstumo!
 - Neleiskite kitiems asmenims liestis prie įrankio arba kabelio, laikykite juos toliau nuo darbo zonos.

5. Laikykite nenaudojamus elektrinius įrankius saugioje vietoje.
 - Nenaudojamus elektrinius įrankius reikėtų padėti į sausą, aukščiau esančią arba rakinamą vietą vaikams nepasiekiamoje vietoje.
6. Neperkraukite elektrinio įrankio.
 - Nurodytame galios diapazone dirbsite geriau ir saugiau.
7. Vilkėkite tinkamus drabužius.
 - Nevilkėkite plačių drabužių arba papuošalų, kuriuos galėtų pagriebti judančios dalys.
 - Dirbant lauke, rekomenduojama mūvėti gumines pirštines ir avėti neslidžiais batais.
 - Ant ilgų plaukų užsidėkite plaukų tinklelį.
8. Nenaudokite kabelio tam neskirtiems tikslams
 - Nenaudokite kabelio, norėdami ištraukti kištuką iš kištukinio lizdo. Apsaugokite kabelį nuo karščio, alyvos ir aštrių briaunų.
9. Kruopščiai prižiūrėkite savo įrankius.
 - Jūsų kompresorius turi būti švarus, kad būtų galima dirbti gerai ir saugiai.
 - Laikykites techninės priežiūros reikalavimų.
 - Reguliariai tikrinkite elektrinio įrankio prijungimo laidą ir, jei jis pažeistas, paveskite jį patikrinti pripažintam specialistui.
 - Reguliariai tikrinkite ilginamuosius laidus ir, jei jie pažeisti, juos pakeiskite.
10. Ištraukite kištuką iš kištukinio lizdo.
 - Kai nenaudojate elektrinio įrankio, prieš atlikdami jo techninę priežiūrą ir keisdami įrankius, pvz., pjūklą geležtę, grąžtą, frezą.
11. Venkite neplanuoto paleidimo.
 - Įkišdami kištuką į kištukinį lizdą, įsitikinkite, kad jungiklis išjungtas.
12. Naudokite ilginamąjį kabelį išorės sričiai.
 - Naudokite lauke tik tam skirtus ir atitinkamai pažymėtus ilginamuosius kabelius.
 - Kabelio būgną naudokite tik išvynioję.
13. Visada būkite atidūs.
 - Žiūrėkite, ką darote. Pradėkite dirbti apgalvotai. Nenaudokite elektrinio įrankio nesusikoncentravę.
14. Patikrinkite elektrinį įrankį, ar nėra galimų pažeidimų.
 - Prieš tolesnį elektrinio įrankio naudojimą apsauginius įtaisus arba šiek tiek pažeistas dalis reikia kruopščiai patikrinti, ar jos nepriekaištingai ir pagal paskirtį veikia.
 - Patikrinkite, ar judančios dalys nepriekaištingai veikia ir nestringa, ar dalys nepažeistos. Visos dalys turi būti tinkamai sumontuotos ir įvykdyti visas sąlygas, kad būtų užtikrintas nepriekaištingas elektrinio prietaiso eksploatavimas.
 - Pažeistus apsauginius įtaisus ir dalis pagal paskirtį turi suremontuoti arba pakeisti pripažintos specializuotos dirbtuvės, jei naudojimo instrukcijoje nenurodyta kitaip.

- Pažeistus jungiklius reikia pakeisti klientų aptarnavimo tarnybos dirbtuvėse.
 - Nenaudokite netinkamų arba pažeistų jungiamųjų laidų.
 - Nenaudokite elektrinių įrankių, kurių jungiklis neišsijungia arba neišsijungia.
15. Paveskite elektrinį įrankį suremontuoti kvalifikuotam elektrikui.
- Šis elektrinis įrankis atitinka tam tikras saugos nuostatas. Remontuoti leidžiama tik kvalifikuotam elektrikui, naudojant originalias atsargines dalis. Kitais atvejais naudotojas gali patirti nelaimingų atsitikimų.
16. Dėmesio!
- Savo pačių saugumui naudokite tik priedus ir papildomus įrenginius, kurie nurodyti naudojimo instrukcijoje arba kuriuos rekomendavo arba nurodė gamintojas. Naudodami kitus, o ne naudojimo instrukcijoje ar kataloge rekomenduojamus įstatomus įrankius arba priedus, galite susižaloti.
17. Triukšmas
- Naudodami kompresorių, naudokite klausos apsaugą.
18. Prijungimo laido keitimas
- Jei prijungimo laidas pažeidžiamas, jį privalo pakeisti gamintojas arba kvalifikuotas elektrikas, kad būtų išvengta pavojų. Pavojus dėl elektros smūgių
19. Padangų pripūtimas
- Patikrinkite padangų slėgį iš karto po pripūtimo, naudodami tinkamą manometrą, pvz., degalinėje.
20. Keliais važiuojantys kompresoriai statyb vietėse
- Atkreipkite dėmesį į tai, kad visos žarnos ir armatūros tinkamos didžiausiam leistinam kompresoriaus darbo slėgiui.
21. Pastatymo vieta
- Statykite kompresorių tik ant lygaus paviršiaus.

⚠ ĮSPĖJIMAS! Eksploatuojant šis elektrinis įrankis sudaro elektromagnetinį lauką. Tam tikromis aplinkybėmis šis laukas gali veikti aktyvius arba pasyvius medicininius implantus. Norint sumažinti rimtų arba mirtinų sužalojimų pavojų, prieš naudojant elektrinį įtaisą, asmenims su mediciniais implantais rekomenduojame pasikonsultuoti su savo gydytoju arba medicininių implantų gamintoju.

PAPILDOMI SAUGOS NURODYMAI

Saugos nurodymai, kaip dirbti su suslėgtuoju oru ir išpūtimo pistoletais

- Kompresorinis siurblys ir linijos eksploatuojant stipriai įkaista. Prisilietus nudegama.
- Kompresoriaus įsiurbtame ore neturi būti priemaišų, kurios kompresoriniame siurblyje gali sukelti gaisrą arba sprogamą.

- Atlaisvindami žarnos movą, jungiamąją žarnos detalę tvirtai laikykite viena ranka. Taip Jūsų nesužalos greitai atgal judanti žarna.
- Dirbdami su išpūtimo pistoletu, užsidėkite apsauginius akinius. Dėl svetimkūnių ir į šoną nupūstų dalių galima lengvai susižaloti.
- Išpūtimo pistoletu nepūskite į žmones arba nevalykite ant kūno esančių drabužių. Pavojus susižaloti!

Saugos nurodymai purškiant dažus

- Neapdorokite dažų arba tirpiklių, kurių pliūpsnio temperatūra yra mažesnė nei 55 °C. Sprogimo pavojus!
- Dažų ir tirpiklių neįkaitinkite. Sprogimo pavojus!
- Jei apdorojami sveikatai kenksmingi skysčiai, apsaugai reikalingi filtravimo prietaisai (veido kaukės). Taip pat atkreipkite dėmesį į tokių medžiagų gamintojo pateiktus duomenis dėl apsauginių priemonių.
- Atkreipkite dėmesį į nurodymus ir ženklinius pagal Pavojingų medžiagų reglamentą ant apdorojamų medžiagų pakuotės. Prireikus reikia imtis papildomų apsaugos priemonių, ypač vilkėti tinkamus drabužius ir užsidėti kaukes.
- Purškimo proceso metu ir darbo patalpoje negalima rūkyti. Sprogimo pavojus! Labai degūs yra ir dažų garai.
- Neturi būti ir negalima eksploatuoti ugniaviečių, atviros šviesos arba kibirkščiųuojančių mašinų.
- Nelaikykite ir nevalgykite / negerkite darbo patalpoje maisto produktų ir gėrimų. Dažų garai yra kenksmingi sveikatai.
- Darbo patalpa turi būti didesnė nei 30 m³ ir purškiant bei džiovinant turi būti užtikrinti pakankamai oro mainai.
- Nepurškite prieš vėją. Purškdami degias arba pavojingas purškiamas medžiagas, laikykitės vietos policijos žinybų nuostatų.
- Kartu su PVC slėgine žarna neapdorokite tokių terpių, kaip benzinai, butilo alkoholis ir metilenchloridas. Šios terpės sugadins slėginę žarną.

Slėginių rezervuarų eksploatavimas

- Tas, kas eksploatuoja slėginį rezervuarą, jį turi palaikyti tvarkingos būsenos, tinkamai eksploatuoti, kontroliuoti, nedelsiant atlikti reikalingus einamosios priežiūros ir remonto darbus bei imtis reikalingų sąlygų atitinkančių saugos priemonių.
- Priežiūros žinyba atskiru atveju gali paskirti reikalingas kontrolės priemones.
- Slėginio rezervuaro negalima eksploatuoti, jei jis yra su trūkumais, kurie kelia pavojų dirbantiems arba tretiesiems asmenims.

- Prieš eksploatuoti, kaskart patikrinkite slėginį rezervuarą, ar nėra rūdžių ir pažeidimų. Kompresoriaus negalima eksploatuoti su pažeistu arba aprūdijusiu slėginiu rezervuaru. Jeigu nustatysite pažeidimų, tuomet kreipkitės į klientų aptarnavimo tarnybą.

Padėkite šias saugos nuorodas į saugią vietą.

6. Techniniai duomenys

Tinklo jungtis	230 V~ 50 Hz
Variklio galia	max. 1500 W
Darbo režimas	S1
Kompresoriaus sūkių skaičiu	2850 min ⁻¹
Slėgio rezervuaro tūris	ca. 24 l
Darbinis slėgis	ca. 8 bar
Teor. siurbiamoji galia	ca. 220 l/min
Garso galios lygis L _{WA}	93 dB(A)
Neapibrėžtis K _{WA}	2.4 dB
Apsaugos laipsnis	IP20
Įrenginio svoris	23 kg

Spinduliuojamojo triukšmo vertės buvo nustatytos pagal EN 2151.

Naudokite klausos apsaugą.

Dėl triukšmo galima prarasti klausą.

7. Prieš pradėdami eksploatuoti

- Prieš prijungdami įsitikinkite, kad duomenys specifikacijų lentelėje sutampa su tinklo duomenimis.
- Prieš pradėdami eksploatuoti pirmą kartą, ištraukite transportavimo kamštį (14) ir pripildykite į karterį alyvos, kaip aprašyta 8.4 punkte.
- Patikrinkite įrenginį, ar jis transportuojant nebuvo nepažeistas. Apie bet kokius pažeidimus nedelsdami informuokite transporto įmonę, kuri pristatė kompresorių.
- Kompresorius turi būti statomas šalia vartotojo.
- Venkite ilgų oro linijų ir ilgų laidų (ilginamojo kabelio).
- Atkreipkite dėmesį į tai, kad įsiurbiamas oras būtų sausas ir be dulkių.
- Nestatykite kompresoriaus drėgnoje arba šlapioje patalpoje.
- Eksploatuokite kompresorių tik tinkamose patalpose (gerai vėdinamose, aplinkos temperatūra nuo +5 °C iki 40 °C). Patalpoje neturi būti dulkių, rūgščių, garų, sprogių arba degių dujų.
- Kompresorius tinkamas naudoti sausose patalpose. Srityse, kuriose dirbama su purškiamu vandeniu, naudoti draudžiama.

8. Montavimas ir valdymas

⚠ Dėmesio!

Prieš pradėdami eksploatuoti, įrenginį būtina iki galo sumontuoti!

Montavimui Jums reikia:

2 x veržliarakčių 13 mm (neįeina į komplektaciją)

8.1 Ratų surinkimas (11)

- Sumontuokite pridedamus ratus (11), kaip parodyta 5 pav.

8.2 Atraminės kojos montavimas (A)

- Sumontuokite pridedamą atraminę koją (A), kaip parodyta 6 pav.

8.3 Oro filtro montavimas (15)

- Pašalinkite transportavimo kamštį (11 pav., F poz.) ir pritvirtinkite oro filtrą (12 / 15 pav.) prie įrenginio, pasukdami pagal laikrodžio rodyklę (N) (13 pav.).
- Norėdami atlikti techninę priežiūrą, atlaisvinkite oro filtrą (15), pasukdami prieš laikrodžio rodyklę (M) (13 pav.).

8.4 Valiutų transportas danga (8–10 pav.)

- Nuimkite alyvos pripildymo angos transportavimo dangtelį (14).
- Pripildykite į karterį komplektacijoje esančios kompresorių alyvos ir įstatykite alyvos uždarymo kamštį į alyvos pripildymo angą.

Alyvos lygio kontrolė

⚠ Įspėjimas! Prieš pirmą kartą naudodami būtina patikrinkite alyvos lygį!

1. Eksploatuojant be alyvos, neatitaisomai pažeidžiamas įrenginys ir netenkama garantijos.
2. Kompresoriaus korpuso karterio viršuje pašalinkite plastikinį transportavimo uždorį. (žr. 8 pav.)
3. Stebėjimo langelyje (18) patikrinkite alyvos lygį. Alyvos lygis turėtų būti raudono apskritimo ribose. (žr. 10 pav., 18.1 poz.)
4. Sumontuokite uždarymo kamštį (14), kuris įeina į komplektaciją, ir jį tvirtai priveržkite.

8.5 Tinklo jungtis

- Kompresorius yra su tinklo laidu su kištuku su apsauginiu kontaktu. Jį galima jungti į bet kurį kištukinį lizdą su apsauginiu kontaktu 230 V ~ 50 Hz, kuris apsaugotas 16 A.
- Prieš eksploatacijos pradžią atkreipkite dėmesį į tai, kad tinklo įtampa su darbine įtampa sutaptų su mašinos galia duomenų lentelėje.
- Dėl ilgų laidų bei ilgutuvų, kabelių būgnų ir t. t. sumažėja įtampa, kuri gali trukdyti paleisti variklį.
- Esant žemesnei nei +5 °C temperatūrai, sunku paleisti variklį dėl sunkios eigos.

8.6 Įjungiklis / išjungiklis (2 pav., 17 poz.)

- Norint įjungti kompresorių, įjungiklis / išjungiklis (17) patraukiamas į viršų. Norint išjungti, įjungiklis / išjungiklis (17) paspaudžiamas žemyn.

8.7 Slėgio nustatymas: (4 pav.)

- Slėgio regulatoriumi (3) nustatomas slėgis manometre (5).
- Nustatytą slėgį galima matyti ant greitai išardomos movos (1 pav./ 4 poz.).
- Manometre (6) matomas katilo slėgis.

8.8 Slėgio jungiklio nustatymas

- Slėgio jungiklis (2) nustatytas gamykloje
Įjungimo slėgis apie 6 bar
Išjungimo slėgis apie 8 bar

8.9 Apsauginis perkrovos jungiklis (14 pav., 19 poz.)

- Kompresorius yra su automatine apsauga nuo terminės perkrovos. Apsauga nuo perkrovos aktyvinama esant per aukštai variklio temperatūrai.
- Įrenginys išjungiamas. Iš naujo pradėti eksploatuoti įrenginį galima tik po atvėsimu ir rankinės atstatos.
- Aktyvinę atlikite tokius veiksmus:
 - Palaukite, kol prietaisas atvės.
 - Paspauskite apsauginį perkrovos jungiklį (19).
- Paleiskite įrenginį, kaip aprašyta 8.6 skirsnyje.

9. Elektros prijungimas

Prijungtas elektros variklis yra parengtas naudoti. Jungtis atitinka tam tikras VDE ir DIN nuostatas. Kliento tinklo jungtis ir naudojamas ilginamasis laidas turi atitikti šiuos reikalavimus.

Pažeistas elektros prijungimo laidas.

Dažnai pažeidžiama elektros prijungimo laidų izoliacija.

To priežastys gali būti:

- prispaudimo vietos, kai prijungimo laidai nutiesiami pro langus arba durų plyšius;
- sulenkimo vietos netinkamai pritvirtinus arba nutiesus prijungimo laidą;
- įpjovimo vietos pervažiavus prijungimo laidą;
- izoliacijos pažeidimai išplėšus iš sieninio kištukinio lizdo;
- įtrūkimai dėl izoliacijos senėjimo.

Tokių pažeistų elektros prijungimo laidų negalima naudoti ir dėl pažeistos izoliacijos jie yra pavojingi gyvybei.

Reguliariai tikrinkite, ar elektros prijungimo laidai nepažeisti. Atkreipkite dėmesį į tai, kad tikrinant prijungimo laidas nekabotų ant elektros srovės tinklo.

Elektros prijungimo laidai turi atitikti tam tikras VDE ir DIN nuostatas. Naudokite prijungimo laidas, pažymėtus H05VV-F.

Žyma tipo pavadinime prijungimo kabelyje yra privaloma.

Kintamosios srovės variklis

- Tinklo įtampa turi būti 230 V~.
- Ilginamųjų laidų iki 25 m ilgio skerspjūvis turi būti 1,5 kvadratinio milimetro.

Prijungti ir remontuoti elektros įrangą leidžiama tik kvalifikuotam elektrikui.

Kilus klausimų, nurodykite tokius duomenis:

- variklio srovės rūšį;
- duomenis iš įrenginio specifikacijų lentelės;
- duomenis iš variklio specifikacijų lentelės.

10. Valymas, techninė priežiūra ir laikymas

⚠ Dėmesio!

Prieš atlikdami valymo ir techninės priežiūros darbus, ištraukite tinklo kištuką! Pavojus susižaloti dėl elektros smūgių!

⚠ Dėmesio!

Palaukite, kol įrenginys visiškai atvės! Pavojus nudegti!

⚠ Dėmesio!

Prieš atliekant valymo ir techninės priežiūros darbus, reikia pašalinti iš įrenginio slėgį! Pavojus susižaloti!

10.1 Valymas

- Stenkitės, kad įrenginys būtų kuo švaresnis ir nedulkėtas. Esant mažam slėgiui, nuvalykite įrenginį švaria šluoste arba išpūskite suslėgtuoju oru.
- Rekomenduojame įrenginį išvalyti iš karto po kiekvieno naudojimo.
- Reguliariai valykite įrenginį drėgna šluoste. Nenaudokite valymo priemonių ir tirpiklių. Jie gali pažeisti plastikines įrenginio dalis. Atkreipkite dėmesį į tai, kad į įrenginio vidų nepatektų vandens.
- Žarną ir purškimo įtaisus prieš valymą atjunkite nuo kompresoriaus. Kompresoriaus negalima valyti vandeniu, tirpikliais ir pan.

10.2 Slėginio rezervuaro techninė priežiūra (1 pav.)

⚠ Dėmesio!

Kad slėginis rezervuaras (7) ilgai veiktų, po kiekvieno eksploatavimo išleiskite kondensatą, atidarydami išleidimo varžtą (9).

Prieš tai išleiskite slėgį iš katilo (žr. 10.8). Išleidimo varžtas atidaromas, sukant prieš laikrodžio rodyklę (žiūrint iš kompresoriaus apačios į varžtą), kad kondensatas galėtų visiškai išbėgti iš slėginio rezervuaro.

Po to išleidimo varžtą vėl įsukite (sukite pagal laikrodžio rodyklę). Prieš eksploatuoti, kaskart patikrinkite slėginį rezervuarą, ar nėra rūdžių ir pažeidimų. Kompresoriaus negalima eksploatuoti su pažeistu arba aprūdijusiu slėginiu rezervuaru. Jeigu nustatysite pažeidimų, tuomet kreipkitės į klientų aptarnavimo tarnybą.

10.3 Apsauginis vožtuvas (2 pav./ poz. 16)

Apsauginis vožtuvas (16) nustatytas ties didžiausiu leistinu slėginio rezervuaro slėgiu. Apsauginį vožtuvą reguliuoti arba pašalinti jungties fiksatorių tarp išleidimo veržlės ir jos gaubtelio draudžiama. Kad prireikus apsauginis vožtuvas tinkamai veiktų, jį reikia kas 30 darbo valandų, tačiau ne rečiau nei 3 kartus per metus aktyvinti. Norėdami atidaryti, pasukite išleidimo veržlę prieš laikrodžio rodyklę ir tada ištraukite vožtuvo trauklę per išleidimo veržlę į išorę, kad atidarytumėte apsauginio vožtuvo išleidimo angą. Dabar vožtuvas girdimai išleidžia orą. Po to vėl tvirtai priveržkite išleidimo veržlę pagal laikrodžio rodyklę.

10.4 Reguliari alyvos lygio kontrolė (10 pav.)

Pastatykite kompresorių ant lygaus, tiesaus paviršiaus. Alyvos lygis turi būti tarp alyvos stebėjimo langelio (18) MAX ir MIN žymų.

Alyvos keitimas: Rekomenduojama alyva: SAE 15W 40 arba lygiavertė.

Pirmąjį užpildą reikia pakeisti po 10 darbo valandų; po to kas 50 darbo valandų išleiskite alyvą ir pripildykite naujos.

10.5 Alyvos keitimas (10 pav.)

Išjunkite variklį ir ištraukite kištuką iš kištukinio lizdo. Išleidę galimai esantį alyvos slėgį, galite išsukti alyvos išleidimo varžtą (20) iš kompresoriaus siurblio. Kad alyva neišbėgtų nevaldomai, laikykite po ja nedidelį skardinį latakėlį ir surinkite alyvą į rezervuarą. Jei išbėgs ne visa alyva, rekomenduojame kompresorių šiek tiek paversti. Išbėgus alyvai, vėl įstatykite alyvos išleidimo varžtą (20).

Atitinkamame senos alyvos surinkimo punkte utilizuokite seną alyvą.

Norėdami pripildyti tinkamą alyvos kiekį, atkreipkite dėmesį į tai, kad kompresorius stovėtų ant lygaus paviršiaus. Pripildykite naujos alyvos į alyvos pripildymo angą (14.1), kol alyvos lygis pasieks maks. pripildymo lygį.

Jis pažymėtas raudonu tašku ant alyvos stebėjimo langelio (18) (10 pav., 18.1 poz.). Neviršykite maksimalaus pripildymo kiekio. Dėl perpildymo gali būti pažeistas įrenginys. Vėl įstatykite alyvos uždarymo kamštį (14) į alyvos pripildymo angą (14.1).

10.6 Įsiurbimo filtro valymas (12, 13 pav.)

Įsiurbimo filtras neleidžia įsiurbti dulkių ir nešvarumų. Šį filtrą reikia valyti bent kas 300 darbo valandų. Dėl užsikūšusio įsiurbimo filtro mažėja kompresoriaus galia. Pašalinkite įsiurbimo filtrą, atsukdami varžtą su kryžmine išdroža (G).

Po to nutraukite filtro dangtelį (J). Dabar oro filtrą (L) ir filtro korpusą (K) galite išimti. Atsargiai pastuksenkite oro filtrą, filtro dangtelį ir filtro korpusą.

Po to šias konstrukcines dalis išpūskite suslėgtuoju oru (apie 3 bar) ir vėl sumontuokite atvirkštine eilės tvarka.

10.7 Laikymas

⚠ Dėmesio!

Ištraukite tinklo kištuką, išleiskite iš įrenginio ir visų prijungtų pneumatinių įrankių orą. Išjunkite kompresorių taip, kad jo negalėtų paleisti neįgalioi asmenys.

⚠ Dėmesio!

Laikykite kompresorių tik sausoje ir pašaliniais asmenims nepasiekiamoje vietoje. Neverskite ir laikykite vertikalioje padėtyje!

10.8 Viršslėgio išleidimas

Išleiskite viršslėgį iš kompresoriaus, išjungdami kompresorių ir sunaudodami dar kompresoriuje esantį suslėgtąjį orą, pvz., pneumatiniu įrankiu tuščiaja eiga arba išpūtimo pistoletu.

Aptarnavimo informacija

Reikia atsižvelgti į tai, kad atitinkamos šio produkto detalės priklausomai nuo naudojimo arba natūraliai nusidėvi, arba yra reikalingos kaip darbinė medžiaga. Besidėvinčios detalės*: Oro filtras

* netiekiamos kartu su prietaisu!

11. Utilizavimas ir pakartotinis atgavimas

Siekiant išvengti transportavimo pažeisimų, įrenginys yra pakuotėje. Ši pakuotė yra žaliava, taigi, ją galima naudoti pakartotinai arba grąžinti į medžiagų cirkuliacijos ciklą. Įrenginys ir jo priedai sudaryti iš įvairių medžiagų, pvz., metalo ir plastikų. Pristatykite sugedusias konstrukcines dalis į specialių atliekų utilizavimo punktą. Teiraukitės specializuotoje parduotuvėje arba bendrijos administracijos skyriuje!

Nemeskite senų prietaisų į buitines atliekas!



Šis simbolis rodo, kad pagal Direktyvą dėl elektros ir elektroninės įrangos atliekų (2012/19/ES) ir nacionalinius įstatymus šio gaminio negalima mesti į buitines atliekas. Šį gaminį reikia atiduoti į tam numatytą surinkimo punktą. Tai galima, pvz., atlikti perkant atiduodant panašų gaminį arba pristatant į įgaliotą surinkimo vietą, kurioje paruošiami seni elektriniai ir elektroniniai prietaisai.

Netinkamai elgiantis su senais prietaisais, dėl potencialiai pavojingų medžiagų, kurių dažnai būna senuose elektriniuose ir elektroniniuose prietaisuose, galimas neigiamas poveikis aplinkai ir žmonių sveikatai. Be to, tinkamai utilizuodami šį gaminį, prisidėsite prie efektyvaus natūralių išteklių panaudojimo. Informacijos apie senų prietaisų surinkimo punktus Jums suteiks miesto savivaldybėje, viešojoje utilizavimo įmonėje, įgaliotame senų elektrinių ir elektroninių prietaisų utilizavimo punkte arba Jūsų atliekas išvežančioje bendrovėje.

12. Sutrikimų šalinimas

Sutrikimas	Galima priežastis	Ką daryti?
Kompresorius neveikia.	Nėra tinklo įtampos.	Patikrinkite kabelį, tinklo kištuką, saugiklį ir kištukinį lizdą.
	Per žema tinklo įtampa.	Venkite per ilgų ilginamųjų kabelių. Naudokite ilginamuosius kabelius su pakankamo skersmens gyslomis.
	Per žema išorinė temperatūra.	Neeksploatuokite žemesnėje nei +5 °C išorės temperatūroje.
	Perkaito variklis.	Leiskite varikliui atvėsti. Prireikus pašalinkite perkaitimo priežastį.
Kompresorius veikia, tačiau nėra slėgio.	Nesandarus atbulinis vožtuvas	Pakeiskite atbulinį vožtuvą.
	Pažeisti sandarikliai.	Patikrinkite sandariklius. Pažeistus sandariklius pakeiskite pakeisti specializuotoms dirbtuvėms.
	Kondensato (1) išleidimo varžtas.	Priveržkite varžtą ranka. Patikrinkite sandariklį ant varžto, prireikus pakeiskite.
Kompresorius veikia, manometre rodomas slėgis, tačiau įrankiai neveikia.	Nesandarios žarnų jungtys.	Patikrinkite suslėgtojo oro žarną ir įrankius, prireikus pakeiskite.
	Nesandari greitai išardoma mova.	Patikrinkite greitai išardomą movą, prireikus pakeiskite.
	Slėgio regulatoriumi (7) nustatytas per mažas slėgis.	Dar atsukite slėgio regulatorių.

Wyjaśnienie symboli znajdujących się na urządzeniu

	<p>Przed użyciem tego elektronarzędzia zapoznaj się z instrukcją obsługi, a następnie przestrzegaj zawartych w niej zasad.</p>
	<p>Noś naszniki przeciwhałasowe. Hałas może prowadzić do uszkodzenia słuchu.</p>
	<p>Uwaga na gorące części!</p>
	<p>Uwaga! Napięcie elektryczne!</p>
	<p>Uwaga! Urządzenie wyposażone jest w automatyczną kontrolę rozruchu. Osoby postronne powinny znajdować się z dala od pracującego urządzenia!</p>
	<p>Uwaga! Przed pierwszym uruchomieniem sprawdzić poziom oleju i wymienić korek zbiornika oleju!</p>

Spis treści:
Strona:

1.	Wstęp	129
2.	Opis urządzenia	129
3.	Zakres dostawy	129
4.	Przeznaczenie urządzenia	130
5.	Informacje dot. bezpieczeństwa	130
6.	Dane techniczne	132
7.	Przed uruchomieniem sprzętu	132
8.	Przygotowanie i obsługa	133
9.	Połączenie elektryczne	133
10.	Czyszczenie, konserwacja i przechowywanie	134
11.	Usuwanie i recykling	135
12.	Rozwiązywanie problemów	136

1. Wstęp

Producent:

scheppach
 Fabrikation von Holzbearbeitungsmaschinen GmbH
 Günzburger Straße 69
 D-89335 Ichenhausen

Szanowny kliencie!

Życzymy satysfakcji i wielu sukcesów podczas pracy z naszym produktem.

Uwaga:

Zgodnie z odpowiednimi przepisami nt. odpowiedzialności za produkt producent tego urządzenia nie ponosi odpowiedzialności za uszkodzenia produktu ani inne uszkodzenia powstałe w wyniku jego użytkowania w następstwie:

- nieodpowiedniego postępowania z urządzeniem;
- nieprzestrzegania instrukcji obsługi;
- napraw dokonywanych przez stronę trzecią, a nie autoryzowanych techników serwisowych;
- instalacji oraz wymiany na nieoryginalne części zamienne;
- użycia urządzenia do zastosowania innego niż przeznaczone;
- wystąpienia awarii instalacji elektrycznej wynikłej z nieprzestrzegania warunków specyfikacji elektrycznych oraz norm VDE 0100, DIN 57113 / VDE 0113.

Zalecamy:

Przed montażem oraz rozpoczęciem eksploatacji urządzenia zapoznaj się z pełną treścią instrukcji obsługi. Celem niniejszej instrukcji jest ułatwienie użytkownikowi zapoznania się z maszyną oraz wykorzystania jej możliwych zastosowań w sposób zgodny z zaleceniami.

Instrukcja obsługi zawiera ważne uwagi na temat tego, jak używać maszyny w sposób bezpieczny oraz oszczędny, a także jak unikać niebezpieczeństw, kosztownych napraw oraz zmniejszyć czas przesto-
 jów, zwiększyć niezawodność, a także wydłużyć czas użytkowania maszyny. Poza przepisami bezpieczeństwa zawartymi w tej instrukcji podczas używania maszyny należy również przestrzegać stosownych przepisów dotyczących jej użycia obowiązujących w twoim kraju.

Umieść instrukcję obsługi w plastikowej okładce, która uchroni ją przed zabrudzeniem oraz wilgocią, i zawsze przechowuj w pobliżu maszyny. Przed każdym użyciem maszyny przeczytaj instrukcję obsługi i postępuj zgodnie z informacjami w niej zawartymi. Maszynę obsługiwać mogą jedynie osoby, które zostały odpowiednio przeszkolone w zakresie jej obsługi oraz poinformowane na temat zagrożeń powiązanych z jej użyciem, a także spełniają wymagania wiekowe.

Poza wymogami bezpieczeństwa zawartymi w niniejszej instrukcji oraz szczególnymi przepisami obowiązującymi w twoim kraju, należy również przestrzegać powszechnie uznanych zasad technicznych obowiązujących przy pracy z maszynami tego typu. Nie ponosimy odpowiedzialności za wypadki lub szkody spowodowane nieprzestrzeganiem niniejszej instrukcji i instrukcji bezpieczeństwa.

2. Opis urządzenia

1. Uchwyt transportowy
2. Wyłącznik ciśnieniowy
3. Reduktor ciśnienia
4. Szybkozłączka (sprężone powietrze o regulowanym ciśnieniu)
5. Manometr (odczyt ustawionego ciśnienia)
6. Manometr (odczyt ciśnienia w zbiorniku)
7. Zbiornik ciśnieniowy
8. Podstawa stabilizacyjna
9. Spust kondensatu
10. Śruba piasty koła
11. Koło
12. Obudowa
13. Silnik
14. Korek wlewu oleju
15. Filtr powietrza
16. Zawór bezpieczeństwa
17. Wyłącznik
18. Wziernik oleju
19. Wyłącznik przeciążeniowy / bezpieczeństwa
20. Śruba spustu oleju

- A Podstawa stabilizacyjna
- B Podkładka
- C Pierścień zabezpieczający
- D Nakrętka
- E Przyłącze filtra powietrza
- F Zaślepka
- G Śrubka
- H Podkładka
- J Pokrywa filtra powietrza
- K Oprawa filtra powietrza
- L Wkład filtra

3. Zakres dostawy

- kompresor
 - instrukcja obsługi
 - 2 koła
 - podstawa stabilizacyjna
 - elementy montażowe (patrz rys. 3)
 - Butelka z olejem
- Otwórz opakowanie i ostrożnie wyjmij urządzenie.
 - Zdejmij opakowanie oraz wszelkie zaciski pakunkowe lub transportowe (jeśli obecne).

- Sprawdź, czy w opakowaniu znajdują się wszystkie elementy.
- Sprawdź, czy uszkodzeniu nie uległo urządzenie ani żadna z części.
- Jeżeli to możliwe, zachowaj opakowanie do końca okresu gwarancyjnego.

⚠ UWAGA!

Urządzenie oraz opakowanie nie służą do zabawy! Nie pozwól dzieciom na zabawę plastikowymi torbami, foliami ani małymi elementami! Istnieje ryzyko połamania lub uduszenia!

4. Przeznaczenie urządzenia

Kompresor służy do wytwarzania sprężonego powietrza niezbędnego do działania narzędzi pneumatycznych o zapotrzebowaniu na ok. 270 litrów powietrza na minutę (np. pistolety do pompowania opon, przedmuchiwanie, lakierowanie). Ze względu na ograniczony przepływ powietrza nie jest możliwe użycie tego kompresora w połączeniu z urządzeniami o wysokim zużyciu powietrza (np. szlifierki oscylacyjne, szlifierki trzpieniowe i wkrętarki udarowe).

Sprzętu należy używać wyłącznie do celów, do których jest on przeznaczony. Jakikolwiek inne zastosowanie uważane będzie za przypadek niewłaściwego użycia. Odpowiedzialność za jakiegokolwiek uszkodzenia lub wszelkiego typu obrażenia ciała wynikłe z niewłaściwego użycia sprzętu ponosi użytkownik/operator, nie producent.

Urządzenie nie jest przeznaczone do użytku komercyjnego, handlowego ani przemysłowego. W przypadku użycia urządzenia do celów komercyjnych, handlowych, przemysłowych lub równoważnych gwarancja zostanie unieważniona.

5. Informacje dot. bezpieczeństwa

⚠ **Uwaga!** Podczas używania elektronarzędzia należy przestrzegać poniższych środków bezpieczeństwa w celu ochrony przed porażeniem prądem oraz ryzykiem wystąpienia obrażeń ciała lub pożaru. Przed użyciem elektronarzędzia zapoznaj się ze wszystkimi ostrzeżeniami i zachowaj instrukcje dot. bezpieczeństwa na przyszłość.

Bezpieczeństwo pracy

1. Utrzymuj porządek w miejscu pracy
 - Nieporządek w miejscu pracy może prowadzić do wypadków.
2. Weź pod uwagę czynniki środowiskowe
 - Nie pozostawiaj elektronarzędzi na deszczu.
 - Nie używaj elektronarzędzi w wilgotnym ani mokrym środowisku. Istnieje ryzyko porażenia prądem elektrycznym!

- Zapewnij dobre oświetlenie w miejscu pracy.
 - Nie używaj elektronarzędzi w otoczeniu, w którym istnieje ryzyko wystąpienia pożaru lub wybuchu.
3. Zabezpiecz się przed porażeniem prądem elektrycznym
 - Unikaj kontaktu fizycznego z uziemionymi częściami, np. rurami, kaloryferami, kuchenkami elektrycznymi, urządzeniami chłodzącymi.
 4. Nie używaj elektronarzędzia w pobliżu dzieci
 - Nie dopuść, by inne osoby dotykały sprzęt lub przewody zasilające. Zadbaj o to, by osoby postronne znajdowały się w bezpiecznej odległości od miejsca pracy.
 5. Przechowuj nieużywane elektronarzędzia w bezpieczny sposób
 - Nieużywane elektronarzędzia powinny być przechowywane w suchym, wysoko położonym lub zamkniętym miejscu niedostępnym dla dzieci.
 6. Nie przeciążaj elektronarzędzia
 - Elektronarzędzia pracują lepiej i bezpieczniej w określonym zakresie wydajności.
 7. Noś odpowiednią odzież
 - Nie zakładaj luźnych ubrań ani biżuterii. Mogą one zaplątać się w części ruchome urządzenia.
 - Do pracy na zewnątrz zaleca się zakładać gumowe rękawice oraz antypoślizgowe obuwie.
 - Zabezpiecz długie włosy, zakładając na nie czeppek ochronny.
 8. Nie używaj przewodu do celów, do których nie jest on przeznaczony
 - Nie używaj przewodu w celu wyciągania wtyczki z gniazda elektrycznego. Chroń przewód przed wysoką temperaturą, olejem i ostrymi krawędziami.
 9. Dbaj o sprzęt
 - Utrzymuj kompresor w czystości, by zapewnić dobrą i bezpieczną pracę urządzenia.
 - Przestrzegaj zaleceń dot. konserwacji.
 - Regularnie sprawdzaj przewód elektronarzędzia. W razie potrzeby jego wymianę powierz specjalistom.
 - Regularnie sprawdzaj przedłużacze i w razie potrzeby wymień je na nowe.
 10. Wyciągaj wtyczkę z gniazda elektrycznego
 - Gdy nie używasz elektronarzędzia lub zamierzasz przeprowadzić na nim prace konserwacyjne bądź wymienić części.
 11. Zapobiegaj niezamierzonemu uruchomieniu urządzenia
 - Przed włożeniem wtyczki elektronarzędzia do gniazda elektrycznego upewnij się, że jest ono wyłączone.
 12. Używaj przedłużaczy przeznaczonych do użytku zewnętrznego
 - Używaj wyłącznie zatwierdzonych i odpowiednio oznaczonych przedłużaczy do użytku zewnętrznego.

- Korzystaj z wyłącznie rozwiniętych przedłużaczy bębnowych.
- 13. Zachowaj ostrożność
 - Uważaj na to, co robisz. Pracuj w sposób rozsądny. Nie używaj elektronarzędzia, jeżeli jesteś rozkojarzony.
- 14. Sprawdzaj elektronarzędzie pod kątem potencjalnych uszkodzeń
 - Przed użyciem elektronarzędzia należy sprawdzić urządzenia ochronne oraz inne części, aby zapewnić, że są one wolne od wad i funkcjonują w sposób prawidłowy.
 - Sprawdź, czy części ruchome działają prawidłowo i nie blokują się oraz czy nie są uszkodzone. Aby zapewnić nienaganne działanie elektronarzędzia, wszystkie części powinny być prawidłowo zamontowane, a wszystkie warunki powinny być spełnione.
 - Uszkodzone części oraz urządzenia ochronne powinny zostać odpowiednio naprawione lub wymienione przez autoryzowany zakład naprawczy, o ile nie określono inaczej w instrukcji obsługi.
 - Uszkodzone przełączniki powinny być wymienione w warsztacie serwisowym.
 - Nie używaj wadliwych ani uszkodzonych przewodów zasilających.
 - Nie używaj elektronarzędzia, którego wyłącznik nie działa prawidłowo.
- 15. Naprawę elektronarzędzia powierzaj wykwalifikowanemu elektrykowi
 - To elektronarzędzie jest zgodne z jednostronnymi przepisami bezpieczeństwa. Wszelkie naprawy mogą być przeprowadzane przez elektryka korzystającego z oryginalnych części zamiennych. W przeciwnym razie może dojść do wypadku.
- 16. Ważne!
 - Dla własnego bezpieczeństwa używaj wyłącznie akcesoriów i dodatkowych elementów wyszczególnionych w liście zawartej w instrukcji obsługi lub rekomendowanych bądź określonych przez producenta. Stosowanie dodatkowych elementów lub akcesoriów innych niż wyszczególnione w instrukcji obsługi lub katalogu może prowadzić do narażenia użytkownika na niebezpieczeństwo.
- 17. Hałas
 - Podczas używania kompresora noś nauszki przeciwhałasowe.
- 18. Wymiana przewodu zasilającego
 - Aby uniknąć niebezpieczeństwa, wymianę uszkodzonych przewodów zasilania powierzaj producentowi lub wykwalifikowanemu elektrykowi. Istnieje ryzyko porażenia prądem elektrycznym!

- 19. Pompowanie opon
 - Bezpośrednio po napompowaniu opon sprawdź ciśnienie, używając odpowiedniego przyrządu pomiarowego, np. na stacji benzynowej.
- 20. Mobilne kompresory przeznaczone do zastosowań w budownictwie
 - Upewnij się, że wszystkie przewody ciśnieniowe i połączenia są odpowiednie do użytku przy maksymalnym ciśnieniu roboczym kompresora.
- 21. Miejsce instalacji
 - Umieść kompresor na równej powierzchni.

⚠ OSTRZEŻENIE! Niniejsze narzędzie elektryczne wytwarza podczas pracy pole elektromagnetyczne. Pole to może w pewnych okolicznościach wpływać negatywnie na aktywne lub pasywne implanty medyczne. W celu zmniejszenia ryzyka poważnych lub śmiertelnych obrażeń, osobom z implantami medycznymi przed użyciem narzędzia elektrycznego zalecamy konsultację z lekarzem i producentem.

DODATKOWE INSTRUKCJE BEZPIECZEŃSTWA

Wskazówki dotyczące bezpieczeństwa podczas pracy ze sprężonym powietrzem i pistoletami wydmuchującymi

- Pompa kompresora oraz przewody osiągają podczas pracy wysoką temperaturę. Dotknięcie ich może prowadzić do poparzenia.
- Zasysane przez kompresor powietrze musi być wolne od zanieczyszczeń, które mogłyby doprowadzić do powstania pożaru lub wybuchu w pompie.
- Podczas odłączania przewodu ciśnieniowego przytrzymaj element sprzęgający ręką. W ten sposób uchronisz się przed odniesieniem obrażeń na skutek nagłego odskoczenia przewodu.
- Podczas pracy z pistoletem do przedmuchiwania noś okulary ochronne. Ciało obce lub wydmuchiwane elementy mogą łatwo doprowadzić do powstania obrażeń ciała.
- Nie kieruj strumienia powietrza z pistoletu do przedmuchiwania w stronę ludzi i nie czyść nim ubrań znajdujących się na ciele. Ryzyko powstania obrażeń ciała!

Wskazówki dotyczące bezpieczeństwa podczas malowania natryskowego

- Nie używaj farb ani rozpuszczalników o temperaturze zapłonu poniżej 55°C. Istnieje ryzyko wybuchu!
- Nie nagrzewaj farb ani rozpuszczalników. Istnieje ryzyko wybuchu!
- Jeżeli używasz substancji niebezpiecznych, stosuj środki ochrony indywidualnej (osłona twarzy). Postępuj również zgodnie z informacjami dot. bezpieczeństwa pochodzącymi od producentów takich substancji.

- Należy przestrzegać informacji oraz oznaczeń rozporządzenia w sprawie substancji niebezpiecznych przedstawionych na zewnętrznym opakowaniu stosowanej substancji.
- W razie potrzeby należy przedsięwziąć dodatkowe środki bezpieczeństwa (szczególnie noszenie odpowiedniej odzieży i masek ochronnych).
- Nie pal podczas procesu malowania natryskowego i/lub w miejscu pracy. Istnieje ryzyko wybuchu! Opary farby są łatwopalne.
- Nigdy nie ustawiaj ani nie używaj urządzenia w pobliżu kominka, otwartych płomieni lub maszyn wytwarzających iskry.
- Nie przechowuj ani nie spożywaj jedzenia oraz napojów w miejscu pracy. Opary farby są szkodliwe dla zdrowia.
- Obszar roboczy, w którym odbywa się malowanie oraz suszenie, powinien być dobrze wentylowany i nie powinien być mniejszy niż 30 m³. Nie rozpylaj farby pod wiatr. Podczas rozpylania łatwopalnych lub niebezpiecznych substancji zawsze postępuj zgodnie z przepisami władz lokalnego organu policji.
- Korzystając z przewodu ciśnieniowego wykonane go z polichloru winylu, nie używaj takich substancji jak spirytus, butanol oraz dichlorometan. Takie substancje mogą przyczynić się do uszkodzenia przewodu ciśnieniowego.

Obsługa zbiorników ciśnieniowych

- Zbiornik ciśnieniowy należy utrzymywać w dobrym stanie technicznym, właściwie go obsługiwać, kontrolować, bezzwłocznie przeprowadzać potrzebne prace konserwacyjne oraz naprawcze, a także przestrzegać odpowiednich środków bezpieczeństwa.
- W poszczególnych przypadkach organ nadzoru może zarządzić niezbędne środki kontroli.
- Zbiornik ciśnieniowy nie może być eksploatowany, jeżeli ma wady, które stanowią zagrożenie dla pracowników lub osób trzecich.
- Sprawdzaj zbiornik ciśnieniowy pod kątem obecności rdzy lub uszkodzeń przed każdym użyciem. Nie używaj kompresora z uszkodzonym lub zardzewiałym zbiornikiem ciśnieniowym. W przypadku wykrycia jakiegokolwiek uszkodzenia skontaktuj się z warsztatem serwisowym.

Zachowaj tę instrukcję na przyszłość

6. Dane techniczne

Zasilanie	230 V~ 50 Hz
Moc silnika	max. 1500 W
Tryb pracy	S1
Prędkość kompresora	2850 min ⁻¹
Pojemność zbiornika ciśnieniowego	ok. 24 l
Ciśnienie robocze	ok. 8 bar
Teoretyczna wydajność ssania	ok. 220 l/min
Poziom mocy akustycznej L _{WA}	93 dB(A)
Niepewność pomiaru K _{WA}	2.4 dB
Stopień ochrony	IP20
Waga urządzenia	23 kg

Wartości emisji hałasu zostały zmierzone zgodnie z normą EN ISO 2151.

Stosuj ochronę słuchu.

Hałas może prowadzić do utraty słuchu.

7. Przed uruchomieniem sprzętu

- Przed podłączeniem sprzętu do zasilania upewnij się, że dane zawarte na tabliczce znamionowej są zgodne z właściwościami sieci zasilającej.
- Przed pierwszym uruchomieniem usunąć zatyczkę transportową (14) i napełnić skrzynię korbową olejem, zgodnie z opisem w punkcie 8.4
- Sprawdź sprzęt pod kątem uszkodzeń, które mogły wystąpić podczas transportu. Zgłoś wszelkie uszkodzenia firmie przewozowej odpowiedzialnej za dostarczenie kompresora.
- Ustaw kompresor w pobliżu miejsca, w którym potrzebny będzie pobór sprężonego powietrza.
- Unikaj korzystania z długich linii sprężonego powietrza oraz przewodów zasilających (przedłużaczy).
- Upewnij się, że wlot powietrza jest suchy i wolny od pyłu.
- Nie używaj kompresora w mokrym ani wilgotnym środowisku.
- Kompresor może być używany wyłącznie w odpowiednich pomieszczeniach (o dobrej wentylacji i temperaturze otoczenia od 5°C do 40°C). W pomieszczeniu nie powinno być pyłu, kwasu, oparów oraz wybuchowych ani łatwopalnych gazów.
- Kompresor powinien być używany wyłącznie w suchych pomieszczeniach. Niedozwolone jest użytkowanie kompresora w miejscu zraszonym wodą.

8. Przygotowanie i obsługa

⚠ Ważne!

Przed pierwszym użyciem należy przeprowadzić kompletny montaż urządzenia.

Do montażu i instalacji potrzebować będziesz następujących narzędzi: 2 x klucz płaski 13 mm (nie dołączony)

8.1 Montaż kół (11)

- Zamocuj dołączone do zestawu koła (11), jak przedstawiono na rys. 5

8.2 Montaż podstawki stabilizacyjnej (A)

- Zamocuj dołączoną do zestawu podstawkę stabilizacyjną (A), jak przedstawiono na rys. 6.

8.3 Instalacja filtra powietrza (15)

- Zdejmij zaślepkę (rys. 11 / element F) i zamocuj filtr powietrza (rys. 12 / element 15), obracając nim w kierunku zgodnym z ruchem wskazówek zegara (N) (rys. 13).
- W celu konserwacji zdejmij filtr powietrza (15), obracając nim w kierunku przeciwnym ruchowi wskazówek zegara (M) (rys. 13).

8.4 Wymiana osłony transportowej (rys. 8–10)

- Usunąć pokrywę transportową (14) wlewu oleju.
- Napęlić skrzynię korbowa dostarczonym olejem do kompresorów i włożyć dołączony korek wlewu oleju do wlewu oleju.

Sprawdzanie poziomu oleju

⚠ **Ostrzeżenie: Przed pierwszym użyciem kompresora sprawdź poziom oleju.**

1. Używanie maszyny bez oleju prowadzi do powstania nieodwracalnych uszkodzeń i unieważnienia gwarancji.
2. Zdejmij plastikowe zabezpieczenie wlewu oleju znajdujące się na wierzchu skrzyni korbowej na obudowie kompresora (patrz rys. 8).
3. Sprawdź poziom oleju, korzystając z wziernika (18). Poziom oleju powinien znajdować się na wysokości czerwonego okręgu (patrz rys. 10 / pozycja 18.1)
4. Zamocuj dołączony do zestawu korek wlewu oleju (14) i dobrze go dokręć.

8.5 Podłączanie do zasilania

- Kompresor wyposażony jest w przewód zasilający z wtyczką z uziemieniem. Może być on podłączany do dowolnego gniazdka 230–240 V ~ 50 Hz z uziemieniem i bezpiecznikiem 16 A.
- Przed użyciem maszyny upewnij się, że napięcie sieciowe jest zgodne z napięciem roboczym urządzenia (patrz tabliczka znamionowa).

- Użycie długich przewodów, przedłużaczy, przedłużaczy bębnowych itp. może prowadzić do spadku napięcia, a w efekcie utrudniać rozruch silnika.
- W temperaturze otoczenia poniżej 5°C uruchomienie silnika może być utrudnione lub wręcz niemożliwe.

8.6 Wyłącznik (rys. 2 / element 17)

- Pociągnij gałkę wyłącznika (17) w górę, aby uruchomić kompresor. Aby wyłączyć kompresor, dociśnij gałkę wyłącznika (17) w dół.

8.7 Ustawianie ciśnienia (rys. 4)

- Użyj reduktora ciśnienia (3), by ustawić ciśnienie na manometrze (5).
- Pobór sprężonego powietrza o ustawionym ciśnieniu odbywa się poprzez szybkozłączkę (rys. 1/element 4).
- Wartość ciśnienia w zbiorniku można odczytać na drugim manometrze (6).

8.8 Ustawianie wyłącznika ciśnieniowego.

- Wyłącznik ciśnieniowy (2) jest ustawiany fabrycznie. Ciśnienie włączeniowe wynosi ok. 6 bar. Ciśnienie wyłączeniowe wynosi ok. 8 bar.

8.9 Wyłącznik przeciążeniowy / bezpieczeństwa (rys. 14 / element 19)

- Kompresor wyposażony jest w automatyczne zabezpieczenie przed przeciążeniem termicznym. Zabezpieczenie przed przeciążeniem aktywowane jest przy wysokiej temperaturze silnika.
- Urządzenie jest wtedy wyłączane. Dalsza eksploatacja urządzenia dozwolona jest dopiero po ostygnięciu silnika i jego ponownym (ręcznym) uruchomieniu.
- Po aktywacji zabezpieczenia:
 - Pozwól silnikowi ostygnąć
 - Naciśnij przełącznik przeciążeniowy (19)
- Uruchom urządzenie, jak opisano w punkcie 8.6.

9. Połączenie elektryczne

Silnik elektryczny urządzenia jest podłączony i gotowy do pracy. Połączenie jest zgodne z odpowiednimi normami VDE oraz DIN.

Sieć zasilająca oraz przedłużacze użytkownika powinny również być zgodne z powyższymi normami.

Uszkodzony przewód zasilający

Izolacja przewodu zasilającego często ulega uszkodzeniu.

Może być to spowodowane:

- punktami nacisku, w przypadku, gdy przewód doprowadzony zostaje przez okno lub drzwi;

- skrzyżowaniem przewodu, w przypadku, gdy został nieprawidłowo przymocowany lub ułożony;
- przejechaniem po przewodzie, w efekcie czego zostaje przecięty;
- uszkodzeniem izolacji w wyniku wyrwania przewodu z gniazda elektrycznego;
- pęknięciami spowodowanymi starzeniem izolacji.

Uszkodzone przewody zasilające nie mogą być używane. Ze względu na uszkodzenie izolacji używanie ich jest niebezpieczne dla zdrowia i życia. Regularnie sprawdzaj przewody zasilające pod kątem uszkodzeń.

Upewnij się, że podczas takiej inspekcji przewód zasilający nie jest podłączony do prądu. Przewód zasilający musi spełniać wymogi norm VDE oraz DIN. Używaj jedynie przewodów zasilających z oznakowaniem „H05VV-F”.

Na przewodzie obowiązkowo powinno znajdować się oznaczenie typu.

Silnik elektryczny prądu przemiennego

- Napięcie sieciowe powinno wynosić 230 V~
- Przedłużacze do 25 m długości powinny mieć przekrój 1,5 mm².

Połączenia oraz naprawy sprzętu elektrycznego powinny być wykonywane wyłącznie przez wykwalifikowanego elektryka.

W przypadku jakichkolwiek zapytań należy podać następujące dane:

- Rodzaj prądu silnika
- Dane maszyny – tabliczka znamionowa
- Dane silnika – tabliczka znamionowa

10. Czyszczenie, konserwacja i przechowywanie

⚠ Ważne!

Przed czyszczeniem lub przeprowadzaniem jakichkolwiek prac konserwacyjnych wyciągnij wtyczkę z kontaktu. Ryzyko powstania obrażeń ciała w efekcie porażenia prądem!

⚠ Ważne!

Odczekaj, aż maszyna całkowicie ostygnie. Ryzyko poparzenia!

⚠ Ważne!

Przed czyszczeniem lub przeprowadzaniem jakichkolwiek prac konserwacyjnych wypuść powietrze ze zbiornika. Ryzyko powstania obrażeń ciała!

10.1 Czyszczenie

- W miarę możliwości utrzymuj kompresor wolnym od brudu i pyłu. Przecieraj sprzęt czystą szmatką lub przedmuchiuj sprężonym powietrzem o małym ciśnieniu.
- Zalecamy, by urządzenie czyścić tuż po użyciu.
- Regularnie czyść sprzęt wilgotną szmatką i łagodnym mydłem. Nie używaj w tym celu środków czyszczących ani rozpuszczalników. Mogą one uszkodzić plastikowe części sprzętu. Zadbaj o to, by do wnętrza sprzętu nie dostała się woda.
- Przed czyszczeniem kompresora odłącz od niego przewód ciśnieniowy i wszelki osprzęt roboczy. Nie czyść kompresora, używając wody, rozpuszczalników itp.

10.2 Konserwacja zbiornika ciśnieniowego / usuwanie kondensatu (rys. 1)

⚠ Ważne!

Aby zapewnić długą żywotność zbiornika ciśnieniowego (7), po każdym użyciu spuszczać z niego kondensat (skroploną wodę), korzystając ze spustu (9).

Najpierw uwolnij ciśnienie ze zbiornika (patrz punkt 10.8). Ruchem w kierunku przeciwnym do ruchu wskazówek zegara (patrz od dołu kompresora) odkręć śrubę spustową, tak aby cała skroplona woda mogła wydostać się ze zbiornika ciśnieniowego. Następnie z powrotem zakręć śrubę spustową (ruchem w przeciwnym kierunku). Sprawdzaj zbiornik ciśnieniowy pod kątem obecności rdzy lub uszkodzeń przed każdym użyciem. Nie używaj kompresora z uszkodzonym lub zardzewiałym zbiornikiem ciśnieniowym. W przypadku wykrycia jakiegokolwiek uszkodzenia skontaktuj się z warsztatem serwisowym.

10.3 Zawór bezpieczeństwa (rys. 2/element 16)

Zawór bezpieczeństwa (16) jest ustawiony na maksymalne dopuszczalne ciśnienie zbiornika ciśnieniowego. Regulacja zaworu bezpieczeństwa lub usunięcie połączenia bezpieczeństwa między nakrętką spustową a jej nasadką jest niedozwolone. Aby zawór bezpieczeństwa w razie potrzeby działał prawidłowo, należy go uruchamiać co 30 roboczogodzin, a przynajmniej 3 razy w roku. Aby otworzyć wylot zaworu bezpieczeństwa, należy odkręcić nakrętkę spustową w kierunku przeciwnym do ruchu wskazówek zegara, a następnie wyciągnąć trzpień zaworu przez nakrętkę spustową. Zawór wypuszcza słyszalnie powietrze. Następnie ponownie dokręć nakrętkę spustową w kierunku zgodnym z ruchem wskazówek zegara.

10.4 Regularne sprawdzanie poziomu oleju (rys. 10)

Ustaw kompresor na płaskiej, równej powierzchni. Poziom oleju powinien zawierać się pomiędzy znacznikami MAX oraz MIN na wzierniku (18).

Wymiana oleju: zalecamy stosowanie oleju SAE 15W 40 lub równoważnego.

Pierwszej wymiany oleju należy dokonać po 10 godzinach roboczych. Po pierwszej wymianie olej należy spuszczać i wymieniać na nowy po każdym 50 godzinach roboczych.

10.5 Wymiana oleju (rys. 10)

Wyłącz silnik i wyjmij wtyczkę z gniazda elektrycznego. Po wypuszczeniu z kompresora pozostałego powietrza można odkręcić śrubę spustu oleju (20) znajdującego się na pompie kompresora.

Aby lepiej kontrolować wypływ oleju, podstaw pod otwór spustu metalową rynienkę, przez którą olej dostanie się do przygotowanego wcześniej naczynia. Jeżeli w zbiorniku wciąż znajduje się olej, przechyl lekko kompresor. Po opróżnieniu zbiornika oleju zakręć ponownie śrubę spustu (20).

Zużytego oleju pozbywaj się w odpowiednich punktach odbioru.

Aby napełnić zbiornik odpowiednią ilością oleju, najpierw upewnij się, że kompresor stoi na równej powierzchni. Nowy olej wlewaj przez wlew oleju (14.1), aż osiągnie on maksymalny dozwolony poziom. Jest on oznaczony czerwoną kropką na wzierniku (18) (rys. 10 / pozycja 18.1).

Nie wlewaj więcej oleju, niż jest to wskazane. Wlaanie zbyt dużej ilości oleju może prowadzić do uszkodzenia urządzenia. Załóż korek (14) z powrotem na wlew oleju (14.1).

10.6 Czyszczenie filtra wlotu powietrza (rys. 12, 13)

Filtr wlotu powietrza uniemożliwia brudowi i kurzowi dostanie się do wnętrza urządzenia. Filtr należy czyścić co najmniej co 300 godzin roboczych. Zapchany filtr powietrza znacząco pogarsza wydajność kompresora. By wyjąć wkład filtra powietrza, odkręć śrubkę (G).

Następnie ściągnij pokrywę filtra powietrza (J). Możliwe jest po tym wyjęcie wkładu filtra (L) i jego oprawy (K). Delikatnie wystukaj zanieczyszczenia z filtra powietrza, jego pokrywy oraz oprawy. Następnie przedmuchaaj te części za pomocą sprężonego powietrza (ok. 3 bar) i zamocuj ponownie, postępując w odwrotnej kolejności.

10.7 Przechowywanie

⚠ Ważne!

Wyciągnij wtyczkę z kontaktu i wypuść powietrze ze sprzętu oraz podłączonych do niego narzędzi pneumatycznych. Wyłącz kompresor i zabezpiecz go w taki sposób, by nie mógł być ponownie uruchomiony przez nieupoważnioną osobę.

⚠ Ważne!

Przechowuj kompresor jedynie w suchym i niedostępnym dla osób nieupoważnionych miejscu. Kompresor przechowuj w pozycji pionowej, nigdy pochylonej!

10.8 Uwalnianie nadmiaru ciśnienia

Po uprzednim wyłączeniu kompresora uwolnij nadmiar ciśnienia, używając sprężone powietrze pozostałe w zbiorniku ciśnieniowym, np. za pomocą narzędzia pneumatycznego lub pistoletu do przedmuchiwania.

Informacje serwisowe

Należy wziąć pod uwagę, że następujące części tego produktu podlegają normalnemu podczas eksploatacji lub naturalnemu zużyciu bądź że następujące części konieczne są jako materiały eksploatacyjne.

Części zużywające się*: Filtr powietrza

* nie zawsze wchodzą w zakres dostawy!

11. Usuwanie i recykling

Sprzęt dostarczany jest w opakowaniu, by uniknąć uszkodzenia podczas transportu. Surowce użyte do produkcji opakowania mogą być powtórnie użyte lub poddane recyklingowi. Urządzenie oraz jego akcesoria wytworzone zostały z różnego typu materiałów, w tym metalu oraz plastiku. Wadliwe komponenty powinny być usunięte jako odpady specjalne. Dowiedz się więcej u swojego sprzedawcy lub w odpowiednim urzędzie lokalnym.

Zużytego sprzętu nie wolno wyrzucać wraz z odpadami domowymi!



Symbol ten oznacza, że zgodnie z dyrektywą w sprawie zużytego sprzętu elektrycznego i elektronicznego (2012/19/UE) oraz przepisami krajowymi niniejszego produktu nie wolno utylizować wraz z odpadami domowymi. Produkt ten należy przekazać do przeznaczonego do tego celu punktu zbiórki. Można to zrobić np. poprzez zwrot przy zakupie podobnego produktu lub przekazanie do autoryzowanego punktu zbiórki zajmującego się recyklingiem zużytego sprzętu elektrycznego i elektronicznego. Nieprawidłowe obchodzenie się z użytym sprzętem może mieć negatywny wpływ na środowisko i zdrowie ludzkie ze względu na potencjalnie niebezpieczne materiały, które często znajdują się w użytym sprzęcie elektrycznym i elektronicznym. Poprzez prawidłową utylizację tego produktu przyczyniają się Państwo także do efektywnego wykorzystania zasobów naturalnych.

Informacje dotyczące punktów zbiórki zużytego sprzętu można otrzymać w urzędzie miasta, od podmiotu publiczno-prawnego zajmującego się utylizacją, autoryzowanej jednostki odpowiedzialnej za utylizację zużytego sprzętu elektrycznego i elektro-nicznego lub w firmie obsługującej wywóz śmieci w Państwa miejscu zamieszkania.

12. Rozwiązywanie problemów

Problem	Prawdopodobna przyczyna	Rozwiązanie
Kompresor nie uruchamia się.	Brak napięcia.	Sprawdź przewód zasilający, wtyczkę i gniazdo elektryczne.
	Niewystarczające napięcie.	Unikaj używania zbyt długich przedłużaczy. Używaj przewodów o odpowiednim przekroju.
	Temperatura zewnętrzna jest zbyt niska.	Nie używaj kompresora przy temperaturze otoczenia poniżej 5°C.
	Silnik jest przegrzany.	Pozostaw silnik do wystygnięcia i w razie potrzeby wyeliminuj przyczynę przegrzania.
Kompresor uruchamia się, ale nie ma ciśnienia.	Zawór zwrotny jest nieszczelny.	Powierz wymianę zaworu zwrotnego specjalistycznemu warsztatowi.
	Uszczelki są uszkodzone.	Sprawdź uszczelki. Powierz wymianę uszkodzonych uszczelki specjalistycznemu warsztatowi.
	Spust kondensatu (9) jest nieszczelny.	Dokręć ręcznie śrubę spustową. Sprawdź i w razie potrzeby wymień uszczelnienie spustu.
Kompresor się uruchamia, ciśnienie pojawia się na manometrze, ale narzędzia nie działają.	Połączenia przewodu ciśnieniowego są nieszczelne.	Sprawdź i w razie potrzeby wymień przewód ciśnieniowy oraz narzędzia.
	Szybkozłączka jest nieszczelna.	Sprawdź i w razie potrzeby wymień szybkozłączkę.
	Niewystarczające ciśnienie ustawione na reduktorze ciśnienia (3).	Zwiększ ustawienie ciśnienia, odkręcając reduktor ciśnienia.

A készüléken található szimbólumok magyarázata

	<p>Üzembe helyezés előtt olvassa el a kezelési útmutatót és a biztonsági előírásokat, és mindig tartsa be azokat!</p>
	<p>Hordjon egy zajcsökkentő fülvédőt. A zaj behatása hallásvesztéshez vezethet.</p>
	<p>Figyelmeztetés a forró részek elől</p>
	<p>Figyelmeztetés az elektromos feszültség elől</p>
	<p>Figyelmeztetés! Az egység távirányított és figyelmeztetés nélkül megindulhat. Tartsa távol a harmadik feleket a készülék munkaterületétől!</p>
	<p>Figyelmeztetés! Az egység távvezérelt, és figyelmeztetés nélkül elindulhat.</p>

Tartalomjegyzék:
Oldal:

1.	Bevezetés.....	139
2.	A készülék leírása.....	139
3.	Szállított elemek.....	139
4.	Rendeltetésszerűi használat.....	140
5.	Biztonsági utasítások.....	140
6.	Technikai adatok.....	142
7.	Beüzemeltetés előtt.....	142
8.	Felépítés és kezelés.....	142
9.	Elektromos csatlakoztatás.....	143
10.	Tisztítás, karbantartás és tárolás.....	143
11.	Megsemmisítés és újrahasznosítás.....	145
12.	Hibaelhárítás.....	145

1. Bevezetés

Gyártó:

scheppach
 Fabrikation von Holzbearbeitungsmaschinen GmbH
 Günzburger Straße 69
 D-89335 Ichenhausen

Tisztelt vásárló!

Sok örömet és sikert kívánunk Önnek, amikor az új készülékét használja.

Kedves Vásárló!

A hatályban lévő termékfelelősségi törvény értelmében a berendezés gyártója nem vonható felelősségre a berendezésen vagy vele kapcsolatban keletkező károkért a következő esetekben:

- szakszerűtlen kezelés,
- a használati utasítások be nem tartása,
- harmadik személy által végzett, szakképzetlen javítások,
- nem eredeti alkatrészek beszerelése és cseréje,
- szakszerűtlen használat,
- az elektromos rendszer kiesése az elektromos előírások, illetve a VDE 0100, DIN 57113 / VDE 0113 szabályozások be nem tartása miatt.

Javaslatok:

Mielőtt a berendezést összeszerelné, és üzembe helyezné olvassa el a használati útmutató teljes szövegét.

Az üzemelési utasítások célja a készülékkel való ismerkedésének megkönnyítése és a használati lehetőségeinek megismertetése.

Az üzemelési utasítások fontos megjegyzéseket tartalmaz a készülék biztonságos, szakszerű és gazdaságos használatával kapcsolatban, a veszélyek elkerülésére, a javítási költségek megspórolására, a kiesési idő csökkentésére, és a készülék megbízhatóságának és élettartamának növelésére.

A használati útmutatóba foglalt biztonsági utasításokon kívül mindenképpen be kell tartani a nemzeti érvényben lévő szabályozásokat a készülék üzemelésével kapcsolatban.

Az üzemelési utasításokat helyezze egy tiszta, műanyag mappába, hogy megóvja a szennyeződéstől és a nedvességtől, és tárolja a készülék közelében. A munka elkezdése előtt minden gépkezelőnek el kell olvasnia az utasításokat és gondosan be kell tartania őket. Csak olyan személyek használhatják a készüléket, akiket kiképeztek a gép használatáról, és a lehetséges veszélyekről, illetve kockázatokról. Be kell tartani az előírt minimális kort.

A jelen üzemelési utasításokba foglalt biztonsági előírások és a helyi országos különleges előírások kiegészítéseként be kell tartani az általánosan elismert műszaki előírásokat a feldolgozó szerszámgépek üzemelésékor.

Az útmutató, valamint a biztonsági előírások figyelmen kívül hagyásából származó balesetekért és károkért nem vállalunk felelősséget.

2. A készülék leírása

1. Szállítási fogantyú
2. Nyomáskapcsoló
3. Nyomásszabályozó
4. Gyorscsatlakozó (szabályozott sűrített levegő)
5. Manométer (leolvasható a beállított nyomás)
6. Manométer (leolvasható a kazán nyomása)
7. Nyomástartály
8. Állóláb
9. Kondenzvíz leeresztő csavarja
10. Kerékagycsavar
11. Kerék
12. Ház borítása
13. Motor
14. Olajzáródugó
15. Légszűrő
16. Biztonsági szelep
17. Be-/kikapcsoló
18. Olajsint-ellenőrző kijelzés
19. Túlterhelés-/védőkapcsoló
20. Olajleeresztés-/Csavar

- A Állóláb
- B Betéttárcsa
- C Biztosító gyűrű
- D Rögzítőanya
- E Terminal légszűrő
- F biztonsági dugó
- G Csavar
- H Betéttárcsa
- J Légszűrő fedél
- K Légszűrő betét
- L Szűrőelem

3. Szállított elemek

- Kompresszor
 - használati útmutató
 - 2 kerékek
 - állóláb
 - szerelési anyaggal (3-es kép)
 - Olajos flakon
- Nyissa ki a csomagolást és óvatosan vegye ki a készüléket.
 - Távolítsa el a csomagolóanyagot, valamint a csomagolási / szállítási biztosításokat (ha vannak ilyenek).
 - Ellenőrizze, hogy teljes-e a szállítmány.
 - Ellenőrizze a készülék és a kiegészítő alkatrészek szállítás során keletkezett sérüléseit.
 - Lehetősége szerint a garancia érvényességének leteltéig őrizze meg a csomagolást.

⚠ FIGYELEM

A készülék és a csomagolóanyag nem gyerekjáték! A gyerekek ne játsszanak a műanyag zacskókkal, fóliákkal és apró alkatrészekkel! Fennáll a lenyelés és fulladás veszélye!

4. Rendeltetés szerűi használat

A kompresszor prés lég előállítására szolgál, a prés lég által üzemeltetett szerszámokhoz, amelyek cca. 270 l/perc-i légmennyiséggel lehetnek üzemeltetve (mint például abroncsstöltők, kifúvópisztolyok és lakkozó pisztolyok). A korlátozott levegőszállítási mennyiség miatt nem lehetséges olyan szerszámoknak az üzemeltetése, amelyek egy nagyon magas légfogyasztást mutatnak fel (mint például rezgőcsiszolók, oszlopos csiszológépek és ütvecsavarozók).

A gépet csak rendeltetése szerint szabad használni. Ezt túlhaladó bármilyen használat, nem számít rendeltetés szerűnek. Ebből adódó bármilyen kárért vagy bármilyen fajta sérülésért a használó ill. a kezelő felelős és nem a gyártó.

Kérjük vegye figyelembe, hogy a készülékeink rendeltetésük szerint nem az ipari, kézműipari vagy gyári használatra lettek konstruálva. Nem vállalunk szavatosságot, ha a készülék ipari, kézműipari vagy gyári üzemek területen valamint egyenértékű tevékenységek területen van használva.

5. Biztonsági utasítások

⚠ **Figyelem!** Az elektromos kéziszerszámok használata során az áramütés, illetve sérülés- és tűzveszély megelőzése érdekében az alábbi alapvető biztonsági utasításokat kell betartani. Az elektromos kéziszerszám használata előtt minden utasítást olvasson el, és mindig gondosan tartsa be a biztonsági előírásokat.

Biztonságos munkavégzés

- Tartsa a munkakörét rendben
 - Rendtlenség a munkakörben baleset veszélyt idézi elő.
- Vegye a környezeti befolyásokat figyelembe
 - Ne tegyen ki az elektromos szerszámokat esőnek.
 - Ne használjon elektromos szerszámokat nedves vagy vizes környezetben. Veszély az áramcsapás által!
 - Gondoskodjon jó megvilágításról.
 - Ne használjon elektromos eszközöket ott, ahol tűz- és robbanásveszély keletkezhet.
- Óvja magát az áramütés elől
 - Kerülje el a földelt részekkel való testi érintkezést, mint például csövekkel, fűtőtestekkel, tűzhelyekkel, hűtőszekrényekkel.

- Tartsa a gyerekeket távol!
 - Ne engedje meg más személynek, hogy megérintsék a szerszámot vagy a kábelt, tartsa őket a munkakörétől távol.
- Tárolja a szerszámait biztonságosan
 - Nem használt szerszámokat egy száraz, zárt térben és a gyerekek számára nem elérhetően kell tárolni.
- Ne terhelje túl a szerszámait
 - Jobban és biztonságosabban dolgozik a megadott teljesítményi körben.
- Viseljen megfelelő munkaruhát
 - Ne viseljen bő ruhát vagy ékszert. Ezeket elkapathatják a mozgó részek.
 - Hosszú hajnál viseljen hajhálót.
 - A szabadban történő munkálatoknál gumikesztyű és tapadós lábbeli ajánlatos.
- Ne használja fel a kábelt más célokra
 - Ne hordja a szerszámot a kábelnál fogva, és ne használja fel a kábelt a csatlakozó dugó kihúzására a dugaszoló aljzathoz. Óvja a kábelt hőstől, olajtól és éles szélektől.
- Ápolja gondosan a szerszámait
 - Tartsa a kompresszort tisztán azért, hogy jól és biztosan tudjon dolgozni.
 - Tartsa be a karbantartási előírásokat.
 - Ellenőrizze le rendszeresen a csatlakozási vezetőket és a kábeljárt, és sérülés esetén cseréltesse ki azt egy elismert szakember által.
 - Ellenőrizze le rendszeresen a hosszabbító kábelt és sérülés esetén cserélje ki.
- Húzza ki a csatlakozódugót az aljzathoz
 - Ha nem használja az elektromos kéziszerszámot, javítás előtt és a szerszámok, pl. fűrészlap, fúró és marógép cseréjénél.
- Ügyeljen arra, hogy a gép ne indulhasson el akaratlanul
 - Mielőtt a csatlakozót bedugja az aljzatba, győződjön meg arról, hogy a gép kapcsolója kikapcsolt állapotban van.
- Kültéren használjon hosszabbító kábelt
 - A szabadban csak szabadtéri használatra alkalmas, ennek megfelelő jelöléssel ellátott hosszabbító kábelt alkalmazzon.
 - A kábeldobot csak letekert állapotban használja.
- Legyen figyelmes
 - Figyeljen arra, amit csinál. Munkája során kellő körültekintéssel járjon el. Ne használja az elektromos kéziszerszámot, ha nem tud rá figyelni.
- Ellenőrizze le a készülékét sérülésekre
 - A szerszám további használata előtt a védő berendezéseket vagy enyhén sérült részeket gondosan megvizsgálni, hibátlan és meghatározásuknak megfelelő működésükre.

- Vizsgálja meg, hogy a mozgó részek működése rendben van, és hogy nem szorulnak vagy nincsenek károsulva részeik. Ahhoz, hogy a készülék biztonsága biztosítva legyen minden résznek helyesen fel kell szerelve lennie.
 - Amennyiben a használati utasításban nincs más megadva, a károsult biztonsági berendezéseket és részeket szakszerűen egy elismert szakműhely által kell megjavíttatni vagy kicseréltetni.
 - A károsult csatlakozásokat egy vevőszolgálati műhely által muszáj kicseréltetni.
 - Ne használjon hibás vagy sérült csatlakozó vezetékeket.
 - Ne használjon olyan elektromos szerszámokat ahol a csatlakozót nem lehet be- és kikapcsolni.
15. Az elektromos kéziszerszám javítását villanszerelővel végeztesse
- Ez az elektromos szerszám megfelel a rávonatkozó biztonsági határozatoknak. Javításokat csak egy villamosági szakember végezheti el, különben balesetek érhetik a használót.
16. Figyelem!
- Saját biztonságáért, csak a használati utasításban megadott vagy a gyártó által ajánlott vagy megadott kellékeket és pótkészülékeket használni. A használati utasításban vagy a katalógusban ajánlott bevetési szerszámoktól vagy kellékektől eltérőek használata egy személysérülési veszélyt jelenthet az Ön számára.
17. Zaj
- A kompresszor használatánál zajcsökkentő fülvédőt hordani.
18. A csatlakozási vezeték kicserélése
- Ha megrongálódik a csatlakozási vezeték, akkor a veszélyeztetések elkerülése érdekében azt ki kell cseréltetni a gyártó vagy egy villamosági szakember által. Veszély az áramcsapás által!
19. Abroncsok feltöltése
- Közvetlenül a feltöltés után leellenőrizni, például egy benzinkútnál egy megfelelő manométerrel a töltést.
20. Útonhajtatható kompresszorok építési helyszínükben
- Ügyeljen arra, hogy minden tömlő és armatúra megfelelő legyen a kompresszor maximálisan engedélyezett munkanyomásának.
21. Felállítás helye
- A kompresszort csak egy sík felületre állítani fel.

⚠ FIGYELMEZTETÉS! Ez az elektromos kéziszerszám működés közben elektromágneses mezőt képez. Ez a mező bizonyos körülmények között befolyásolhatja az aktív és passzív orvosi implantátumok működését. A súlyos és halálos sérülések veszélyének csökkentése érdekében javasoljuk, hogy az orvosi implantátumokkal élő személyek az elektromos kéziszerszám kezelése előtt kérjék ki orvosuk és az implantátum gyártójának véleményét.

TOVÁBBI BIZTONSÁGI UTASÍTÁSOK

Biztonsági utasítások a présléggel és a kifúvó pisztolyokkal történő dolgozáshoz

- Az üzem alatt a kompresszorszivattyú és a vezetékek magas hőmérsékleteket érnek el. A megérintésük megégetéshez vezet.
- A kompresszor által beszívott levegőt olyan hozzákeverésektől mentesen kell tartani, amelyek a kompresszorszivattyúban tűzhez vagy robbanás-hoz vezethetne.
- A tömlőkuplung kioldásánál tartsa kézzel feszesen a tömlő kuplungrészét. Így elkerüli a visszacsapódó tömlő általi sérüléseket.
- A kifúvópisztollyal történő dolgozánál védőszemüveget hordani. Az idegen testek vagy az elfújott részek könnyen sérüléseket okozhatnak.
- Ne fújjon a kifúvópisztollyal személyekre vagy tisztson ruhát a testen. Sérülés veszélye!

Biztonsági utasítások a színszórásnál

- Ne dolgozzon fel olyan lakkokat vagy oldószereket amelyeknek a gyulladási pontja 55°C alatt van. Robbanásveszély!
- Ne melegítse meg a lakkokat vagy az oldószereket. Robbanásveszély!
- Ha az egészségre káros folyadékokat dolgozna meg, akkor védelemként szűrőkészülékekre (arcmaszkokra) van szükség. Vegye figyelembe az ilyen anyagokat gyártó cégnek, az óvintézkedésekkel kapcsolatos közléseit is.
- Figyelembe kell venni a megmunkálandó anyagok átcsomagolására feltett veszélyanyagrendeleettel kapcsolatos adatokat és megjelöléseket. Adott esetben kiegészítő védőintézkedéseket kell elvégezni, különösen szükséges a megfelelő ruhák és maszkok hordása.
- Tilos a dohányzás a szórási folyamat ideje alatt, valamint a munkateremben. Robbanásveszély! Színpárák is könnyen gyullékonnyak.
- Nem szabad tűzhelyeknek, nyílt fénynek vagy szikraképző gépeknek felállítva illetve üzemeltetve lenniük.
- Ne tároljon vagy fogyasztjon ételeket vagy italokat a munkateremben. A festékpárák károsak az egészségre.
- A munkateremnek 30 m³-nél nagyobbnak kell lennie és a szórásnál és szárításnál biztosítani kell egy elegendő levegőcserét.
- Ne szórjon szél ellen. Gyullékonny illetve veszélyes szórójavak szórásánál már alapjába véve figyelembe kell venni a helyi rendőrség határozatait.
- Ne dolgozzon fel a PVC-nyomótömlővel összekötésben olyan mediumokat mint tesztbenzint, butylalkoholt és methylenchloridot. Ezek a mediumok tönkreteszik a nyomótömlőt.

Nyomástartály üzemeltetése

- Aki egy nyomástartályt üzemeltet, annak azt egy rendeltetésszerű állapotban kell tartania, rendeltetésszerűen kell üzemeltetnie, felügyelnie, azonnal minden szükséges gondozási és rendbehozási munkát elvégeznie valamint a körülmények szerint szükséges biztonsági intézkedéseket megtennie.
- A felügyelő hivatal egyes esetben egy szükséges felügyelési intézkedést rendelhet el.
- Egy nyomástartályt nem szabad üzemeltetni, ha olyan hibákat mutat ki, amelyek által az alkalmazott vagy egy harmadik személy veszélyeztetve lehet.
- Minden üzem előtt a nyomástartályt rozsdára és sérülésekre leellenőrizni. Nem szabad a kompresszort sérült vagy rozsdás nyomástartállyal üzemeltetni. Ha sérüléseket állapítana meg, akkor kérjük forduljon a vevőszolgálati szakműhelyhez.

Őrizze meg az utasításokat a későbbiekre.

6. Technikai adatok

Hálózati csatlakozás	230 V~ 50 Hz
Motorteljesítmény	max. 1500 W
Üzem mód	S1
Kompresszor-fordulatszám	2850 perc ⁻¹
Nyomástartály Úrtartalom	ca. 24 l
Üzemi nyomás	ca. 8 bar
Teo. Beszívási teljesítmény	ca. 220 l/perc
Hangteljesítménymérték L _{WA}	93 dB(A)
Bizonytalanság K _{WA}	2.4 dB
Védelmi rendszer	IP20
A készülék súlya	23 kg

A zajkibocsátási értékek az EN ISO 2151 szerint lettek meghatározva.

Viseljen hallásvédőt.

A zaj halláskárosodást okozhat.

7. Beüzemeltetés előtt

- Győződjön meg rákapcsolás előtt arról, hogy a típus táblán megadott adatok megegyeznek a hálózati adatokkal.
- Az első üzembe helyezés előtt távolítsa el a szállítási dugót (14), és a 8.4 pontban leírtak szerint töltsen fel olajjal a forgattyúházat.
- Ellenőrizze le a készüléket szállítási károokra. Esetleges sérüléseket azonnal a szállítványozó vállalatnál, amelyik a kompresszort szállította jelezni.
- A kompresszort a fogyasztó közelében kell felállítani.
- El kell kerülni a hosszú légvezetékek és a hosszú csatlakozók (hosszabbítókábel) használatát.

- Ügyelni egy száraz és pormentes légbeszívásra.
- Ne állítsa fel nedves vagy vizes teremben a kompresszort.
- A kompresszort csak megfelelő termekben (jól szellőztetett, környezeti hőmérséklet +5°C-tól 40°C-ig) szabad üzemeltetni. A teremben nem szabad poroknak, savaknak, páráknak, robbanékony vagy gyullékony gázoknak lennie.
- A kompresszor száraz termekben levő használatra alkalmas. Tilos olyan részlegekben használni, ahol fröccsenővízzel dolgoznak.

8. Felépítés és kezelés

⚠ Figyelem!

A beüzemeltetés előtt a készüléket okvetlenül komplett összeszerelni!

Az összeszereléshez szüksége van: 2 x villáskulcs 13 mm (nincs a szállítás terjedelmében)

8.1 A kerekek felszerelése (11)

- Az 5-ös képen mutatottak szerint felszerelni a mellékelt kerekeket.

8.2 Az állóláb felszerelése (A)

- A 6-os képen mutatottak szerint felszerelni (A) a mellékelt állólábat.

8.3 Légszűrő felszerelése (15)

- Vegye ki a szállítódugót (11. ábra F) és jobbra elfordítva rögzítse a (12./15. ábra) légszűrőt a készülékre (13. ábra).
- A karbantartáshoz balra elforgatva oldja ki a (15) légszűrőt (13. ábra).

8.4 szállítási fedél cseréje (8 - 10 kép)

- Távolítsa el az olajbetöltő nyílás szállítási fedelét (14).
- Töltse be a szállítvány részét képező kompresszorolajat a forgattyúházba, és helyezze be az olaj mellékelt záródugóját az olajbetöltő nyílásba.

Olajsint ellenőrzése

⚠ Figyelmeztetés: Az első használat előtt mindenképp vizsgálja meg az olajsintet!

1. Ha a készüléket olaj nélkül működteti, az javíthatatlan sérüléseket okoz és elvesz a garancia.
2. Vegye le a kompresszorház felső tekerőkar-dobozában lévő műanyag szállítózárat (lásd a 8. ábrát).
3. Vizsgálja meg az olajsintet a (18) kémlelőablakban. Az olajsint a piros körön belül legyen (lásd: 10. ábra (18.1)).
4. Szerelje fel a tartozékként szállított (14) záródugót és jól húzza meg (9. ábra).

8.5 Hálózati csatlakozás

- A kompresszor egy védőérintkezős dugós hálózati vezetékkel van felszerelve. Ezt minden védőérintkezős 230V ~ 50 Hz dugaszoló aljzatra rá lehet kapcsolni, amely 16A-al le van biztosítva.
- Üzembe helyezés előtt ügyeljen arra, hogy a hálózati feszültség megegyezzen a gép teljesítményi táblája szerinti üzemi feszültségnek.
- Hosszú betáplálási vezetékek, valamint meghosszabbítások, kábeldobok stb. Feszültségesezt okoznak és megakadályozhatják a motorindítást.
- Alacsony hőmérsékleteknél, +5°C alatt nehéz járatóság által veszélyeztetve van a motorindítás.

8.6 Be-/kikapcsoló (2-as kép/pos. 17)

- A kompresszor bekapcsolásához felfelé kell húzni a be/kikapcsolót (17). A lekapcsoláshoz lefelé kell nyomni a be-/kikapcsolót.

8.7 Nyomásbeállítás: (4-as kép)

- A nyomásszabályozóval (3) lesz a manométeren (5) beállítva a nyomás.
- A beállított nyomást a gyorskúplungon lehet levenni. (1-as kép/Poz. 4).
- A kazánynyomás a manométeren (6) less leolvasva.

8.8 Nyomás kapcsoló beállítása

- A nyomáskapcsoló (2) gyárilag be van állítva.
Bekapcsolási nyomás cca. 6 bar
Kikapcsolási nyomás cca. 8 bar.

8.9 Túlterhelésvédő kapcsolóval

(ábra 14 / pos.19)

- A motor túlterhelésvédő kapcsolóval (19) rendelkezik. A kompresszor túlterhelésénél a védőkapcsoló automatikusan lekapcsol, így védve a kompresszort a túlhevüléstől.

9. Elektromos csatlakoztatás

A telepített elektromos motor üzemkészen csatlakozik. A csatlakozás megfelel a vonatkozó VDE és DIN rendelkezéseknek.

A vásárló által használt hálózati csatlakozó, valamint az általa használt hosszabbító vezeték is feleljen meg ezeknek az előírásoknak.

Sérült elektromos csatlakozóvezetékek

Az elektromos csatlakozóvezetékek szigetelése gyakran megsérül.

Ennek oka lehet:

- Nyomási helyek, ha a csatlakozóvezeték ablak- vagy ajtóréseken keresztül vezet.
- Törési helyek a csatlakozóvezetékek szakszerűtlen rögzítése vagy vezetése miatt.
- Vágási helyek a csatlakozóvezetékkel való áthajtás miatt.

- Szigetelés sérülése a fali csatlakozóaljzattól való kiszakítás miatt.

- Repedések a szigetelés öregedése miatt.

Ne használjon ilyen sérült elektromos csatlakozóvezetéseket, mivel használatuk a szigetelés sérülése miatt életveszélyes.

Rendszeresen ellenőrizze, hogy nem sérültek-e az elektromos csatlakozóvezetékek. Ügyeljen arra, hogy ellenőrzéskor a vezeték ne csatlakozzon a hálózatra.

Az elektromos csatlakozóvezetékek feleljenek meg a vonatkozó VDE és DIN rendelkezéseknek. Csak H05VV-F jelölésű csatlakozóvezetéseket használjon.

A csatlakozóvezeték típusának megnevezését a vezetéken fel kell tüntetni.

Váltóáramú motor

- A hálózati feszültség 230 V~ legyen
- A 25 méternél rövidebb hosszabbító vezeték keresztmetszete 1,5 négyzetmilliméter legyen.

Az elektromos berendezések csatlakoztatását és javítását csak villamossági szakember végezheti.

Kérdései esetén az alábbi adatokat kell megadni:

- Motor áramtípusa
- Gép típuscímkejének adatai
- Motor típuscímkejének adatai

10. Tisztítás, karbantartás és tárolás

⚠ Figyelem!

Minden tisztítási és karbantartási munka előtt kihúzni a hálózati csatlakozót! Sérülési veszély az áramcsapások által!

⚠ Figyelem!

Várja meg amíg a készülék teljesen le nem hűlt! Megégetés veszélye!

⚠ Figyelem!

Minden tisztítási és karbantartási munka előtt a készüléket nyomásnélkültre kell tenni! Sérülés veszélye!

10.1 Tisztítás

- Tartsa a készüléket annyira por- és szennyeződés mentesen, amennyire csak lehet. Dörzsölje le a készüléket egy tiszta posztóval vagy pedig fújja ki alacsony nyomás alatt sűrített levegővel.
- Azt ajánljuk, hogy minden használat után azonnal kitisztítsa a készüléket.

- A készüléket rendszeresen egy nedves posztóval és egy kevés kenőszappannal megtisztítani. Ne használjon tisztító vagy oldó szereket; ezek megtámadhatják a készülék műanyagrészeit. Ügyeljen arra, hogy ne kerülhessen víz a készülék belsejébe.
- Tisztítás előtt leválasztani a tömlőt és a permetező szerszámokat a kompresszorról. Nem szabad a kompresszort vízzel, oldószerekkel vagy hasonlóakkal tisztítani.

10.2 A nyomástartály karbantartása (1-es kép)

Figyelem! A nyomástartály (7) tartós tartósságához minden üzem után a leeresztőcsavar (9) megnyitása által le kell engedni a kondenzvizet. Eressze előtte le a kazányomást (lásd a 10.5-et). A leeresztőcsavar az óramutató járásával ellenkező irányba történő csavarás által lesz megnyitva (a kompresszor alulsó oldala felől nézve a csavarra), azért hogy a kondenzvíz teljesen le tudjon folyni a nyomástartályból. Zárja azután ismét be a leeresztőcsavart (az óramutató forgási irányába csavarni). Minden üzem előtt a nyomástartályt rozsdára és sérülésekre leellenőrizni. Nem szabad a kompresszort sérült vagy rozsdás nyomástartállyal üzemeltetni. Ha sérüléseket állapítana meg, akkor kérjük forduljon a vevőszolgálati szakműhelyhez.

10.3 Biztonsági szelep (2-as kép/Poz. 16)

A biztonsági szelep (16) a nyomástartó edény legnagyobb megengedett nyomására van beállítva. A biztonsági szelep átállítása vagy a leeresztő anya és a sapkája közötti csatlakozás rögzítésének eltávolítása nem engedélyezett. 30 üzemóránként, alkalmanként legalább 3-szor működtesse a biztonsági szelepet, hogy szükség esetén megfelelően működjön. Kioldáshoz forgassa az óramutató járásával ellentétes irányba a leeresztő anyát, majd a leeresztő anyán keresztül húzza kifelé a szelepszárat, hogy ezzel kinyissa a biztonsági szelep kimenetét. A szelep ekkor hallhatóan kiengedi a levegőt. Ezután az óramutató járásának irányába forgatva húzza meg újra a leeresztő anyát

10.4 Az olajállást rendszeresen leellenőrizni (10-es kép)

Állítsa a kompresszort egy síma, egyenes felületre. Az olajállásnak az olaj-fi gyelőüveg (18) MAX és MIN jelzése között kell lennie.

Olajcsere: Ajánlott olaj: SAE 15W 40 vagy egyenértékű.

Az első töltést cca. 10 üzemóra után ki kell cserélni, azután minden 50 üzemóra után le kell ereszteni az olajat és frisset utántölteni.

10.5 Olajcsere (ábra 10)

Kapcsolja le a motort és húzza ki a hálózati csatlakozót a dugaszoló aljzatból. Miután leeresztette az esetleg meglevő légnyomást, ki tudja csavarni az olaj-leeresztőcsavart (20) a kompresszorszivattyúból. Ahhoz hogy ne folyon ki az olaj ellenőrzés nélkül, tartson egy kis pléhcsatornát alá és fogja fel egy tartályba az olajat.

Ha nem folyik ki teljesen az olaj, akkor ajánljuk a kompresszort egy kicsit megdönteni. Ha lefojt az olaj, akkor tegye ismét be az olaj-leeresztőcsavart (20).

A fáradt olajat a megfelelő fáradt olaj gyűjtőhelyen keresztül megsemmisíteni.

Ahhoz hogy helyes olajmennyiséget töltsön be figyeljen arra, hogy a kompresszor egy sík felületen álljon.

Addig új olajat töltni az olajbetöltőnyílásba, amíg az olajállás a maximális töltésállást el nem érte. Ez az olajfi gyelőablakon (10) egy piros ponttal van megjelölve. Ne lépje túl a maximális betöltési mennyiséget. Egy túltöltés következménye a készülék sérülése lehet. Tegye ismét be az olaj betöltőnyílásba az olaj elzáródugót (14).

10.6 A beszívósűrítő tisztítása (képek 12, 13)

A beszívósűrítő megakadályozza a por és a piszok beszívását. Ezt a sűrítőt legalább minden 300 üzemóra után meg kell tisztítani. Egy eldugult beszívósűrítő jelentősen lecsökkenti a kompresszor teljesítményét. Azáltal hogy megnyitja az aszárnyascsavart (G), eltávolítani a beszívósűrítőt. Húzza azután le a szűrőfedelelet (J). Most ki tudja venni a légszűrőt (L) és a légszűrőgépházat (K). Óvatosan kiporolni a légszűrőt és a szűrőfedelelet valamit a szűrőgépházat. Ezeket a szerkezeti elemeket azután présléggel (cca. 3 bar) ki kell fújni és az ellenkező sorrendben ismét összeszerelni.

10.7 Tárolás

⚠ Figyelem!

Húzza ki a hálózati csatlakozót, légtelenítse ki a készüléket és minden csatlakoztatott préslégszerszámot. Állítsa úgy le a kompresszort, hogy jogosulatlanok ne tudják üzembe venni.

⚠ Figyelem! A kompresszort csak száraz és jogosulatlanok számára nem hozzáférhető környezetben tárolni. Ne döntse meg, csak állva tárolni!

10.8 A túlnyomás leeresztése

A kompresszorban levő túlnyomást leeresztetni azáltal, hogy kikapcsolja a kompresszort és a nyomástartályban levő présleget, például egy üresjáratban levő préslégszerszámmal vagy egy kifúvópisztollyal elfogyasztja.

Szervizinformációk

Figyelembe kell venni, hogy ennél a terméknél a következő részek már használat szerinti vagy természetes kopásnak vannak alávetve ill. a következő részekre van mint fogyóeszközökre szükség.

Gyorsan kopó részek*: Légszűrő

* nincs okvetlenül a szállítás terjedelmében!

11. Megsemmisítés és újrahasznosítás

A szállítási károk megakadályozásához a készülék egy csomagolásban található. Ez a csomagolás nyersanyag és ezáltal ismét felhasználható vagy pedig visszavezethető a nyersanyag körforgáshoz. A készülék és annak a tartozékai különböző anyagokból állnak, mint például fémből és műanyagokból. Vigye a károsult alkatrészeket a különhulladék megsemmisítési helyhez. Érdeklődjön utánna a szaküzletben vagy a községi közigazgatásnál!

Ne dobja a használt berendezéseket a háztartási hulladékba!







Ez a szimbólum arra hívja fel a figyelmet, hogy a terméket az elektromos és elektronikus berendezések hulladékairól szóló irányelv (2012/19/EU) és a nemzeti törvények értelmében nem szabad a háztartási hulladékba dobni. Ezt a terméket egy erre alkalmas gyűjtőhelyen kell leadni. Ez történhet például egy hasonló termék vásárlásakor történő visszaadással vagy az elektromos és elektronikus berendezések hulladékait újrahasznosító hivatalos gyűjtőhelyen történő leadással. A használt berendezések szakszerűtlen kezelése a használt elektromos és elektronikai berendezésekben gyakran megtalálható potenciálisan veszélyes anyagok miatt negatív hatással lehet a környezetre és az emberek egészségére. Ezen termék szakszerű ártalmatlanításával ráadásul a természeti erőforrások hatékony használatához is hozzájárul. A használt berendezések gyűjtőhelyeivel kapcsolatban a városvezetésnél, a helyi közterület-fenntartónál, az elektromos és elektronikus berendezések hivatalos gyűjtőhelyén vagy a hulladékszállító vállalatnál érdeklődhet.

12. Hibaelhárítás

Üzemzavar	Lehetséges ok	Elhárítás
Nem fut a kompresszor.	Hiányzik a hálózati feszültség	Leellenőrizni a kábelt, biztosítékot és a dugaszoló aljzatot.
	Túl alacsony a hálózati feszültség.	Kerülje el a túl hosszú hosszabbítókábelt. Elegendő keresztmetszetű hosszabbítókábelt használni.
	Túl alacsony a kinti hőmérséklet.	Ne üzemeltesse + 5°C kinti hőmérséklet alatt
	Túlhevült a motor.	Hagyni a motort lehűlni adott esetben eltávolítani a túlhevülés okát.
A kompresszor fut, de nincs nyomás.	Szivárgó a visszacsapó szelep.	Kicserélni a visszacsapó szelepet.
	Tönkre van a tömítés.	Leellenőrizni a tömítéseket, a tönkrement tömítéseket egy szakműhelyben kicseréltetni.
	A kondenzvíz (9) leeresztőcsavarja nem tömör.	Kézzel utánnahúzni a csavart. Leellenőrizni a tömítést a csavaron, adott esetben kicserélni.
Fut a kompresszor, a manométeren nyomás van kijelezve, de a szerszámok nem futnak.	Szivárgóak a tömlőcsatlakozások.	Leellenőrizni a préslégtömlőt és a szerszámokat, adott esetben kicserélni.
	Szivárgós a gyorskuplung.	Leellenőrizni a gyorskuplungot, adott esetben kicserélni.
	Túl kicsi nyomás van a nyomásszabályozón (3) beállítva.	Tovább kinyitni a nyomásszabályozót.

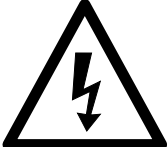
Laitteessa olevien symbolien selitys

	<p>Ennen käyttöönottoa lue käyttöohje ja turvallisuusohjeet ja noudata niitä!</p>
	<p>Käytä suojalaseja! Melu voi aiheuttaa kuulovamman.</p>
	<p>Varoitus! Kuuma pinta!</p>
	<p>Varo jännite!</p>
	<p>Varoitus! Laitteessa on automatisoitu käynnistyksen ohjaus. Älä päästä ulkopuolisia laitteen työalueelle!</p>
	<p>Huomio! Tarkasta öljyntaso ja vaihda öljyn sulkutulpat ennen ensimmäistä käyttöönottoa!</p>

Sisällysluettelo:

Sivu:

1.	Johdanto.....	148
2.	Laitteen kuvaus.....	148
3.	Toimituksen sisältö.....	148
4.	Määräystenmukainen käyttö.....	149
5.	Turvallisuusohjeet.....	149
6.	Tekniset tiedot.....	151
7.	Ennen käyttöönottoa.....	151
8.	Rakenne ja käyttö.....	151
9.	Sähköliitäntä.....	152
10.	Puhdistus, huolto ja varastointi.....	152
11.	Hävittäminen ja kierrätys.....	153
12.	Häiriöiden poistaminen.....	154

1. Johdanto

Valmistaja: scheppach

Fabrikation von Holzbearbeitungsmaschinen GmbH
Günzburger Straße 69
D-89335 Ichenhausen

Arvoisa asiakas,

toivotamme sinulle paljon iloa ja menestystä työssäsi uuden laitteen kanssa.

Ohje:

Tämän laitteen valmistaja ei voimassa olevan tuotevastuulain mukaan vastaa vahingoista, jotka syntyvät tähän laitteeseen tai sen aiheuttamina seuraavista syistä:

- epäasianmukainen käsittely,
- käyttöohjeen noudattamatta jättäminen,
- kolmannen osapuolen, ei valtuutetun korjaajan tekemät korjaukset,
- muiden kuin alkuperäisten varaosien asennus tai vaihto laitteeseen,
- määräystenvastainen käyttö,
- sähkölaitteiston toimimattomuus, kun sähköä koskevia määräyksiä ja VDE-määräyksiä 0100, DIN 57113 / VDE0113 ei ole noudatettu.

Ota huomioon:

Lue ennen asennusta ja käyttöönottoa käyttöohjeen koko teksti.

Tämän käyttöohjeen tarkoituksena on helpottaa tutustumista sähkötyökaluun sekä sen käyttöä määräystenmukaisissa käyttömahdollisuuksissa.

Käyttöohje sisältää tärkeitä ohjeita siitä, miten työskentelet sähkötyökalullasi turvallisesti, oikein ja taloudellisesti, ja miten vältät vaarat, säästät korjauskuluissa, vähennät seisokkiaikoja ja lisäät sähkötyökalun luotettavuutta ja elinkaarta.

Tässä käyttöohjeessa olevien turvallisuusmääräysten lisäksi sinun on ehdottomasti otettava huomioon myös käyttömaassa voimassa olevat määräykset sähkötyökalun käytöstä.

Säilytä käyttöohjetta muovikotelossa liialta ja kosteudelta suojattuna sähkötyökalun yhteydessä. Jokaisen sähkötyökalua käyttävän on luettava se ennen töiden aloitusta ja noudatettava siinä olevia ohjeita. Sähkötyökalulla saavat työskennellä vain henkilöt, jotka ovat saaneet opastuksen sen käyttöön ja ovat perillä siihen liittyvistä vaaroista. Vaadittua vähimmäisikää on noudatettava.

Tässä käyttöohjeessa olevien turvallisuusohjeiden ja käyttömaassa voimassa olevien erikoismääräyksien ohella on otettava huomioon myös puuntyöstökoneiden käyttöä yleisesti koskevat tekniset säännöt. Emme ota vastuuta onnettomuuksista tai vahingoista, jotka seuraavat tämän käyttöohjeen ja turvallisuusohjeiden laiminlyönnistä.

2. Laitteen kuvaus

1. Kuljetuskahva
2. Painekeytkin
3. Paineensäädin
4. Pikakytin (säädetty paineilma)
5. Painemittari (asetettu paine voidaan lukea)
6. Painemittari (säiliöpaine voidaan lukea)
7. Painesäiliö
8. Tukijalka
9. Tyhjennystulppa
10. Pyörännavan pultti
11. Pyörä
12. Kotelon kansi
13. Moottori
14. Öljyn sulkutulppa
15. Ilmansuodatin
16. Varoventtiili
17. ON/OFF-kytkin
18. Öljyntason tarkastusnäyttö / öljynpoisto
19. Ylikuormitus-/suojakytin
20. Öljyn tyhjennystulppa

- A Tukijalka
- B Aluslaatta
- C Varmistusrenkas
- D Kiinnitysmutteri
- E Ilmansuodattimen liitäntä
- F Varmistustulppa
- G Ruuvi
- H Aluslaatta
- I Ilmansuodattimen kansi
- J Ilmansuodattimen sisäosa
- K Suodatinelementti

3. Toimituksen sisältö

- Kompressori
 - käyttöohjeet
 - 2 Pyörät
 - pysyvä ylöspäin
 - asennus materiaali (3 tuuman kuva)
 - Öljypullo
- Avaa pakkaus ja ota laite varovasti ulos.
 - Poista pakkausmateriaali sekä pakkaus-/ja kuljetusvarmistimet (jos sellaiset on).
 - Tarkasta, että toimitus on täydellinen.
 - Tarkasta, onko laitteessa tai lisätarvikkeissa kuljetusvaurioita.
 - Säilytä pakkaus jos mahdollista takuuajan päättymiseen asti.

⚠ HUOMIO

Laite ja pakkausmateriaalit eivät ole lasten leikkikaluja! Lapset eivät saa leikkiä muovipussien, kalvojen tai pienosien kanssa! Vaarana osien joutuminen nieluun sekä tukehtumisen vaara!

4. Määräystenmukainen käyttö

Kompressoria käytetään paineilman tuottamiseen paineilmatoimisiin työkaluihin, joita voidaan käyttää enintään noin 270 l/min ilmamäärällä (esim. renkaiden täyttö, puhalluspistoolit ja maaliruiskut). Rajoitetun ilmansyöttömäärän vuoksi hyvin suuren ilmankulutuksen omaavien työkalujen käyttö ei ole mahdollista (esim. laahaushiomakoneet, puikkohiomakoneet tai iskuruuvinvääntimet).

Konetta saa käyttää vain määräystenmukaiseen käyttöön. Mikään sen ylittävä käyttö ei ole määräystenmukaista käyttöä. Näin syntyvistä vahingoista ja loukkaantumisista vastaa käyttäjä itse, ei valmistaja.

Ota huomioon, että laitteitamme ei ole tarkoitettu kaupalliseen käyttöön, käsityöammatin harjoittamiseen tai teolliseen käyttöön. Takuu ei ole voimassa, jos laitetta käytetään kaupalliseen tarkoitukseen, käsityöammatin harjoittamiseen tai teollisuudessa tai jossain muussa näitä vastaavassa toiminnassa.

5. Turvallisuusohjeet

△ Huomio! Sähkötyökalujen käytössä on sähköiskulta ja loukkaantumisen- ja palovaaralta suojautumisen vuoksi otettava huomioon seuraavat olennaiset turvatoimenpiteet. Lue kaikki nämä ohjeet ennen kuin käytät tätä sähkötyökalua, ja säilytä turvallisuusohjeet varmassa paikassa.

Turvallinen työskentely

1. Pidä työalueesi järjestyksessä
 - Työalueella vallitseva epäjärjestys voi johtaa onnettomuuksiin.
2. Ota huomioon ympäristön vaikutukset
 - Älä altista sähkötyökaluja sateelle.
 - Älä käytä sähkötyökaluja kosteassa tai märässä ympäristössä. Sähköiskun vaara!
 - Huolehdi työalueen hyvästä valaistuksesta.
 - Älä käytä sähkötyökaluja paikoissa, joissa on palo- tai räjähdysvaara.
3. Suojaudu sähköiskulta
 - Vältä kehon kosketusta maadoitettuihin osiin (esim. putket, lämpöä säteilevät laitteet, sähköliedet, kylmälaitteet).
4. Pidä lapset loitolla!
 - Älä anna muiden henkilöiden koskea työkaluun tai sen johtoon, ohjaa heidät pois työalueeltasi.
5. Säilytä sähkötyökaluja, jotka eivät ole käytössä, turvallisesti
 - Kun sähkötyökalu ei ole käytössä, tulee sitä säilyttää lasten ulottumattomissa kuivassa ja suljetussa paikassa korkealle sijoitettuna.
6. Älä ylikuormita sähkötyökaluasi
 - Työskentelet paremmin ja turvallisemmin ilmoitellulla tehoalueella.

7. Käytä sopivaa vaatetusta
 - Älä pidä ylläsi liian väljiä vaatteita tai koruja, jotka voivat tarttua liikkuviin osiin.
 - Ulkona työskennellessä on suositeltavaa käyttää kumikäsineitä ja luistamattomia jalkineita.
 - Jos sinulla on pitkät hiukset, käytä hiusverkkoa.
8. Älä käytä johtoa mihinkään muuhun kuin mihin se on tarkoitettu
 - Älä käytä johtoa pistokkeen vetämiseen irti pistorasiasista. Suojaa johto kuumuudelta, öljyltä ja teräviltä reunoilta.
9. Pidä työkaluistasi hyvää huolta
 - Voidaksesi työskennellä hyvin ja turvallisesti pidä kompressori puhtaana.
 - Noudata huoltomääräyksiä.
 - Tarkasta sähkötyökalun liitosjohto säännöllisesti, ja jos se on vaurioitunut, vaihdatuta se hyväksytyllä sähköasentajalla.
 - Tarkasta jatkojohdot säännöllisesti ja vaihda ne, jos ne ovat vaurioituneet.
10. Irrota pistoke pistorasiasta
 - Kun et käytä sähkötyökalua, ennen huoltoa ja työkaluja.
11. Vältä tahaton käynnistyminen
 - Varmista, että kytkin on pois päältä, kun liität pistokkeen pistorasiaan.
12. Käytä ulkokäyttöön tarkoitettua jatkojohtoa
 - Käytä ulkona vain ulkokäyttöön hyväksytyä ja vastaavasti merkittyä jatkojohtoa.
 - Käytä johtokelaa vain, kun se on kelattu auki.
13. Ole koko ajan tarkkaavainen
 - Ole tarkkaavainen sen kanssa, mitä teet. Aloita työt keskittyneesti. Älä käytä sähkötyökalua, jos tunnet olosi hajamieliseksi.
14. Tarkasta, onko sähkötyökalussa mahdollisesti vaurioita
 - Ennen kuin sähkötyökalua käytetään uudelleen, on suojalaitteiden ja lievästi vahingoittuneiden osien moitteeton ja määräystenmukainen toiminta tarkastettava huolellisesti.
 - Tarkasta, että liikkuvat osat toimivat jumittumatta ja etteivät osat ole vaurioituneet. Kaikkien osien on oltava oikein asennettuina ja täytettävä kaikki ehdot, jotta sähkötyökalun moitteeton toiminta on varmistettu.
 - Hyväksytyyn ammattikorjaamon on korjattava tai vaihdettava vaurioituneet suojalaitteet ja osat määräysten mukaisesti, mikäli käyttöohjeessa ei ole muuta mainittu.
 - Vaurioituneet kytkimet on annettava asiakaspalvelun korjaamon vaihdettavaksi.
 - Älä käytä vääränlaisia tai vahingoittuneita liitosjohtoja.
 - Älä käytä sähkötyökalua, jossa kytkintä ei voi kytkeä päälle eikä pois päältä.

15. Anna sähköalan ammattilaisen korjata sähkötyökalusi
- Tämä sähkötyökalu vastaa asiaankuuluvia turvallisuusmääräyksiä. Korjaukset saa tehdä vain sähköalan ammattilainen, jolloin hänen tulee käyttää alkuperäisvaraosia; muussa tapauksessa käyttäjälle saattaa aiheutua onnettomuuksia.
16. Huomio!
- Oman turvallisuutesi takia käytä vain sellaisia lisätarvikkeita ja lisälaitteita, jotka on mainittu käyttöohjeessa tai joita valmistaja suosittelee tai joista se on ilmoittanut. Muunlaisten kuin käyttöohjeessa tai luettelossa suositeltujen työkalujen tai lisätarvikkeiden käyttö voi merkitä loukkaantumisvaaraa.
17. Melu
- Käytä kompressorin käytössä kuulosuojaimia.
18. Liitosjohdon vaihtaminen
- Jos liitosjohto on vahingoittunut, on vaarojen välttämiseksi valmistajan tai sähköalan ammattilaisen vaihdettava se. Sähköiskun vaara.
19. Renkaiden täyttö
- Tarkasta renkaiden paine heti niiden täyttämisen jälkeen sopivalla painemittarilla, esim. huoltoasemalla.
20. Ajettavat kompressorit työmaakäytössä
- Varmista, että kaikki letkut ja liittimet soveltuvat kompressorin suurimmalle sallitulle työpaineelle.
21. Sijoituspaikka
- Sijoita kompressorin vain tasaiselle alustalle.

⚠ VAROITUS! Tämä sähkötyökalu tuottaa käytön aikana sähkömagneettisen kentän. Tämä kenttä voi määrätyissä olosuhteissa heikentää aktiivisten tai passiivisten lääketieteellisten implanttien toimintaa. Vakavan tai jopa kuolemaan johtavan loukkaantumisen vaaran välttämiseksi suosittelemme henkilöitä, joilla on lääketieteellinen implantti, neuvottelemaan lääkäriänsä ja implantin valmistajan kanssa, ennen kuin.

LISÄTURVAOHJEET

Turvallisuusohjeet työskenneltäessä paineilman ja puhalluspistoolien kanssa

- Kompressoripumppu ja johdot tulevat käytössä hyvin kuumiksi. Niihin koskeminen aiheuttaa palohaavoja.
- Kompressorin imemä ilma on pidettävä puhtaana muista aineista, jotka kompressoripumpussa saataisivat johtaa tulipaloon tai räjähdysiksiin.
- Kun irrotat letkun kytkentää pidä kädellä kiinni letkun kytkentäkappaleesta. Näin vältät takaisinpäin pongahtavan letkun aiheuttamat loukkaantumiset.
- Käytä suojalaseja työskennellessäsi puhalluspistoolin kanssa. Sirut ja pois puhalletut osat voivat aiheuttaa tapaturmia.

- Älä puhalla puhalluspistoolilla ihmisiä kohden tai puhdistista sillä päällä olevia vaatteita. Loukkaantumisvaara!

Turvallisuusohjeet maaliruiskutuksessa

- Älä käsittele maaleja tai liuotainaineita, joiden leimahduspiste on alle 55 °C. Räjähdyksivaara!
- Älä lämmitä maaleja tai liuotainaineita. Räjähdyksivaara!
- Terveydelle haitallisia nesteitä käsiteltäessä on käytettävä suojana suodatinlaitteita (hengityssuojaimia). Ota huomioon myös tällaisten aineiden valmistajan ilmoittamat tiedot suojaustoimenpiteistä.
- Käsiteltävien materiaalien pakkauksissa olevat tiedot ja vaarallisten aineiden merkinnät on otettava huomioon. Tarvittaessa on huolehdittava lisäsuojatoimenpiteistä, erityisesti käytettävä sopivaa vaateetusta ja hengityssuojainta.
- Tupakointi on kielletty ruiskutuksen aikana sekä myös huoneessa, jossa käsitellään maaleja tai liuotainaineita. Räjähdyksivaara! Maalihöyryt ovat myös herkästi syttyviä.
- Paikalla ei saa olla tulisijoja tai avonaista valolähdettä eikä kipinöitä tuottavia koneita saa käyttää.
- Älä säilytä äläkä nauti ruokia tai juomia työtilassa. Maalihöyryt ovat terveydelle haitallisia.
- Työtilan on oltava suurempi kuin 30 m³ ja ruiskutuksen ja kuivumisen aikana on ilmanvaihdon oltava riittävää.
- Älä ruiskuta tuulta vasten. Huomioi syttyvien tai vaarallisten aineiden ruiskutuksessa aina paikallisen poliisiviranomaisen määräykset.
- Älä käsittele PVC-paineletkun yhteydessä sellaisia aineita kuten testibensiini, butyylialkoholi tai metyleenikloridi. Nämä aineet hajottavat paineletkun.

Painesäiliöiden Käyttö

- Sen, jonka käytössä on painesäiliö, on pidettävä se asianmukaisessa kunnossa, käytettävä ja valvottava sitä asianmukaisesti, huolehdittava viipymättä tarvittavista kunnossapito- ja kunnostustöistä ja olosuhteiden niin vaatiessa huolehdittava tarvittavista turvatoimenpiteistä.
- Valvontaviranomainen voi yksittäistapauksessa järjestää tarvittavat valvontatoimenpiteet.
- Painesäiliötä ei saa käyttää, jos siinä on puutteita, jotka vaarantavat sen käyttäjän tai ulkopuolisten turvallisuuden.
- Tarkasta aina ennen kuin painesäiliötä käytetään, ettei siinä ole ruostetta eikä vaurioita. Kompressorin ei saa käyttää vaurioituneen tai ruosteisen painesäiliön kanssa. Jos havaitset vauriota, ota yhteyttä asiakaspalvelun korjaamoon.

Säilytä turvallisuusohjeita hyvin.

6. Tekniset tiedot

Verkkoliitäntä	230 V~ 50 Hz
Moottorin teho	max. 1500 W
Käyttötapa	S1
Kompressorin käyntinopeus	2850 min ⁻¹
Painesäiliön tilavuus	ca. 24 l
Käyttöpaine	ca. 8 bar
Teoreettinen lmuteho	ca. 220 l/min
Äänitehotaso L _{WA}	93 dB(A)
Epävarmuus K _{WA}	2.4 dB
Kotelointiluokka	IP20
Laitteen paino	23 kg

Meluarvot on määritetty standardin EN ISO 3744 mukaisesti.

Käytä kuulosuojaimia.

Melu voi aiheuttaa kuulovaurion.

7. Ennen käyttöönottoa

- Varmista ennen liitäntää, että tyyppikilven tiedot vastaavat verkkovirran tietoja.
- Irrota ennen ensimmäistä käyttöönottoa kuljetusvarret (14) ja täytä kampikammio öljyllä kohdassa 8.4 kuvatulla tavalla.
- Tarkasta, onko laitteessa mahdollisesti kuljetusvaurioita. Ilmoita mahdollisista vaurioista heti kuljetusyritykselle, joka hoiti kompressorin toimituksen.
- Kompressorin on sijoitettava paineilmaa tarvitsevan laitteen lähelle.
- Pitkiä vapaasti kulkevia johtoja ja pitkiä tulojohtoja (jatkojohtoja) on vältettävä.
- Varmista, että imuilma on kuivaa ja pölytöntä.
- Älä sijoita kompressorin kosteaan tai märkään tilaan.
- Kompressorin saa käyttää vain sopivissa tiloissa (hyvä tuuletus, ympäristön lämpötila +5°C - 40°C) Tässä tilassa ei saa olla pölyä, happoja, höyryjä eikä räjähtäviä tai syttyviä kaasuja.
- Kompressorin soveltuu käytettäväksi kuivissa tiloissa. Käyttö ei ole sallittua alueilla, joissa työskennellään roiskeveden kanssa.

8. Rakenne ja käyttö

⚠ Huomio!

Asenna laite ehdottomasti täydellisesti ennen kuin otat sen käyttöön!

Asennuksessa tarvitaan:

2 kita-avainta 13 mm (eivät sisälly toimitukseen)

8.1 Pyörien asennus (kuva 11)

- Asenna mukana toimitetut pyörät (11) kuvassa esitetyllä tavalla.

8.2 Tukijalan (2 kpl) asennus (A)

- Asenna mukana toimitetut tukijalat (A) kuvassa esitetyllä tavalla.(6)

8.3 Ilmansuodattimen asennus (kuva 15)

- Poista kuljetustulpat (kuva 11, kohta F) ja kiinnitä ilmansuodatin (kuva 12, kohta 15) laitteeseen kiinnittämällä sitä myötäpäivään (N) (kuva 13).
- Kun ilmansuodatin (15) on huoltoa varten irrotettava, kierrä sitä vastapäivään (M) (kuva 13).

8.4 Kuljetuskannen vaihto (kuva 8 - 10)

- Irrota kuljetuskansi (14) öljyn täyttöaukosta. Täytä mukana tulevaa kompressorinöljyä kampikammioon ja aseta öljyn sulkutulppa takaisin öljyntäyttöaukoon.

Öllyntason tarkastus

⚠ Varoitus: Öllyntaso on ehdottomasti tarkastettava ennen ensimmäistä käyttökertaa!

1. Käyttö ilman öljyä johtaa laitteen peruuttamattomiin vaurioihin ja takuun raukeamiseen.
2. Poista muovinen kuljetuslukko ylhäältä kompressorikotelon vapaasta tilasta. (katso kuva 8)
3. Tarkasta öljyntaso tarkistuslasista (18). Öllyntaso ei saa olla punaisen ympyrän sisällä. (katso kuva 10, kohta 18.1)
4. Aseta toimitukseen kuukuva sulkutulppa (14) paikalleen ja kiristä se. (Kuva 9)

8.5 Verkkoliitäntä

- Kompressorin on varustettu suojakosketinpiestokkeellisella virtajohtolla. Se voidaan liittää jokaiseen suojakosketinpiestorasiaan 230V ~ 50 Hz, joka on suojattu 16 A -sulakkeella.
- Varmista ennen käyttöönottoa, että verkkojännite vastaa tyyppikilvessä ilmoitettua käyttöjännitettä ja koneen tehoa.
- Pitkät tulojohdot sekä jatkojohdot, johtokelat jne. aiheuttavat jännitteen laskun ja voivat estää moottorin käynnistymisen.
- Alhaisissa lämpötiloissa, jotka ovat alle +5°C, moottorin käynnistyminen vaarantuu raskasliikkeisyyden vuoksi.

8.6 Päälle-/ pois-kytkin (Kuva 2/kohta 17)

- Kompressorin kytketään päälle vetämällä päälle/pois-kytkin (17) ylös. Pois-kytkin suoritetaan painamalla päälle/pois-kytkin alas.

8.7 Paineasetus: (Kuva 4)

- Paineensäätimestä (5) säädetään paine painemittariin (5).

- Säädetty paine voidaan ottaa pikakytkimestä (**Kuva 1/kohta 4**).
- Säiliöpaine luetaan painemittarista (6).

8.8 Painekeytkimen asetus

- Painekeytkin (2) on säädetty tehtaalla.
Päälle kytkennän paine n. 6 bar
Pois kytkennän paina n. 8 bar

8.9 Ylikuormitus-suojakytkin (kuva 14, kohta 19)

- Kompressorissa on automaattinen suoja lämpöylikuormitusta vastaan. Ylikuormitussuoja aktivoituu, kun moottorin lämpötila on liian korkea.
- Laite kytketään pois päältä. Laitteen saa ottaa uudelleen käyttöön vasta, kun se on jäähtynyt ja nolattu manuaalisesti.
- Menettele aktivoitumisen jälkeen seuraavasti:
 - Anna laitteen jäähtyä,
 - Paina ylikuormitus-suojakytkintä (19)
- Ota laite käyttöön kohdassa 8.6 kuvatulla tavalla

9. Sähköliitäntä

Asennettu sähkömoottori on liitetty käyttövalmiiksi. Liitäntä vastaa asiaankuuluvia VDE- ja DIN-määräyksiä. Asiakkaan tekemän virtaliitännän sekä käytetyn jatkojohdon täytyy vastata näitä määräyksiä.

Viallinen sähköliitosjohto

Sähkön liitosjohtoihin syntyy usein eristysvaurioita. Syynä siihen voi olla:

- Painalluskohdat, kun liitosjohdot viedään ikkunan tai ovenraon läpi.
- Taantumiskohdat, kun liitosjohto kiinnitetään tai ohjataan epäasianmukaisesti.
- Leikkaantumiskohdat, kun liitosjohdon yli ajetaan.
- Eristysvauriot vedettäessä johto seinäpistorasias- ta.
- Eristeen vanhenemisesta johtuvat halkeamat.

Tällaisia viallisia sähköliitosjohtoja ei saa käyttää, sillä ne ovat eristysvaurioiden takia hengenvaarallisia. Tarkasta sähkön liitosjohdot säännöllisesti vaurioiden varalta. Varmista, että liitosjohto ei tarkastuksen aikana ole kiinni virtaverkossa.

Sähkön liitosjohtojen on vastattava asiaankuuluvia VDE- ja DIN-määräyksiä. Käytä vain liitosjohtoja, joissa on merkintä H 07 RN.

Tyypimerkintä on pakollinen liitosjohdossa.

Vaihtovirtamoottori

- Verkkojännitteen on oltava 230 V~.
- Jatkojohtojen, joiden pituus on alle 25 m, läpimitan on oltava 1,5 neliömillimetriä.

Sähkövarusteiden liitännän ja korjaukset saa tehdä vain sähköasentaja.

Ilmoita kyselyissä seuraavat tiedot:

- moottorin virtalaji
- koneen tyyppikilven tiedot
- moottorin tyyppikilven tiedot

10. Puhdistus, huolto ja varastointi

⚠ Huomio!

Vedä virtapistoke irti aina ennen puhdistus- ja huoltotöiden suorittamista! Loukkaantumisvaara virtaiskuissa!

⚠ Huomio!

Odota, kunnes laite on jäähtynyt täydellisesti! Palo- haavojen vaara!

⚠ Huomio!

Laitteesta on poistettava paine aina ennen puhdistus- ja huoltotöiden aloittamista! Loukkaantumisvaara!

10.1 Puhdistus

- Pidä laite niin pölyttömänä ja puhtaana kuin vain mahdollista. Hankaa laite puhtaalla liinalla tai puhalla se paineilmalla alhaisella paineella puhtaaksi.
- Suosittelemme, että laite puhdistetaan heti jokaisen käyttökerran jälkeen.
- Puhdista laite säännöllisesti kostealla liinalla ja vähäisellä määrällä suopaa. Älä käytä puhdistus- tai liuotainaineita; ne voivat vahingoittaa laitteen muoviosia. Pidä huoli siitä, ettei laitteen sisäosiin pääse vettä.
- Letku ja ruiskutustyökalut on irrotettava kompressorista ennen puhdistusta. Kompressorista ei saa puhdistaa vedellä, liuotainaineilla tms.

10.2 Painesäiliön huolto (kuva 1)

Huomio! Jotta painesäiliö (7) kestäisi käytössä pitkään, on kondensaatiovesi poistettava jokaisen käyttökerran jälkeen avaamalla tyhjennysruuvi (9).

Pura ensin säiliöpaine (ks. 10.8). Tyhjennysruuvi avataan kiertämällä vastapäivään (katsoen kompressorin alapuolelta kohti ruuvia), jotta kondensaatiovesi voi valua kokonaan pois painesäiliöstä. Sulje tyhjennysruuvi sen jälkeen uudelleen (kierrä myötäpäivään). Tarkasta aina ennen kuin painesäiliötä käytetään, ettei siinä ole ruostetta eikä vaurioita. Kompressorista ei saa käyttää vaurioituneen tai ruosteen painesäiliön kanssa. Jos havaitset vauriota, ota yhteyttä asiakaspalvelun korjaamoon.

10.3 Varoventtiili (kuva 2/kohta.16)

Varoventtiili (16) on säädetty painesäiliön korkeimpaan sallittuun paineeseen. Varoventtiilin asetusta ei saa muuttaa eikä tyhjennysmutterin ja sen korkin välissä olevaa liitoksen varmistusta saa poistaa. Jotta varoventtiili toimii tarvittaessa oikein, täytyy sitä käyttää 30 käyttötunnin välein, kuitenkin vähintään 3 kuukauden välein. Avaa tyhjennysmutteri kiertämällä sitä vastapäivään ja vedä venttiilin kara tyhjennysmutterin yli ulos avataksesi varoventtiilin purkuaukon. Ilma poistuu nyt venttiilistä kuuluvasti. Kierrä tyhjennysmutteri sen jälkeen uudelleen myötäpäivään kiinni.

10.4 Öljyntason säännöllinen tarkastus (kuva 10)

Aseta kompressori tasaiselle, suoralle pinnalle. Öljyntason täytyy olla öljyn tarkistusikkunan (18) MIN- ja MAX-merkkien välissä. Öljynvaihto: Suositeltu öljy: SAE 15W 40 tai vastaava. Ensitäyttö on vaihdettava 10 käyttötunnin jälkeen, sen jälkeen öljy on poistettava ja korvattava uudelle öljyllä 50 käyttötunnin välein.

10.5 Öljynvaihto (kuva 10)

Sammuta moottori ja vedä verkkopistoke irti pistorasiasta. Kun mahdollinen jäljellä oleva ilmanpaine on purkautunut, voidaan öljyntyhjennysruuvia (20) kiertää ulos tiivistuspumpusta. Jotta öljy ei valuisi ulos hallitsemattomasti, on alapuolella pidettävä pientä metallikourua, jota pitkin öljy ohjataan säiliöön. Jos öljy ei valu kokonaan ulos, suosittelemme kallistamaan kompressoria hieman. Kun öljy on valunut ulos, aseta öljyntyhjennysruuvi (20) uudelleen paikalleen. Hävitä vanha öljy toimittamalla sen vanhan öljyn valtuutettuun keräyspaikkaan. Oikean öljymäärän täyttämiseksi on varmistettava, että kompressori on suoralla pinnalla. Täytä uutta öljyä öljyntäyttöaukon (14.1) kautta, kunnes öljyntaso saavuttaa maksimaalisen täyttömäärän merkin. Se on merkitty punaisella pisteellä öljyn tarkistusikkunaan (18) (kuva 10/ kohta. 18.1). Älä ylitä maksimaalista täyttömäärää. Ylitäyttö voi johtaa laitteen vahingoittumiseen. Aseta öljyn sulkutulppa (14) takaisin öljyntäyttöaukkoon (14.1).

10.6 Imusuodattimen puhdistus (Kuva 12, 13)

Imusuodatin estää pölyn ja lian imemisen sisään. Tämä suodatin on puhdistettava 300 käyttötunnin välein. Tukkeutunut imusuodatin alentaa kompressorin tehoa huomattavasti. Poista imusuodatin avaamalla ruuvin (G). Vedä suodattimen kansi (J) sen jälkeen irti. Ilmansuodatin (L) ja suodatinkotelo (K) voidaan nyt ottaa pois.

Koputtele ilmansuodatinta ja suodatinkantta ja suodatinkotelo varovaisesti. Nämä osat on sen jälkeen puhallettava paineilmalla (n. 3 bar) ja asennettava sitten uudelleen käännettyssä järjestyksessä.

10.7 Laakeri

△ Huomio!

Irrota virtapistoke, poista ilma laitteesta ja kai-kista siihen liitetyistä paineilmatyökaluista. Aseta kompressori niin, ettei kukaan voi luvattomasti ottaa sitä käyttöön.

△ Huomio!

Säilytä kompressoria vain kuivassa ja asiattomilta suljetussa paikassa. Älä kallista, säilytä vain seisovana!

10.8 Ylipaineen poistaminen

Poista ylipaine kompressorista siten, että kytket kompressorin pois päältä ja kulutat painesäiliössä vielä olevan paineilman esim. paineilmatyökalun käytössä joutokäynnillä tai puhalluspistoolilla.

Asiakaspalvelutiedot

Huomaa, että seuraaviin tämän tuotteen osiin kohdistuu käytöstä johtuvaa, luonnollista kulumista, ja että seuraavia osia tarvitaan käyttömateriaaleina. Kuluvat osat*: Ilmansuodatin

* ei välttämättä kuulu toimitukseen!

11. Hävittäminen ja kierrätys

Laitte on pakkauksessa kuljetusvaurioiden ehkäisemiseksi. Tämä pakkaus on raaka-ainetta ja siten uudelleen käytettävissä tai se voidaan viedä kierrätykseen.

Laitte ja sen lisätarvikkeet koostuvat eri materiaaleista, kuten esim. metallista ja muovista. Vie vialliset rakenneosat erikoisjätteen keräykseen. Kysy lisätietoja alan erikoisliikkeestä tai kunnanvirastosta

Vanhat laitteet eivät kuulu kotitalousjätteeseen!





Tämä symboli osoittaa, ettei tuotetta saa hävittää kotitalousjätteen seassa sähkö- ja elektroniikkalaitteiden hävittämistä koskevan direktiivin (2012/19/EU) ja kansallisten lakien mukaisesti. Tuote on toimitettava asianmukaiseen keräyspisteeseen. Tämä voi tapahtua palauttamalla tuote ostettaessa vastaava tuote tai toimittamalla tuote valtuutettuun keräyspisteeseen sähkö- ja elektroniikkalaitteiden jälleenkäsittelyä varten.

Epäasianmukaisella vanhojen laitteiden käsittelyllä saattaa olla negatiivisia vaikutuksia ympäristölle ja ihmisten terveydelle sähkö- ja elektroniikkalaitteiden usein sisältämien mahdollisten vaarallisten aineiden vuoksi. Lisäksi tuotteen asianmukainen hävitys edesauttaa luonnollisten resurssien tehokasta hyödyntämistä. Tietoja vanhojen laitteiden keräyspisteistä saat kuntasi hallinnosta, julkisoikeudellisesta jätehuollosta, valtuutetusta sähkö- ja elektroniikkalaitteiden hävityspisteestä tai jätelaitokselta.

12. Häiriöiden poistaminen

Häiriö	Mahdolliset syyt	Korjauskeinot
Kompressori ei käy.	Sähköjännitettä ei ole.	Tarkasta johto, virtapistoke, sulake ja pistorasia.
	Sähköjännite liian vähäistä.	Vältä liian pitkiä jatkojohtoja. Käytä jatkojohtoa, jonka säieläpimita on riittävä.
	Ulkolämpötila liian alhainen.	Älä käytä alle +5° C ulkolämpötilassa.
	Moottori ylikuumentunut.	Anna moottorin jäähtyä ja tarvittaessa korjaa ylikuumentumisen syy.
Kompressori käy, mutta painetta ei ole.	Varoventtiili vuotaa.	Vaihda varoventtiili.
	Tiivisteet rikki.	Tarkasta tiivisteet, anna alan huoltoliikkeen vaihtaa rikkinäiset tiivisteet.
	Kondensaativeden tyhjennysruuvi (9) vuotaa.	Kiristä ruuvi käsin. Tarkasta ruuvin tiiviste, vaihda tarvittaessa.
Kompressori käy, paine näkyy painemittarissa, mutta työkalut eivät käynnisty.	Letkuliitokset vuotavat.	Tarkasta paineilmaletku ja työkalut, tarvittaessa vaihda.
	Pikakytkin vuotaa.	Tarkasta pikakytkin, tarvittaessa vaihda.
	Paineensäätimestä (3) säädetty liian vähäinen paine.	Käännä paineensäädintä enemmän auki.

Útskýring a táknunum á búnaðinum

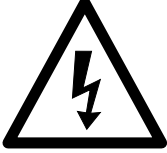
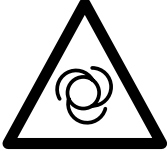
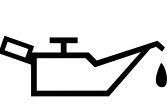
	<p>Nauðsynlegt er að lesa notkunarleiðbeiningarnar og öryggisfyrirmæli og fara eftir þeim!</p>
	<p>Notið heyrnarhlífar. Hávaði getur valdið heyrnarskaða.</p>
	<p>Viðvörðun um heitt yfirborð.</p>
	<p>Varið ykkur á rafmagnsspennu!</p>
	<p>Viðvörðun! Tækið er með sjálfvirkri ræsistýringu. Haldið þriðju aðilum fjarri vinnusvæði tækisins!</p>
	<p>Viðvörðun! Fyrir fyrstu notkun þarf að athuga stöðu olíu og skipta um lokunartappa fyrir olíu!</p>

Efnisyfirlit:
Blaðsíða:

1.	Kynning.....	157
2.	Yfirlit	157
3.	Umbúðir fjarlægðar	157
4.	Rétt notkun	158
5.	Öryggisupplýsingar	158
6.	Tæknilegar upplýsingar	160
7.	Fyrir fyrstu notkun	160
8.	Uppsetning og notkun	160
9.	Rafmagnstenging	161
10.	Þrif, viðhald og geymsla	161
11.	Förgun og endurvinnsla	162
12.	Aðstoð vegna bilana.....	163

1. Kynning

Framleiðandi:

scheppach
Fabrikation von Holzbearbeitungsmaschinen GmbH
Günzburger Straße 69
D-89335 Ichenhausen

Kæri viðskiptavinur,

Við vonum að nýja tækið þitt færi þér mikla gleði og velgengni.

Athugasemd:

Samkvæmt viðeigandi lögum um skaðabætur er framleiðandinn ekki skaðabótaskyldur ef tækið skemmist vegna:

- Óvarlegar meðhöndlunar,
- Ekki farið eftir leiðbeiningum við notkun,
- Ef þriðji aðili gerir við tækið, en ekki viðurkenndir tæknimenn,
- Samsetning og ísetning varahluta sem ekki eru upprunalegir,
- Tækið notað á annan hátt en tilgreindur er,
- Bilun í rafkerfinu sem verður vegna þess að ekki var farið eftir reglum um rafmagn og VDE reglum 0100, DIN 57113/ VDE0113.

Við mælum með:

Lestu í gegnum allan textann í notkunarleiðbeiningunum áður en þú setur tækið saman og byrjar að nota það.

Notkunarleiðbeiningarnar eru ætlaðar til að hjálpa notandanum að verða kunnugur vélinni og notfæra sér notkunarmöguleika þess í samræmi við það sem mælt er með.

Notkunarleiðbeiningarnar innihalda mikilvægar upplýsingar um það hvernig eigi að nota vélina örugglega, faglega og sparlega, hvernig á að komast hjá hættu, dýrum viðgerðum, stytta bilunartíma og hvernig á að auka áreiðaleika og þjónustulíf vélarinnar.

Í viðbót við öryggisreglur í notkunarleiðbeiningunum, verður þú að fylgja þeim notkunarreglum sem eiga við notkun á svona vél í þínu landi.

Hafðu pakkann með notkunarleiðbeiningunum alltaf við vélina og geymdu hann í plasthlíf til að vernda hann fyrir óhreinindum og bleytu. Lestu notkunarleiðbeiningarnar í hvert skipti áður en þú notar vélina og fylgdu upplýsingunum þar vandlega. Vélina mega aðeins þeir nota sem hafa lært á vélina og sem eru upplýstir um hætturarnar við að nota hana. Skilyrðum um lágmarksaldur verður að fylgja.

Til viðbótar við öryggisupplýsingar sem fylgja notkunarleiðbeiningunum og sérstökum reglugerðum lands þíns, verður að skoða almennt viðurkenndar tæknireglur fyrir notkun á svipaðar vélar.

Við erum ekki ábyrg fyrir slysum eða skemmdum sem stafar af því að ekki er farið að þessum handbók og öryggisleiðbeiningum.

2. Yfirlit

1. Flutningshandfang
2. Þrýstirofi
3. Þrýstistillir
4. Hraðtengi (stýrður loftþrýstingur)
5. Þrýstimælir (sjá má stilltan þrýsting)
6. Þrýstimælir (sjá má ketilþrýsting)
7. Þrýstikútur
8. Standfótur
9. Afrennisskrúfa fyrir þéttivatn
10. Hjólanafarskrúfa
11. Hjól
12. Húshlíf
13. Mótur
14. Oliutappi
15. Loftsía
16. Öryggisloki
17. Rofi til að kveikja/slökkva
18. Oliustöðu-/mælir
19. Yfirálags-/ útsláttarrofi
20. Oliuafrennslis-/skrúfa

- A Standfótur
- B Skífa
- C Festiskífa
- D Festiró
- E Tengistaður loftsía
- F Öryggistappi
- G Skrófa
- H Skífa
- J Hlíf loftsíu
- K Loftsíuhylki
- L Síukjarni

3. Umbúðir fjarlægðar

- Loftþjappa
- notkunarleiðbeiningar
- 2 hjól
- standfótur
- samsetningarefni (sjá skýringarm. 3)
- Olíuflaska
- Opnið pakkninguna og takið tækið varlega út.
- Fjarlægjið allt sem er í pakkningunni sem og pakkninguna og hlífarnar sem voru í sendingunni (ef þess þarf).
- Athugið hvort ekki hafi allt komið með sendingunni.
- Athugið hvort tækið og fylgihlutirnir hafi skemmst í flutningunum.
- Geymið pakkninguna þangað til ábyrgðin hefur runnið út ef mögulegt er.

△ ATHUGIÐ

Tækið og annað innihald pakkningarinnar eru ekki leikföng! Börn mega ekki leika sér með plastpoka, filmur og smáhluti! Það er hættu á að þau kyngi þeim og að þau kafni!

4. Rétt notkun

Loftþjappan er til þess að mynda þrýstiloft fyrir þrýstiloftknúin verkfæri sem nota má með allt að um 270 l/mín. loftmagni (t.d. hjólbarðapumpur, loftbyssur og lakkbyssur). Vegna takmarkaðs loftmagns er ekki mögulegt að nota verkfæri sem þurfa mjög mikið loft (t.d. juðara, kvarnir og höggskrúfjárn).

Aðeins má nota vélina í samræmi við tilætlaða notkun. Öll önnur notkun er ekki í samræmi við tilætlaða notkun. Notandi ber ábyrgð á öllum slíkum skemmdum eða meiðslum af hvaða tagi en ekki framleiðandinn.

Vinsamlegast athugið að vélar okkar eru ekki gerðar samkvæmt reglugerðum til notkunar í atvinnuskyni, af fagmönnum eða í iðnaði. Við tökum ekki á okkur neins konar ábyrgð ef vélina er notuð í atvinnuskyni, af fagmönnum eða í iðnaði né neinni sambærilegri notkun við það.

5. Öryggisupplýsingar

△ **Viðvörðun!** Við notkun á raftækjum þarf að gera eftirfarandi skyldubundnar öryggisráðstafanir til að tryggja vörn gegn raflosti, slysum og bruna. Lesið allar leiðbeiningarnar áður en þið hefjið notkun á tækinu og geymið þessar öryggisleiðbeiningar vandlega.

Vinnið með öryggi í fyrirrúmi

- Hafið vinnusvæði ykkar í góðu lagi
 - Óreiða á vinnusvæði getur valdið slysum.
- Takið tillit til áhrifa frá umhverfinu
 - Látið raftæki ekki vera úti í rigningu.
 - Notið ekki raftækin við rakar eða votar aðstæður. Hætta vegna raflosts!
 - Gætið þess að lýsing sé góð á vinnusvæðinu.
 - Notið ekki raftækin þar sem brunahætta eða sprengihætta er til staðar.
- Verjist raflosti
 - Forðist að snerta jarðtengda hluti (t.d. rör, ofna, rafmagnshitara, kælitæki) með líkamanum.
- Látið börn ekki koma nálægt!
 - Leyfið ekki öðrum aðilum að snerta tækið og rafleiðslur þess haldið þeim frá vinnusvæðinu.
- Geymið ónotuð rafmagnsverkfæri á öruggum stað
 - Tæki sem ekki eru í notkun á að geyma á þurrum og læstum stað sem liggur hátt og þar sem börn ná ekki til.

- Forðist að setja yfirálag á rafmagnsverkfærið
 - Vinnan gengur betur og öruggar fyrir sig innan uppgefina afkastamarka.
- Notið viðeigandi fatnað
 - Gætið þess að klæðast ekki neinum fatnaði eða nota skartgripum sem gætu orðið fastir í hreyfanlegum hlutum.
 - Ef unnið er úti við er mælt með að nota gúmmihanska og staman skófatað.
 - Notið hárnét ef þið eruð með langt hár.
- Notið rafmagnssnúruna ekki í öðrum tilgangi en tilætluðum
 - Kippið ekki í rafmagnssnúruna til þess að taka hana úr sambandi við innstunguna. Hlífið rafmagnssnúrunni fyrir hita, olíu og skörpum brúnum.
- Hirðið vel um verkfærin
 - Haldið loftþjoppunni hreinni til að tryggja góða og örugga vinnu.
 - Fylgið viðhaldsreglum.
 - Aðgætið rafmagnssnúru rafmagnsverkfærisins reglulega tog látið löggildan fagmann sjá um að lagfæra skemmdir.
 - Farið reglulega yfir framlengingarsnúrur og skiptið um þær ef þær eru skemmdar.
- Takið rafmagnsklóna alltaf úr sambandi
 - Þegar raftækið er ekki í notkun, áður en viðhald hefst og við útskipti á verkfærum.
- Forðist að gangsetja vélina að nauðsynjalausu
 - Gangið úr skugga um að þegar rafmagnsklónin er sett í samband sé slökkt á rofa vélarinnar.
- Við vinnu utanhúss skal nota framlengingarkapal
 - Utanhúss skal aðeins nota leyfilega og vottmerkt framlengingarkapla.
 - Aðeins skal nota snúrukefli þannig að snúran sé undin ofan af keflinu.
- Haldið ávallt vöku
 - Fylgist með því sem gert er. Sýnið skynsemi víð störf. Notið rafmagnsverkfærið ekki ef þið getið ekki einbeitt ykkur.
- Farið yfir rafmagnsverkfærið með tilliti til hugsanlegra skemmda
 - Við frekri notkun tækisins þarf að fara vandlega yfir öryggisbúnað eða lítið skemmda hluti og aðgæta hvort þeir starfi hnökralaust.
 - Gangið úr skugga um að hreyfanlegir hlutir virki hnökralaust og séu ekki klemmdir fastir og hvort hlutir séu skemmdir. Allir hlutir verða að vera rétt ásettir og uppfylla öll skilyrði til að tryggja hnökralausa notkun rafmagnsverkfærisins.
 - Gera þarf við skemmdan öryggisbúnað og einstaka hluti eða skipta þeim út á réttan hátt á viðurkenndu fagverkstæði.
 - Láta þarf þjónustuverkstæði skipta um skemmda rofa.
 - Notið aldrei bilaðar eða skemmdar rafmagnsleiðslur.

- Notið ekki nein rafmagnsverkfæri sem eru með bilaðan rofa þannig að ekki sé hægt að kveikja eða slökkva á því.
- 15. Látið viðurkenndan rafvirkja gera við rafmagnsverkfærið
 - Þetta rafmagnsverkfæri er í samræmi við viðkomandi öryggisreglugerðir. Aðeins skal láta löggildan rafvirkja framkvæma viðgerðir og nota við það upprunalega varahluti; annars getur skapast slyshætta fyrir notandann.
- 16. Viðvörðun!
 - Af öryggisástæðum skal aðeins nota aukabúnað og aukatæki sem getið er um í notkunarleiðbeiningunum eða framleiðandi mælir með eða gefur upp. Notkun annarra verkfæra og aukabúnaðar en getið er um í notkunarhandbókinni eða vörulistanum getur valdið þér slyshættu.
- 17. Hávaði
 - Notið heyrnahlífar við notkun loftþjöppunar.
- 18. Skipt um tengileiðslu
 - Ef tengileiðslan skemmist verður framleiðandi eða rafvirki að skipta um hana til að koma í veg fyrir hættur. Hætta af völdum raflosts.
- 19. Áfylling hjólbarða
 - Athugið þrýsting í hjólbörðum strax eftir áfyllingu með viðeigandi þrýstimæli, t.d. á bensínstöð.
- 20. Loftþjöppur sem nota má á akvegum í notkun á byggingastöðum
 - Gætið þess að allar slöngur og tengihlutir passi fyrir hæsta leyfilegan vinnsluþrýsting loftþjöppunar.
- 21. Uppsetningarstaður
 - Setjið loftþjöppuna aðeins upp á sléttu yfirborði.

⚠ VIÐVÖRUN! Rafmagnsverkfærið myndar rafsegulsvið á meðan það er í gangi. Rafsegulsviðið getur við ákveðin skilyrði truflað virk eða óvirk lækisfræðileg ígræði. Til að draga úr alvarlegum eða bannvænum skaða mælum við með því að þeir sem eru með lækisfræðileg ígræði ráðfæri sig við lækinn og framleiðanda lækisfræðilega ígræðisins, áður en rafmagnsverkfærið er notað.

ÖRYGGISLEIÐBEININGAR TIL VIÐBÓTAR

Öryggisleiðbeiningar fyrir vinnu með þrýstiloft og loftbyssur

- Þjöppunardælan og lagnir verða mjög heitar við notkun. Snerting slíkra hluta leiðir til brunasára.
- Haldið soglofti loftþjöppunar lausu við íblöndunarefni sem geta valdið eldsvoða eða sprengingum í þjöppunardælunni.
- Haldið tengistykki slöngunnar föstu með höndunum þegar slöngutengið er losað. Þannig er komið í veg fyrir meiðsli af völdum slöngu sem skýst til baka.

- Þegar unnið er með loftbyssu skal nota hlífðargleraugu. Aðskotahlutir og hlutar, sem þeytast í burtu, geta valdið minniháttar meiðslum.
- Ekki beina loftbyssunni að einstaklingum eða nota hana til að þrifa klæðnað á líkamanum. Slyshætta!

Öryggisleiðbeiningar við úðamálun

- Ekki nota lökk eða leysiefni með lægra blossamark en 55° C.
- Sprengihætta!
- Ekki hita upp lökk og leysiefni. Sprengihætta!
- Ef heilsuspillandi vökvar eru notaðir er nauðsynlegt að nota síutæki (andlitsgrímur). Farið einnig eftir fyrirmælum framleiðanda slíkra efna um öryggisráðstafanir.
- Fylgja skal fyrirmælum og merkingum hættustigi á þeim efnum á að vinna við. Ef þörf krefur skal grípa til aukalegra öryggisráðstafana, einkum um notkun á viðeigandi klæðnaði og grímum.
- Við úðun og í vinnurými má ekki reykja. Sprengihætta! Málningargufur eru einnig eldfimar.
- Eldgjafar, óvörð ljós eða vélar, sem gefa frá sér neista, mega ekki vera til staðar eða notaðar.
- Ekki geyma eða neyta matar eða drykkja í vinnurýminu. Málningargufur eru heilsuspillandi.
- Vinnurýmið verður að vera stærra en 30 m³ og fullnægjandi loftskipti verða að vera tryggð við úðun og þurrkun.
- Ekki úða á mótí vindi. Almennt skal fylgja fyrirmælum staðbundinna lögregluvirkvalda við úðun á eldfimum eða hættulegum úðaefnum.
- Ekki nota efni eins og prufuelsneyti, bútýlalkóhól og metýlenklóríð í tengslum við notkun á PVC-þrýstislöngur. Slík efni eyðileggja þrýstislönguna.

Notkun á þrýstikútum

- Ef þú notar þrýstikút verður að halda honum í viðeigandi ástandi, nota hann með viðeigandi hætti, fylgjast með honum, og framkvæma tafarlaust nauðsynlegt viðhald og umhirðu og grípa til nauðsynlegra öryggisráðstafana í samræmi við aðstæður.
- Eftirlitsaðilar geta í einstaka tilfellum skipað fyrir um nauðsynlega vöktun.
- Ekki má nota þrýstikút ef hann sýnir fram á galla sem geta valdið notandanum eða þriðju aðilum hættu.
- Athugið skemmdir og ryð á þrýstikútnum fyrir hverja notkun. Ekki má nota loftþjöppuna með skemmdum eða ryðguðum þrýstikútnum. Ef skemmdir koma í ljós skal snúa sér til verkstæðis þjónustudeildarinnar.

Varðveitið öryggisleiðbeiningarnar vandlega.

6. Tæknilegar upplýsingar

Rafmagnstenging	230 V~ 50 Hz
Afköst mótors	hám. 1500 W
Notkunargerð	S1
Snúningshraði loftþjöppu	2850 min ⁻¹
Rúmmál þrýstikúts	u.þ.b 24 l
Vinnsluþrýstingur	u.þ.b 8 bar
Fræðil. soggeta	u.þ.b 220 l/min
Hljóðafsstig L _{WA}	93 dB(A)
Óvissa K _{WA}	2.4 dB
Verndarflokkur	IP20
Þyngd tækis	23 kg

Hávaðalosun var mæld í samræmi við EN ISO 2151.

Notið heyrnarhlífar.

Hávaði getur valdið heyrnarskaða.

7. Fyrir fyrstu notkun

- Áður en vélin er sett í samband þarf að ganga úr skugga um að upplýsingar á gerðarskiltinu séu í samræmi við kröfur aðveitukerfisins.
- Fyrir fyrstu notkun þarf að taka flutningslokið (14) úr og setja olú á hús loftpressunnar eins og lýst er í 8.4.
- Athugið flutningsskemmdir á tækinu. Látið flutningafyrirtækið vita tafarlaust um allar skemmdir á loftþjöppunni við afhendingu.
- Setja verður loftþjöppuna upp nærri þeim stað sem nota hana á.
- Forðast skal langar loftlagnir og langar aðveitulagnir (framlengingarsnúru).
- Gætið að því að sogloftið sé þurr og laust við ryk.
- Ekki setja loftþjöppuna upp í rökum eða blautum rýmum.
- Aðeins má nota loftþjöppuna í viðeigandi rýmum (vel loftræstum, umhverfishiti +5°C til 40°C). Ekkert ryk, sýrur, gufur, sprengifimar eða eldfimar gastegundir mega vera til staðar í rýminu.
- Loftþjappan hentar til notkunar í þurrum rýmum. Á svæðum þar sem unnið er með úðavatn er óheimilt að nota loftþjöppuna.

8. Uppsetning og notkun

⚠ Viðvörðun!

Setjið tækið skilyrðislaust að fullu saman fyrir notkun!

Við samsetningu þarftu eftirfarandi: 2 x 13 mm opna lykla (fylgja ekki með)

8.1 Ásetning hjóla (11)

- Festu hjólin (11), sem fylgja með, á eins og sýnt er á mynd 5.

8.2 Ásetning standfótar (A)

- Festu standfótinn (A), sem fylgir með, á eins og sýnt er á mynd 6.

8.3 Ásetning loftsíu (15)

- Fjarlægjið flutningstappann (mynd 11 staðs. F) og festið loftsíuna (mynd 12 / 15) á tækið með því að snúa réttisælís (N) (mynd 13).
- Losið loftsíuna (15) fyrir viðhald (7) með því að snúa rangsælís (M) (mynd 13).

8.4 skipt um flutningslokið (myndir 8 - 10)

- Takið flutningslokið (14) úr áfyllingaropinunni fyrir olú.
- Fyllið á með loftpressuolíu í dæluhús loftpressunnar og setjið olútappann sem fylgir með í.

Olíustöðumæling (Mynd 8 - 10)

⚠ Viðvörðun: Athugið olíustöðu skilyrðislaust fyrir fyrstu notkun!

- Nottun án olú leiðir til óafturkræfra skemmda á tækinu og fellir ábyrgðina úr gildi.
- Fjarlægjið flutningstappann úr plasti ofan á sveifarhúsi loftþjöppuhússins. (sjá mynd 8)
- Athugið olíustöðuna á skoðunarglerinu (18). Olíustaðan ætti að vera fyrir innan rauða hringinn. (sjá mynd 10 staðs. 18.1)
- Setjið í tappann (14), sem fylgir með, og herðið hann fast.

8.5 Rafmagnstenging

- Loftþjappan er með rafmagnssnúru með tengli með jarðtengingu. Hægt er að tengja hann við allar jarðtengdar innstungur 230V ~ 50 Hz sem eru jarðtengdar með 16 A.
- Áður en notkun hefst þarf að athuga hvort rafspenna aðveitunnar sé í samræmi við notkunarspennu vélarinnar á upplýsingaskiltinu.
- Langar leiðslur og framlengingar, snúrutromlur o.s.frv. leiða til spennumissis og geta komið í veg fyrir að mótörinn farin í gang.
- Við lágt hitastig undir +5°C getur verið erfiðara að ræsa mótörinn.

8.6 Rofi til að kveikja/slökkva (mynd 2 staðs. 17)

- Til að kveikja á loftþjöppunni er rofanum til að kveikja/slökkva (17) ýtt upp. Til að slökkva er rofanum til að kveikja/slökkva (17) ýtt niður.

8.7 Stilling á þrýstingi: (Mynd 4)

- Þrýstingur á þrýstimælinum (5) er stilltur með þrýstistillinum (3).
- Sjá má stilltan þrýsting á hraðtenginu (mynd 13, staðs. 4).
- Á þrýstimælinum (6) má sjá ketilþrýstinginn.

8.8 Stilling á þrýstirofa

- Þrýstirofinn (2) er stilltur í verksmiðjunni.
Ræsiþrýstingur um 6 bör
Slökkviþrýstingur um 8 bör

8.9 Yfirálags-varnarrofi (mynd 14 staðs. 19)

- Loftþjappan er með sjálfvirkri vörn gegn varmayfirálagi. Yfirálagsvörnin virkjust ef mótórin verður of heitur.
- Það slokknar á tækinu. Gangsetning að nýju er aðeins möguleg eftir að það hefur kólnað niður og endursett handvirkt.
- Eftir virkjun skal framkvæma eftirfarandi:
 - Látið tækið kólna niður,
 - Ýtið á yfirálags-varnarrofann (19)
- Takið tækið í notkun eins og lýst er í 8.6

9. Rafmagnstenging

Rafmagnsmótórin er fastur inn í tækinu og tilbúinn til notkunar. Sambandið er samkvæmt gildandi VDE- og DIN-öryggisreglum. Veitutiðnin, viðskiptarvinnarins megin, svo og framlengarsnúran sem notuð er, þarf að vera samkvæmt þessum reglum.

Skemmt rafmagnstengi

Á rafmagnstengjum verða oft einangrunarskemmdir. Orsakir fyrir þessu geta verið:

- Þrýstisvæði, þegar rafmagnstengi eru leidd í gegnum glugga eða dyrastafi.
- Beyglaðir staðir vegna rangrar festingar eða legu snúrunnar.
- Skurðir á snúrinni vegna ágangs.
- Einangrunarskemmdir vegna þess að rífið hefur verið úr innstungunni.
- Rifur vegna þess að einagrunin er gömul.

Slíkar hættulegar rafmagnssnúður má ekki nota vegna þess að einangrunarskemmdir eru lífshættulegar.

Látið yfirfara rafmagnssnúður reglulega fyrir skemmdum. Hafði í huga að rafmagnssnúður mega ekki vera tengdar straumneti.

Rafmagnssnúður þurfa að uppfylla VDE- og DIN-öryggiskröfur. Notið einungis snúður merktar H05VV-F.

Miði með tegundarlýsingu á rafmagnssnúrunni er samkvæmt reglum.

Riðstraumsmótor

- Netspennan þarf að þola 230 V~.
- Framlengingarsnúður þurfa að sýna allt að 25 m lengd og þversnið þeirra þarf að vera 1,5fermillimetri.

Aðeins rafmagnsfagaðili má gera við leiðslur og rafmagnsbúnað.

Ef þið hafið fyrirspurnir vinsamlegast gefið upp eftirtalin atriði:

- Straumtegund mótorsins
- Upplýsingar um tegund vélarinnar
- Upplýsingar um tegund mótorsins

10. Þrif, viðhald og geymsla

△ Viðvörðun!

Takið rafmagnsklóna alltaf úr sambandi áður en tækið er þrifið eða viðhald er framkvæmt! Slysahætta af raflosti!

△ Viðvörðun!

Þíðið þangað til tækið hefur kólnað að fullu! Hætta er á að brenna sig!

△ Viðvörðun!

Taka skal þrýsting af tækinu fyrir öll þrif og viðhald! Slysahætta!

10.1 Þrif

- Haldið tækinu lausu við ryk og óhreinindi eftir því sem unnt er. Strjúkið af söginni með hreinum klút eða blásið af með þrýstilofti með lágum þrýstingi.
- Við mælum með því að tækið sé hreinsað eftir hverja notkun.
- Hreinsið tækið reglulega með rökum klút og grænsápu. Notið ekki hreinsi- eða leysiefni því þau gætu skemmt plasthluta tækisins. Gætið þess að vatn geti ekki komist inn í tækið.
- Aftengja verður slöngur og úðaverkfæri frá loftþjöppunni fyrir þrif. Ekki má þrifa loftþjöppuna með vatni, leysiefnum og álíka.

10.2 Viðhald á þrýstikút/þéttivatn (mynd 1)

△ Viðvörðun!

Fyrir góða endingu á þrýstikútnum (7) skal tappa þétti vatni af honum eftir hverja notkun með því að opna afrennslisskrúfuna (9).

Takið fyrst þrýsting af katlinum (sjá 10.8). Afrennslisskrúfan er opnuð með því að skrúfa henni rangsælis (horft frá undirhlíð loftþjöppunnar á skrúfuna) þannig að þéttivatn geti runnið að fullu úr þrýstikútnum. Skrífið afrennslisskrúfuna síðan í að nýju (snúið réttisælis). Athugið skemmdir og ryð á þrýstikútnum fyrir hverja notkun.

Ekki má nota loftþjöppuna með skemmdum eða ryðguðum þrýstikútnum. Ef skemmdir koma í ljós skal snúa sér til verkstæðis þjónustudeildarinnar.

10.3 Öryggisloki (mynd 2 / staðs. 16)

Öryggislokinn (16) er stilltur á hæsta leyfilega þrýsting þrýstikútsins. Ekki er leyfilegt að breyta stillingu öryggislokans eða fjarlægja festinguna á milli frárennslisróarinnar og hettunnar. Til að öryggislokinn virki rétt þegar hans er þörf verður að virkja hann á 30 vinnustunda fresti en þó að lágmarki 3 sinnum á ári.

Snúið frárennslisrónni rangsælis til að opna hana og togjið síðan lokalegginn út yfir frárennslisróna til að opna fyrir útrennsli öryggislokans. Lokinn hleypir nú út lofti svo heyrir. Herðið síðan frárennslisróna aftur réttisælis.

10.4 Regluleg skoðun á olíustöðu (mynd 10)

Setjið loftþjöppuna á slétt, beint yfirborð. Olíustaðan verður að vera á milli merkinganna MAX og MIN á olíuskoðunarglerinu (18).

Olíuskipti: Ráðlögð olía: SAE 15W 40 eða sambærileg.

Skipta verður um fyrstu áfyllingu eftir 10 vinnustundir; síðan skal tappa af olíu á 50 vinnustunda fresti og fylla á nýja.

10.5 Olíuskipti (mynd 10)

Slökkvið á mótornum og takið rafmagnstengilinn úr innstungunni. Þegar hugsanlegum loftþrýstingi hefur verið létt af, getur þú skrúfað olíuafrennslisskrúfuna (20) á þéttidælunni úr.

Til að olían renni ekki stjórnlaust út skaltu halda lítilli blikkrennu undir gatinu og fanga olíuna í ílát. Ef olían tæmist ekki að fullu er ráðlagt að halla loftþjöppunni lítillega. Þegar olían hefur tæmist skal skrúfa olíuafrennslisskrúfuna (20) aftur í.

Fargið úrgangsolíu á viðeigandi söfnunarstað fyrir úrgangsolíu. Til að fylla á rétt olíumagn skal gæta þess að loftþjappan sé á sléttu yfirborði. Fyllið á nýja olíu í gegnum olíuáfyllingargatið (14.1) þangað til olíustaðan hefur náð fyllimarki að hámarki.

Það er merkt með rauðum punkti á olíu-skoðunarglerinu (18) (mynd 10 staðs. 18.1). Ekki fara yfir leyfilegt áfyllingarmagn. Yfirfylling getur leitt til skemmda á tækinu. Setjið olíutappann (14) aftur í olíuáfyllingargatið (14.1).

10.6 Þrif á sogsíu (mynd 12, 13)

Sogsían kemur í veg fyrir að ryk og óhreinindi sjúgi inn. Nauðsynlegt er að þrifa síuna að lágmarki á 300 vinnustunda fresti. Stífluð sogsía minnkar afkastagetu loftþjöppunnar verulega. Fjarlægjið sogsíuna með því að opna stjörnuskrúfuna (G).

Skrúfið síðan síulokið (J) af. Nú getur þú tekið loftsíuna (L) og síuhúsið (K) úr. Sláið varlega úr loftsíunni og síulokinu og síuhúsinu. Síðan verður að blása óhreinindi úr þessum íhlutum með þrýstilofti (um 3 bör) og setja í aftur í öfugri röð.

10.7 Geymsla

⚠ Viðvörðun! Takið rafmagnstengilinn úr sambandi, takið loft af tækinu og öllum tengdum þrýstiloftsverkfærum. Gangið þannig frá tækinu að óheimilir aðilar geti ekki tekið það í notkun.

⚠ Viðvörðun!

Geymið loftþjöppuna aðeins á þurrum stað þar sem óheimilir aðilar hafa ekki aðgang að henni. Ekki halla henni, geymið hana aðeins standandi!

10.8 Yfirþrýstingi létt af

Takið yfirþrýsting af loftþjöppunni með því að slökkva á henni og eyða loftþrýstingi til staðar í þrýstikútnum, t.d. með þrýstiloftsverkfæri í lausangangi eða loftbyssu.

Upplýsingar um notkun

Hafa skal í huga að í tækinu slitna eftirtaldar hlutir við notkun og með tímanum, eða þá að eftirtaldir hlutir teljast rekstarvara.

Hlutir sem slitna*: Loftslíta

* ekki endilega hluti af pöntuninni!

11. Förgun og endurvinnsla

Búnaðurinn kemur í pakkningu til þess að vernda hann í flutningum. Hráefnin í þessari pakkningu geta verið endurnotuð og endurunnin. Búnaðurinn og fylgihlutir hans eru búnir til úr mismunandi efnum, til dæmis málm og plasti. Biluðum hlutum verður að farga sem sérstökum úrgangi. Spurðu söluaðila þinn eða bæjarstjórn þína.

Notuð tæki mega ekki fara í heimilissorp!



Þetta tákn merkir að samkvæmt tilskipun 2012/19/EU um notuð raf- og rafeindatæki og löggjöf aðildarlandanna má ekki farga þessari vöru í heimilissorp. Skila þarf þessari vöru á þar til ætlaðan söfnunarstað. Þetta getur t. d. átt sér stað við skil þegar keypt er sambærileg vara eða við afhendingu á viðurkenndan söfnunarstað til endurvinnslu á notuðum raf- og rafeindatækjum. Óviðeigandi meðhöndlun notaðra tækja getur, vegna mögulegra hættulegra efna sem oft er að finna í notuðum raf- og rafeindatækjum, haft neikvæð áhrif á umhverfið og heilsu manna. Með viðeigandi förgun þessarar vöru stuðlar þú enn fremur að skilvirkri nýtingu náttúrulegra auðlinda. Upplýsingar um söfnunarstaði fyrir notuð tæki finnur þú hjá borgaryfirvöldum, hjá opinberum úrgangsméðhöndlunaraðila, á viðurkenndum stað til förgunar á raf- og rafeindatækjum eða hjá sorphirðuþjónustunni.

12. Aðstoð vegna bilana

Bilun	Möguleg orsök	Úrbætur
Loftþjappa fer ekki í gang.	Rafspenna ekki til staðar.	thugið leiðslu, rafmagnstengil, öryggi og innstungu.
	Rafspenna of lág.	Forðist of langa framlengingarsnúru. Notið framlengingarsnúru með fullnægjandi þversniði.
	Hitastig utandyra of lágt.	Notið ekki við lægra hitastig utandyra en +5° C.
	Mótor hefur ofhitnað.	Látið mótor kólna, ef þörf krefur lagfærið orsök ofhitnunar.
Loftþjappa gengur en enginn þrýstingur.	Baksláttarloki ópéttur	Skiptið um baksláttarloka.
	Þéttingar eru ónýtar.	Athugið þéttingar, látið fagverkstæði skipta um skemmdar þéttingar.
	Afrenslisskrúfa fyrir þéttivatn (9) ópétt	Herðið skrúfuna með höndum. Athugið þétti á skrúfunni, skiptið um ef þörf krefur.
Loftþjappa gengur, þrýstingur er sýndur á þrýstimæli en verkfæri fara ekki í gang.	Slöngutengi ópétt.	Athugið þrýstiloftsslöngu og verkfæri og skiptið um ef þörf krefur.
	Hraðtengi ópétt.	Athugið hraðtengi og skiptið um ef þörf krefur.
	Of lágur þrýstingur er stilltur á þrýstistilli (3).	Skrúfið upp þrýstistilli.

Обяснение на символите върху уреда

	<p>Преди пускане в експлоатация прочетете и спазвайте ръководството за обслужване и указанията за безопасност!</p>
	<p>Носете защита за слуха! Въздействието на шума може да причини загуба на слуха.</p>
	<p>Предупреждение на горещи части!</p>
	<p>Предупреждение на електрическа енергия</p>
	<p>Внимание! Оборудването е с дистанционно управление и може да започне действия без предупреждение.</p>
	<p>Внимание! Преди да използвате за първи път, проверете нивото на маслото и поставете тапата масло запечатване!</p>

Съдържание:
Страница:

1.	Увод	166
2.	Описание на уреда	166
3.	Обем на доставката.....	167
4.	Употреба по предназначение.....	167
5.	Инструкции за безопасност	167
6.	Технически данни.....	169
7.	Преди пускане в експлоатация	169
8.	Конструкция и обслужване	170
9.	Електрическо свързване.....	171
10.	Почистване, поддръжка, Съхранение.....	171
11.	Изхвърляне и рециклиране	173
12.	Отстраняване на неизправности	173

1. Увод

Производител:

scheppach
 Fabrikation von Holzbearbeitungsmaschinen GmbH
 Günzburger Straße 69
 D-89335 Ichenhausen

Уважаеми клиенти,

Желаем Ви много приятни моменти и успехи при работата с Вашия нов уред.

Указание:

Съгласно действащия закон за продуктовата отговорност, производителят на този уред не носи отговорност за щети, възникнали по или поради този уред, при:

- неправилно боравене,
- неспазване на ръководството за обслужване,
- ремонти от неупълномощени специалисти, явяващи се трети лица,
- враждане и подмяна на не оригинални резервни части,
- употреба не по предназначение,
- отказ на електрическата инсталация при неспазване на предписанията за работа с електричество и разпоредбите на VDE 0100, DIN 57113 / VDE0113.

Обърнете внимание:

Преди монтажа и пускането в експлоатация прочетете целия текст на ръководството за обслужване.

Целта на това ръководство за обслужване е да Ви улесни при запознаването с Вашия електрически инструмент и използването на неговите възможности за употреба съгласно предписанията.

Ръководството за обслужване съдържа важни указания относно безопасната, правилната и икономичната работа с електрическия инструмент, избягването на опасности, спестяването на разходи за ремонт, намаляването на времената на престой и увеличаването на надеждността и живота на електрическия инструмент.

В допълнение към указанията за безопасност в това ръководство за обслужване, задължително трябва да спазвате отнасящите се до експлоатацията на електрическия инструмент предписания във Вашата страна.

Съхранявайте ръководството за обслужване при електрическия инструмент, защитено от замърсяване и влага в пластмасова торбичка. То трябва да бъде прочетено и внимателно спазвано от всеки оператор преди започване на работа.

С електрическия инструмент могат да работят само лица, които са инструктирани относно употребата на електрическия инструмент и са запознати със свързаните с това опасности. Изискваната минимална възраст трябва да се спазва.

Освен съдържащите се в това ръководство за обслужване указания за безопасност и специалните разпоредби във Вашата страна, при работата с дървообработващи машини трябва да се спазват и общопризнатите правила на техниката.

Не поемаме отговорност за злополуки или щети, възникнали поради неспазване на това ръководство или на указанията за безопасност.

2. Описание на уреда

1. Дръжка за транспортиране
2. Реле за налягането
3. Регулатор на налягането
4. Бързодействащ съединител (регулиран сгъстен въздух)
5. Манометър (отчитане на настроеното налягане)
6. Манометър (налягането в резервоара може да бъде отчетено)
7. Резервоар със сгъстен въздух
8. Опорен крак
9. Изпускателен винт за кондензна вода
10. Винт на главината на колелото
11. Колело
12. Капак на корпуса
13. Двигател
14. Пробка за маслото
15. Въздушен филтър
16. Предпазен вентил
17. Бутон за вкл./изкл.
18. Индикация за нивото на маслото/контролна индикация
19. Прекъсвач срещу претоварване/защитен прекъсвач
20. Пробка за източване на маслото

- A Стоя
- B Шайба
- C Предпазен пръстен
- D Скрепителна гайка
- E Точка на свързване на въздушния филтър
- F Предпазна тапа
- G Винт
- H Шайба
- I Капак на въздушния филтър
- J Вложка на въздушния филтър
- K Филтър елемент

3. Обем на доставката

- Компресор
 - Инструкции за работа
 - 2 колела
 - Стоя
 - Монтаж материал (фигура. 3)
 - Бутилка за масло
- Отворете опаковката и внимателно извадете уреда.
 - Отстранете опаковъчния материал, както и опаковъчните и транспортните осигуровки (ако има такива).
 - Проверете дали обемът на доставката е пълен.
 - Проверете уреда и принадлежностите за повреди от транспортирането.
 - По възможност запазете опаковката до изтичане на гаранционния срок.

⚠ ВНИМАНИЕ

Уредът и опаковъчните материали не са играчка за деца! Деца не бива да играят с пластмасови торбички, фолио и малки части! Съществува опасност от поглъщане и задушаване!

4. Употреба по предназначение

Компресорът е предназначен за производство на състен въздух за пневматични инструменти, които могат да работят с дебит до около 270 л/мин. (например пистолет за гуми, пистолет за продухване и пистолет за лакиране). Поради ограниченото количество на подавания въздух, не могат да се използват инструменти, които имат много голям разход на въздух (например вибрационен шлайф, прав шлайф и ударен винтоверт).

Машината може да се използва само съгласно нейното предназначение. Всяка различаваща се от това употреба не е по предназначение. За всякакъв вид произтичащи от това щети или наранявания отговорност носи потребителят/операторът, а не производителят.

Имайте предвид, че нашите уреди не са конструирани за производствена, занаятчийска или промишлена употреба. Няма да уважим гаранцията, ако уредът се използва в производствени, занаятчийски или промишлени предприятия, както и при сходни дейности.

5. Инструкции за безопасност

⚠ Внимание! При употреба на електрически инструменти трябва да се вземат следните предпазни мерки срещу токов удар, опасност от нараняване и пожар. Прочетете всички тези указания, преди да използвате този електрически инструмент, и съхранявайте добре указанията за безопасност.

Безопасна работа

1. Поддържайте Вашето работно място подредено
 - Безпорядъкът на работното място може да доведе до злополуки.
2. Съблюдавайте влиянията на околната среда
 - Не излагайте електрически инструменти на дъжд.
 - Не използвайте електрически инструменти във влажна или мокра среда. Опасност от токов удар!
 - Осигурявайте добро осветление на работното място.
 - Не използвайте електрически инструменти на места, на които съществува опасност от пожар или експлозия.
3. Пазете се от токов удар
 - Избягвайте докосване на тялото до заземени части (напр. тръби, радиатори, електрически печки, хладилници).
4. Дръжте други лица надалеч
 - Не позволявайте на други лица, особено деца, да докосват електрическия инструмент или кабела. Дръжте ги далеч от Вашето работно място.
5. Съхранявайте неизползвани електрически инструменти на сигурно място
 - Неизползваните електрически инструменти трябва да се оставят на сухо, високо или заключено място, извън обсега на деца.
6. Не претоварвайте Вашия електрически инструмент
 - Ще работите по-добре и по-сигурно в посочения диапазон на работни характеристики.
7. Носете подходящо облекло
 - Не носете широки дрехи или бижута, те биха могли да бъдат захванати от движещи се части.
 - При работа на открито е препоръчително да използвате гумени ръкавици и обувки с антихлъзгащи подметки.
 - При дълги коси носете мрежа за коса.
8. Не използвайте кабела за цели, за които той не е предназначен
 - Не използвайте кабела, за да издърпвате щепсела от контакта. Пазете кабела от горещина, масло и остри ръбове.

9. Поддържайте грижливо Вашите инструменти
 - Почиствайте компресора, за да работи добре и безопасно.
 - Спазвайте указанията за поддръжка.
 - Проверявайте редовно свързващия проводник на електрическия инструмент и при повреда възлагайте подмяната му на признат специалист.
 - Проверявайте удължаващите кабели редовно и ги сменяйте, ако са повредени.
 10. Изваждайте щепсела от контакта
 - Когато електрическият инструмент не се използва, преди поддръжка и при смяна на инструменти, като напр.
 11. Избягвайте неволно задвижване
 - Уверявайте се, че превключвателят е изключен при вкарване на щепсела в контакта.
 12. Използвайте удължаващ кабел за употреба на открито
 - На открито използвайте само допустими за това и съответно обозначени удължаващи кабели.
 - Използвайте макара с кабел само в размотано състояние.
 13. Винаги бъдете внимателни
 - Внимавайте за това, което правите. Подхождайте разумно към работата. Не използвайте електрическия инструмент, когато не сте концентрирани.
 14. Проверявайте електрическия инструмент за евентуални повреди
 - Преди следваща употреба на електрическия инструмент трябва внимателно да се проверява изрядното и правилно функциониране на предпазните устройства или на леко повредените части.
 - Проверявайте дали движещите се части функционират изрядно и не заяждат, или дали няма повредени части. Всички части трябва да са монтирани правилно и да отговарят на всички условия, за да се гарантира изрядната работа на електрическия инструмент.
 - Повредени предпазни устройства и части трябва да бъдат ремонтирани или подменени съгласно изискванията от признат специализиран сервиз, освен ако не е посочено друго в ръководството за обслужване.
 - Повредени превключватели трябва да се подменят от сервизна служба.
 - Не използвайте дефектни или повредени свързващи проводници.
 - Не използвайте електрически инструменти, чийто превключвател не може да се включва или изключва.
 15. Възлагайте ремонта на Вашия електрически инструмент на електротехник
 - Този електрически инструмент отговаря на приложимите норми за безопасност. Ремонтите могат да се извършват само от електротехник при използване на оригинални резервни части; в противен случай могат да възникнат злополуки за потребителя.
 16. Внимание!
 - За Ваша сигурност използвайте само принадлежности и приставки, които са посочени в упътването за употреба или които са препоръчани или са посочени от производителя. Използването на други инструменти или принадлежности, освен препоръчаните в упътването за употреба или в каталога, може да доведе до нараняване.
 17. Шум
 - Когато използвате компресора, поставете предпазни средства за слуха.
 18. Смяна на захранващия кабел Ако захранващият кабел се повреди,
 - кабелът трябва да се смени от производителя или от електротехник, за да се предотвратят рисковете. Опасност от токов удар!
 19. Напомпване на гумите
 - Проверете налягането в гумите с подходящ манометър, веднага след като ги напомпате, например на бензиностанция.
 20. Мобилни компресори за строителни цели
 - Имайте предвид, че всички маркучи и арматури са подходящи за максимално допустимото работно налягане на компресора.
 21. Разполагане на компресора Поставете
 - компресора само върху равна повърхност.
- ⚠ ПРЕДУПРЕЖДЕНИЕ!** По време на експлоатация този електрически инструмент създава електромагнитно поле. При определени условия това поле може да наруши функционирането на активни или пасивни медицински импланти. За да се намали опасността от сериозни или смъртоносни наранявания, препоръчваме на лица с медицински импланти да се консултират със своя лекар и с производителя на медицинския имплант, преди електрическият инструмент да бъде използван.
- ДОПЪЛНИТЕЛНИ УКАЗАНИЯ ЗА БЕЗОПАСНОСТ**
- Указания за безопасна работа със сгъстен въздух и пистолети за продухване**
- Компресорната помпа и проводниците достигат високи температурни стойности по време на работа. При докосване се предизвикват изгаряния.

- Засмукваният от компресора въздух не трябва да съдържа примеси, които могат да доведат до запалване или експлозия в компресорната помпа.
- При развиване на конектора за маркуча хванете конектора стабилно с ръка. Така ще избегнете нараняване от бързо отскачащия назад маркуч.
- При работа с пистолета за продухване използвайте защитни очила. Чуждите тела и издухваните частици могат лесно да предизвикат наранявания.
- Не насочвайте пистолета за продухване към хора и не почиствайте дрехи върху тялото. Опасност от нараняване!

Указания за безопасна работа при боядисване чрез шприцоване

- Не обработвайте лакове или разтворители с температура на възпламеняване под 55°C. Опасност от експлозия!
- Не загрявайте лаковете и разтворителите. Опасност от експлозия!
- Ако обработвате опасни за здравето течности, трябва да използвате противогазови маски (маски за лице). Съблюдавайте също указанията на производителите на тези вещества относно предпазните мерки.
- Съблюдавайте указанията, които са посочени на опаковките на обработваните материали и обозначенията от наредбата за опасните вещества. При необходимост трябва да вземете допълнителни предпазни мерки, а именно да използвате подходящо облекло и маски.
- Не трябва да пушите в работното помещение, докато шприцовате. Опасност от експлозия! Изпаренията от боите също са лесно запалими.
- Избягвайте и не използвайте места с открит огън, открити източници на светлина или машини, отделящи искри.
- Не съхранявайте и не консумирайте храни и напитки в работното помещение. Изпаренията от боите са вредни за здравето.
- Работното помещение трябва да бъде над 30 m³, като при шприцоването и съхненето трябва да се осигури достатъчна циркулация на въздуха.
- Не пръскайте срещу посоката на вятъра. При шприцоване на горими или опасни вещества спазвайте изискванията на местните органи на реда.
- Не обработвайте с PVC напорен маркуч вещества като лаков бензин, бутанол и метилен хлорид. Тези вещества повреждат напорния маркуч.

Използване на напорни резервоари

- Когато използвате напорен резервоар, трябва да го поддържате в изправно състояние, да го експлоатирате съгласно указанията и да го проверявате, както и веднага да извършвате необходимите работи по поддръжката и ремонта и да вземате необходимите предпазни мерки в зависимост от обстоятелствата.
- В отделни случаи контролните власти могат да разпоредят предприемането на съответните надзорни мерки.
- Напорният резервоар не трябва да се използва, ако има повреди, поради които операторът или трето лице са изложени на опасност.
- Преди всяка употреба проверявайте резервоара за ръжда и повреди. Не използвайте компресора с повреден или ръждясал резервоар. Ако констатирате повреди, трябва да се обърнете към сервиз.

Съхранявайте указанията за безопасна работа.

6. Технически данни

Електрозахранване	230 V~ 50 Hz
Мощност на двигателя	max. 1500 W
Работен режим	S1
Честота на въртене на компресора	2850 мин ⁻¹
Обем на резервоара	прибл. 24 l
Работно налягане	прибл. 8 bar
Теоретична всмукателна мощност	прибл. 220 л/мин.
Ниво на звукова мощност L _{WA}	93 dB(A)
Неопределеност K _{WA}	2.4 dB
Вид на защитата	IP20
Тегло на уреда	23 кг

Емисионните стойности на шум са определени съгласно EN ISO 2151.

Носете защита за слуха.

Въздействието на шум може да причини загуба на слуха.

7. Преди пускане в експлоатация

- Преди да включите уреда, проверете дали данните на фабричната табелка отговарят на данните на електрическата мрежа.
- Преди първото пускане в експлоатация свалете транспортната тапа (14) и напълнете картера с масло както е описано в точка 8.4.

- Проверете уреда за повреди в следствие на транспортирането. При наличието на повреди веднага уведомете транспортната фирма, която е доставила компресора.
- Поставете компресора близо до консуматора.
- Избягвайте да използвате дълги въздухопроводи и дълги хранващи проводници (удължителни кабели).
- Всмуканият въздух трябва да бъде сух и незапращен.
- Не поставяйте компресора във влажно или мокро помещение.
- Компресорът трябва да се използва само в подходящи помещения (добре вентилирани, температура на околната среда от +5 °C до 40 °C). В помещението не трябва да има прах, киселини, пари, експлозивни или възпламеними газове.
- Компресорът е предназначен за използване в сухи помещения. Не използвайте компресора на места, на които се пръска с вода.
- Преди да започнете работа, трябва да проверите нивото на маслото в компресорната помпа.

8. Конструкция и обслужване

⚠ Внимание!

Преди пускане в експлоатация задължително монтирайте уреда изцяло!

За монтажа са Ви необходими: 2x гаечен ключ 13 мм (не е включен в доставката)

8.1 Монтиране на колелата (фигура 11)

- Монтирайте доставените колела (11), както е показано на фигура 5.

8.2 Монтаж на опорния крак (А)

- Монтирайте приложения опорен крак (А) както е показано на фиг. 6.

8.3 Монтаж на въздушния филтър (15)

- Отстранете предпазната тапа (фиг. 11, поз. F) и закрепете въздушния филтър (фиг. 12/15) на уреда, завъртайки по посока на часовниковата стрелка (N) (фиг. 13).
- За целите на техническото обслужване разхлабете въздушния филтър (15), завъртайки го обратно на часовниковата стрелка (M) (фиг. 13).

8.4 Смяна на транспортната капачка (фиг. 8 - 10)

- Свалете транспортния капак (14) на отвора за пълнене на масло.

- Налейте доставеното компресорно масло в картера и поставете приложената тапа на маслото отново в отвора за пълнене на масло.

Проверка на нивото на маслото

⚠ Предупреждение: Задължително преди първата употреба проверете нивото на маслото!

1. Работа без масло води до непоправими повреди по уреда и прави гаранцията невалидна.
2. Отстранете транспортната ключалка от пластмасата отгоре при картера на корпуса на компресора. (виж фиг. 8)
3. Проверете нивото на маслото с помощта на наблюдателното прозорче (18). Нивото на маслото трябва да е в червения кръг. (виж фиг. 10, поз. 18.1)
4. Поставете глухата пробка (14), която се намираща в обема на доставката и я затегнете здраво.

8.5 Електрозахранване

- Компресорът е оборудван със хранващ кабел с щепсел тип „шuko“. Може да се включва във всеки контакт тип „шuko“ 220V ~ 50 Hz, който е защитен с предпазител от 16 А.
- Преди да включите уреда, проверете дали напрежението на електрическата мрежа съответства на работното напрежение, което е посочено на табелката с параметрите на уреда.
- Дългите хранващи кабели, както и удължителните кабели, кабелните макари и др., предизвикват спадане на напрежението и могат да затруднят включването на двигателя.
- При ниски температури под +5 °C включването на двигателя се затруднява.

8.6 Превключвател за включване/ изключване (фигура 2 поз. 17)

- Компресорът се включва чрез издърпване на превключвателя за включване/изключване (17) нагоре. Компресорът се изключва чрез натискане на превключвателя за включване/ изключване надолу.

8.7 Регулиране на налягането (фигура 4)

- Налягането се регулира с регулатора (3) посредством манометъра (5).
- Настроеното налягане може да се изпусне от бързодействащия куплунг (фигура 1 поз.4).
- Налягането в резервоара се отчита на манометъра (6).

8.8 Регулиране на релето за налягането

- Релето за налягането (2) е фабрично настроено.
- Налягане при включване - около 6 бара. Налягане при изключване - около 8 бара.

8.9 Защитен прекъсвач срещу претоварване (фиг. 14, поз. 19)

- Компресорът разполага с автоматична защита срещу термично претоварване. Защитата от претоварване се активира при твърде височка температура на двигателя.
- Уредът се изключва. Ново пускане в експлоатация може да се извърши едва след охлаждане и ръчно нулиране.
- След активирането процедирайте по следния начин:
 - Оставете уреда са се охлади,
 - Задействайте защитния прекъсвач срещу претоварване (19)
- Пуснете уреда в експлоатация както е описано в 8.6

9. Електрическо свързване

Монтираният електродвигател е свързан в готовност за експлоатация. Свързването отговаря на приложимите разпоредби на VDE и DIN. Мрежовото свързване от страна на клиента, както и използваният удължаващ кабел, трябва да отговарят на тези предписания.

Повреден свързващ електрически проводник
По свързващите електрически проводници често възникват повреди в изолацията.

Причини за това могат да бъдат:

- Точки на притискане, когато свързващите проводници са прокарани през процепи на прозорци или врати.
- Точки на прегъване поради неправилно закрепване или прокарване на свързващия проводник.
- Места на прерязване поради прегазване на свързващия проводник.
- Повреди в изолацията поради дърпане от стенния контакт.
- Пукнатини поради стареене на изолацията.

Такива дефектни свързващи електрически проводници не бива да се използват и поради повредената изолация са опасни за живота.

Редовно проверявайте за повреди свързващите електрически проводници. Внимавайте за това, при проверката свързващият проводник да не е закачен към електрическата мрежа.

Свързващите електрически проводници трябва да отговарят на приложимите разпоредби на VDE и DIN. Използвайте само свързващи проводници с обозначение „H05VV-F“.

Отпечатване на типовото обозначение върху свързващия кабел е задължително предписание.

Двигател на променлив ток

- Мрежовото напрежение трябва да е 230 V~.
- Удължаващите проводници с дължина до 25 m трябва да са с напречно сечение от 1,5 квадратни милиметра.

Свързване и ремонти на електрическо оборудване трябва да се извършват само от електротехник.

При запитвания, моля посочвайте следните данни:

- Тип ток на двигателя
- Данни от типовата табелка на машината
- Данни от типовата табелка на двигателя

10. Почистване, поддръжка, Съхранение

⚠ Внимание!

Изключвайте щепсела, преди да извършвате всякакви работи по почистването и поддръжката! Опасност от нараняване поради токов удар!

⚠ Внимание!

Изчакайте, докато уредът изстине напълно! Опасност от изгаряне!

⚠ Внимание!

Преди всички работи по почистването и поддръжката изпускайте налягането от уреда! Опасност от нараняване!

10.1 Почистване

- Почиствайте уреда от прах и замърсявания! Избърсвайте уреда с чиста кърпа или го почиствайте с въздух под ниско налягане.
- Препоръчваме Ви да почиствате уреда непосредствено след всяко използване.
- Почиствайте уреда периодично с влажна кърпа и с малко мек сапун. Не използвайте почистващи препарати или разтворители, тъй като те могат да повредят пластмасовите части на уреда. Внимавайте вътре в уреда да не попадне вода.
- Маркучетъ и разпръсквателните крайници трябва да се отстранят от компресора преди почистването. Не почиствайте компресора с вода, разтворители и други подобни препарати.

10.2 Поддръжка на напорния резервоар/Кондензат (фигура 1)

⚠ Внимание!

За да удължите експлоатационния живот на резервоара (7), след всяка употреба трябва да източвате кондензната вода чрез отваряне на пробката (9).

Преди това изпуснете налягането от резервоара (вижте 10.8). Пробката се отваря чрез завъртане в посока, обратна на часовниковата стрелка (погледнато от долната страна на компресора към пробката), за да може кондензната вода да изтече напълно от резервоара. След това завийте пробката отново (чрез завъртане по посока на часовниковата стрелка). Преди всяка употреба проверявайте напорния резервоар за ръжда и повреди. Не използвайте компресора с повреден или ръждясал резервоар. Ако констатирате повреда, трябва да се обърнете към сервиз.

10.3 Предпазен вентил (фигура 2 поз.16)

Предпазният вентил (16) е настроен на максимално допустимото налягане на съда под налягане. Не е допустимо регулиране на предпазния вентил или сваляне на свързващия предпазител между гайката за изпускане и нейната капачка. За да функционира предпазния вентил правилно в случай на нужда, той трябва да се задейства на всеки 30 работни часа, но най-малко 3 пъти годишно. За отваряне завъртете гайката за източване обратно на часовниковата стрелка и след това издърпайте стеблото на клапана през гайката за източване, за да отворите изхода на предпазния вентил. Вентилът изпуска въздуха звучно. След това отново затегнете гайката за източване по посока на стрелката.

10.4 Редовно контролиране на нивото на маслото (фигура 10)

Поставете компресора върху равна, ненаклонена повърхност. Нивото на маслото трябва да бъде между MAX и MIN на наблюдателното стъкло (18).

Смяна на маслото: препоръчително масло: SAE 15W 40 или подобно.

Първото напълнено количество масло трябва да се смени след 10 работни часа. След това маслото трябва да източва и да се допълва на всеки 50 работни часа.

10.5 Смяна на маслото (фигура 10)

Изключете двигателя и извадете щепсела от контакта. След като сте изпуснали евентуално наличното налягане, можете да развиете пробката за източване на маслото (20) на компресорната помпа. За да не изтече маслото директно навън, поставете малка ваничка отдолу и напълнете маслото в съд.

Ако не изтече цялото количество масло, трябва да наклоните леко компресора. След като маслото изтече, поставете отново пробката (20).

Предайте старото масло в подходящ приемателен пункт за старо масло.

За да налееете правилното количество масло, имайте предвид, че компресорът трябва да бъде поставен върху равна повърхност.

Налейте новото масло през отвора (14.1), докато достигнете до максималното ниво на маслото, което е обозначено с червена точка на наблюдателното стъкло (18) (фигура 10 поз. 18.1.). Не превишавайте максималното количество. Препълването може да доведе до повреждане на уреда. Поставете пробката за маслото (14) отново в отвора за наливане на маслото (14.1).

10.6 Почистване на смукателния филтър (фигура 12, 13)

Смукателният филтър предотвратява засмукването на прах и замърсявания. Трябва да почиствате филтъра поне на всеки 300 работни часа. При запушване на филтъра мощността на компресора намалява значително. Отстранете филтъра за засмукван въздух, сваляйки винта с кръстообразен шлиц (G).

След това отстранете капака на филтъра (J). Можете да извадите въздушния филтър (L) и корпуса на филтъра (K). Изступайте внимателно въздушния филтър, капака и корпуса на филтъра. След това трябва да ги продухате със сгъстен въздух (около 3 бара) и да ги монтирате в обратна последователност.

10.7 Съхранение

⚠ Внимание!

Изключете щепсела, обезвъздушете уреда и всички свързани пневматични инструменти. Съхранявайте компресора така, че да не може да се използва от некомпетентни лица.

⚠ Внимание!

Съхранявайте компресора само в сухи помещения, недостъпни запнекомпетентни лица. Не наклонявайте компресора. Съхранявайте го само в изправено положение!

10.8 Изпускане на излишното налягане

Изпуснете излишното налягане от компресора, като изключите компресора и като използвате сгъстения въздух, който се намира в резервоара, например с пневматичен инструмент на празен ход или с пистолет за продухване.

Информация относно обслужването

Необходимо е да се вземе под внимание, че следните части при този продукт подлежат на естествено износване или такова вследствие на употребата им респ. следните части са необходими като консумативи.

Износващи се части*: Въздушен филтър

* Не се включват задължително в доставения комплект!

11. Изхвърляне и рециклиране

Уредът се намира в опаковка за предпазване от щети при транспортирането. Тази опаковка е суровина и може да се използва повторно или да се върне обратно в цикъла за преработка на суровините.

Уредът и неговите принадлежности се състоят от различни материали, като напр. метал и пластмаси. Предавайте дефектните елементи като специални отпадъци. Попитайте в специализирано предприятие или общинските власти!

Не изхвърляйте старите уреди в битовите отпадъци!



Този символ показва, че този продукт не трябва да се изхвърля с битовите отпадъци съгласно директивата относно отпадъците от електрическото и електронното оборудване (2012/19/ЕС) и националните закони. Този продукт трябва да се предаде в предвиден за тази цел събирателен пункт. Това може например да се случи чрез връщане при закупуване на подобен продукт или чрез предаване в упълномощен събирателен пункт за рециклиране на отпадъците от електрическо и електронно оборудване. Неправилното боравене със стари уреди може да има отрицателно въздействие върху околната среда и човешкото здраве поради съдържащите се в отпадъците от електрическо и електронно оборудване опасни вещества. Чрез правилното изхвърляне на този продукт Вие допринасяте за ефективното използване на природните ресурси. Информация за събирателните пунктове за стари уреди можете да получите от Вашата градска администрация, общинските комунални фирми, оторизираните пунктове за събиране на отпадъци от електрическо и електронно оборудване или Вашия сметосъбирач.

12. Отстраняване на неизправности

Неизправност	Възможна причина	Отстраняване
Компресорът не работи.	В електрическата мрежа няма напрежение.	Проверете кабела, щепсела, предпазителя и контакта.
	Напрежението на електрическата мрежа е много ниско.	Не използвайте много дълги удължителни кабели. Използвайте удължителен кабел с достатъчно сечение.
	Външната температура е много ниска.	Не използвайте компресора при външна температура под +5 °C.
	Двигателят е прегрял.	Оставете двигателя да изстине и евентуално отстранете причината за прегряването.
Компресорът работи, но няма налягане.	Възвратният клапан е неуплътнен.	Сменете възвратния клапан.
	Уплътненията са повредени.	Проверете уплътненията. Сменете повредените уплътнения в специализиран сервиз.
	Пробката за източване на кондензната вода (9) не е уплътнена	Затегнете пробката с ръка. Проверете уплътнението на пробката, при необходимост го сменете.
Компресорът работи, манометърът отчита налягането, но инструментите не работят.	Съединенията на маркучите не са уплътнени.	Проверете пневматичния маркуч и инструментите, при необходимост ги сменете.
	Бързодействащият куплунг не е уплътнен.	Проверете бързодействащия куплунг, при необходимост го сменете.
	На регулатора за налягането (3) е настроено много ниско налягане.	Развийте регулатора за налягането.

Verklaring van de symbolen op het instrument

	<p>Vóór in gebruikneming de handleiding en de veiligheidsvoorschriften lezen en in acht nemen!</p>
	<p>Draag een gehoorbeschermer. Lawaai kan aanleiding geven tot gehoorverlies.</p>
	<p>Waarschuwing voor warme onderdelen!</p>
	<p>Waarschuwing voor elektrische spanning!</p>
	<p>Waarschuwing! De unit wordt op afstand bestuurd en mag zonder waarschuwing starten!</p>
	<p>LET OP! Voor de eerste in gebruikneming oliepeil controleren en olie afsluitdop vervangen!</p>

Inhoudsopgave:
Pagina:

1.	Inleiding.....	176
2.	Beschrijving van het toestel	176
3.	Inhoud van de levering	176
4.	Reglementair gebruik.....	177
5.	Veiligheidsaanwijzingen.....	177
6.	Technische gegevens	179
7.	Vóór ingebruikneming	179
8.	Montage en bediening.....	179
9.	Elektrische aansluiting	180
10.	Reiniging, Onderhoud en opbergen.....	181
11.	Afvalverwijdering en recyclage	182
12.	Verhelpen van storingen	183

1. Inleiding

Fabrikant:

scheppach
 Fabrikation von Holzbearbeitungsmaschinen GmbH
 Günzburger Straße 69
 D-89335 Ichenhausen

Geachte klant,

Wij wensen u veel plezier en succes bij het werken met uw nieuwe apparaat.

Advies:

Volgens de van toepassing zijnde wet voor productaansprakelijkheid is de producent van dit apparaat niet aansprakelijk voor schade die ontstaat door of door middel van dit apparaat in geval van:

- Onjuist gebruik,
- Niet-naleving van de gebruiksinstructies,
- Reparaties door derden, niet-erkende getrainde werklui,
- Installatie en vervanging van niet-originele reserveonderdelen,
- Ongepast gebruik, falen van het elektronisch systeem ten gevolge van niet-naleving van de elektrische specificaties en de VDE 0100, DIN 57113 / VDE 0113 voorschriften.

Aanbevelingen:

Lees de volledige handleiding voor de montage en besturing van het apparaat.

Deze handleiding is bedoeld om het gebruik van het apparaat gemakkelijker te maken voor u en om vertrouwd te geraken met het gebruik van het apparaat. De handleiding bevat belangrijke nota's over hoe veilig, goed en economisch gebruik te maken van uw apparaat, en over hoe u gevaar kan vermijden, reparatiekosten kann besparen, downtime kan verminderen en de betrouwbaarheid en levensduur van uw apparaat kan vergroten.

Bovenop de veiligheidsvoorschriften in deze handleiding, moet u ook voldoen aan de geldende voorschriften van uw land in verband met het gebruik van het apparaat.

Plaats de gebruiksaanwijzing in een doorzichtig plastic map om deze te beschermen tegen vuil en vocht, en bewaar ze in de nabijheid van het apparaat. De instructies moeten gelezen en nauw gevolgd worden door iedereen vooraleer het apparaat te gebruiken.

Enkel getrainde personen die op de hoogte gebracht zijn van de mogelijke gevaren en risico's mogen het apparaat gebruiken. De vereiste minimumleeftijd moet worden voldaan.

Naast de in deze gebruikshandleiding opgenomen veiligheidsvoorschriften en de bijzondere voorschriften van uw land moet u de algemeen erkende technische voorschriften in acht nemen voor de werking van machines van hetzelfde type.

Wij zijn niet aansprakelijk voor ongevallen of schade die te wijten zijn aan niet-naleving van deze handleiding en van de veiligheidsinstructies.

2. Beschrijving van het toestel

1. Transportgreep
2. Drukschakelaar
3. Drukregelaar
4. Snelkoppeling (geregelde perslucht)
5. Manometer (ingestelde druk kan worden afgelezen)
6. Manometer (keteldruk kan worden afgelezen)
7. Drukvat
8. Standvoet
9. Aftapschroef voor condensatiewater
10. Bout van de wielnaaf
11. Wiel
12. Afdekking van de behuizing
13. Motor
14. Olie afdichtplug
15. Luchtfilter
16. Veiligheidsklep
17. AAN/UIT-schakelaar
18. Oliepeil-/indicator
19. Overbelastings-/schakelaar
20. Olie aflatplug

- A Standvoet
- B Platte ring
- C Borgring
- D Bevestigingsmoer
- E Aansluitpunt luchtfilter
- F Veiligheidsplug
- G Schroef
- H Platte ring
- I Afdekking luchtfilter
- J Inzet luchtfilter
- K Filterelement

3. Inhoud van de levering

- Compressor
- Vertaling van de originele handleiding
- 2 wielen
- Standvoet
- Montagemateriaal (zie afb. 3)
- Oliereservoir
- Open de verpakking en haal het apparaat er voorzichtig uit.
- Verwijder het verpakkingsmateriaal evenals de verpakkings- en transportbeveiligingen (indien voorhanden).
- Controleer of de inhoud van de levering volledig is.
- Controleer het apparaat en de hulpstukken op transportschade.

- Bewaar de verpakking indien mogelijk tot na het verstrijken van de garantietijd.

⚠ LET OP

Het apparaat en de verpakkingsmaterialen zijn geen kinderspeelgoed! Kinderen mogen niet met kunststof zakken, folies en kleine onderdelen spelen! Er bestaat gevaar voor inslikken en verstikkingsgevaar!

4. Reglementair gebruik

De compressor dient om perslucht te produceren voor op perslucht draaiende gereedschappen die met een luchthoeveelheid tot ca. 270 l/min kunnen worden aangedreven (b. v. bandenvuller, uitblaaspistool en lakpistool). Op grond van het beperkte luchtdebiet is het niet mogelijk gereedschappen aan te drijven die zeer veel lucht verbruiken (b. v. vlak-schuurmachine, staafslijper en slagschroever).

De machine mag slechts voor werkzaamheden worden gebruikt waarvoor ze bedoeld is. Elk ander verder gaand gebruik is niet reglementair. Voor daaruit voortvloeiende schade of letsel van welke aard dan ook is de gebruiker/bediener, niet de fabrikant, aansprakelijk.

Wij wijzen erop dat onze toestellen overeenkomstig hun bestemming niet ontworpen zijn voor commercieel, ambachtelijk of industrieel gebruik. Wij zijn niet aansprakelijk indien het apparaat in ambachtelijke of industriële bedrijven alsmede bij gelijk te stellen activiteiten wordt gebruikt.

5. Veiligheidsaanwijzingen

⚠ **Let op!** Bij gebruik van elektrische apparaten dient u de volgende fundamentele veiligheidsmaatregelen te nemen ter bescherming tegen elektrische schokken, letsel en brandgevaar. Lees alle voorschriften alvorens deze machine te gebruiken en bewaar de veiligheidsvoorschriften.

Veilig werken

1. Hou u uw werkplaats netjes
 - Wanorde op uw werkplaats leidt tot gevaar voor ongelukken.
2. Hou rekening met de omgevingsinvloeden
 - Stel elektrisch materieel niet bloot aan de regen.
 - Gebruik elektrisch materieel niet in vochtige of natte omgeving. Gevaar door elektrische schok!
 - Zorg voor een goede verlichting.
 - Gebruik elektrisch materieel niet in de buurt van brandbare vloeistoffen of gassen.
3. Bescherm u tegen elektrische schok
 - Vermijd lichamelijk contact met geaarde delen, b.v. buizen, radiatoren, fornuizen, koelkasten.

4. Hou kinderen weg!
 - Laat geen andere personen het gereedschap of de kabel raken, hou ze weg van uw werkgebied.
5. Bewaar uw gereedschappen op een veilige plaats
 - Niet gebruikte gereedschappen moeten in een droge gesloten ruimte buiten bereik van kinderen worden bewaard.
6. Overbelast uw gereedschap niet
 - U werkt beter en veiliger in het opgegeven vermogensgebied.
7. Draag de gepaste werkkledij
 - Bij het werken in open lucht draagt u best rubber handschoenen en slipvast schoeisel.
 - Bij het werken in open lucht draagt u best rubber handschoenen en slipvast schoeisel.
 - Draag bij lang haar een haarbescherming.
8. Onttrek de kabel niet aan zijn eigenlijke bestemming
 - Draag het gereedschap niet aan de kabel en gebruik de kabel niet om de stekker uit het stopcontact te trekken. Bescherm de kabel tegen hitte, olie en scherpe kanten.
9. Onderhoud uw gereedschap zorgvuldig
 - Hou uw compressor schoon om goed en veilig te werken.
 - Neem de onderhoudsvoorschriften in acht.
 - Controleer regelmatig de stekker en de kabel en laat deze bij beschadiging door een erkende vakman vervangen.
 - Controleer de verlengkabel regelmatig en vervang beschadigde kabels.
10. Neem de stekker uit het stopcontact
 - Als u de machine niet gebruikt, voordat u onderhoud uitvoert of gereedschappen wisselt, zoals zaagbladen, boren en frezen.
11. Voorkom onbedoelde inschakeling
 - Controleer of de schakelaar is uitgeschakeld wanneer u de stekker in het stopcontact steekt.
12. Gebruik een verlengsnoer voor gebruik buitenshuis
 - Gebruik buitenshuis uitsluitend verlengsnoeren die hiervoor zijn goedgekeurd en die als zodanig zijn gelabeld.
 - Gebruik de snoeren alleen als de trommel is afgerold.
13. Blijf steeds alert
 - Ga voorzichtig te werk. Gebruik uw gezond verstand tijdens de werkzaamheden. Gebruik de machine niet wanneer u niet geconcentreerd bent.
14. Controleer uw toestel op beschadigingen
 - Voordat u het gereedschap verder gebruikt dient u de veiligheidsinrichtingen of licht beschadigde onderdelen zorgvuldig op hun behoorlijke en reglementaire werkwijze te controleren.

- Controleer of de bewegelijke onderdelen naar behoren functioneren en niet klem zitten alsook of onderdelen beschadigd zijn. Alle onderdelen moeten naar behoren gemonteerd zijn om de veiligheid van de machine te verzekeren.
 - Beschadigde veiligheidsinrichtingen en onderdelen dienen deskundig door een erkende vakwerkplaats te worden hersteld of vervangen tenzij in de handleidingen anders vermeld.
 - Beschadigde schakelaars dienen door een klantendienst-werkplaats te worden vervangen.
 - Gebruik geen defecte of beschadigde aansluitkabels.
 - Gebruik geen gereedschappen waarvan de schakelaar niet kan worden in- of uitgeschakeld.
15. Laat de machine repareren door een erkend electricien
- Dit elektrisch gereedschap beantwoordt aan de desbetreffende veiligheidsbepalingen. Herstelingen mogen enkel door een elektrovakman worden verricht, anders kunnen zich ongelukken voor de gebruiker voordoen.
16. Let op!
- Voor uw eigen veiligheid gebruik enkel accessoires en bijkomende toestellen die vermeld staan in de gebruiksaanwijzing of door de fabrikant worden aanbevolen of opgegeven. Het gebruik van andere inzetgereedschappen of accessoires dan vermeld in de gebruiksaanwijzing of in de catalogus kann een gevaar betekenen persoonlijk verwondingen op te lopen.
17. Geluid
- Bij gebruik van de compressor gehoorbeschermer dragen.
18. Vervangen van de aansluitkabel
- Wordt de aansluitkabel beschadigd, dient die door de fabrikant of door een elektrovakman te worden vervangen om gevaren te voorkomen. Gevaar door elektrische schokken!
19. Vullen van banden
- Controleer de bandenspanning onmiddellijk na het vullen door een geijkte manometer, b.v. bij een pompstation.
20. Op wegen verplaatsbare compressoren bij gebruik op werven
- Zorg ervoor dat alle slangleidingen en fittings geschikt zijn voor de maximaal toegestane werkdruk van de compressor.
21. Opstelplaats
- Stel de compressor alleen op een effen oppervlak op.

⚠ WAARSCHUWING! Dit elektrisch apparaat genereert een elektromagnetisch veld als het is ingeschakeld. Dit veld kan onder bepaalde omstandigheden interfereren met actieve of passieve medische implantaten. Om het risico op ernstig of dodelijk letsel te beperken, raden we personen met medische implantaten aan om hun arts en de fabrikant van het medische implantaat te raadplegen voordat de machine wordt gebruikt.

AANVULLENDE VEILIGHEIDSVOORSCHRIFTEN

Veiligheidsvoorschriften voor het werken met perslucht en uitblaaspistolen

- Compressiepomp en leidingen bereiken tijdens de werking van de compressor hoge temperaturen. Aanraken heeft brandwonden tot gevolg.
- De door de compressor aangezogen lucht dient vrij van bijmengsels te worden gehouden die in de compressiepomp kunnen leiden tot brand of explosies.
- Pak bij het losmaken van de slangkoppeling de koppeling van de slang met de hand vast. Zodoende vermijdt u verwondingen door de terugspringende slang.
- Als u met de uitblaaspistool werkt dient u een veiligheidsbril te dragen. Door vreemde voorwerpen en weggeblazen deeltjes kunnen gemakkelijk verwondingen worden veroorzaakt.
- Met de uitblaaspistool niet tegen personen blazen of kleding op het lichaam reinigen. Lichamelijk gevaar!

Veiligheidsvoorschriften voor het verfspuiten

- Geen lakken of oplosmiddelen met een vlammpunt van minder dan 55 °C verwerken. Ontploffingsgevaar!
- Lakken en oplosmiddelen niet verwarmen. Ontploffingsgevaar!
- Indien voor de gezondheid schadelijke vloeistoffen worden verwerkt zijn filtertoestellen (gelaatsmaskers) vereist. Neem ook de instructies betreffende veiligheidsmaatregelen in acht die door de fabrikanten van dergelijke stoffen worden gegeven.
- De informatie aangebracht op de verzamelverpakkingen van de verwerkte materialen en de kenmerking van de verordening voor gevaarlijke stoffen dienen in acht te worden genomen. Indien nodig dienen bijkomende veiligheidsmaatregelen te worden genomen, in het bijzonder dienen gepaste kleding en maskers te worden gedragen.
- Tijdens het spuiten alsmede in de werkruimte mag niet worden gerookt. Ontploffingsgevaar! Ook verdampen zijn licht brandbaar.
- Vuurhaarden, open vlam of vonken veroorzakende machines mogen niet aanwezig of in gebruik zijn.

- Eten en drank niet in de werkruimte bewaren of consumeren. Verdampen zijn schadelijk voor de gezondheid.
- De werkruimte moet groter zijn dan 30 m³ en er moet voldoende luchtverversing bij het spuiten en drogen verzekerd zijn.
- Niet tegen de wind spuiten. Principieel bij het spuiten van brandbare of gevaarlijke spuitgoederen de bepalingen van de plaatselijke politieautoriteiten opvolgen.
- Verwerk in verbinding met de pvc-drukslang geen media zoals testbenzine, butylalkohol en methyleenchloride Deze media vernietigen de drukslang.

Gebruik van drukvaten

- Wie een drukvat gebruikt is gehouden die in een behoorlijke staat te houden, naar behoren te gebruiken, te bewaken, vereiste onderhouds- en herstelwerkzaamheden onmiddellijk te verrichten en de veiligheidsmaatregelen te nemen die naargelang de omstandigheden nodig zijn.
- De toezichthoudende autoriteit kan van geval tot geval noodzakelijke bewakingsmaatregelen opleggen.
- Een drukvat mag niet worden gebruikt als hij gebreken vertoont waardoor tewerkgestelde of derden in gevaar worden gebracht.
- Controleer het drukvat voor elk gebruik op roest en beschadigingen. De compressor mag niet met een defect of roestig drukvat in werking worden gesteld. Indien u beschadigingen vaststelt, gelieve zich tot de klantendienst- werkplaats te wenden.

Bewaar de veiligheidsvoorschriften goed.

6. Technische gegevens

Aansluiting op het net	230 V~ 50 Hz
Motorvermogen	max. 1500 W
Bedrijfsmodus	S1
Compressortoerental	2850 min ⁻¹
Drukvatvolume	ca. 24 l
Werkdruk	ca. 8 bar
Theoretisch aanzuigvermogen	ca. 220 l/min
Geluidsvermogen L _{WA}	93 dB(A)
Onzekerheid K _{WA}	2.4 dB
Bescherming type	IP20
Gewicht van het toestel	23 kg

De geluidsemissiewaarden zijn bepaald conform EN ISO 2151.

Draag een gehoorbescherming.

Het effect van lawaai kan gehoorverlies zijn.

7. Vóór ingebruikneming

- Controleer of de gegevens vermeld op het kenplaatje overeenkomen met de gegevens van het stroomnet alvorens het gereedschap aan te sluiten.
- Verwijder voor ingebruikname de transportplug (14) en vul het carter met olie, zoals beschreven bij punt 8.4.
- Controleer het toestel op transportschade. Het transportbedrijf dat de compressor geleverd heeft onmiddellijk op de hoogte stellen van eventuele schade.
- De compressor dient in de nabijheid van de gebruiker te worden opgesteld.
- Lange luchtleidingen en lange toevoerleidingen (verlengkabels) moeten worden vermeden.
- Ervoor zorgen dat de aanzuiglucht droog en stofvrij is.
- De compressor niet in een vochtige of natte ruimte opstellen.
- De compressor mag slechts in gepaste ruimten (goed geventileerd, omgevingstemperatuur +5 °C tot 40 °C) worden gebruikt. In de ruimte mogen geen stof, zuren, dampen, explosieve of ontvlambare gassen aanwezig zijn.
- De compressor is geschikt voor gebruik in droge ruimten. Hij mag niet worden gebruikt in zones waarin met spatwater wordt gewerkt.
- Vóór inbedrijfstelling dient het oliepeil in de compressorpomp te worden gecontroleerd.

8. Montage en bediening

⚠ Let op!

Voor ingebruikneming het toestel zeker volledig monteren!

Voor de montage hebt u nodig: 2x platte open sleutels van 13 mm (niet bij de leveringsomvang begrepen)

8.1 Montage van de wielen (11)

- Monteer de bijgaande wielen (11) zoals voorgesteld in fig. 5.

8.2 Montage van de standvoet (A)

- Monteer de bijgaande standvoet (A) zoals voorgesteld in fig. 6

8.3 Montage van de luchtfilter (15)

- Verwijder de transportplug (afb. 11, pos. F) en bevestig het luchtfilter (afb. 12/15) op het apparaat door het rechtsom te draaien (N) (afb. 13).
- Draai voor onderhoudsdoeleinden het luchtfilter (15) los door het linksom te draaien (M) (afb. 13).

8.4 Vervangen van het transportdeksel (afb. 8 - 10)

- Verwijder het transportdeksel (14) van de olievulopening.
- Vul het carter met de meegeleverde compressorolie en plaats de meegeleverde olieafsluitplug in de olievulopening.

Controle van het oliepeil

⚠ **Waarschuwing: Controleer beslist het oliepeil voorafgaand aan het eerste gebruik!**

- 1 Als het apparaat zonder olie wordt gebruikt, raakt het onherstelbaar beschadigd en vervalt de garantie.
- 2 Verwijder de kunststof transportbeveiliging boven aan de krukkast van de compressorbehuizing. (zie afb. 8)
- 3 Controleer het oliepeil in het peilglas (18). Het oliepeil moet binnen de rode cirkel staan. (zie afb. 10, pos. 18.1)
- 4 Plaats de afsluitplug (14) die is meegeleverd en draai deze stevig vast.

8.5 Aansluiting op het net

- De compressor is voorzien van een netkabel met veiligheidsstekker. Deze kan worden aangesloten op elk veiligheidsstopcontact 230 V~ 50 Hz dat beveiligd is door een zekering van 16 ampère.
- Alvorens het toestel in gebruik te nemen dient u er zich van te vergewissen dat de netspanning overeenkomt met de bedrijfsspanning (vermeld op het kenplaatje van het toestel).
- Lange toevoerleidingen alsook verlengkabels, kabeltrommels enz. leiden tot spanningsverlies en kunnen het starten van de motor beletten.
- Bij temperaturen onder +5 °C start de motor eventueel moeilijk ten gevolge van stroefheid.

8.6 AAN/UIT-schakelaar (afb. 2)

- Om de compressor in te schakelen trekt u de AAN/UIT-schakelaar (17) omhoog. Voor het uitschakelen wordt de AAN/UIT-schakelaar omlaag gedrukt.

8.7 Drukafstelling (afb. 4)

- Met de drukregelaar (3) wordt de druk op de manometer (5) afgesteld.
- De afgestelde druk kan op de snelkoppeling (4) worden ontnomen.
- Op de manometer (6) wordt de keteldruk afgelezen.

8.8 Afstelling van de drukschakelaar

- De drukschakelaar (2) is in de fabriek afgesteld.
Inschakeldruk ca. 6 bar
Uitschakeldruk ca. 8 bar

8.9 Overbelastingsschakelaar (afb. 14, pos. 19)

- De compressor beschikt over een automatische beveiliging tegen thermische overbelasting. De overbelastingsbeveiliging wordt geactiveerd als de motortemperatuur te hoog is.
- Het apparaat wordt dan uitgeschakeld. U kunt het apparaat pas weer in bedrijf stellen nadat het is afgekoeld en handmatig is gereset.
- Ga als volgt te werk na activering:
 - Laat het apparaat afkoelen,
 - Bedien de overbelastingsschakelaar (19)
- Neem het apparaat weer in gebruik zoals beschreven in 8.6

9. Elektrische aansluiting

De geïnstalleerde elektromotor is bedrijfsklaar aangesloten. De aansluiting voldoet aan de relevante VDE- en DIN-voorschriften. De netaansluiting van de klant en het gebruikte verlengsnoer moeten eveneens aan deze voorschriften voldoen.

Defecte elektrische aansluitkabel

Bij elektrische aansluitkabels treedt vaak schade aan de isolatie op.

Mogelijke oorzaken zijn:

- Versleten plekken, als aansluitkabels door venster- of deuropeningen worden geleid.
- Knikken door een onvakkundige bevestiging of geleiding van de aansluitkabel.
- Snijplekken omdat over de aansluitkabel is gereden.
- Beschadigde isolatie omdat de stekker uit het stopcontact is getrokken.
- Scheuren door veroudering van de isolatie.

Dergelijke defecte elektrische aansluitkabels mogen niet worden gebruikt en zijn levensgevaarlijk als de isolatie is beschadigd.

Controleer de elektrische aansluitkabels regelmatig op schade. Let erop dat bij het controleren de aansluitkabel niet op het elektriciteitsnet is aangesloten. Elektrische aansluitkabels moeten aan de relevante VDE- en DIN-voorschriften voldoen. Gebruik uitsluitend aansluitkabels met de aanduiding H05VV-F. Op de aansluitkabel moet de type-aanduiding vermeld staan.

Wisselstroommotor:

- De netspanning moet 230 V~ zijn.
- Verlengsnoeren moeten tot een lengte van 25 m een doorsnede hebben van 1,5 vierkante millimeter.

Aansluitingen en reparaties van de elektrische uitrusting mogen uitsluitend door een elektromonteur worden uitgevoerd.

Vermeld in geval van vragen de volgende gegevens:

- Stroomtype van de motor
- Gegevens van het typeplaatje van de machine
- Gegevens van het typeplaatje van de motor

10. Reiniging, Onderhoud en opbergen

⚠ Let op!

Verwijder vóór alle schoonmaak- en onderhoudswerkzaamheden de netstekker uit het stopcontact! Lichamelijk gevaar door elektrische schokken!

⚠ Let op!

Wacht tot het toestel helemaal is afgekoeld! Gevaar voor brandwonden!

⚠ Let op!

Vóór alle schoonmaak- en onderhoudswerkzaamheden dient het toestel drukloos te worden gemaakt! Lichamelijk gevaar!

10.1 Reiniging

- Hou het toestel zo veel mogelijk vrij van stof en vuil. Wrijf het toestel met een schone doek af of blaas het met perslucht bij lage druk schoon.
- Het is aan te bevelen het toestel onmiddellijk na elk gebruik schoon te maken.
- Maak het toestel regelmatig met een vochtige doek en wat zachte zeep schoon. Gebruik geen reinigings- of oplosmiddelen; die zouden de kunststofdelen van het toestel kunnen aantasten. Zorg ervoor dat geen water binnen in het toestel terecht kan komen.
- Slang en spuitgereedschap moeten vóór de schoonmaakbeurt van de compressor worden gescheiden. De compressor mag niet met water, oplosmiddelen of iets dergelijks schoon worden gemaakt.

10.2 Onderhoud van het drukvat (afb. 1)

⚠ let op!

Voor een duurzame bestendigheid van het drukvat (7) dient het condensatiewater na elk gebruik te worden afgelaten door de aftapschroef (9) open te draaien.

Laat eerst de keteldruk af (zie 10.8). De aftapschroef draait u tegen de richting van de wijzers van de klok in open (u kijkt vanaf de onderkant van de compressor naar de schroef) zodat het condensatiewater helemaal uit het drukvat kan weglopen. Draai daarna de aftapschroef terug dicht (met de wijzers van de klok mee). Controleer het drukvat voor elk gebruik op roest en beschadigingen.

De compressor mag niet met een defect of roestig drukvat in werking worden gesteld. Indien u beschadigingen vaststelt, gelieve zich tot de klantendienst-werkplaats te wenden.

10.3 Veiligheidsklep (afb. 2/Pos. 16)

De veiligheidsklep (16) is ingesteld op de maximaal toegestane druk van het drukvat. Het is verboden om de veiligheidsklep te verstellen of de verbinding-zekering tussen de aftapmoeren en de dop. De veiligheidsklep moet om de 30 bedrijfsuren, maar tenminste 3 keer per jaar worden bediend, zodat deze correct functioneert als dit nodig mocht zijn. Om de aftapmoer te openen, draai hem linksom en trek de klepstang naar buiten over de aftapmoer om de uitlaat van de veiligheidsklep te openen. De klep laat nu lucht hoorbaar ontsnappen. Draai vervolgens de aftapmoer weer rechtsom vast.

10.4 Oliepeil regelmatig controleren (afb. 10)

Plaats de compressor op een effen horizontaal oppervlak. Het oliepeil moet zich tussen MAX en MIN van het olietijkglas (18) bevinden.

Olie verversen : Aanbevolen soort olie: SAE 15W 40 of een gelijkwaardige soort.

De eerste vulling moet na 10 bedrijfsuren worden vervangen; daarna dient de olie om de 50 bedrijfsuren te worden verversd.

10.5 Olie verversen (afb. 10)

Schakel de motor uit en verwijder de netstekker uit het stopcontact. Nadat u de eventueel voorhanden zijnde luchtdruk hebt afgelaten kan u de olieafsluitplug (20) op de compressiepomp uitdraaien.

Om te voorkomen dat olie ongecontroleerd uitloopt plaats u best een kleine blikken goot eronder en verzamelt u de olie in een bak. Indien al de olie niet helemaal uitloopt is het aan te bevelen de compressor lichtjes schuin te zetten. Is al de olie uitgelopen draait u de olieafsluitplug (20) er terug in.

De afgewerkte olie biedt u aan op een overeenkomstige inzamelplaats voor afgewerkte olie.

Om de correcte hoeveelheid olie in te gieten dient u ervoor te zorgen dat de compressor op een recht oppervlak staat. Giet de verse olie het olievlugat (14.1) in tot de olie het maximale vulpeil heeft bereikt. Dit is door een rood punt op het olietijkglas (18) aangeduid (Fig. 10 Pos. 18.1). Overschrijd niet de maximale vulhoeveelheid.

Het overvol maken kan schade aan het toestel berokken. Plaats de oliesluitdop (14) terug in het olievlugat (14.1).

10.6 Schoonmaken van de aanzuigfilter (afb. 12, 13)

De aanzuigfilter voorkomt het binnenzuigen van stof en vuil. Deze filter dient minstens om de 300 bedrijfsuren schoon te worden gemaakt. Een verstopt geraakte aanzuigfilter vermindert aanzienlijk het vermogen van de compressor. Verwijder het aanzuigfilter door de kruiskopschroef (G) los te draaien.

Trek daarna het filterdeksel (J) af. U kann dan de luchtfilter (L) en het filterhuis (K) uitnemen.

Klop de luchtfilter, het filterdeksel en het filterhuis voorzichtig uit. Deze componenten moeten daarna met perslucht (ca. 3 bar) worden uitgeblazen en in omgekeerde volgorde worden hermonteerd.

10.7 Opbergen

⚠ Let op!

Trek de netstekker uit het stopcontact, ontluicht het toestel en alle aangesloten pneumatische gereedschappen. Berg de compressor op zodat hij niet door onbevoegden in werking kan worden gesteld.

⚠ Let op!

De compressor alleen in een droge en voor onbevoegden ontoegankelijke omgeving opbergen. Niet kantelen, alleen recht staand opbergen!

10.8 Aflaten van de overdruk

Laat de overdruk in de compressor af door de compressor uit te schakelen en de in het drukvat nog aanwezige perslucht te verbruiken, b. v. door een pneumatisch gereedschap met nullast de laten draaien of met een uitblaaspistool.

Service-informatie

U moet er rekening mee houden dat bij dit product de volgende delen onderhevig zijn aan een slijtage door gebruik of een natuurlijke slijtage, resp. dat de volgende delen nodig zijn als verbruiksmaterialen.

Slijtstukken*: Luchtfilter

* niet verplicht bij de leveringsomvang begrepen!

11. Afvalverwijdering en recyclage

Het toestel bevindt zich in een verpakking om transportschade te voorkomen. Deze verpakking is een grondstof en bijgevolg herbruikbaar of kan in de grondstofkringloop teruggebracht worden.

Het toestel en zijn accessoires bestaan uit diverse materialen, zoals b. v. metaal en kunststof. Ontdoe u van defecte onderdelen op de inzamelplaats waar u gevaarlijke afvalstoffen mag afgeven. Informeer u in uw speciaalzaak of bij uw gemeentebestuur!

Oude apparatuur mag niet bij het huisafval worden gegooid!



Dit symbool geeft aan dat dit product conform de richtlijn inzake verbruikte elektrische en elektronische apparatuur (2012/19/EU) en nationale wettelijke bepalingen niet bij het huishoudelijk vuil mag worden gegooid. Dit product moet bij een hiervoor bestemde verzamelpunt worden afgegeven. Dit kan bijv. door teruggave bij de aanschaf van een soortgelijk product of door inlevering bij een erkend inzamelpunt voor het recyclen van verbruikte elektrische en elektronische apparatuur. Het onjuist afvoeren van oude apparatuur kan door mogelijke gevaarlijke stoffen, die veelal in verbruikte elektrische en elektronische apparatuur zijn verwerkt, negatieve effecten op het milieu en de gezondheid van de mens hebben. Door een juiste afvoer van dit product levert u bovendien een bijdrage aan een effectief gebruik van natuurlijke resources. Informatie inzake inzamelpunten voor verbruikte apparatuur kunt u opvragen bij de gemeente, de publieke afvalverwerker, een erkend afvalverwerkingsstation voor het afvoeren van verbruikte elektrische en elektronische apparatuur of uw afvalverwerkingsstation.

12. Verhelpen van storingen

Storing	Mogelijke oorzaak	Oplossing
De compressor draait niet.	Netspanning ontbreekt.	Kabel, netstekker, zekering en stopcontact controleren.
	Netspanning te laag.	Te lange verlengkabel vermijden. Verlengkabel met een voldoende aderdoorsnede gebruiken.
	Buitentemperatuur te laag.	Niet onder +5 °C buitentemperatuur gebruiken.
	Motor oververhit.	Motor laten afkoelen, indien nodig, de oorzaak van de oververhitting verhelpen.
Compressor draait, maar bouwt geen druk op.	Terugslagklep lek	Controleer de terugslagklep, een defecte terugslagklep laten vervangen bij een gespecialiseerde werkplaats.
	Dichtingen defect.	Dichtingen controleren, defecte dichtingen door een vakwerkplaats laten vervangen.
	Aflaatplug voor condenswater (9) ondicht.	Plug met de hand aanhalen. Dichting op de plug controleren, indien nodig, vervangen.
Compressor draait, druk wordt op de manometer aangeduid, maar de gereedschappen draaien niet.	Slangverbindingen ondicht.	Perslucht slang en gereedschappen controleren, indien nodig vervangen.
	Snelkoppeling ondicht.	Snelkoppeling controleren, een defecte snelkoppeling laten vervangen bij een gespecialiseerde werkplaats.
	Druk op de drukregelaar (3) te laag afgesteld.	Drukregelaar verder opendraaien.

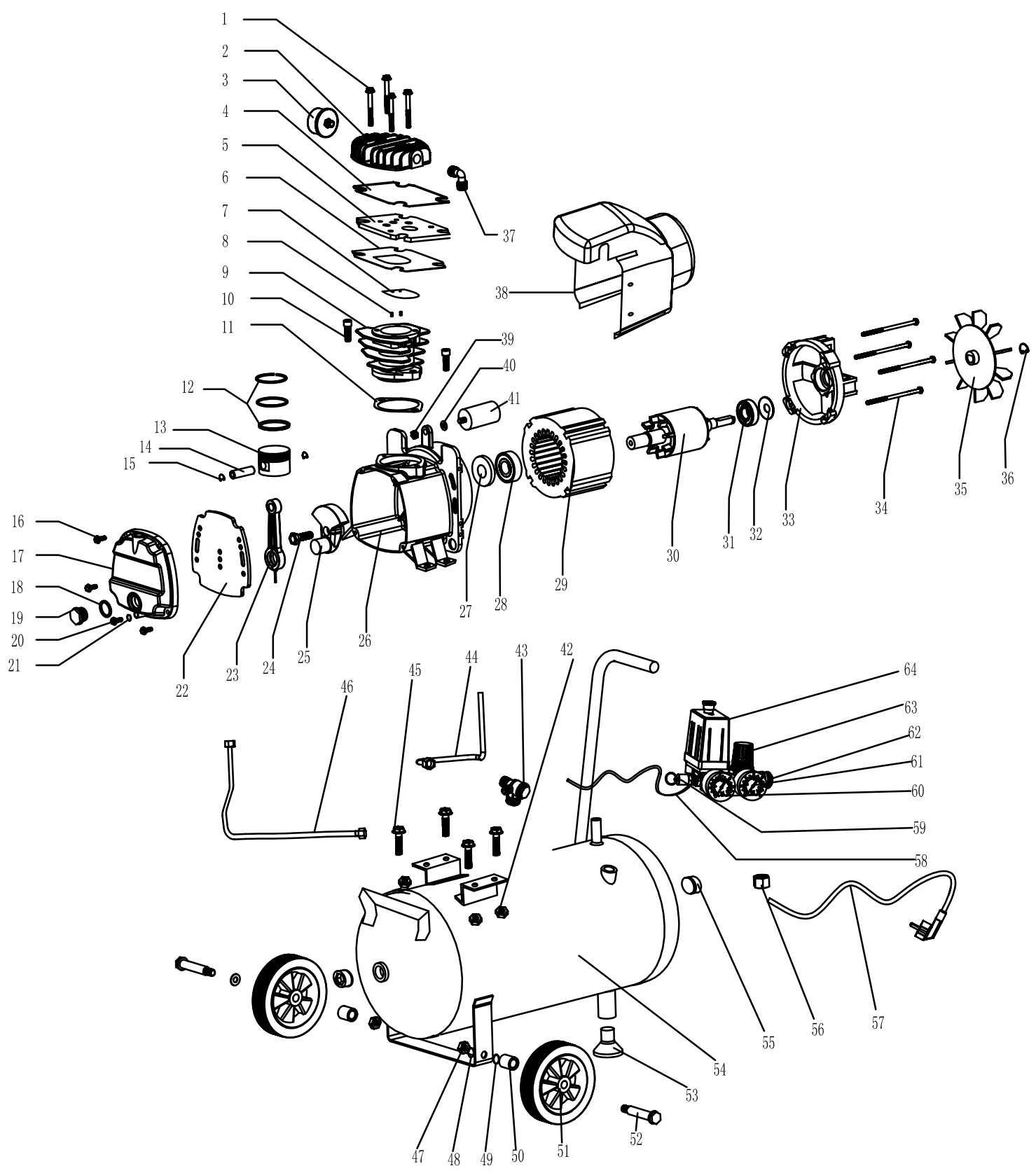

CE - Konformitätserklärung Originalkonformitätserklärung

CE - Declaration of Conformity

CE - Déclaration de conformité



scheppach Fabrikation von Holzbearbeitungsmaschinen GmbH, Günzburger Str. 69, D-89335 Ichenhausen

DE	erklärt folgende Konformität gemäß EU-Richtlinie und Normen für den Artikel	PL	deklaruje, że produkt jest zgodny z następującymi dyrektywami UE i normami
GB	hereby declares the following conformity under the EU Directive and standards for the following article	LT	pareiškia, taip atitiktis pagal ES direktyvos ir standartai šį straipsnį
FR	déclare la conformité suivante selon la directive UE et les normes pour l'article	HU	az EU-irányelv és a vonatkozó szabványok szerinti következő megfeleloségi nyilatkozatot teszi a termékre
IT	dichiara la seguente conformità secondo le direttive e le normative UE per l'articolo	SI	izjavlja slededco skladnost z EU-direktivo in normami za artikel
ES	declara la conformidad siguiente según la directiva la UE y las normas para el artículo	CZ	prohlašuje následující shodu podle směrnice EU a norem pro výrobek
EE	kinnitab järgmist vastavus vastavalt ELi direktiivi ja standardite järgmist artiklinumbrit	SK	prehlasuje nasledujúcu zhodu podľa smernice EU a noriem pre výrobok
DK	erklærer hermed, at følgende produkt er i overensstemmelse med nedenstående EUdirektiver og standarder	HR	ovime izjavljuje da postoji sukladnost prema EU-smjernica i normama za sljedece artikle
NL	verklaart hierbij dat het volgende artikel voldoet aan de daarop betrekking hebbende EG-richtlijnen en normen	NO	erklærer herved følgende samsvar under EU-direktiv og standarder for følgende artikkel
FI	vakuuttaa täten, että seuraava tuote täyttää ala esitetyt EU-direktiivit ja standardit	LV	apliecina šādu saskaņā ar ES direktīvu atbilstības un standarti šādu rakstu
SE	försäkrar härmed följande överensstämmelse enligt EU-direktiv och standarder för följande artikeln	BG	декларира съответното съответствие съгласно Директивата на ЕС и норми за артикул

Marke / Brand:

SCHEPPACH

Art.-Bezeichnung / Article name:

**KOMPRESSOR - HC25
COMPRESSOR - HC25
COMPRESSEUR - HC25
5906115901**

Art.-Nr. / Art. no.:

<input checked="" type="checkbox"/>	2014/29/EU	2004/22/EC	89/686/EC_96/58/EC	<input checked="" type="checkbox"/>	2000/14/EC_2005/88/EC
<input checked="" type="checkbox"/>	2014/35/EU	<input checked="" type="checkbox"/>	2014/68/EU		Annex V
<input checked="" type="checkbox"/>	2014/30/EU	<input checked="" type="checkbox"/>	2011/65/EU*		Annex VI Noise: measured L _{WA} = 93 dB(A); guaranteed L _{WA} = 93 dB(A) P = xx KW; L/Ø = cm Notified Body: TÜV SÜD Industrie Service GmbH Notified Body No.: 0036
<input checked="" type="checkbox"/>	2006/42/EC				2010/26/EC
	Annex IV Notified Body: Notified Body No.: Certificate No.:				Emission. No:

Standard references:

EN 1012-1; EN 61000-3-2; EN 61000-3-3; EN 61000-6-1; EN 61000-6-3

Die alleinige Verantwortung für die Ausstellung dieser Konformitätserklärung trägt der Hersteller.

This declaration of conformity is issued under the sole responsibility of the manufacturer.

Le fabricant assume seul la responsabilité d'établir la présente déclaration de conformité.

* Der oben beschriebene Gegenstand der Erklärung erfüllt die Vorschriften der Richtlinie 2011/65/EU des Europäischen Parlaments und des Rates vom 8. Juni 2011 zur Beschränkung der Verwendung bestimmter gefährlicher Stoffe in Elektro- und Elektronikgeräten.

The object of the declaration described above fulfils the regulations of the directive 2011/65/EU of the European Parliament and Council from 8th June 2011, on the restriction of the use of certain hazardous substances in electrical and electronic equipment.

L'appareil décrit ci-dessus dans la déclaration est conforme aux réglementations de la directive 2011/65/EU du Parlement Européen et du Conseil du 8 juin 2011 visant à limiter l'utilisation de substances dangereuses dans la fabrication des appareils électriques et électroniques.

Ichenhausen, den 11.08.2020

Unterschrift / Andreas Fecher / Head of Product Management

First CE: 2016
Subject to change without notice

Documents registrar: Ann-Katrin Bloching
Günzburger Str. 69, D-89335 Ichenhausen

Garantie DE

Offensichtliche Mängel sind innerhalb von 8 Tagen nach Erhalt der Ware anzuzeigen, andernfalls verliert der Käufer sämtliche Ansprüche wegen solcher Mängel. Wir leisten Garantie für unsere Maschinen bei richtiger Behandlung auf die Dauer der gesetzlichen Gewährleistungsfrist ab Übergabe in der Weise, dass wir jedes Maschinenteil, das innerhalb dieser Zeit nachweisbar in Folge Material- oder Fertigungsfehler unbrauchbar werden sollte, kostenlos ersetzen. Für Teile,

die wir nicht selbst herstellen, leisten wir nur insoweit Gewähr, als uns Gewährleistungsansprüche gegen die Vorlieferanten zustehen. Die Kosten für das Einsetzen der neuen Teile trägt der Käufer. Wandlungs- und Minderungsansprüche und sonstige Schadensersatzansprüche sind ausgeschlossen.

Warranty GB

Apparent defects must be notified within 8 days from the receipt of the goods. Otherwise, the buyer's rights of claim due to such defects are invalidated. We guarantee for our machines in case of proper treatment for the time of the statutory warranty period from delivery in such a way that we replace any machine part free of charge which provably becomes unusable due to faulty material

or defects of fabrication within such period of time. With respect to parts not manufactured by us we only warrant insofar as we are entitled to warranty claims against the upstream suppliers. The costs for the installation of the new parts shall be borne by the buyer. The cancellation of sale or the reduction of purchase price as well as any other claims for damages shall be excluded.

Garantie FR

Les défauts visibles doivent être signalés au plus tard 8 jours après la réception de la marchandise, sans quoi l'acheteur perd tout droit au dédommagement. Nous garantissons nos machines, dans la mesure où elles sont utilisées de façon conforme, pendant la durée légale de garantie à compter de la réception, sachant que nous remplaçons gratuitement toute pièce de la machine devenue inutilisable du fait d'un défaut de matière ou d'usure durant cette période. Toutes les

pièces que nous ne fabriquons pas nous-mêmes ne sont garanties que si nous avons la possibilité d'un recours en garantie auprès des fournisseurs respectifs. Les frais de main d'œuvre occasionnés par le remplacement des pièces sont à la charge de l'acquéreur. Tous droits à réhibition et toutes prétentions à une remise ainsi que tous autres droits à dommages et intérêts sont exclus

Garanzia IT

Vizi evidenti vanno segnalati entro 8 giorni dalla ricezione della merce, altrimenti decadono tutti i diritti dell'acquirente inerenti a vizi del genere. Appurato un impiego corretto da parte dell'acquirente, garantiamo per le nostre macchine per tutto il periodo legale di garanzia a decorrere dalla consegna in maniera tale che sostituiamo gratuitamente qualsiasi componente che entro tale periodo presenti dei vizi di materiale o di fabbricazione tali da renderlo inutilizzabile. Per componenti

non fabbricati da noi garantiamo solo nella misura nella quale noi stessi possiamo rivendicare i diritti a garanzia nei confronti dei nostri fornitori. Le spese per il montaggio dei componenti nuovi sono a carico dell'acquirente. Sono escluse pretese di risoluzione per vizi, di riduzione o ulteriori pretese di risarcimento danni.

Garantie NL

Zichtbare gebreken moeten binnen de 8 dagen na ontvangst van de goederen worden gemeld, zo niet verliest de verkoper elke aanspraak op grond van deze gebreken. Onze machines worden geleverd met een garantie voor de duur van de wettelijke garantietermijn. Deze termijn gaat in vanaf het moment dat de koper de machine ontvangt. De garantie houdt in dat wij elk onderdeel van de machine dat binnen de garantietermijn aantoonbaar onbruikbaar wordt als gevolg van ma-

teriaal- of productiefouten, kosteloos vervangen. De garantie vervalt echter bij verkeerd gebruik of verkeerde behandeling van de machine. Voor onderdelen die wij niet zelf produceren, geven wij enkel de garantie die wij zelf krijgen van de oorspronkelijke leverancier. De kosten voor de montage van nieuwe onderdelen vallen ten laste van de koper. Eisen tot het aanbrengen van veranderingen of het toestaan van een korting en overige schadeloosstellingsclaims zijn uitgesloten.

Garantía ES

Los defectos evidentes deberán ser notificados dentro de 8 días después de haber recibido la mercancía, de lo contrario el comprador pierde todos los derechos sobre tales defectos. Garantizamos nuestras máquinas en caso de manipulación correcta durante el plazo de garantía legal a partir de la entrega. Sustituiremos gratuitamente toda pieza de la máquina que dentro de este plazo se torne inútil a causa de fallas de material o de fabricación. Las piezas que no son fabri-

cadass por nosotros mismos serán garantizadas hasta el punto que nos corresponda garantía del suministrador anterior. Los costes por la colocación de piezas nuevas recaen sobre el comprador. Están excluidos derechos por modificaciones, aminoraciones y otros derechos de indemnización por daños y perjuicios.

Garanti NO

Åpenbare mangler skal meldes innen 8 dager etter at varen er mottatt, ellers taper kunden samtlige krav pga slik mangel. Vi gir garanti for at våre maskiner ved riktig behandling under den rettslige garanti tidens varighet, fra overlevering, på den måten at vi erstatter kostnadsfritt hver maskindel, som innen denne tiden påviselig er ubrukelig som følge av material- eller produksjons-

feil. For deler som vi ikke produserer selv, yter vi garanti kun i den utstrekning som garantikrav mot underleverandør tilkommer oss. Kjøperen bærer kostnadene ved montering av nye deler. Endrings- og verditapskrav og øvrige skadeerstatningskrav er utelukkede.

Takuu FI

Ilmeisistä puutteista tulee ilmoittaa kahdeksan päivän kuluessa tavaran vastaanottamisesta. Muutoin ostaja ei voi vaatia korvausta ko. puutteista. Annamme takuun oikein käsitellyille koneillemme lakisääteiseksi takuujaksi tavaran luovutuksesta alkaen siten, että vaihdamme korvauksetta minkä tahansa koneenoson, joka osoittautuu tämän ajan kuluessa käyttökelvottomaksi

raaka-aine- tai valmistusvirheestä johtuen. Osille, joita emme valmista itse, annamme takuun vain mikäli osien toimittaja on antanut niistä takuun meille. Uusien osien asennuskustannukset maksaa ostaja. Purku- ja vähennysvaatimukset ja muut vahingonkorvausvaatimukset eivät tule kysymykseen.

Garanti SE

Med denna maskin följer en 24 månaders garanti. Garantien täcker endast material- och konstruktionsfel. Defekta delar ersätts utan omkostningar, men kunden står för installationen. Vår garanti täcker endast original-delar. Anspråk på garanti öreligger inte för: garantien täcker ej, transportska-

dor, skador orsakade av felaktig behandling och då skötsel föreskrifter inte beaktats. Vidare kan garantikrav endast ställas för maskiner som inte har reparerats av tredje part.

Záruka SK

Zrejme vady musia byť predstavené v priebehu 8 dní po obdržaní tovaru, ináč zákazník stratí všetky nároky týkajúce sa takejto vady. Ponúkame záruku na naše aparáty, ktoré sú správne používané počas zákonného termínu záruky tak, že bezplatne vymeníme každú časť aparátu, ktorá sa v priebehu tohto času môže stať dokázateľne nefunkčnou dôsledkom materiálnej či výrobnéj

vady. Na časti ktoré sami nevyrobame, poskytujeme záruku iba v rozsahu, v ktorom nám prísluší nárok na záručné plnenie k subdodávateľovi. Za trovy týkajúce sa inštalácie novej súčiastky je zodpovedný zákazník. Nárok na výmenu tovaru, na zľavu a iné nároky na nahradenie škody sú vylúčené.

Garancija SI

Očitne pomanjkljivosti je potrebno naznaniti 8 dni po prejemu blaga, v nasprotnem primeru izgubi kupec vse pravice do garancije zaradi takšnih pomanjkljivosti. Za naše naprave dajemo garancijo ob pravilni uporabi za čas zakonsko določenega roka garancije od predaje in sicer na takšen način, da vsak del naprave brezplačno nadomestimo, za katerega bi se v tem roku izkazalo, da

je zaradi slabega materiala ali slabe izdelave neuporaben. Za dele, ki jih sami ne izdelujemo, jamčimo samo toliko, kolikor zahteva garancija drugih podjetij. Stroški za vstavljanje novih delov nosi kupec. Zahteve za spreminjanje in zmanjšanje ter ostale zahteve za nadomestilo škode so izključene.

Szavatosság HU

A nyilvánvaló hibákat ki kell jelenteni számított 8 napon belül az áruk, különben a vevő elveszti minden igényt az ilyen hibák. Kínálunk garanciát a gépeinket a megfelelő kezelés időtartamának hallgatólagos garancia a szállítás időpontját oly módon, hogy cserélje ki minden egyes része ezen idő alatt észlelhető a sorban anyag-vagy gyártási legyen hiábavaló, ingeny. Az alkatrészeket,

hogy nem termel magunkat, hogy csak olyan garanciát, hiszen jogosultak jótállási igények beszállítókkal szemben. A költségek beillesztése az új részek a vevőnek. Átalakítása és csökkentése követelések és egyéb kártérítési igények ki vannak zárva.

Garancija HR

Vidljive štete se moraju prijaviti u roku od 8 dana od primitka robe U suprotnom slučaju kupac gubi pravo na reklamaciju. Mi jamčimo za naše strojeve u slučaju ispravnog postupanja tijekom perioda zakonskog jamstva tako što zamijenjujemo besplatno bilo koji dio stroja koji dokazano postane neupotrebljiv uslijed neispravnog materijala ili grešaka u proizvodnji u tom vremenskom

periodu Za dijelove koje mi nismo proizveli jamčimo samo ukoliko imamo pravo na reklamaciju prema dobavljačima Troškove za ugradnju novih dijelova snosi kupac Molbe za smanjenjem cijene kao i sve druge reklamacije zbog šteta su isključene.

Záruka CZ

Viditelné vady jsou poukazatelné během 8 dní od obdržení zboží, jinak ztrácí zákazník všechny nároky týkající se takovýchto vad. Poskytujeme záruku na naše stroje, s kterými je správně zacházeno, na dobu zákonně záruční lhůty začínající od doručení tak, že bezplatně vyměníme každou část stroje, která se během této doby může stát prokazatelně nepoužitelnou následkem

materiálové či výrobní vady. Na díly, které sami neopravujeme, poskytujeme záruku pouze v rozsahu, v němž nám přísluší nárok na záruční plnění vůči subdodavateli. Náklady na instalaci nového dílu nese zákazník. Nárok na výměnu zboží, na slevu a jiné nároky na odškodnění jsou vyloučené.

Gwarancja PL

Wszelkie uszkodzenia muszą być zgłaszane w przeciągu 8 dni od daty otrzymania towaru, w przeciwnym wypadku, prawo do reklamacji wygasa. Gwarantujemy, że w czasie trwania gwarancji wymienimy wszelkie części maszyny, które okażą się niesprawne na skutek wad materiału z jakiego zostały wykonane lub błędów w produkcji bez dodatkowych opłat pod warunkiem, że

maszyna będzie obsługiwana zgodnie z zaleceniami. W odniesieniu do części nie produkowanych przez nas, gwarancja obowiązuje tylko w przypadku naszych dostawców. Koszty instalacji nowych części są ponoszone przez klienta. Odszkodowania wynikłe z uszkodzeń maszyny oraz redukcje ceny zakupu maszyny w ramach reklamacji nie będą rozpatrywane.

Garanție RO

Defecte evidente trebuie să fie raportate în termen de 8 zile de la primirea de bunuri, altfel cumpărătorul pierde toate cererile pentru astfel de defecte. Oferim o garanție de pe mașinile noastre cu un tratament adecvat pe durata unei garanții implicite de la data de livrare în așa fel încât vom înlocui fiecare parte în acel moment detectabil într-un rând în material sau manoperă ar fi inutil,

gratuit. Pentru părțile care nu ne produc, vom face doar o astfel de garanție, așa cum avem dreptul la pretenții de garanție împotriva furnizorilor. Costurile pentru introducerea de piese noi la cumpărător. Converse și reducerea creanței și alte cereri de despăgubire sunt excluse.

Garantii EE

Ilmselgetest vigadest tuleb teatada 8 päeva jooksul pärast kauba kättesaamist, vastasel juhul kaotab ostja kõik õigused garantiile nimetatud vigade tõttu. Õige käsitsemise korral anname oma masinatele garantii seadusega ettenähtud ajaks alates kauba üleandmisest nii, et vahetame tasuta välja kõik masina osad, mis nimetatud aja jooksul peaks muutuma kasutuskõlbmatuks

materjali- või tootmisvea tõttu. Osade eest, mida me ise ei tooda, anname garantii vaid selles osas, mis tarnija on meile garanteerinud. Uute osade paigaldamise kulud kannab ostja. Muutmis- ja amortisatsiooninõuded ning muud kahjutasunõuded välistatakse.

Garantija LV

Acīmredzami defekti ir jāpaziņo 8 dienu laikā no precēs saņemšanas. Pretējā gadījumā pircēja tiesības pieprasīt atlīdzību par šādiem defektiem ir spēkā neesošas. Mēs dodam garantiju savām iekārtām, ja pircējs pret tām atbilstoši izturas garantijas laikā. Mēs apņemas bez maksas piegādāt jebkuru rezerves daļu, kas iespējams kļuvusi nelietojama bojātu materiālu vai ražošanas

defektu dēļ šajā laika periodā. Attiecībā uz rezerves daļām, kuras nav mūsu ražotas, mēs garantējam tikai gadījumā, ja mums ir garantija no saviem piegādātājiem. Jauno detaļu uzstādīšanas izmaksas ir jāuzņemas pircējam. Pirkuma atcelšana vai pirkuma cenas samazināšana, kā arī jebkuras citas prasības par bojājumu atlīdzināšanu netiek izskatītas.

Garantija LT

Dėl akivaizdžiai matomų defektų turi būti informuota per 8 dienas nuo įrenginio gavimo momento. Kitu atveju pirkėjo teisė reikšti pretenziją dėl šių defektų yra negaliojanti. Savo įrenginiams mes garantuojame įstatymo nustatytą pilną aptarnavimą garantinio laikotarpio metu, jei yra laikomasi gamintojo-vartotojo susitarimo ir mes pažadame nemokamai pakeisti bet kurias mašinos dalis,

sugedusias dėl blogos medžiagos ar gamyklinio broko. Mes neatsakome už dalis, pagamintas ne mūsų ir jūs gautas iš kito tiekėjo. Naujų dalių montavimo kaštai yra pirkėjo atsakomybė. Pirkimo nutraukimas ar pirkimo kainos sumažinimas, kaip ir bet kurios kitos pretenzijos dėl nuostolių nebūs patenkinamos.

Abyrgð IS

Augljósar skemmdir verður að tilkynna innan 8 daga frá viðtöku vörunnar. Annars er réttur kaupanda um bætur vegna slíka skemmda ógildur. Við ábyrgjumst, í tilfelli rétttrar meðhöndlunar yfir lögbundið ábyrgðartímabil frá afhendingu, að við skiptum um hvern vélarhlut án kostnaðar sem ónothæfur er vegna gallaðs efnis eða skemmda í framleiðslu innan ákveðins tímabils. Af því

er tekur til hluti sem ekki eru framleiddir af okkur, ábyrgjumst við af því leiti aðeins að við eigum rétt á ábyrgðarkröfum gagnvart birgðasölum. Kostnaður vegna uppsetningar á nýjum hlutum skal falla í skaut kaupanda. Ógilding sölu eða afsláttur á kaupverði sem og aðrar kröfur vegna skemmda eru undanskildar.

Garanti TR

Apaçık kusurları malların alınmasından 8 gün içinde bildirilmesi gerekir, aksi takdirde alıcı bu kusurları için tüm talepler kaybeder. Biz ücretsiz, yararsız olmalıdır malzeme veya işçilik üst üste saptanabilir bu süre içinde her bir parça takmadan böyle bir şekilde teslim tarihinden itibaren zimni garanti süresine uygun tedavi ile makinelerde bir garanti veriyoruz. Biz tedarikçiler karşı

garanti talepleri hakkı olarak kendimizi üretmek değil bu parça için, biz, sadece teminat olun. Alıcıya yeni parçaların yerleştirilmesi için maliyetleri. Dönüşüm ve azaltma iddiaları ve diğer tazminat talepleri dahil değildir.

гаранция BG

Очевидни недостатъци трябва да бъдат докладвани в рамките на 8 дни от получаването на стоки, в противен случай купувачът губи всякакви претенции за таква дефекти. Предлагаме гаранция на нашите машини с правилното лечение на срока на действие на косвена гаранция от датата на доставка по такъв начин, че ние замени всяка част в рамките на това време открива в един ред в материала или изработката трябва да бъде

безполезно, безплатно. За части, които ние не се произвеждат, ние правим само като гаранция, като имаме право на гаранционни искове срещу доставчици. Разходите за вмъкване на нови части на купувача. Преобразуване и намаляване вземания и други искове за обезщетения, са изключени.

Гарантия RU

Об очевидных дефектах необходимо уведомить в течение 8 дней после получения товара. В ином случае все претензии покупателя по таким дефектам не принимаются. Мы предоставляем гарантию на наши машины при условии правильного обращения с ними. Гарантия действует с момента передачи машины в течение установленного законом гарантийного срока. В течение этого времени мы гарантируем бесплатную замену любой части машины, если они стали непригодны к использованию в результате доказуемых

ошибок в применяемых материалах или при изготовлении. На части машины, которые мы не изготавливаем сами, мы предоставляем гарантии в той мере, насколько нас касаются рекламационные претензии к изготовителям. Расходы по замене деталей несет покупатель. Претензии на расторжение договора купли-продажи, штрафы и прочие требования о возмещении ущерба исключаются.

Garantie BE-VLG

Zichtbare gebreken moeten binnen 8 dagen na ontvangst van de goederen worden gemeld, anders verliest de koper elk recht op aanspraak voor dergelijke gebreken. Bij een juiste behandeling van onze machines en gedurende de wettelijke garantietermijn vanaf de aflevering bieden wij garantie door elk machineonderdeel, dat tijdens deze periode door materiaal- of productiefouten

onbruikbaar zou worden, gratis te vervangen. Voor onderdelen die wij niet zelf produceren, bieden wij enkel garantie in de mate die de toeleveranciers ons bieden. De kosten voor de plaatsing van de nieuwe onderdelen draagt de koper. Aanspraken voor wijzigingen, waardevermindering en overige schadeloosstelling zijn uitgesloten.

Garanti DK

Med denna maskin följer en 24 månaders garanti. Garantin täcker endast material- och konstruktionsfel. Defekta delar ersätts utan omkostningar, men kunden står för installationen. Vår garanti täcker endast original-delar. Anspråk på garanti örelligger inte för: garantin täcker ej, transportska-

dor, skador orsakade av felaktig behandling och då skötsel föreskrifter inte beaktats. Vidare kan garantikrav endast ställas för maskiner som inte har reparerats av tredje part.

εγγύηση GR

Εμφανών ελαττωμάτων που πρέπει να κοινοποιούνται εντός 8 ημερών από την παραλαβή των εμπορευμάτων. Διαφορετικά, τα δικαιώματα buyeris της αξιώσης λόγω τέτοιων ελαττωμάτων ακυρωθεί. Εγγυόμαστε για τις μηχανές μας σε περίπτωση κατάλληλη θεραπεία για το χρόνο της εκ του νόμου περιόδου εγγύησης από την παράδοση με κάποιο τρόπο ώστε να αντικαταστήσει οποιοδήποτε μέρος δωρεάν μηχανή που αποδεδειγμένα θα χρηστευτεί λόγω ελαττωματικού υλικού ή ελαττώματα της κατασκευής μέσα σε τέτοια χρονική περίοδο. Όσον αφορά τα τμήματα

που δεν έχουν κατασκευαστεί από εμάς έχουμε μόνο εγγυάται εφόσον έχουμε το δικαίωμα να τις αξιώσεις εγγύησης έναντι των προμηθευτών. Τα έξοδα για την εγκατάσταση των νέων τμημάτων θα πρέπει να βαρύνουν τον αγοραστή. Πρέπει να αποκλείεται η ακύρωση της πώλησης ή η μείωση της τιμής αγοράς, καθώς και οποιοδήποτε άλλες αξιώσεις για αποζημίωση. Η λεπτοδρα προιονίου είναι αναλώσιμο είδος και εξαιρούνται ρητά από καμία εγγύηση.