

# Brugsanvisning

## Højtryksrensere, model: 2840T & 3175T

Varenr.: 90 21 071 & 90 21 239



IPC Integrated Professional Cleaning

**IPC**Portotecnica



**P.Lindberg**  
MASKINFORRETNING A/S

## Tillykke med dit produkt fra P. Lindberg!

Inden installering og brugen af dit nye produkt anbefaler vi, at du læser denne brugsanvisning grundigt igennem. Det er vigtigt, at du tjekker, at produktet ikke er beskadiget efter dit køb og inden brugen af hensyn til garantien.

Vi gør opmærksom på at skader, der er opstået på grund af manglende hensyntagen til manualens henvisninger, ikke kan dækkes af garantien.

Med venlig hilsen,

*P. Lindberg Maskinforretning A/S*



# Sikkerhedsanvisninger

**Følg altid sikkerhedsforanstaltningerne og brug maskinen med omtanke.**

- Vær ekstra opmærksom når der er børn i nærheden og maskinen er i brug.
- Vær klar over hvordan man hurtigt kan slukke maskinen.
- Vær opmærksom, når der arbejdes med maskinen.
- Betjen aldrig maskinen hvis du har indtaget alkohol eller er påvirket af medicin / stoffer.
- Lad ikke andre personer komme ind i arbejdsområdet.
- Sørg for godt fodfæste og vær i god balance når der arbejdes med højtryksrenseren.
- Vedligehold maskinen som beskrevet i manualen.
- For at undgå brandfare sæt aldrig maskinen nær brandfarlige materialer.

**Advarsel: Ret aldrig højtryksstrålen direkte mod dyr og mennesker**

# Sikkerhedsanvisninger

- Børn bør ikke betjene højtryksrensere.
- Ret aldrig højtryksstrålen direkte mod dyr eller mennesker. Ret heller ikke højtryksstrålen direkte mod elektriske installationer eller maskinen selv.
- Tag kun maskinen i brug i sikre omgivelser.
- Undgå at sætte dig selv i farlige situationer såsom brug på usikre grund eller i dårligt vejr.
- Husk at når pistolen aktiveres, er der et vis rekyl, så hold godt fast på håndtaget og sørg for godt fodfæste.

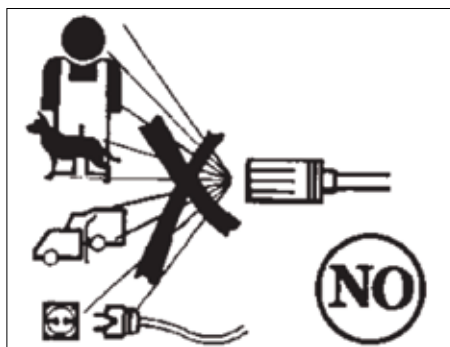

- Brug beskyttelsesbriller, handsker og støvler.
- Rør ikke de elektriske dele på maskinen når den er tændt.
- Træk altid stikket ud inden inspektion eller reparation på maskinen.

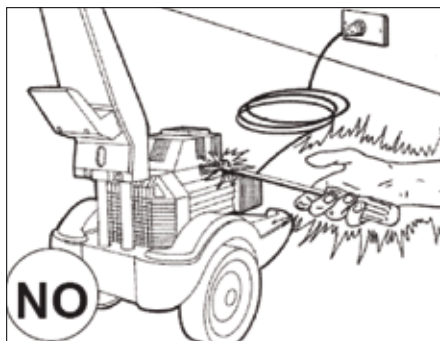

# Sikkerhedsanvisninger

- Sluk maskinen på kontakten og ikke ved at trække stikket ud.
- Flyt ikke maskinen ved at trække i højtryksslangen.



- Start ikke maskinen hvis ledningen er beskadiget.
- Hvis kabel skal udskiftes, skal det nye være af samme specifikation som det gamle.

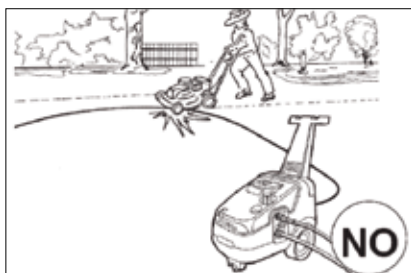

- Start ikke maskinen hvis højtryksslangen eller pistolen er i stykker. Udskift før ibrugtagning, og sørg for at de nye komponenterne er af mindst samme kvalitet som de gamle.
- Undgå at tildække maskinen når den er i brug.

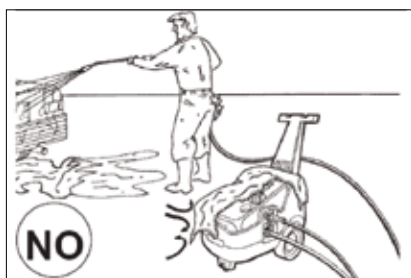

- Når maskinen er tændt, og ikke i brug, bør sikkerhedslåsen lægges ned.

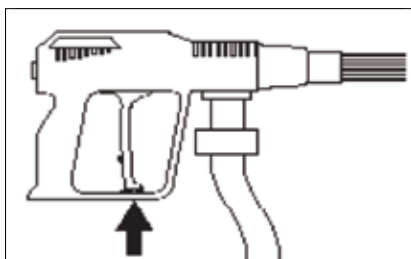

# Beskrivelse af højtryksrensere

## Modeller: 2840T og 3175T

Højtryksrensere med automatisk start/stop. Højtrykspumpe med tre keramiske stempler. Komplet pistol med lanse, justerbar sprededyse, 8 meter slange samt skruekobling.

### Oversigtstegning

Før tilslutning af vand og strøm er det nødvendigt at kende maskinen og dens funktioner.

- |                                      |                                    |
|--------------------------------------|------------------------------------|
| 1. ON/OFF kontakt                    | 8. Kemikalie regulator (kun 2840T) |
| 2. Tryk justering                    | 9. Kemikaliebeholder               |
| 3. Manometer                         | 10. Pistol                         |
| 4. Skueglas                          | 11. Lanse                          |
| 5. Højtryksslange tilslutning        | 12. Dyse                           |
| 6. Vandtilslutning                   | 13. Højtryksslange                 |
| 7. Kemikalie tilslutning (kun 2840T) | 14. Sikkerhedslås                  |

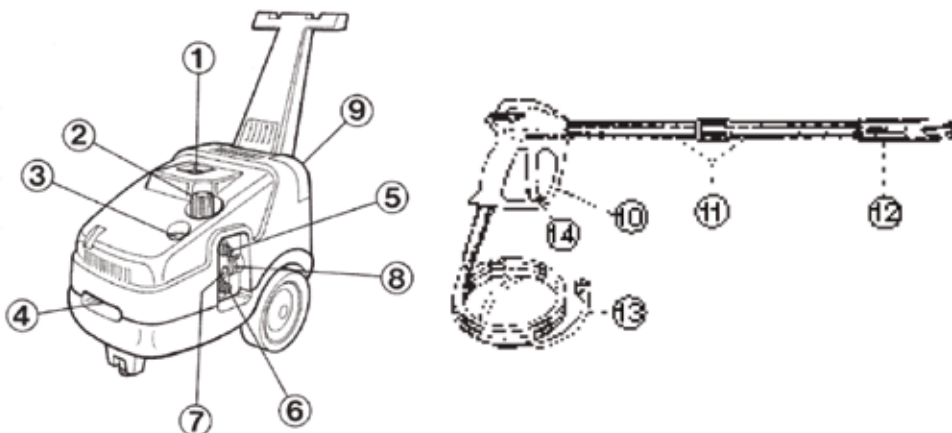

# Almindelig brug af højtryksrenseren

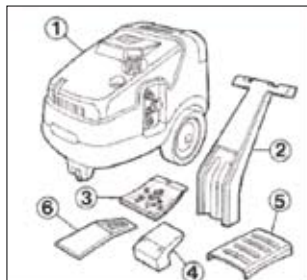

1. Højtryksrenser.
2. Håndtag.
3. Pose med skruer, skiver og møtrikker.
4. Slangeophæng.
5. Rist.
6. Låg til værktøjsrum i håndtag.



- A**  
Fjern låg til kemikalietank (kun 2840T).  
Afmontér skruer der holder afskærmning.

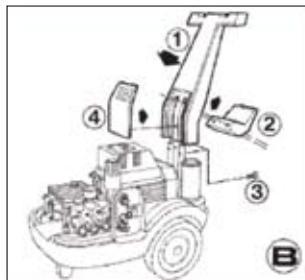

- B**  
Sæt håndtag ned over skinner.  
Fastskrú håndtag og slangeophæng.  
Fastskrú bunden af håndtag til skinnerne.

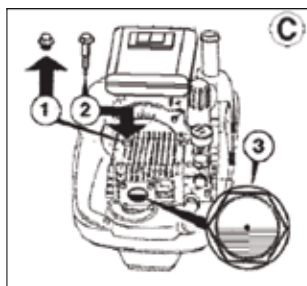

- C**  
Udskift den røde prop 1 med den sorte og gule oliepinde 2.  
Check gennem inspektionsglasset at oliemængden er op til midt på glasset 3.  
Hvis ikke så efterfyld.

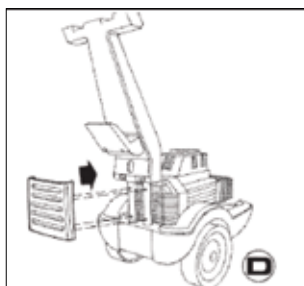

- D**  
Monter risten ved at trykke den på plads.



- E**  
Monter afskærmning med skruer igen.  
Monter låg til kemikalietank (kun 2840T).

# Almindelig brug af højtryksrenseren

## Vandtilslutning.

1. Skru højtryksslangen fast i den ene ende på pistolen (A) og den anden ende på maskinens udgangsstuds. (B)
2. Vandtilførslen tilsluttes maskinens indgangsstuds.(C) Slangen fra hane til maskine må ikke være mindre end 13 mm i diameter; altså mindst en ½" slange. Vandtrykket må ikke overstige 8 bars tryk i tilførslen og vandet må ikke være varmere end max. 50°C.
3. Da gennemstrømningen bliver mindre jo længere slangen er, skal du sikre dig at maskinen får vand nok. Se skema herunder.

Model	Min. vandtilførsel
2840T	17 l/min.
3175T	22 l/min.

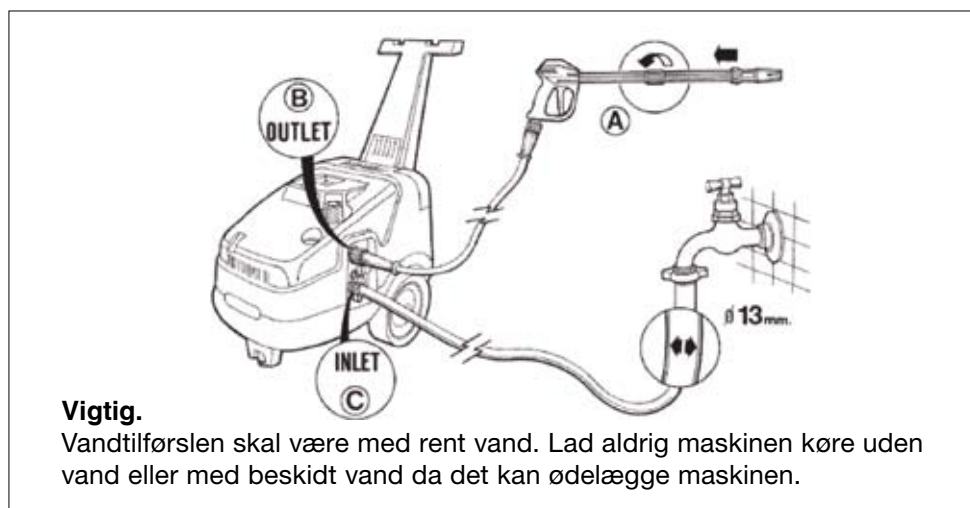

## El tilslutning

Højtryksrenseren skal have tilslutning med jord. Jordledningen reducerer risikoen for elektrisk stød, hvis der opstår fejl i maskinen. Undgå så vidt muligt at bruge forlængerledninger, men hvis det er nødvendigt, skal den også have en ledning til jord.

## Advarsel

For at undgå overgang i de elektriske installationer skal samlingerne på ledningen holdes tørre.



# Almindelig brug af højtryksrenseren

## Opstart

Første gang maskinen startes op, tilrådes det at lade vand køre igennem maskinen uden at montere pistol og lanse. I tilfælde af snavs i maskinen fra fabrikationen undgår man, at det sætter sig i eller beskadiger dysen.

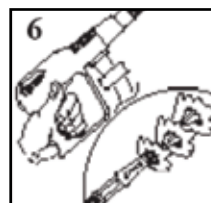
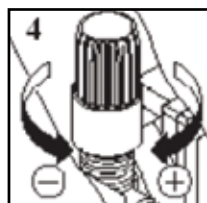
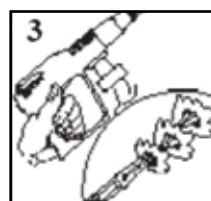
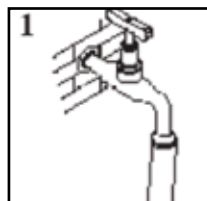

1. Åben for vandtilførslen.
2. Tryk på ON knappen for at starte maskinen.
3. Hold håndtag inde på pistolgrebet så det luft der er i slangen kan komme ud.
4. Regulér vandtrykket på ved at dreje regulatoren oven på maskinen.

## Vigtigt

Maskinen stopper efter ca. 20 sekunder hvis ikke pistolen er blevet aktiveret.

5. Efter endt arbejde standses maskinen ved at trykke på OFF knappen.
6. Tryk håndtag på pistol ind så trykket i slangen forsvinder.

Efter brug bør strømmen til maskinen afbrydes og vandtilførslen lukkes.

# Almindelig brug af højtryksrenseren

## Dysejustering

### A. Justering af tryk.

1. Justeringer af dyse skal ske med pistolen i lukket position.
2. Højt tryk: Dyse skubbet frem.
3. Lavt tryk: Dyse trukket tilbage.

### B. Justering af spredbillede ved at dreje på dysen.

4. Smal stråle.
5. Bred stråle.

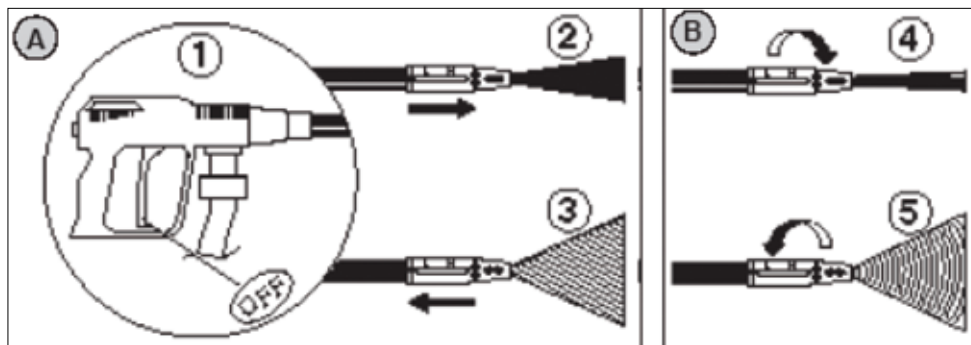

## Vask med rengøringsprodukter.

På maskinen er der indbygget en kemikaliebeholder, så den kan blande rengøringsprodukter med vandet inden det sprøjtes ud.

1. Fyld tanken.
2. Træk dysen tilbage så der spredes ved lavt tryk.
3. Sørg for at proppen til sugning fra ekstern dunk er sat på. (Kun på 2840T)  
Forbrug at mængden på rengøringsproduktet justeres. (Kun på 2840T)
4. For at tømme tanken er der en bundprop under maskinen.

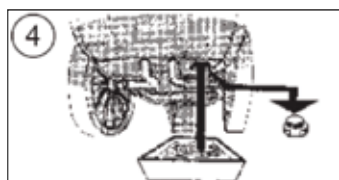
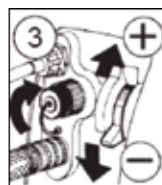
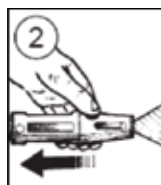
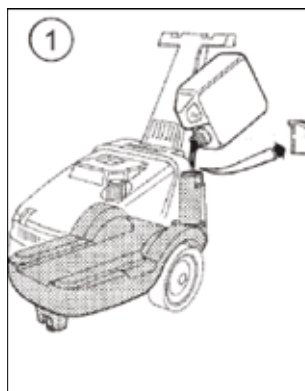

# Almindelig brug af højtryksrensere

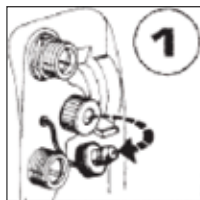

## Vask med rengøringsprodukter fra ekstern dunk. (Kun på 2840T).

1. Sæt slangestuds på maskinen.
2. Sæt slangen på studsen og filterenden ned i dunken.
3. Træk dysen tilbage så der spredes ved på lavt tryk.
4. Forbrug at mængden på rengøringsproduktet justeres.
5. Efter brug ombyt slangestuds med proppen igen.

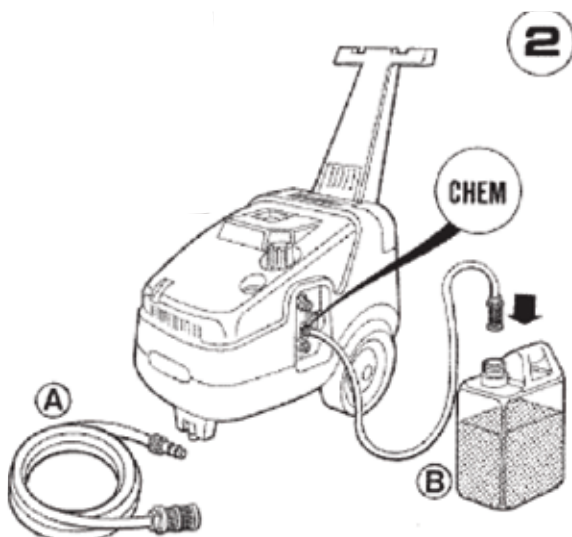
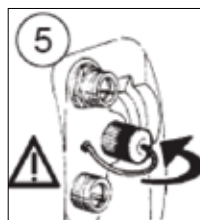
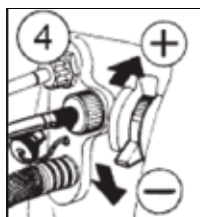
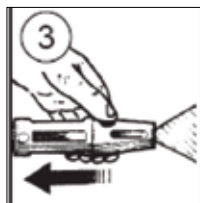

Efter brug af rengøringsartikler bør tanken, slangen og maskinen skylles godt igennem med rent vand.

# Vedligeholdelse

Før enhver form for vedligehold skal maskinen være slukket.

## Oliecheck og olieskift.

Tjek jævnlig oliemængde gennem inspektionsglasset på pumpen (A på Fig.1). Når højtryksrenseren har kørt 50 timer skal olien skiftes og derefter for hver 300 timer. Dog mindst en gang om året. Olien skal være en SAE 15W40 motorolie.

Afmonter bundproppen (C) for at dræne olien.  
Afmonter oliepåfyldningsproppen (B) (Fig. 1)

Når olien er løbet ud monteres bundproppen igen og den ny olie hældes på gennem påfyldningshullet (A). Oliemængden skal være op til midt på inspektionsglasset. (Fig. 2)

## Vandfilter

Før maskinen tages i brug er det vigtigt at sikre sig vandfilteret er rent. Rens filteret under rindende vand. Hvis det er nødvendigt kan der også bruges trykluft. Husk at for at højtryksrenseren kører optimalt, er den første betingelse at den får vand nok. (Fig. 3)

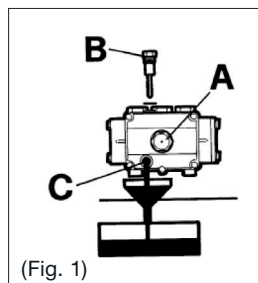

(Fig. 1)

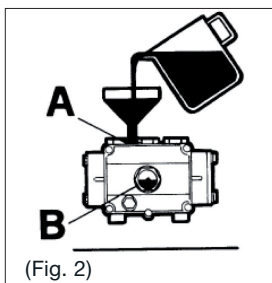

(Fig. 2)

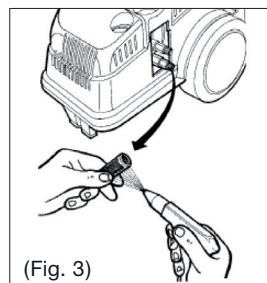

(Fig. 3)

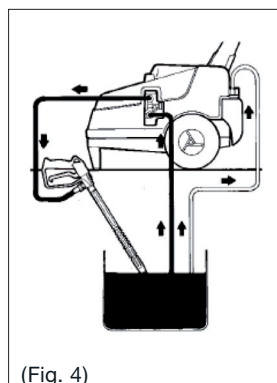















(Fig. 4)

## Opbevaring

Opbevar så vidt muligt maskinen tørt og frostfrit. Hvis maskinen opbevares i et rum med risiko for frost, bør der suges kølervæske op i maskinen for at beskytte pumpen mod at frostspringe.

1. Kør maskinen tør for vand.
2. Hæld kølervæske i en spand.
3. Start maskinen og lad den suge fra spanden.
4. Lad den køre til der kommer kølervæske ud af lansen.
5. Kør også kølervæske gennem systemet til rengøringsprodukter. (Fig. 4)

# Tekniske data

Model		2840T	3175T
	El tilslutning	400 V / 50 Hz	400 V / 50 Hz
	Motoreffekt	5,3 kW	6,3 kW
	Pumpetryk	190 bar	215 bar
	Vandmængde	13 l / min.	18 l / min.
			
			
			
	Kemikalietank	7,5 liter	5 liter
	Højtryksslange	8 meter	8 meter
	El kabel	6 meter	6 meter
	Lanse rekyl	47 N	55,3 N
	Støj	77 dB A	81 dB A
	Vægt	43 Kg	63 Kg
	Dimension	86 x 40 x 87,5 cm	77 x 51 x 87 cm

# Fejlfinding

Problem	Årsag	Løsning
Pumpen kører men der oparbejdes ikke max. tryk. Eller: Pumpen laver et svingende tryk.	Pumpen suger luft.	Check sugeslange og fittings
	Slidte eller snavsede ventiler	Rens eller udskift
	Forkert eller slidt dyse.	Check eller udskift.
	Stempelpakningerne er slidte	Udskift pakninger.
	Snavsset filter.	Rens filter.
Faldende tryk.	Slidt dyse.	Udskift dysen.
	Ventilerne hænger eller er snavsede.	Udskift eller rens.
	Stempelpakningerne er slidte	Udskift pakningerne.
	Filteret snavsset.	Rens filteret.
Udsædvandelig høj støj fra maskinen.	Pumpen suger luft.	Check sugeslange og fittings
	Ventilerne er snavsede, hænger eller er beskadiget.	Rens eller udskift.
	Slidte lejer.	Udskift lejerne.
	Snavsset filter.	Rens filteret.
Vand i olien.	Slidte pakninger i pumpen.	Udskift pakningerne og olien.
Vandspild fra manifold.	Stempelpakningerne er slidte	Udskift pakningerne.
	O-ring slidt.	Udskift o-ring.
Olielækage.	Olietætning slidt.	Udskift olietætning.
Motoren brummer men starter ikke når håndtaget aktiveres.	Strømtilførsel for lille.	Check strømforsyningen.
	Pumpen sidder frosten fast.	Optø maskinen og check for frostskeer inden ny opstart.
Motoren starter ikke.	Stikket ikke ordentlig i.	Check stik og kontakt.
	Ingen strømtilførsel.	Check sikring og installation.
Motoren stopper.	Termosikring har slukket maskinen pga. overophedning.	Check om det er korrekt strømtilslutning. Lad maskinen køle af et par minutter inden ny opstart.

