

DA/NO: Autolift – 2-søjlet (original)

SV: Billyft – 2-pelaryft (översättning)

DE: Hebebühne – 2 Säulen (Übersetzung)

EN: Automotive lift – dual column (translation)

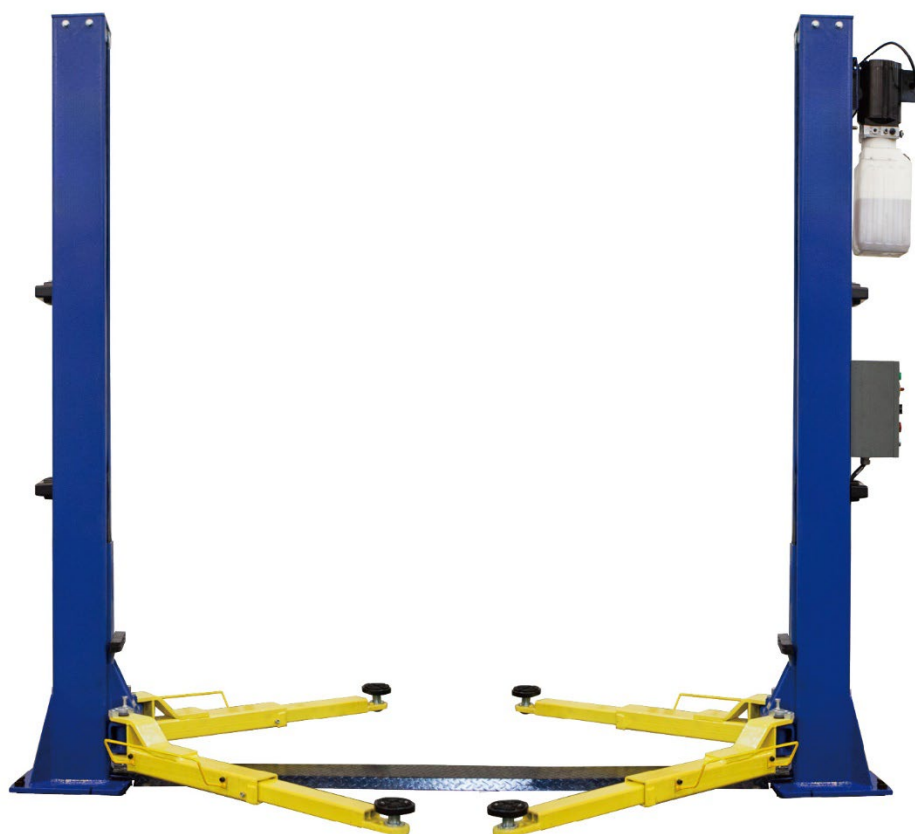

DA

SV

DE

EN

www.p-lindberg.dk
www.p-lindberg.no
www.p-lindberg.se
www.p-lindberg.de

Kontakt Danmark:

P. Lindberg A/S
Sdr. Ringvej 1
6600 Vejen
Tlf. 70 21 26 26
Fax 70 21 26 30
salg@p-lindberg.dk
www.p-lindberg.dk

Kontakt Norge:

P. Lindberg
Doneheia 62
4516 Mandal
Telefon: 21 98 47 47
post@lindberg.no
www.p-lindberg.no

Kontakt Sverige:

P. Lindberg Sverigefilial
Myrangatan 4
745 37 Enköping
Tel. 010-209 70 50
order@p-lindberg.se
www.p-lindberg.se

Kontakt Deutschland:

P. Lindberg GmbH
Flensburger Straße 3
24969 Großenwiehe
Tel: 04604 – 9888 975
kontakt@p-lindberg.de
www.p-lindberg.de

DA

Original

Brugsanvisning



Autolift – Varenr 90 59 510

Beskrivelse: 2-søjlet autolift med 2 hydraulikcylindere og elektrisk styret hæve-/sænkefunktion 230 V. Autoliften har en løftekapacitet på 3.000 kg og en løftehøjde på 190 cm.

Anvendelsesområder: Autoliften er beregnet til at løfte personbiler og små og mellemstore varebiler på op til 3 ton.

Tilsløst brug: Autoliften må kun anvendes som beskrevet i denne brugsanvisning – al anden anvendelse betragtes som forkert.

INDHOLD

INDLEDNING	2
GENEREL INFORMATION	2
SIKKERHEDSADVARSLER	3
SIKKERHEDSMÆRKATER	5
TEKNISKE SPECIFIKATIONER	8
LAYOUT KONTROLKASSE	8
FUNKTION	9
OVERSIGTSTEGNINGER	10
OPSTILLING	11
FØR OPSTILLING	11
SIKKERHEDSFORANSTALTNINGER FØR OPSTILLING	12
OPSTILLING	12
ANVENDELSE	18
HYDRAULIKSYSTEM	20
EL DIAGRAM	21
FEJLSØGNING	22
VEDLIGEHOLDELSE	23
SPLITTEGNINGER	25
OPBEVARING OG BORTSKAFFELSE	28
EU OVERENSSTEMMELSESERKLÆRING	29
LOGBOG	30

INDLEDNING

Denne brugsanvisning indeholder en beskrivelse af maskinen og de nødvendige instruktioner til at kunne anvende den sikkert og korrekt samt instruktioner til daglig og periodisk vedligeholdelse af maskinen.

Brugsanvisningen kan ikke tage højde for alle tænkelige situationer som måtte opstå i forbindelse med anvendelse af maskinen, hvorfor det altid er vigtigt at bruge sin sunde fornuft samt være omhyggelig og forsigtig i omgangen med maskinen. Maskinen må kun anvendes af personer, der har de krævede fysiske evner og som har læst og forstået brugsanvisningen.



Det er en evt. arbejdsgivers (maskinens ejer) forpligtigelse at sikre, at alle, der skal betjene, servicere, vedligeholde eller reparere maskinen, har læst og forstået brugsanvisningen.

Vær opmærksom på at der kan være krav om registrering af oplæring af medarbejdere samt eftersyn og vedligeholdelse. Det er til enhver tid arbejdsgiver/maskinens ejers ansvar at undersøge og sørge for dette. Det er også købers pligt at undersøge om der lokalt er regler for opstilling og anvendelse af bestemte produkter.

Det anbefales kun at bruge originale reservedele og tilbehør. Anvendelse af ikke-originale dele kan være farligt samt nedsætte maskinens levetid og ydelse. Desuden kan garantien bortfalde.

Garantien bortfalder ved skader opstået ved at instruktionerne ikke følges, ved utilsigtet anvendelse af maskinen eller ved ændringer på maskinen.

Skulle der opstå tvivl om fortolkningen af brugsanvisningen, kontakt da leverandøren.

GENEREL INFORMATION

Brugsanvisningen er vigtig for den sikre drift af denne maskine og skal altid opbevares sammen med denne og bør følge med maskinen ved udlån eller videresalg. LÆS, FORSTÅ OG FØLG anvisningerne i brugsanvisningen før udstyret tages i brug.

Illustrationerne i brugsanvisningen er vejledende og kan i nogen tilfælde afvige fra det leverede.

Brugsanvisningen er udarbejdet jf. Maskindirektivet 2006/42/EC og de relevante tekniske standarder.

Maskinen er udstyret med sikkerhedsmærkater, som skal vedligeholdes og udskiftes, når de ikke mere er læselige.



Dette symbol sammen med ordene: **FARE, VÆR FORSIGTIG, ADVARSEL** anvendes i brugsanvisningen for at henlede opmærksomheden til maskinens sikkerhed og drift. Det er vigtigt at følge alle de angivne retningslinjer.

FARE - indikerer en meget farlig situation som, hvis den ikke afværges, VIL resultere i død eller alvorlige kvæstelser.

ADVARSEL – indikerer en potentielt farlig situation som, hvis den ikke afværges KAN resultere i død eller alvorlige kvæstelser.

VÆR FORSIGTIG – indikerer en potentielt farlig situation som, hvis den ikke afværges KAN resultere i mindre eller moderate kvæstelser.

SIKKERHEDSADVARSLER



- Brugsanvisningen er en del af autoliften. Før opstilling og ibrugtagning skal denne brugsanvisning gennemlæses grundigt. Kontakt leverandør hvis der opstår tvivl om fortolkningen af instruktionerne.
- Vi anbefaler at opstillingen af autoliften udføres af kvalificeret personale.
- Opbevar altid brugsanvisningen på et sted hvor den er tilgængelig, så reparations- og vedligeholdelsesterminerne overholdes.
- Må kun bruges som beskrevet i denne vejledning. Brug kun producentens anbefalede adaptere.
- Dette udstyr må kun bruges til det klart angivne formål, og det må aldrig bruges til andre formål.
- Producenten er ikke ansvarlig for skader, der opstår som følge af forkert brug eller brug til andre formål.
- Bær altid sikkerhedsbriller.

VIGTIGE SIKKERHEDINSTRUKTIONER

Følg altid de grundlæggende sikkerhedsforanstaltninger:

- Liften bør kun bruges af personer, der har fået grundig instruktion i liftens brug og vedligeholdelse.

- Liften bør ikke opstilles hvor der meget store temperaturforskelle, ligesom liften heller ikke tåler at blive meget våd.
- Afbryd altid strømmen ved reparation på liften.
- For at reducere risikoen for elektrisk stød må udstyret ikke bruges på våde overflader eller udsættes for regn.
- For at reducere risikoen for brand må udstyret ikke betjenes i nærheden af åbne beholdere med brændbare væsker (benzin).
- Når maskinen er i drift, skal personer, der ikke arbejder med maskinen, holdes væk fra den.
- Brug ikke udstyret med en beskadiget ledning, eller hvis udstyret har beskadigede eller manglende dele, før det er blevet undersøgt af en kvalificeret servicemedarbejder.
- Vær opmærksom på ikke at overbelaste liften - den maximale belastning står på mærkepladen.
- Løft ikke biler op med mennesker i og løft aldrig personer på liften.
- Hold altid området omkring liften opryddet.
- Sæt liftarmene ind under bilen på de af bilfabrikanten angivne punkter. Og vær sikker på, at armene er i fastlåst position.
- Vær opmærksom på at ved afmonteringen af større tunge ting, som f.eks. motor og gearkasse, kan balancepunktet forrykke sig.
- Husk at svinge liftarmene ud når bilen køres af liften.
- Brug passende sikkerhedsudstyr, som arbejdstøj, sikkerhedsfodtøj, høreværn og sikkerhedsbriller når det er nødvendigt.
- Læs og forstå sikkerhedsanvisningerne på siden af liften.
- Hold hår, løstsiddende tøj, fingre og alle dele af kroppen væk fra bevægelige dele.
- Sæt ikke sikkerhedsanordningerne ud af funktion.
- Hydraulikolie af typen HVI 32 eller HVI 46 skal anvendes til liften.
- Husk at der altid skal være tilstrækkelig ventilation, når man arbejder på forbrændingsmotorer.
- Hold altid øje med liften når denne er drift /bevægelse.

Dansk importør:

P-Lindberg A/S
Sdr ringvej 1
6600 Vejen
Cvr-nr DK 25903110

SIKKERHEDSMÆRKATER



ADVARSLER

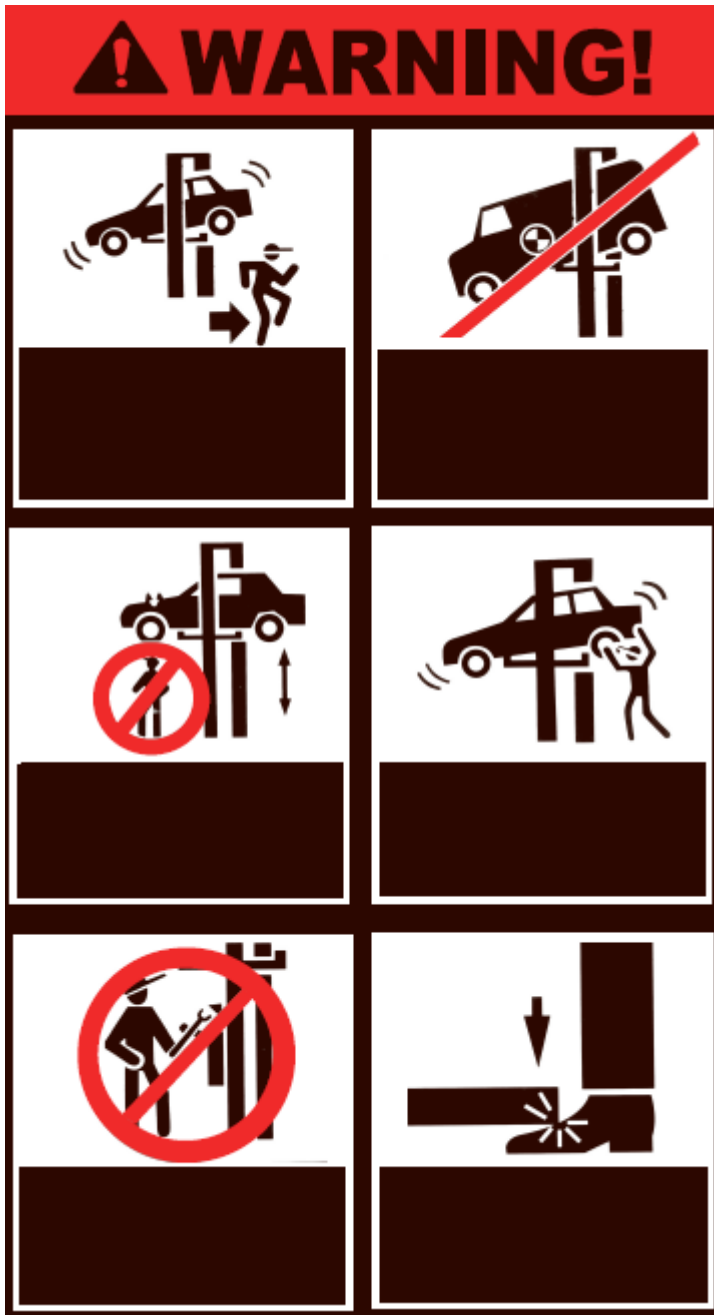

Løb væk i tilfælde af bilen vipper af liften.

Placer altid bilen med centerpunktet mellem søjlerne.

Stå ikke under liften ved hævnning og sænkning.

Undgå aggressiv ruskning af bilen.

Det er ikke tilladt at sætte sikkerhedsfunktioner ud af drift.

Pas på fødderne under nedsænkning.



VÆR FORSIGTIG

! CAUTION!	

Liften bør kun bruges af fagpersoner.

Der bør kun opholde sig fagfolk i løfteområdet.

Brug de af fabrikken forskrevne løftepunkter.

Brug støtter/bukke når der fjernes eller monteres tunge komponenter, og balancepunktet derved ændres.

Anvendelse af forlængere kan reducere løftekapaciteten og ændre balancepunktet.

Vær opmærksom på balancepunktet og belastning – ekstra forhøjere kan reducere liftens kapacitet samt skabe fare for nedstyrtning.

VÆR FORSIGTIG



SIKKERHEDSINSTRUKTIONER

SAFETY INSTRUCTIONS	
	
	

Læs og forstå brugsanvisningen før opstilling og anvendelse.

Udfør jævnlig inspektion - vedligeholdelse og inspektion er nødvendig for sikker drift.

Brug ikke en beskadiget lift.

TEKNISKE SPECIFIKATIONER

Model	Beskrivelse
QJY230C-E Gulvmonteret auto lift	2 søjlet elhydraulisk auto lift 3 Ton

LAYOUT KONTROLKASSE



POWER-KNAP

Lyser grøn når udstyret er tændt.

ALARM-KNAP

Lyser rødt og giver lydssignal, når udstyret sænkes.

POWER SWITCH

Drejes for at tænde og slukke søjleliften.

NØDSTOP

Afbryder strømmen. Genstart ved at dreje knappen.

OP-KNAP

Tryk for at hæve liften.

NED-KNAP

Tryk for at sænke liften. Bemærk - Liften vil først løfte sig lidt, for at komme fri af låsepalen.

LÅSEKNAP

Tryk for at aktivere låsen.

(Det sorte håndtag er til at åbne kontrolkassen med)

FUNKTION

El hydraulisk lift med 2 hydrauliske løftestempler, med stålwire til udligning af balancen og højden på liftarmene.

Elektriske låseanordninger/paler som forhindrer at liften synker ved slangebrud.

Med et tryk på sænkeknappen ↓ løftes liften en smule, låsepalerne klapper ind og liften sænker.

Når liften løftes mere end 190mm låses løftearmene mekanisk, så disse ikke kan klapper ind eller ud.

Laveste løftepunkt 110mm.

Model	QJY230C-E
Tilladt last	3.0T
Max løftehøjde	1.900 mm
Løftehastighed	<50 sekunder
Sænkehastighed	>40 sekunder
Motoreffekt	2.2 kW
Søjleafstand indvendig	2.523 mm
Søjleafstand udvendig	3.350 mm
Maksimal lifthøjde	2.822 mm
Støj	< 70dB (A)
Hydraulisk arbejdstryk	18 Mpa
Elmotor	220V/50Hz 2,2 kW
Driftstemperatur	-5°C ~+40°C
Opbevaringstemperatur	-5°C ~+40°C

OVERSIGTSTEGNINGER

Fig. 1

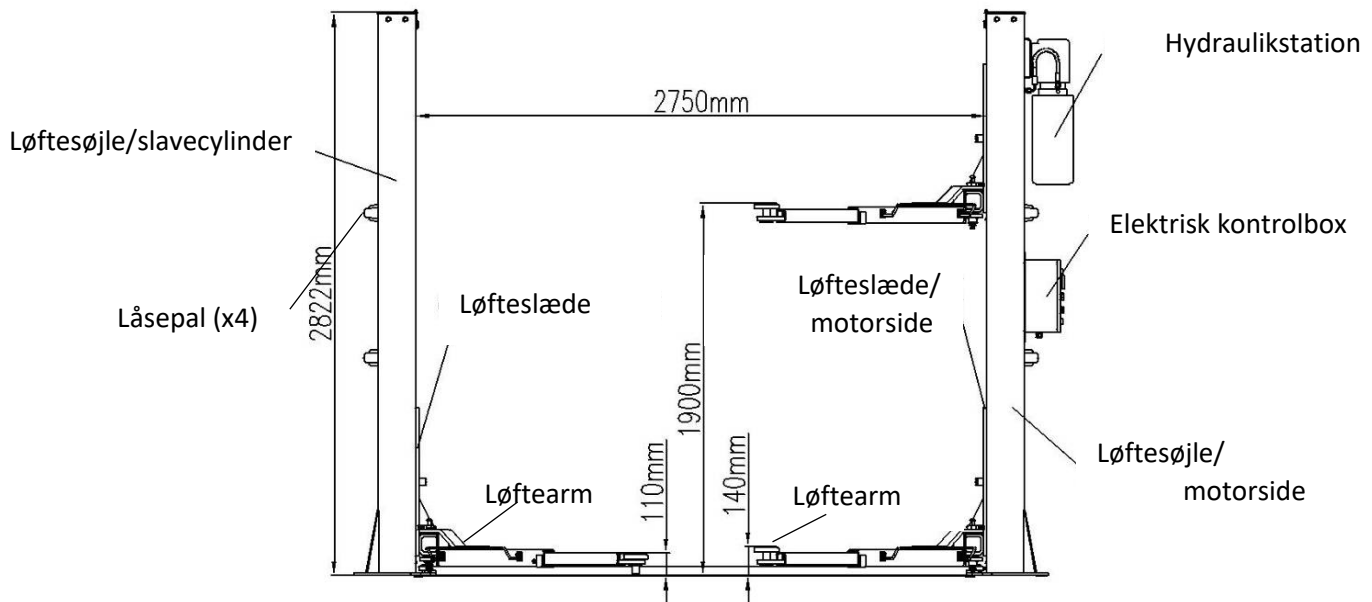
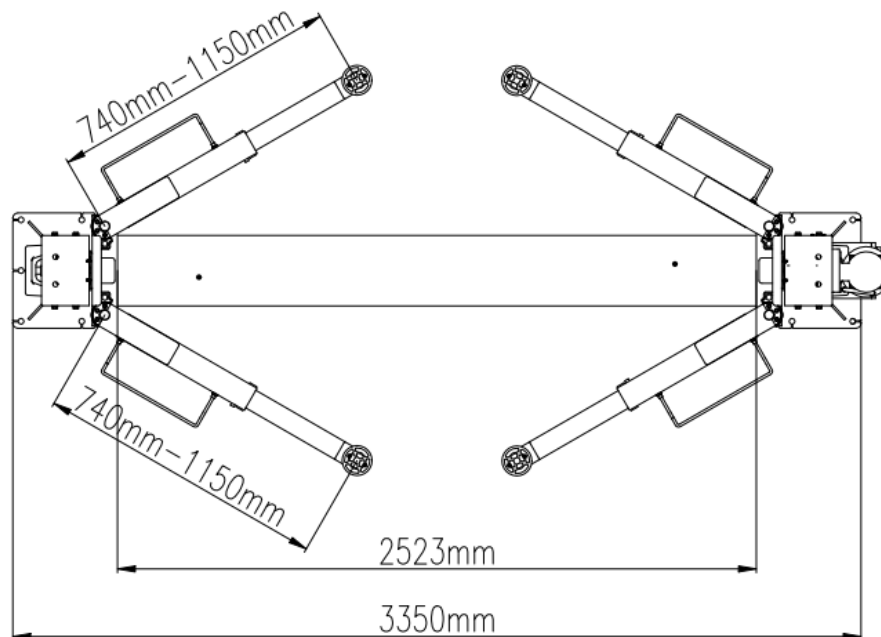

Fig. 2



OPSTILLING

FØR OPSTILLING

Nødvendigt værktøj og udstyr:

- Passende løfteudstyr
- Hydraulikolie HLP 32
- Borehammer med 3/4" bor
- Sæt med skruenøgler, topnøgler, sæt med indvendige sekskantnøgler, skruetrækkere
- Hammer, tænger

Liste over dele

Pak alle dele ud, og kontrollér, om der mangler dele, eller om de er beskadigede. Kontakt leverandør i tilfælde af manglende dele.

Underlagets beskaffenhed

Liften skal bruges på et jævnt og solidt betonunderlag med en styrke på mere end 3.000 psi, en planhedstolerance på mindre end 5 mm og en minimumstykkelse på 200 mm. Derudover skal nybygget betonunderlag gennemgå mere end 28 dages hærdning og forstærkning.

Layout af bundplade

(Som vist i figur 3)

Med den samlede bredde som grundlag tegnes to parallelle linjer (#1 og #2) på betongulvet med en fejlmargen på 3 mm.

Bestem søjlens placering på en kridtlinje, og marker den samlede bredde af bundpladen. Markér punkt 3 og 4.

Fra punkt 3 trækkes en diagonal linje til punkt 5, så der dannes en trekant. På denne måde kan linjerne #1 og #2 bestemme placeringen af slæbesøjlerne.

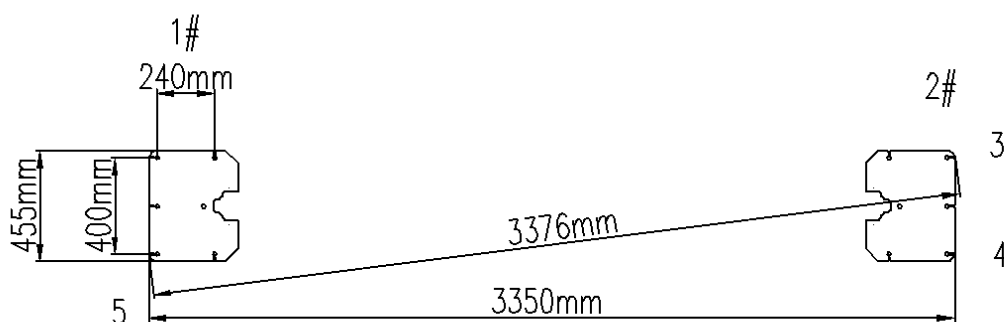

Figur 3

Betonstyrken hvor liften skal opstilles, skal have en styrke på 3000psi/2,1kg/mm². Nylagt beton skal have en tykkelse på min 250 mm og en tørretid på mere end 28 dage, før opstillingen og ibrugtagning.

SIKKERHEDSFORANSTALTNINGER FØR OPSTILLING

1. Kontrollér, at stolperne er parallelle og lodrette i forhold til gulvet.
2. Alle hydrauliske-og elektriske forbindelser skal kontrolleres for lækage og tæthed, før liften tages i brug.
3. Alle skruer og bolte kontrolleres og efterspændes.
4. Brug ikke et køretøj på liften ved den første afprøvning.

OPSTILLING

Trin 1: Tag produktet ud af emballagen, og forbered de nødvendige reservedele og dæksler (dette trin er meget vigtigt, og oplysningerne i diagrammet skal læses og forstås, før det tages i brug).

Trin 2: Fjern støtterne mellem de to søjler ved hjælp af en gaffeltruck eller andet løftegrej og fjern derefter rammeskruerne.

VIGTIGT Sørg for, at søjlerne ikke kan falde ned eller glide, da det kan forårsage personskade eller materiel skade.

Trin 3: Når du har fjernet den første søjle, skal du placere en støtte under den anden søjle og derefter fjerne skruerne.

Trin 4: Rejs søjlerne, først hovedsøjlen og derefter hjælpesøjlen.

1. Bor forankringshuller til hver plugbolt på betongulvet med et slagbor. Sørg for at bore lodret.
2. Når hullerne er boret, skal du grundigt fjerne snavs og støv i dem og sikre dig, at søjlerne bliver stående på den cirkel, der tidligere er tegnet med kridt (som vist i fig. 4).

Trin 5:

1. Bor hullerne til gulvankrene, og sørg for, at hullerne er lodrette.
2. Fjern alt støv og partikler, og placer ankrene i hullerne, brug en hammer til at slå boltene i.
3. Spænd til det anbefalede moment (ekspansionsboltene skal spændes til 120 Nm).

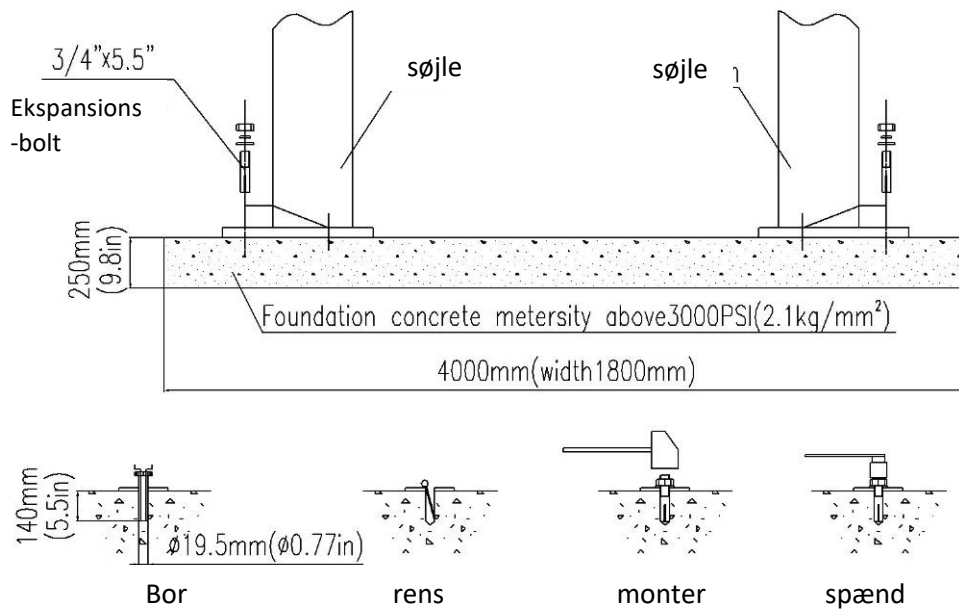

Fig.4

Trin 6: Tilslutning af stålwire.

1. Løft slæderne i begge sider ca. 800 mm over betongulvet.
2. Sørg for, at sikkerhedslåsene på hver søjle er helt i indgreb, før du forsøger at trække stålwirerne.
3. Slæderne skal have samme højde fra betongulvet, før man går i gang.
4. Monter stålwirerne som vist i diagrammet. (Fig.5)
5. Stålwirerne skal være justeret således, at sikkerhedsmekanismen går i indgreb samtidig med løftet.
6. Stålwirerne skal sikres og smøres.

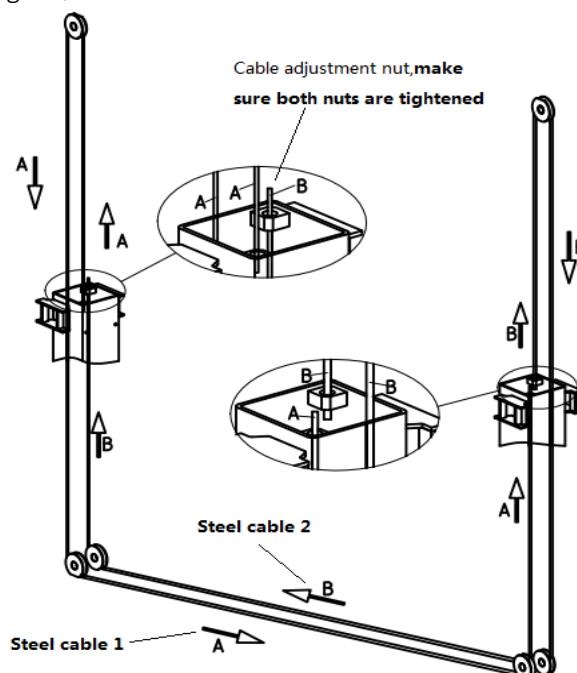

Fig. 5

Trin 7: Tilslut olieslangen, og monter pumpen.

Tilslut olieslangen, og monter motorenheden som vist i følgende diagram, (Fig.6)

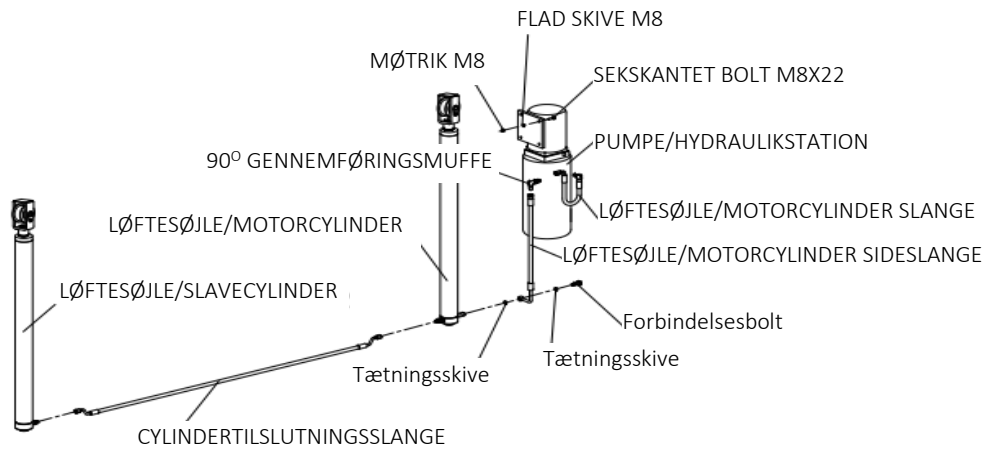

Fig. 6

Trin 8: Monter bundpladen. (Fig.9)

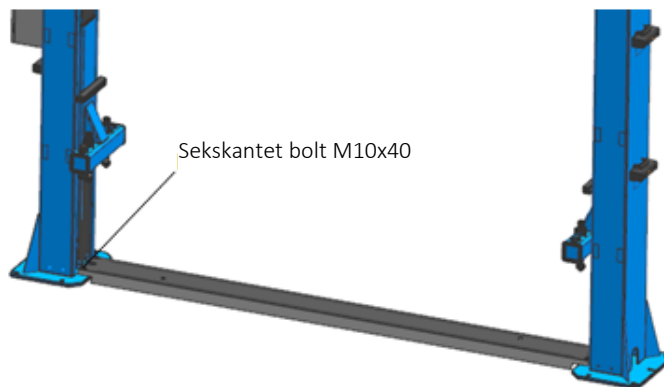

Fig.9

Trin 9: Installer kontrolboksen og sikkerhedskontakten (limit switch). (Fig.10)

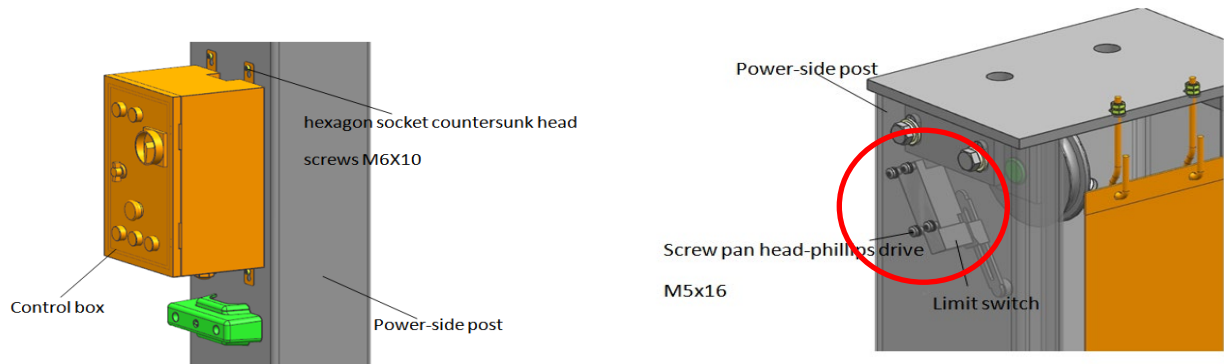
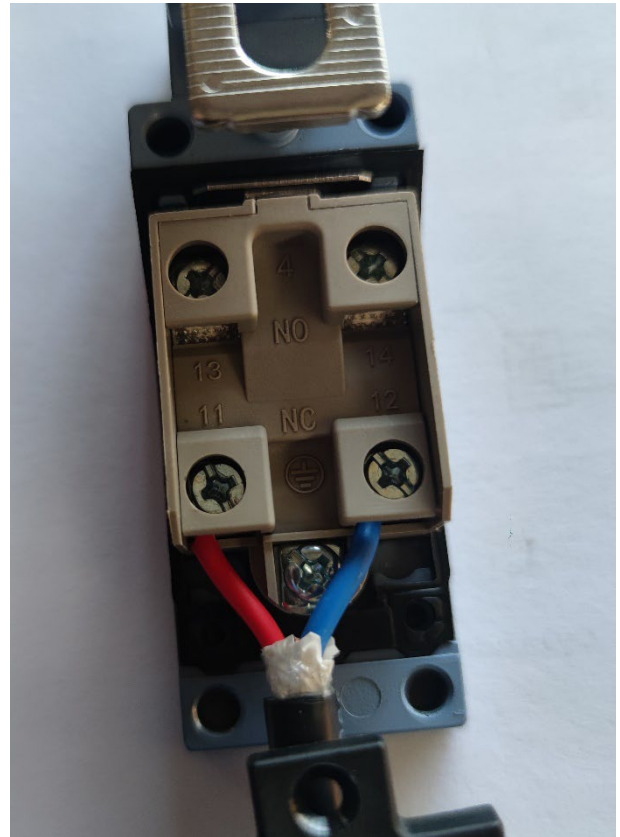

Fig. 10

Billederne nedenfor viser sikkerhedskontaktens placering indvendigt i søjlen samt ledningsføringen i kontakten.



Trin 10: Monter løftearmene. (Fig.11)

Montér løftearmene på slæderne, og sørg for, at låsene fungerer.

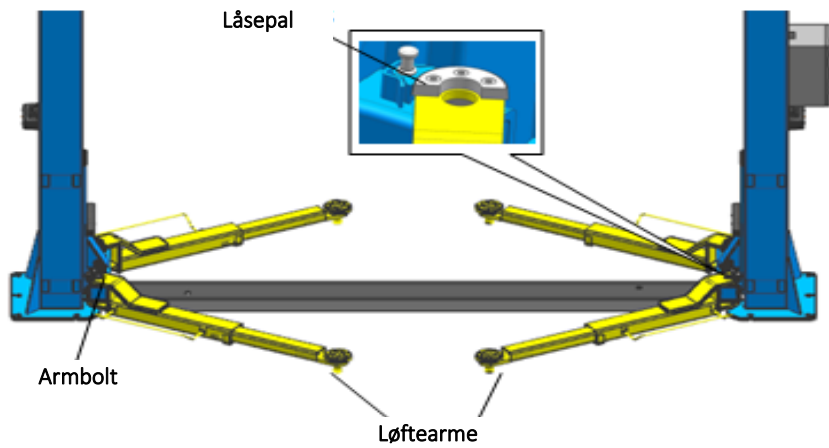

Fig. 11

Trin 11 Påfyldning af hydraulikolie (Fig.12)

Olietankens volumen er 10 L. Den skal fyldes til mindst 80% (olie HLP 32 til vinter og olie HLP til sommer).

Der er "MIN" og "MAX" mærker på olietanken, olieniveauet skal være mellem "MIN" og "MAX".

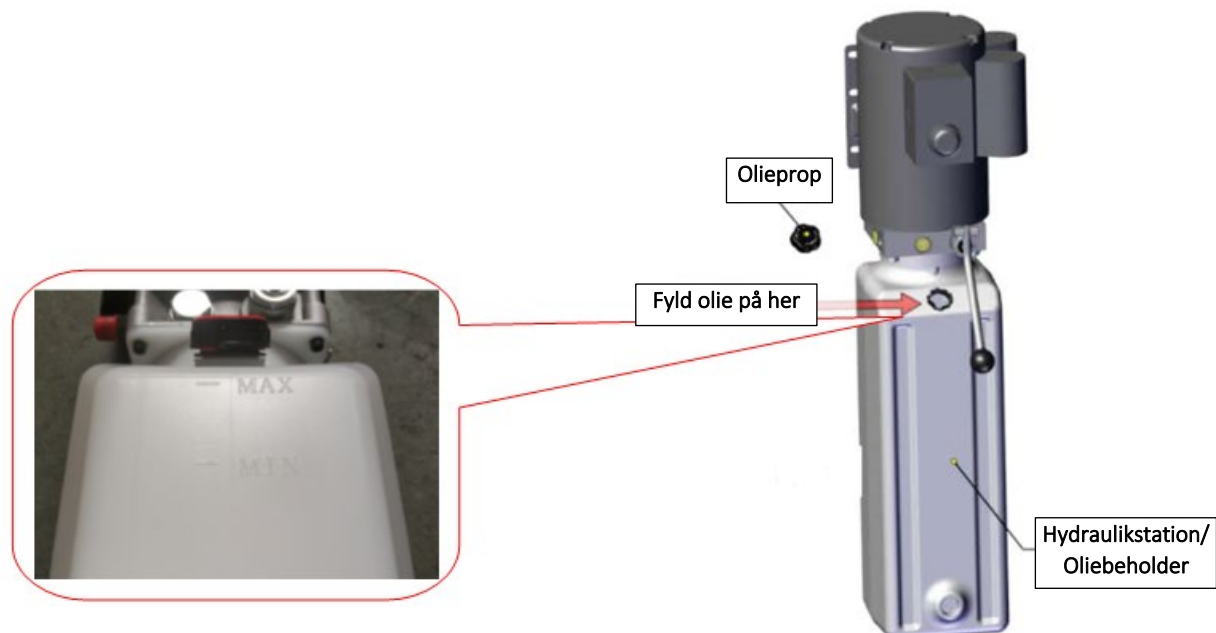

Fig. 12

Trin 12: Test

1. Når liften testes for første gang, må testen aldrig udføres med et køretøj på liften.
2. Kontrollér alle tilslutninger.
3. Kontroller at der ikke lækkes hydraulikolie.

Ting der bør kontrolleres efter monteringen og før første ibrugtagning:

Nr.	Kontroller	Ja	nej
1	Er begge søjler lodrette?		
2	Er søjlerne parallelle?		
3	Er olieslanger korrekte monterede og spændte?		
4	Er alle ekspansionsbolte spændte til 18 kpm/180 Nm?		
5	Er løfte wirene sikkert monteret?		
6	Er løftearmene sikkert fastgjorte?		
7	Er løftearmenes låsemekanisme korrekt justeret?		
8	Er el-tilslutningerne korrekt tilsluttet?		
9	Er alle bevægelige dele smurte?		
10	Er kæder og wire smurt med fedt (skal gøres)		

ANVENDELSE

Forholdsregler ved betjening

- Forskellige biler har forskelligt balancepunkt. Inden køretøjet løftes op, skal man finde det rette balancepunkt og så placere bilen på det rette sted mellem søjlerne. Juster svingarmen, og sørg for, at løftepuden støtter på køretøjets løftepunkt.
- Læs advarselssymboler omhyggeligt og tag dem til efterretning.
- De hydrauliske ventiler er indstillet fra fabrikken til dette, og det er ikke tilladt at ændre på dette.

Forberedelse før brug

Før liftens tages i brug smøres, de forskellige glideflader med alm smørefedt, og hydraulikolien kontrolleres. Denne skal være af typen HVI 32 eller HVI 46. Der påfyldes ca. 10 liter.

Eftersyn før ibrugtagning/kontrol af løftefunktion

- Vær sikker på at de elektriske forbindelser er korrekt monteret.
- Kontroller at alle forbindelser og bolte er spændte.
- Tryk på OP-knappen for at starte motoren, og liftarmene kører op. Slip OP-knappen, og liftarmene stopper. Tryk på NED-knappen for at sænke vognen (liftarmene), og liften vil automatisk hæve sig for at frigøre sikkerhedslåsen, før den kører ned. Hold NED-knappen nede, og vognen (liftarmene) sænkes. Slip NED-knappen, og vognen (liftarmene) stopper med at sænke sig.



ADVARSEL

Brug ikke liften med beskadigede kabler eller beskadigede og manglende dele, før den er blevet inspiceret og repareret af fagfolk.

Løft af køretøjet

Placer køretøjet det rette sted med balancepunktet imellem søjlerne, sving løftearmene ind på den af fabrikanten foreslået sted, løft køretøjet en smule og kontroller at den står sikkert. Når liften er løftet 15-20 cm, kontrolleres at låsepalerne har sikret at liftarmene ikke kan svinge ud. *(Takkerne skal være i indgreb i takskiven).*

Det er vigtigt at tænderne på begge sikringerne er intakte og i fuldt indgreb når liften er løftet mere end 20cm.

Disse 4 stifter skal køre let og ubesværet, smøres jævnlig og fjedrene skal være i god og driftssikker stand.



- Tryk på OP-knappen på den elektriske kontrolboks, løft langsomt køretøjet for at sikre lastbalancen, og hæv derefter liften til den ønskede højde.
- Slip OP-knappen, og vognen vil stoppe.
- Tryk på låseknappen på kontrolboksen for at aktivere sikkerhedslåsen. Nu kan man begynde at arbejde på det løftede køretøj.



BEMÆRK

- ◇ **Brug altid alle fire løftearme til at løfte køretøjet**
- ◇ Før køretøjet løftes, skal alle hydraulikslanger og fittings kontrolleres for olielækage. I tilfælde af lækage må liften ikke bruges. Fjern fittingen med lækage, og forsegl den igen. Monter fittingen igen, og kontroller, om der stadig er olielækage.
- ◇ Når køretøjet er løftet, skal du bruge et støtteben til at holde køretøjet i balance, når du tilføjer eller fjerner større, tunge genstande.

Sænkning af køretøjet

Sænkning af køretøjet: Start med at rydde området under køretøjet, så den kan komme uhindret ned. Tryk derefter på sænkeknappen, liften vil nu køre en smule op, for at gå fri af sikkerhedspalerne, herefter vil liften sænke. For at kunne slå liftarmene ud er det nødvendigt at liften er kørt helt i bund.



Bemærk: Når liften ikke virker, skal du slukke for strømmen.

HYDRAULIKSYSTEM

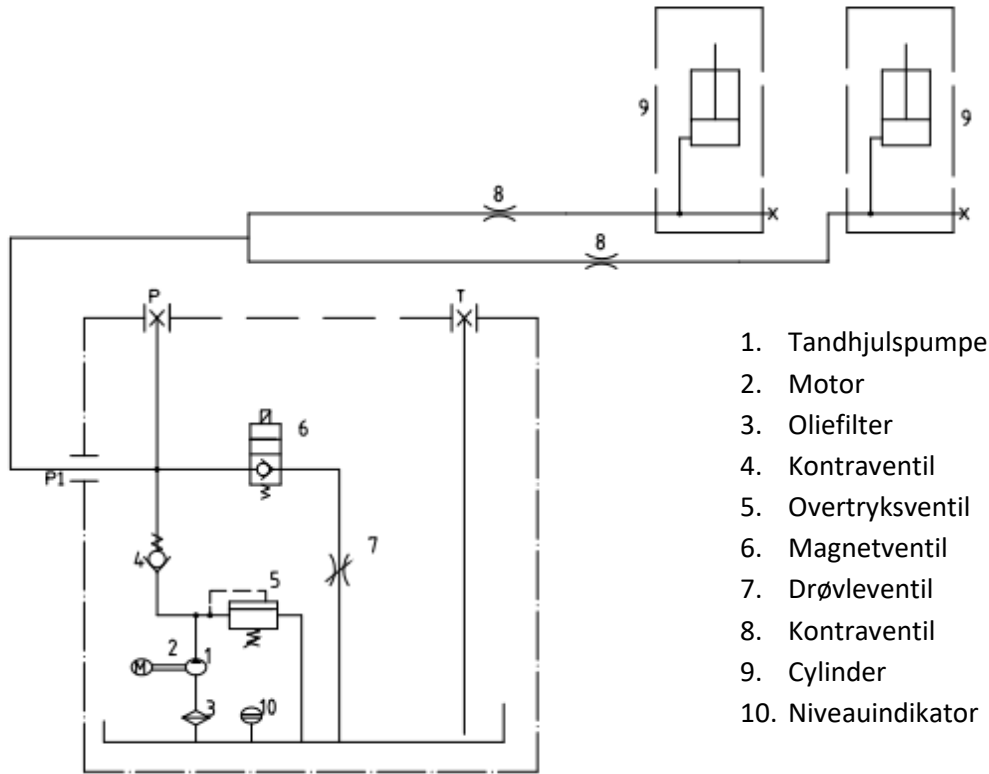

1. Tandhjulspumpe
2. Motor
3. Oliefilter
4. Kontraventil
5. Overtryksventil
6. Magnetventil
7. Drøvleventil
8. Kontraventil
9. Cylinder
10. Niveauindikator

EL DIAGRAM

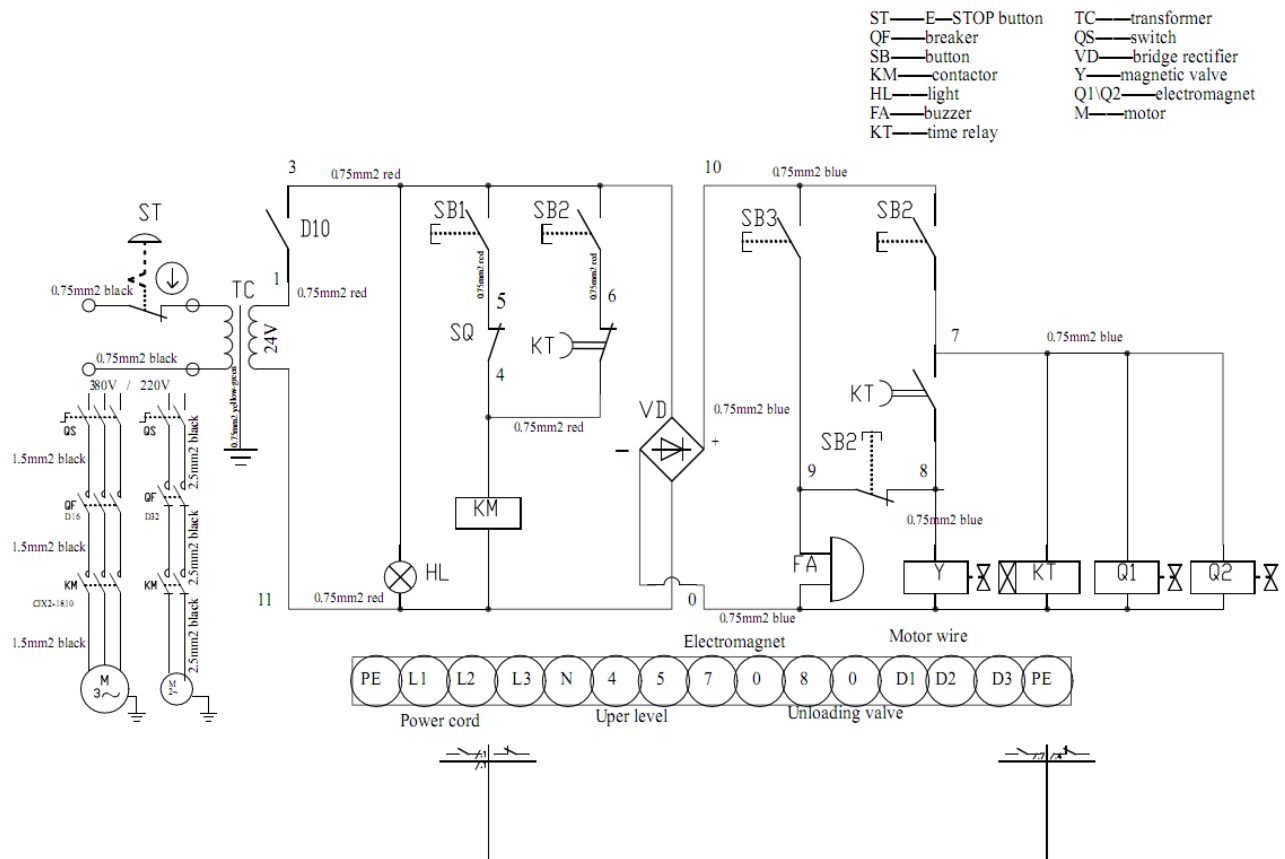

Elektrisk tilslutning:

De elektriske tilslutninger bør laves af en fagmand, med de korrekte sikrings gruppe.
Sikringsgruppe og vægttilslutning medfølger ikke.

OP-knap

- Når den elektriske ledning er tilsluttet korrekt, skal du tænde for kontakten.
- Under løftet, når du har trykket på OP-knappen, arbejder olie-pumpen, og vognen stiger (liftarmene hæves). Slip OP-knappen for at stoppe stigningen. Tryk kortvarigt på låseknappen på kontrolboksen, og vognen (liftarmene) er låst.
- For at sænke vognen (liftarmene) skal du trykke på NED-knappen, så liften automatisk hæver sig for at udløse sikkerhedslåsen, før den kører ned. Hold knappen NED nede, og vognen (liftarmene) sænkes.
- Hvis en knap ikke reagerer, kontroller da om sikringen er slået fra.

FEJLSØGNING

Symptom	Problem	Udbedring
Hydraulikmotor kører ikke	Kontroller sikringer. Kommer der strøm til motoren. Kontroller ledningerne Elmotoren er defekt.	Udskift sikringer eller reset automatsikring. Fejlsøg og reparer afbrydelsen. Udskift defekte ledninger. Udskift elmotoren.
Hydraulikmotoren kører men liften løfter ikke	Elektrisk sænkeventil står åben. Hydraulikpumpen suger luft ind. Hydraulikoliestand for lav	Kontroller ledningsforbindelser, og/eller udskift ventilen. Kontroller alle slangeforbindelser Efterfyld hydraulikolie HVI 32 eller HVI 46 (påfyldnings mængde fra ny er 10 ltr)
Hydraulikmotoren kører, liften løfter sig uden belastning. Vil <u>ikke</u> løfte et køretøj.	Elmotoren får ikke strøm nok. Urenheder i de hydrauliske ventiler. Sikkerhedsventilen stillet for lav. Liften er overbelastet.	Kontroller strømforsyningen. Udtag ventilerne og rens disse. Evt. renses hele hydrauliksystemet. Juster sikkerhedsventilen. Kontroller køretøjets vægt.
Liften sænker sig langsomt, uden at sænkeknappen betjenes.	Urenheder i de hydrauliske ventiler. Olie utætheder i slangeforbindelser.	Udtag ventilerne og rens disse. Evt. renses hele. Udbedre de defekte hydrauliske forbindelser.
Løftehastigheden er meget langsom, og der kommer olieskum ud af oliepåfyldnings proppen.	Luft og olie er blandet. Tilløbsslangen suger luft ind. Oliereturslangen er løs.	Udskift hydraulikolien. Efterspænd alle tilløbsslanger. Efterspænd alle slanger.
Liften løfter ikke ens i begge sider.	Udligningswirerne er ikke korrekt justeret. Liften er ikke korrekt monteret på et plant underlag.	Efterjuster udlignings wirerne. Det kan være nødvendigt, at lægge nogle udligningsplader under den ene søjle for at sikre at liften står lige.
Liftboltene er løse	Forankringshullet er boret for stort. Betonen er ikke stærk nok.	Fyld ankerhullet ud med ankerklæber, eller flyt liften og bor nogle nye huller i korrekt dimension. Støb et nyt underlag.

VEDLIGEHOELDELSE

Bemærk at autoliften kan være omfattet af krav om et årligt lovpligtigt serviceeftersyn.

Obs. Logbog til registrering af kontrol/vedligeholdelsesforanstaltninger findes på sidste side i denne brugsanvisning.

Daglig	Månedlig	Halvårlig	Hydrauliksystemet
Kontrolleres liftens almene tilstand. Kontroller at sikkerhedspalerne arbejder (tydelige klaklyde)	Kontroller alle bevægelige dele for slid, brud og skader.	Kontroller alle bevægelige dele for slid, brud og skader.	Efter 6 måneder. Og ved jævnlig brug skiftes hydraulikolien Fig. 8.
Kontroller at søjlerne løfter sig ensartet. Kontroller at kontramøtrikken er tilspændt. Se Fig. 16 på næste side. Og at kæderne arbejder ensartet og er velsmurte.	Kontroller at alle splitter og stifter er ok. Efterse alle hydrauliske forbindelser.	Smør rullen på toppen af cylindrene og kontroller at denne ruller jævnt.	Efter 1 års brug rengøres hele det hydrauliske system. Fig. 17
Kontroller at der ikke er nogle utætheder i det hydrauliske system.	Smør løfteslæden på den indvendige side af anlægsfladerne	Juster om nødvendigt at søjlerne arbejder ensartet.	Der kan efter års brug komme lækage på pakninger, disse er sliddele og skal skiftes når dette er tilfældet.
Kontroller at alle forankringsbolte er tilstrækkelige tilspændte	Kontroller at alle forankringsbolte er tilstrækkelige tilspændte		
Kontroller at taksIVEN griber korrekt ind i løftearmene.			

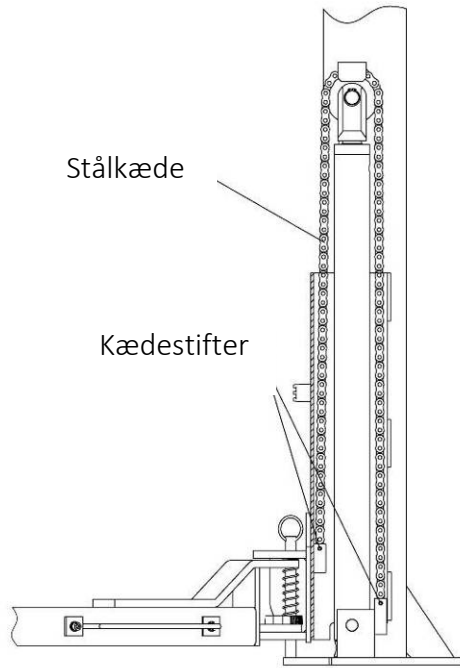

Figur 16

Tegning over hydraulik rør

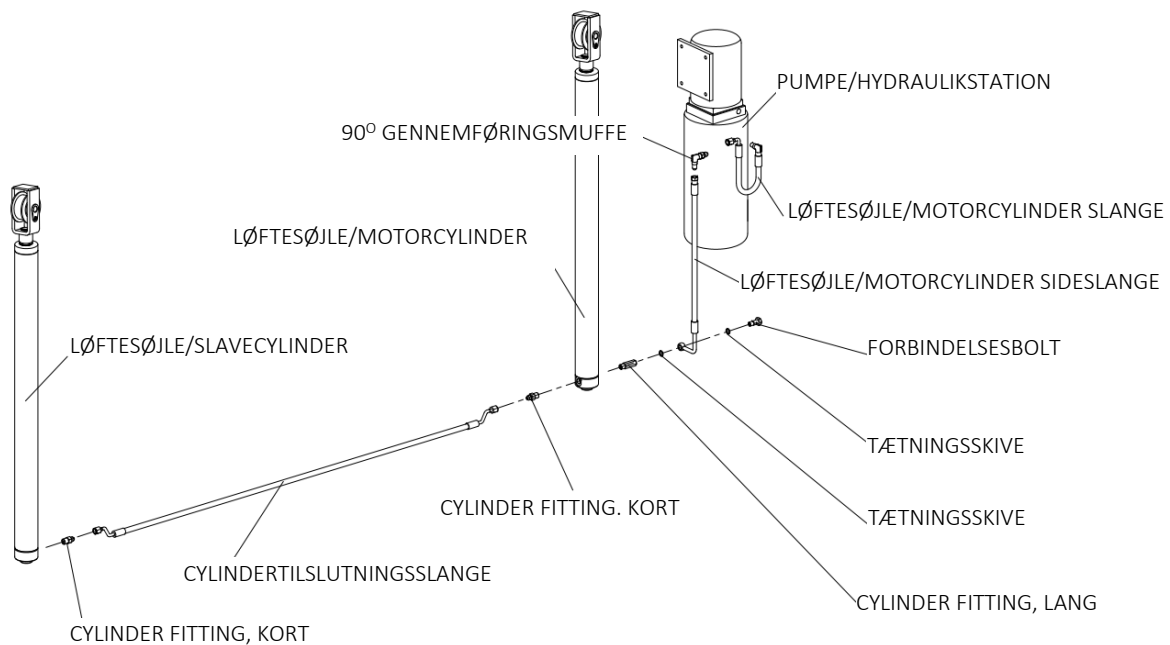

Figur 17

SPLITTEGNINGER

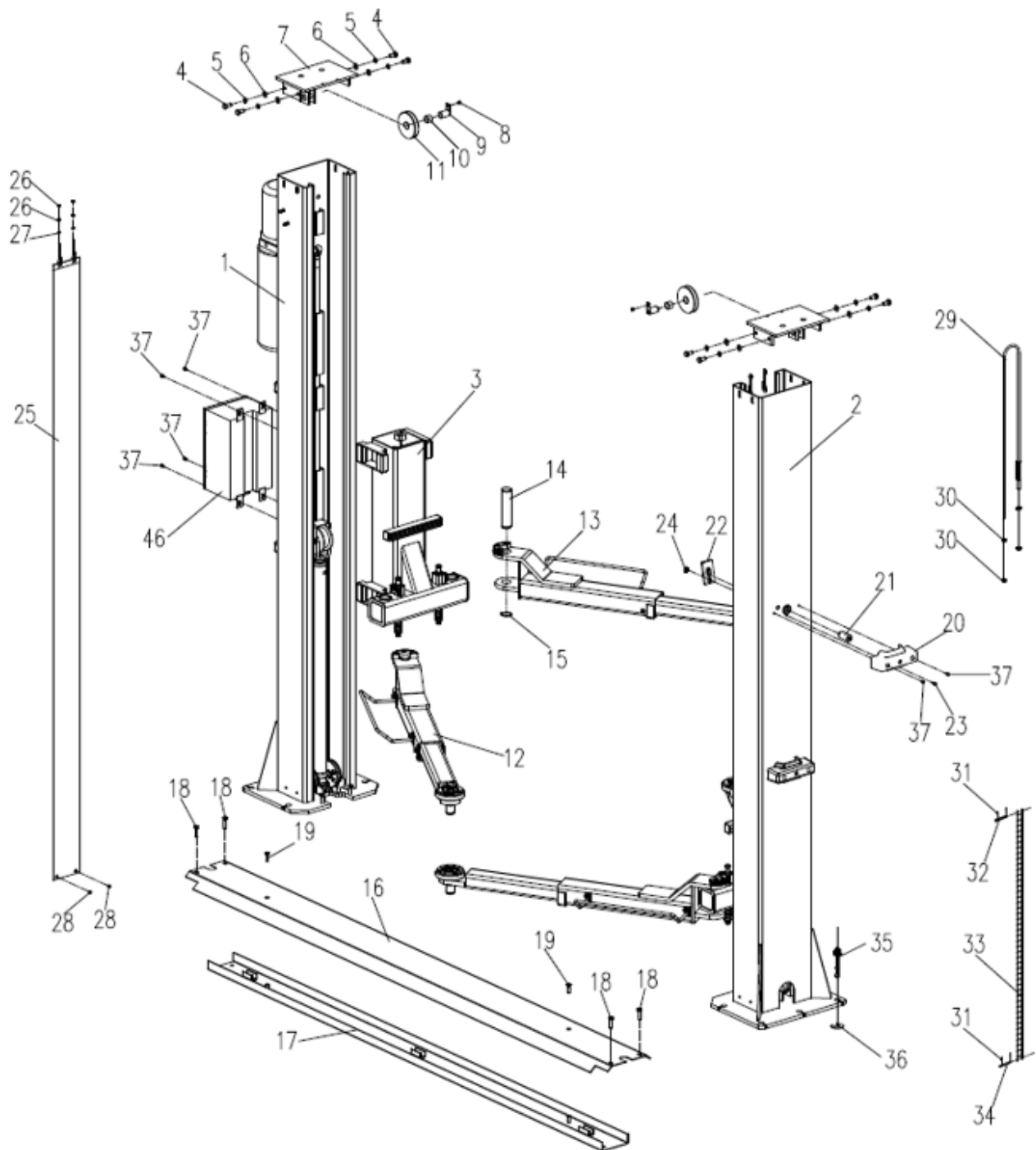

SØJLER

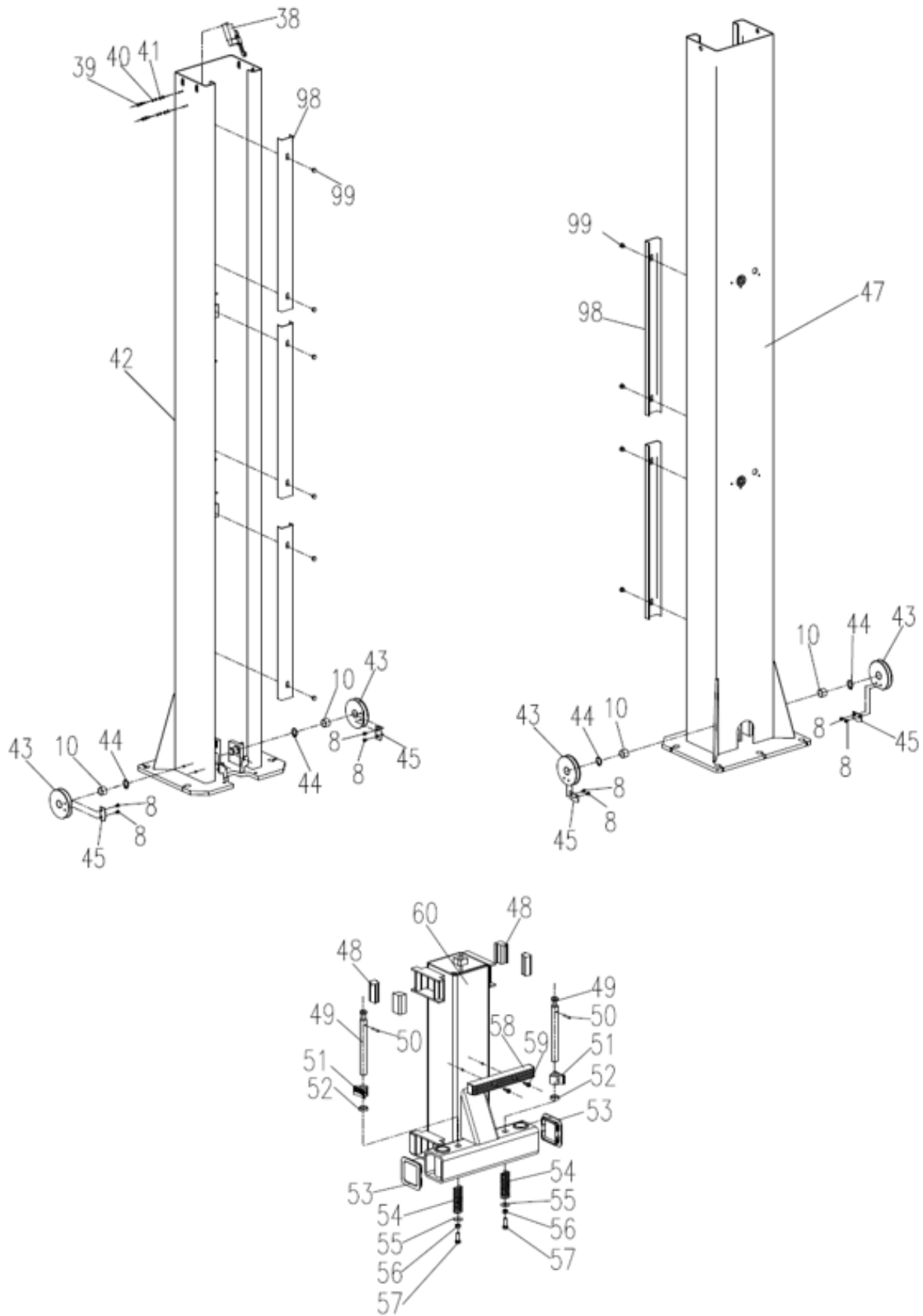

HYDRAULIK & LØFTEARME

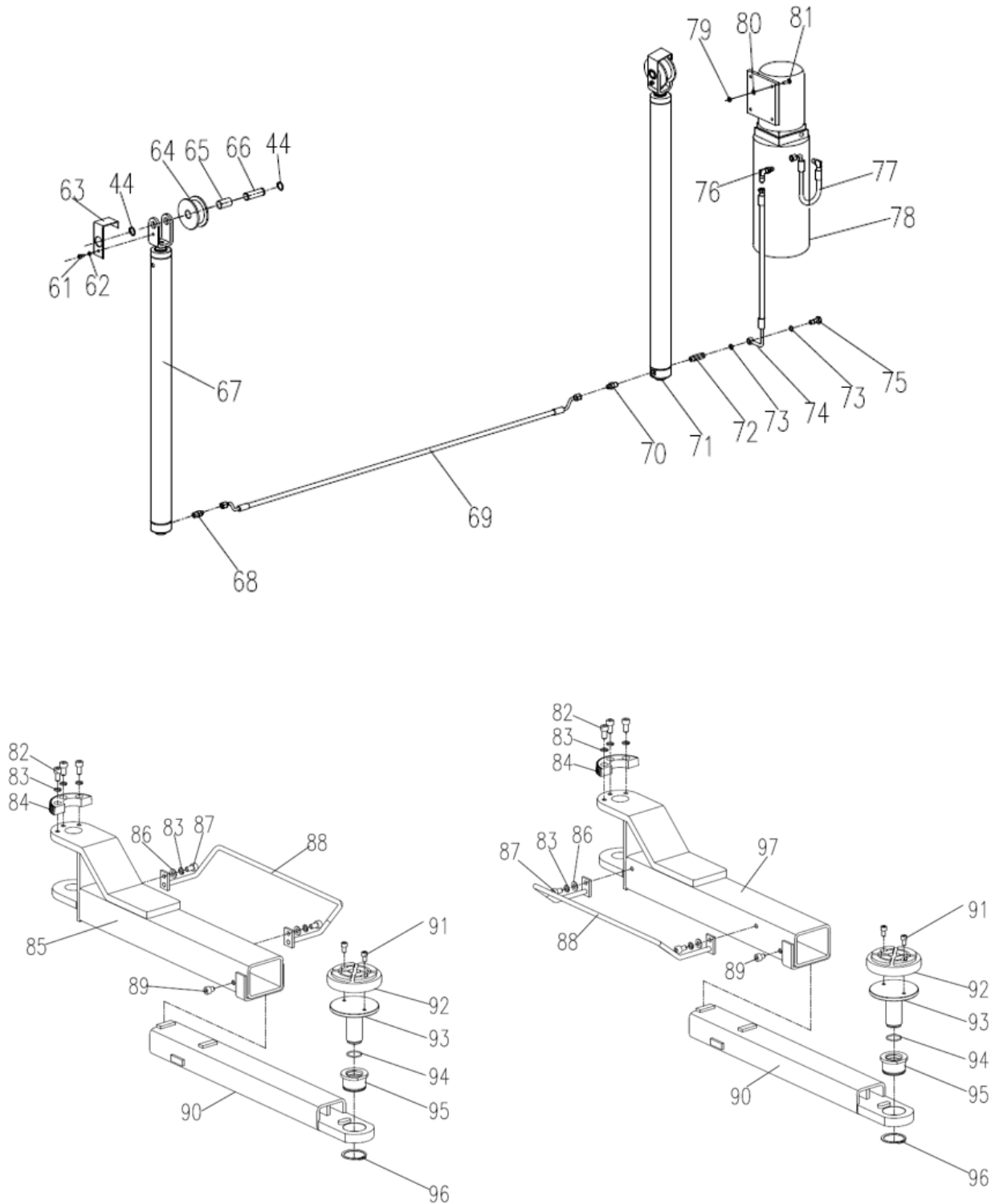

OPBEVARING OG BORTSKAFFELSE

Opbevaring

Når udstyret skal opbevares i længere tid:

- Afbryd strømforsyningen
- Smør alle de dele, der kræver smøring: vognens mobile kontaktflade osv.
- Tøm alle olie-/væskebeholdere.

Bortskaffelse

Når udstyrets levetid er udløbet, og det ikke længere kan bruges, skal du afbryde strømforsyningen og bortskaffe det korrekt i henhold til relevante lokale bestemmelser.

EU OVERENSSTEMMELSESERKLÆRING

EU OVERENSSTEMMELSESERKLÆRING  <i>Original</i>	
Fabrikant:	P. Lindberg A/S Sdr. Ringvej 1 6600 Vejen Tlf.: 70212626 E-mail: salg@p-lindberg.dk CVR: 25903110 www.p-lindberg.dk
Erklærer herved at følgende maskine:	<i>Autolift, 3T PL varennummer 9059510</i>
Type / model:	<i>QJY230C-E</i>
Er i overensstemmelse med følgende direktiver:	<i>2006/42/EEC</i>
Anvendte standarder og normer:	<i>EN ISO 12100:2010 EN1493:2010 EN 60204-1:2018</i>
Dato og ansvarlig underskrift:	<i>Vejen d. 13-03-2024</i> <i>P. Lindberg A/S</i>  Morten Trolle Direktør 

Vi forbeholder os ret til uden foregående varsel at ændre de tekniske parametre og specifikationer for dette produkt.

LOGBOG

Kontrol Dato	Kontrolleret af	Bemærkning

SV

Bruksanvisning

(Översättning av original dansk
bruksanvisning)



Billyft 2-pelaryft– art. 9059510

Beskrivning: 2-pelars billyft med två hydraulcylindrar och elektriskt styrd lyft-/sänkfunktion 230 V. Billyften har en lyftkapacitet på 3 000 kg och en lyfthöjd på 190 cm.

Användningsområde: Billyften är beräknad till att lyfta personbilar samt små och mellanstora skåpbilar på upp till 3 ton.

Avsedd användning: Billyften får bara användas som denna bruksanvisning anger – all annan användning anses felaktig.

INNEHÅLL

INLEDNING.....	2
ALLMÄN INFORMATION.....	2
SÄKERHETSVARNINGER.....	3
SÄKERHETSPIKTOGRAM	5
TEKNISKA DATA.....	8
LAYOUT KONTROLLBOX	8
FUNKTION	9
ÖVERSIKTSRITNINGAR.....	10
INSTALLATION.....	11
FÖRE INSTALLATION	11
SÄKERHETSÅTGÄRDER FÖRE UPPSTÄLLNING	12
MONTERING	12
ANVÄNDNING	18
HYDRAULSYSTEM.....	20
KOPPLINGSSCHEMA.....	21
FELSÖKNING.....	22
UNDERHÅLL	23
SPRÄNGSKISS	25
FÖRVARING OCH ÅTERVINNING	28
EU-FÖRSÄKRAN OM ÖVERENSSTÄMMELSE.....	29
LOGGBOK.....	30

INLEDNING

Den här bruksanvisningen innehåller en beskrivning av maskinen och nödvändiga instruktioner för att kunna använda den säkert och korrekt samt instruktioner för dagligt och regelbundet underhåll av maskinen.



Bruksanvisningen kan inte ta hänsyn till alla tänkbara situationer som kan uppstå i samband med användning av maskinen, varför det alltid är viktigt att använda sunt förnuft och vara noggrann och försiktig vid hanteringen av maskinen. Maskinen får endast användas av personer som har den fysiska förmågorna som krävs för det och som har läst och förstått bruksanvisningen.

Det är en ev. arbetsgivares (maskinens ägares) ansvar att säkerställa att alla som ska använda, serva, underhålla eller reparera maskinen har läst och förstått bruksanvisningen.

Observera att det kan finnas krav på att registrera utbildning av medarbetare samt kontroll och underhåll. Det är vid var tid arbetsgivarens/maskinägarens ansvar att se till att detta sker. Det är också köparens skyldighet att undersöka om det finns lokala regler för installation och användning av vissa produkter.

Det rekommenderas att endast använda reservdelar och tillbehör i original. Användning av icke originaldelar kan vara farligt samt förkorta maskinens livslängd och försämra dess prestanda. Dessutom kan garantin upphöra att gälla.

Garantin upphör att gälla vid skador som uppstått genom att instruktionerna inte följts, vid felaktig användning av maskinen eller vid ändringar på maskinen.

Om tvivel uppstår om tolkningen av bruksanvisningen ska leverantören kontaktas.

ALLMÄN INFORMATION

Bruksanvisningen är viktig för säker drift av denna maskin och ska alltid förvaras tillsammans med den och bör följas med maskinen vid utlån eller vidareförsäljning. LÄS, FÖRSTÅ OCH FÖLJ anvisningarna i bruksanvisningen innan utrustningen tas i drift.

Illustrationerna i bruksanvisningen är vägledande och kan i vissa fall avvika från det levererade.

Bruksanvisningen har utarbetats i enlighet med Maskindirektivet 2006/42/EG och de relevanta tekniska standarderna.

Maskinen är utrustad med säkerhetsmärken som ska underhållas och bytas ut när de inte längre går att läsa.



Denna symbol tillsammans med orden: **FARA, VAR FÖRSIKTIG, VARNING** används i bruksanvisningen för att rikta uppmärksamheten mot maskinens säkerhet och drift. Det är viktigt att följa alla de angivna riktlinjerna.

FARA – indikerar en mycket farlig situation som, om den inte undviks, KOMMER ATT leda till dödsfall eller allvarliga personskador.

VARNING – indikerar en potentiellt farlig situation som, om den inte undviks, KAN leda till dödsfall eller allvarliga personskador.

VAR FÖRSIKTIG – indikerar en potentiellt farlig situation som, om den inte undviks, KAN leda till mindre eller måttliga personskador.

SÄKERHETSVARNINGER



- Bruksanvisningen är en del av billyten. Läs denna bruksanvisning noggrant före installation och idrifttagning. Kontakta leverantör om der är osäkerhet på hur instruktionerna ska tolkas.
- Vi rekommenderar att installationen av lyften utförs av kvalificerad personal.
- Förvara alltid bruksanvisningen på en lättillgänglig plats så att reparations- och underhållsintervallen hålls.
- Använd endast det som beskrivs i denna bruksanvisning. Använd endast de adaptrar som rekommenderas av tillverkaren.
- Denna utrustning får endast användas för det klart angivna ändamålet och får aldrig användas för något annat ändamål.
- Tillverkaren ansvarar inte för skador som uppstår till följd av felaktig användning eller användning för andra ändamål.
- Använd alltid skyddsglasögon.

VIKTIGA SÄKERHETSANVISNINGAR

Följ alltid grundläggande säkerhetsåtgärder:

- Lyften bör endast användas av personer som har fått noggranna instruktioner i användande och underhåll av lyften.

- Lyften bör inte monteras där det råder mycket stora temperaturskillnader. Lyften tål heller inte större mängder fukt och väta.
- Se alltid till att strömmen är frånkopplad vid reparation av lyften.
- För att minska risken för elektriska stötar, använd inte utrustningen på våta ytor och utsätt den inte för regn.
- För att minska risken för brand, använd inte utrustningen i närheten av öppna behållare med brandfarliga vätskor (bensin).
- När maskinen är i drift, håll personer som inte arbetar med maskinen borta från den.
- Använd inte utrustningen med en skadad sladd eller om utrustningen har skadade eller saknade delar innan den har inspekterats av en kvalificerad serviceperson.
- Var uppmärksam på att inte överbelasta lyften – den maximala belastningen står på typskylten.
- Lyft inte upp bilar med personer i och lyft aldrig personer på lyften.
- Håll alltid området runt billyften rent och snyggt.
- Placera lyftarmarna under bilen vid de av fordonstillverkaren angivna punkterna. Säkerställ att armarna är i låst läge.
- Var uppmärksam på att vid demonteringen av stora tunga föremål, exempelvis motor och växellåda, kan jämnviktpunkten påverkas.
- Kom ihåg att svänga tillbaka lyftarmarna när bilen körs av från lyften.
- Använd lämplig säkerhetsutrustning som arbetskläder, skyddsskor, hörselskydd och skyddsglasögon vid behov.
- Läs och förstå säkerhetsanvisningarna på sidan av lyften.
- Håll hår, lösa kläder, fingrar och alla kroppsdelar borta från rörliga delar.
- Sätt inte säkerhetsanordningarna ur funktion.
- Hydraulolja av typen HVI 32 eller HVI 46 ska användas till billyften.
- Tänk på att alltid sörja för tillräcklig ventilation vid arbete med förbränningsmotorer.
- Håll alltid ett öga på lyften när den är i drift/rör sig.

Dansk importör:

P. Lindberg A/S.
Sdr. Ringvej 1
DK-6600 Vejen
CVR-nr DK 25903110

SÄKERHETSPIKTOGRAM



VARNINGER

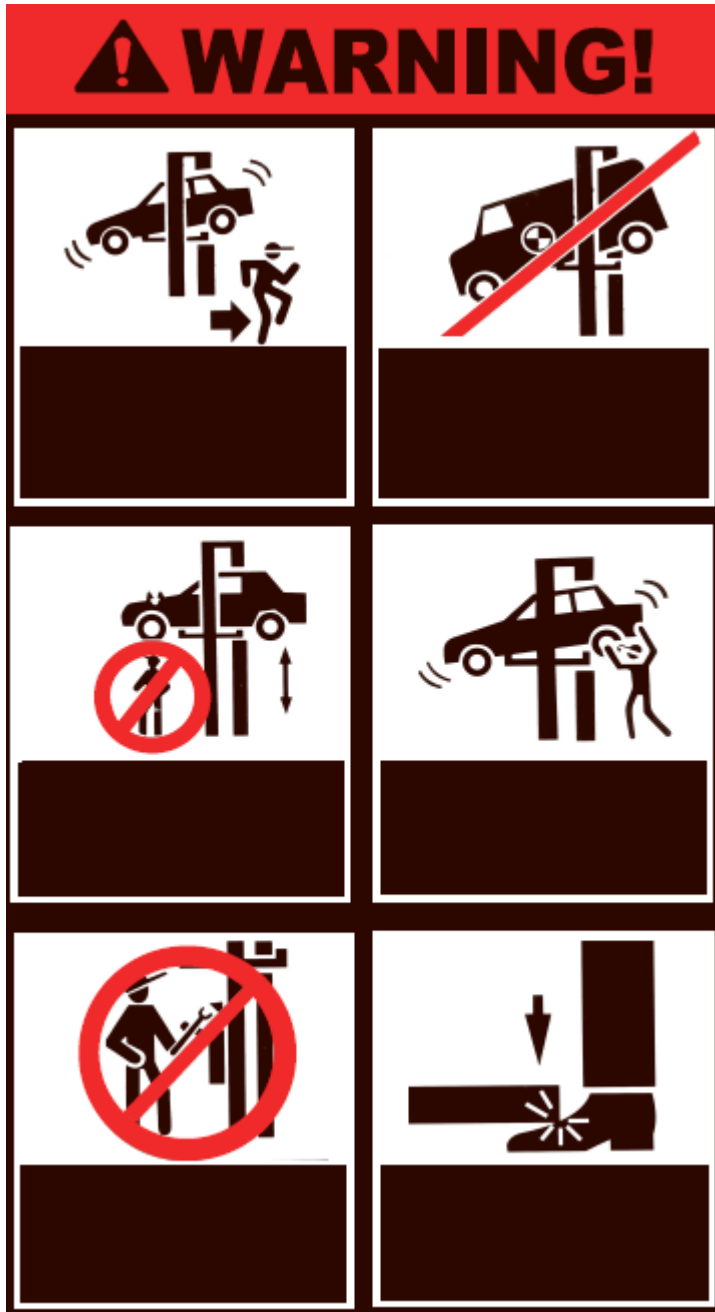

Spring undan ifall bilen tippas av lyften.

Placera alltid ilen med mittpunkten mellan pelarna.

Stå inte under lyften vid höjning och sänkning.







Undvik aggressiv skakning av bilen.

Det är inte tillåtet att försätta säkerhetsfunktionerna ur drift.

Akta fötterna vid nedsänkning.

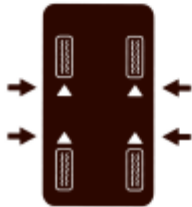

VAR FÖRSIKTIG

 CAUTION!	
	
	
	

Lyften bör endast användas av fackpersoner.

Det bör endast finnas utbildad fackpersonal i lyftområdet.

Använd de av fabriken föreskrivna lyftpunkterna.

Använd stödbockar när jämviktspunkten förflyttas vid demontering eller montering av tunga komponenter.

Användning av förlängningar kan minska lyftkapaciteten och ändra balanspunkten.

Var uppmärksam på balanspunkten och lasten - extra förlängningar kan minska lyftkapaciteten och skapa risk för fall.

VAR FÖRSIKTIG



SÄKERHETSANVISNINGAR

SAFETY INSTRUCTIONS

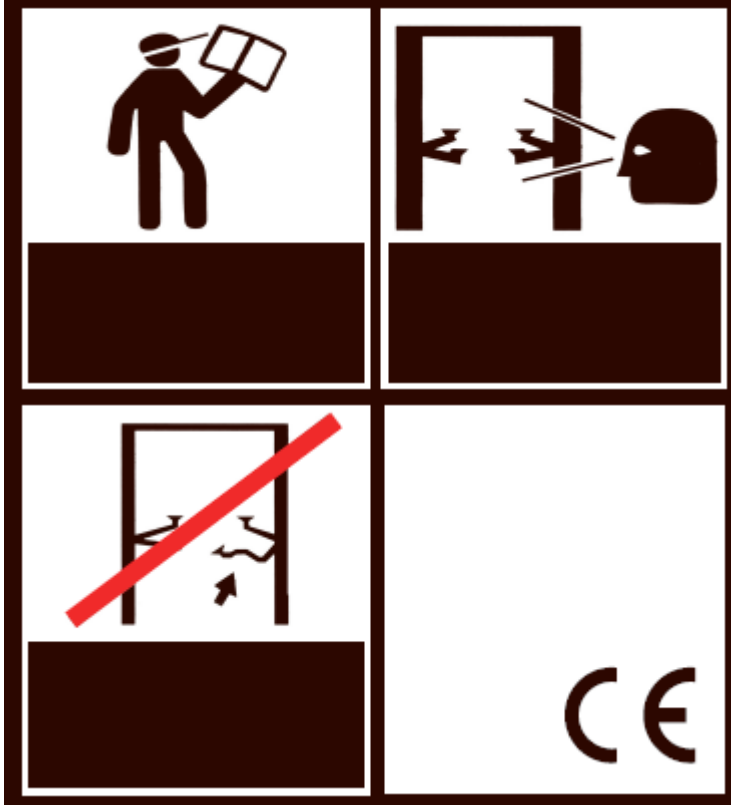

Läs och förstå bruksanvisningen före installation och användning.

Utför regelbundna inspektioner.

Använd inte en skadad lyft.

TEKNISKA DATA

Modell	Beskrivning
QJY230C-E Golvmonterad billyft	2-pelars elhydraulisk billyft 3 ton

LAYOUT KONTROLLBOX



POWER-KNAPP

Lyser grönt när utrustningen är påslagen.

ALARM-KNAPP

Lyser rött och piper när utrustningen är nedfälld.

STRÖMBRYTARE

Vrids för att slå på och av pelarlyften.

NÖDSTOPP

Bryter strömmen. Starta om genom att vrida på ratten.

UPP-KNAPP

Tryck för att höja lyften.

NER-KNAPP

Tryck för att sänka lyften. Obs - Lyften kommer först att lyftas något för att frigöra låsspärren.

LÅS-KNAPP

Tryck för att aktivera låset.

(Det svarta handtaget är till för att öppna kontrollboxen)

FUNKTION

El hydraulisk lyft med två hydrauliska lyftpelare med ställinor för att kompensera obalans och höjden på lyftarmarna.

Elektriska låsanordningar/spärrar som förhindrar att lyften sjunker vid slangbrott.

Med ett tryck på sänkingsknappen  lyfts lyften en liten bit, låsspärrarna åker in och lyften sänks.

När lyften höjs mer än 190 mm låses lyftarmarna mekaniskt, så att de inte kan fällas in eller ut.

Lägsta lyftpunkt 110 mm.

Modell	QJY230C-E
Tillåten last	3.0T
Max. lyfthöjd mm	1.900 mm
Lyfthastighet	<50 sekunder
Sänkhastighet	>40 sekunder
Motoreffekt	2.2 kW
Pelaravstånd invändigt	2.523 mm
Pelaravstånd utvändigt	3.350 mm
Maximal lyfthöjd	2.822 mm
Ljudnivå	< 70dB (A)
Hydrauliskt arbetstryck	18 Mpa
Elmotor	220V/50Hz 2,2 kW
Driftstemperatur	-5°C ~+40°C
Lagringstemperatur	-5°C ~+40°C

ÖVERSIKTSRITNINGAR

Fig. 1

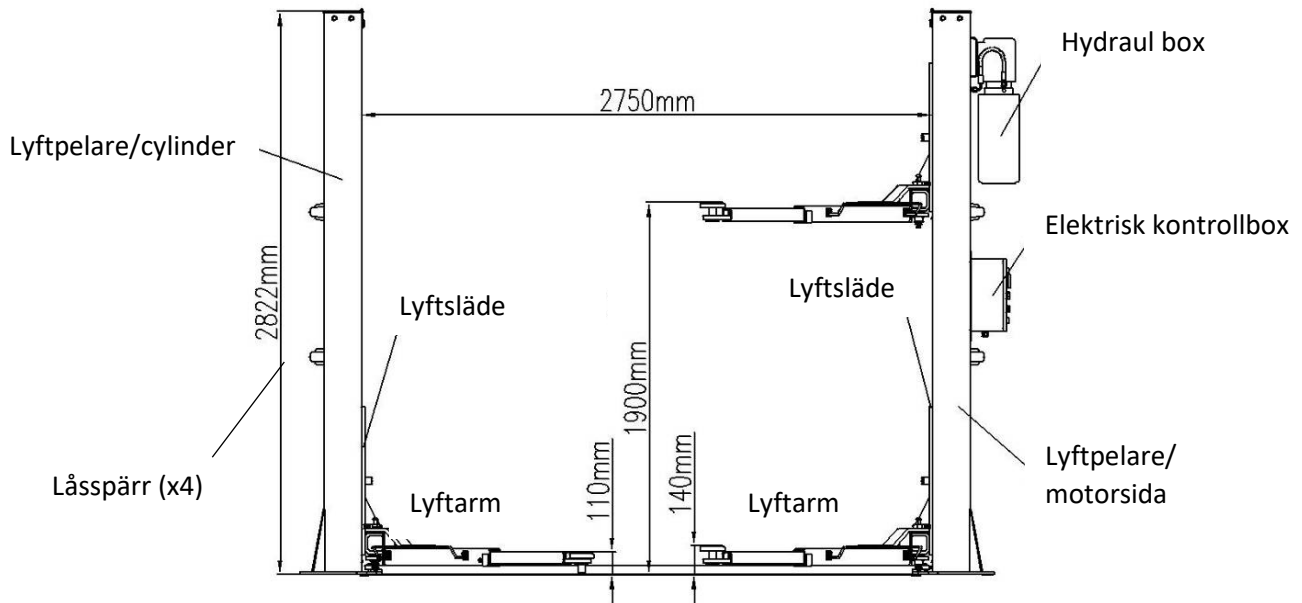
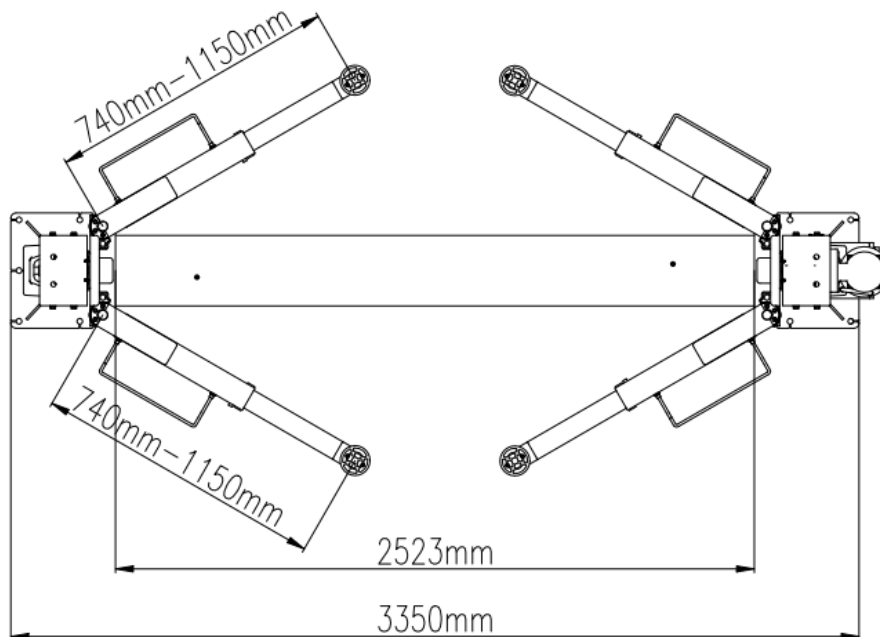

Fig. 2



INSTALLATION

FÖRE INSTALLATION

Nödvändiga verktyg och utrustning:

- Lämplig lyftutrustning
- Hydraulolja HLP 32
- Borrhammare med 3/4" borkrona
- Uppsättning av skiftnycklar, hylsor, uppsättning av sexkantsnycklar, skruvmejslar
- Hammare, tång

Lista över delar

Packa upp alla delar och kontrollera att inga delar saknas eller är skadade. Kontakta din leverantör om delar saknas.

Underlagets beskaffenhet

Lyften måste användas på en slät och solid betongyta med en hållfasthet på mer än 3 000 psi, en planhetstolerans på mindre än 5 mm och en minsta tjocklek på 200 mm. Dessutom måste nytilverkad betongs substrat genomgå mer än 28 dagars härdning och förstärkning.

Layout av bottenplattan

(Som visas i figur 3)

Använd den totala bredden som utgångspunkt och dra två parallella linjer (#1 och #2) på betonggolvet med en felmarginal på 3 mm.

Bestäm pelarens position på ett kritstreck och markera bottenplattans totala bredd. Markera punkterna 3 och 4.

Dra en diagonal linje från punkt 3 till punkt 5 för att bilda en triangel. På så sätt kan linjerna #1 och #2 bestämma dragstångens position.

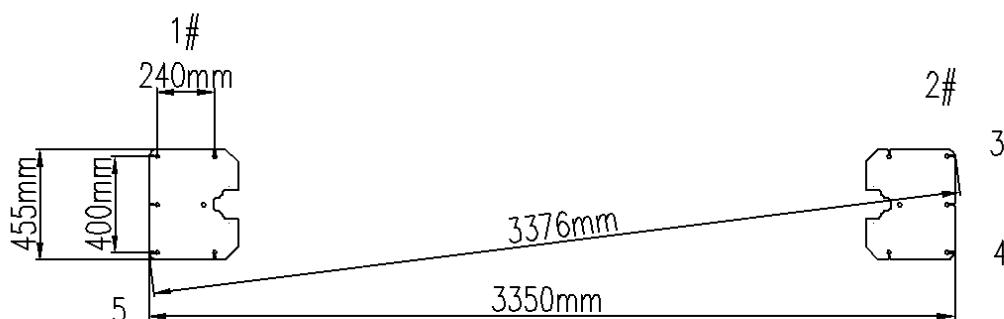

Figur 3

Hållfastheten på betongytan där lyften ska monteras måste ha en hållfasthet av 3000 psi/2,1 kg/mm². Nyanlagd betong måste ha en tjocklek på 250 mm och en torktid på fler än 20 dagar före montering och driftsättning.

SÄKERHETSÅTGÄRDER FÖRE UPPSTÄLLNING

1. Kontrollera att stolparna är parallella och vertikala i förhållande till golvet.
2. Alla hydrauliska och elektriska anslutningar måste kontrolleras med avseende på läckage och täthet innan lyften används.
3. Kontrollera och dra åt alla skruvar och bultar.
4. Använd inte ett fordon på lyften för det första testet.

MONTERING

Steg 1: Ta ut produkten ur förpackningen och förbered nödvändiga reservdelar och skydd (detta steg är mycket viktigt och informationen i diagrammet måste läsas och förstås före användning).

Steg 2: Ta bort stöden mellan de två pelarna med hjälp av en gaffeltruck eller annan lyftutrustning och ta sedan bort ramskruvarna.

Var uppmärksam på detta: Se till att pelarna inte kan falla eller glida, eftersom detta kan orsaka person- eller egendomsskador.

Steg 3: Efter att ha tagit bort den första pelaren, placera ett stöd under den andra pelaren och ta sedan bort skruvarna.

Steg 4: Res pelarna, först huvudpelaren och sedan hjälppelaren.

1. Borra förankringshål för varje spännbult i betonggolvet med en slagbormmaskin. Se till att borra vertikalt.
2. När hålen är borrade, avlägsna noggrant all smuts och damm i dem och se till att pelarna står kvar på den cirkel som tidigare ritats med krita (som visas i fig. 4).

Steg 5:

1. Borra hålen för golvankarna och se till att hålen är vertikala.
2. Avlägsna allt damm och alla partiklar och placera ankarna i hålen, använd en hammare för att slå i bultarna.
3. Dra åt med rekommenderat åtdragningsmoment (expansionsbultarna ska dras åt med 120 Nm).

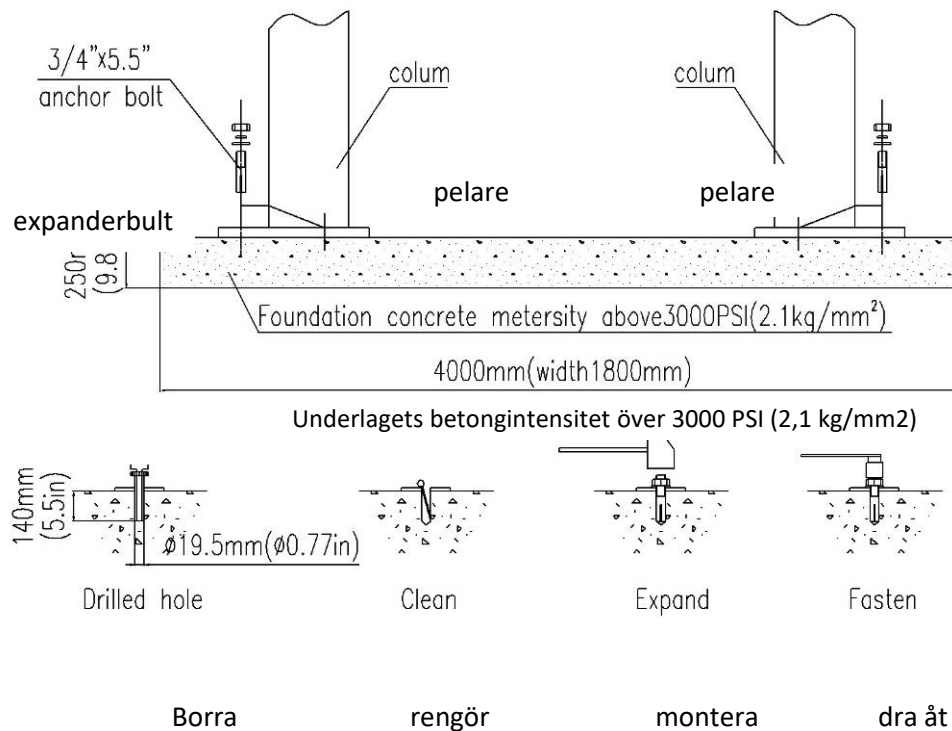

Steg 6: Ansluta vajerkabeln.

1. Lyft vagnarna på båda sidor ca 800 mm över betonggolvet.
2. Se till att säkerhetslåsen på varje pelare är helt inkopplade innan du försöker dra i vajrarna.
3. Vagnarna måste vara på samma höjd från betonggolvet innan du börjar.
4. Installera vajrarna som visas i diagrammet. (Bild 5)
5. Stålvajrarna måste justeras så att säkerhetsmekanismen går i ingrepp samtidigt som lyftet.
6. Stålvajrarna måste säkras och smörjas.

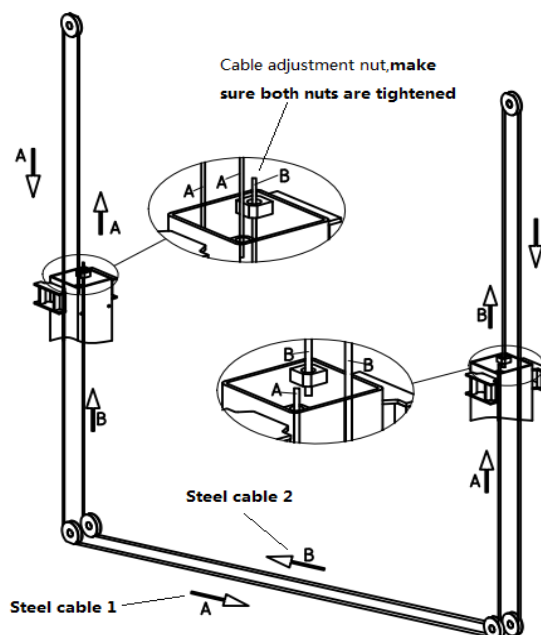

Fig. 5

Steg 7: Anslut oljeslangen och installera pumpen.

Anslut oljeslangen och installera motorenheten enligt följande diagram, (Fig.6)

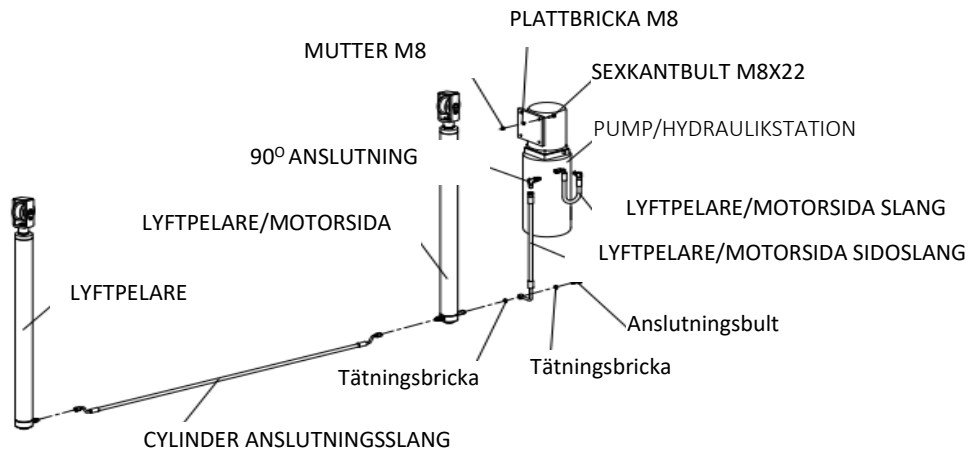

Fig. 6

Steg 8: Montera bottenplattan. (Fig.9)

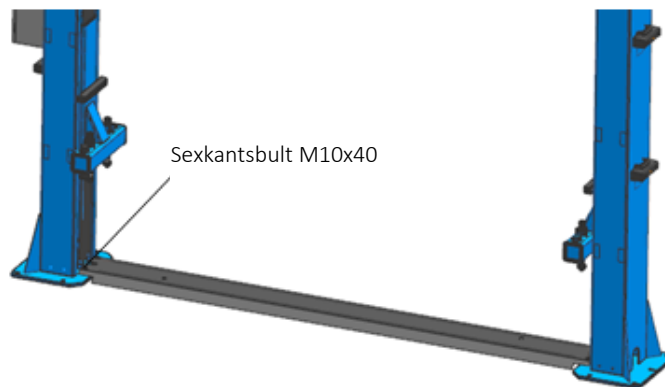

Fig. 9

Steg 9: Installera kontrollboxen och säkerhetsbrytaren (Fig. 10)

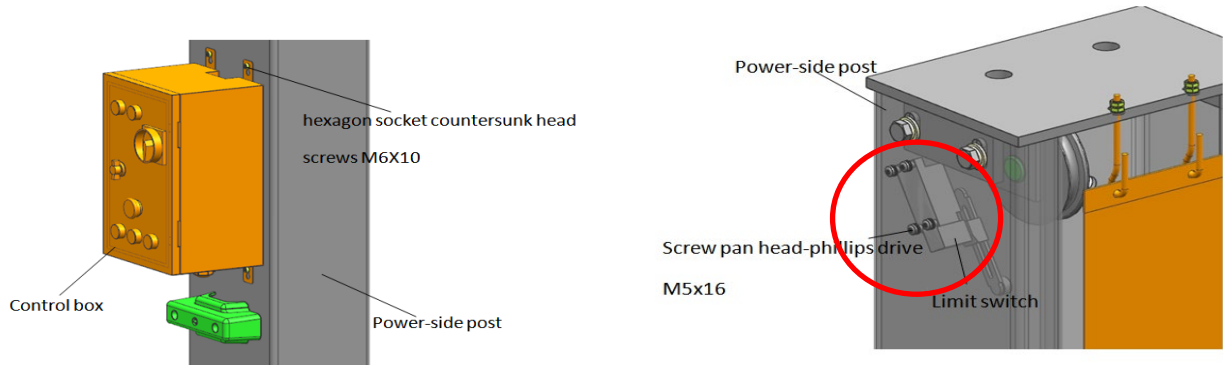
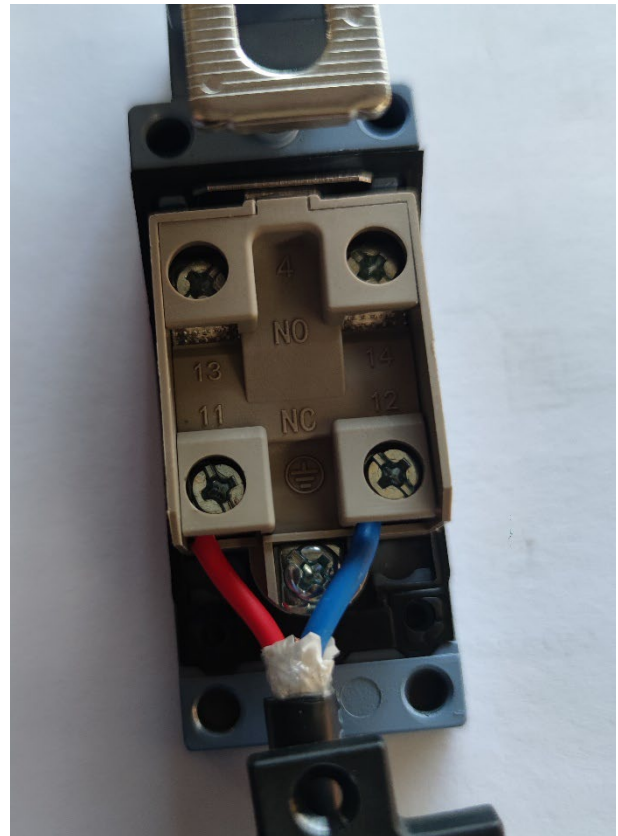

Fig. 10

Bilderna nedan visar placeringen av säkerhetsbrytaren inuti pelaren och kablarna i brytaren.



Steg 10: Montera lyftarmarna. (Fig. 11)

Montera lyftarmarna på vagnarna och kontrollera att låsen fungerar.

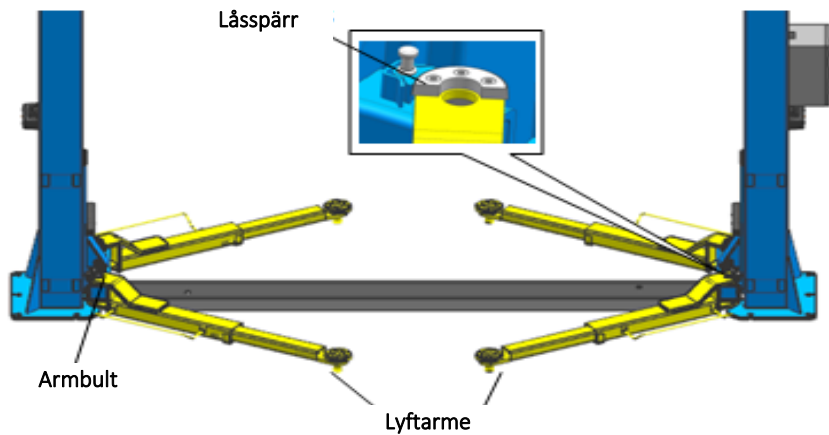

Fig. 11

Steg 11 Påfyllning av hydraulolja (Fig. 12)

Oljetankens volym är 10 L. Den måste fyllas till minst 80% (olja HLP 32 för vinter och olja HLP för sommar). På oljetanken finns markeringarna "MIN" och "MAX", oljenivån måste ligga mellan "MIN" och "MAX".

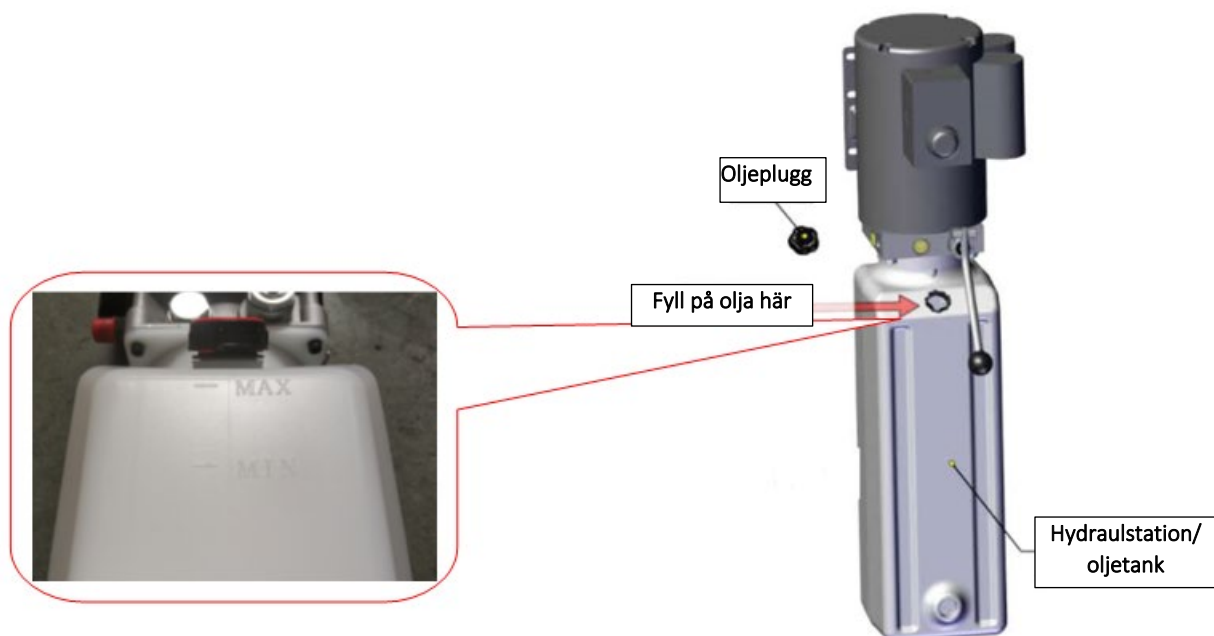

Fig. 12

Steg 12: Kontroll

1. När lyften testas för första gången, utför aldrig testet med ett fordon på lyften.
2. Kontrollera alla anslutningar.
3. Kontrollera att det inte finns några hydrauloljeläckage.

Saker som bör kontrolleras efter montering och före första driftsättning:

Nr	Kontrollpunkter	Ja	Nej
1	Är båda pelarna lodräta?		
2	Är pelarna monterade parallellt?		
3	Är oljeslangarna korrekt monterade och åtdragna?		
4	Är alla expanderbultar åtdragna till 18 kpm/180 Nm?		
5	Är lyftvajrarna säkert monterade?		
6	Är lyftarmarna säkert fastgjorda?		
7	Är lyftarmarnas låsmekanism korrekt justerad?		
8	Är elanslutningarna korrekt inkopplade?		
9	Är alla rörliga delar smorda?		
10	Är kedjor och vajrar smorda med fett (ska göras)		

ANVÄNDNING

Försiktighetsåtgärder vid användning

- Olika bilar har olika jämviktspunkt. Innan ett fordon lyfts upp är det viktigt att hitta rätt jämviktspunkt och sedan placera bilen på rätt plats mellan pelarna. Lyftarmarna svängs in under fordonet så att lyftfötterna blir korrekt placerade utifrån fordonstillverkarens anvisningar.
- Var uppmärksam på de säkerhetsåtgärder som krävs.
- Lyften har en lyftkapacitet på 3 ton. De hydrauliska ventilerna är fabriksinställda till detta och det är inte tillåtet att ändra på detta.

Förberedelser före användning

Innan lyften tas i bruk ska alla glidytor smörjas med vanligt smörjfett. Dessutom ska hydrauloljan kontrolleras. Den ska vara av typen HVI 32 eller HVI 46. Fyll på till ca 10 liter.

Inspektion före användning/kontroll av lyftfunktionen

- Säkerställ att de elektriska anslutningarna är korrekt monterade.
- Kontrollera att alla anslutningar och bultar är åtdragna.
Tryck på UPP-knappen för att starta motorn och lyftarmarna rör sig uppåt. Släpp UPP-knappen och lyftarmarna stannar. Tryck på NED-knappen för att sänka vagnen (lyftarmarna) och lyften kommer automatiskt att höjas för att frigöra säkerhetslåset innan den körs ner. Håll NED-knappen intryckt och vagnen (lyftarmarna) kommer att sänkas. Släpp NED-knappen och vagnen (lyftarmarna) slutar att sänkas.



VARNING

Använd inte lyften med skadade kablar eller skadade och saknade delar förrän den har inspekterats och reparerats av fackmän.

Lyfta bilen

Placera fordonet på rätt plats med jämviktspunkten mellan pelarna, sväng in lyftarmarna på den av tillverkaren föreskrivna platsen. Lyft fordonet något och kontrollera att den står säkert. När lyften har höjts 15–20 cm kontrolleras det att låsspärrarna säkrar att lyftarmarna inte kan svängas ut. *(Tänderna ska vara inåt mot låsskivan).*

Det är viktigt att tänderna på båda säkringarna är intakta och i fullt ingrepp när hissen lyfts mer än 20 cm.

Dessa fyra pinnbultar ska löpa enkelt och smidigt, smörjas regelbundet och fjädrarna ska vara i gott skick.



- Tryck på UPP-knappen på den elektriska styrboxen, lyft långsamt fordonet för att säkerställa lastbalansen och lyft sedan lyften till önskad höjd.
- Släpp upp UPP-knappen och vagnen stannar.
- Tryck på låsknappen på styrboxen för att aktivera säkerhetslåset. Nu kan du börja arbeta på det upplyfta fordonet.



VIKTIGT

- ◇ **Använd alltid alla fyra lyftarmarna för att lyfta fordonet**
- ◇ Innan fordonet lyfts skall alla hydraulslangar och kopplingar kontrolleras med avseende på oljeläckage. Vid läckage, använd inte lyften. Demontera den läckande kopplingen och tät den igen. Montera tillbaka kopplingen och kontrollera om det fortfarande finns oljeläckage.
- ◇ När fordonet är lyft, använd en stabilisator för att hålla fordonet i balans när du lägger till eller tar bort större, tunga föremål.

Sänkning av fordonet

Börja med att rensa området under fordonet så att det kan sänkas ned obehindrat. Tryck sedan på sänknappen. Lyften kör först upp en liten bit för att släppa säkerhetsspärrarna, därefter sänks lyften. För att kunna svänga ut lyftarmarna måste lyften sänkas ned helt.



Obs: Stäng av strömmen när hissen inte fungerar.

HYDRAULSYSTEM

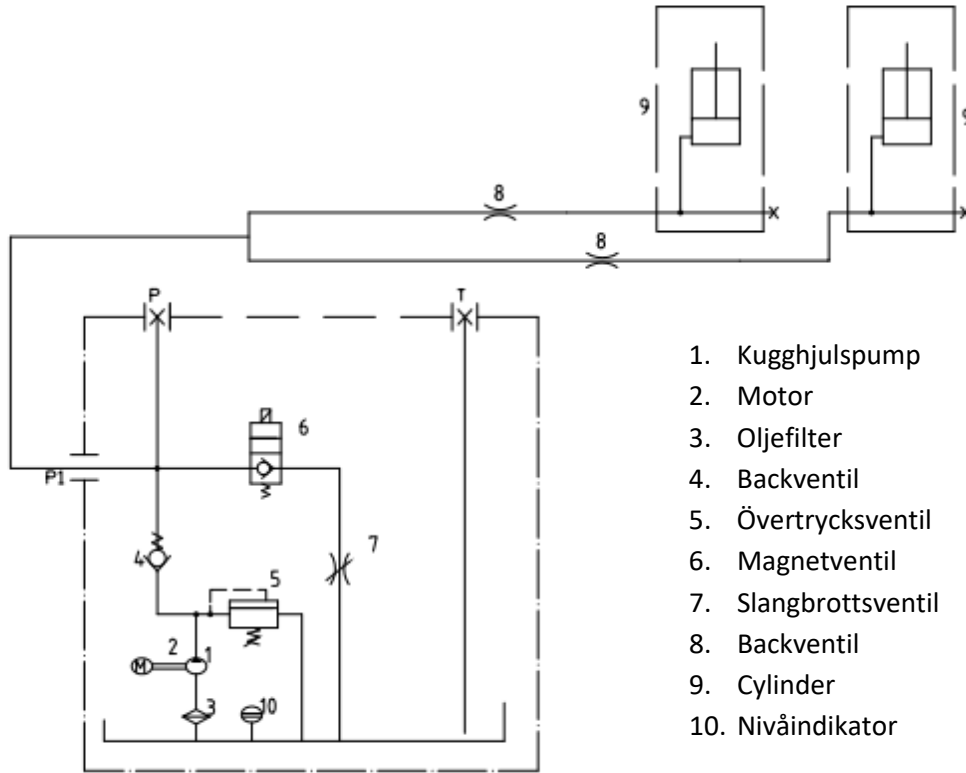

1. Kugghjulspump
2. Motor
3. Oljefilter
4. Backventil
5. Övertrycksventil
6. Magnetventil
7. Slangbrottsventil
8. Backventil
9. Cylinder
10. Nivåindikator

KOPPLINGSSCHEMA

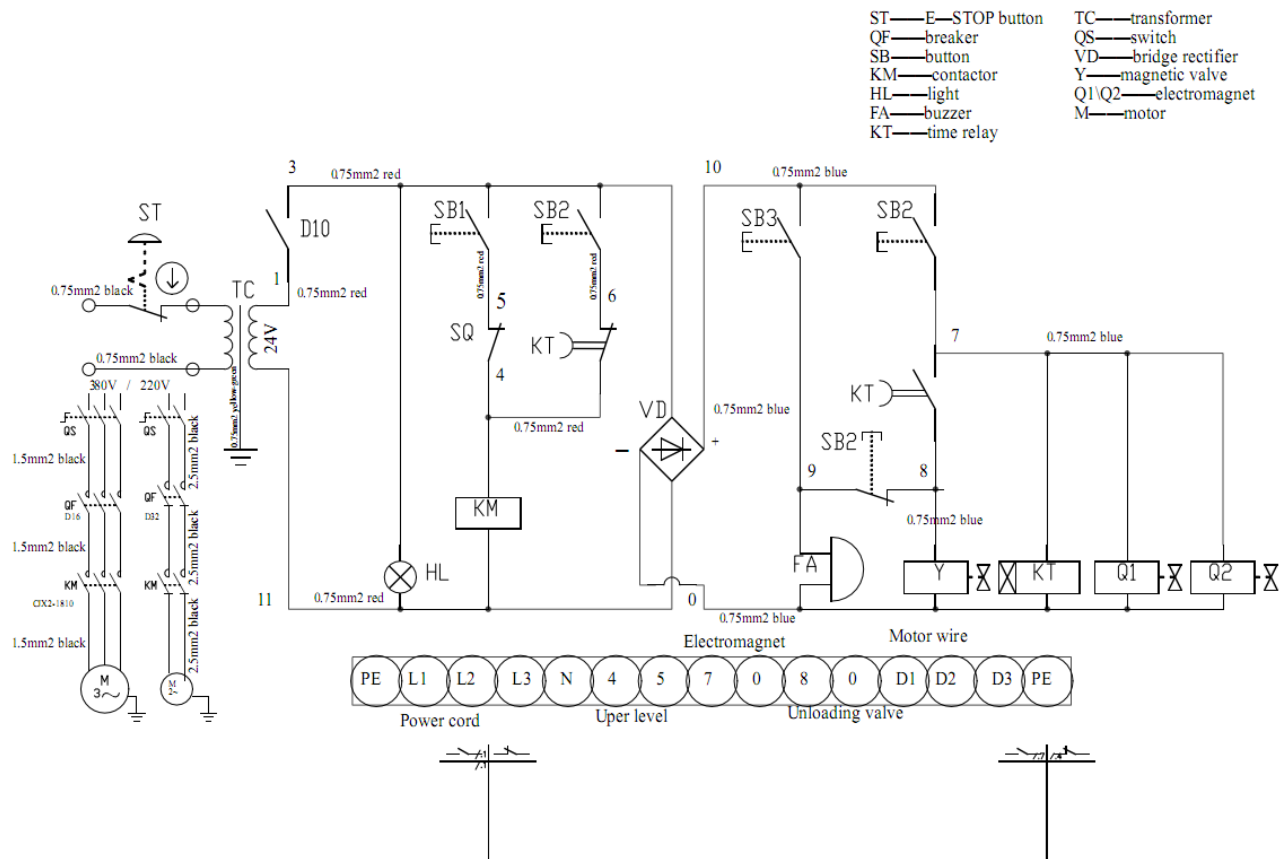

Elektrisk anslutning:

Den elektriska installationen bör göras av en fackmässigt utbildad elinstallatör, med de korrekta säkringsgrupperna.

Säkringsgrupp och vägganslutning ingår ej.

UPP-knapp

- När elkabeln är korrekt ansluten, slå på strömbrytaren.
- Under lyftet, när du har tryckt på UPP-knappen, går oljepumpen i gång och vagnen stiger (lyftarmarna höjs). Släpp upp UPP-knappen för att stoppa uppresningen. Tryck kort på låsknappen på styreboxen och vagnen (lyftarmarna) är låst.
- För att sänka ner vagnen (lyftarmarna), tryck på NED-knappen så att lyften automatiskt höjs för att frigöra säkerhetslåset innan den körs ner. Håll NED-knappen intryckt så sänks vagnen (lyftarmarna).
- Om en knapp inte reagerar, kontrollera om säkringen är frånslagen.

FELSÖKNING

Symptom	Problem	Åtgärd
Hydraulmotorn kör inte.	Kontrollera säkringarna. Kommer det ström till motorn? Kontrollera kablarna. Elmotorn är defekt.	Byt ut säkringar eller återställ automatsäkring. Felsök och reparera avbrottet. Byt ut defekta kablarna. Byt ut elmotorn.
Hydraulmotorn kör men lyften lyfter inte.	Den elektriska sänkventilen står öppen. Hydraulpumpen suger in luft. Hydrauloljenivån är för låg.	Kontrollera kabelanslutningarna och/eller byt ut ventilen. Kontrollera alla slanganslutningar. Efterfyll hydraulolja HVI 32 eller HVI 46 (påfyllningsmängden från ny är 10 liter).
Hydraulmotorn kör, lyften höjer sig utan belastning, men lyfter <u>inte</u> ett fordon.	Elmotorn får inte tillräckligt med ström. Orenheter i de hydrauliska ventilerna. Säkerhetsventilen är ställd för lågt. Lyften är överbelastad.	Kontrollera strömförsörjningen. Ta bort ventilerna och rengör dem. Rengör ev. hela hydraulsystemet. Justera säkerhetsventilen. Kontrollera fordonets vikt.
Lyften sjunker långsamt, utan att sänknappen används.	Orenheter i de hydrauliska ventilerna. Oljeläckage i slanganslutningarna.	Ta bort ventilerna och rengör dem. Rengör ev. hela. Åtgärda de defekta hydrauliska anslutningarna.
Lyfthastigheten är mycket långsam, och det kommer oljeskum ut från oljepåfyllningspluggen.	Luft och olja blandas. Tilloppsslangen suger in luft. Oljereturslangen är lös.	Byt ut hydrauloljan. Efterspänn alla tilloppsslangar. Efterspänn alla oljeslangar.
Lyften lyfter inte lika på bägge sidor.	Utjämningsvavrarna är inte korrekt justerade. Lyften är inte korrekt monterad på ett plant underlag.	Efterjustera utjämningsvavrarna. Det kan vara nödvändigt att placera några utjämningsplattor under den ena pelaren för att se till att lyften står plant.
Lyftbultarna är lösa.	Förankringshålet är borrarat för stort. Betongen är inte tillräckligt stark.	Fyll ut ankarhålet med kemiskt ankare, eller flytta lyften och borra nya hål i korrekt dimension. Gjut ett nytt underlag.

UNDERHÅLL

Observera att billyften kan vara föremål för en årlig lagstadgad serviceinspektion.

Obs! Loggbok för registrering av kontroll/underhållsåtgärder finns på den sista sidan i denna bruksanvisning.

Varje dag	Varje månad	Halvårsvis	Hydraulsystemet
Kontrollera lyftens allmänna tillstånd. Kontrollera att säkerhetspörrarna arbetar (tydliga klaffljud).	Kontrollera alla rörliga delar gällande slitage, brott eller skador.	Kontrollera alla rörliga delar gällande slitage, brott eller skador.	Efter 6 månader. Vid regelbunden användning byt hydraulolja. Se Fig. 8.
Kontrollera att pelarna lyfter sig enhetligt. Kontrollera att låsmuttern (3) är ordentligt åtdragen. Se Fig. 16 på nästa sida. Kontrollera att kedjorna arbetar enhetligt och är välsmorda.	Kontrollera att alla sprintar och pinnbultar är okej. Kontrollera alla hydrauliska anslutningar.	Smörj rullen på toppen av cylindern och kontrollera att denna rullar jämnt.	Efter 1 års användning rengörs hela det hydrauliska systemet. Fig. 17.
Kontrollera att det inte finns några läckor i hydraulsystemet.	Smörj lyftsläden på den invändiga sidan av anläggningsytorna.	Justera om nödvändigt att pelarna arbetar enhetligt.	Det kan efter år av användning uppstå läckage på packningar. Dessa är slitdelar och ska bytas ut när så sker.
Kontrollera att alla förankringsbultar är tillräckligt åtdragna.	Kontrollera att alla förankringsbultar är tillräckligt åtdragna.		
Kontrollera att låsskivan griper korrekt in i lyftarmarna.			

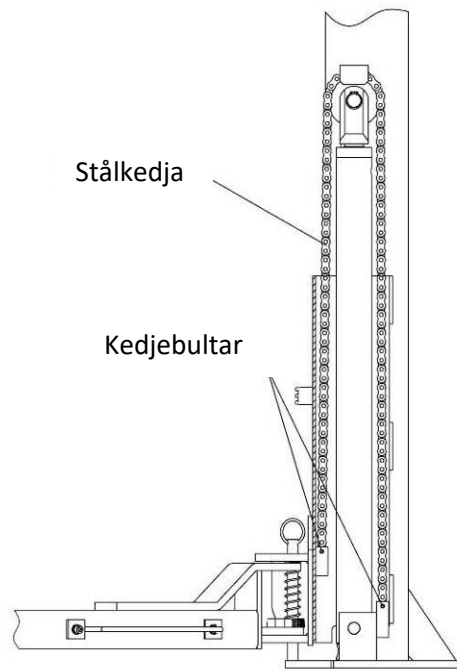
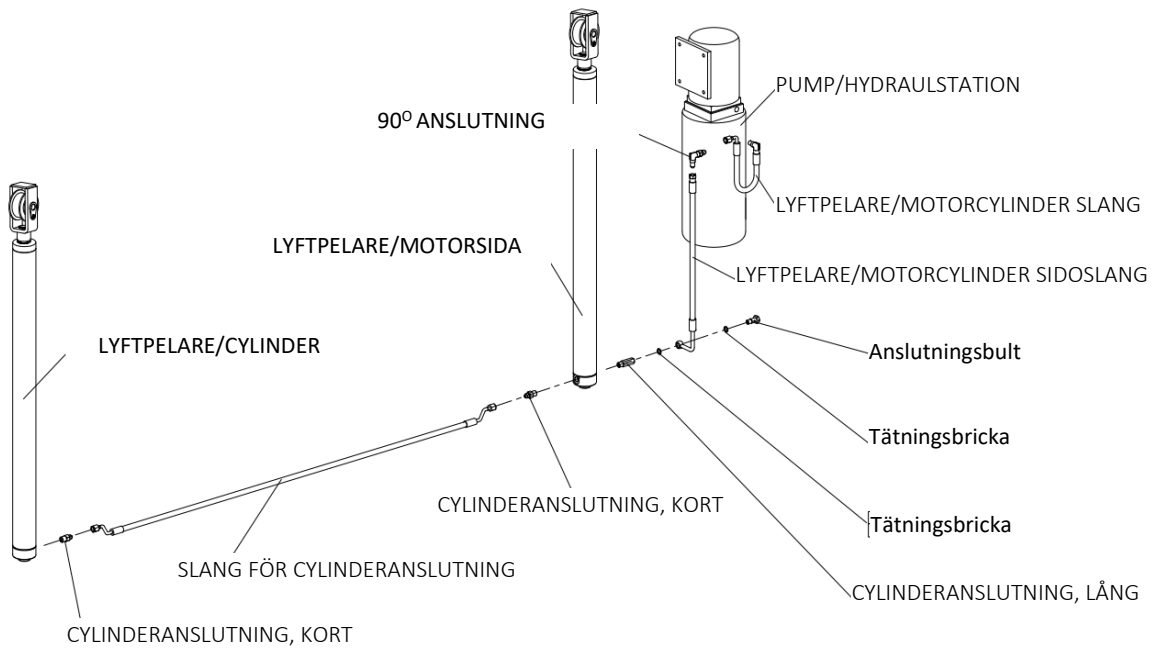

Fig.16

Ritning över hydraul rör



Figur 17

SPRÄNGSKISS

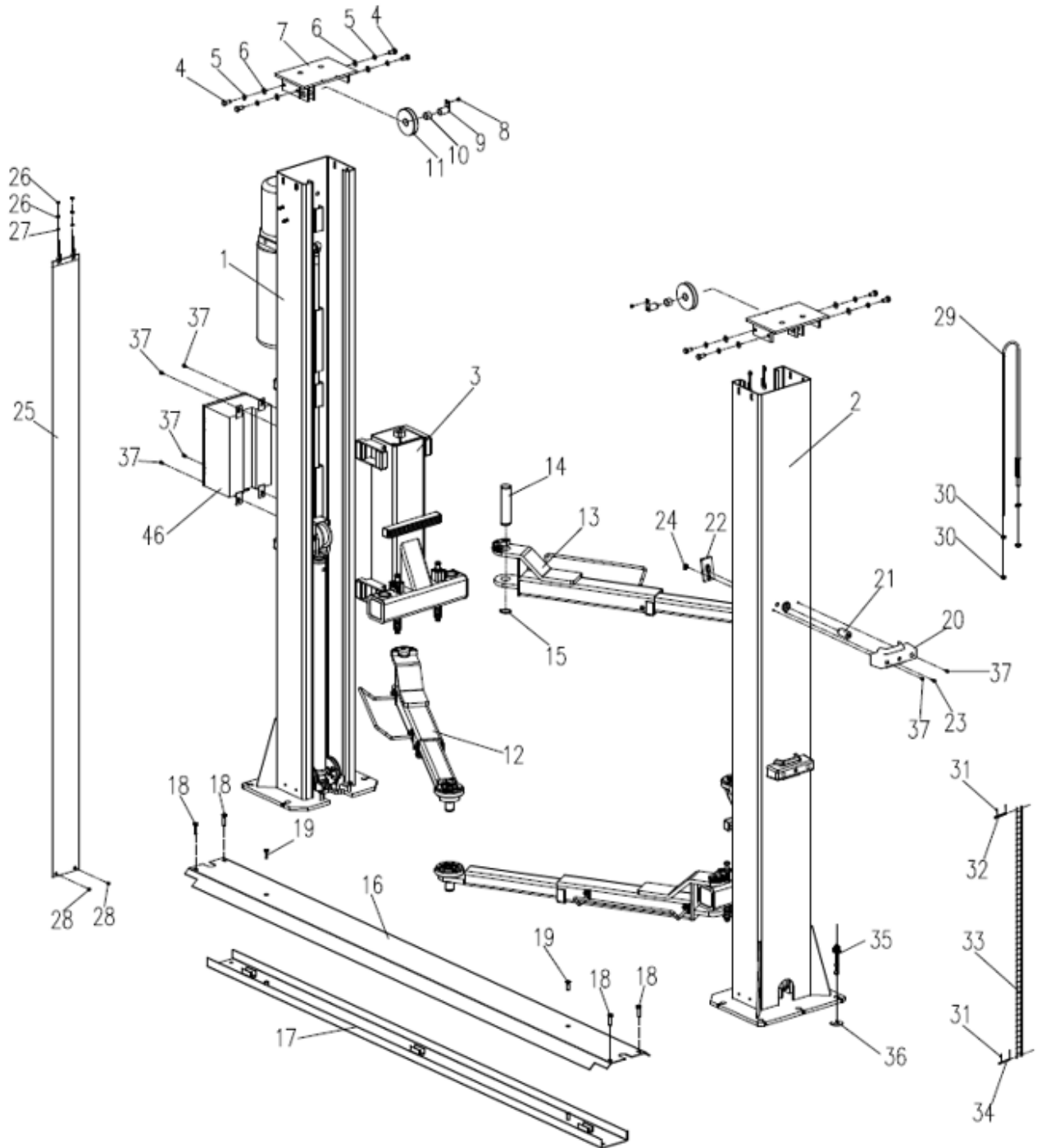

PELARE

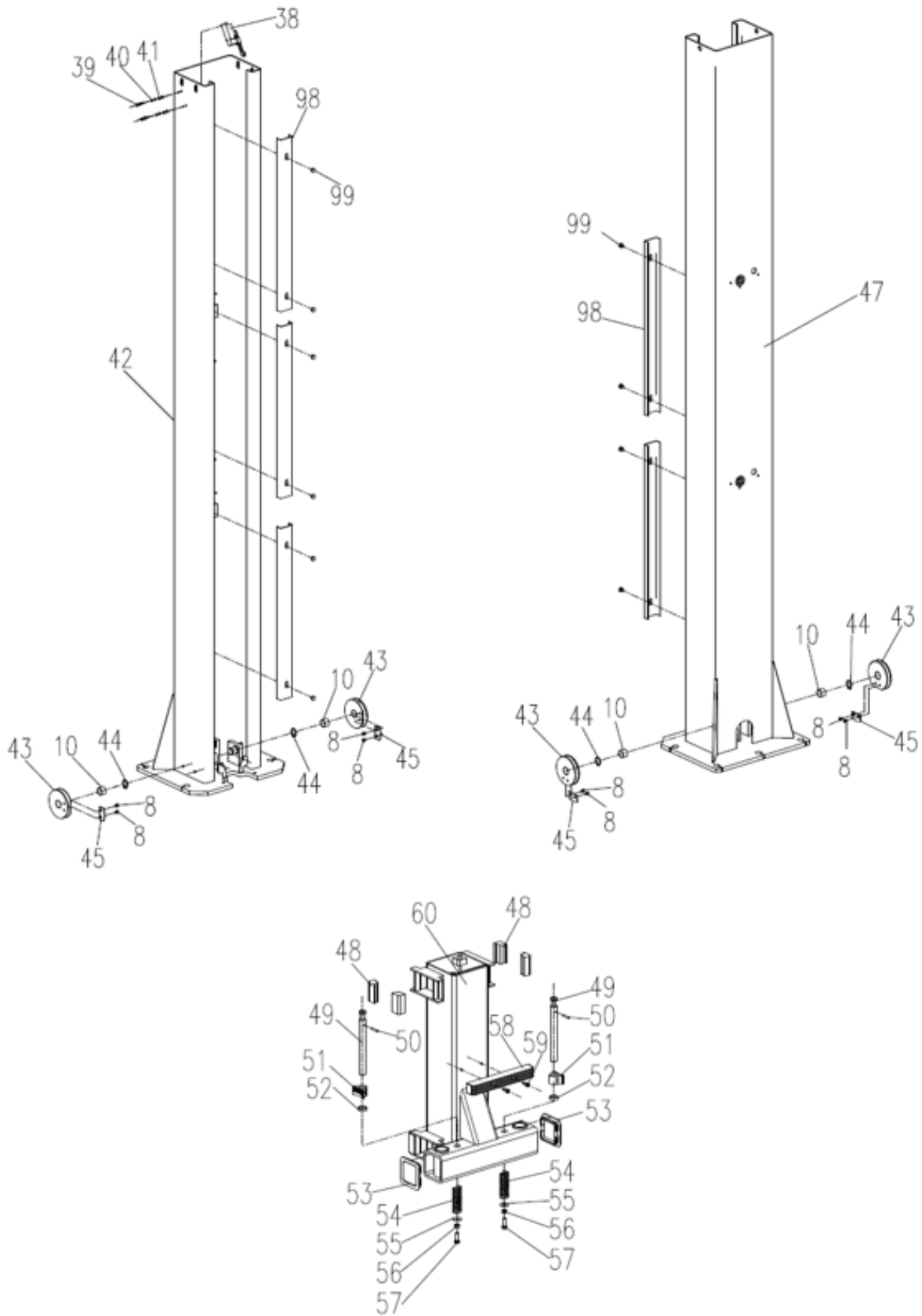

HYDRAULIK & LYFTARM

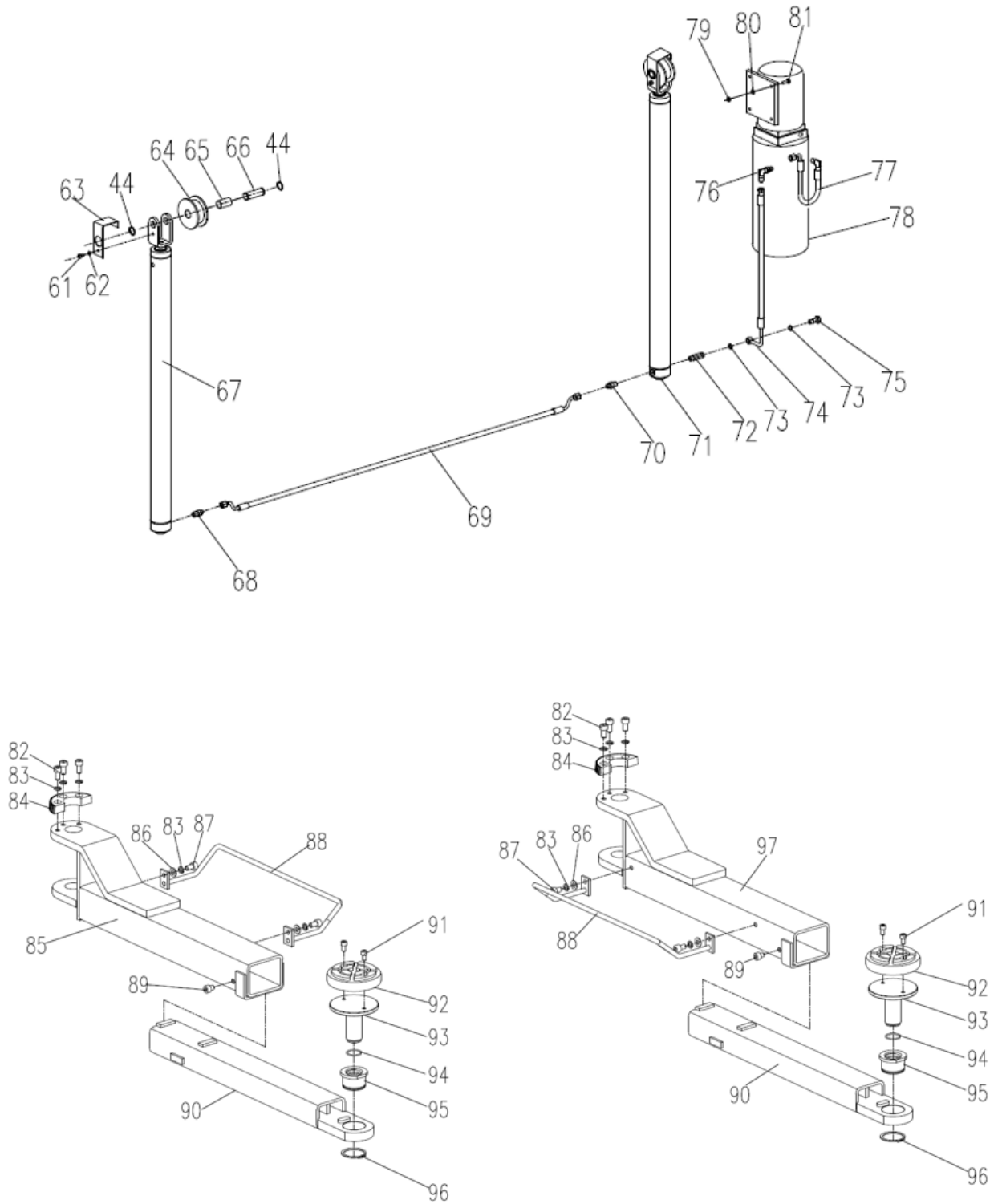

FÖRVARING OCH ÅTERVINNING

Förvaring

När utrustningen ska förvaras under en längre tid:

- Stäng av strömförsörjningen
- Smörj alla delar som behöver smörjas: vagnens mobila kontaktyta etc.
- Töm alla olje- och vätskebehållare.

Återvinning

När utrustningen har nått slutet av sin livslängd och inte längre kan användas, koppla bort strömförsörjningen och kassera den på lämpligt sätt enligt gällande lokala bestämmelser.

EU-FÖRSÄKRAN OM ÖVERENSSTÄMMELSE

EU-FÖRSÄKRAN OM ÖVERENSSTÄMMELSE 	
Översättning av original dansk EU-försäkrans om överensstämmelse	
Tillverkare:	P. Lindberg A/S Sdr. Ringvej 1 DK-6600 Vejen Tlf.: +45 70212626 E-mail: salg@p-lindberg.dk CVR: 25903110 www.p-lindberg.dk
Härmed förklara att följande maskin:	<i>Billyft, 3T</i> <i>PL art. 9059510</i>
Type / modell:	<i>QJY230C-E</i>
Överensstämmer med följande direktiv:	<i>2006/42/EEC</i>
Tillämpade standarder och normer:	<i>EN ISO 12100:2010</i> <i>EN1493:2010</i> <i>EN 60204-1:2018</i>
Datum och signatur:	<i>Vejen d. 13-03-2024</i> <i>P. Lindberg A/S</i>  Morten Trolle Direktør
	

Vi förbehåller oss rätten att ändra produktens tekniska parametrar och specifikationer utan föregående meddelande.

LOGGBOK

Kontroll-datum	Kontrollerat av	Anmärkning

DE

Bedienungsanleitung

(Übersetzung von der original dänischen
Bedienungsanleitung)



Hebebühne – Artikelnr. 9059510

Beschreibung: 2 Säulen Hebebühne, 2 Hydraulikzylindern und einer elektrischen Hebe-/Senkfunktion, 230 V. Die Hubkapazität der Hebebühne beträgt 3.000 kg bei einer Hubhöhe von 190cm.

Einsatzbereiche: Die Hebebühne ist zum Anheben von PKWs und kleinen bis mittelgroßen Transportern bis zu 3 Tonnen geeignet.

Zweckmäßige Verwendung: Die Hebebühne darf ausschließlich wie in dieser Betriebsanleitung beschrieben verwendet werden. Jegliche andere Art der Verwendung wird als falsch angesehen.

INHALT

EINLEITUNG	2
ALLGEMEINE INFORMATIONEN	2
SICHERHEITSWARNUNGEN	3
SICHERHEITSPIKTOGRAMME	5
TECHNISCHE DATEN.....	8
LAYOUT SCHALTKASTEN.....	8
FUNKTION	9
MASCHINENANSICHTEN	10
INSTALLATION	11
VOR DEM EINBAU	11
SICHERHEITSVORKEHRUNGEN VOR DEM AUFBAU	12
AUFSTELLEN	12
ANWENDUNG	18
HYDRAULIKSYSTEM.....	20
ELEKTROSCHALTPLAN	21
FEHLERSUCHE	22
WARTUNG.....	24
EXPLOSIONSZEICHNUNGEN	26
LAGERUNG UND ENTSORGUNG.....	29
EU-KONFORMITÄTSERKLÄRUNG.....	30
LOGBUCH	31

EINLEITUNG

Diese Bedienungsanleitung enthält eine Beschreibung des Geräts, die notwendigen Anweisungen für seinen sicheren und ordnungsgemäßen Einsatz sowie Richtlinien für seine tägliche und regelmäßige Wartung.



Das Benutzerhandbuch stellt abschließend keine Vollständigkeit der Auflistung aller möglicher Gefahrensituationen dar. Die Maschine darf nur von Personen benutzt werden, die über die erforderlichen Fähigkeiten verfügen und die Gebrauchsanweisung gelesen und verstanden haben.

Es liegt in der Verantwortung des Maschinenbesitzer sicherzustellen, dass alle Personen, die die Maschine bedienen, warten, instand halten oder reparieren, die Betriebsanleitung gelesen und verstanden haben.

Denken Sie daran, dass es erforderlich sein kann, die Schulung des Personals, die Überprüfung und die Wartung zu dokumentieren. Es liegt in der Verantwortung des Arbeitgebers oder des Maschinenbesitzers, dies jederzeit sicherzustellen. Der Käufer muss auch prüfen, ob es örtliche Vorschriften für die Installation und Verwendung bestimmter Produkte gibt.

Es empfiehlt sich, ausschließlich Originalersatzteile und Zubehör zu verwenden. Die Verwendung nicht originaler Ersatzteile kann gefährlich sein und die Nutzungsdauer und Leistung des Geräts beeinträchtigen. Dadurch kann auch der Anspruch auf Gewährleistung erlöschen.

Falls Anweisungen nicht befolgt werden, das Gerät nicht wie vorgesehen verwendet wird oder Änderungen am Gerät vorgenommen werden, übernehmen wir keinerlei Haftung.

Wenden Sie sich an den Lieferanten, wenn es Unklarheiten zum Inhalt dieser Bedienungsanleitung gibt.

ALLGEMEINE INFORMATIONEN

Die Bedienungsanleitung ist wichtig für den sicheren Betrieb dieser Maschine und muss mit dieser aufbewahrt und weitergegeben werden, wenn sie verliehen oder weiterverkauft wird. Alle Anweisungen in dieser Bedienungsanleitung müssen vor Inbetriebnahme des Geräts **GELESEN**, **VERSTANDEN** und dann stets **INGEHALTEN** werden.

Die Abbildungen im Benutzerhandbuch dienen nur zur Orientierung und können in einigen Fällen vom gelieferten Produkt abweichen.

Diese Bedienungsanleitung wurde gemäß der Maschinenrichtlinie 2006/42/EG und den maßgeblichen technischen Normen erstellt.

Das Gerät ist mit Sicherheitsschildern ausgestattet, die gepflegt und ausgetauscht werden müssen, wenn sie nicht mehr lesbar sind.



In der Bedienungsanleitung dient dieses Symbol in Verbindung mit den Wörtern **GEFAHR**, **ACHTUNG** und **WARNUNG** als Hinweis auf die Sicherheit und den Betrieb des Geräts. Es ist wichtig, alle angegebenen Anweisungen zu befolgen.

GEFAHR – gibt eine besonders gefährliche Situation an, die **UNWEIGERLICH** zu ernsthaften Verletzungen oder zum Tod führt, wenn sie nicht abgewendet wird.

WARNUNG – gibt eine potenziell gefährliche Situation an, die **MÖGLICHERWEISE** zu ernsthaften Verletzungen oder zum Tod führt, wenn sie nicht abgewendet wird.

ACHTUNG – gibt eine potenziell gefährliche Situation an, die **MÖGLICHERWEISE** zu geringfügigen oder leichten Verletzungen führt, wenn sie nicht abgewendet wird.

SICHERHEITSWARNUNGEN



- Die Bedienungsanleitung ist Teil der Hebebühne. Lesen Sie diese Anleitung vor der Installation und Inbetriebnahme sorgfältig durch. Wenn Sie Zweifel an der Auslegung der Anweisungen haben, wenden Sie sich an Ihren Lieferanten.
- Wir empfehlen, die Installation der Hebebühne von qualifiziertem Personal durchführen zu lassen.
- Bewahren Sie das Handbuch stets griffbereit auf, sodass Reparatur- und Wartungsvorschriften eingehalten werden.
- Verwenden Sie das Gerät nur wie in diesem Handbuch beschrieben. Verwenden Sie nur die vom Hersteller empfohlenen Adapter.
- Dieses Gerät darf nur für den angegebenen Zweck verwendet werden und darf niemals für andere Zwecke eingesetzt werden.
- Der Hersteller haftet nicht für Schäden, die durch unsachgemäßen oder zweckentfremdeten Gebrauch entstehen.
- Tragen Sie immer eine Schutzbrille.

WICHTIGE SICHERHEITSANWEISUNGEN

Beachten Sie stets die grundlegenden Sicherheitsvorkehrungen:

- Die Hebebühne darf nur von Personen verwendet werden, die bezüglich der Verwendung und Wartung ausführlich eingeschult worden sind.
- Die Hebebühne darf in Bereichen mit großen Temperaturunterschieden nicht aufgestellt werden. Er darf außerdem nicht völlig nass werden.
- Bei Reparaturen an der Hebebühne stets die Stromzufuhr unterbrechen.
- Um die Gefahr eines Stromschlags zu verringern, verwenden Sie das Gerät nicht auf nassen Oberflächen und setzen Sie es nicht dem Regen aus.
- Um die Brandgefahr zu verringern, betreiben Sie das Gerät nicht in der Nähe von offenen Behältern mit brennbaren Flüssigkeiten (Benzin).
- Wenn das Gerät in Betrieb ist, halten Sie Personen, die nicht mit dem Gerät arbeiten, fern.
- Betreiben Sie das Gerät nicht mit einem beschädigten Kabel oder bei fehlenden und beschädigten Teilen, bevor es nicht von einem qualifizierten Servicetechniker inspiziert worden ist.
- Achten Sie darauf, die Hebebühne nicht zu überlasten. Die max. zulässige Belastung steht auf dem Typenschild.
- Autos mit darinsitzenden Menschen dürfen nicht angehoben werden, und heben Sie niemals Personen auf der Hebebühne.
- Der Bereich um die Hebebühne muss immer aufgeräumt sein.
- Die Hebearme müssen an den vom Autohersteller angegebenen Punkten unter das Auto gebracht werden. Vergewissern Sie sich, dass die Arme gesichert wurden.
- Bitte beachten Sie, dass sich bei der Demontage von schweren Elementen wie z. B. Motor oder Getriebe der Schwerpunkt ändern kann.
- Denken Sie daran, die Arme wegzuklappen, wenn Sie das Fahrzeug aus der Hebebühne rausfahren möchten.
- Tragen Sie bei Bedarf geeignete Sicherheitsausrüstung wie Arbeitskleidung, Sicherheitsschuhe, Gehörschutz und Schutzbrille.
- Die Sicherheitsanweisungen an der Seite der Hebebühne müssen gelesen und verstanden werden.
- Halten Sie Haare, lose Kleidung, Finger und alle Körperteile von beweglichen Teilen fern.
- Die Sicherheitselemente dürfen nicht deaktiviert werden.
- Für die Hebebühne muss Hydrauliköl des Typs HVI 32 oder HVI 46 verwendet werden.
- Denken Sie daran, bei Arbeiten an Verbrennungsmotoren immer für ausreichende Belüftung zu sorgen.
- Behalten Sie die Hebebühne, während des Betrieb immer im Auge.

Dänischer Importeur:

P-Lindberg A/S Sdr Ringvej 1 DK-6600 Vejen

Ust.-ID-Nr.: DK25903110

SICHERHEITSPIKTOGRAMME



WARNUNGEN

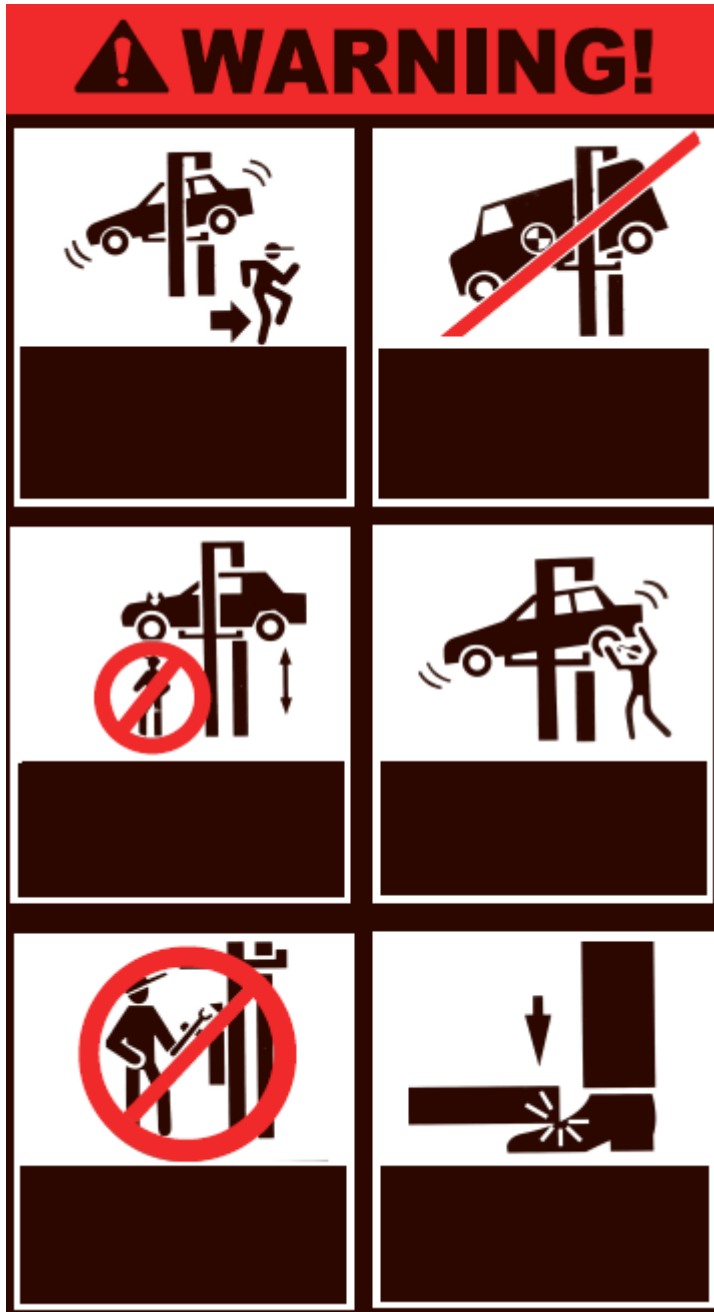

Entfernen Sie sich umgehend von der Hebebühne, sobald das Fahrzeug zu kippen beginnt.

Der Schwerpunkt des Autos muss immer mittig zwischen den Säulen sein.

Beim Hebe- oder Senkvorgang dürfen sich keine Personen unter der Hebebühne befinden.

Vermeiden Sie Bewegungen am angehobenen Fahrzeug.

Das Umgehen der Sicherheitsfunktionen ist nicht gestattet.

Achten Sie beim Herunterlassen auf Ihre Füße.



ACHTUNG

! CAUTION!	

Die Hebebühne darf nur von Fachleuten genutzt werden.

Im Hebebereich dürfen sich ausschließlich Fachleute aufhalten.

Es müssen die ab Werk vorgeschriebenen Hubpunkte verwendet werden.

Verwenden Sie Stützen/Böcke, wenn sich der Schwerpunkt verlagert, beim ein- oder Ausbau von schweren Komponenten.

Die Verwendung von Verlängerungen kann die Hubkapazität verringern und den Gleichgewichtspunkt verändern.

Achten Sie auf den Gleichgewichtspunkt und die Last - zusätzliche Verlängerungen können die Tragfähigkeit der Hebebühne verringern und das Risiko eines Sturzes erhöhen.

SEIEN SIE VORSICHTIG



SICHERHEITSHINWEISE

SAFETY INSTRUCTIONS	

Sie müssen das Benutzerhandbuch vor der Installation und Verwendung lesen und verstehen.

Es muss eine regelmäßige Überprüfung stattfinden.

Eine beschädigte Hebebühne darf nicht verwendet werden.

TECHNISCHE DATEN

Modell	Beschreibung
QJY230C-E Hebebühne für die Bodenmontage	Elektrohydraulischer Hebebühne mit 2 Säulen, 3 Tonnen

LAYOUT SCHALTKASTEN



POWER-KNOPF

Leuchtet grün wenn das Gerät an ist.

ALARM-KNOPF

Leuchtet rot und gibt Geräuschsignal, wenn das Gerät gesenkt wird.

POWER SWITCH

Must gedreht werden, um das Gerät an- oder auszuschalten.

NOT-AUS

Schaltet den Strom ab. Neustart durch Drehen des Knopfes.

AUF-TASTE

Drücken, um die Hebebühne anzuheben.

AB-TASTE

Drücken Sie diese Taste, um die Hebebühne abzusenken. Hinweis – Die Hebebühne wird zunächst leicht angehoben, um die Sperrklinke zu lösen.

TASTE SPERREN

Drücken Sie diese Taste, um die Sperre zu aktivieren.

(Der schwarze Griff dient zum Öffnen des Schaltkastens)

FUNKTION

Elektrohydraulische Hebebühne mit 2 hydraulischen Hubzylinder, mit Stahlseil für den Gleichlauf beider Seiten.

Elektrische Sperrelemente/Sperrklinken, die verhindern, dass die Hebebühne bei einem defekten Schlauch nach unten sinkt.

Durch einen Druck am Senkknopf ↓ wird die Hebebühne zuerst ein wenig angehoben, die Sperrklinken klappen nach innen und die Hebebühne wird abgesenkt.

Wird die Hebebühne mehr als 190 mm angehoben, werden die Hubarme mechanisch gesperrt, sodass diese nicht nach außen oder innen klappen können.

Überfahrhöhe: 110 mm.

Modell	QJY230C-E
Zulässiger Last	3.0T
Max. Hubhöhe	1.900 mm
Hubgeschwindigkeit	<50 Sekunden
Senkgeschwindigkeit	>40 Sekunden
Motorleistung	2.2 kW
Säulenabstand, innen	2.523 mm
Säulenabstand, Außen	3.350 mm
Hebebühnen Höhe	2.822 mm
Geräuschpegel	< 70dB (A)
Hydraulische Arbeitsdruck	18 Mpa
Elektromotor	220V/50Hz 2,2 kW
Betriebstemperatur	-5°C ~+40°C
Lagertemperatur	-5°C ~+40°C

MASCHINENANSICHTEN

Abb. 1



Abb. 2



INSTALLATION

VOR DEM EINBAU

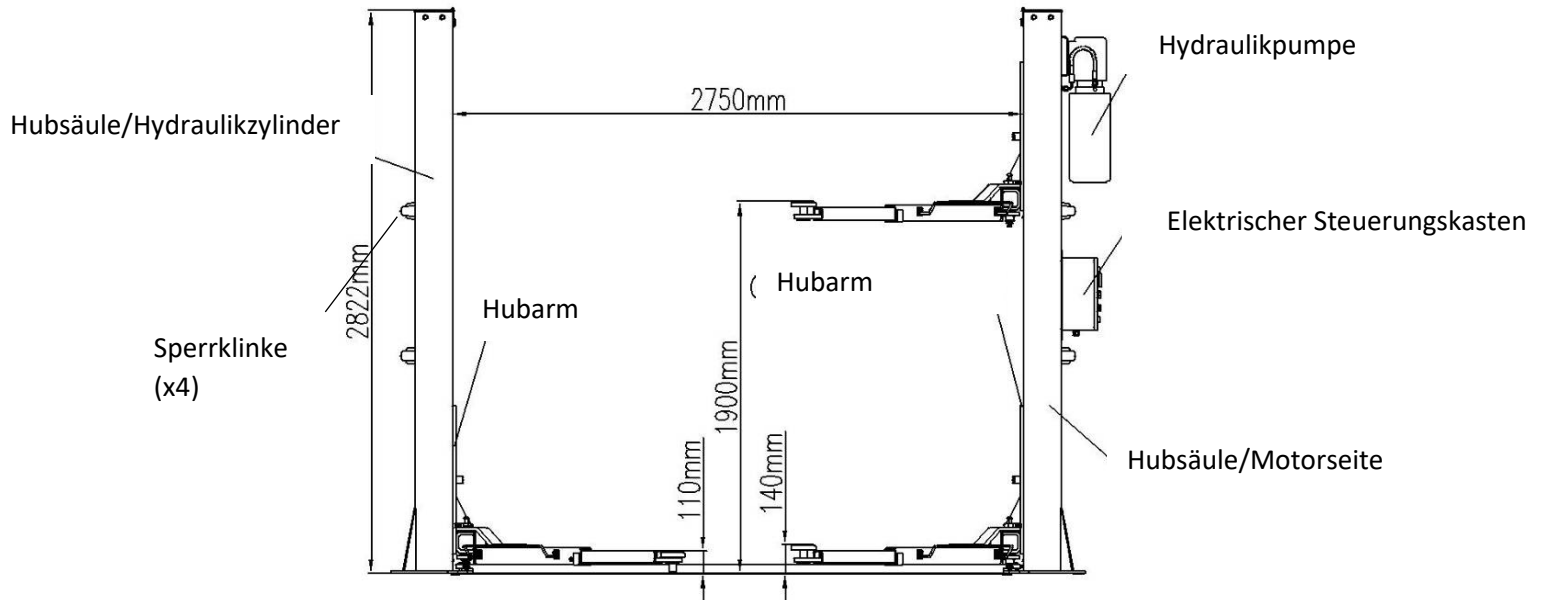
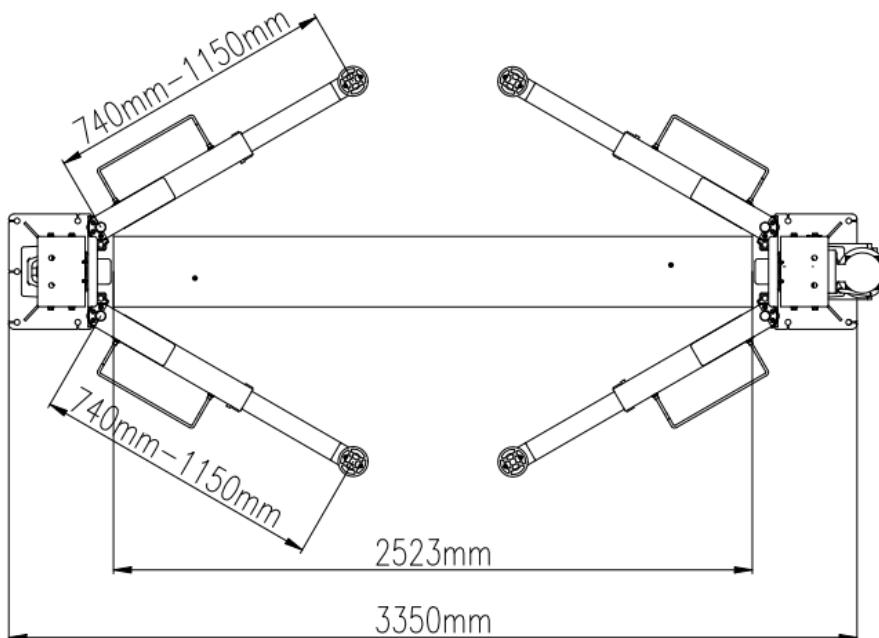
Erforderliche Werkzeuge und Ausrüstungen:

- Geeignete Hebevorrichtung
- Hydraulisches Öl HLP 32
- Bohrhammer mit 3/4"-Bohrer
- Satz Schraubenschlüssel, Steckschlüssel, Satz Innensechskantschlüssel, Schraubendreher
- Hammer, Zange

Teileliste

Packen Sie alle Teile aus und überprüfen Sie sie auf fehlende oder beschädigte Teile. Wenden Sie sich an Ihren Lieferanten, wenn Teile fehlen.

Beschaffenheit des Untergrunds

Die Hebebühne muss auf einer glatten und festen Betonoberfläche mit einer Festigkeit von mehr als 3.000 psi, einer Ebenheitstoleranz von weniger als 5 mm und einer Mindestdicke von 200 mm verwendet werden. Außerdem müssen neu hergestellte Betonuntergründe länger als 28 Tage aushärten und verstärkt werden.

Anordnung der Grundplatte

(Wie in Abbildung 3 dargestellt)

Zeichnen Sie ausgehend von der Gesamtbreite zwei parallele Linien (Nr. 1 und Nr. 2) auf der Betonboden mit einer Fehlermarge von 3 mm.

Bestimmen Sie die Position der Säule auf einer Kreidelinie und markieren Sie die Gesamtbreite der Bodenplatte. Markieren Sie die Punkte 3 und 4.

Ziehen Sie von Punkt 3 eine diagonale Linie zu Punkt 5, um ein Dreieck zu bilden. Auf diese Weise können die Linien #1 und #2 die Position der Deichseln bestimmen.



Abb.3

Am Aufbauort der Hebebühne muss die Betonstärke 3000psi/2,1kg/mm² betragen. Frisch aufgetragener Beton muss mind. 250 mm dick sein und mehr als 20 Tage Zeit zum Trocknen gehabt haben, bevor die Hebebühne aufgestellt und benutzt werden darf.

SICHERHEITSVORKEHRUNGEN VOR DEM AUFBAU

1. Prüfen Sie, ob die Säulen parallel und senkrecht zum Boden stehen.
2. Alle hydraulischen und elektrischen Verbindungen müssen vor der Benutzung der Hebebühne auf Dichtheit überprüft werden.
3. Alle Schrauben und Bolzen prüfen und festziehen.
4. Verwenden Sie beim ersten Test kein Fahrzeug auf der Hebebühne.

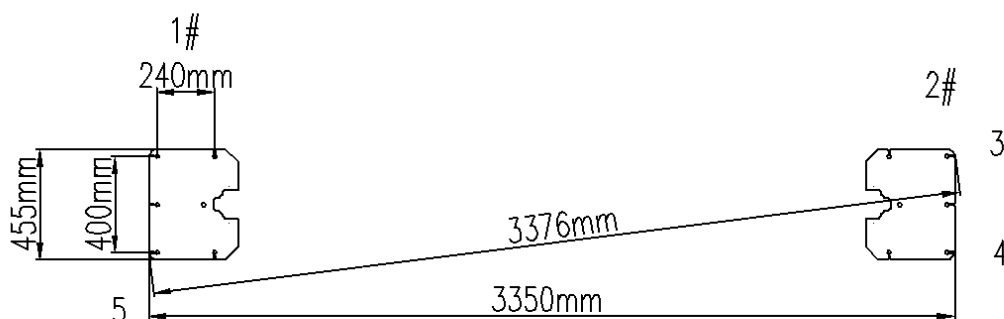
AUFSTELLEN

Schritt 1: Nehmen Sie das Produkt aus der Verpackung und legen Sie die erforderlichen Ersatzteile und Abdeckungen bereit (dieser Schritt ist sehr wichtig und die Informationen in der Abbildung müssen vor der Verwendung gelesen und verstanden werden).

Schritt 2: Entfernen Sie die Stützen zwischen den beiden Säulen mit einem Gabelstapler oder einer anderen Hebevorrichtung und entfernen Sie dann die Schrauben des Rahmens.

Achten Sie dabei auf Folgendes: Achten Sie darauf, dass die Säulen nicht umfallen oder verrutschen können, da dies zu Verletzungen oder Sachschäden führen kann.

Schritt 3: Sobald Sie die erste Säule entfernt haben, legen Sie eine Stütze unter der zweiten Säule und entfernen Sie dann die Schrauben.

Schritt 4: Stellen Sie die Säulen auf, zuerst die Hauptsäule und dann die Hilfssäule.

1. bohren Sie mit einer Schlagbohrmaschine Ankerlöcher für jeden Dübel in den Betonboden. Achten Sie darauf, dass Sie senkrecht bohren.
2. Sobald die Löcher gebohrt sind, entfernen Sie gründlich jeglichen Schmutz und Staub aus den Löchern und stellen Sie sicher, dass die Säulen auf dem zuvor mit Kreide gezeichneten Kreis stehen bleiben (wie in Abb. 4 dargestellt).

Schritt 5:

1. Setzen Sie die Anker in die Löcher und schlagen Sie die Schrauben mit einem Hammer ein.
2. Ziehen Sie die Schrauben mit dem empfohlenen Drehmoment an (die Bolzendübel sollten mit 120 Nm angezogen werden).

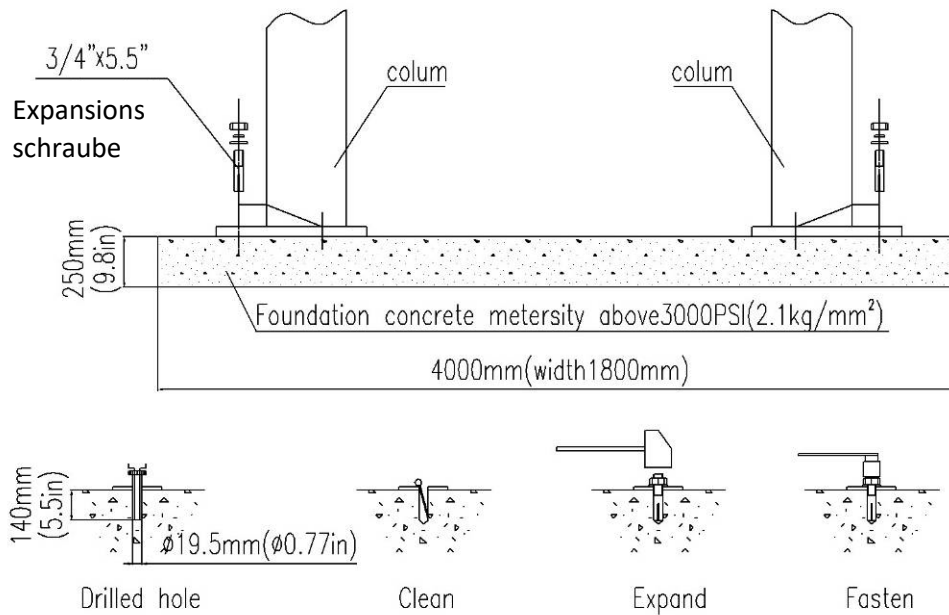

Schritt 6: Einbau des Stahlseils

1. Heben Sie den Hubarm auf beiden Seiten ca. 800 mm über den Betonboden.
2. Vergewissern Sie sich, dass die Sicherheitsverriegelungen an jeder Säule vollständig eingerastet sind, bevor Sie versuchen, das Seil zu ziehen.
3. Die Schlitten müssen sich auf der gleichen Höhe über dem Betonboden befinden, bevor Sie beginnen.
4. Installieren Sie das Stahlseil wie in der Abbildung gezeigt. (Abb. 5)
5. Das Stahlseil muss so eingestellt werden, dass der Sicherheitsmechanismus gleichzeitig mit dem Aufzug einrastet.
6. Die Stahlseile müssen gesichert und geschmiert werden.



Abb. 5

Schritt 7: Schließen Sie den Ölschlauch an und installieren Sie die Pumpe.

Schließen Sie den Ölschlauch an und installieren Sie die Motoreinheit wie in der folgenden Abbildung gezeigt (Abb.6).

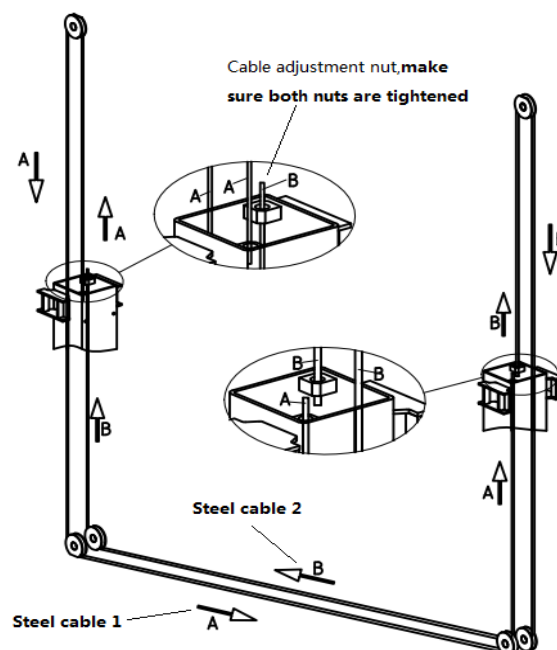

Abb. 6

Schritt 8: Montieren Sie die Grundplatte. (Abb.9)

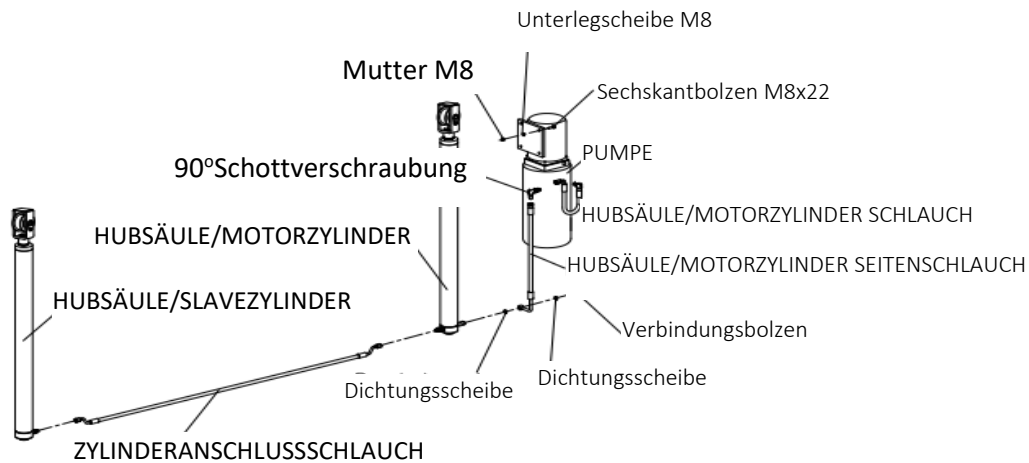

Abb.9

Schritt 9: Montieren Sie den Schaltkasten und den Sicherheitsschalter (limit switch) (Abb.10)

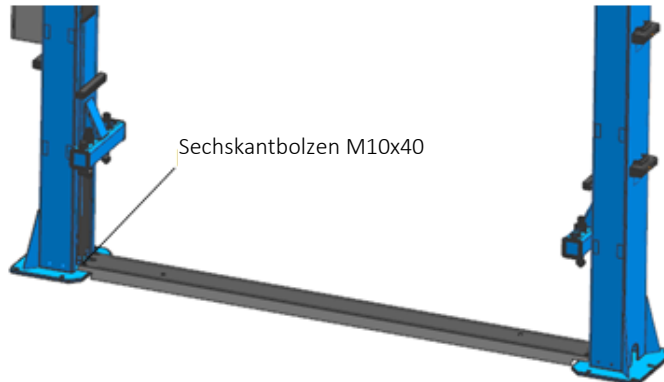

Abb. 10

Die folgenden Abbildungen zeigen die Position des Sicherheitsschalters in der Säule und die Verkabelung des Schalters.

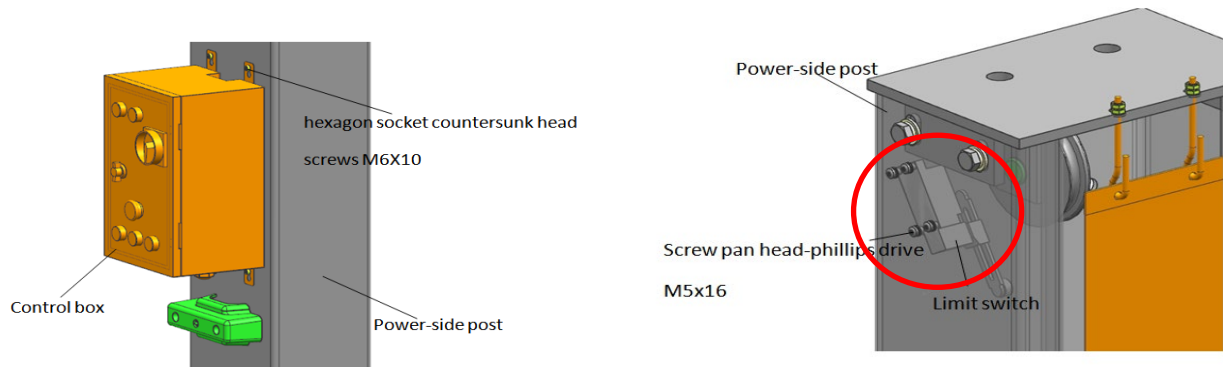
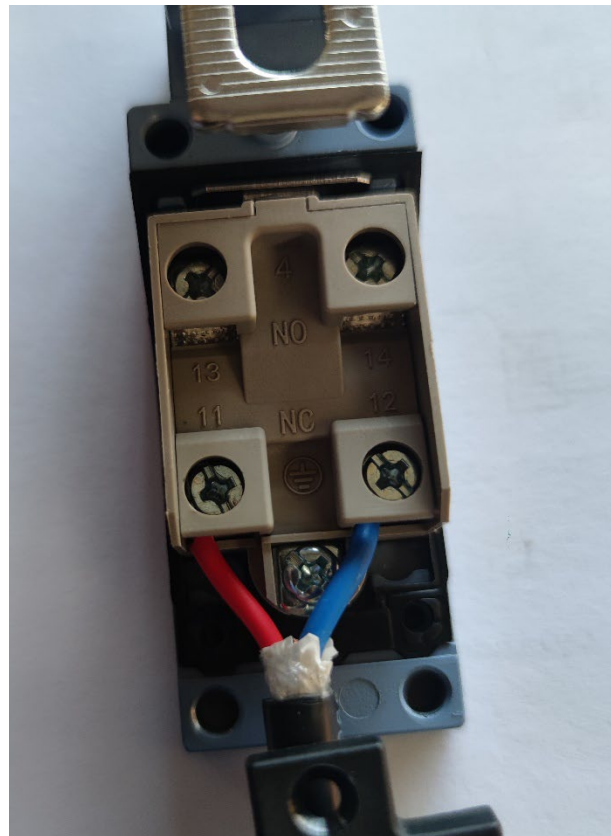

Schritt 10: Montieren Sie die Hebearme. (Abb.11)

Montieren Sie die Hebearme an den Schlitten und vergewissern Sie sich, dass die Verriegelungen funktionieren.



Abb. 11

Schritt 11 Auffüllen des Hydrauliköls (Abb. 12)

Der Öltank hat ein Volumen von 10 l. Er muss zu mindestens 80% gefüllt sein (Öl HLP 32 für den Winter und Öl HLP 46 für den Sommer).

Auf dem Öltank befinden sich die Markierungen "MIN" und "MAX", der Ölstand muss zwischen "MIN" und "MAX" liegen.

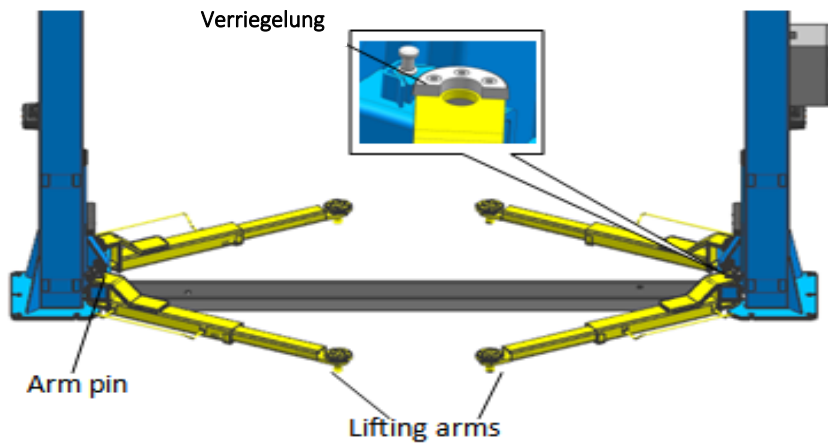
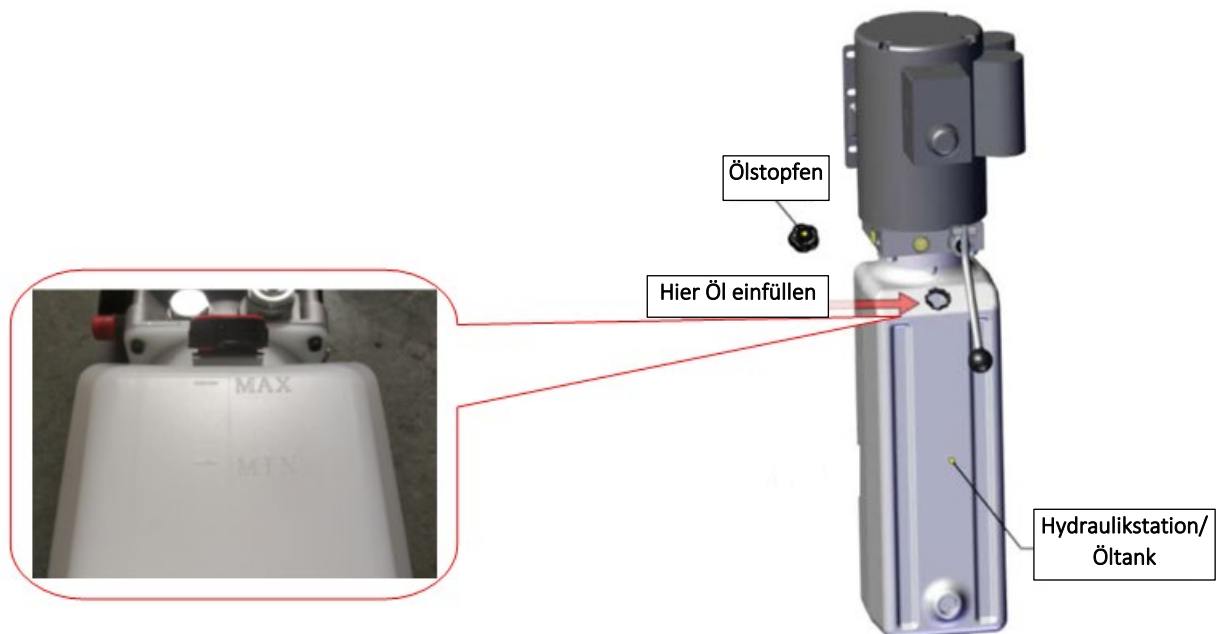

Fig. 12

Schritt 12: Prüfung

1. Wenn Sie die Hebebühne zum ersten Mal testen, führen Sie den Test niemals mit einem Fahrzeug auf der Hebebühne durch.
2. Überprüfen Sie alle Anschlüsse.
3. Stellen Sie sicher, dass kein Hydrauliköl ausläuft.

Dinge, die nach der Montage vor der ersten Inbetriebnahme überprüft werden müssen:

Nr.	Kontrollieren	Ja	Nein
1	Sind beide Säulen ganz senkrecht?		
2	Sind die Säulen parallel?		
3	Sind die Ölschläuche richtig montiert und gespannt?		
4	Sind alle Expansionsschrauben mit 18 kpm/180 Nm festgezogen?		
5	Sind die Hubseile sicher montiert?		
6	Sind die Hubarme sicher befestigt?		
7	Ist der Sperrmechanismus der Hubarme richtig eingestellt?		
8	Sind die Stromanschlüsse korrekt?		
9	Sind alle beweglichen Teile geschmiert?		
10	Sind Ketten und Seile mit Fett geschmiert (muss erledigt werden)?		

ANWENDUNG

Vorsichtsmaßnahmen für den Betrieb

- Die verschiedenen Autos haben verschiedene Schwerpunkte. Bevor das Fahrzeug angehoben wird, muss der richtige Schwerpunkt gefunden werden, sodass das Auto an der richtigen Stelle zwischen den Säulen abgestellt wird. Die Hubarme werden so unter das Fahrzeug gebracht, dass die Hubfüße an den laut den Anweisungen des Herstellers richtigen Stellen sitzen.
- Beachten Sie die notwendigen Sicherheitsvorschriften.
- Die Hebebühne hat eine Hubkapazität von 3 Tonnen. Die Hydraulikventile sind ab Werk darauf eingestellt. Diese Einstellung darf nicht verändert werden.

Vorbereitung vor der Verwendung

Bevor die Hebebühne in Betrieb genommen wird, werden die verschiedenen Gleitflächen mit herk. Schmierfett geschmiert und das Hydrauliköl kontrolliert.

Bei Letzterem muss es sich um Öl des Typs HVI 32 oder HVI 46 handeln. Es werden ca. 10 Liter eingefüllt.

Inspektion vor der Benutzung/Überprüfung der Hebefunktion

- Vergewissern Sie sich, dass die elektrischen Verbindungen korrekt montiert sind.
- Überprüfen Sie, dass alle Verbindungen und Schrauben festgezogen sind.
- Drücken Sie die AUF-Taste, um den Motor zu starten, und die Hubarme fahren nach oben. Lassen Sie die AUF-Taste los und die Hubarme stoppen. Drücken Sie die AB-Taste, um den Schlitten (die Hubarme) abzusenken, und die Hebebühne hebt sich automatisch, um die Sicherheitssperre vor der Abwärtsfahrt zu lösen. Halten Sie die AB-Taste gedrückt, und der Fahrwagen (die Hubarme) senkt sich. Lassen Sie die AB-Taste los und der Fahrwagen (die Hubarme) stoppt das Absenken.



WARNUNG:

Verwenden Sie niemals eine defekte Hebebühne und sorgen Sie stets für Ordnung rund um den Arbeitsplatz. Verwenden Sie stets alle vier Hubarme zum Anheben des Fahrzeugs.

Auto anheben

Stellen Sie das Auto an der richtigen Stelle ab, sodass der Schwerpunkt zwischen den Säulen liegt. Bringen Sie die Hubarme unter die vom Hersteller angewiesenen Stellen, heben Sie das Fahrzeug ein wenig an und kontrollieren Sie, dass es sicher hängt. Nachdem die Hebebühne 15-20 cm nach oben gefahren ist, wird kontrolliert, dass die Sperrklinken die Hubarme sichern, sodass sie nicht herausfahren können. *(Die Zacken müssen in die zackige Scheibe eingerastet sein).*

Es ist wichtig, dass die Zähne an beiden Sicherungen intakt und voll eingerastet sind, wenn die Hebebühne höher 20cm ausgefahren ist.

Diese 4 Stifte müssen leicht und problemlos laufen und daher mit den Federn regelmäßig geschmiert werden. Müssen in gutem Zustand sein.



- Drücken Sie die AUF-Taste an der elektrischen Steuerung, heben Sie das Fahrzeug langsam an, um das Gleichgewicht der Last zu gewährleisten, und heben Sie den Hubarm dann auf die gewünschte Höhe.
- Lassen Sie den AUF-Knopf los und der Wagen hält an.
- Drücken Sie die Verriegelungstaste auf der Steuereinheit, um die Sicherheitsverriegelung zu aktivieren. Jetzt können Sie mit der Arbeit am angehobenen Fahrzeug beginnen.



ACHTUNG

- ◇ Verwenden Sie zum Anheben des Fahrzeugs immer alle vier Hubarme.
- ◇ Prüfen Sie vor dem Anheben des Fahrzeugs alle Hydraulikschläuche und -anschlüsse auf Ölleckagen. Im Falle einer Leckage darf die Hebebühne nicht benutzt werden. Entfernen Sie das undichte Anschlussstück und dichten Sie es wieder ab. Montieren Sie das Anschlussstück wieder und prüfen Sie, ob weiterhin Öl austritt.
- ◇ Verwenden Sie nach dem Anheben des Fahrzeugs einen Stabilisator, um das Fahrzeug im Gleichgewicht zu halten, wenn Sie größere, schwere Gegenstände hinzufügen oder entfernen.

Absenken des Fahrzeugs

Beginnen Sie mit dem Räumen des Bereichs unter dem Fahrzeug, sodass es ungehindert abgesenkt werden kann. Betätigen Sie danach den Senkknopf. Die Hebebühne fährt zuerst ein wenig nach oben, um die Sicherheitsklinken zu lösen. Danach wird die Hebebühne abgesenkt. Die Hebebühne muss ganz nach unten fahren, damit die Hebearme herausfahren können.



Hinweis: Wenn die Hebebühne nicht funktioniert, schalten Sie den Strom ab.

HYDRAULIKSYSTEM

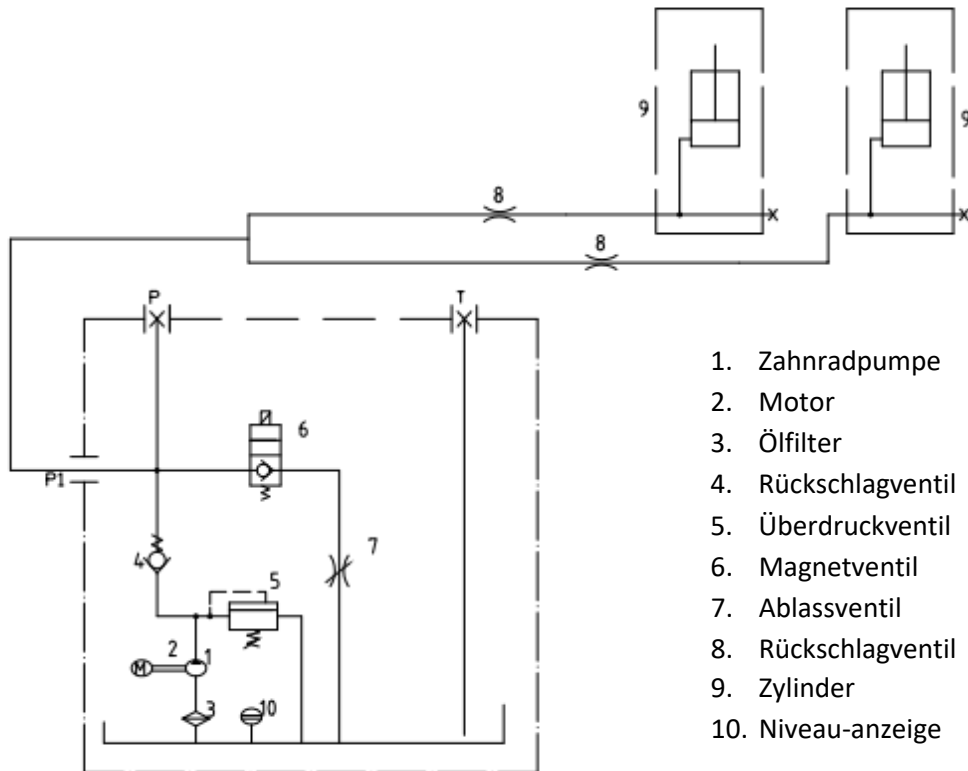

1. Zahnradpumpe
2. Motor
3. Ölfilter
4. Rückschlagventil
5. Überdruckventil
6. Magnetventil
7. Ablassventil
8. Rückschlagventil
9. Zylinder
10. Niveau-anzeige

ELEKTROSCHALTPLAN

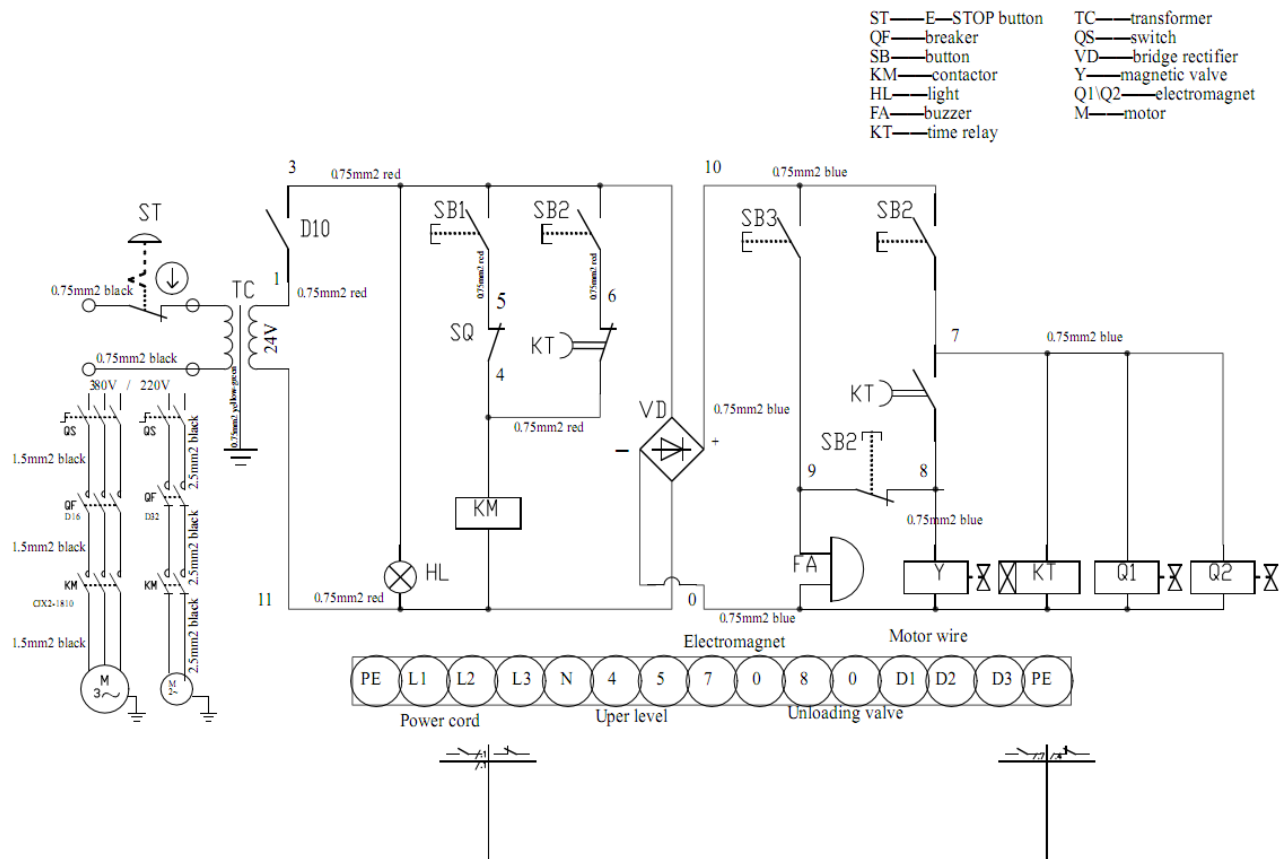

Elektrische Anschlüsse:

Die elektrischen Anschlüsse, inkl. der Absicherung zum Stromnetz, müssen von einem Fachmann ausgeführt werden.

Absicherung und Wandanschluss sind nicht in der Lieferung inbegriffen.

AUF-Taste

- Wenn das elektrische Kabel richtig angeschlossen ist, schalten Sie den Schalter ein.
- Wenn Sie während des Hebevorgangs die AUF-Taste gedrückt haben, arbeitet die Ölpumpe und der Wagen hebt sich (die Hubarme werden angehoben). Lassen Sie die AUF-Taste los, um das Anheben zu stoppen. Drücken Sie kurz auf die Verriegelungstaste am Schaltkasten und der Fahrwagen (Hubarme) ist verriegelt.
- Zum Absenken des Fahrwagens (der Hubarme) drücken Sie die AB-Taste, so dass die Hebebühne automatisch anhebt, um die Sicherheitssperre vor der Abwärtsfahrt zu lösen. Halten Sie die AB-Taste gedrückt, und der Schlitten (die Hubarme) senkt sich ab.
- Wenn eine Taste nicht reagiert, prüfen Sie, ob die Sicherung ausgeschaltet ist.

FEHLERSUCHE

Symptom	Problem	Abhilfe
Hydraulikmotor läuft nicht	Überprüfen Sie die Sicherungen. Gelangt Strom zum Motor? Kabel überprüfen Elektromotor defekt.	Sicherungen auswechseln oder Automatenversicherung resettet. Fehlersuche, Unterbrechung ausbessern. Defekte Kabel austauschen. Elektromotor auswechseln.
Hydraulikmotor läuft, aber Hebebühne fährt nicht nach oben	Elektrisches Senkventil offen. Hydraulikpumpe saugt Luft an. Hydraulikölstand zu niedrig	Leistungsverbindungen kontrollieren und/oder Ventil austauschen. Alle Schlauchverbindungen kontrollieren HVI 32 oder HVI 46 Hydrauliköl nachfüllen (Füllmenge bei neuem Gerät: 10l)
Hydraulikmotor läuft, Hebebühne fährt ohne Belastung nach oben. Fahrzeug wird <u>nicht</u> angehoben.	Elektromotor bekommt nicht genug Strom. Verschmutzungen in den Hydraulikventilen. Sicherheitsventil zu niedrig eingestellt. Hebebühne überbelastet.	Stromversorgung kontrollieren. Ventile herausnehmen und reinigen. Evtl. das gesamte Hydrauliksystem reinigen. Sicherheitsventil einstellen. Gewicht des Fahrzeugs kontrollieren.
Hebebühne fährt langsam nach unten, ohne dass der Senkknopf betätigt wird.	Verschmutzungen in den Hydraulikventilen. Öllecks in den Schlauchverbindungen.	Ventile herausnehmen und reinigen. Evtl. das gesamte System reinigen. Defekte Hydraulikverbindungen ausbessern.
Die Hubgeschwindigkeit ist sehr langsam, es kommt Ölschaum aus dem Öleinfüllloch.	Gemisch aus Luft und Öl. Versorgungsschlauch saugt Luft an. Ölrücklaufschlauch lose.	Hydrauliköl wechseln. Alle Versorgungsschläuche nachziehen. Alle Schläuche nachziehen.

<p>Die Hebebühne fährt nicht an beiden Seiten gleichmäßig hoch.</p>	<p>Ausgleichsseile sind nicht korrekt eingestellt.</p> <p>Die Hebebühne wurde nicht korrekt auf ebenem Untergrund montiert.</p>	<p>Ausgleichsseile einstellen.</p> <p>Es kann notwendig sein, einige Ausgleichsplatten unter eine Säule zu legen, um so sicherzustellen, dass die Hebebühne gerade steht.</p>
<p>Ankerschrauben sind lose</p>	<p>Verankerungsloch zu groß gebohrt.</p> <p>Beton ist nicht stark genug.</p>	<p>Füllen Sie das Ankerloch mit Ankerkleber oder stellen Sie die Hebebühne an einer anderen Stelle mit korrekt gebohrten Löchern auf.</p> <p>Neue Betonunterlage gießen.</p>

WARTUNG

Bitte beachten Sie, dass die Hebebühne einer jährlichen, gesetzlich vorgeschriebenen Inspektion unterzogen werden muss.

Achtung! Das Logbuch für das Registrieren von Überprüfungen/Wartungsarbeiten befindet sich auf der letzten Seite dieses Handbuchs.

Täglich	Monatlich	Halbjährlich	Hydrauliksystem
Der allgemeine Zustand der Hebebühne wird kontrolliert. Kontrollieren Sie, ob die Sicherheitsklinken funktionieren (deutliche Einrastgeräusche)	Kontrollieren Sie alle beweglichen Teile auf Abnutzungen, Brüche und Schäden.	Kontrollieren Sie alle beweglichen Teile auf Abnutzungen, Brüche und Schäden.	Nach 6 Monaten. Bei regelmäßiger Verwendung wird das Hydrauliköl gewechselt. Abb. 8.
Überprüfen Sie, ob die Säulen gleichmäßig nach oben fahren. Überprüfen Sie, ob die Gegenmutter fest sitzt. Siehe Abb. 16 auf der nächsten Seite. Und dass die Ketten gleichmäßig arbeiten und gut geschmiert sind.	Kontrollieren Sie, ob alle Splinte und Bolzen in Ordnung sind. Kontrollieren Sie alle Hydraulikverbindungen.	Schmieren Sie die Rolle oben am Zylinder und kontrollieren Sie, ob diese gleichmäßig rollt.	Nach 1 Jahr in Verwendung wird das gesamte Hydrauliksystem gereinigt. Abb. 17
Vergewissern Sie sich, dass im Hydrauliksystem keine Leckagen vorkommen.	Schmieren Sie den Hubschlitten an der Innenseite der Auflageflächen	Stellen Sie diesen falls notwendig ein, damit sich die Säulen gleichmäßig bewegen.	Nach einem Jahr Verwendung können die Dichtungen undicht werden. Bei diesen handelt es sich um Verschleißteile, die in einem solchen Fall ersetzt werden müssen.
Überprüfen Sie, dass alle Verankerungsbolzen fest angezogen sind.	Überprüfen Sie, dass alle Verankerungsbolzen fest angezogen sind		
Vergewissern Sie sich, dass die gezackte Scheibe richtig in die Hubarme greift.			

Abb. 16

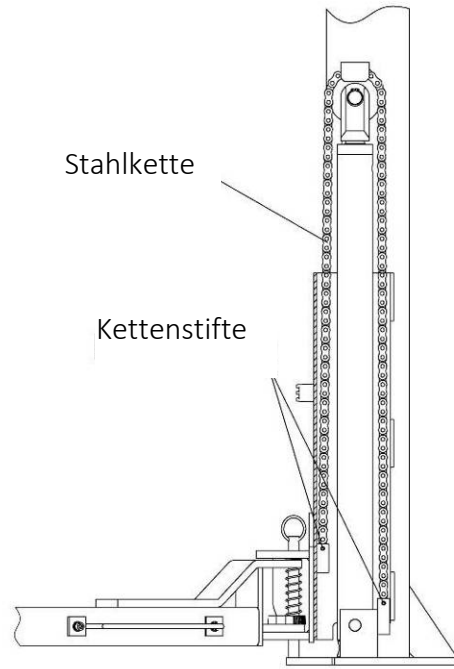

Zeichnung – Hydraulikrohre

Abb. 17

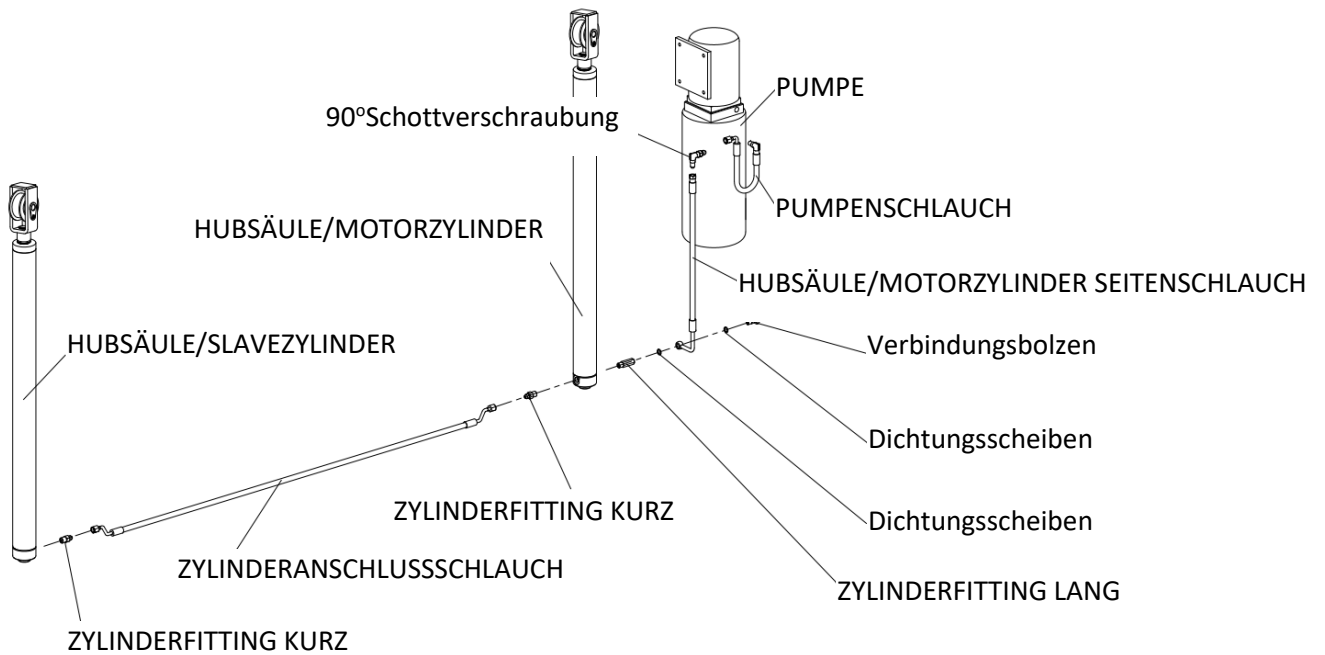

EXPLOSIONSZEICHNUNGEN

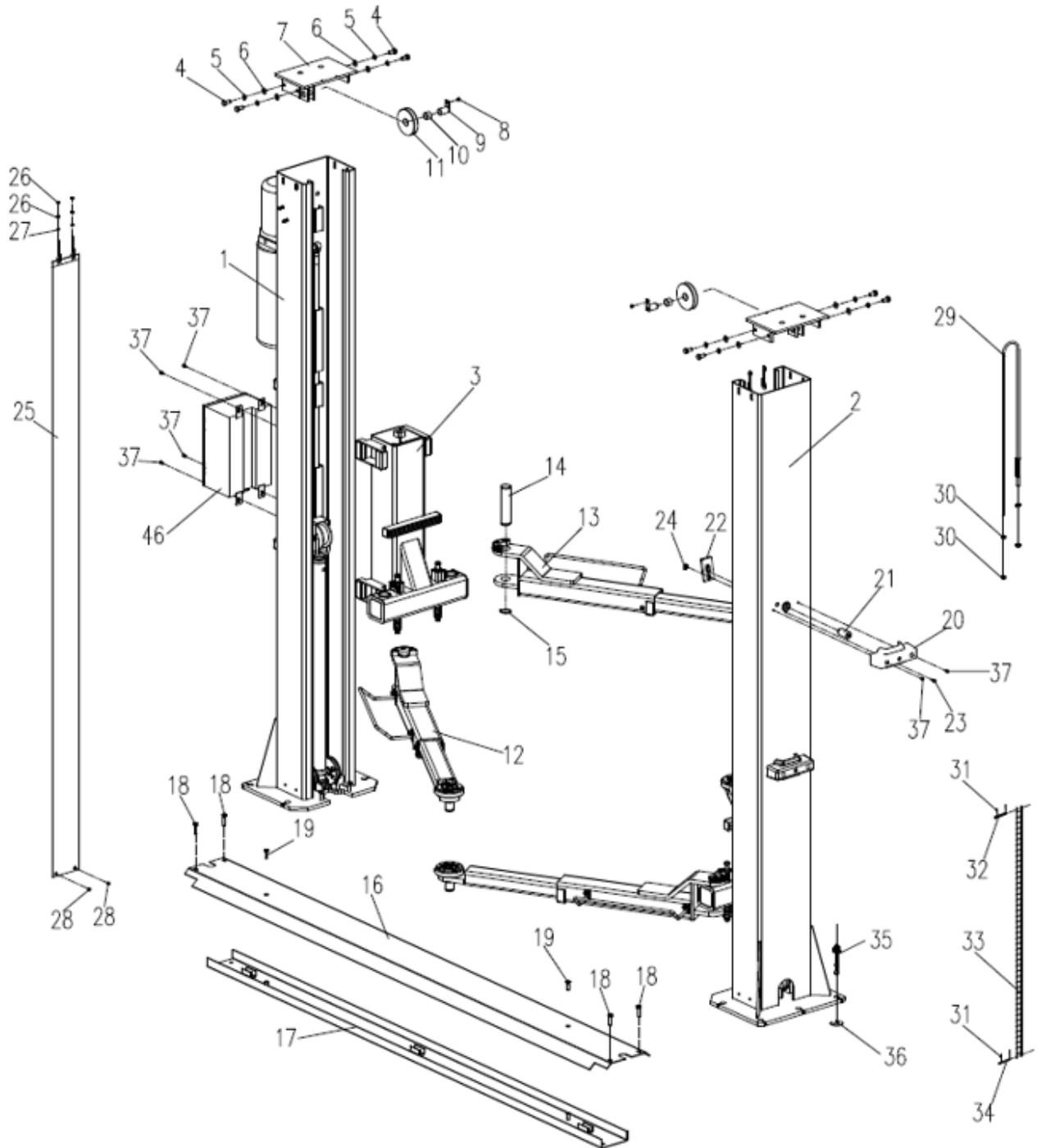

HUBSÄULEN

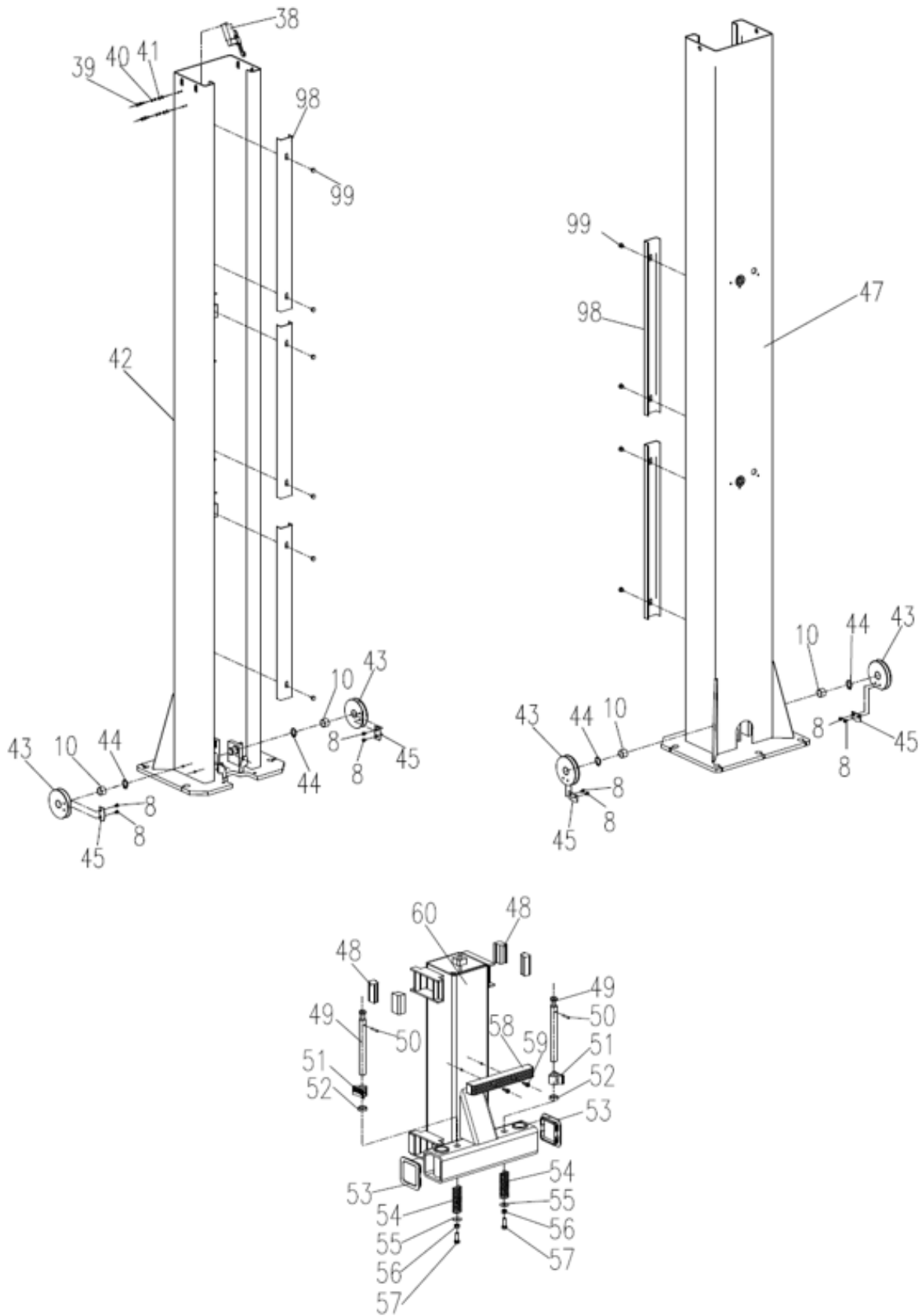

HYDRAULIK & HUBARME

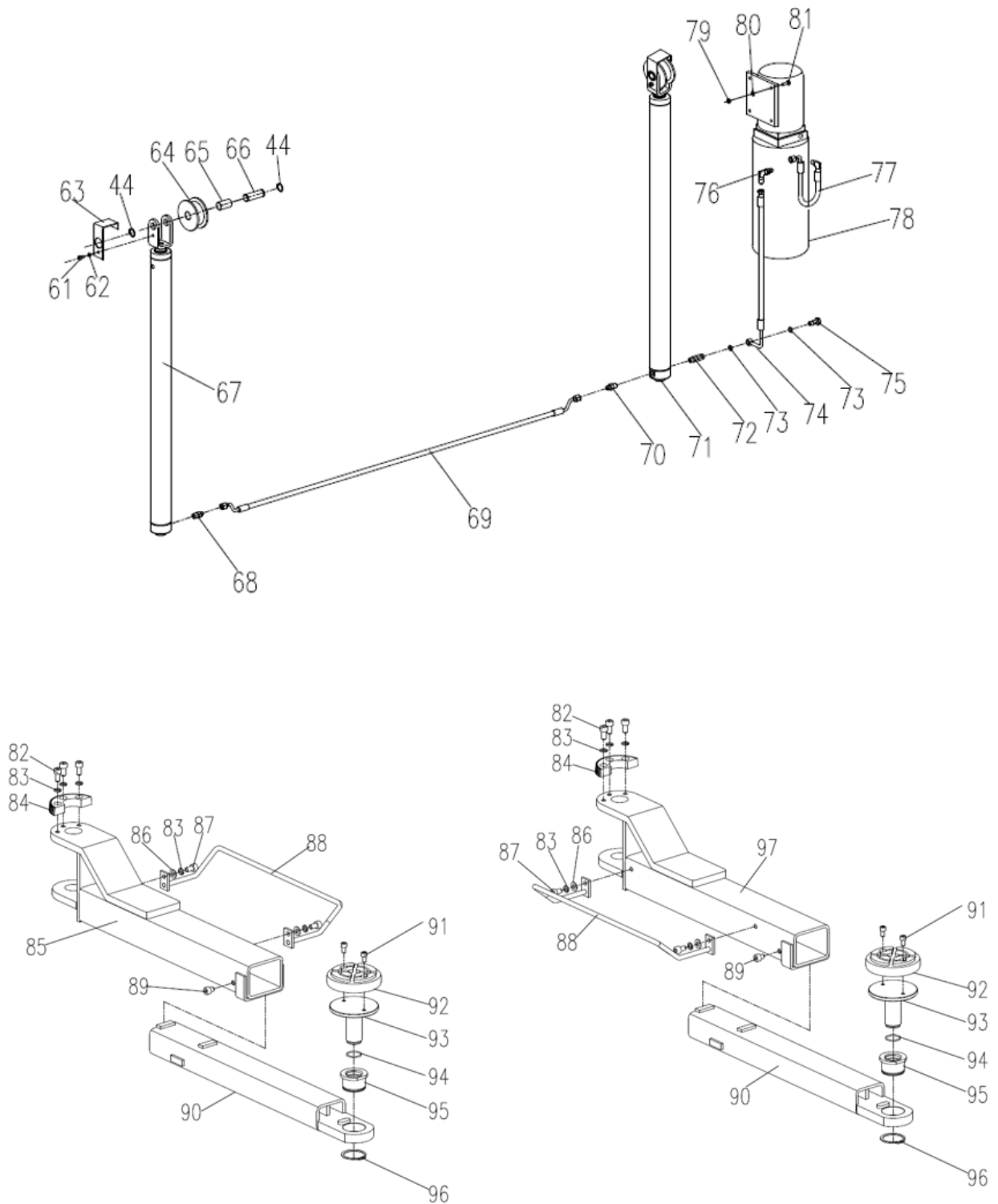

LAGERUNG UND ENTSORGUNG

Lagerung



Wenn das Gerät über einen längeren Zeitraum gelagert werden soll:

- Schalten Sie die Stromzufuhr ab.
- Schmieren Sie alle Teile, die geschmiert werden müssen: bewegliche Kontaktfläche der Hebebühne usw.
- Entleeren Sie alle Öl-/Flüssigkeitsbehälter.

Entsorgung

Wenn das Gerät das Ende seiner Lebensdauer erreicht hat und nicht mehr verwendet werden kann, unterbrechen Sie die Stromzufuhr und entsorgen Sie es ordnungsgemäß gemäß den geltenden örtlichen Vorschriften.

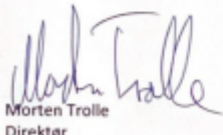
EU-KONFORMITÄTSERKLÄRUNG

EU-KONFORMITÄTSERKLÄRUNG		
<i>Übersetzung von der original dänischen EU-Konformitätserklärung</i>		
Hersteller:	P. Lindberg A/S Sdr. Ringvej 1 DK-6600 Vejen Tlf.: +45 70212626 E-mail: salg@p-lindberg.dk CVR: 25903110 www.p-lindberg.dk	
Hiermit wird bestätigt dass die folgenden Maschine:	<i>Autolift, 3T PL Artikelnummer 9059510</i>	
Typ / Modell:	<i>QJY230C-E</i>	
Entspricht den folgenden Richtlinien:	<i>2006/42/EEC</i>	
Angewandte Standards und Normen:	<i>EN ISO 12100:2010 EN 1493:2010 EN 60204-1:2018</i>	
Datum und Unterschrift:	<i>Vejen d. 13-03-2024</i> <i>P. Lindberg A/S</i>  Morten Trolle Direktor	

Wir behalten uns das Recht vor, ohne vorherige Information technische Parameter oder Spezifikationen für dieses Produkt zu ändern.

LOGBUCH

Kontrolldatum	Kontrolliert von	Anmerkung

EN

User Manual

(Translation of original Danish user manual)



Automotive lift – Item no. 9059510

Description: Dual column automotive lift with two hydraulic cylinders and electrically controlled raise/lower function, 230 V. The automotive lift has a lifting capacity of 3,000 kg and a lifting height of 190 cm.

Applications: The automotive lift is designed to lift passenger cars and small and medium-sized commercial vehicles up to 3 tonnes in weight.

Intended use: Use the automotive lift only as described in the manual. All other use is deemed incorrect.

CONTENTS

INTRODUCTION.....	2
GENERAL INFORMATION	2
SAFETYWARNINGS	3
SAFETY PICTOGRAMS.....	5
TECHNICAL SPECIFICATIONS	8
LAYOUT CONTROL BOX.....	8
FUNCTION.....	9
OVERVIEW DRAWINGS	10
INSTALLATION DESCRIPTION	11
BEFORE INSTALLATION	11
SAFETY PRECAUTIONS BEFORE INSTALLATION	12
SETTING UP.....	12
OPERATION	18
HYDRAULIC SYSTEM.....	20
ELECTRICAL DIAGRAM	21
TROUBLESHOOTING.....	22
MAINTENANCE.....	23
EXPLOSION DRAWINGS.....	25
STORAGE AND DISPOSAL	28
EU DECLARATION OF CONFORMITY.....	29
LOGBOOK.....	30

INTRODUCTION

This user manual contains a description of the machine and instructions necessary to operate the machine safely and correctly. It also contains the instructions for the daily and periodic maintenance of the machine.

The user manual cannot cover all conceivable situations and therefore it is important that you use common sense and are careful and cautious when handling the machine. The machine may only be used by persons who are physically capable of using the machine and who have read and understood the user manual.



It is the responsibility of the employer (the machine owner) to ensure that anyone who operates the machine or carries out maintenance or repairs on the machine has read and understood the user manual.

Be aware that there may be requirements to record the training of staff as well as inspection and maintenance. It is the responsibility of the employer/machine owner to always ensure this. It is also the buyer's duty to check whether there are local rules on the setup and use of certain products.

It is recommended that only original spare parts and accessories are used. The use of non-original parts can be hazardous and reduce the lifetime and performance of the machine. The use of non-original parts may void the machine's warranty.

The warranty will be void where damage has occurred when the instructions were not followed, or if the machine was used incorrectly or if alterations were made to the machine.

If uncertainty arises concerning the information in the user manual, please contact the supplier.

GENERAL INFORMATION

The user manual is important for the safe operation of the machine and must always be stored with the machine and accompany it if the machine is loaned or sold again. **READ, UNDERSTAND AND FOLLOW** the instructions in the user manual before taking the machine into use.

The illustrations used in the user manual are for guidance and in some cases may differ from the actual delivered equipment.

The user manual was devised in accordance with the EC Machinery Directive 2006/42/EC and relevant technical standards.

The machine is equipped with safety labels, which must be maintained and replaced when they are no longer legible.



This symbol together with the signal words: **DANGER, CAUTION, WARNING** are used in the user manual to draw attention to the machine's safety and operation. It is important that all of the stated guidelines are followed.

DANGER – Indicates a very dangerous situation which, if not prevented, **WILL** result in death or serious injury.

WARNING – Indicates a potentially dangerous situation which, if not prevented, **MAY** result in death or serious injury.

CAUTION – Indicates a potentially dangerous situation which, if not prevented, **MAY** result in minor or moderate injury.

SAFETYWARNINGS



- The user manual is part of the car lift. Before installation and commissioning, read this manual carefully. If there is any doubt about the interpretation of the instructions, contact your supplier.
- We recommend that the installation of the car lift is carried out by qualified personnel.
- Always store the manual in a place that is easily accessible, so that the servicing and maintenance schedules are complied with.
- Use only as described in this manual. Use only manufacturer's recommended adapters.
- This equipment is only used for its clearly designed purpose, and never use it for other purposes.
- The manufacturer is not responsible for any damage caused as a result of improper use or use it for other purposes.
- Always wear safety goggles.

IMPORTANT SAFETY INSTRUCTIONS

Always follow basic safety precautions:

- The automotive lift may only be used by persons who have undergone thorough training in how to use and maintain the automotive lift.
- The automotive lift must not be installed where there is a very large differences in temperature. The automotive lift cannot tolerate becoming very wet.
- When repairing the automotive lift, the power must be disconnected at all times.
- To reduce the risk of electric shock, do not use on wet surfaces or expose to rain.
- To reduce the risk of fire, do not operate equipment in the vicinity of open containers of flammable liquids (gasoline).
- During the machine operation, non-operators should be kept away from the machine.
- Do not operate equipment with a damaged cord or the equipment has damaged or lost parts, until examined by a qualified serviceman.
- NB: Do not overload the automotive lift – the maximum load is stated on the rating plate.
- Never lift a car when there are people inside it and never lift people on the lift.
- Always keep the area around the automotive lift tidy.
- Position the lifting arms under the vehicle at the points stated by the vehicle manufacturer. Ensure that the lifting arms are in a locked position.
- Note that when removing large, heavy items e.g. an engine or gearbox, the balance point of the vehicle can move.
- Remember to swing the lifting arms out before moving the vehicle away from the automotive lift.
- Use appropriate equipment and tools as well as safety protection facilities, e.g. working uniform, safety boot, etc.
- Read and understand the safety instructions on the side of the automotive lift.
- Keep hair, loose clothing, fingers, and all parts of body away from moving parts.
- The safety devices must never be disabled.
- Use hydraulic oil of the type HVI 32 or HVI 46 for the automotive lift.
- Adequate ventilation should be provided when working on internal combustion engines.
- Always keep an eye on the lift when it is operating/moving.

Danish importer:

P-Lindberg A/S
Sdr Ringvej 1
6600 Vejen, Denmark
Central Business Register (CVR) no. DK 25903110

SAFETY PICTOGRAMS



WARNINGS

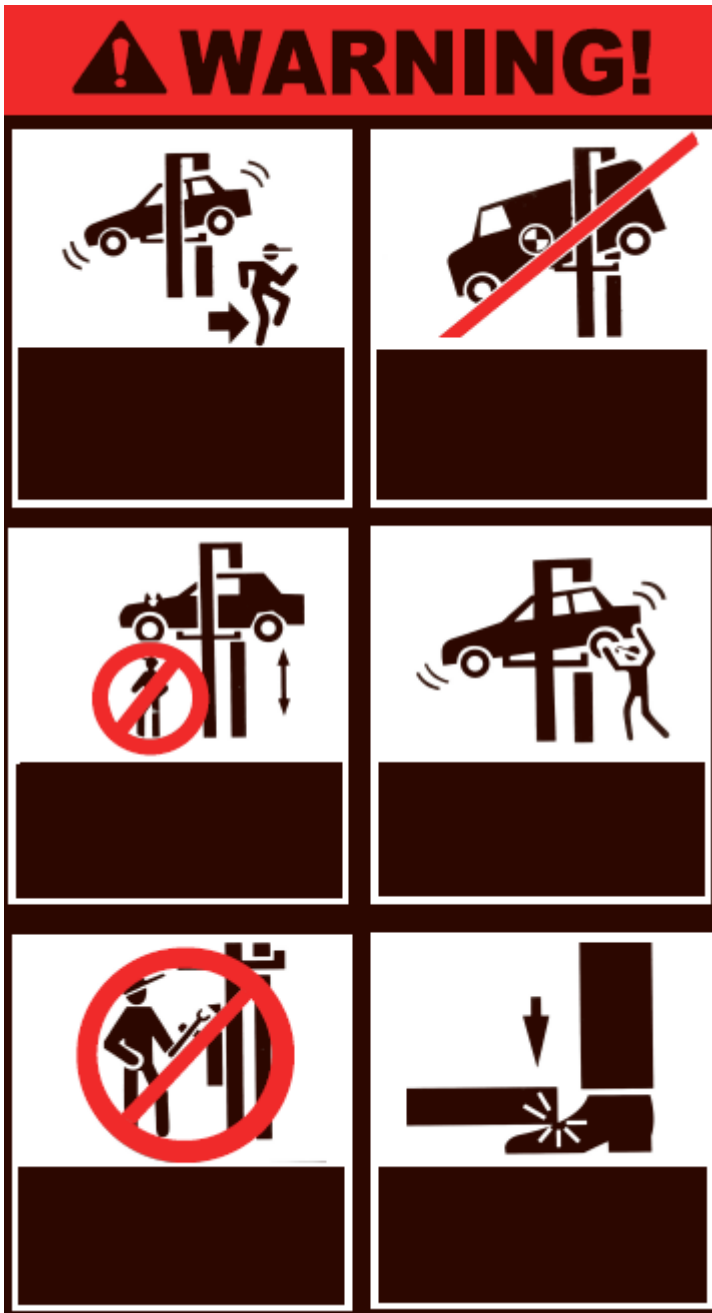

Clear area if vehicle is in danger of falling.

Position vehicle with centre of gravity midway between adapters.

Do not stand under the automotive lift when raising or lowering.

Avoid excessive rocking of vehicle while on lift.

The disabling of safety functions is not permitted.

Keep feet clear of lift while lowering.



CAUTION

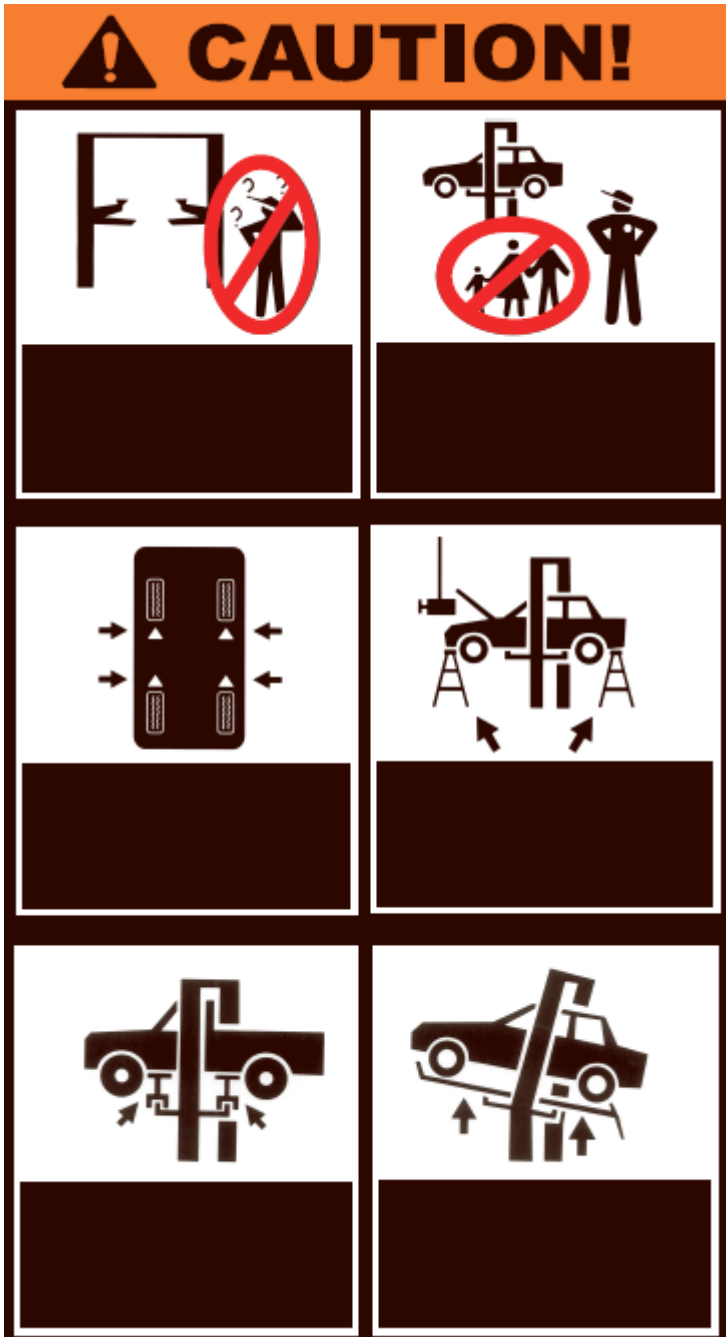

Lift to be used by trained operator only!

Only authorised professionals may be present in the lifting area.

Use the manufacturer's prescribed lifting points.

Always use safety stands when removing or installing heavy components that can change the balance point.

Using extensions can reduce lifting capacity and change the balance point.

Be aware of the balance point and load - extra extensions can reduce the capacity of the lift and create a risk of falling.

BE CAREFUL



SAFETY INSTRUCTIONS

SAFETY INSTRUCTIONS	

Read and understand the user manual before installation and putting the machine into operation.

Carry out regular inspections.

Never use the automotive lift if it is damaged.

TECHNICAL SPECIFICATIONS

Model	Description
QJY230C-E Floor-fitted automotive lift	Dual column electrical-hydraulic automotive lift, 3 tonnes

LAYOUT CONTROL BOX



POWER BUTTON

Lights green when the equipment is switched on.

ALARM BUTTON

Lights red and beeps when the equipment is lowered.

POWER SWITCH

Turned to switch the column lift on and off.

EMERGENCY STOP

Switches off the power. Restart by turning the knob.

UP BUTTON

Press to raise the lift.

DOWN BUTTON

Press to lower the lift. Note - The lift will first lift slightly to release the locking pawl.

LOCK BUTTON

Press to activate the lock.

(The black handle is for opening the control box)

FUNCTION

Electrical-hydraulic automotive lift with two hydraulic lifting pistons with steel wire for evening the balance and height of the lifting arms.

Electrical lock/latch that prevents the automotive lift from sinking if a hose breaks.

When the lower button  is pushed, the automotive lift will raise slightly, the locking pawls will fold in and the automotive lift will lower.

When the automotive lift lifts higher than 190 mm, the lifting arms lock mechanically, so that they cannot fold out or fold in.

Lowest lifting point 110 mm.

Model	QJY230C-E
Permitted load	3.0T
Max. lifting height	1.900 mm
Lifting speed	<50 seconds
Lowering speed	>40 seconds
Motor power	2.2 kW
Column distance interior	2.523 mm
Column distance exterior	3.350 mm
Max. lifting height	2.822 mm
Noise	< 70dB (A)
Hydraulics Working pressure	18 Mpa
Electrical motor	220V/50Hz 2,2 kW
Working temperature	-5°C ~+40°C
Transport/storage temperature	-5°C ~+40°C

OVERVIEW DRAWINGS

Fig. 1

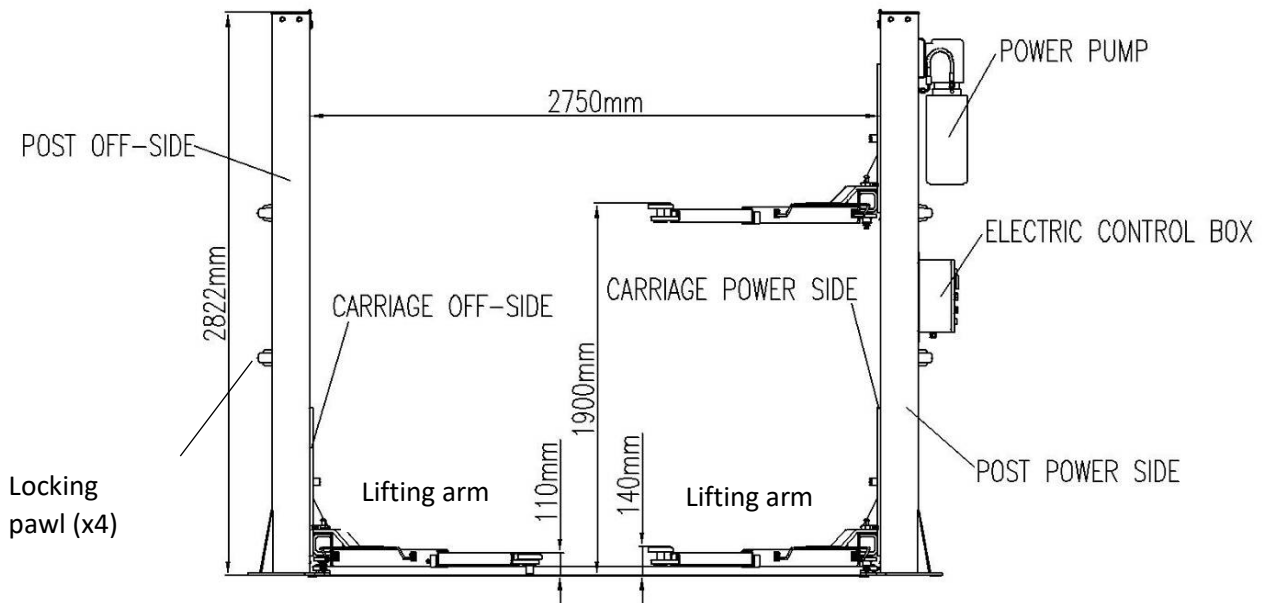
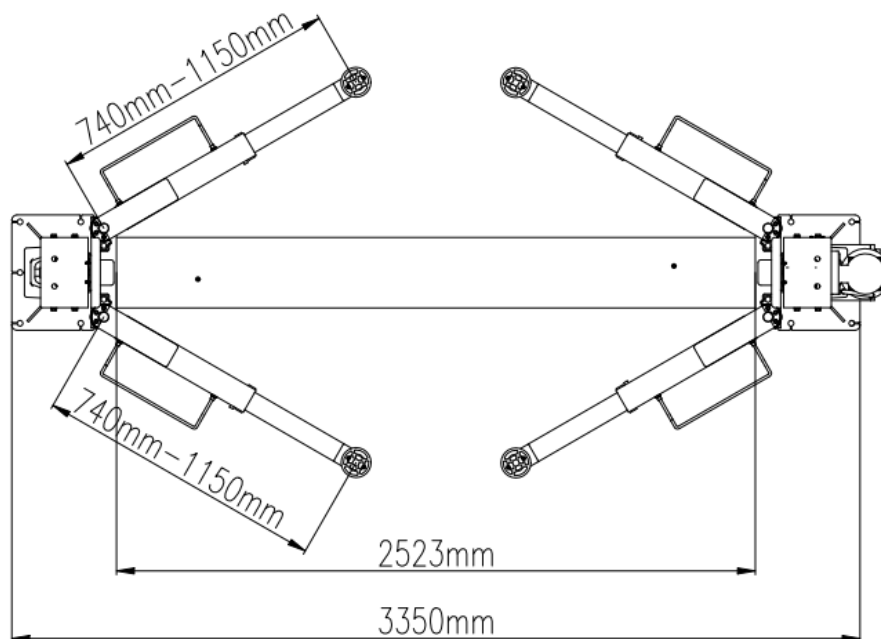

Fig. 2



INSTALLATION DESCRIPTION

BEFORE INSTALLATION

Needed tools and equipment:

- a) Appropriate lifting equipment
- b) Hydraulic oil HLP 32
- c) Hammer drill with 3/4" drill bit
- d) Set of spanners, sockets, set of inside hex wrenches, screw drivers
- e) Hammer, pliers

List of parts

Unpack all parts and check if any parts are missing or damaged. Do not hesitate to contact us in case of any missing parts.

Ground condition

The lift should be used on a smooth and solid concrete ground with its strength more than 3000psi, tolerance of flatness less than 5mm and minimum thickness of 200mm. In addition, newly built concrete ground must undergo more than 28 days' cure and reinforcement.

Base plate layout

(As shown in Fig 3)

With total width as the basis, draw two parallel lines (#1 and #2) on the concrete floor, with the error within 3mm.

Determine the column location on any chalk line and mark the total width of base plate. Mark the point 3 and 4.

Starting from point 3, draw one diagonal line to the point 5 forming a triangle. In this way, the #1 and #2 lines can determine the location of the two columns.

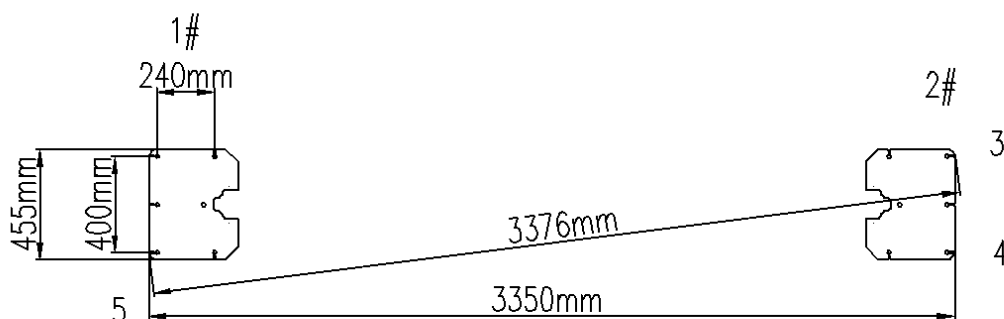

Fig. 3

Where the automotive lift shall be installed, the floor concrete strength must be 3000 psi / 2.1 kg/mm². Newly laid concrete must have a thickness of 250 mm and a curing time of more than 20 days must have elapsed before the automotive lift can be installed and used for the first time.

SAFETY PRECAUTIONS BEFORE INSTALLATION

1. Check that the posts are parallel and are vertical to the floor.
2. All hydraulic, pneumatic and electrical connections should be checked for leakage and tightness before the lift is used.
3. Check and tighten all screws and bolts.
4. Do not use a vehicle on the lift for the first trial.

SETTING UP

Step 1: Remove from the packing and prepare the spare parts and covers needed. (This step is very important and the information in the diagram should be read and understood before operating)

Step 2: With the aid of a forklift remove the supports between the two posts, and then remove the frame screws.

Attention: Please take care that the posts cannot fall or slip as this could cause injury or damage.

Step 3: After removing the first post place a support under the other post and then remove the screws.

Step 4: Erect the posts, main post first and then the assistant post.

1. Drill anchor holes for each plug bolts on the ground with an electrical drill. Make sure to drill vertically.
2. After holes have been drilled, remove thoroughly the debris and dust in them and ascertain that the posts stay upon the circle previously drew by chalk. (As shown in Fig 4)

Step 5:

1. Drill the holes for the floor anchors making sure that the holes are vertical.
2. Remove all dust and particles and place the anchors in the holes, use a hammer to drive in the bolts.
3. Tighten to recommended torque (Expansion bolts should be tightened to 120 Nm).

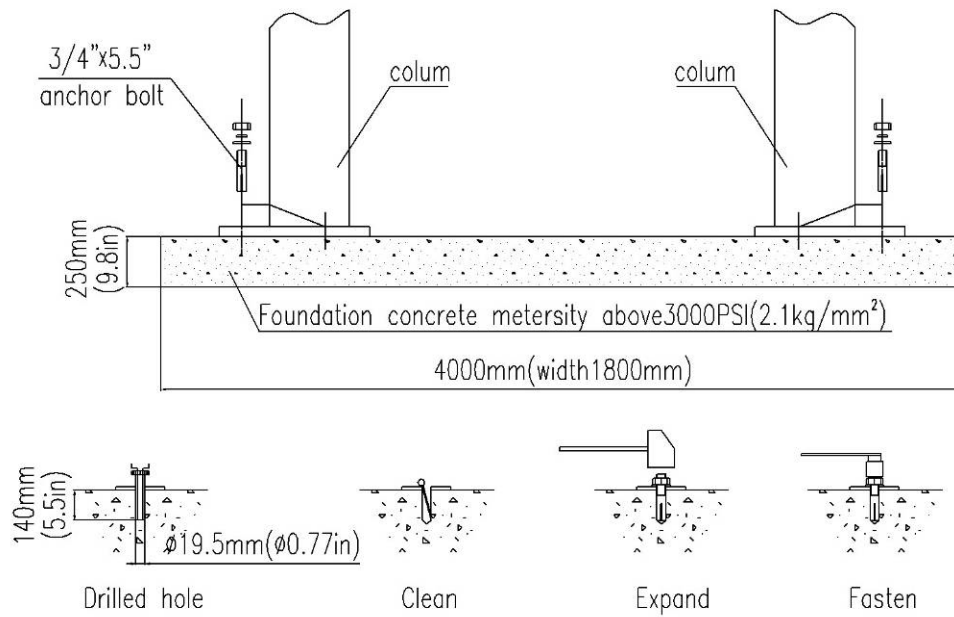

Step 6: Connecting the steel cables.

1. Raise carriages on both sides approximately 800mm above the ground.
2. Make sure that the safety locks on each column are fully engaged before attempting to route the cables.
3. Carriages must have the same height from the floor before proceeding.
4. Fit the cables as shown in the diagram. (Fig.5)
5. The cables should be so adjusted that the safety mechanism engages simultaneously when lifting.
6. The cables must be secured and lubricated.

Fig. 5

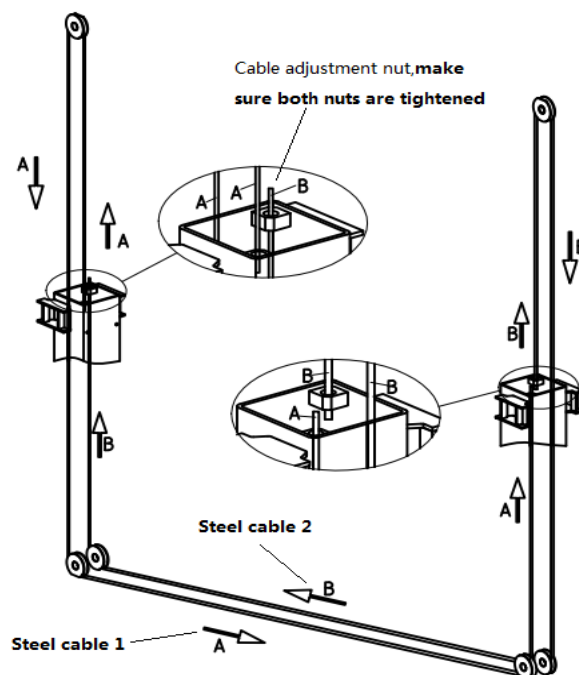

Step 7: Connect the oil hose and mounting the pump.

Connect the oil hose and mount the power unit as in the following diagram, (Fig.6)

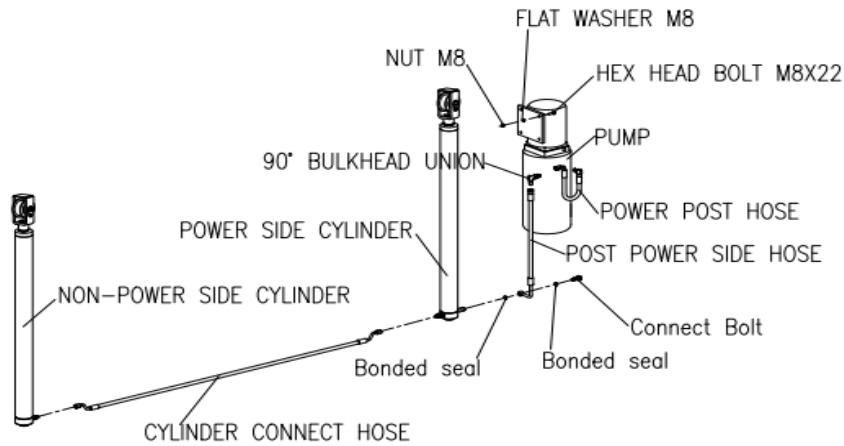

Fig. 6

Step 8: Install base cover plate. (Fig.9)

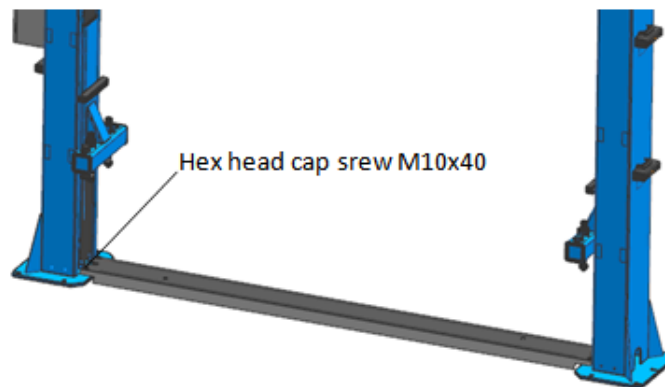

Fig.9

Step 9: Install the control box and limit switch. (Fig.10)

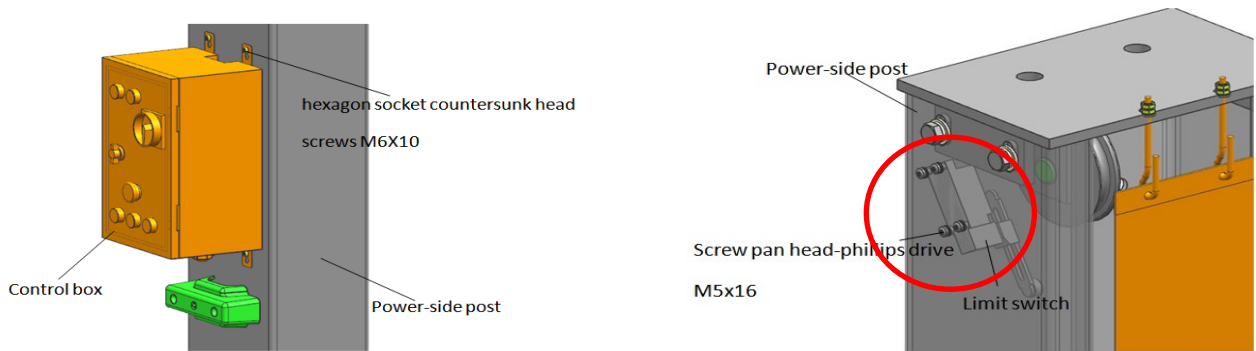
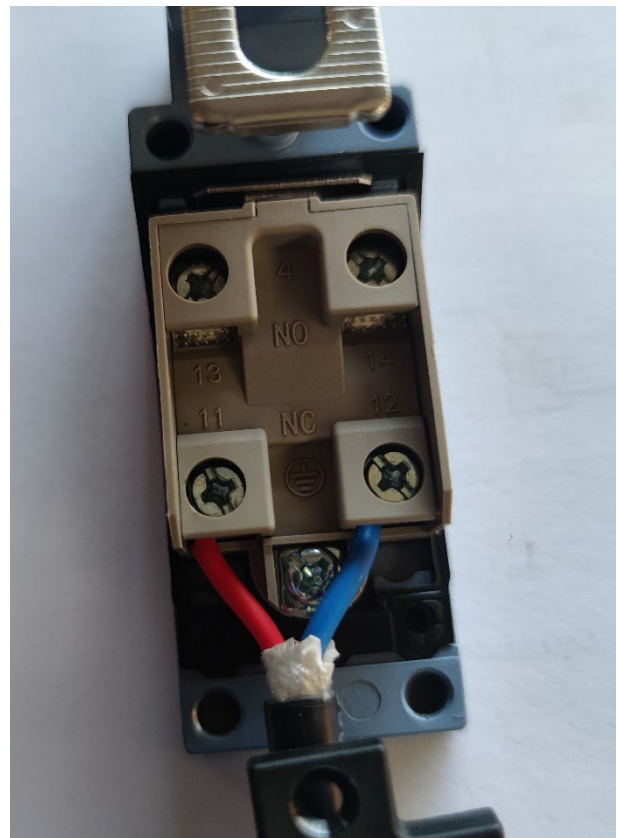

Fig. 10

The images below show the location of the safety/limit switch inside the column and the wiring in the switch.



Step 10: Install the lifting arms. (Fig.11)

Install the lifting arms onto the carriages and make sure the arm locks are working.

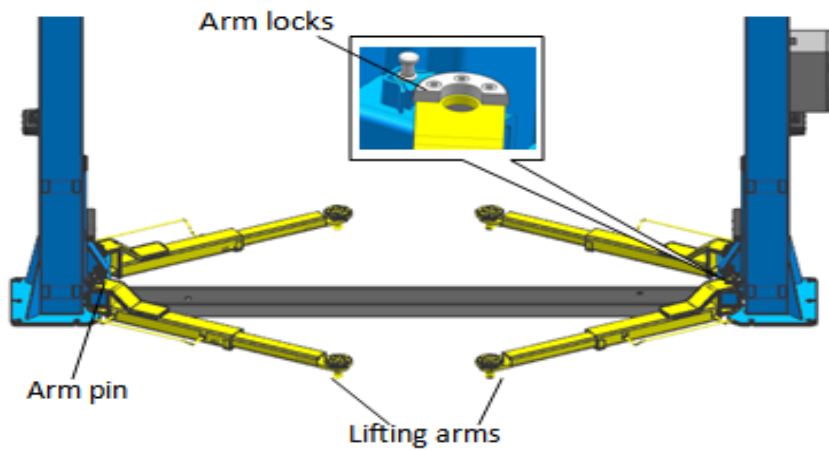

Fig. 11

Step 11 Filling with Hydraulic oil. (Fig.12)

The volume of oil tank is 10 L. It should be filled to at least 80%. (oil HLP 32 for winter and oil HLP for summer)

There are "MIN" and "MAX" marks on the oil tank, the oil level should be between the "MIN" and "MAX".



Fig. 12

Step 12: Testing

1. When testing the lift for the first time **Never** do the test with a vehicle on the lift
2. Check all the connections.

Checks that should be carried out after fitting and after using the automotive lift for the first time:

No.	Check	Yes	No
1	Are both columns vertical?		
2	Are the columns parallel?		
3	Are the oil hoses fitted correctly and tightened?		
4	Is the expansion bolt tightened to 18 kpm/180 Nm?		
5	Are the lifting wires fitted securely?		
6	Are the lifting arms attached securely?		
7	Are the lifting arms' locking mechanisms adjusted correctly?		
8	Are the electrical connections connected correctly?		
9	Are all moving parts lubricated?		
10	Are chains and wire lubricated with grease (must be done) ?		

OPERATION

Precautions for operation

- Different cars have different balance points. Before lifting the vehicle, you must find its correct balance point in order to position the vehicle in the right place between the columns. Swing the lifting arms in under the vehicle, so that the lifting feet are correctly positioned in accordance with the vehicle manufacturer's instructions.
- Comply with any safety instructions that are necessary.
- The automotive lift has a lifting capacity of 3 tonnes. The hydraulic valves are factory-set for this and this may not be altered.

Preparation before operation

Before using the automotive lift, lubricate the different sliding faces using standard grease and check the hydraulic oil. This must be of the type HVI 32 or HVI 46. Fill with approximately 10 litres.

Inspection before operation

- Ensure that the electrical connections are correctly fitted.
- Check that all of the connections and bolts are tightened.
- Press the UP button to start the motor, and the carriage rises. Release the UP button, and carriage will stop. To lower the carriage, press the DOWN button, the lift will automatically rise to disengage the safety lock before going down. Hold the DOWN button, the carriage will lower. Release the DOWN button, the carriage will stop lowering.



WARNING

Don't operate the lift with damaged cables or damaged and missing part, until it is inspected and repaired by the professionals.

Raising the vehicle

Position the vehicle in the correct position with the balance point between the columns, swing the lifting arms in on the points stated by the vehicle manufacturer, raise the vehicle slightly and check that it is safe. Once the vehicle has been raised 15–20 cm, check that the locking pawls have ensured that the lifting arms cannot swing out (*the locking teeth must be engaged in the serrated disc*).

It is important that both the locking teeth and serrated disc are intact and fully engaged when the automotive lift is lifted more than 20 cm.

These four pins must operate freely and without difficulty. Lubricate them regularly, and the springs must be in good condition.



- Press the UP button on the control box, slowly lift the vehicle to ensure the load balance, and then raise the lift to the required height.
- Release the UP button and the carriage will stop.
- Press the LOCK button on the control box to engage the safety lock. At this time, the vehicle can be repaired.



NOTE

- ◇ When lifting the vehicle, all the swing arms must be used.
- ◇ Before lifting the vehicle, check all the hydraulic hose and fittings for oil leakage. In case of leakage, please don't use the lift. Remove the fitting with leakage and re-seal. Re-install the fitting and check if oil leakage still exists.
- ◇ After the vehicle is lifted, when adding or removing any major heavy object, use jack stand to maintain the balance of the vehicle.

Lowering the vehicle

Start by tidying up the area around the vehicle so that it can be lowered unhindered. Next, press the lower button. The automotive lift will now move up slightly to release the safety pawls and then it will lower. To be able to move the lifting arms all the way out, it is necessary that the automotive lift has fully lowered.



Note: When the lift doesn't work, you must switch off the power.

HYDRAULIC SYSTEM

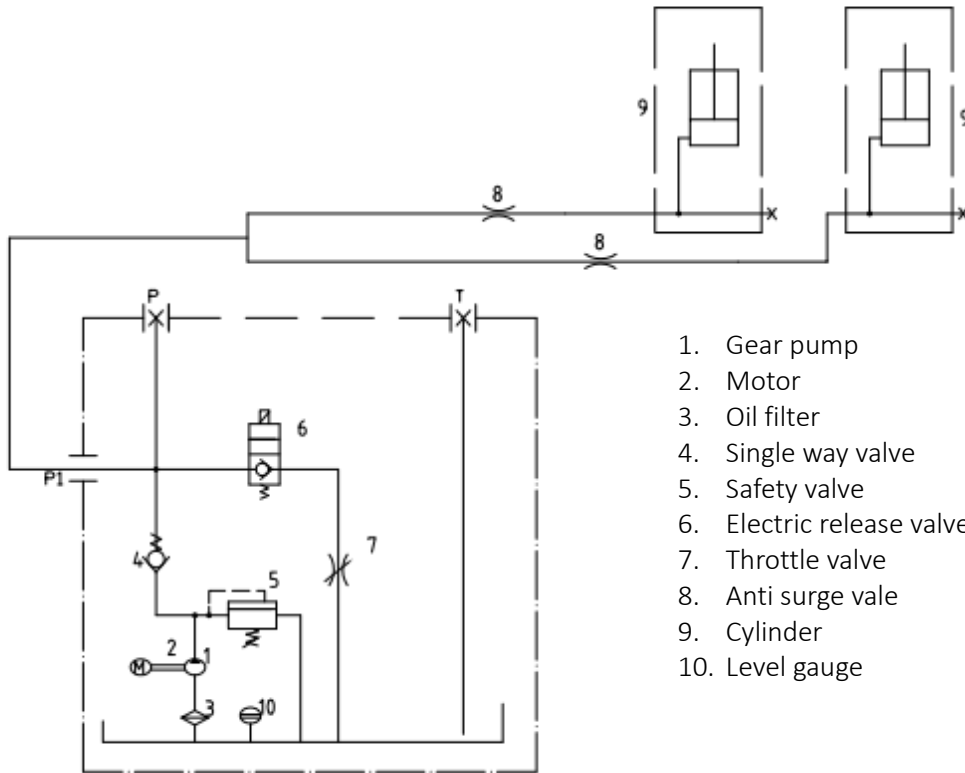

1. Gear pump
2. Motor
3. Oil filter
4. Single way valve
5. Safety valve
6. Electric release valve
7. Throttle valve
8. Anti surge vale
9. Cylinder
10. Level gauge

ELECTRICAL DIAGRAM

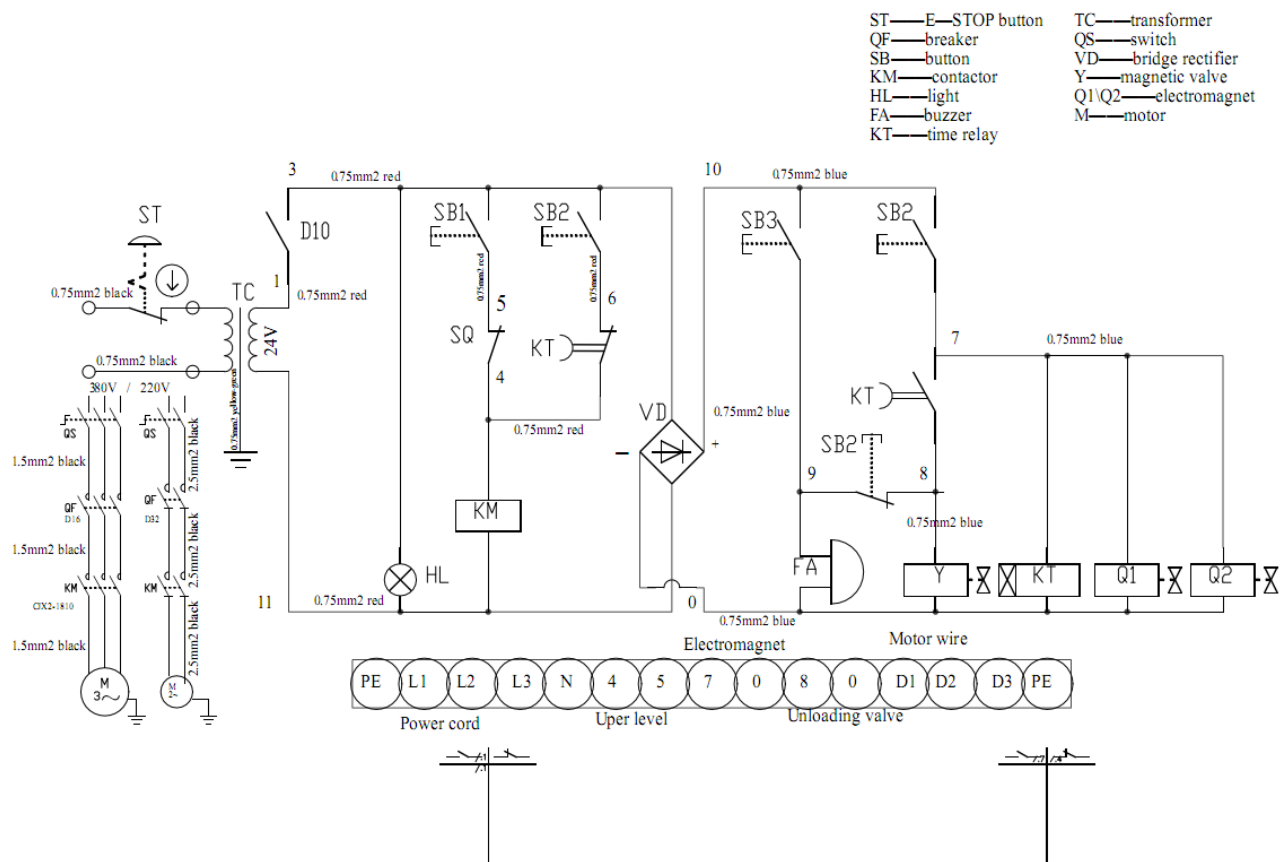

Electrical connection:

The electrical connections should be executed by a qualified electrician with the correct fuse group.
Fuse group and wall connection not included.

UP button

- After the electric wire is properly connected, switch on the power switch.
- During the lifting, after pressing the UP button, the oil pump works, and the carriage rises. Release the UP button to stop the rising. Press the LOCK button on the control box in short time, and the carriage is locked.
- To lower the carriage, press the DOWN button, the lift will automatically rise to disengage the safety lock before going down. Hold the DOWN button, the carriage will lower.
- If any button is found to have no response, check the circuit breaker to see if opened.

TROUBLESHOOTING

Symptom	Problem	Repair
Hydraulic engine not operating	<p>Check fuses.</p> <p>Does the engine have power?</p> <p>Check cable connections.</p> <p>The electrical motor is defective.</p>	<p>Replace fuses or reset the automatic fuse.</p> <p>Troubleshoot and repair the fault.</p> <p>Replace the defective cables.</p> <p>Replace the electrical motor.</p>
The hydraulic engine operates but the automotive lift does not.	<p>The electrical lower valve is open.</p> <p>The hydraulic pump sucks in air.</p> <p>Hydraulic oil level too low</p>	<p>Check the cable connections, and/or replace the valve.</p> <p>Check all of the hose connections.</p> <p>Fill with hydraulic oil HVI 32 or HVI 46 (filling amount from new is 10 l).</p>
The hydraulic engine operates, the automotive lift operates without a load. Will <u>not</u> raise a vehicle.	<p>The electrical motor does not have enough power.</p> <p>Impurities in the hydraulic valves.</p> <p>The safety valve is set too low.</p> <p>The automotive lift is overloaded.</p>	<p>Check the power supply.</p> <p>Remove the valves and clean them. If required, clean the entire hydraulic system. Adjust the safety valve.</p> <p>Check the weight of the vehicle.</p>
The automotive lift lowers slowly without the operator pushing the lower button.	<p>Impurities in the hydraulic valves.</p> <p>Oil leaks in hose connections.</p>	<p>Remove the valves and clean them. If required, clean everything. Repair the defective hydraulic connections.</p>
The raising speed is very slow and oil foam comes out of the oil filler hole.	<p>Air has mixed with the oil.</p> <p>The feed hose sucks in air.</p> <p>The oil return hose is loose.</p>	<p>Change the hydraulic oil.</p> <p>Tighten all supply hoses.</p> <p>Tighten all hoses.</p>
The automotive lift does not lift uniformly on both sides.	<p>The equalisation wires are incorrectly adjusted.</p> <p>The automotive lift is not correctly installed on a level surface.</p>	<p>Adjust the equalisation wires.</p> <p>It may be necessary to place some equalisation plates under one of the columns to ensure that the automotive lift is level.</p>
The lifting bolts are loose.	<p>The drilled anchor hole is too big.</p> <p>The concrete is not strong enough.</p>	<p>Fill the anchor hole with anchor adhesive or move the automotive lift and drill new holes with the correct dimension. Cast a new floor.</p>

MAINTENANCE

Please note that the car lift may be subject to an annual statutory service inspection.

NB: Logbook for the registration of inspection/maintenance work is found at the end of this user manual.

Daily	Monthly	Every six months	Hydraulic system
Check the condition of the automotive lift. Check that the safety pawls operate (clearly hear a 'clack' sound).	Check all moving parts for wear, breakage or damage.	Check all moving parts for wear, breakage or damage.	After six months. In case of regular use, the hydraulic oil should be changed, Fig. 8.
Check that the columns lift uniformly. Check that the contra nut (3) is securely tightened. See Fig. 16 on the next page. Check that the chains operate uniformly and are well lubricated.	Check that all of the pins are OK. Inspect all of the hydraulic connections.	Lubricate the roller on the top of the cylinder and check that this rolls evenly.	After one year of use, clean the entire hydraulic system. Fig. 17
Check that there are no leaks in the hydraulic system.	Lubricate the lifting carriage on the interior side of the bearing surfaces.	If necessary, adjust the columns so they operate uniformly.	After a year of use, the gaskets may leak. The gaskets are wearing parts and must be replaced if they leak.
Check that all of the anchor bolts are sufficient tight.	Check that all of the anchor bolts are sufficient tight.		
Check that the serrated disc engages correctly in the lifting arms.			

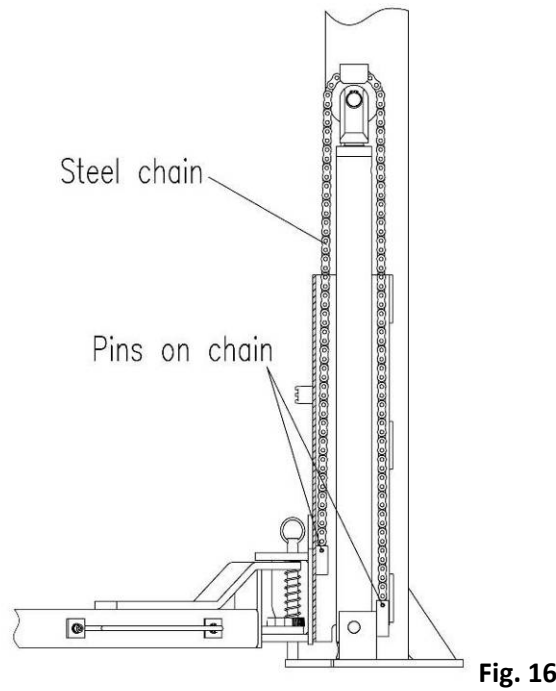

Diagram of hydraulic line of clear-floor 2-post lift

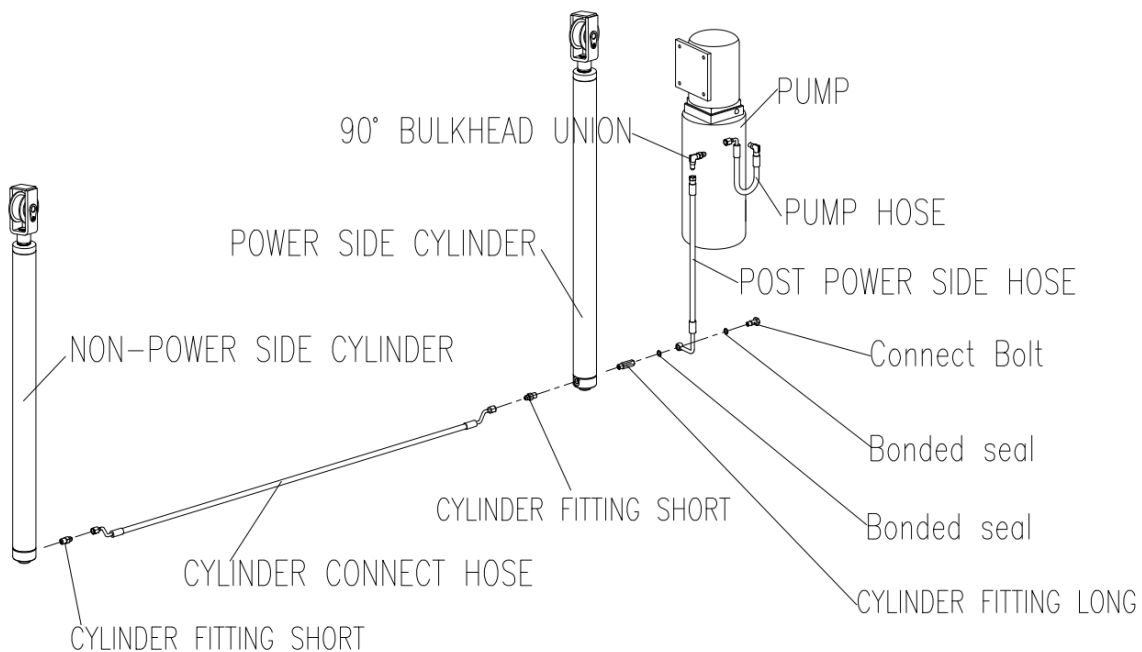
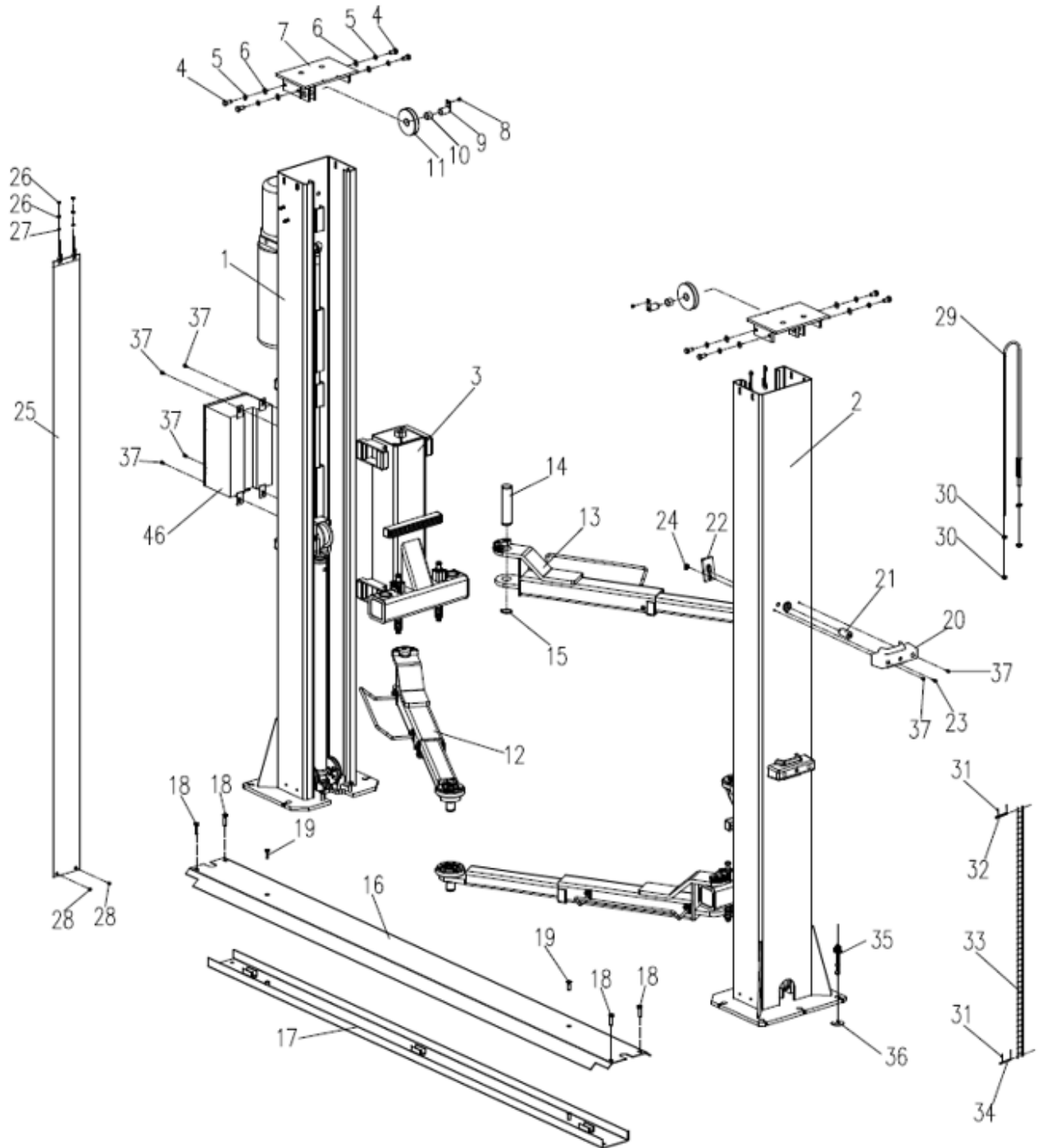
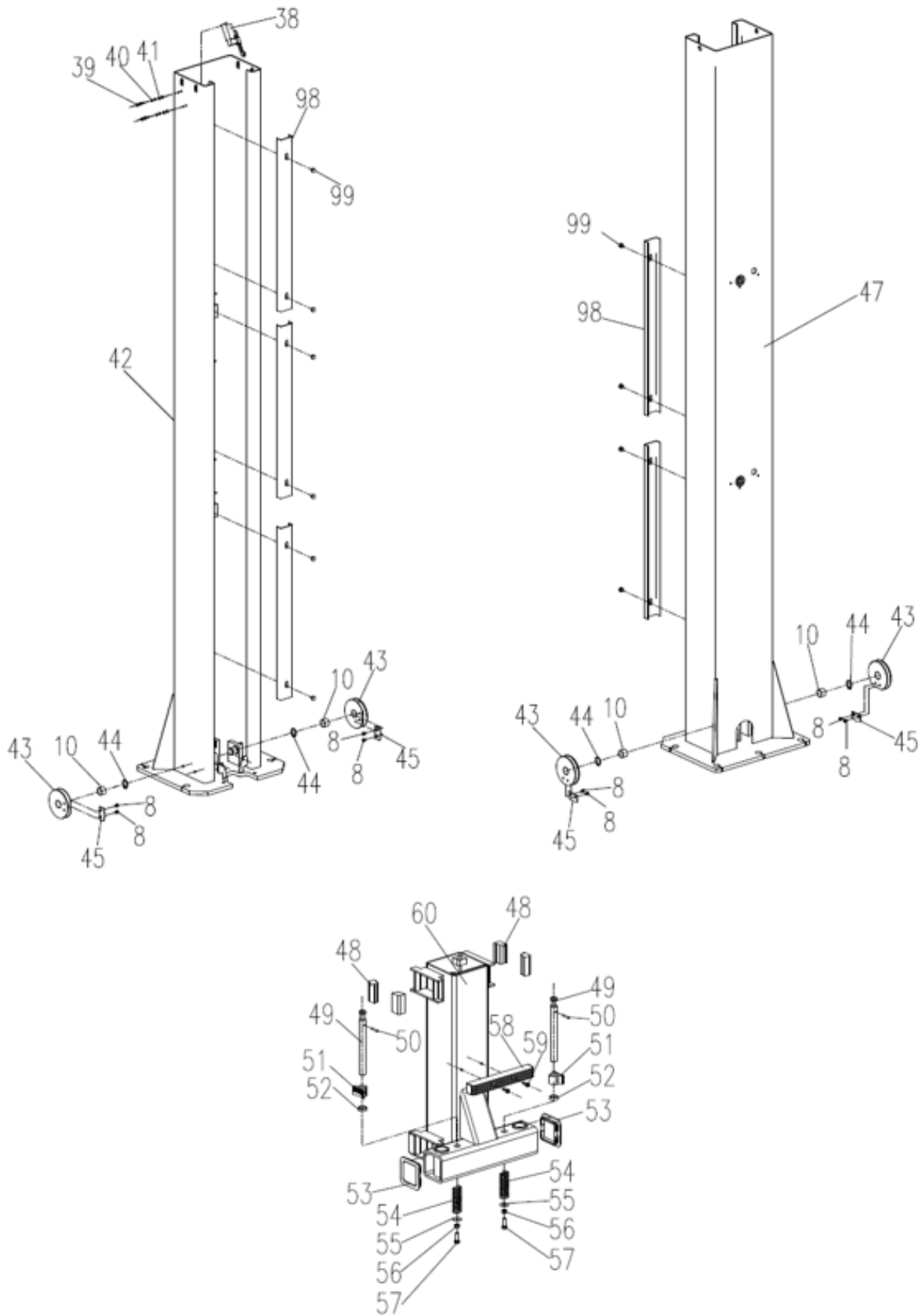

Fig. 17

EXPLOSION DRAWINGS



COLUMNS



HYDRAULIC & LIFT ARMS

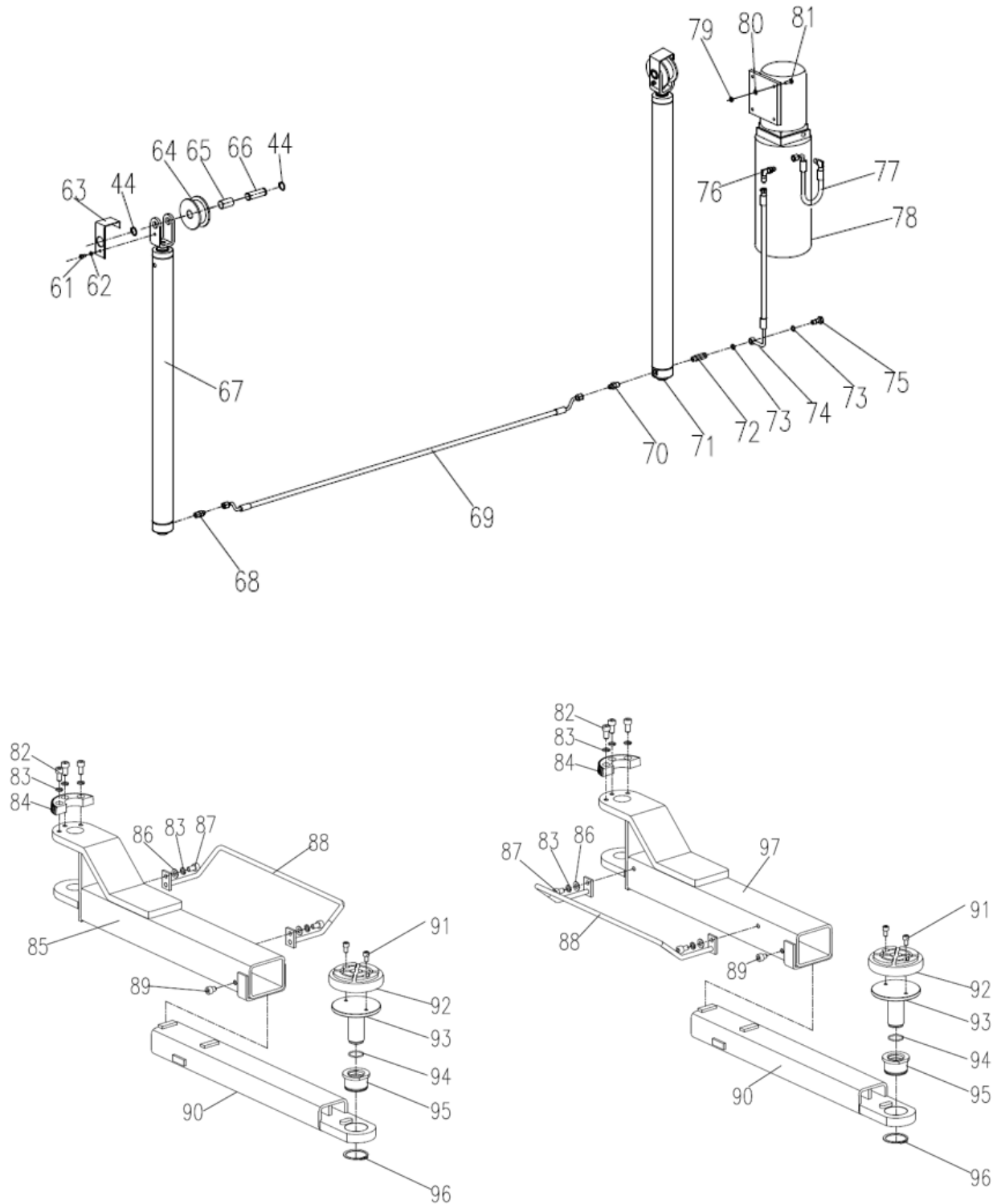

STORAGE AND DISPOSAL

Storage



When the equipment is to be stored for a longer period:

- Switch off the power supply
- Lubricate all parts that require lubrication: mobile contact surface of the trolley, etc.
- Empty all oil/fluid containers.

Disposal

When the equipment has reached the end of its service life and can no longer be used, disconnect the power supply, and dispose of it properly according to relevant local regulations.

EU DECLARATION OF CONFORMITY

EU DECLARATION OF CONFORMITY <i>Translation of the original Danish EU declaration of conformity</i>		
Manufacturer: P. Lindberg A/S Sdr. Ringvej 1 DK-6600 Vejen Phone: +45 70212626 E-mail: salg@p-lindberg.dk CVR: 25903110 www.p-lindberg.dk		
Hereby declare that the following machine:		<i>Automotive Lift, 3T PL item no.: 9059510</i>
Type / model: <i>QJY230C-E</i>		
Complies with the following directives:		<i>2006/42/EEC</i>
Applied standards and norms:		<i>EN ISO 12100:2010 EN1493:2010 EN 60204-1:2018</i>
Date and signature:		<i>Vejen d. 13-03-2024</i>
<i>P. Lindberg A/S</i>  Morten Trolle Direkteur		

We retain the right to change the technical parameters and specifications of this product without prior notification.

LOGBOOK

Inspection date	Checked by	Comment