

# FOX



- N** Bruksanvisning
- S** Instruktionsbok
- DK** Betjeningsanvisninger
- EN** Instruction manual
- DE** Bedienungsanleitung
- ES** Manual de instrucciones
- IT** Manuale di istruzioni originali
- NL** Handleiding
- F** Manuel des instruction
- RU** Руководство по эксплуатации





**N**

OBS: LES DENNE BRUKSANVISNINGEN NØYE IGJENNOM FØR DU STARTER OPP STØVSUGEREN. OPPBEVAR ANVISNINGENE PÅ ET LETT TILGJENGELIG STED FOR Å RASKT KUNNE KONSULTERE DISSE. OPPBEVAR DENNE BRUKSANVISNINGEN GODT

**S**

OBSERVERA: LÄS DEN HÄR BRUKSANVISNINGEN NOGGRANT INNAN DU STAR DAMMSUGAREN. FÖRVARA ANVISNINGARNA PÅ EN LÄTT TILGÄNGLIG PLATS FÖR ATT SNABBT KUNNA KONSULTERA DEM. FÖRVARA DENNA BRUKSANVISNING VÄL

**DK**

ADVARSEL: LÆS DENNE BRUGSANVISNING GRUNDIGT, INDEN STØVSUGEREN TÆNDES. HAV ALTID INSTRUKTIONERNE VED HÅNDEN, SÅ DE HURTIGT KAN KONSULTERES. OPBEVAR DENNE BRUGSANVISNING OMHYGGELIGT

**EN**

ATTENTION: PLEASE READ CAREFULLY THE INSTRUCTION MANUAL BEFORE USING IS RECOMMENDED TO KEEP THIS MANUAL FOR FUTURE REFERENCES

**DE**

ACHTUNG: LESEN SIE DIESE BEDIENUNGSANLEITUNG VOR INBETRIEBNAHME DES STAUBSAUGERS AUFMERKSAM DURCH. HALTEN SIE DIE ANLEITUNG FÜR DEN BEDARFSFALL STETS GRIFFBEREIT. BEWAHREN SIE DIE BEDIENUNGSANLEITUNG SORGFÄLTIG AUF

**ES**

ATENCIÓN!: LEA ATENTAMENTE LAS PRESENTES INSTRUCCIONES ANTES DE PRENDER EL ASPIRADOR, GUARDE LAS INSTRUCCIONES SIEMPRE EN EVIDENCIA PARA SU RÁPIDA CONSULTA. CONSERVELAS CON CUIDADO

**IT**

ATTENZIONE: LEGGERE ATTENTAMENTE IL PRESENTE LIBRETTO DI ISTRUZIONI PRIMA DI ACCENDERE L'ASPIRATORE. TENERE LE ISTRUZIONI SEMPRE IN EVIDENZA PER UNA RAPIDA CONSULTAZIONE. CONSERVARE CON CURA IL PRESENTE LIBRETTO DI ISTRUZIONI

**NL**

LET OP! AANDACHTIG DIT HANDBOEK VÓÓR HET AANSCHAKELEN VAN HET TOESTEL LEZEN. WIJ BEVELEN AAN, DAT U DEZE GEBRUIKSAANWIJZING VOOR TOEKOMSTIGE VERWIJZINGEN  
ALTIJD BINNEN HANDBEREIK BEWAART OM DIE SNEL TE KUNNEN RAADPLEGEN. ZORGVULDIG DIT HANDBOEK BEWAREN

**F**

ATTENTION: LIRE ATTENTIVEMENT CES INSTRUCTIONS AVANT D'ALLUMER L'ASPIRATEUR. VEUILLEZ LES CONSERVER SOIGNEUSEMENT POUR VOUS Y RÉFÉRER

**RU**

ВНИМАНИЕ: ПРОЧИТАЙТЕ ВНИМАТЕЛЬНО НАСТОЯЩЕЕ РУКОВОДСТВО ПО ЭКСПЛУАТАЦИИ ДО ВКЛЮЧЕНИЯ ПЫЛЕСОСА. ИНСТРУКЦИЮ НЕОБХОДИМО ДЕРЖАТЬ ВСЕГДА ПОБЛИЗОСТИ ОТ АППАРАТА, ДЛЯ БЫСТРОГО ИСПОЛЬЗОВАНИЯ, НАСТОЯЩЕЕ РУКОВОДСТВО ПО ЭКСПЛУАТАЦИИ ХРАНИТЕ БЕРЕЖНО

WEEE	3
Dansk	5
Deutsch	11
English	18
Francaise	24
Italiano	30
Nederlands	37
Norske	43
Svenska	49
Español	55
Русский	62



## WEEE - Waste of Electric and Electronic Equipment



### Dansk

El-skrot må ikke bortskaffes som usorteret husholdningsaffald. I henhold til EU-direktiv 2002/96/EG om elektrisk og elektronisk udstyr (WEEE), implementeret i national lovgivning, skal el-skrot bortskaffes adskilt fra det almindelige husholdningsaffald via indsamlingsstederne

### Deutsch

Elektrogeräte nicht mit dem Hausmüll entsorgen. In Übereinstimmung mit der Europäischen Richtlinie 2002/96/EG über Elektro- Elektronik-Altgeräte (WEEE) und ihrer Einführung in das Landesrecht, müssen Elektro-Altgeräte getrennt gesammelt und einer umweltfreundlichen Entsorgung übergeben werden.

### English

Do not dispose of power tools into household waste! According to the European Directive 2002/96 EC on waste electrical and electronic equipment (WEEE) and its incorporation into national law, power tools that are no longer suitable for use must be separately collected and sent for recovery in an environmental- friendly manner

### Français

Ne pas jeter les appareils électriques dans les ordures ménagères. Selon la Directive Européenne 2002/96/CE sur les appareillages électriques et électroniques rebutés (RAEE) et sur son adoption de la part du droit national, les appareils électriques qui ne fonctionnent plus doivent être récoltés séparément et dirigés vers le traitement écologique acheté le produit.

### Italiano

Non gettare gli apparecchi elettrici tra i rifiuti domestici. In accordo alla Direttiva Europea 2002/96/CE sulle apparecchiature elettriche ed elettroniche di scarto (RAEE) e la sua adozione da parte del diritto nazionale, gli apparecchi elettrici che non siano più funzionali all'uso devono essere raccolti separatamente e indirizzati allo smaltimento ecologico

### Nederlands

Gooi geen elektrische toestellen weg in het huishoudelijk afval. In overeenstemming met de Europese Richtlijn 2002/96/EG betreffende afgedankte elektrische en elektronische apparatuur (AEEA) en diens toepassing in de nationale wetgeving, moeten elektrische apparaten die niet meer bruikbaar zijn afzonderlijk ingezameld worden en verzonden worden naar plaatsen voor ecologisch vriendelijke recyclage

### Norsk

Kast ikke apparatene sammen med husholdningsavfall. I samsvar med de Europeiske Direktivene 2002/96/EU vedrørende elektrisk og elektronisk avfall (WEEE) og i henhold til nasjonale lover og regler, må elektriske apparat som ikke lenger fungerer kildesorteres og avfallsbehandles på en mest mulig miljøvennlig måte

### Svenska

Skaffa inte bort elektriska produkter tillsammans med hushållsavfall. I enlighet med europadirektivet 2002/96/EG om avfall som utgörs av eller innehåller elektriska eller elektroniska produkter (WEEE) och i överensstämmelse med den nationella lagen, ska elektriska produkter som inte längre kan användas samlas in separat och överlämnas för en miljövänlig återvinning

### Español

No tire los aparatos eléctricos dentro de la basura doméstica. De acuerdo con la Directiva Europea 2002/96/CE sobre los residuos de aparatos eléctricos y electrónicos (RAEE), y su adopción por parte de la legislación nacional, los aparatos eléctricos que ya no resulten funcionales para su uso deben recogerse de forma separada y enviarse para su eliminación ecológica al lugar correspondiente

### Русский

Не выбрасывать электрические части пылесоса в мусорные баки  
В соответствии с Европейской Директивой 2002/96 ЕС по эксплуатации электрического и электронного оборудования (WEEE) и ее внесения в национальный закон, непригодное к использованию электрическое и электронное оборудование должно собираться раздельно и отправляться для рециклиции не окружающей среде

# Tak fordi du har valgt en FOX støvsuger

## Indhold

Kapitel	Side
1. Oversigt	5
2. Sikkerhedsanvisninger	6
3. Betjeningsanvisninger	7
4. Service og vedligeholdelse	8
5. Fejlfinding	9
6. Garanti	9
7. Støjniveau	10

## 1. Oversigt

1. Hoved
2. Tank
3. Åbne/lukke klammer
4. Buet rør
5. Start/Stop knap
6. Efter Filter
7. Kabel
8. Krog til kabel
9. Holder til buet rør
10. Slange
11. For filter
12. Filter rengøringsknap
13. Håndtag ved tømning
14. Åbneknop til efter filter

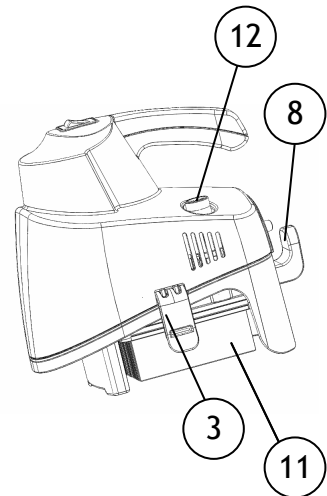
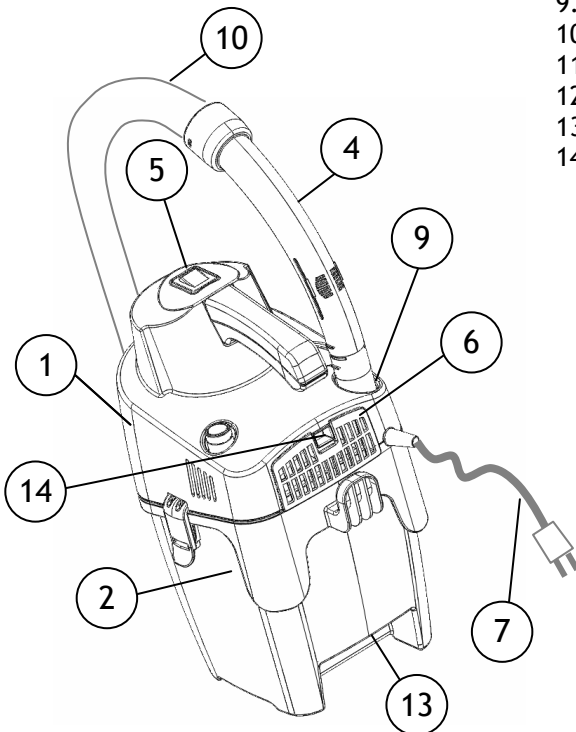

## 2. Sikkerhedsanvisninger

- Enhver brug, som ikke er beskrevet i brugermanualen, kan være farlig og bør derfor undgås.
- Undlad at bruge støvsugeren uden filtre.
- PAS PÅ: apparatet er kun egnet til tørsugning og må ikke bruges eller opbevares udendørs hvor der er fugt.
- BEMÆRK: Rett aldrig ledningen mot delikate kropsdele som øjne, ører, mund o s v - uanset om kropsdelene hører till personer eller dyr.
- BEMÆRK: hvis apparatet har et ekstra stik må styrken angivet på stikket ikke overskrides: det kan føre til brand og selv dødelige skader på personen som bruger apparatet.
- BEMÆRK: apparatet er ikke egnet til rum som er beskyttet mod elektrostatiske udladninger.
- BEMÆRK: Forlad aldrig apparatet uden opsyn, når det er tændt, tag stikket altid av stikkontakten, når det ikke er i brug og opbevar utilgængelig for børn eller personer som ikke er bevidst om deres egne gerninger.
- BEMÆRK: Dette apparat er ikke egnet til sugning av farlig støv. Sug ikke substanser/ glødende, brændbare, eksplosive eller giftige stoffer.
- Støvsugeren er ikke beregnet til opsugning af farlige materialer eller gasser, da dette kan være meget sundhedsskadeligt.
- Støvsugeren må ikke anvendes til opsugning af vand eller andre former for væske.
- Undlad at opsuge skarpe genstande såsom nåle og glasstykker.
- Undlad at bruge støvsugeren til opsugning af brændende eller rygende genstande som for eks cigaretter, tændstikker eller varm aske.
- Brug og opbevar støvsugeren indendørs og i et tørt rum ved temperaturer på 0-60° C.
- PAS PÅ: brug ikke apparatet udendørs ved lave temperatur.
- Tag ikke fat i støvsugeren med våde hænder.
- Kom aldrig apparatet i vand under rengøringen, og anvend aldrig vandstråler.
- Sluk for støvsugeren, før du tager stikket ud.
- Træk altid i stikket og aldrig i ledningen. Undlad at bære eller trække i støvsugeren ved hjælp af ledningen.
- Undlad at bruge støvsugeren, hvis ledningen viser tegn på skade. Kontrollér jævnligt ledningen for skader, især hvis den er blevet klemt i en dør eller kørt over. Udskift forsyningskablet før det bruges igen.
- Undlad at anvende støvsugeren, hvis den ser ud til at være defekt. Send maskinen til service på et autoriseret værksted, hvis den er blevet tabt, beskadiget, efterladt udendørs eller udsat for vand.
- Undlad at ændre eller modificere de mekaniske eller elektriske sikkerhedsanordninger.
- Alle reparationer skal udføres af

et autoriseret serviceværksted.

- Brug kun originale filtre og tilbehørsdele fra den lokale forhandler. Hvis du anvender uoriginale filtre og tilbehør, bortfalder garantien.
- Sluk for støvsugeren, og tag stikket ud, før du skifter filteret. Husk at tage fat om stikket og ikke trække i ledningen.
- Brug ikke støvsugeren som legetøj.
- Hold altid børn under opsyn, når de befinder sig i nærheden af støvsugeren.
- Støvsugeren er ikke beregnet for børn og unge uden opsyn, medmindre de er blevet tilstrækkeligt instrueret af en ansvarlig person i, hvordan støvsugeren skal bruges.
- Hvis ledningen er defekt, skal den udskiftes af producenten, forhandleren eller en elektriker, så der ikke opstår farlige situationer.
- **BEMÆRK:** det er forbudt at fingere ved apparatet: det kan føre til brand eller selv dødelige personskader og forfald af garantien.
- Fabrikanten frasiger sig ethvert ansvar for skader på personer eller ting som følge af manglende overholdelse af disse instrukser eller u hensigtsmæssig brug af apparatet.

### 3. Betjeningsanvisninger

Kontrollér, at spændingsangivelsen på maskinens typeskilt svarer til den faktiske spænding, før du tager den i brug.

### 3.1 Start og stop

#### Start

1. Træk ledningen ud (7), og sæt stikket i en stikkontakt.
2. Tryk på tænd/sluk knappen (5).

#### Stop

1. Sluk for apparatet (5), og tag stikket ud.
2. Træk altid i stikket og aldrig i ledningen.

### 3.2 For filter rengøring

For filteret (11) skal renses en gang imellem ved brug af det indbyggede automatiske filter rengøringsystem. For filteret (11) rengøres, når sugevnen formindskes og lyden fra motoren øges.

#### For filter rengøring

1. Tænd maskinen
2. Luk for effektreguleringen i det buede rør
3. Placer det buede rør (4) i holderen (9), som derved lukker for luftstrømmen. Motoren opbygger maksimum undertryk i tanken.
4. Tryk på filter rengørings knappen (12) 4-5 gange.
5. Fjern det buede rør (4) fra holderen (9)
6. Sug evnen er genetableret.

### 3.3 Tømning af tank

Undersøg om tanken skal tømmes ved at åbne for åbne/lukke funktionen (3) på støvsugeren og fjerne støvsuger hovedet.

## Tømning af tanken

1. Find en passende affaldsbeholder udenfor til tømning af tanken
2. Åben ved hjælp af klammerne (3)
3. Fjern slangen (10)
4. Fjern hovedet (1) og sæt det på jorden på de dertil indrettede fødder
5. Tøm tanken (2) i affaldsbeholderen
6. Sæt hovedet (1) på tanken (2) og luk ved hjælp af klammerne (3)
7. Rengør efter filteret (se venligst næste sektion)

## 3.4 Efter filter rengøring

Post filteret (6) sikre at meget fint støv, som ikke er fjernet gennem for filteret (11) bliver fjernet.

Efter filter rengøring.

1. Slå lågen (14) ned og tag filteret ud (6).
2. Rengør efter filteret (6) ved at blæse luften omvendt gennem det og/eller bevæg det hurtigt op og ned.
3. Sæt efter filteret (6) tilbage i hovedet (1). Husk at sikre, at filteret er korrekt monteret.

Juster suge effekten ved hjælp af effektreguleringen eller glideventilen i det buede rør. Suge effekten er maksimal, når glideventilen er lukket.

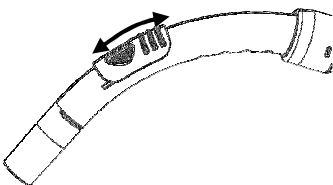

## 4. Service og vedligeholdelse

- Opbevar støvsugeren inden døre og i et tørt rum.
- Rengør støvsugerens overflade med en tør klud eller en fugtigklud tilsat rengøringsmiddel.
- Bestil det originale tilbehør fra din lokale forhandler.
- Service – kontakt din lokale forhandler.

## 4.1 Genvinding & bortskaffelse

Bortskaf emballagen og den udtjente støvsuger i overensstemmelse med de gældende bestemmelser.

Afkort ledningen så meget som muligt for at undgå, at nogen

kommer til skade på støvsugeren.

## 4.2 Miljøforpligtelse

Støvsugeren er udviklet med tanke på miljøet. Alle plastdele kan genvindes.

## 4.3 Responsibility

Sælger fralægger sig ethvert ansvar for skader, der måtte opstå som følge af ukorrekt brug eller ukorrekte ændringer af støvsugeren.

## 4.4 Udskiftning af filtre

For filter (11) og efter filter (6) slides og det kan være nødvendigt at skifte dem. For rengøring af efter filter se 3.4



For filter (11) udskiftning:

1. Sluk for støvsugeren
2. Tag stikket ud af væggen
3. Fjern hovedet fra tanken
4. Placer hovedet med undersiden op.
5. Fjern de 4 skruer, som fastgør filter rammen til hovedet.

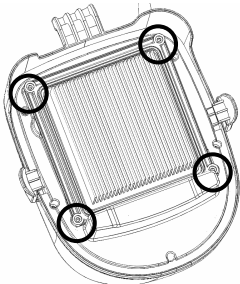

6. Fjern filteret
7. Placer det nye filter i filter rammen og placer det på hovedet.

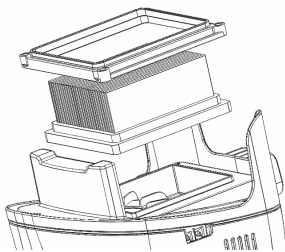

8. Sæt de 4 skruer tilbage. Skruerne må ikke overspændes.
9. Kontrollér at filteret er sat rigtigt fast og at tætningen mellem filter rammen og hovedet er sikret.

## 5. Fejlfinding

Reparation og service af elektriske dele såsom ledning eller motor må

kun udføres af et autoriseret serviceværksted.

Hvis støvsugeren ikke starter

- Kontrollér, at stikket er monteret korrekt i stikkontakten.
- En sikring i bygningen er muligvis gået eller skal udskiftes.
- Ledningen eller stikket er muligvis defekt og skal repareres af et autoriseret serviceværksted.

Reduceret sugekraft

- Tanken (2) er muligvis fuld og skal udskiftes - se vejledningen.
- For filter (11) kan være blokeret og skal rengøres, se afsnit 3.2.
- Det buede rør, slangen eller dysen er muligvis blokeret og skal rengøres

## 6. Garanti

Der ydes to (2) års garanti på dette produkt.

### 6.1 Garantien omfatter ikke

- Normalt slid på tilbehørsdele og filtre.
- Skader, der opstår som en direkte eller indirekte følge af forkert brug såsom opugning af varm aske eller duftstoffer.
- Hårdhændet behandling eller tilsidesættelse af vedligeholdelsesanvisningerne i *brugsanvisningen*

- Hvis støvsugeren er blevet anvendt til opugning af vand.

Garantien dækker heller ikke skader, som følge af forkert montering eller tilslutning, brand, lynnedslag, unormale spændingsudsving eller andre elektriske forstyrrelser, såsom defekte sikringer og elinstallationer, samt generelle defekter eller skader, som Soteco ikke anser for at være relateret til produktionen eller materialer.

## 6.2 Garantien bortfalder

- Hvis der opstår en skade som følge af brug af ikke originale filtre.
- Hvis identitetsnummeret fjernes fra støvsugeren.
- Hvis støvsugeren er blevet repareret af en uautoriseret forhandler.

## 7. Støjniveau

Værdier målt i overensstemmelse med normerne EN 60704 - 1 (1997) / EN 60704 -2 -1 (2001). Målingen A af maskinens lydtryksniveau er <80dB(A). Ved utilstrækkelig strømtilførsel kan apparatet medføre midlertidige spændingsfald.

Danke, dass Sie sich für den  
**FOX Staubsauger**  
 entschieden haben

**Inhalt**

	Seite
1. Übersicht	11
2. Sicherheitsvorschriften	12
3. Bedienungsanleitung	13
4. Service und Wartung	14
5. Fehlersuche	15
6. Garantien	16
7. Geräuschemissionen	17

**1. Übersicht**

1. Saugeroberteil
2. Smutzbehälter
3. Verschlussklammer
4. Handgriff
5. EIN/AUS-Schalter
6. Post-filter
7. Anschlussleitung
8. Halter für Anschlussleitung
9. Halter für Handgriff
10. Schlauch
11. Vorfilter
12. Betätigungsbutton für Filterabreinigung
13. Handgriff für Smutzbehälter entleerung
14. Knopf für Post-filter

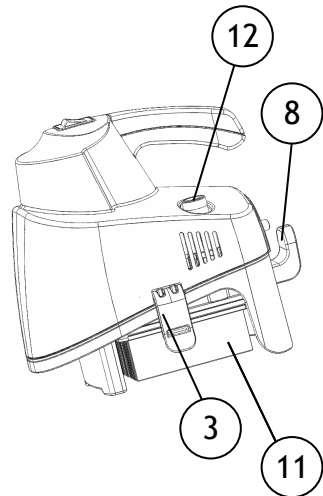
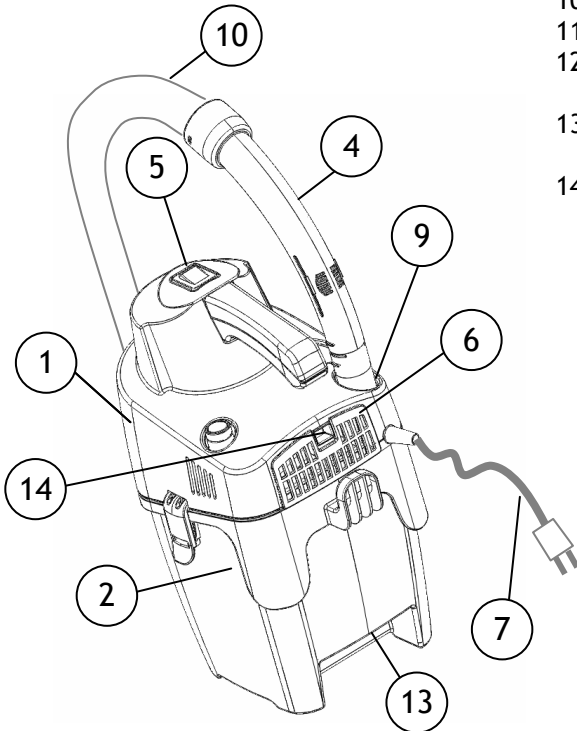

## 2. Sicherheitsvorschriften

- Jeder andere Gebrauch als der von diesem Handbuch angegebene kann eine Gefahr darstellen und ist daher zu vermeiden.
- Das Gerät nicht ohne vorschriftsmäßige Filter benutzen.
- **ACHTUNG:** Dieses Gerät ist nur zum Trockensaugen zu benutzen und kann nicht im Freien bei Feuchtigkeit benutzt oder gelagert werden.
- **ACHTUNG:** Die Saugöffnung nie auf empfindliche Körperteile - von Menschen wie von Tieren - wie Augen, Ohren, Mund ect. richten.
- **ACHTUNG:** Wenn das Gerät mit einer Zusatzbuchse ausgestattet ist, darf die auf der Buchse aufgeführte Leistung nicht überschritten werden. Die Nichtbeachtung dieser Vorschrift kann Brände und Verletzungen, auch tödliche, beim Benutzer zur Folge haben.
- **ACHTUNG:** Das Gerät ist nicht geeignet für Umgebungen, die gegen elektrostatische Entladungen geschützt sind.
- **ACHTUNG:** Lassen Sie den laufenden Apparat nie unbeaufsichtigt. Ziehen Sie immer den Netzstecker aus der Steckdose, wenn der Apparat nicht benutzt wird und halten Sie ihn außer Reichweite von Kindern oder unverantwortlichen Personen.
- **ACHTUNG:** Dieser Apparat ist nicht geeignet, um gefährlichen Staub aufzusaugen. Nicht glühende, entzündbare, explosive oder giftige Substanzen aufsaugen.
- Dieses Gerät ist nicht zum Absaugen von Gefahrenstoffen oder Gasen geeignet. Ein derartiger Einsatz bringt nämlich ernsthafte Gesundheitsrisiken.
- Das Gerät darf nicht zum Absaugen von Wasser oder anderen Flüssigkeiten verwendet werden.
- Keine scharfen Teile wie z. B. Nadeln oder Glasscherben aufsaugen.
- Keine brennenden oder rauchenden Teile wie z. B. Zigaretten, Streichhölzer oder heiße Asche aufsaugen.
- Das Gerät in Innenräumen und trockener Umgebung bei 0 °C bis 60 °C anwenden und aufbewahren.
- **ACHTUNG:** nicht bei niedrigen Temperaturen im Freien benutzen.
- Das Gerät nicht mit nassen Händen anfassen.
- Gerät zur Reinigung nicht in Wasser eintauchen oder mit einem Wasserstrahl waschen.
- Das Gerät vor der Abtrennung vom Netz ausschalten.
- Bei der Abtrennung vom Netz immer den Stecker, nicht das Kabel anfassen. Das Gerät nicht am Kabel hinter sich her oder hochziehen.
- Das Gerät nicht benutzen, wenn das Kabel beschädigt ist. Das Kabel regelmäßig auf Beschädigungen hin überprüfen, besonders nachdem es eingequetscht, in einer Tür eingeklemmt oder überrollt wurde. Kabel vor einer weiteren Benutzung ersetzen.
- Das Gerät nicht benutzen, wenn es einen schadhaften Eindruck macht. Falls das Gerät

heruntergefallen oder beschädigt ist oder im Freien gelassen oder nass wurde, sollte es von einem Fachmann überprüft werden.

- Es dürfen keinerlei Änderungen jeder Art an den mechanischen oder elektrischen Sicherheitsdetails vorgenommen werden.
- Reparaturen dürfen nur von autorisierten Werkstätten vorgenommen werden.
- Nur Original Filter und Original-Zubehör von Ihrem Fachhändler verwenden. Die Verwendung von Nicht-original Filtern setzt die Gewährleistung außer Kraft.
- Vor jedem Filterwechsel das Gerät ausschalten und den Stecker herausziehen. Dazu den Stecker anfassen, nicht am Kabel ziehen.
- Das Gerät ist kein Spielzeug!
- Kinder nicht unbeaufsichtigt in der Nähe des Gerätes lassen.
- Dieses Gerät darf nicht von Kindern/Jugendlichen oder behinderten Personen benutzt werden, wenn diese nicht von einem Verantwortlichen im Hinblick auf den sicheren Gebrauch des Geräts geschult wurden.
- Kinder müssen dazu angehalten werden, dass sie nicht mit dem Gerät spielen dürfen.
- Wenn das Stromkabel beschädigt ist, muss es beim Hersteller oder Fachhändler oder von einer Person mit entsprechender Qualifikation ausgetauscht werden, um Gefahren zu vermeiden.
- **ACHTUNG:** jede Veränderung des Geräts ist verboten. Die Änderung

kann neben dem Verfall der Garantie Brände und Verletzungen, auch tödliche, für den Benutzer zur Folge haben.

- Der Hersteller übernimmt keine Haftung für Schäden, die als eine Folge der Nichtbeachtung dieser Anleitungen oder bei einem Missbrauch des Geräts Schäden an Gegenständen oder Personen verursachen.

### 3. Bedienungsanleitung

Vor der Inbetriebnahme des Gerätes sicherstellen, dass die auf dem Typenschild auf der Unterseite angegebene Spannung der Netzspannung entspricht.

#### 3.1 Starten und Stoppen

Starten

1. Das Kabel herausziehen (7) und den Stecker in eine Wandsteckdose stecken.
2. Die Ein-/Aus- Taste drücken (5)

Stopp

1. Das Gerät ausschalten und den Stecker abziehen.
2. Beim Herausziehen des Steckers immer den Stecker, nicht das Kabel anfassen

#### 3.2 Pre-filter Reinigung

Der Pre-filter(11) braucht ab und zu eine Abreinigung mit dem eingebaute automatischen Reinigungssystem. Abreinigung des Pre-filters ist zu empfehlen, wenn Saugleistung wird gering und Motor geräusch ist erhöht.

### Pre-filter reinigung

1. Sauger einschalten
2. Zuluftregler im Handgriff schließen
3. Handgriff im Halter stellen, um den Luftstrom zu verschliessen.
4. Betätigungsknopf für die Filterabreinigung 4-5 mal drücken.
5. Handgriff vom Halter nehmen
6. Zuluftregler im Handgriff schließen. Saugleistung ist wieder optimal.

### 3.3 Schmutzbehälter entleeren

1. Saugeroberteil vom Schmutzbehälter abnehmen.
2. Mit einer Hand in den Griff an der Unterseite des Schmutzbehälters fassen und das Sauggut auskippen.
3. Sauggut gemäss den gesetzlichen Bestimmungen entsorgen.
4. Behälterrand reinigen bevor das Saugeroberteil aufgesetzt wird.
5. Bevor der Saugschlauch wieder eingesteckt wird, Post fitting und Schlauchmuffe reinigen.

### 3.4 Post-filter Reinigung

Der Filter filtert all die Kleinstpartikel aus, die nicht von Pre-filter filtert werden.

1. Den Deckel an der Rückseite des Geräts öffnen. Knopf (14)nehmen und Filter abnehmen.
2. Post-filter aussen wird gereinigt durch blasen mit Luft umgekehrt durch den

Filter/oder mit schnellen Bewegungen oben nach unter.

4. Post-filter (6) im Saugeroberteil (1)aufsetzen. Prüfen dass der Post-filter is korrekt verriegelt.

### 3.5 Einstellung der Saugkraft

Die Saugkraft ist am stärksten, wenn der Zuluftregler geschlossen ist, und am schwächsten, wenn er ganz geöffnet ist. Den Zuluftregler in die gewünschte Position bringen und so die Saugkraft einstellen.

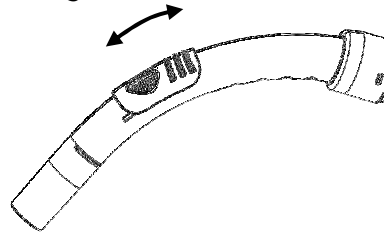

### 4. Service und Wartung

Das Gerät grundsätzlich innen und trocken abstellen

- Die Oberflächen des Gerätes mit einem trockenen Lappen oder einem feuchten Lappen mit etwas Reinigungsmittel.
- Original-Zubehör beim nächstliegenden Fachhandel bestellen
- Service - den nächstliegenden Fachhandel benachrichtigen.

### 4.1 Recycling und Entsorgung

Verpackungsmaterial recyceln und ausgediente Geräte gemäß den jeweils geltenden Vorschriften entsorgen. Das Kabel so kurz wie möglich abschneiden, damit sich niemand an einem entsorgten Gerät verletzen kann.

## 4.2 Umweltverträglichkeit

Dieses Gerät wurde mit einem hohen Grad an Umweltverträglichkeit konstruiert. Sämtliche Kunststoffteile sind mit ihrer Recyclingfähigkeit gekennzeichnet.

## 4.3 Verantwortung

Soteco übernimmt keinerlei Verantwortung für Schäden, die durch die unsachgemäße Benutzung des Gerätes oder Änderungen am Gerät entstehen

## 4.4 Filter Wechslen

Wegen Verschleiß müssen Pre-filter (11) und Post-filter (6) manchmal ersetzt werden. Für Abreinigung von Post-filter (3.4).

Pre-filter (11) ersatzen:

1. Sauger ausschalten
2. Stecker vom steckdose herausziehen
3. Saugeroberteil vom Schmutzbehälter abnehmen
4. Saugeroberteil umgekehrt positionieren
5. Die 4 Schrauben abnehmen, die den Filter zum Saugeroberteil festhalten

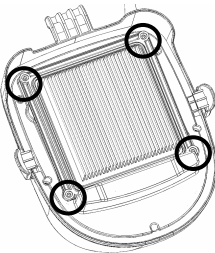

6. Filter abnehmen

7. Neues Filter im Filterrahmen aufsetzen und im Saugeroberteil wieder verriegeln.

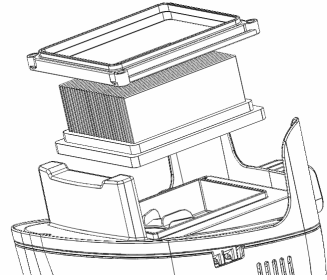

8. Die 4 Schrauben mit gefüll fest schrauben.
9. Filter prüfen. Dichtung zwischen Saugeroberteil und Filterrahmen prüfen.

## 5. Fehlersuchen

Reparaturen oder Service von elektrischen Komponenten wie etwa Kabel oder Motor dürfen nur von einer autorisierten Servicewerkstatt vorgenommen werden.

Falls das Gerät nicht startet:

Überprüfen, ob der Stecker richtig in der Steckdose sitzt

- Im Gebäude kann eine Sicherung durchgebrannt sein, die ausgetauscht werden muss
- Kabel oder Stecker sind eventuell defekt und müssen von einer autorisierten Servicewerkstatt repariert werden

Verminderte Saugkraft:

- Der Smutzbehälter (2) ist voll und muss entleert werden
- Vorfilter (11) können verstopft sein und müssen gewechselt werden, siehe Anweisungen (3.2)
- Gebogenes Ansatzrohr oder Düse können verstopft sein und müssen gereinigt werden

## 6. Garantie

Für die Staubsaugerserie gilt eine Zwei-(2)-Jahres-garantie für das Gerät, welche den Motor, die Kabelaufrollung, Schalter und Gehäuse abdeckt. Für die Düsen, Filter, Schläuche, Rohre und sonstigen Zubehörteile gilt eine zwölfmonatige Garantie für Herstellungsfehler, nicht jedoch für verschleißbedingte Defekte.

Die Garantie deckt Ersatzteile und Arbeitskosten ab, ebenso Herstellungs- und Materialfehler, die bei normalem Gebrauch auftreten können.

Der im Rahmen der Garantie anfallende Service erfolgt nur dann, wenn nachgewiesen werden kann, dass der Schaden während der Garantiefrist entstanden ist (ein vorschriftsmäßig ausgefüllter Garantieschein oder ein ausgedruckter/abgestempelter Kassenbon mit Angabe von Datum und Produkttyp) und unter der Bedingung, dass der Staubsauger als Neuprodukt in Deutschland gekauft und von Soteco vertrieben wurde.

Im Falle einer Reparatur der Schäden muss sich der Kunde an Soteco

wenden, um sich einen Fachhändler nennen zu lassen, der das Gerät auf Kosten des Kunden repariert

### 6.1 Die Garantie deckt nicht ab:

- Normalen Verschleiß von Zubehör und Filtern.
- Defekte oder Schäden als direkte oder indirekte Folge unsachgemäßer Benutzung - wie z. B. das Aufsaugen von Schutt, heißer Asche oder Teppichschampoo.
- Missbrauch, keine oder mangelnde Wartung laut Beschreibung in der Bedienungsanleitung.
- Wenn das Gerät für Renovierungsarbeiten verwendet wurde.
- Wenn Das Gerät zum Absaugen von Wasser oder anderen Flüssigkeiten verwendet werden

Sie deckt ferner keinerlei fälschliche oder unzureichende Konfigurationen, also Einstellungen oder Anschlüsse ab, ausserdem keine Beschädigungen durch Brand, Feuer, Blitzschlag oder anormale Spannungsschwarkungen oder sonstige elektrische Störungen wie z.B. defekte Sicherungen oder defekte Elektroinstallationen im Netz, und allgemeine Defekte bzw. Beschädigungen, die nach Ansicht von Soteco die Konsequenz anderer Ursachen als Herstellungs and Materialfehler sind.



## 6.2 Der Garantieanspruch erlischt

- Falls ein Defekt durch die Verwendung von Nicht-Original Filtern von entsteht.
- Falls die Kennziffer vom Staubsauger entfernt ist.
- Falls der Staubsauger von einem nicht von autorisierten Händler repariert wurde.

## 7. Geräuschemissionen

Diese Werte sind gemäss:

EN 60704 - 1 (1997) / EN 60704 -2 - 1 (2001) Normen abgemessen. Abmessung A für das Niveau des Schalldrucks des Geräts ist <80dB(A) - Unter ungünstigen Zuführungsbedingungen kann es beim Gebrauch zu einer kurzfristigen Absenkung der Spannung kommen.

Thank you for choosing the  
FOX vacuum cleaner

**Table of content**

Chapter	Page
1. Overview	18
2. Safety instructions	19
3. Instructions for use	20
4. Service and maintenance	21
5. Trouble shooting	22
6. Guarantee	22
7. Noise	23

**1. Overview**

- 1. Head
- 2. Tank
- 3. Buckle
- 4. Hand tube
- 5. On /off button
- 6. Post-filter
- 7. Power cord
- 8. Hook for power cord
- 9. Holder for hand tube
- 10. Hose
- 11. Pre-filter
- 12. Filter cleaning button
- 13. Handle for tank emptying
- 14. Latch for post-filter

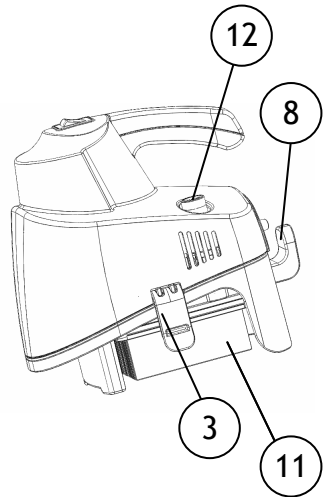
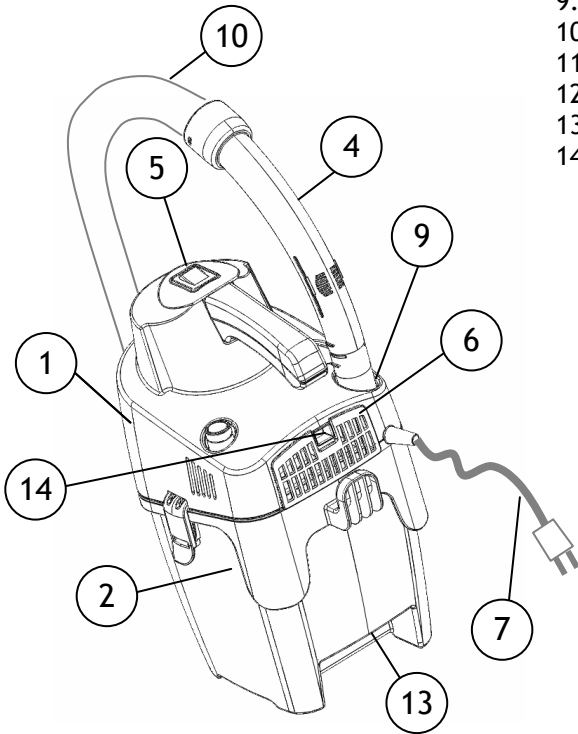

## 2. Safety Instructions

- This apparatus is not to be used by people (children included) with reduced physical, sensorial or mental capacities or without any experience and knowledge, unless they did not receive instructions relative to the use of the apparatus and are controlled by a person responsible for their safety.
- Do not use the machine without filters properly fitted.
- ATTENTION: this apparatus can be used for suction dry only, and it cannot be stored in the open or under damp conditions.
- ATTENTION: Don't ever point the suction opening towards delicate parts of the body - of people or animals - such as eyes, ears, mouth, etc.
- ATTENTION: if the apparatus is fitted with a supplementary plug, do not exceed the power reported on the plug. Non-compliance with this norm could cause fires and damages even lethal to the user.
- ATTENTION the apparatus is not suitable for areas protected against electrostatic discharges.
- ATTENTION: Do not leave the functioning apparatus unattended, always remove the plug from the socket when not using the apparatus and store it away from the reach of children or people who are not conscious of their own actions.
- ATTENTION: This apparatus is not suitable for recollection of dangerous dust. Do not exhaust toxic, explosive, flammable or incandescent substances.
- This machine is not intended for the suction of hazardous materials or gas, doing so may expose people to serious health risks.
- The machine must not be used for the suction of water or other liquids.
- Do not pick up sharp objects such as needles or pieces of glass.
- Do not pick up anything that is burning or smoking such as cigarettes, matches or hot ashes.
- Use and store this machine indoors and in a dry environment, 0°C to 60°C.
- ATTENTION: do not use outdoors when temperatures are low.
- Do not handle the machine with wet hands.
- Do not immerge the apparatus into water and neither use water jets to clean it.
- Turn off the machine before unplugging.
- To unplug, grasp the plug, not by pulling on the cord. Do not carry or pull the machine by the cord.
- The machine must not be used if the cord shows any sign of damage. Regularly inspect the cord for damage, in particular if it has been crushed, shut in a door or run over. Substitute the cable before using it further.
- Do not use the machine if it appears faulty. Have the machine inspected by an authorized service centre if the machine has been dropped, damaged, left outdoors or has been exposed to water.

- No changes or modifications to the mechanical or electrical safety devices shall be made.
- All repairs must be carried out by an authorized service centre.
- Use only original filters and original accessories from your local dealer. Use of non original filters will void the warranty.
- Turn off the machine and unplug before starting filter change, grasp the plug, not by pulling on the cord.
- Do not use the machine as a toy.
- Do not leave children with the machine without supervision.
- This appliance is not intended for use by young persons or infirm persons without supervision unless they have been adequately supervised by a responsible person to ensure that they can use the appliance safely.
- Young children should be supervised to ensure that they do not play with the appliance.
- If the supply cord is damaged, it must be replaced by the manufacturer or its service agent or similarly qualified person in order to avoid a hazard.
- ATTENTION: it is forbidden to carry out changes to the apparatus. Tampering could cause fires and damages even lethal to the user and the forfeiture of the guarantee.
- The manufacturer declines any responsibility for damages caused to people or things due to non-compliance with these instructions or if the apparatus is unreasonably used.

### 3. Instructions for use

Before using the machine make sure that the voltage shown on the rating plate on tank corresponds with the mains voltage.

#### 3.1 Start and stop

Start

1. Pull out the cord (7) and plug the machine to a wall socket.
2. Press the on/off button (5)

Stop

1. Turn off the machine (5) and unplug.
2. Unplug by grasping the plug, not by pulling on the cord.

#### 3.2 Pre-filter Cleaning

The pre-filter (11) needs to be cleaned from time to time with the built in automatic filter cleaning system. The pre-filter (11) needs to be cleaned when the suction performance decreases and consequently motor noise increases.

Pre-filter cleaning

1. Turn the machine on.
2. Make sure that the air intake on the hand tube is closed
3. Put the hand tube (4) into the holder (9) and thereby closing for the air-flow. Motor builds up maximum under pressure in the tank.
4. Push the filter cleaning button (12) 4-5 times.
5. Remove the hand tube (4) from the holder (9)

6. Make sure that the air intake on the hand tube is closed. Suction performance is restored

### 3.3 Emptying of tank

Observe whether the tank needs to be emptied by opening the buckles (3) and remove the vacuum cleaner head (1).

#### Emptying of tank

1. Find an appropriate waste bin outside for disposal of the tank
2. Open the buckles (3)
3. Remove the hose (10)
4. Take off the head (1) and put it on the ground on the appropriate feet.
5. Empty the tank (2) into the bin
6. Put the head (1) on the tank (2) and tighten the buckles (3)
7. Clean the post-filter (see next section)

### 3.4 Post-filter Cleaning

The post filter (6) ensures that very fine dust not removed by the pre-filter (11) is removed.

#### Post-filter cleaning

1. Move the latch (14) down and take out the filter (6).
2. Clean the post-filter (6) outside by blowing air backwards through it and/or move it rapidly up and down.
3. Insert the post-filter (6) into the head (1). Ensure that it is correctly fitted

### 3.5 Adjust the suction power

The suction power is maximal with the sliding valve is closed and minimal when all open. Adjust the suction power by putting the sliding valve in the desired position.

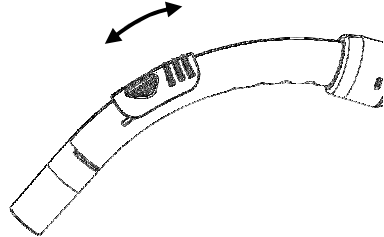

### 4. Service and maintenance

- Store the machine indoors and in a dry environment.
- Clean the machine surface with a dry cloth or a damp cloth with a little cleaning agent.
- Order original accessories from a local dealer.
- Service - contact your local dealer.

#### 4.1 Recycling and scrapping

Recycle the wrapping and scrap the machine according to recommendations from the local authorities. Cut the cord as short as possible to avoid someone getting injured on the scrapped machine.

#### 4.2 Environmental commitment

This machine is designed with the environment in mind. All plastic parts due marked for recycling.

### 4.3 Responsibility

Soteco disclaims all responsibility for all damage caused by incorrect use or modification of the machine.

### 4.4 Filter change

The pre-filter (11) and post-filter (6) can be worn and need to be replaced. For cleaning of post-filter see 3.4

Pre-filter (11) change:

1. Turn off the vacuum cleaner
2. Remove the plug from the wall socket
3. Remove the head from the tank
4. Position the head upside down
5. Remove the 4 screws fixing the filter frame to the head

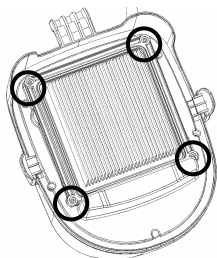

6. Remove the filter
7. Insert the new filter into the filter frame and place it on the head

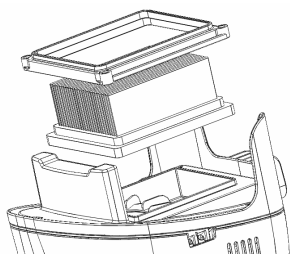

8. Fix the 4 screws. Do not over tighten the screws.
9. Check the filter is properly fixed and the sealing between head and filter frame is secured.

### 5. Trouble shooting

Repair or service of electrical components such as cord or motor, must only be carried out by an authorized service centre.

If the machine does not start

- Check that the plug is correctly fitted to the wall socket.
- A fuse in the building may have blown and needs to be changed.
- The cord or plug may be damaged and must be repaired by an authorized service centre.

Reduced suction power

- The tank (2) may be full and needs to be emptied, see instructions.
- The pre-filter (11) can be blocked and have to be cleaned, see chapter 3.2
- The bent tube, hose, tube or nozzle may be blocked and needs to be cleaned.

### 6. Guarantee

This vacuum cleaner is covered by a two (2) year guarantee on the

machine, which covers the motor, switch and casing. The nozzles, filters, hoses, tubes and other accessories are covered twelve months due to manufacturing fault only and exclude wear and tear.

The guarantee includes spare parts and labour costs, and covers manufacturing and material defects that may occur during normal domestic use.

Service under the guarantee will only be performed if it can be proven that the defect occurred within the product's guarantee period (a correctly completed guarantee certificate or printed/stamped cash register receipt with date and product type) and on the condition that the vacuum cleaner was bought as a new product.

## 6.1 Guarantee does not cover

- Normal wear and tear of accessories and filters.
- Defects or damage occurring as a direct or indirect result of incorrect use - such as the vacuuming of rubble, hot ashes or carpet deodorant powder.
- Abuse, loss or lack of maintenance as described in Instructions for use.
- If the machine has been used for suction of water

Nor will it cover incorrect or poor configuration, i.e. setting up or connection, nor fire-damage, fire, lightning strike or unusual voltage fluctuations or any other electrical

disturbances such as defective fuses or defective electrical installations on the supply grid, and defects or damage in general.

## 6.2 Guarantee becomes void

- If a defect is caused by the use of non-original filters.
- If the identity number is removed from the vacuum cleaner.
- If the vacuum cleaner has been repaired by a non authorized dealer.

## 7. Noise

Values measured according to : EN 60704 - 1 (1997) / EN 60704 -2 - 1 (2001) rules. Measurement A for the sound pressure level of the machine is <80dB(A) Under unfavourable feed conditions, the appliance may cause temporary drops in voltage.

Nous vous remercions d'avoir choisi

## l'aspirateur FOX

### Sommaire

Titre	Page
1 Composition de l'appareil	24
2 Consignes de sécurité	25
3 Instructions d'utilisation	26
4 Assistance et manutention	27
5 En cas de probleme	28
6 Garantie	29
7. Bruit	29

### 1. Composition de l'Appareil

- 1 Tete
- 2 Cuve
- 3 Poignee
- 5 Bouton poussoir marche / arrete
- 6 Postfiltre
- 7 Cable d'alimentation
- 8 Porte cable
- 9 Support poignee
- 10 Flexible
- 11 Prefiltre
- 12 Bouton nettoyage du filtre
- 13 poignee de soulevement de la cuve
- 14 Loquet postfiltre

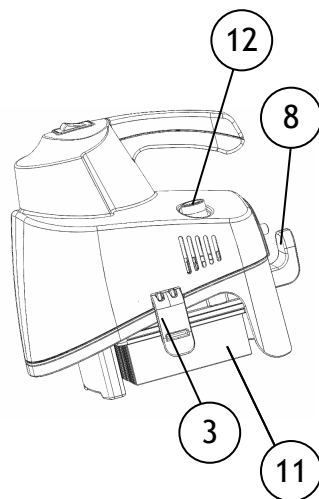
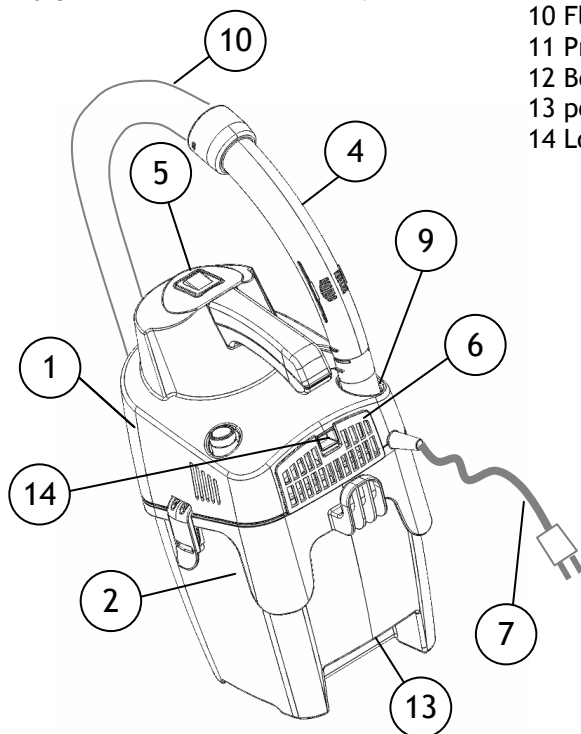



## 2. Consignes de sécurité

- Toute utilisation différente de celles indiquées dans ce manuel peut constituer un danger, elle doit donc être évitée.
- Ne pas utiliser la machine sans filtre correctement installé.
- ATTENTION : cet appareil peut être utilisé seulement pour aspirer à sec et il ne peut pas être utilisé ou stocké en plein air en condition d'humidité.
- ATTENTION: Ne jamais diriger l'orifice d'aspiration vers des endroits sensibles du corps - personnes ou animaux - comme les yeux, les oreilles, la bouche, etc.
- ATTENTION: si l'appareil est doté d'une prise supplémentaire, ne pas dépasser la puissance reportée sur la prise. La non observation de cette norme peut causer des incendies et des blessures même mortelles à l'utilisateur.
- ATTENTION: l'appareil n'est pas adapté à des environnements protégés contre les décharges électrostatiques.
- ATTENTION: ne pas laisser l'appareil en marche sans surveillance, toujours débrancher la prise de courant en cas d'inutilisation et tenir hors de portée des enfants ou des personnes inconscientes de leurs actes.
- ATTENTION: Cet appareil n'est pas adapté pour recueillir les poussières dangereuses. Ne pas aspirer des substances ou des mélanges incandescents, inflammables, explosifs, toxiques.
- Ne pas utiliser la machine pour aspirer du gaz ou des matières dangereuses ce qui pourrait nuire gravement à la santé.
- Ne pas utiliser la machine pour aspirer de l'eau ou autres liquides.
- Ne pas aspirer d'objets pointus comme les aiguilles ou pièces de verre.
- Ne pas aspirer d'objet brûlant ou fumant, comme les cigarettes, allumettes ou cendres chaudes.
- Utiliser et conserver l'appareil dans un endroit couvert et sec, à une température comprise entre 0 et 60 °C
- ATTENTION : ne pas utiliser en extérieur, par basses températures.
- Ne pas utiliser ni déplacer la machine avec les mains mouillées.
- Ne pas plonger l'appareil dans l'eau pour le laver et ne pas le laver avec un jet d'eau.
- Eteindre l'appareil avant de débrancher la prise.
- Pour retirer la prise, saisissez-la sans tirer sur le câble. Ne déplacer pas l'appareil en tirant sur le câble.

- N'utiliser pas l'appareil si le câble est endommagé. Vérifier régulièrement que le câble n'est pas abîmé, qu'il n'a pas été écrasé. Substituer le câble avant de l'utiliser de nouveau.
- Ne pas utiliser l'appareil s'il est abîmé ; le faire contrôler par un centre d'assistance agréé s'il est tombé, endommagé, ou s'il a été mouillé par la pluie ou autre.
- Ne pas modifier ou altérer les dispositifs électriques de sécurité de l'appareil.
- Toutes les réparations doivent être faites par un centre d'assistance agréé
- Utiliser seulement les filtres et accessoires d'origine : l'utilisation de filtre différent met fin à la garantie.
- Eteindre l'appareil et débrancher le avant de remplacer le filtre - sans tirer sur le câble
- Ne pas utiliser la machine comme un jeu.
- Ne pas laisser la machine à la portée des enfants.
- L'appareil ne doit pas être laissé à la portée de jeunes personnes ou personnes infirmes sans surveillance
- Les enfants doivent être surveillés afin qu'ils ne jouent pas avec l'appareil.
- Si le câble d'alimentation est endommagé, il doit être remplacé par le producteur, dans un centre d'assistance ou par une personne qualifiée pour éviter tout risque.
- ATTENTION: toute modification à l'appareil est interdite. L'altération de l'appareil peut provoquer des incendies, des blessures même mortelles à l'utilisateur, en plus de l'annulation de la garantie.
- Le fabricant décline toute responsabilité pour des dommages causés à des personnes ou à des choses suite au non respect de ces instructions ou si l'appareil est utilisé de manière non raisonnable.

### 3. Instructions d'utilisation

Avant d'utiliser la machine, vérifier que la tension indiquée sur l'étiquette technique de la cuve correspond bien à la tension d'alimentation.

#### 3.1 Marche / arrêt

##### MISE EN MARCHÉ

- 1 Tirer le câble (7) et brancher le sur la prise.
- 2 Appuyer sur le bouton ON/OFF (5)

##### ETEINDRE

- 1 Appuyer sur le bouton (5) et débrancher l'aspirateur.
- 2 Débrancher la prise, sans tirer sur le câble.

#### 3.2 Nettoyage du prefiltre

Il est nécessaire de nettoyer régulièrement le préfiltre (11) par l'intermédiaire du système de

nettoyage automatique du filtre. Il faut nettoyer le filtre lorsque la puissance d'aspiration diminue.

### Poussière du préfiltre

1. Allumer la machine.
2. S'assurer que l'entrée d'air de la poignée soit fermée.
3. Reposer la poignée (4) dans le porte-poignée (9), ce qui obstrue le flux d'air. Le moteur augmente alors au maximum la dépression à l'intérieur de la cuve.
4. Presser le bouton de nettoyage du filtre (12) 4/5 fois.
5. Enlever la poignée de son logement (9)
6. S'assurer que l'entrée d'air de la poignée soit fermée. La puissance de l'aspirateur se rétablit.

## 3.3 Vidage de la cuve

Vérifier s'il est nécessaire de vider la cuve en ouvrant les poignées (3) et, dans ce cas enlever la tête de l'appareil (1).

### Vider la cuve

1. Avoir à disposition un contenant afin de récupérer la poussière contenue dans la cuve.
2. Ouvrir les poignées (3)
3. Enlever le tuyau (10)
4. Démonter la tête (1) et déposer au sol la base.
5. Vider la cuve (2) dans le contenant.
6. Remonter la tête (1) sur la cuve (2) et refermer les poignées (3)

7. Nettoyer le préfiltre (voir le paragraphe suivant)

## 3.4 Nettoyage du post-filtre

Le post-filtre (6) assure l'élimination de la poussière très fine non refoulée par le filtre (11)

1. Tirer le loquet (14) vers le bas et extraire le filtre (6).
2. Nettoyer le post-filtre (6) à l'extérieur en soufflant l'air vers la partie arrière, ou en le secouant énergiquement.
3. Remonter le post-filtre (6) dans la tête (1). S'assurer que tout est remonté correctement.

## 3.5 Ajuster l'aspiration

La puissance d'aspiration est au maximum quand le trou d'aération est fermé tandis qu'elle est au minimum quand tout est ouvert. Régler la puissance d'aspiration en ouvrant plus ou moins le trou de régulation de l'air

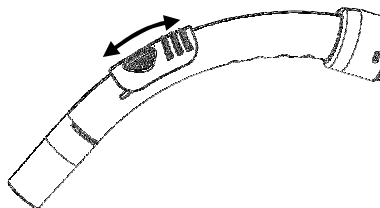

## 4. Service et maintenance

- Conserver la machine à l'intérieur, dans un endroit sec.

- Nettoyer la surface de l'appareil à l'aide d'un chiffon sec ou humide avec un peu de détergent.
- Commander les accessoires à un distributeur local.
- Pour tout dépannage contacter votre distributeur local.

## 4.1 Recyclage

Recycler l'emballage et les déchets de la machine selon les recommandations des Autorités locales. Si vous jetez la machine, coupez le câble au plus court afin que personne ne se blesse.

## 4.2 Protection de l'environnement

Cet appareil est produit dans le respect de l'environnement. Toutes les parties en plastique sont indiquées recyclables.

## 4.3 Responsabilités

Soteco nie toute responsabilité dans le cadre d'une utilisation en dehors des consignes d'utilisation de la machine.

## 4.4 Changement du filtre

Le préfiltre (11) et le second filtre (6) peuvent s'user et doivent être changés. Pour le nettoyage des filtres se reporter au paragraphe 3.4.

### CHANGEMENT DU PREFILTRE (11)

- 1 Eteindre l'aspirateur
- 2 Enlever la fiche de la prise électrique
- 3 Enlever la tête de la cuve
- 4 Retourner la tête

- 5 Enlever les 4 vis qui fixent la structure du filtre à la tête

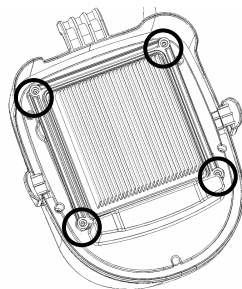

- 6 Enlever le filtre
- 7 Insérer le nouveau filtre dans la structure et positionner le sur la tête.

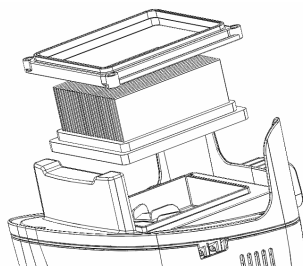

- 8 Fixer les 4 vis ; sans trop les serrer.
- 9 Contrôler que le filtre soit correctement fixé et que la fermeture entre la tête et la structure du filtre soit bien fermée.

## 5. Problèmes rencontrés

L'assistance ou la réparation des parties électriques comme le câble ou le moteur doivent être effectuées seulement par un centre agréé.

Si la machine ne démarre pas :

- Vérifier que la fiche soit bien branchée à la prise électrique.

- Un fusible peut avoir sauté et il est donc nécessaire de le changer.
- Le câble ou la prise peuvent être endommagés et doivent donc être changés par un centre d'assistance agréé.

Diminution de la puissance d'aspiration

- La cuve (2) est peut-être pleine et doit être vidée. Voir les recommandations.
- Le préfiltre (11) peut être colmaté ; il doit être nettoyé. Voir le chapitre 3.2
- Le coude, le flexible, le tube et la poignée sont bouchés ; ils doivent être nettoyés.

## 6. Garantie

Cet aspirateur est garanti 2 ans ; la garantie couvre le moteur ; l'interrupteur et le corps plastique. Les suceurs, filtres, tubes, flexibles et tout autre accessoire sont couverts pour 12 mois pour les défauts de fabrication et la garantie ne couvre pas l'usure des pièces.

L'assistance durant la garantie sera effectuée seulement s'il est prouvé que le défaut est survenu durant la période de garantie du produit et à condition que l'appareil ait bien été acheté comme neuf.

### 6.1 La garantie ne couvre pas

- L'usure normale des accessoires et filtres. Défauts et dommages causés directement ou indirectement par une utilisation

anormale de l'appareil - comme l'aspiration de déchets , poussières chaudes.

Abus, perte ou manque de manutention comme selon les instructions.

Si la machine a été utilisée pour aspirer des liquides.

La garantie ne couvre pas non plus les erreurs d'installation ou de connection, ne couvre pas non plus les risques d'incendie, feu, installations électriques défectueuses

## 6.2 Interruption de la garantie

- Si le défaut est dû à l'usage des filtres
- Si le numéro d'identification n'est plus indiqué sur la machine
- Si l'aspirateur a été réparé par un centre non agréé.

## 7. Bruit

Les valeurs ont été mesurées en conformité avec les normes : EN 60704 - 1 (1997) / EN 60704 -2-1 (2001). La mesure A du niveau de pression acoustique de l'appareil est de <80dB(A). Sous des conditions d'alimentation défavorables, l'appareil peut causer des baisses de tension transitoires.

Vi ringraziamo per aver scelto

## l'aspirapolvere FOX

### Indice

Capitolo	Pagina
1. Presentazione	30
2. Istruzioni di sicurezza	31
3. Istruzioni d'uso	32
4. Assistenza e manutenzione	33
5. Risoluzione dei problemi	34
6. Garanzia	35
7. Rumorosità	36

### 1. Componenti

1. Testata
2. Fusto
3. Gancio
4. Impugnatura
5. Pulsante on / off
6. Post-filtro
7. Cavo di alimentazione
8. Appendicavo
9. Porta-impugnatura
10. Tubo flessibile
11. Prefiltro
12. Pulsante pulizia filtro
13. Maniglia svuotamento fusto
14. Nottolino post-filtro

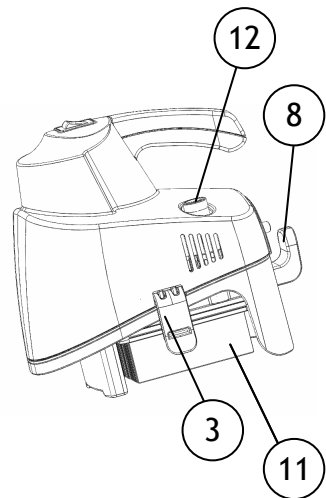
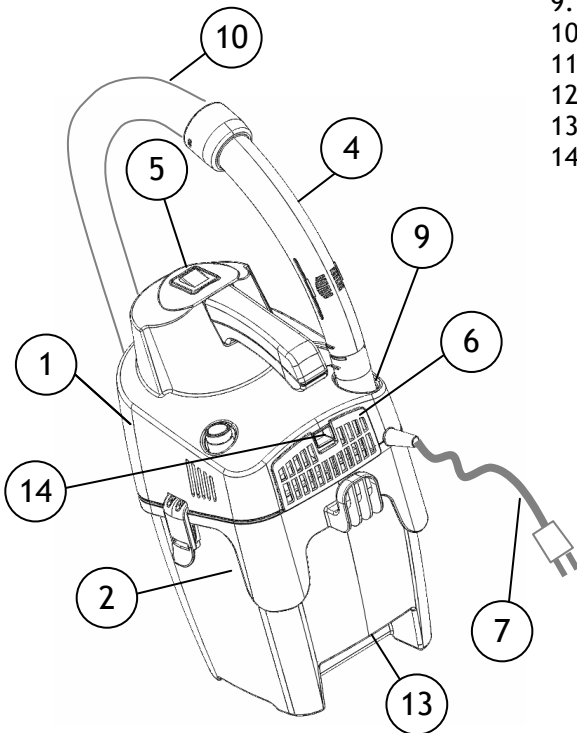

## 2. Istruzioni di Sicurezza

- Ogni utilizzo diverso da quelli indicati sul presente manuale può costituire un pericolo, pertanto deve essere evitato
  - Non utilizzare la macchina senza i filtri correttamente installati.
  - **ATTENZIONE:** questo apparecchio può essere usato soltanto per aspirare secco e non può essere usato all'aperto o in condizioni di umidità.
  - **ATTENZIONE:** Non dirigere mai l'orifizio di aspirazione verso parti delicate del corpo - persone o animali - come occhi, orecchie, bocca, ecc.
  - **ATTENZIONE:** se l'apparecchio è provvisto di una presa supplementare, non superare la potenza riportata sulla presa. La non osservanza di questa norma può causare incendi e danni anche mortali all'utilizzatore.
  - **ATTENZIONE:** l'apparecchio non è idoneo ad ambienti protetti contro le scariche elettrostatiche.
  - **ATTENZIONE:** non lasciare incustodito l'apparecchio funzionante, togliere sempre la spina dalla presa di corrente in caso di inutilizzo e comunque tenerlo fuori dalla portata di bambini o di persone non coscienti dei propri atti.
  - **ATTENZIONE:** Questo apparecchio non è adatto a raccogliere polvere pericolosa. Non aspirare sostanze/ miscele incandescenti, infiammabili, esplosive, tossiche.
  - Non utilizzare la macchina per aspirare gas o materiali pericolosi;
- ciò potrebbe esporre a gravi rischi per la salute.
- Non utilizzare la macchina per aspirare acqua o altri liquidi.
  - Non aspirare oggetti appuntiti come aghi o pezzi di vetro.
  - Non aspirare materiale che bruci o emani fumo, come sigarette, fiammiferi o ceneri roventi.
  - Utilizzare e conservare la macchina al coperto e in luogo asciutto, in presenza di una temperatura tra 0°C e 60°C.
  - Non usare all'aperto in condizioni di basse temperature.
  - Non utilizzare né movimentare la macchina con mani bagnate.
  - Non immergere l'apparecchio in acqua per la pulizia, né lavarlo con getti d'acqua.
  - Spegnerla la macchina prima di scollegare la spina.
  - Per rimuovere la spina, afferrare la stessa senza tirare il cavo. Non trasportare né trascinare la macchina tirando il cavo.
  - Non utilizzare la macchina se il cavo presenta qualunque segno di danneggiamento. Verificare periodicamente che il cavo non sia danneggiato, in modo particolare se è stato schiacciato, chiuso in una porta o è stato calpestato. Sostituire il cavo prima di usarlo ulteriormente
  - Non utilizzare la macchina se si presenta difettosa o guasta. Fare controllare la macchina presso un centro di assistenza autorizzato se è stata fatta cadere, è stata danneggiata, è stata lasciata all'aperto o è stata esposta ad acqua o a pioggia.

- Togliere sempre la spina dalla presa di corrente prima di effettuare qualsiasi tipo di intervento.
- Non modificare o alterare i dispositivi elettrici di sicurezza della macchina.
- Tutte le riparazioni devono essere effettuate da un centro di assistenza autorizzato.
- Utilizzare solo filtri e accessori originali da reperire presso il proprio rivenditore locale. L'utilizzo di filtri non originali farà decadere la garanzia.
- Spegnerla macchina e scollegare la spina prima di sostituire il filtro, afferrando la spina senza tirare il cavo.
- Non utilizzare la macchina come fosse un giocattolo.
- Non lasciare la macchina incustodita in presenza di bambini.
- L'apparecchio non deve essere utilizzato da giovani o persone inferme senza alcuna supervisione, a meno che non vi sia un'adeguata sorveglianza da parte di adulti al fine di garantire che l'apparecchio venga utilizzato in tutta sicurezza.
- I bambini devono essere sorvegliati affinché non giochino con l'apparecchio.
- Se il cavo di alimentazione è danneggiato, questo deve essere sostituito dal produttore, da un centro di assistenza oppure da persona similmente qualificata al fine di evitare qualunque rischio.
- **ATTENZIONE:** è vietata qualsiasi modifica all'apparecchio. La manomissione comporta il

decadimento del certificato del costruttore della garanzia oltre che provocare incendi, danni fino alla morte dell'utilizzatore.

- Il fabbricante declina ogni responsabilità per danni causati a persone o cose in seguito al mancato rispetto di queste istruzioni o se l'apparecchio viene usato in modo irragionevole.

### 3. Istruzioni d'uso

Prima di utilizzare la macchina, assicurarsi che la tensione indicata nella targa tecnica sul fusto corrisponda alla tensione di alimentazione.

#### 3.1 Avvio e Spegnimento

Avvio

1. Svolgere il cavo (7) e inserire la spina della macchina in una presa.
2. Premere il pulsante on/off (5)

Spegnimento

1. Spegnerla macchina (5) e rimuovere la spina dalla presa.
2. Effettuare tale operazione afferrando la spina, senza tirare il cavo.

#### 3.2 Pulizia Pre-Filtro

E' necessario pulire periodicamente il prefiltro (11) tramite il sistema automatico di pulizia filtro incorporato. E' necessario pulire il prefiltro (11) quando la potenza di aspirazione diminuisce e, di conseguenza, aumenta la rumorosità del motore.



### Pulizia del prefiltro

1. Accendere la macchina.
2. Assicurarsi che l'ingresso dell'aria nell'impugnatura sia chiuso.
3. Riporre l'impugnatura (4) nel porta-impugnatura (9), ostruendo in questo modo il flusso d'aria. Il motore fa incrementare al massimo la depressione all'interno del fusto.
4. Premere il pulsante di pulizia filtro (12) per 4-5 volte.
5. Rimuovere l'impugnatura dal relativo alloggiamento (9).
6. Assicurarsi che l'ingresso dell'aria nell'impugnatura sia chiuso. La potenza di aspirazione viene ripristinata.

### 3.3 Svuotamento Serbatoio

Verificare se è necessario svuotare il fusto aprendo i ganci (3) e, nel caso, rimuovere la testata dell'aspirapolvere (1).

#### Svuotamento del fusto

1. Reperire un contenitore idoneo per smaltire il materiale contenuto nel fusto.
2. Aprire i ganci (3).
3. Rimuovere il tubo flessibile (10).
4. Smontare la testata (1) e appoggiarla a terra sul relativo basamento.
5. Svuotare il fusto (2) nel contenitore.
6. Rimontare la testata (1) sul fusto (2) e chiudere i ganci (3)

7. Pulire il post-filtro (vedere il prossimo paragrafo)

### 3.4 Pulizia Post-Filtro

Il post-filtro (6) assicura l'eliminazione della polvere molto fine non rimossa dal prefiltro (11).

#### Pulizia del post-filtro

1. Tirare il nottolino (14) verso il basso ed estrarre il filtro (6).
2. Pulire il post-filtro (6) all'esterno soffiando aria verso la parte posteriore, attraverso lo stesso, e/o muoverlo su e giù velocemente.
3. Rimontare il post-filtro (6) nella testata (1). Assicurarsi di montarlo correttamente.

### 3.5 Regolatore ingresso aria

La potenza di aspirazione è al massimo quando la valvola scorrevole è chiusa mentre è al minimo quando è tutta aperta. Regolare la potenza di aspirazione collocando la valvola scorrevole nella posizione desiderata.

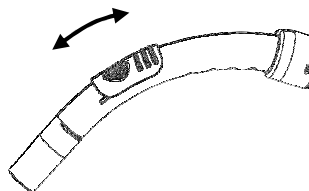

### 4. Servizio e Manutenzione

- Conservare la macchina al chiuso e in un ambiente asciutto.

- Pulire la superficie della macchina con un panno asciutto o bagnato da un poco di detergente.
- Ordinare accessori originali da un distributore locale.
- Per Assistenza contattare il Vostro rivenditore locale.

## 4.1 Riciclo e Rottamazione

Riciclare l'imballaggio e gli scarti della macchina secondo le raccomandazioni dell'Autorità locale. Quando si scarta la macchina, tagliare il cavo elettrico il più corto possibile affinché nessuno si faccia male.

## 4.2 Impegno per l'Ambiente

Questa macchina è realizzata pensando all'ambiente. Tutte le parti in plastica sono marchiate per il riciclo.

## 4.3 Responsabilità

Soteco nega qualsiasi responsabilità per qualunque danno causato da un uso non corretto o da una modifica della macchina.

## 4.4 Sostituzione Filtro

Il prefiltro (11) ed il dopo filtro (6) possono logorarsi e necessitano di sostituzione. Per la pulizia del dopo filtro vedere 3.4

Cambio del prefiltro (11):

1. Spegnerne l'aspirapolvere
2. Rimuovere la spina dalla presa elettrica
3. Rimuovere la testata dal fusto
4. Capovolgere la testata

5. Rimuovere le 4 viti che fissano la struttura del filtro alla testata

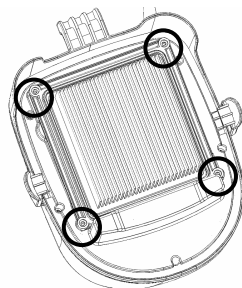

6. Rimuovere il filtro
7. Inserire il nuovo filtro nella sua struttura e posizionarlo sulla testata

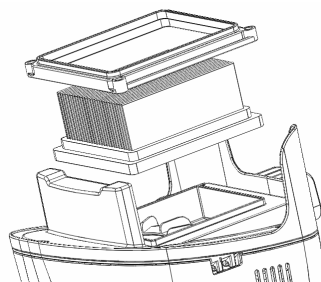

8. Fissare le 4 viti. Non stringere troppo le viti.
9. Controllare che il filtro sia correttamente fissato e che la chiusura tra testata e struttura del filtro sia chiusa.

## 5. Risoluzioni ai problemi

L'assistenza o la riparazione delle parti elettriche come il cavo o il motore devono essere effettuate solo da un centro autorizzato.

Se la macchina non parte

- Controllare che la spina sia correttamente inserita alla

- presa a muro.
- Un fusibile dell'edificio può essere saltato e necessita di essere cambiato.
- Il cavo o la spina potrebbero essere danneggiati e necessitano di essere riparati da un centro assistenza autorizzato.

#### Diminuzione del potere aspirante

- Il fusto (2) può essere pieno e necessita di essere svuotato. Vedere istruzioni.
- Il prefiltro (11) può essere intasato e necessitare di pulizia. Vedere capitolo 3.2
- La curvetta, il tuboflex, il tubo o la bocchetta sono intasati e devono essere puliti.

## 6. Garanzia

Questo aspirapolvere è coperto da due (2) anni di garanzia della macchina che copre il motore, l'interruttore e l'involucro. Bocchette, filtri, tubi, tuboflex e tutti gli altri accessori sono coperti da dodici (12) mesi per i soli difetti di produzione e non includono l'usura e la lacerazione.

La garanzia include i ricambi e la mano d'opera e copre i difetti di produzione e dei materiali che possono avvenire durante il normale uso domestico.

L'assistenza durante la garanzia sarà effettuata soltanto se viene provato che il difetto è avvenuto durante il periodo di garanzia del prodotto (supportato da un modulo garanzia correttamente compilato o da una ricevuta/scontrino recante la data e il tipo di prodotto) e a condizione che l'aspirapolvere sia stato acquistato come nuovo.

### 6.1 Casi non coperti da Garanzia

- La normale usura e lacerazione degli accessori e filtri.
- Difetti o danni causati direttamente o indirettamente da un uso non corretto - come l'aspirazione di detriti, polveri calde o polvere deodorante per moquette.
- Abuso, perdita o mancanza di manutenzione come da istruzioni.
- Se la macchina è stata usata per aspirare liquidi

Non coprirà neppure l'incorretta o l'incompleta configurazione ossia l'installazione o la connessione, né coprirà danni da incendio, fuoco, fulmini o voltaggio inusuale o fluttuazioni inconsuete di voltaggio o qualsiasi altro disturbo elettrico come fusibili difettosi, installazioni elettriche difettose sulla rete di alimentazione e difetti o danni in generale.

## 6.2 Decadimento della Garanzia

- Se il difetto è causato dall'uso di filtri non originali.
- Se il numero identificativo è rimosso dall'aspirapolvere.
- Se l'aspirapolvere è stato riparato da un centro non autorizzato.
- Se la macchina è stata usata per scopi commerciali.

## 7. Rumorosità

Valori misurati conformemente alle norme:

EN 60704 - 1 (1997) / EN 60704 -2 - 1 (2001). La misurazione A del livello di pressione acustica della macchina è <80dB(A) Sotto condizioni di alimentazione sfavorevoli, l'apparecchio può causare cadute di tensione transitorie.

Wij danken u voor het kiezen van de  
FOX stofzuiger.

## Inhoudsopgave

Hoofdstuk	Pagina
1. Overzicht	37
2. Veiligheidsinstructies	38
3. Instructies voor gebruik	39
4. Onderhoud	40
5. Probleem oplossingen	41
6. Garantie	42
7. Lawaaierigheid	42

## 1. Overzicht

1. Motorkop
2. Ketel
3. Ketelklem
4. Gebogen handgreep
5. Aan / uit schakelaar
6. Luchtfilter
7. Elektrisch snoer
8. Haak voor elektrisch snoer
9. Houder voor gebogen handgreep
10. Zuigslang
11. Voorfilter
12. Drukknop voor filter reiniging
13. handgreep voor ledigen ketel
14. Vergrendeling v/d luchtfilter

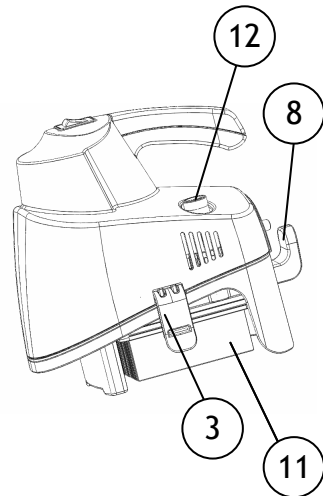
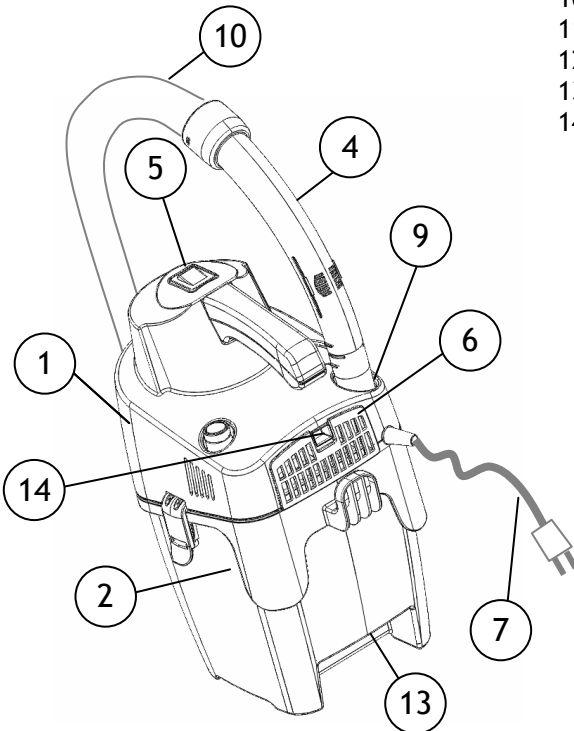

## 2. Veiligheidsinstructies

- Alle gebruikswijzen verschillend van die beschreven in deze handleiding kunnen potentieel gevaarlijk zijn.
- Gebruik het toestel niet zonder dat de filters goed gemonteerd zijn.
- OPGELET: dit toestel mag u enkel gebruiken om onder droge omstandigheden te stofzuigen en mag niet gebruikt of opgeborgen worden in openlucht onder vochtige omstandigheden.
- OPGELET: de zuigopening nooit richten op gevoelige delen van het lichaam - personen of dieren - zoals ogen, oren, mond, etc.
- OPGELET: indien het toestel voorzien werd van een extra aansluiting voor accessoires mag het vermogen dat hierop vermeld staat niet overschreven worden. Indien deze regel niet wordt nageleefd, kan dit leiden tot brand en zelfs tot dodelijke ongelukken voor de bediener.
- OPGELET: het toestel is niet geschikt voor omgevingen beschermd tegen elektrostatische ontladingen.
- OPGELET: het werkend apparaat niet onbewaakt laten, bij ongebruik altijd de stekker uit het stopcontact halen en in ieder geval buiten het bereik houden van kinderen en personen die zich niet bewust zijn van hun eigen daden.
- OPGELET: dit apparaat is niet geschikt voor het vergaren van gevaarlijk stof. Gloeiende, ontvlambare, explosieve, giftige mengels/middelen niet opzuigen.
- Het toestel is NIET geschikt voor het opzuigen van gevaarlijke stoffen of gassen, indien u dit toch doet kan dit voor de gebruiker ernstige gevolgen hebben voor de gezondheid.
- Het toestel mag niet worden gebruikt voor het opzuigen van water of andere vloeistoffen.
- Zuig geen scherpe voorwerpen, zoals naalden of stukken glas op.
- Zuig geen brandende zaken, sigaretten of warme as op.
- Gebruik het toestel binnen en in een droge omgeving van 0° tem 60°.
- OPGELET: Niet in de openlucht gebruiken bij lage temperatuur omstandigheden.
- Gebruik het toestel niet met natte handen.
- Dompel het toestel nooit onder water om het schoon te maken en was het ook nooit onder een waterstraal.
- Schakel het toestel uit alvorens u de stekker uit het stopcontact haalt.
- Haal de stekker uit het stopcontact, trekt deze er niet uit of trek nooit aan het elektrisch snoer.
- Het toestel mag niet gebruik worden als het elektrisch snoer tekenen van schade vertoont. Controleer regelmatig het snoer op beschadigingen, met name wanneer het gebroken of geklemd is. Indien dit wel het geval is moet het snoer vervangen worden alvorens het toestel terug gebruikt wordt.

- Gebruik het toestel niet indien blijkt dat het defect is. Laat het toestel door een erkend servicecentrum nakijken indien het toestel gevallen, beschadigd, of blootgesteld is aan water.
- Er mogen geen wijzigingen of aanpassingen aan de mechanische of elektrische installaties gedaan worden.
- Alle herstellingen moeten worden uitgevoerd door een erkend servicecentrum.
- Gebruik alleen originele filters en onderdelen van uw lokale dealer. Bij het niet gebruiken van originele filters/onderdelen vervalt de garantie.
- Schakel het toestel uit en haal de stekker uit het stopcontact (niet aan het snoer trekken) alvorens de filters te vervangen.
- Gebruik het toestel niet als speelgoed.
- Laat kinderen niet alleen achter bij het toestel
- Het toestel mag gebruikt worden door zwak begaafde personen als zij onder toezicht staan van een vertrouwelijk persoon die er voor zorgt dat zij het toestel veilig kunnen gebruiken.
- Jonge kinderen dienen onder toezicht te staan om ervoor te zorgen dat zij niet met het toestel spelen.
- Indien het elektrisch snoer beschadigd is moet deze worden vervangen door de fabrikant of zijn vertegenwoordiger of gelijkwaardig gekwalificeerd persoon om gevaar te voorkomen.
- OPGELET: alle wijzigingen op het toestel zijn verboden. Geknoei

met het toestel kan leiden tot brand en zelfs tot dodelijke ongelukken voor de bediener en doet tevens de garantie vervallen.

- De fabrikant is niet verantwoordelijk voor schade aan personen of zaken ten gevolge van de niet naleving van deze instructies of wanneer het toestel op een onredelijke wijze gebruikt wordt.

### 3. Gebruiksaanwijzing

Zorg voor het gebruik van het toestel dat de spanning op het typeplaatje van de ketel overeenkomt met de netspanning.

#### 3.1 Starten en stoppen

Start

1. Trekt het elektrisch snoer (7) uit het toestel en steek deze in het stopcontact.
2. Druk op de aan / uit knop (5)

Stop

1. Schakel de het toestel uit (5)
2. Haal de stekker uit het stopcontact en trekt niet aan het elektrisch snoer.

#### 3.2 Reinigen van de voorfilter

De voorfilter (11) moet regelmatig gereinigd worden met het ingebouwde automatische filterreiniging systeem.

De voorfilter (11) moet ook gereinigd worden wanneer de zuigkracht afneemt en het geluidsniveau v/d motor toeneemt.

Reinigen van de voorfilter

1. Schakel het toestel aan.

2. Zorg ervoor de de luchtinlaat van het gebogen handgreep gesloten is.
3. Steek het gebogen handgreep (4) in de houder (9) zodat u de luchtstroom afsluit. De zuigmotor bereikt nu de maximale onderdruk in de ketel.
4. Druk een 4 à 5 keer op de filterreiniging knop (12).
5. Verwijder de gebogen handgreep (4) uit de houder (9)
6. Zorg ervoor de de luchtinlaat van het gebogen handgreep gesloten is. Zuigvermogen wordt hersteld.

### 3.3 Ledigen van de ketel

Indien de ketel geleidigd moet worden open u de ketelklemmen (3) en neemt u de motorkop van de ketel

Ledigen van de ketel

1. Zoek een geschikte afvalbak voor het ledigen van de stofzuiger.
2. Open de ketelklemmen (3)
3. Verwijder de zuigslang (10)
4. Neem de motorkop (1) van het toestel en zet deze op de grond.
5. Ledig de ketel (2) in de afvalbak.
6. Zet de motorkop (1) terug op de ketel (2) en klem deze terug vast met de ketelklemmen (3).
7. Reinig de luchtfilter (zie volgende paragraaf)

### 3.4 Reinigen van de luchtfilter

De luchtfilter (6) zorgt ervoor, dat zeer fijn stof niet verwijderd door de voorfilter (11), wordt verwijderd.

Reinigen van de luchtfilter

1. Druk de vergrendeling (14) naar beneden en neem de luchtfilter (6).
2. Reinig de luchtfilter (6) in openlucht door er achterwaarts lucht door te blazen en/of door het snel op en neer te bewegen.
3. Monteer de luchtfilter (6) terug op zijn plaats. Zorg ervoor dat hij correct gemonteerd is.

### 3.5 Regel de zuigkracht

U bekomt een maximale zuigkracht als de luchtregelaar van het gebogen handgreep volledig gesloten is. Bij open bekomt u een minimale zuigkracht.

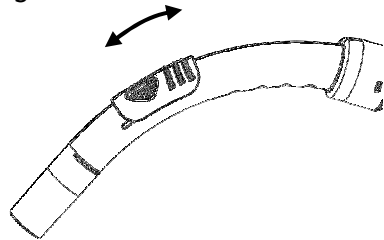

### 4. Service en onderhoud

- Bewaar het toestel steeds binnenhuis en in een droge omgeving.
- Reinig het toestel met een droge doek of een vochtige doek met een beetje schoonmaakproduct.



- Bestel de originele toebehoren bij uw dealer.
- Neem contact op met uw plaatselijke dealer voor onderhoud.

## 4.1 Recyclage

Recycleer de verpakking en afval. Breng het toestel volgens de aanbevelingen van de plaatselijke autoriteiten naar het container park.

## 4.2 Inzet voor het milieu

Dit toestel is ontworpen met het milieu in het achterhoofd. Alle kunststof onderdelen zijn recycleerbaar

## 4.3 Verantwoordelijkheid

Soteco wijst alle verantwoordelijkheid af voor alle schade veroorzaakt door onjuist gebruik of wijziging van het toestel.

## 4.4 Vervangen van de filter

De voorfilter (11) en luchtfilter (6) kunnen verslijten en dienen dan te vervangen. Om deze te reinigen zie 3.4

Vervangen de voorfilter (11):

1. Schakel het toestel uit
2. Haal de stekker uit het stopcontact
3. Neem de motorkop van de ketel
4. Zet de motorkop ondersteboven

5. Maak de 4 schroeven los die van het filterframe onder de motorkop

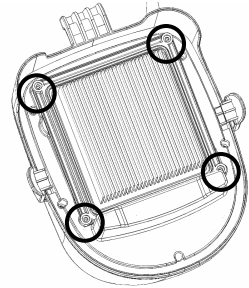

6. Verwijder de filter
7. Plaats het nieuwe filter op het frame en monteer deze terug.

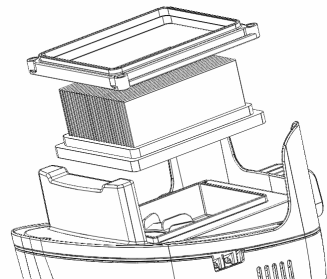

8. Zet de 4 schroeven terug vast, draai de schroeven niet over.
9. Controleer of de filter correct is gemonteerd en de afdichting tussen motorkop en filterframe is bevestigd.

## 5. Oplossen van problemen

Herstellingen of onderhoud van elektrische componenten zoals het snoer of de motor mogen alleen worden uitgevoerd door een erkend servicecentrum.

Indien het toestel niet werkt

- Controleer of de stekker

goed is gemonteerd in het stopcontact

- Een zekering in het gebouw is gesprongen en moet vervangen worden
- Het elektrisch snoer of stekker kan beschadigd zijn, deze dienen te worden vervangen door een erkend servicecentrum.

#### Verminderde zuigkracht

- De ketel (2) kan vol zitten en deze moet geleidigd worden, zie instructies.
- De voorfilter (11) is vuil en deze moet gereinigd worden
- Het gebogen handgreep, zuigslang of andere toebehoren kunnen verstopt zitten, deze moeten gereinigd worden.

## 6. Waarborg

U heeft 2 jaar garantie op het toestel, waaronder de schakelaar, motor en behuizing. Op de filters, zuigslang en andere toebehoren heeft u 12 maanden garantie op fabricagefouten exclusief slijtage.

De garantie omvat onderdelen en heeft betrekking op fabricage- en materiaalfouten die zich kunnen voordoen bij normaal huishoudelijk gebruik.

Service onder de garantie wordt alleen uitgevoerd indien kan worden aangetoond dat het defect optrad binnen de garantieperiode van het toestel (een correct ingevuld garantiebewijs of gedrukte / gestempelde kassabon met datum en

product type ) en op voorwaarden dat de stofzuiger werd gekocht als een nieuw product.

### 6.1 Waarborg dekt niet

- Normale slijtage van toebehoren en filters.
- Defecten of schade die optreedt als een direct of indirect gevolg van onjuist gebruikt - zoals het stofzuigen van puin, hete as of tapijt deodorant poeder.
- Misbruik, verlies of gebrek aan onderhoud, zoals omschreven in gebruiksaanwijzing.
- Indien het toestel werd gebruikt voor het opzuigen van water. Bij onjuiste of slechte configuratie, nl. slechte aansluiting, brand, blikseminslag of ongewone spanning of ongebruikelijke spannings- of andere elektrische storingen, zoals defecte zekeringen of defecte elektrische installaties.

### 6.2 Waarborg vervalt

- Als er een defect wordt veroorzaakt door het gebruik van niet originele filters.
- Indien het identiteit nummer wordt verwijderd uit de stofzuiger
- als de stofzuiger is hersteld door een niet-geautoriseerde dealer.

## 7. Lawaaiigheid

Waarden gemeten overeenkomstig met de normen EN 60704 - 1 (1997) / EN 60704 -2 -1 (2001). De A meting van de geluidsdruk van het toestel is <80dB(A). Onder ongunstige stroomvoorzieningsomstandigheden, kan het toestel tijdelijke spanningsverliezen veroorzaken.

Takk for at du har valgt en

## FOX støvsuger

### Innhold

Kapitel	Side
1. Oversikt	43
2. Sikkerhetsanvisninger	44
3. Betjeningsanvisninger	45
4. Service og vedlikehold	46
5. Feilsøking	47
6. Reklamasjon	48
7. Støy	48

### 1. Oversikt

1. Motortopp
2. Beholder
3. Klips for åpne / lukke
4. Sugebend
5. Start/Stop bryter
6. Filter utblås
7. Kabel
8. Krok til kabel
9. Holder til sugerbend
10. Slange
11. Hovedfilter
12. Filter rengjøringsknapp
13. Håndtag ved tømning
14. Festeklips filter utblå

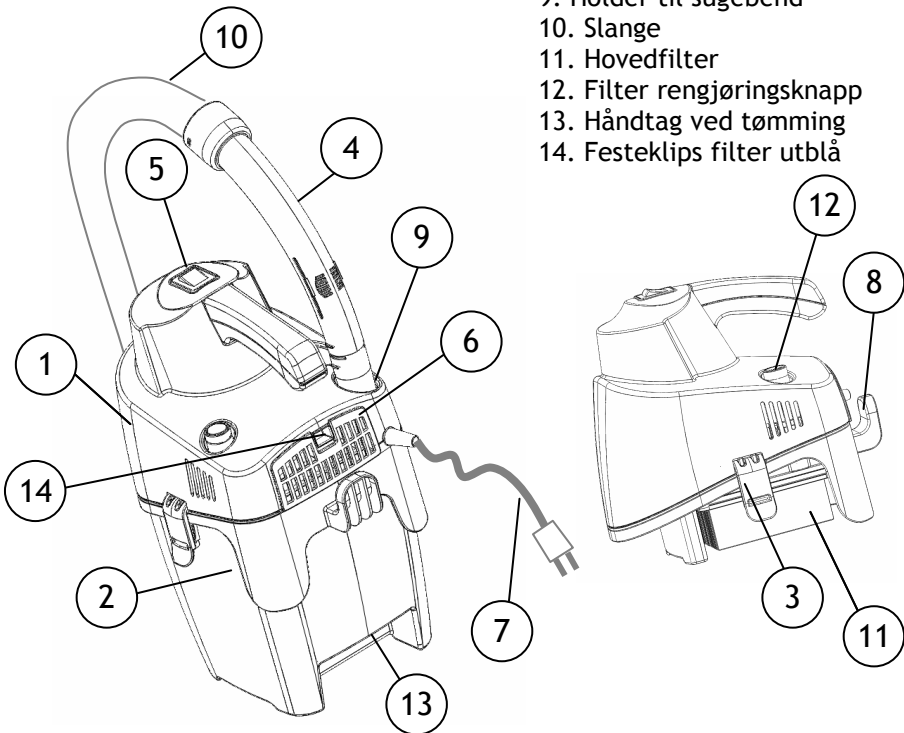

## 2. Sikkerhetsanvisninger

- Enhver bruk av apparatet som er forskjellig fra det som oppgis i denne bruksanvisningen kan være farlig, og må derfor unngås.
- Støvsugeren må ikke brukes uten filtre.
- FORSIKTIG: dette apparatet kan kun benyttes til å suge opp tørt material og det kan hverken benyttes eller lagres utendørs under fuktige forhold.
- FORSIKTIG: Vend aldri ledningen mot delikate kroppsdeler som øyne, ører, munn etc - uanset om kroppsdelen tilhører personer eller dyr.
- FORSIKTIG: dersom apparatet er utstyrt med en tilleggskontakt, må en ikke overskride styrken som er merket av på kontakten. Dersom disse forholdsreglene ikke følges, kan dette medføre brann og skade, som i verste fall også kan føre til døden for brukeren.
- FORSIKTIG: apparatet er ikke egnet for omgivelser som er beskyttet mot elektrostatisk utslipp.
- FORSIKTIG: Gå aldri fra apparatet mens det står på, trekk alltid støpselet ut fra kontakten, når det ikke er i bruk og oppbevar utilgjengelig for barn eller personer som ikke er bevisst om deres egne gjerninger.
- FORSIKTIG: Dette apparatet er ikke beregnet på sugning af farlig støv. Sug ikke substanser/ glødende, brannfarlige, eksplosive eller giftige stoffer.
- Støvsugeren er ikke beregnet til oppsugning av farlige materialer eller gasser, da dette kan være meget helseskadelig.
- Støvsugeren må ikke brukes til å suge vann eller andre former for væske.
- Sug ikke opp skarpe gjenstander som nåler og glassbiter.
- Støvsugeren må ikke brukes til å suge opp brennende eller rykende gjenstander som for eks sigaretter, fyrstikker, glør eller varm aske.
- Bruk og oppbevar støvsugeren innendørs og i et tørt rom ved temperaturer på 0-60° C.
- FORSIKTIG: må ikke brukes utendørs ved lave temperaturer.
- Ta ikke i støvsugeren med våte hender.
- Dypp aldri apparatet i vann ved rengjøring, og vask det heller aldri med direkte vannstråler.
- Slå av støvsugeren, før du tar ut støpselet.
- Trekk alltid i støpselet og aldri i ledningen. Ikke bær eller trekk i støvsugeren ved hjelp av ledningen.
- Bruk ikke støvsugeren hvis ledningen viser tegn på skade. Kontroller jevnlig ledningen for skader, spesielt hvis den er blitt klemt i en dør eller kjørt over. Bytt eventuelt ut strømledningen før apparatet på nytt tas i bruk.
- Bruk ikke støvsugeren hvis den ser ut til å være defekt. Send apparatet til service på et autorisert verksted, hvis den er blitt mistet i gulvet, skadet, satt igjen utendørs eller utsatt for vann.

- En må aldri endre eller modifisere de mekaniske eller elektriske sikkerhetsanordninger.
- Alle reparasjoner skal utføres av et autorisert serviceverksted.
- Bruk kun originale filtre og tilbehørsdeler fra din lokale forhandler. Hvis du benytter uoriginale filtre og tilbehør, bortfaller garantien.
- Slå av støvsugeren, og ta støpselet ut, før du skifter filter. Husk å trekke i støpselet og ikke i selve ledningen.
- Bruk ikke støvsugeren som leketøy.
- Hold alltid barn under oppsyn, når de befinner seg i nærheten av støvsugeren.
- Støvsugeren er ikke beregnet for barn og unge uten oppsyn, med mindre de er blitt tilstrekkelig instruert av en ansvarlig person i hvordan støvsugeren skal brukes.
- Hvis ledningen er defekt skal den skiftes ut av produsenten, serviceverksted eller en elektriker, så det ikke oppstår farlige situasjoner.
- **FORSIKTIG:** en hvilken som helst forandring på apparatet er forbudt. Tukling med apparatet kan medføre brann og skade som i verste fall kan føre til døden for brukeren i tillegg til at garantien ikke lenger gjelder.
- Produsenten fraskriver seg ethvert ansvar for skader påført personer eller ting grunnet manglende respekt for denne bruksanvisningen eller dersom apparatet blir brukt på en uansvarlig måte.

### 3. Betjeningsanvisninger

Kontrollér at spenningsangivelsen på maskinens typeskilt svarer til den faktiske spenningen, før du tar den i bruk.

#### 3.1 Start og stopp

##### Start

1. Trekk ledningen ut (7), og sett støpselet i en stikkontakt.
2. Trykk på start / stopp bryteren (5).

##### Stopp

1. Stopp apparatet med bryteren (5), og ta støpselet ut.
2. Trekk alltid i støpselet og aldri i selve ledningen.

#### 3.2 Rengjøring hovedfilter

Hovedfilteret (11) skal renses en gang i mellom ved bruk av det innebygde automatiske filter rengjøringsystemet. Hovedfilteret (11) rengjøres når suge-evnen minsker og lyden fra motoren økes. Det anbefales å bruke det automatiske filter rengjøringsystemet etter hver jobb.

##### Rengjøring hovedfilter

1. Start apparatet
2. Steng for effektreguleringen i sugebendet
3. Sett sugebendet (4) i holderen (9), som dermed lukker for luftstrømmen. Motoren

- opparbeider maksimum undertrykk i beholderen.
- Trykk på filter rengjørings knappen (12) 4-5 ganger.
  - Fjern sugebendet (4) fra holderen (9)
  - Sugeevnen er gjennomprettet.

### 3.3 Tømming av beholderen

Undersøk om beholderen skal tømmes ved å åpne klipsene (3) på støvsugeren og fjerne støvsugerhodet.

Tømming av beholderen

- Finn en passende avfallsbeholder for tømming av beholderen
- Åpne ved hjelp av klipsene (3)
- Fjern slangen (10)
- Fjern hodet (1) og sett det på bakken
- Tøm beholderen (2) i avfallsbeholderen
- Sett hodet (1) på beholderen (2) og lukk ved hjelp av klipsene (3)
- Rengjør utblåsfileret(see punkt 3.4)

### 3.4 Rengjøring utblåsfiler

Utblåsfileret (6) sikrer at meget fint støv, som ikke er fjernet gjennom hovedfileret (11), blir fjernet.

Rengjøring utblåsfiler

- Slå låsen (14) ned og ta ut filteret (6).
- Rengjør filteret (6) ved å blåse luften omvendt gjennom det og/eller beveg det hurtig opp og ned.

- Sett filteret (6) tilbake i hodet (1). Husk å se etter at filteret er korrekt montert.

### 3.5 Justering av sugestyrken

Juster sugeeffekten ved hjelp av effektreguleringen / glideventilen i sugebendet. Sugeeffekten er maksimal når glideventilen er lukket.

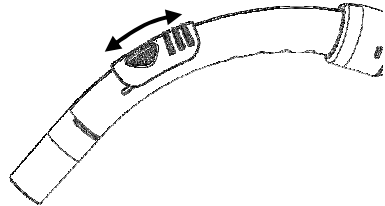

### 4. Service og vedlikehold

- Oppbevar støvsugeren innendørs og i et tørt rom.
- Rengjør støvsugerens overflate med en tørr klut eller en fuktig klut tilsatt rengjøringsmiddel.
- Bestill originalt tilbehør fra din lokale forhandler.
- Service - kontakt din lokale forhandler / serviceverksted.

### 4.1 Gjenvinning / avhending

Kast emballasjen og utrangert støvsuger i overensstemmelse med de gjeldende bestemmelser.

Klipp av ledningen for å unngå, at noen kommer til skade på støvsugeren etter at den er utrangert.

## 4.2 Miljøforpliktelse

Støvsugeren er utviklet med tanke på miljøet. Alle plastdeler kan gjenvinnes.

## 4.3 Ansvar

Soteco fraskriver seg ethvert ansvar for skader som måtte oppstå som følge av ukorrekt bruk eller endringer på apparatet.

## 4.4 Utskiftning av hovedfilter

Hovedfilter (11) og utblåsfiler (6) slites og det kan være nødvendig å skifte dem. For rengjøring av utblåsfiler se 3.4

Hovedfilter (11) utskiftning:

1. Slå av støvsugeren
2. Ta støpselet ut av veggen
3. Fjern motortoppen fra beholderen
4. Sett motortoppen med undersiden opp.
5. Fjern de fire skruene som fester filterrammen til motortoppen.

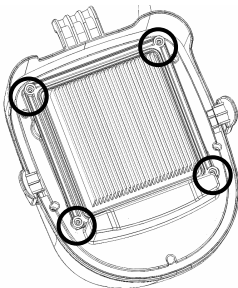

6. Fjern filteret

7. Sett det nye filteret i filterrammen og sett det på motortoppen.

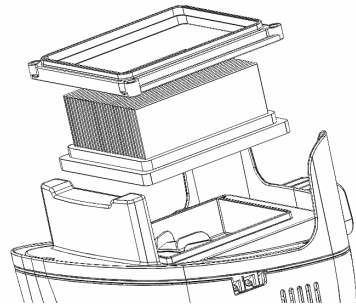

8. Sett de fire skruene tilbake. Skruene må ikke overtrekkes.
9. Kontrollér at filteret er satt riktig fast og at tettingen mellom filterrammen og motortoppen er plassert riktig.

## 5. Feilsøking

Reparasjon og service av elektriske deler som ledning eller motor må kun utføres av et autorisert serviceverksted.

Hvis støvsugeren ikke starter

- Kontrollér at støpselet er montert korrekt i stikkontakten.
- En sikring i bygningen er muligvis røket eller må skiftes ut.
- Ledningen eller støpselet er muligens defekt og skal repareres av et autorisert serviceverksted.

Redusert sugekraft

- Beholderen (2) er full og må tømmes - se veiledningen.
- Hovedfilteret (11) kan være tett og må rengjøres, se avsnitt 3.2.
- Sugebendet, slangen eller munnstykket er blokkert og må rengjøres.

## 6. Reklamasjon

På dette produkt gjelder reklamasjonsrett i henhold til gjeldende retningslinjer til en hver tid fastsatt av myndighetene.

Det forutsettes at produktet er riktig brukt (husholdningsbruk) og vedlikeholdt i henhold til instruksjonene i denne bruksanvisningen.

### 6.1 Reklamasjon omfatter ikke

- Normal slitasje på tilbehørsdeler og filter.
- Skader, som oppstår som en direkte eller indirekte følge av feil bruk slik som oppsuging av varm aske eller flytende stoffer.

Hardhendt behandling eller tilside-settelse av vedlikeholdsanvisningene i *bruksanvisningen*

- Hvis støvsugeren er blitt benyttet til oppsuging av vann.

Reklamasjonsretten gjelder ikke skader på apparatet, som følge av feil montering eller tilkobling, brann, lynnedslag, unormale spenningsutslag eller andre elektriske forstyrrelser

slik som defekte sikringer og elinstallasjoner, samt generelle defekter eller skader, som ikke kan sies å være relatert til produksjonen eller materialer.

### 6.2 Reklamsjonsretten bortfaller

- Hvis det oppstår en skade som følge av bruk av ikke originale filter.
- Hvis identitetsnummeret fjernes fra støvsugeren.
- Hvis støvsugeren er blitt reparert av et uautorisert serviceverksted

## 7. Støy

Verdier målt i overensstemmelse med EN 60704 - 1 (1997) / EN 60704 -2 - 1 (2001). Måling A av lydtryknivået på maskinen er <80dB(A). Ved ugunstige strømtilførselsvilkår, kan apparatet forårsake midlertidige spenningsfall.



Tack för att du valt en

## FOX dammsugare

### Innehåll

Kapitel	Sida
1. Översikt	49
2. Säkerhetsanvisningar	50
3. Användningsanvisningar	51
4. Service och underhåll	52
5. Felsökning	53
6. Reklamation	53
7. Ljudnivå	54

### 1. Översikt

1. Motortopp
2. Behållare
3. Klippis för öppna / stänga
4. Sughandtag
5. Start/Stopp-brytare
6. Filter utblås
7. Kabel
8. Krok till kabel
9. Hållare till sughandtag
10. Slang
11. Huvudfilter
12. Filter rengöringsknapp
13. Handtag för tömning
14. Fästen filter utblås

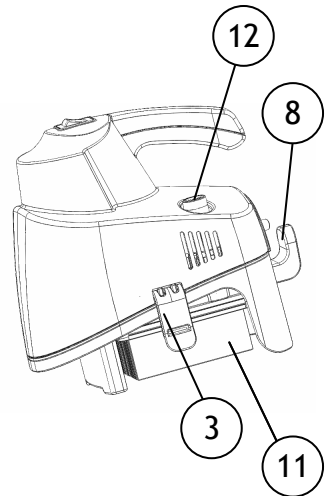
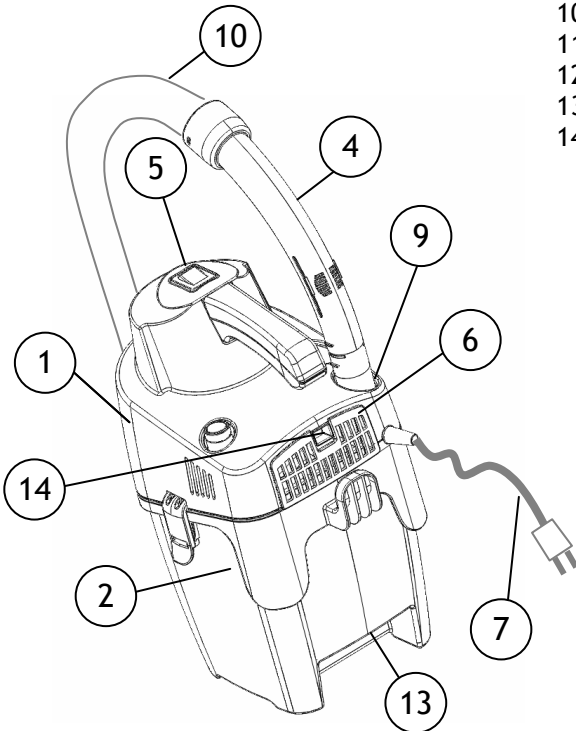

## 2. Säkerhetsanvisningar

- Om apparaten inte användas till de i instruktionerna avsedda ändamål, kan det leda till faror. Därför bör detta undvikas.
- Dammsugaren får inte användas utan filtren.
- VARNING: denna apparat är endast avsedd för torr uppsugning och den får inte förvaras utomhus eller på en fuktig plats.
- VARNING: Rikta aldrig munstycket mot delikata kroppsdelar, såsom ögon, ören, mun o.s.v., oavsett om de tillhör personer eller djur.
- VARNING: Om apparaten är utrustad med en extra stickkontakt, använd alltid spänning som inte överskrider den på stickkontakten angivna spänningen. Detta är för att undvika brand och skador och även dödsfall.
- VARNING: Apparaten är inte avsedd för användning i område skyddade mot elektrostatiska urladdningar.
- VARNING: Lämna aldrig apparaten utan tillsyn när den är igång, dra alltid stickproppen ut från vägguttaget när apparaten inte är i användning och förvara utom räckhåll för barn eller personer som inte är medvetna om sina egna handlingar.
- VARNING: Denna apparat är inte avsedd att suga upp farligt damm. Dammsugaren får inte suga upp ämnen som är toxiska, explosiva, brännfarliga eller glödande.
- Dammsugaren får ej användas till dammsugning av farliga ämnen eller gaser, då detta kan vara mycket hälsofarligt.
- Dammsugaren får inte användas till att dammsuga vatten eller andra vätskor.
- Sug inte upp vassa föremål som nålar eller glassplitter.
- Dammsugaren får inte användas för dammsugning av brinnande eller rykande saker som cigaretter, tändstickor, glöd eller varm aska.
- Använd endast dammsugaren och förvara dammsugaren inomhus i ett tørt rum med temperatur på 0-60° C.
- VARNING: använd inte utomhus i låga temperaturer.
- Ta inte i dammsugaren med våta händer.
- Sänk aldrig ned apparaten i vatten och använd aldrig vattenström till att rengöra den.
- Stäng av dammsugaren innan du sätter i kontakten i väggen.
- Dra alltid i kontakten och inte i kabeln. Bär aldrig dammsugaren i kabeln.
- Undvik att använda dammsugaren om kabeln är skadad. Kontrollera kontinuerligt kabeln efter skador om den blivit klämd i en dörr eller hamnat under något tungt. Byt ut kabeln innan Ni fortsätter med apparatens användning.
- Undvik att använda dammsugaren om den ser ut att ha blivit skadad. Skicka då dammsugaren till närmsta serviceverkstad.

- Man får aldrig ändra eller modifiera apparaten.
- All service ska utföras av auktoriserad serviceverkstad.
- Använd endast originalfilter och originaltillbehör från din lokala butik. Används andra delar förfaller garantin.
- Stäng av dammsugaren och dra ut kontakten innan byte av filter. Dra i kontakten och inte i kabeln.
- Använd inte dammsugaren som en leksak.
- Håll alltid uppsikt över barn som befinner sig i närheten av dammsugaren.
- Dammsugaren får inte användas av barn och unga utan uppsyn, såvida de inte blivit instruerade hur dammsugaren fungerar av vuxen och ansvarig person.
- Om kabeln är defekt ska den bytas ut av behörig elektriker, av producent eller serviceverkstad, så inte olyckor kan inträffa.
- **WARNING:** det är absolut förbjudet att utföra ingrepp i apparaten. Otillåtna ingrepp kan leda till brand och skador och även död och de leder till att produktens garanti förfaller.
- Tillverkaren fransäger sig allt ansvar för skador på personer eller ämne förorsakade av användning som inte är i enlighet med denna bruksanvisning eller av olämplig användning.

### 3. Användningsanvisningar

Kontrollera att driftspänningen på dammsugaren stämmer överens med

spänningen i ditt vägguttag innan du tar dammsugaren i bruk.

### 3.1 Start och stopp

#### Start

1. Dra ut kabeln (7), och sätt den en väggkontakt.
2. Tryck på start / stoppbrytaren (5).

#### Stopp

1. Stoppa apparaten med brytaren (5), och ta ut kontakten.
2. Dra alltid i kontakten och aldrig i kabeln.

### 3.2 Rengöring huvudfilter

Huvudfiltret (11) ska göras rent en gång mellan användning av det inbyggda automatiska filterrengöringssystemet. Huvudfiltret (11) rengörs, när sugeffekten minskar och ljudet från motorn ökar. Det rekommenderas att använda det automatiska rengöringssystemet efter varje användning.

#### Rengöring huvudfilter

1. Starta apparaten.
2. Stäng effektreglaget i sughandtaget.
3. Placera sughandtaget (4) i hållaren (9), som därmed stänger luftströmmen. Motorn bygger upp max undertryck i behållaren.
4. Tryck på filterrengöringsknappen (12) 4-5 ganger.
5. Ta bort sughandtaget (4) från hållaren (9)
6. Sugeffekten är återställd.

### 3.3 Tömning av behållaren

Underök om behållaren behöver tömmas genom att öppna klippsen (3) på dammsugaren och ta bort motortoppen.

Tömning av behållaren

1. Hitta en lämplig avfallsbehållare för skräpet.
2. Öppna med hjälp av klippsen (3)
3. Ta bort slangen (10)
4. ta bort motortoppen (1) och placera det på ett säkert ställe.
5. Töm behållaren (2) i avfallshanteringen.
6. Sätt tillbaks motortoppen (1) på behållaren (2) och lås med hjälp av klippsen (3)
7. Rengör utblåsfiltret (se punkt 3.4)

### 3.4 Rengöring utblåsfiltret

Utblåsfiltret (6) säkras att findamm som inte fastnat i huvudfiltret (11) fastnar i utblåsfiltret .

Rengöring utblåsfiltret

1. Öppna låsen (14) och ta ut filtret (6).
2. Rengör filtret (6) genom att blåsa luften omvänt genom det och/eller skaka det snabbt upp och ner.
3. Sätt tillbaks filtret (6) på motortoppen (1). Försäkra dig att filtret sitter korrekt.

### 3.5 Justering av sugeffekt

Justera sugeffekten med hjälp av effektreglaget/glidventil i

sughandtaget. Sugeffekten är max, när glidventilen är stängd.

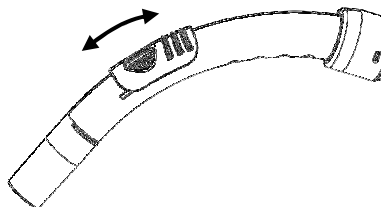

## 4. Service och underhåll

- Förvara dammsugare inomhus i ett torrt rum.
- Rengör apparaten med en torr trasa.
- Beställ originaldelar från din lokala handlare.
- Service - kontakta din lokala butik eller serviceverkstad.

### 4.1 Återvinning

Släng apparaten enligt de föreskrivna lagar som finns i ditt område.

Klipp av kabeln för att undvika att någon kommer till skada efter det att du slängt apparaten.

### 4.2 Miljöförpliktelser

Dammsugaren är utvecklad med miljö i tanke. Alla plastdelar kan återvinnas.

### 4.3 Ansvar

Soteco franskriver sig allt ansvar för skador som följd av felaktigt användande.

## 4.4 Byte av filter

Huvudfilter (11) och utblåsfiler (6) slits och det kan vara nödvändigt att byta dem. För rengöring av utblåsfiler se 3.4

Huvudfilter (11) byte:

1. Stäng av dammsugaren
2. Ta ut kontakten från väggen
3. Ta bort motortoppen från behållaren
4. Vänd motortoppen uppochner.
5. Ta bort de fyra skruvarna som fäster filterramen till motortoppen.

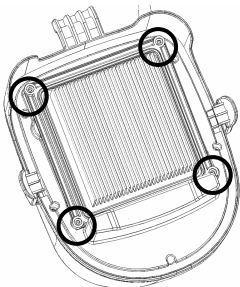

6. Ta bort filtret
7. Sätt det nya filtret i filterramen och sätt det på motortoppen.

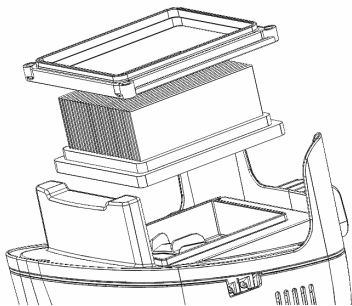

8. Skruva tillbaks skruvarna.

9. Kontrollera att filtret är fastsatt korrekt och att tätningen mellan filterramen och motortoppen är korrekt placerade.

## 5. Felsökning

Reparation och service på elektriska delar ska alltid utföras av en auktoriserad verkstad.

Om dammsugaren inte startar:

- Kontrollera att kontakten sitter korrekt i vägguttaget.
- En säkring i huset är trasig.
- Kabeln eller kontakten är defekt och ska repareras av auktoriserad verkstad.

Dålig sugeffekt:

- Behållaren (2) är full och måste tömmas.
- Huvudfiltret (11) är fullt och måste rengöras, se 3.2.
- Sughandtaget, slangen eller munstycket är blockerade och måste rengöras.

## 6. Reklamation

Den här produkten omfattas av gällande svensk reklamerationsrätt. Det förutsätts att produkten är använd på ett korrekt sätt och underhållen enligt instruktionerna i denna bruksansvisning.

### 6.1 Reklamation omfattar inte:

- Normalt slitage på delar och tillbehör.
- Skador, som uppkommit direkt eller indirekt av

felanvändning eller uppsugning av olämpligt material.

Vårdslös hantering eller ignorans av bruksanvisningens innehåll.

- Om dammsugaren använts som byggdammsugare.
- Om man dammsugit vatten eller annan vätska.

Reklamationsrätten gäller inte skador på produkten orsakats av felmontering, eldsvådor, blixtnedslag, felaktig strömförsörjning, defekta säkringar och elinstallationer, samt generella defekter eller skador som inte är anknytna materialet eller produkten.

## 6.2 Reklamationsrätten bortfaller

- Om skada uppstår p.g.a. felaktiga filter.
- Om serienumret/ identitetsnumret har försvunnit från dammsugaren.
- Om dammsugaren blivit reparerad av ej auktoriserad verkstad

## 7. Ljudnivå

Värden uppmätta enligt normerna EN 60704 - 1 (1997) / EN 60704 -2 - 1 (2001). Mätning A av maskinens ljudtrycksnivå är <80dB(A) . Vid ogynnsamma strömtillförsel förhållanden kan apparaten orsaka tillfälliga spänningsfall.

# Muchas gracias por escoger el aspirador FOX

## Índice

Sección	Página
1. Componentes	55
2. Instrucciones de seguridad	56
3. Instrucciones de uso	57
4. Mantenimiento	58
5. Solución de problemas	59
6. Garantía	59
7. Ruido	61

## 1. Componentes

1. Cabezal
2. Depósito
3. Pinza
4. Tubo
5. Botón de encendido/apagado
6. Postfiltro
7. Cable de alimentación
8. Gancho para el cable de alimentación
9. Soporte para el tubo
10. Manguera
11. Prefiltro
12. Botón de limpieza del filtro
13. Asa para vaciar el depósito
14. Cierre del postfiltro

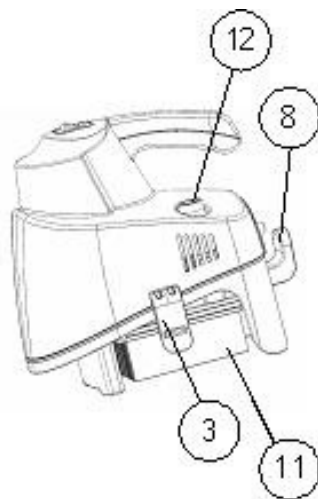
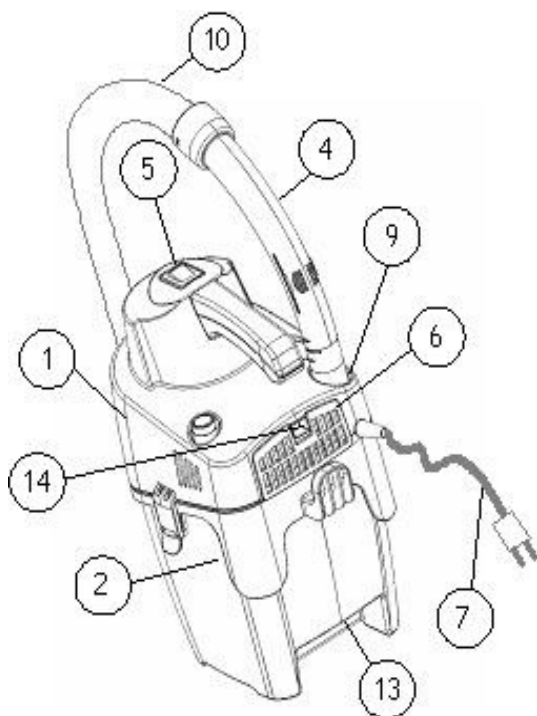

## 2. Instrucciones de seguridad

- Toda utilización diferente de aquéllas indicadas en el presente manual, puede constituir un peligro, por lo cual debe evitarse.
- No use la máquina sin los filtros correctamente instalados.
- ATENCIÓN: este aparato puede ser usado solamente para aspirar en seco, y no puede ser usado o almacenado al aire libre en condiciones de humedad.
- ATENCIÓN: Jamás dirigir el orificio de aspiración sobre partes delicadas del cuerpo - personas o animales - como ojos, orejas, boca, etc.
- ATENCIÓN: si el aparato está provisto de una toma suplementaria, no superar la potencia indicada en la misma. El incumplimiento de esta norma puede causar incendios y daños incluso mortales al utilizador.
- ATENCIÓN: el aparato no es idóneo para ambientes protegidos contra las descargas electroestáticas.
- ATENCIÓN: No abandonar el aparato en funcionamiento, desenchufar siempre que no lo esté utilizando y guardarlo fuera del alcance de niños o personas no conscientes de sus actos.
- ATENCIÓN: Ese aparato no es adecuado para recoger polvo peligroso. No aspirar sustancias o mezclas incandescentes, inflamables, explosivas, tóxicas.
- Esta máquina no está pensada para aspirar materiales peligrosos o gases, lo que podría representar un serio peligro para la salud.
- No utilice esta máquina para aspirar agua ni otros líquidos.
- No aspire objetos afilados como alfileres o trozos de cristal.
- No aspire nada que esté ardiendo o humeando, como cigarrillos, cerillas o cenizas calientes.
- Use y guarde esta máquina en interiores y en un ambiente seco y con una temperatura entre 0 °C y 60 °C.
- ATENCIÓN: No usar al aire libre en condiciones de bajas temperaturas
- No manipule esta máquina con las manos húmedas.
- No sumergir el aparato en agua para la limpieza, ni lavarlo con chorros de agua.
- Antes de desenchufar la máquina es necesario apagarla.
- Para desenchufarla, tire siempre del enchufe y nunca del cable. No transporte ni desplace la máquina cogiéndola por el cable.
- Si el cable de alimentación presenta algún daño, no use la máquina. Inspeccione regularmente el cable de alimentación para comprobar que no esté dañado, especialmente si ha pasado por cantos cortantes, ha quedado cogido en una puerta o el aspirador ha pasado por encima del mismo. Sustituir el cable antes de usarlo ulteriormente.
- No use la máquina si no funciona correctamente. Si la máquina ha caído, ha resultado dañada, la ha olvidado en el exterior o ha estado expuesta al agua, llévela a un taller de reparación autorizado.
- No deben realizarse cambios ni modificaciones en las características de seguridad mecánicas ni eléctricas.



- Las reparaciones solo puede efectuarlas un taller de reparación autorizado.
- Use solamente filtros y accesorios originales que haya adquirido a su distribuidor local. El uso de filtros no originales anulará la garantía.
- Antes de cambiar los filtros, apague la máquina y desenchúfela; para ello debe tirar siempre del enchufe, y nunca del cable.
- Esta máquina no es un juguete
- No deje que los niños la manipulen sin supervisión.
- Este aparato no está pensado para ser usado por personas jóvenes o enfermas sin la supervisión adecuada de una persona responsable que pueda garantizar que son capaces de usarlo de una manera segura.
- Vigile siempre a los niños para comprobar que no jueguen con este aparato.
- Si el cable de alimentación está dañado, deberá hacerlo sustituir por el fabricante, su agente de mantenimiento o una persona con una cualificación similar para evitar cualquier peligro.
- ATENCIÓN: está prohibido realizar cualquier modificación al aparato. La manipulación puede provocar incendios, daños incluso mortales al utilizador más allá del vencimiento de la garantía.
- El fabricante declina toda responsabilidad por daños causados a personas o cosas debidos al faltado respeto de estas instrucciones o si el aparato es usado de forma irrazonable.

### 3. Instrucciones de uso

Antes de usar esta máquina, compruebe que la tensión indicada en la placa de características del depósito se corresponda con la tensión de la red.

#### 3.1 Parada y puesta en marcha

Puesta en marcha

1. Extraiga el cable (7) y enchufe la máquina a una toma de corriente.
2. Pulse el botón de encendido/apagado (5).

Parada

1. Apague la máquina (5) y desenchúfela.
2. Para desenchufarla debe tirar siempre del enchufe y nunca del cable.

#### 3.2 Limpieza del prefiltro

El prefiltro (11) debe limpiarse cada cierto tiempo con el sistema automático incorporado de limpieza del filtro. El prefiltro (11) debe limpiarse cuando la potencia de aspiración disminuye y, en consecuencia, aumenta el ruido del motor.

1. Ponga la máquina en marcha.
2. Compruebe que la admisión de aire del tubo esté cerrada.
3. Ponga el tubo (4) en el soporte (9) para cerrar así el flujo de aire. El motor acumula la presión máxima en el depósito.
4. Pulse el botón de limpieza del filtro (12) 4-5 veces.
5. Retire el tubo (4) del soporte (9). Compruebe que la admisión de aire del tubo esté cerrada. Se recupera la potencia de aspiración.

### 3.3 Vaciado del depósito

Observe si es necesario vaciar el depósito abriendo las pinzas (3) y retire el cabezal del aspirador (1).

Vaciado del depósito

1. Vacíe el depósito en un cubo de basura apropiado.
2. Abra las pinzas (3).
3. Retire la manguera (10).
4. Retire el cabezal (1) y póngalo en el suelo sobre los soportes adecuados.
5. Vacíe el depósito (2) en el cubo de basura.
6. Ponga el cabezal (1) en el depósito (2) y apriete las pinzas (3).

Limpie el postfiltro (ver la sección siguiente).

### 3.4 Limpieza del postfiltro

El postfiltro (6) garantiza que se eliminará el polvo más fino no eliminado por el prefiltro (11).

Limpieza del postfiltro

1. Desplace el cierre (14) hacia abajo y extraiga el filtro (6).
2. Limpie el postfiltro (6) una vez lo haya extraído del aspirador soplando aire a través de este y/o agítelo rápidamente arriba y abajo.
3. Introduzca el postfiltro (6) en el cabezal (1). Compruebe que esté correctamente instalado.

### 3.5 Ajuste de la potencia de aspiración

La potencia de aspiración es máxima cuando la válvula corredera está cerrada y mínima cuando está totalmente abierta. Ajuste la potencia de aspiración colocando esta válvula en la posición deseada.



## 4. Mantenimiento

- Guarde la máquina en el interior y en un entorno seco.
- Limpie el exterior de la máquina con un paño seco o un paño húmedo con un poco de producto de limpieza.
- Adquiera accesorios originales a su distribuidor local.
- Mantenimiento - póngase en contacto con su distribuidor local.

## 4.1 Reciclaje

Recicle el envoltorio y la máquina siguiendo las recomendaciones de las autoridades locales. Corte el cable de alimentación para evitar que alguien pueda resultar dañado con la máquina reciclada.

## 4.2 Compromiso medioambiental

Esta máquina se ha diseñado pensando en el medio ambiente. Todas las piezas de plástico están identificadas como tal para facilitar su reciclaje.

## 4.3 Responsabilidad

Soteco renuncia a cualquier responsabilidad por todos los daños provocados por un uso incorrecto de la máquina o por las modificaciones realizadas en ella.

## 4.4 Cambio del filtro

El prefiltro (11) y el postfiltro (6) pueden estar desgastados, en cuyo caso deberán cambiarse. Para limpiar el postfiltro, consulte 3.4.

1. Apague el aspirador.
2. Desconecte el enchufe de la toma de corriente.
3. Retire el cabezal del depósito.
4. Ponga el cabezal al revés.
5. Retire los 4 tornillos que fijan el bastidor del filtro al cabezal.

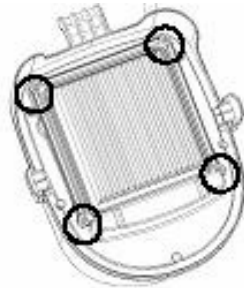

6. Retire el filtro.
7. Introduzca el nuevo filtro en el bastidor e instálelo en el cabezal.

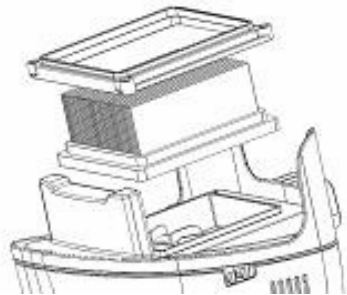

8. Fije los 4 tornillos. No los apriete en exceso.
9. Compruebe que el filtro esté adecuadamente fijado y que el sello entre el cabezal y el bastidor del filtro esté bien sujetado.

## 5. Solución de problemas

Solo un taller de reparación autorizado puede efectuar la reparación o el mantenimiento de los componentes eléctricos, como el cable o el motor.

Si la máquina no se pone en marcha

- Compruebe que el enchufe esté correctamente conectado a la toma de corriente.
- Es posible que algún fusible del edificio se haya fundido y deba cambiarse.
- El cable o el enchufe pueden estar dañados, en cuyo caso deberán ser reparados por un taller de reparación autorizado.

Potencia de aspiración reducida

- El depósito (2) puede estar lleno, en cuyo caso deberá vaciarlo. Consulte las instrucciones.
- El prefiltro (11) puede estar obturado, en cuyo caso deberá limpiarlo. Consulte la sección 3.2.
- El tubo, la manguera o la boquilla pueden estar obturados, en cuyo caso deberá limpiarlos.

## 6. Garantía

Este aspirador está cubierto por una garantía de dos (2) años para la máquina, que incluye el motor, el interruptor y la carcasa. Las boquillas, filtros, mangueras, tubos y demás accesorios están cubiertos por una garantía de doce meses solo para los defectos de fabricación, y excluye el desgaste normal.

La garantía incluye las piezas de recambio y la mano de obra, y cubre los defectos de fabricación y en el material que pueden producirse durante el uso doméstico normal.

Las reparaciones cubiertas por la garantía solo se realizarán si puede

Demostrarse que el defecto se ha producido dentro del período de garantía del producto (un certificado de garantía debidamente relleno o un recibo de caja sellado con la fecha y el tipo de producto), y siempre con la condición de que el aspirador se comprara como un producto nuevo.

### 6.1 La garantía no cubre

- El desgaste normal de los accesorios y los filtros.
- Los defectos o los daños producidos como resultado directo o indirecto de un uso incorrecto, como por ejemplo la aspiración de escombros, cenizas calientes o polvo de limpieza de alfombras.
- El uso indebido o la falta de mantenimiento según se describe en las instrucciones de uso.
- Si la máquina se ha usado para aspirar agua.

Tampoco cubrirá la configuración incorrecta, como por ejemplo en el montaje o la conexión, ni los daños por fuego, relámpagos o fluctuaciones de tensión fuera de lo normal o cualquier otro problema eléctrico, como unos fusibles defectuosos o una instalación eléctrica inadecuada, ni tampoco los defectos o los daños en general.

## 6.2 La garantía queda anulada

- Si un defecto está provocado por el uso de filtros no originales.
- Si se borra el número de identificación del aspirador.
- Si el aspirador ha sido reparado por un distribuidor no autorizado.

## 7. Ruido

Los valores han sido medidos en conformidad con las normas EN 60704 - 1 (1997) / EN 60704 -2 - 1 (2001). El valor de la medida A del nivel de presión acústica de la máquina es <80dB(A). Bajo condiciones de alimentación desfavorables, el aparato puede provocar caídas de tensión transitorias.

Благодарим Вас за выбор

пылесоса FOX

## Содержание

Глава	Страница
1. Общая информация	62
2. Правила техники безопасности	63
3. Инструкция по применению	64
4. Сервисное и техническое обслуживание	65
5. Устранение неисправностей	66
6. Гарантия	67
7. Шум	68

## 1. Общая информация

1. Головная часть пылесоса
2. Бак
3. Крючки
4. Угловая трубка
5. Кнопка включения / выключения
6. Фильтр "на выходе"
7. Кабель питания
8. Крючок для кабеля питания
9. Держатель для угловой трубки
10. Шланг
11. Фильтр "на входе"
12. Кнопка очистки фильтра
13. Рукоятка для опустошения бака
14. Фиксатор для фильтра "на выходе"

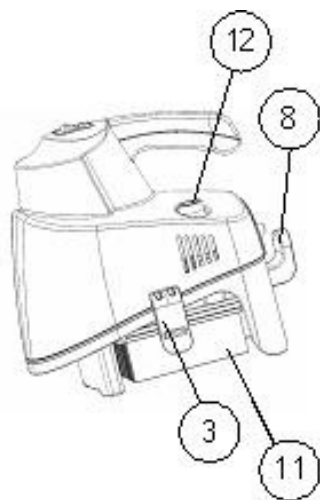
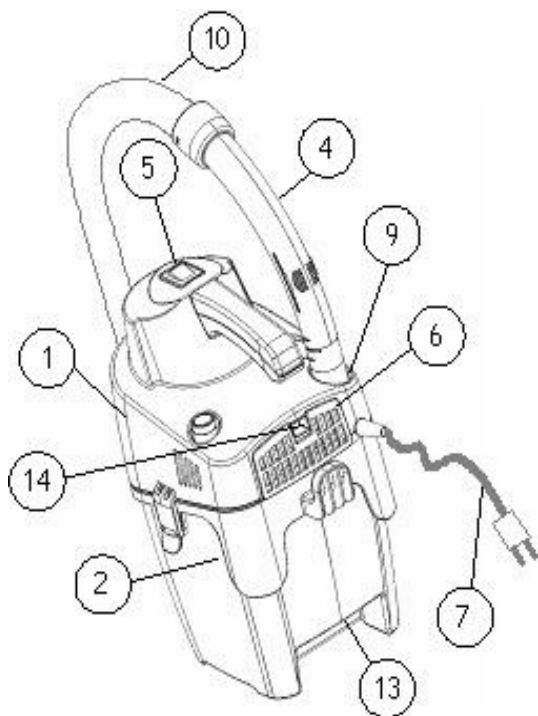

## 2. Правила техники безопасности

- Этот аппарат не должен использоваться детьми и взрослыми с ограниченными физическими, умственными возможностями и ограниченными возможностями умственного восприятия. Использование ими этого аппарата допустимо лишь после получения инструкций относительно использования его и только под контролем лица, ответственного за их безопасность
- Не используйте машину без правильно установленных фильтров.
- **ВНИМАНИЕ:** этот аппарат может использоваться только для сухой чистки и не должен храниться на открытом воздухе или во влажных условиях
- **ВНИМАНИЕ:** не направлять всасывающее отверстие на чувствительные части тела людей или животных, например на глаза, уши, рот и т.д.
- **ВНИМАНИЕ:** аппарат снабжен "штекером" включения в электросеть, мощность эл.сети не должна превышать указанную на "штекере" Невыполнение этой нормы может спровоцировать воспламенение и ущерб вплоть до летального исхода пользователя
- **ВНИМАНИЕ:** аппарат не предусмотрен для эксплуатации в местах, незащищенных от электростатической разрядки
- **ВНИМАНИЕ:** не оставляйте включенный аппарат без внимания, всегда вынимайте штекер из розетки если не используете аппарат и храните его вне досягаемости детей или людей не осознающих свои поступки
- **ВНИМАНИЕ:** данный аппарат не предназначен для сбора опасной пыли. Не всасывать токсичные, воспламеняющиеся и горячие вещества.
- Данное устройство не предназначено для всасывания опасных материалов или газа, это может подвергать людей к серьезным рискам для здоровья
- Данное устройство не предназначено для всасывания воды либо других жидкостей.
- Не собирайте острые предметы, такие как иглы или куски стекла
- Не собирайте все что горит или дымится, такие предметы как сигареты, спички или горячий пепел.
- Используйте и храните аппарат в закрытом помещении и в сухой среде, от 0 ° С до 60 ° С.
- **ВНИМАНИЕ:** не использовать на открытом воздухе при низкой температуре.
- Не прикасайтесь к аппарату мокрыми руками.
- Не погружать аппарат в воду и не чистить его струей воды
- Выключите аппарат, прежде чем отключить от электропитания.
- Чтобы отключить аппарат, держитесь за вилку, а не, дергая за кабель. Не переносите и не тяните машину за кабель.
- Аппарат не должен быть использован, если на кабеле есть какие-либо признаки повреждений. Регулярно проверяйте кабель на наличие повреждений, в частности, если он был раздавлен, защемлен в дверях или переехан каким-либо предметом. Замените кабель, прежде чем использовать его дальше.
- Не используйте аппарат, если появилась неисправность. Аппараты проверяются в авторизованном сервисном центре, если аппарат уронили, повредили, оставили на открытом воздухе или на аппарат попала вода.
- Всегда вынимайте штекер из розетки до выполнения любых действий

- Все ремонтные работы должны проводиться в авторизованном сервисном центре.
- Используйте только оригинальные фильтры и оригинальные аксессуары, приобретенные у вашего местного дилера. Использование не оригинальных фильтров приведет к аннулированию гарантии.
- Выключите аппарат и выньте штекер из розетки перед началом смены фильтра, держитесь за штекер не дергайте кабель.
- Не использовать аппарат в качестве игрушки.
- Не оставляйте детей с аппаратом без присмотра.
- Этот аппарат не должен использоваться детьми и взрослыми с ограниченными физическими, умственными возможностями и ограниченными возможностями умственного восприятия. Использование ими этого аппарата допустимо лишь после получения инструкций относительно использования его и только под контролем лица, ответственного за их безопасность
- Маленькие дети должны быть под присмотром, чтобы они не играли с аппаратом.
- Если кабель питания поврежден, он должен быть заменен производителем или его уполномоченным сервисным центром во избежание опасности.
- **ВНИМАНИЕ:** Манипуляция аппаратом может спровоцировать воспламенение или ущерб вплоть до летального исхода пользователя и потерю гарантии
- Производитель не несет никакой ответственности за ущерб нанесенный людям или предметам спровоцированный вследствие невыполнения приведенных инструкций или вследствие необдуманного его использования

### 3. Инструкция по применению

Перед использованием аппарата убедитесь, что напряжение, указанное на технической табличке соответствует напряжению сети.

#### 3.1 Запуск и Остановка

##### Запуск

1. Расправьте кабель (7) и подключите аппарат к розетке.
2. Нажмите кнопку ВКЛ / ВЫКЛ (5)

##### Остановка

1. Выключите аппарат (5) и отсоедините от питания.
2. Отсоедините от питания, держась за штекер. Не дергайте за кабель.

#### 3.2 Очистка фильтра на входе

Фильтр на входе (11) должен очищаться время от времени с помощью встроенной автоматической системы очистки фильтра. Фильтр на входе (11) должен быть очищен, когда мощность всасывания пылесоса падает и, следовательно, увеличивается шум двигателя.

##### Очистка фильтра на входе.

1. Включите аппарат
2. Убедитесь, что воздухозаборник на угловой трубке закрыт



3. Положите трубку (4) в держатель (9) и тем самым закрывая воздушный поток. Мотор создает максимальное давление в баке.

4. Нажмите кнопку очистки фильтра (12) 4-5 раз.

5. Выньте угловую трубку (4) из держателя (9)

6. Убедитесь, что воздухозаборник на угловой трубке (4) закрыт. Мощность всасывания восстановлена.

### 3.3 Очистка бака

Очищать при необходимости, открыть крючки (3) и снять голову пылесоса (1).

1. Возьмите соответствующий контейнер для выброса отходов из бака

2. Откройте крючки (3)

3. Снимите шланг (10)

4. Возьмите головную часть пылесоса (1) и положите ее на сухую плоскую поверхность.

5. Очистите резервуар (2) в мусорный контейнер

6. Наденьте головную часть пылесоса (1) на бак (2) и защелкните крючки (3)

7. Очистите фильтр на выходе (см. следующий раздел)

### 3.4 Очистка фильтра на выходе

Фильтр на выходе (6) гарантирует, что очень мелкая пыль не задержанная фильтром на входе (11) будет остановлена.

1. Переместите фиксатор (14) вниз и выньте фильтр (6).

2. Очистите фильтр (6) за пределами убираемой зоны, путем продувки воздухом в обратном направлении через него и / или потрясите его быстро вверх и вниз.

3. Вставьте фильтр (6) в головную часть пылесоса(1). Убедитесь, что она правильно установлена

### 3.5 Регулировка мощности всасывания

воздухозаборнике на уловой трубе, и минимальна, когда он открыт. Регулировать мощности всасывания, можно поставив воздухозаборник в желаемом положении.



### 4. Сервисное и техническое обслуживание.

- Храните аппарат в закрытом помещении и в сухой среде.
- Очищайте поверхность аппарата сухой или влажной тряпкой с небольшим количеством чистящего средства.
- Заказывайте оригинальные аксессуары у местного дилера.
- Сервис - обращайтесь к местному дилеру.

## 4.1 Переработка и утилизация

Перерабатывайте упаковку и утилизируйте аппарат в соответствии с рекомендациями местных органов власти. Отрежьте кабель как можно короче, чтобы избежать получения травм людям на пункте приема металлолома.

## 4.2 Экологические обязательства

Эта машина разработана с заботой об окружающей среде. Все пластиковые детали отмечены для утилизации.

## 4.3 Ответственность

Soteco не несет ответственность за весь ущерб, причиненный при неправильном использовании или модификации аппарата.

## 4.4 Замена фильтра

Фильтр очистки на входе (11) и фильтр очистки воздуха на выходе (6) могут изнашиваться и должны быть заменены. Для очистки фильтра на выходе см. п. 3.4

1. Выключите пылесос
2. Выньте штекер из розетки
3. Снимите головную часть пылесоса с бака
4. Положите головную часть пылесоса на ровную поверхность
5. Выкрутите 4 винта крепления фильтра к головной части пылесоса

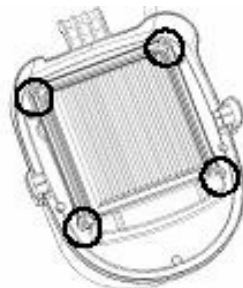

6. Снимите фильтр
7. Вставьте новый фильтр в рамку фильтра и поместите его на головную часть пылесоса



8. Закрепите 4 винтами. Не затягивайте винты с чрезмерным усилием.
9. Проверьте, если фильтр надлежащим образом закреплен и уплотнения между головкой и рамой фильтра закреплены.

## 5. Устранение неисправностей

электрических компонентов, таких как плата или двигатель, должны выполняться только уполномоченным сервисным центром.

Если аппарат не запускается

- Убедитесь, что штекер правильно подсоединен к розетке.
- Проверьте, предохранитель в здании, возможно, он перегорел и должен быть заменен.
- Кабель или штекер могут быть повреждены и должны быть заменены в авторизованном сервисном центре.

Снижение мощности всасывания

- Бак (2) может быть полным и должен быть очищен, см. инструкцию.
- Фильтр на входе (11) может быть заблокирован и должны быть очищен, см. раздел 3.2
- Изогнутые трубки, шланги, трубы или сопла могут быть заблокированы и нуждаются в очистке.

## 6. Гарантия

На данный пылесос действует гарантия 2 (два) года, которая распространяется на двигатель, переключатель и корпус. На сопла, фильтры, шланги, трубки и другие аксессуары гарантия распространяется на двенадцать месяцев в случае производственного дефекта, исключая износ.

Службы при гарантии будут выполняться только если может быть доказано, что дефект произошел в течение гарантийного срока товара (правильно заполненного сертификата гарантии или печатном / с печатью кассового чека с указанием даты и вида продукта) и при условии, что пылесос был куплен в качестве нового продукта.

## 6.1 Гарантия не распространяется

- Нормальный износ комплектующих и фильтров.
- Дефекты или ущерб, причиненные в результате прямого или косвенного неправильного использования - таких, как всасывание щебня, горячей золы или дезодорированного порошка для ковров.
- Ненадлежащее обращение, недостаток или отсутствие технического обслуживания, как описано в инструкции по применению.
- Если аппарат использовался для всасывания воды.

Гарантия не покрывает ущерб от огня, пожара, удара молнии или поломок, возникших при колебании напряжения или любых других электрических помех, таких как вышедшие из строя предохранители или неисправность электрооборудования, и дефекты или повреждения в общем.

## 6.2 Гарантия недействительна

- Если дефекты, вызваны использованием неоригинальных фильтров.
- Если идентификационный номер будет удален из пылесоса.
- Если пылесос был отремонтирован не у официального дилера.

## 7. ШУМНОСТЬ

Данные измерены согласно нормам EN 60704 - 1 (1997) / EN 60704 -2 - 1 (2001). Измерение А уровня акустического давления аппарата составляет < 80 dB (А). В условиях неправильного питания аппарат может вызвать спад нестационарного давления.

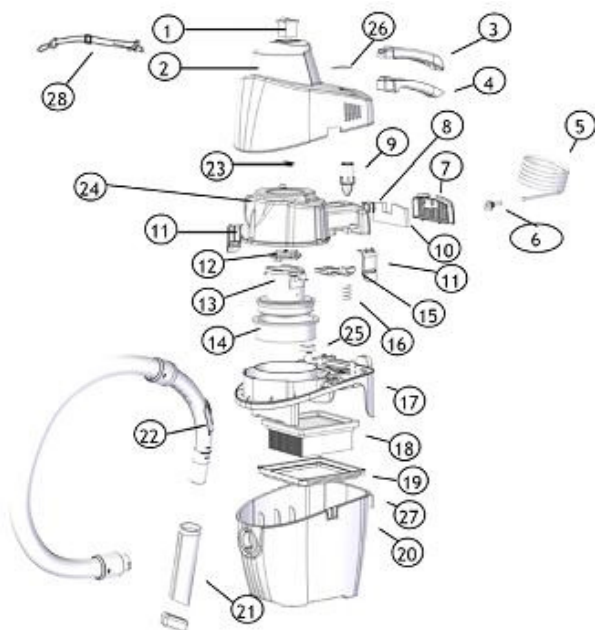

POS	REF	DESCRIPTION	N°
1	350 000 047	SWITCH	1
2	350 000 050	HEAD	1
3	350 000 051	HANDLE TOP	1
4	350 000 052	HANDLE BOTTOM	1
5	350 000 053	POWER CORD	1
6	350 000 054	CABLE RELIEF	1
7	350 000 055	EXHAUST FILTER HOUSING	1
8	350 000 056	EXHAUST FILTER BUTTON	1
9	350 000 057	FILTER CLEANING BUTTON	1
10	350 000 058	EXHAUST FILTER	1
11	350 000 059	BUCKLE	2
12	350 000 060	GASKET TOP	1
13	350 000 061	TURBINE	1
14	350 000 062	GASKET BOTTOM	1

POS	REF	DESCRIPTION	N°
15	350 000 063	FILTER CLEANING VALVE	1
16	350 000 064	FILTER CLEANING SPRING	1
17	350 000 065	CARRIER PLATE	1
18	350 000 066	MAIN FILTER	1
19	350 000 067	FILTER HOLDER	1
20	350 000 068	CONTAINER	1
21	350 000 048	CREVICE NOZZLE/BRUSH	1
22	350 000 049	HOSE/CURVED HAND TUBE	1
23	350 000 069	CABLE BRIDGE	1
24	350 000 070	TURBINE HOUSING	1
25	350 000 071	PROTECTION VALVE	1
26	350 000 072	WARNING STICKER	1
27	350 000 075	NAME PLATE	1
28	350 000 076	SHOULDER STRAP	1





## EC declaration of conformity

SOTECO S.P.A.  
VIA E. FERMI 2  
26022 CASTELVERDE -CR- ITALY  
Tel. 0039-0372-424611

Product	Vacuum cleaner
Type	PSFV1
Description	220-240V 50/60HZ

The design of appliance corresponds to the following pertinent regulations

EC Machine Directive 2006/42/EC  
EC Low Voltage Directive 2006/95/EC  
EC EMC Directive 2004/108/EC

Applied harmonized standards

EN 12100-1, EN 12100-2  
EN 60335-1, EN 60335-2-2  
EN 55014-1, EN 55014-2, EN 61000-3-2

Applied national standards and technical Specification

IEC 6033-1/A13 .2008  
IEC 60335-2-2/A2:2006  
IEC 62233:2008

Maurizio Cigola - CEO

Castelverde 01/05/2012

