

Snöslunga.

Artnr.: 9043847

Beskrivning:

Självgående snöslunga med 302 cc bensinmotor. Maskinen har 6 växlar framåt och 2 växlar bakåt och en arbetsbredd på 76cm. Försedd med elstart via 230 V uttag (lättare start i kalla temperaturer) samt dragstart. Dessutom är maskinen utrustad med LED lysen.

Inledning:

Läs noggrant igenom bruksanvisningen och säkerhetsföreskrifterna.

Säkerhetsföreskrifter:

- Läs manualen noggrant och följ denna. Förvara manualen på ett säkert ställe så att informationen finns tillhands när du behöver den.
- Bensin och bensinångor är väldigt lättantändliga. Fyll bara på bränsle utomhus, där det är väl ventilerat och med motorn avstängd.
- Var uppmärksam på att motorn släpper ut avgaser, om maskinen startas inomhus var noggrann med att det finns ventilation. Kör aldrig snöslungan i ett stängt utrymme som inte är väl ventilerat.
- Kontrollera alltid så att det inte finns lösa bultar och muttrar innan start.
- Använd alltid skyddsutrustning såsom hörselskydd och skyddsglasögon.
- Då inmatningsskruven snurrar får inga personer, djur, fordon, fönster mm finnas sig närmare än 15 meter framför snöslungan eller i utkastets riktning.
- Ha aldrig händer, fötter eller någon annan kroppsdel eller kläder i närheten av rörliga delar. Var särskilt uppmärksam på inmatningsskruven.
- Låt aldrig barn använda snöslungan. Se till att barn och djur inte finns i närheten när snöslungan används.
- Kontrollera väglaget innan du använder maskinen och avlägsna alla föremål som kan komma i vägen för snöslungan.
- Överbelasta inte maskinens kapacitet. Anpassa drivningen i förhållande till snömängden.
- Arbeta inte i mörker eller dålig belysning.
- Lämna aldrig en maskin obebakad då motorn är igång.

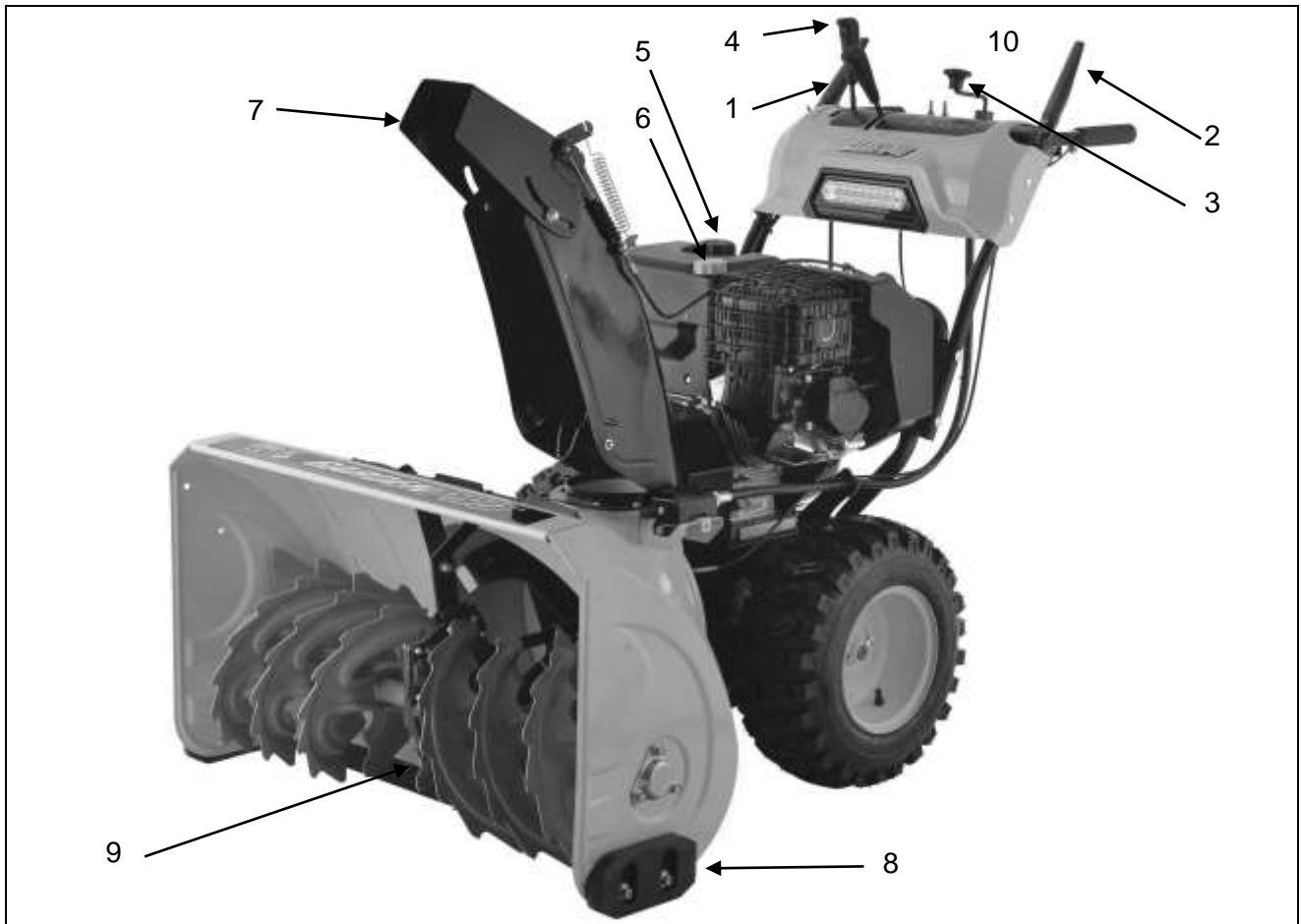









1	Handtag till framdrift	6	Oljepåfyllning
2	Handtag till rotor	7	Snöutkast
3	Justering utkast	8	Släpsko
4	Växelspak	9	Rotor
5	Bensintank	10	Justering snöutkast



11	Tändningsnyckel	14	Gashandtag
12	Primer pump	15	Bensinkran
13	Choke		

Montering:

<p>Maskinen packas upp ur transportkartongen.</p> <p>Handtagsramen ligger mellan motorn och rotorhuset.</p> <p>Utkastaren ligger inne i rotorn, inplastad.</p>	
<p>Handtagsramen monteras med bult och mutter.</p>	
<p>Montera växelstaget till växellådan med låsstift och bult nere vid växellådan</p>	
<p>Vid växelväljaren monteras staget med en mutter.</p>	

<p>Montera utkastaren på blåshuset.</p>	
<p>Dem tre beslag monteras under kanten på blåshuset för att hålla utkastaren.</p>	
<p>Vajern till drivningen monteras med mutter i båda ändorna. Hållare "Clips" monteras mitt på kabeln vid motorn.</p>	
<p>Montera drivningen vid botten av utkastaren.</p>	

Snöslungan levereras utan motorolja. Fyll på olja. Motorn skall stå vågrätt. Tag bort oljepåfyllningslocket och fyll på olja till det är helt uppe vid kanten. Motorn kan skadas allvarligt om den körs med för låg oljenivå.

Fyll på färsk blyfri bensin med 95 oktan. Tanka endast utomhus och med motorn avstängd.

Körning med maskinen:

Innan snöslungan ska köras ska du kontrollera oljenivån. Att köra snöslungan med låg oljenivå i motorn kommer att skada motorn och förkorta livslängden på din snöslunga. Låt snöslungan anpassa sig till utomhustemperaturen en stund innan den startas.

Hur du startar motorn:

- Sätt tändningsnyckeln i tändningslåset (9), tändningsnyckeln måste vara isatt och satt i rätt läge för att motorn ska starta.
- Öppna för bensinkranen (12), kranen öppnar och stänger vägen mellan bränsletanken och förgasaren, kranen måste vara i läge PÅ för att motorn ska gå.
- Aktivera choken (11) på full choke, ge motorn halv gas (13).
- Tryck en 3-4 gånger på primer pumpen (10). Primern ger bensin till förgasaren när du startar motorn vid låga temperaturer.
- *El-start:* Anslut elkontakten till uttaget och tryck sedan på startknappen för att starta motorn. När motorn är igång, dra ut el kontakten och ta tillvara kabeln.
- *Dragstart:* Drag långsamt i starthandtaget (14) tills ett visst motstånd känns, dra nu hårt igenom. Det kan vara nödvändigt att göra detta 2-3 gånger, om motorn inte startar på första försöket.
- När motorn har startat, slår choken (11) ifrån.

Användning – Körning:

- Den bästa tidpunkten för snöröjning är direkt efter ett snöfall eller tidigt på morgonen.
- Maskinen är utrustad med tvåhandsgrepp, ett handtag för drivning och ett för inmatning. Släpps ett handtag stannar funktionen, så kallat "död mans grepp".
- Vid tung snö och halt underlag använd låg hastighet.
- Se till att utkastet är riktat åt lämpligt håll innan röjning av snön. Utkastets riktning regleras av vevhandtaget.
- Tryck ned handtagen som reglerar inmatningsskruven och driften och starta snöröjningen.
- Under vissa förhållande kan snö och is fastna i utkastet. Det sker då snabb växel används, då hinner ej snöslungan med att kasta ut all snö varvid det blir driftsstopp då snön fastnar i utkastet. Avlägsna då snön som fastnat med rensningsverktyget. Stanna alltid motorn vid justeringar eller rensning av utkast.

Efter avslutad röjning:

Låt motorn vara igång någon minut för att smälta snö och is på motorn.

- Innan du skall stanna maskinen, släpp gasen.
- Motorn stängs av med nyckel som vrids moturs i tändningslåset.
- Rengör hela snöslungan och torka därefter av den.

Vändning:

När du aktivera handtagen framåt utlöser automatiskt bägge drivhjulen till full dragkraft framåt eller bakåt beroende vilken växel som är vald.

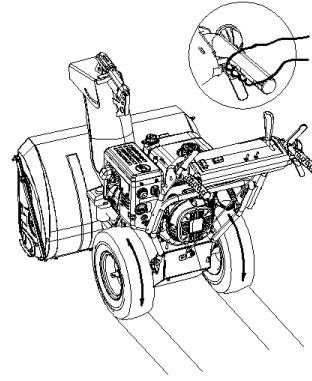

För att vända lättare, aktivera det röda handtaget med höger hand, tillsammans med handtaget till framdrift.

Det röda handtaget frigör tryckkraften på det högra hjulet, men tillåter det vänstra att fortsätta köra.

Var uppmärksam att handtaget vill vara farligare att aktivera under belastning. Aktivera handtaget innan du börjar att vända.

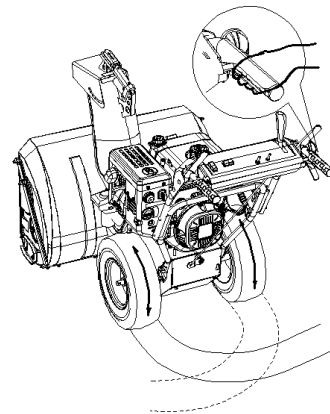

Justering släpskor:

Släpskorna används för att ställa in inmatningshusets höjd över underlaget.

Vid plant och hala underlag ex asfalt justera släpskorna så lågt som möjligt så man får bort så mycket snö som möjligt.

Vid ojämnt underlag ex grusgång så justera släpskorna till mitten position.
Justera alltid så att inte grus och sten matas in i snöslungan.

Var noga med att de båda släpskorna är inställda på samma höjd.

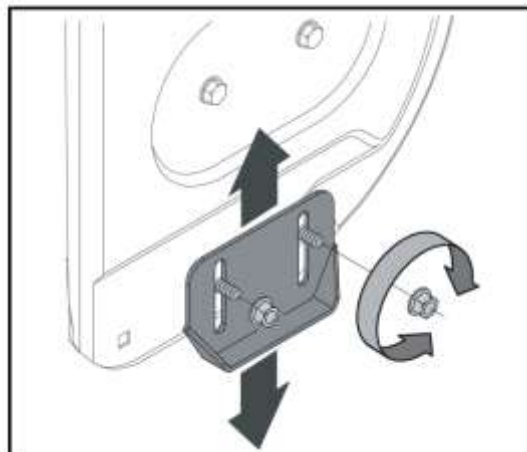

Brytbult:

Matarskruven/rotorn är utrustad med brytbult, detta är för att skydda maskinen mot isklumpar och grövre partiklar. Om det kommer in något främmande föremål så skall en eller båda brytbultarna få sönder för att förhindra allvarliga skador.

Om maskinens matarskruv/rotor står still så kontrollera brytbulten.

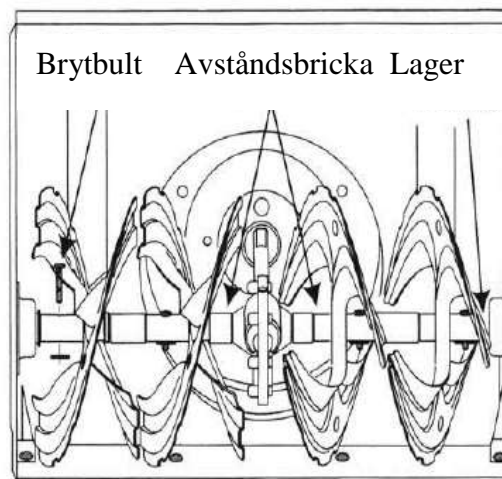

Slitdelar:

Skrapskär kan efter en längre tids användning bli slitet. Justera skrapskäret (alltid tillsammans med släpskorna) så att rätt avstånd erhålls mellan skär och underlag.

Delarna ska kontrolleras regelbundet och bytas vid behov.

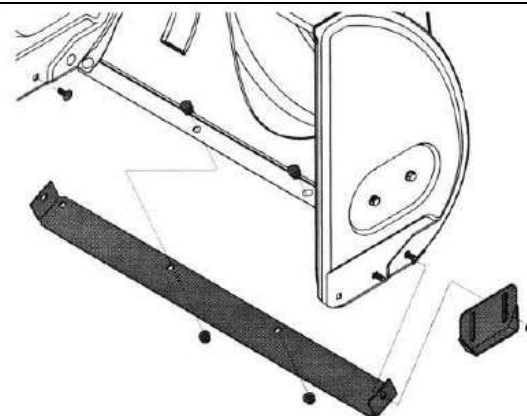

Underhåll:

- Motorolja skall bytas efter var 20:e körtimme eller minst en gång per säsong.
- Smörj alla rörliga delar vid behov.
- Vinkelväxeln smörjs med två pumpryck var 50:e körtimme.
- Drag åt alla muttrar och skruvar så att snöslungan är i säkert arbetsskick. Kontrollera brytbulten med jämna mellanrum.
- Snöslungans motor är en så kallad snömotor det är inget luftfilter på denna typ av motorer.

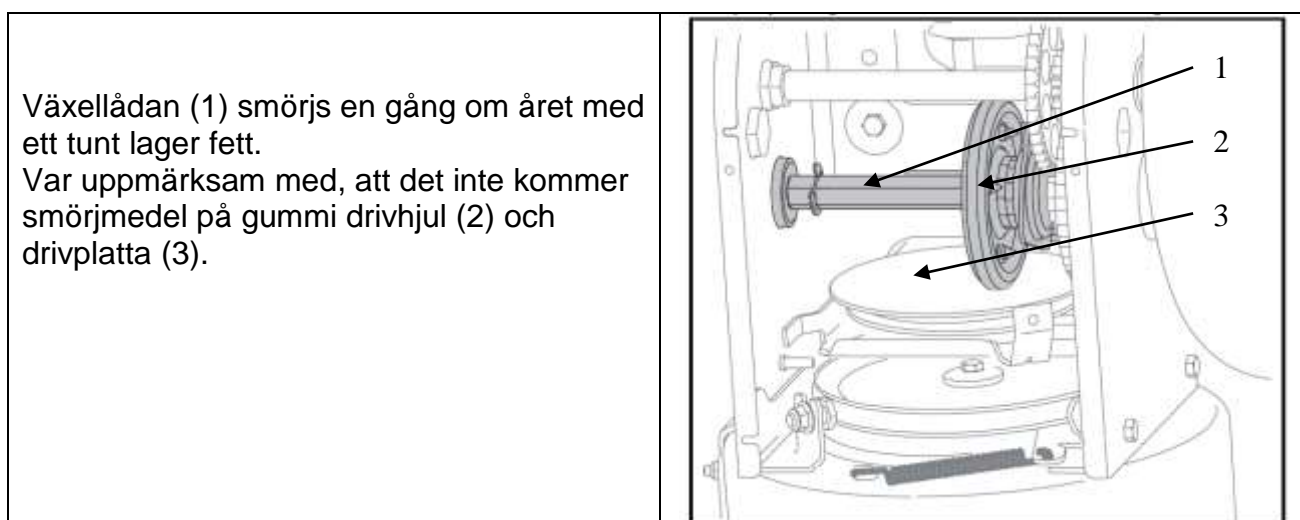

Vinkelväxeln

Vinkelväxeln smörjs genom att montera av bult (1) och pressa lite fett i hålet. Använd en fettspruta och tryck nippel mot hålet och pumpa ett par gånger. Montera tillbaka bulten efter smörjning. *Montera inte smörjnippeln, eftersom trycket då kan bli för stort med fettsprutan, och kan därmed skada tätningarna.*

Förvaring:

Innan längre tids förvaring bör följande göras:

- Hjulen monteras av och hjulaxlarna smörjs med fett.
- Brytbultarna i matarskruven monteras av, smörjs med fett och monteras igen.
- Växellåda smörjs.
- Bensintanken och förgasaren skall tömmas på bensen.
- Ta bort tändstiftet, håll ca en tesked motorolja in i motorn genom tändstiftshålet. Dra försiktigt några gånger med dragstarten så att olja fördelar sig och montera tillbaka tändstiftet igen.
- Byt motorolja.
- Förvara snöslungan i ett torrt och rent utrymme. Ställ inte snöslungan fulltankad med bensen inomhus. OBS! Spara inte bränslet till nästa säsong – använd enbart färskt bränsle.

Tekniska Data.

Motor	En cylinder, 4-takts, luftkyld
Motor storlek	302 cm ³
Oljemängd	1,1 liter
Motorolja	10W-30 eller 15W-40
Bränsle	95 oktan
Tankvolym	4,0 l
Tändstift	BCP5ES
Elektroavstånd	0,7 – 0,8 mm
Tändning	Elektronisk kontaktfri
Start	220V elektrisk och dragstart
Växlar	6 fram och 2 bak
Arbetsbredd	76 cm
Max. snödjup	51 cm
Utkast riktning	190 grader
Differential	Ja
Arbetsbelysning	LED
Värme i handtag	Ja
Däckstorlek	16 x 6,5 - 8
Vikt	85 kg
Ljudnivå	106 dBA

Vi förbehåller oss rätten till att utan föregående meddelanden ändra tekniska parametrar för denna produkt.