

DK

Original

Brugsanvisning

---

**P-Lindberg**

Varenr.: 9056421 og 9056422

## UTV 800cc T1



**Sdr. Ringvej 1 - 6600 Vejen - Tlf. 70 21 26 26 - Fax 70 21 26 30**  
**[www.p-lindberg.dk](http://www.p-lindberg.dk)**



## Indhold

Tekniske specifikationer:.....	4
Sikkerhedsinstruktioner:.....	5
Køretøjets dele og funktioner: .....	5
Instrumentbrættet.....	5
Lygter og indikatorlys.....	6
Display .....	7
Hjultræk/Differentialelås system.....	8
Nøglekontakt.....	9
Stik til tilbehør.....	10
Gaspedal.....	11
Bremsepedal.....	11
Parkeringsbremse-håndtag.....	12
Automatgearet.....	12
Tank-dæksel .....	13
Sæder.....	13
Sikkerhedsseler .....	13
Handskerum .....	14
Lad.....	15
Kølerhjelm .....	16
Start af motoren.....	17
Start med startkabler .....	17
Spil.....	19
Tilkørselsperiode.....	20
Vedligeholdelse .....	21
Motor kølesystem .....	21
Motorolie .....	23
Gearolie .....	24
Sikringer .....	25
Ledningsdiagram .....	26

## Tekniske specifikationer:

Længde x bredde x højde	3.018 x 1.520 x 1.930mm
Frihøjde (mm)	280
Tørvægt (kg)	700
Lasteevne i lad (kg)	300
Forhjul, hjul/dæk	14x7 / 26X10-14
Baghjul, hjul/dæk	14x8.5 / 26x10-14
Tilspændingsmoment, hjul	90 Nm
Dæktryk	0,6 – 1,5 bar afhængigt af kørselsforholdene
Bremser, for- og bag	Hydrauliske skivebremser
Transmission	CVT gruppegear med højt og lavt gear og bakgear. Skift mellem 2- og 4-hjulstræk samt spær på foraksel.
Støddæmper foran	Dobbelt A-arm
Brændstof/kvalitet	Diesel
Motortype	Perkins, 403D-07
Cylindervolumen	762cc
Motorolie	Kapacitet: 3,05L Type: 10W-40
Differentialeolie	Kapacitet: 650 ml Type: 80W-90 GL5
Gearolie	Kapacitet: 1.000 ml Type: 80W-90 GL5
Max. omdrejningsmoment	44,5Nm / 2.000 omdrejninger
Max. effekt, kW/omdr.	14 kW /3.600 omdr.
Kølesystem	Vand
Kølervæske	Frostsikkert ned til -30°C
Lad	Mål: B110 x L95 x H28 cm, siderne kan slås ned.

## Sikkerhedsinstruktioner:

Der henvises til Sikkerhedsmanualen, som også indeholder retningslinjer for sikker kørsel.

## Køretøjets dele og funktioner:

### Instrumentbrættet

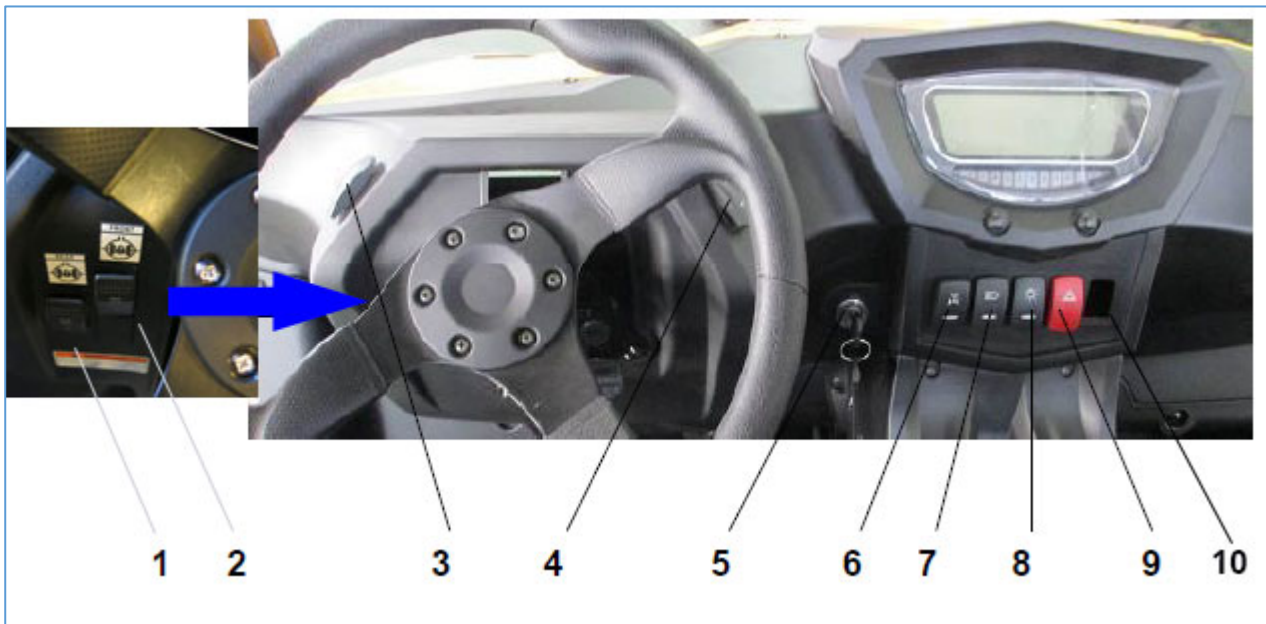

1. Bagerste differentiale lås
2. Forreste differentiale lås
3. Blinklys  
Hhv. højre og venstre. 
4. Signalhorn
5. Hovedkontakt. Nøglen skal drejes med uret til "on" positionen for at starte køretøjet. Forvarmning foregår ved at dreje nøglen mod uret og holde den dér i ca. 5 sekunder.
6. 2WD/4WD – skifter mellem 2-hjuls- og 4-hjulstræk.

**Vigtigt!** 2WD: Trækker alene på baghjulene.

**Bemærk:** Der må kun skiftes mellem 2WD og 4WD når maskinen står stille. Det kan være nødvendigt at lade maskinen bevæges lidt frem og tilbage for at den mekaniske omskiftning gennemføres.

Hvis ikke omskiftningen gennemføres inden for et minut, vil der lyde en advarselstone, og man bør da forsøge skift på ny.

7. Skift mellem langt og normalt kørellys.
8. Tænd/sluk for lyset.
9. Katastrofeblink. Tændes dette tændes alle 4 signallys og summe-lyd vil høres.
10. Styring af spil

### **Lygter og indikatorlys**

**Advarsel!** Vær altid forsigtig og kør med nedsat hastighed ved dårlig sigtbarhed som f.eks. i tåge, regn eller mørke. Lygterne kun vil tændes hvis hovedkontakten er tændt.

## Display

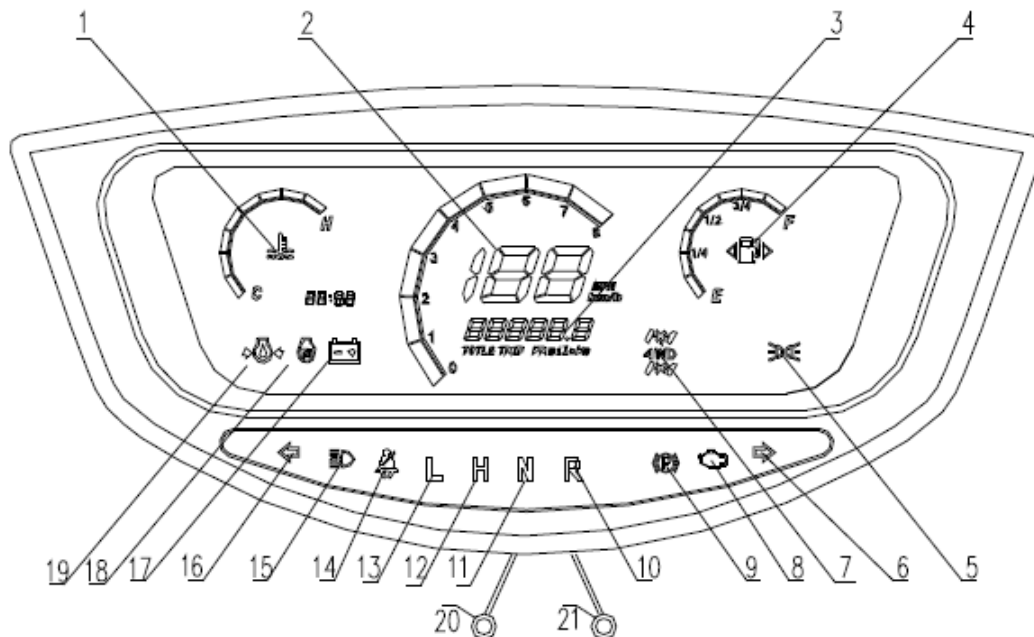

1	Kølevæske temperatur	12	H (højt) gear indikator
2	Speedometer	13	L (lavt) gear indikator
3	Timetæller	14	Sikkerhedsbælte indikator
4	Benzinmåler	15	Langt lys indikator
5	Lysindikator	16	Venstre blinklys
6	Højre blinklys	17	Batteri indikator
7	2WD/4WD eller differentiale lås indikator	18	Olie forvarmer
8	Motorlampe (SVS)	19	Olietryk
9	Parkeringsbremse indikatorlys	20	Skift mellem km/mile enheder
10	Bak-gear indikator	21	Skift mellem time/afstand enheder
11	Frigear indikator		

**Advarsel!** Hvis nøglen drejes men motoren ikke startes vil SVS lyset tændes. Det slukkes når motoren startes. Hvis det ikke slukkes, eller blinker når motoren er i gang, kontakt da forhandleren og få fejlen rettet med det samme for at undgår skade på køretøjet.

## Hjultræk/Differentialelås system

**Bemærk:** Må kun skiftes når køretøjet står stille.

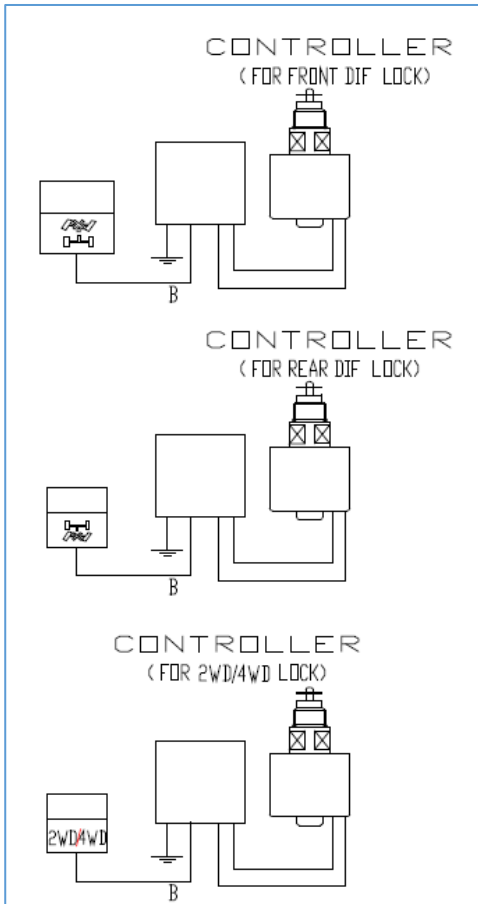

**Bemærk:** Når der skiftes mellem 2WD/4WD eller differentialelås, kan mekanikken i den forreste gearkasse stadig være koblet til/fra – mekanikken vil så koble til/fra når der køres på en hård overflade eller i bægear.

**Advarsel:** Skift aldrig til 4WD hvis kun baghjulene drejer rundt. Dette kan forårsage alvorlig skade på køretøjet. Når knapperne er trykket, kan det være nødvendigt at give en smule gas og lade hjulene bevæge sig en smule for at få mekanikken til at koble til. Når skiftet er gennemført, vil man kunne se det i displayet



## Nøglekontakt

1. Sæt nøglen i og drej den hen på ON.

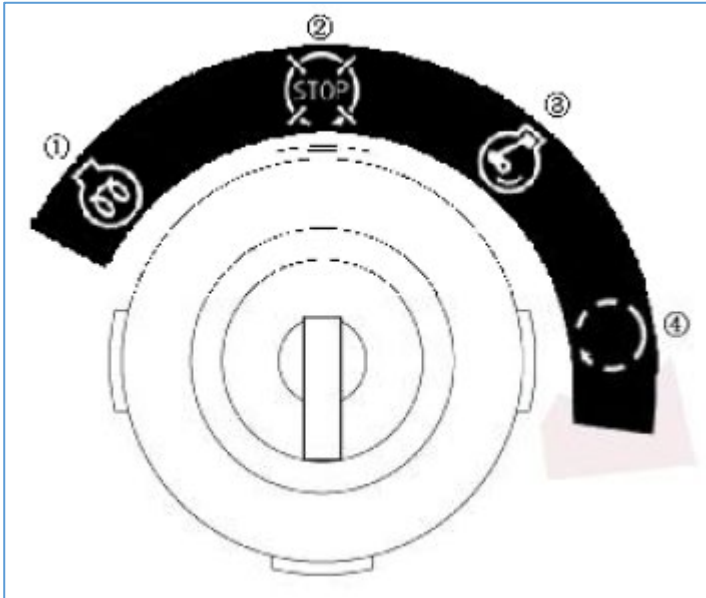

1. Forvarmning
2. OFF
3. ON
4. Start

2. Tjek indikatorerne:

Når nøglen drejes hen på "on" skal indikatorerne 1 og 3 lyse op. Skulle der opstå driftsproblemer vil den pågældende lampe lyse op.

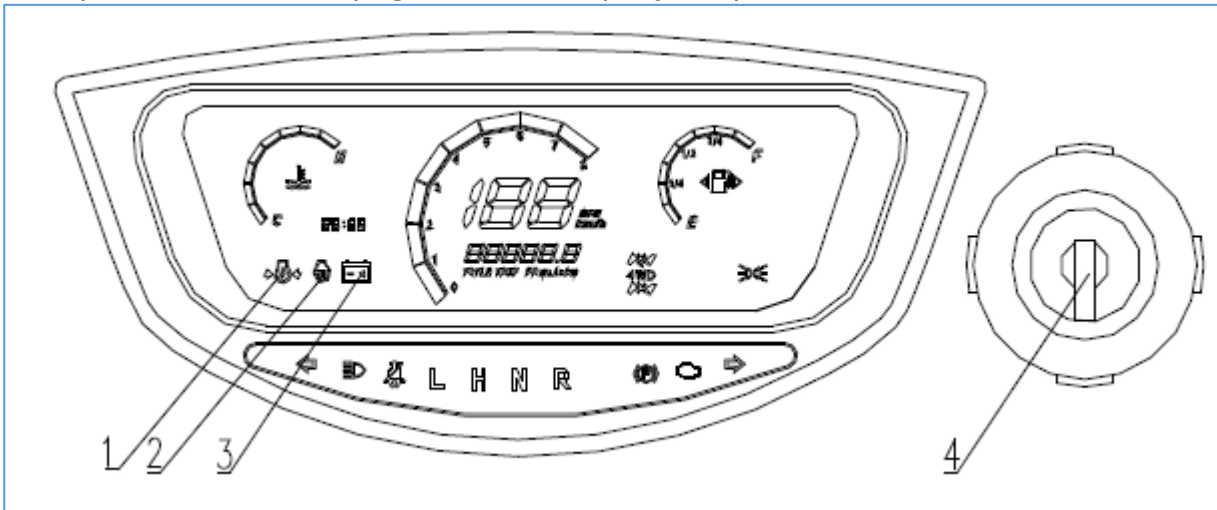

1. Olietryk
2. Gløderør
3. Batteriopladning
4. Nøglekontakt

**Vigtigt!** Det er ikke nok kun at tjekke indikatorerne. Tjek også køretøjet fysisk som beskrevet i sikkerhedsmanualen.

Sæt gearet i neutral position og drej nøglen til forvarmer positionen og holde den der i 2-3 sekunder.

Temperatur	Forvarmnings tid
Over 0°C	2-3 sekunder
0 til -5°C	5 sekunder
-5 til -15°C	10 sekunder

**Bemærk** at gløderørsindikatoren tændes under forvarmningen.

3. Drej nøglen til startpositionen og slip den når motoren starter

## Start i koldt vejr

Når omgivelsestemperaturen kommer under -5°C og motoren er meget kold. Hvis motoren ikke starter, drej da nøglen tilbage og vent i 30 sekunder. Gentag så trin 1 og 2.

## Stik til tilbehør

Stikket kan bruges til arbejdslamper, projektører, CB radio eller mobiltelefon.

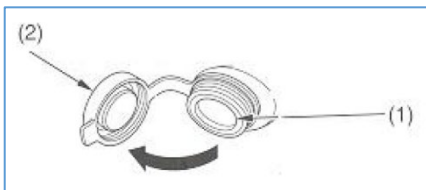

1. Stik til tilbehør
2. Låg til stikket.

**Advarsel!** Sæt ikke varmegenererende tilbehør, som f.eks. en cigarettænder i stikket, da det vil ødelægge det. For at bruge stikket skal motoren først startes. Sluk for lygterne og tag låget af stikket (2). Vær sikker på at motoren er tændt og lygterne slukket før stikket tages i brug. Man risikerer ellers at dræne batteriet. Stikket har en kapacitet på 12V. 120W (10A) eller mindre. Overstiges disse angivelser, risikerer man at springe en sikring. Efter brug af tages tilbehøret ud af stikket, som herefter afdækkes med låget. Sørg for at der ikke kommer vand i stikket, særligt i forbindelse med vask af UTV'en.

## Gaspedal

**Advarsel!** Før motoren startes, tjek om gaspedalen (1) bevæger sig uden problemer. Tjek at pedalen automatisk falder tilbage i sit leje så snart den slippes.

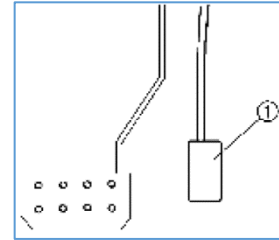

### **Advarsel!**

#### **Potentiel fare:**

Gaspedalen virker ikke

#### **Dette kan ske:**

Gaspedalen kan være svær at betjene, hvilket kan gøre det svært at sætte farten op eller ned når dette er nødvendigt. Dette kan føre til ulykke.

#### **Hvordan undgås faren:**

Tjek altid gaspedalens funktion før motoren startes. Hvis den ikke virker korrekt, undersøg da årsagen og ret fejlen før køretøjet tages i brug eller kontakt forhandler.

## Bremsepedal

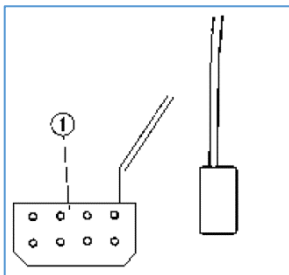

Tryk på bremsepedalen (1) for at bremse eller standse køretøjet.

### **Advarsel!**

Kør aldrig i UTVen hvis bremsepedalen føles blød eller svampet, da dette kan betyde nedsat bremseevne som kan føre til ulykke.

## Parkeringsbremse-håndtag

Parkeringsbremse-håndtaget (2) sidder på venstre side af førersædet. Parkeringsbremsen vil forhindre køretøjet i at bevæge sig, når det holder parkeret. For at aktivere parkeringsbremsen, træk da håndtaget helt op. Parkeringsbremse indikatoren vil lyse op i displayet, forudsat at hovedkontakten er tændt. For at slippe parkeringsbremsen trækkes håndtaget opad og release-knappen (1) trykkes ind. Herefter trykkes håndtaget helt ned igen. Vær sikker på, at parkeringsbremsen er helt sluppet før køretøjet sættes til at køre. Er den ikke det, kan det resultere i dårlig ydelse og for tidlig nedslidning af bremse og driv-rem.

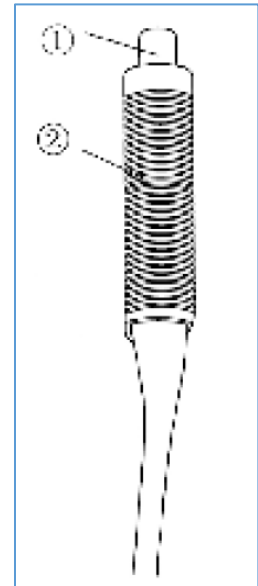

## Automatgearet

Gearvælgeren er placeret på højre side af rattet. Der er 4 gear at vælge imellem:

Høj fart fremad (H)  
Bakgear (R)  
Neutralt/frigear(N)  
Lav fart fremad (L)

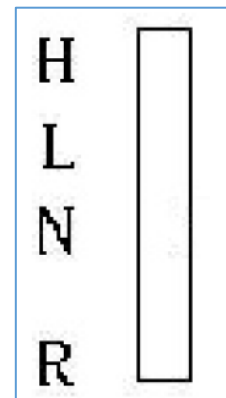

**Bemærk:** For at forlænge drivremmens levetid, brug da "lav fart fremad" (L) i forbindelse med tunge træk-opgaver og når der køres med under 11 km/t i længere tid ad gangen.

## Advarsel!

For at skifte gear, stop da køretøjet og mens motoren kører i tomgang, flyt da håndtaget til det ønskede gear. Skiftes der gear med en motorhastighed over tomgang eller mens køretøjet er i bevægelse kan det forårsage skade på gearkassen. Efterlades køretøjet uden opsyn, skal det altid stå i frigear og med parkeringsbremsen trukket.

## Tank-dæksel

Tankdækslet fjernes ved at dreje mod uret.



## Sæder

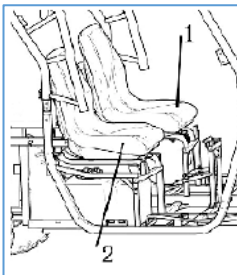

- (1) Førersæde
- (2) Passagersæde

### Advarsel!

**Potentiel fare:** Et løst sæde  
**Dette kan ske:** Føreren kan miste kontrollen eller fører eller passager kan falde ud under kørslen.  
**Hvordan undgås faren:** Vær sikker på at sæderne er sikkert fastgjorte.

## Sikkerhedsseler

Køretøjet er udstyret med tre-punkts sikkerhedssele til både fører og passager. Brug altid sikkerhedssele ved kørsel i køretøjet.



- (1) spænde
- (2) låseplade



- (1) spænde
- (2) release-knap

## Sådan bruges sikkerhedsselen korrekt:

1. Hold fast i låsepladen mens selen trækkes henover bryst og hoft. Selen må ikke være snoet eller hænge fast i bilens dele, tøj eller andet udstyr.
2. Skub låsepladen ind i spændet indtil der høres et klik. Træk en gang i låsepladen for at sikre, at den er sikkert låst.
3. Hofteselen skal sidde langt nede på hoften. Træk nedad i spændet mens der trækkes op i skulderstroppen for at selen kommer til at sidde tæt til kroppen.
4. Skulderstroppen skal sidde over skulderen og henover brystet. Hvis den sidder løst, træk da helt ud i den og lad den rulle sig tilbage.

## For at åbne spændet, tryk da hårdt ned på release-knappen.

### Advarsel!

#### Potentiel fare:

Ikke eller forkert anvendt sikkerhedssele

#### Dette kan ske:

Øget risiko for at blive dræbt eller komme alvorligt til skade i ulykke.

#### Hvordan undgås faren:

Brug altid sikkerhedsselen når der køres i køretøjet og vær sikker på, at den sidder godt til henover hoft og bryst og at den er forsvarligt spændt.

## Handskerum

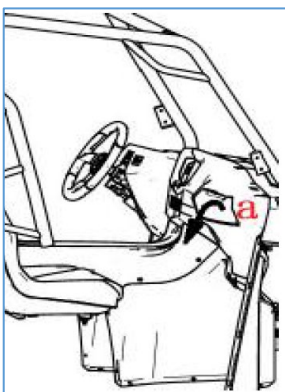

a. Sådan åbnes handskerummet: Tryk led indad og nedad i fordybningen på handskerummets front.



### Advarsel!

For at undgå skader anbefales det ikke, at lægge metaldele som f.eks. værktøj og genstande med skarpe kanter direkte i handskerummet. Hvis de skal opbevares i handskerummet, skal de pakkes ind i et egnet, blødt materiale.

## Lad

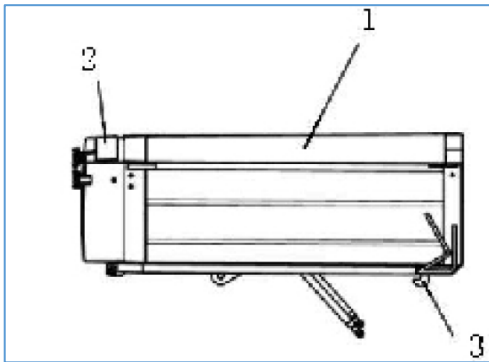

1. Lad
2. Bagklap
3. Ladkrog (x2)

Max. last er 300kg!

## Åbning og lukning af ladets sider

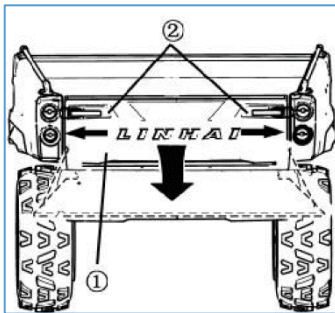

1. Bagklap
2. Låsehåndtag (x2)



For at åbne: Lås låsehåndtagene op og sænk klappen  
 For at lukke: Sæt klappen tilbage i den oprindelige position og lås med låsehåndtagene.

## Løfte og sænke ladet

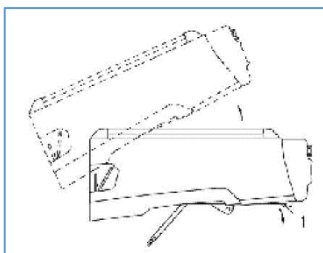

1. Ladsikring (x2)

For at løfte: Frigør sikringen på venstre og højre side af køretøjet og løft så langsomt ladet så langt op som muligt.

For at sænke: Sænk langsomt ladet ned til udgangspositionen og lås med ladsikringen.



### Advarsel!

#### Potentiel fare:

Klemningspunkter.

#### Dette kan ske:

Man kan blive klemt mellem ladet og vognrammen når ladet sænkes.

#### Hvordan undgås faren:

Før ladet sænkes vær da sikker på at alle holder afstand til køretøjet. Hold hænder og fingre væk fra klemningspunkterne mellem lad og vognramme.



## Kølerhjelm

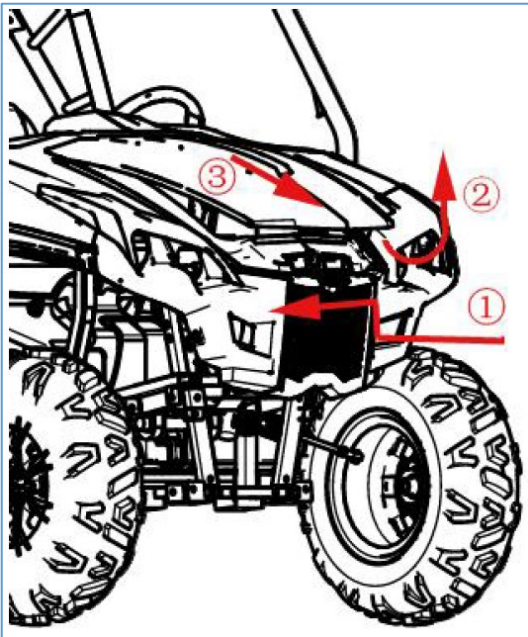

For at åbne kølerhjelmen: Følg de tre trin beskrevet i illustrationen.

1. Skub den lille metal pal til højre for at åbne kølerhjelmen.

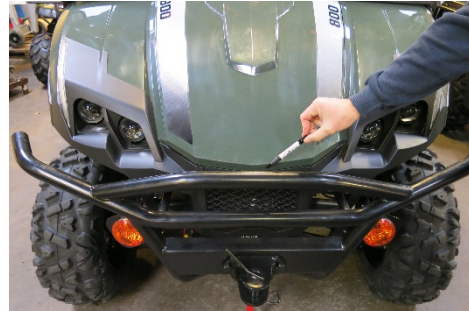

2. Kølerhjelmen kan nu åbnes
3. Kølerhjelmen løftes af

For at lukke kølerhjelmen: Sænk langsomt kølerhjelmen ned til den oprindelige position og sørg for, at den låser sig fast med palen.

Sørg for at kølerhjelmens er lukket korrekt.





## Start af motoren

### Start på kold maskine

**Advarsel!** Start aldrig motoren i et lukket rum uden tilstrækkelig ventilation. Udstødningsskabsens indhold af kulilte er giftig og kan forårsage alvorlig personskade eller død.

Lad altid køretøjet varme tilstrækkeligt op inden start ellers kan motoren tage skade.

1. Sæt køretøjet i neutralt gear.

**Bemærk**, at indikatoren i displayet vil lyse op (N). Sker dette ikke, skal strømforsyningen tjekkes på autoriseret værksted. Motoren kan kun startes i det neutrale gear.

2. Med foden af speederen, startes motoren ved at dreje nøglen til "START".  
**Bemærk**, at hvis motoren ikke starter, slip så nøglen og prøv igen. Vent nogen sekunder før næste forsøg. Hvert startforsøg bør være så kort som muligt for at spare på batteriet. Lad ikke forsøgene vare mere end 5 sekunder.

### Start med startkabler

Det bør undgås at starte køretøjet med startkabler. Batteriet bør i stedet tages ud og genoplades. Hvis start med startkabler ikke kan undgås, følg da disse retningslinjer:

1. Drej startnøglen om på "OFF".
2. Brug et opladet 12V batteri og forbind startkablets ene positive leder til den positive terminal på batteriet i køretøjet og den anden ende af den positive leder på startkablet med den positive terminal på det opladede batteri.

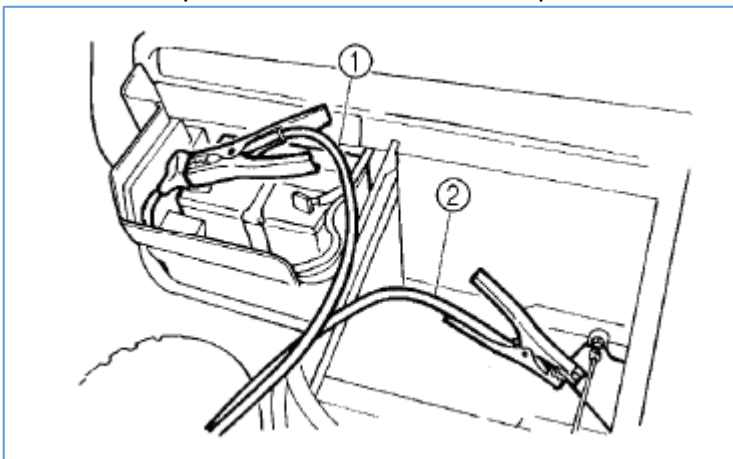

1. Startkablets positive leder
2. Startkablets negative leder

3. Forbind den ene negative leder på startkablet med den negative terminal på det opladede batteri og den anden ende af den negative leder til på startkablet til en u-malet metaloverflade på køretøjet.
4. Start nu motoren.
5. Når motoren er startet, frakobl den negative leder fra køretøjet og det opladede batteri og derefter den positive leder på startkablet fra det opladede batteri og batteriet i køretøjet.

## Spil

Køretøjet er udstyret med el-spil, der kan styres fra kabinen eller med den medfølgende fjernbetjening.



Ind- og udrulning af spil



Fjernbetjening til spil – her slukket

Første gang spillet tages i brug, anbefales det at rulle wiren helt ud ved håndkraft for derefter, at håndføre det tilbage på spillet for at sikre, at det kommer til at sidde korrekt. I samme arbejdsgang bør wiren smøres med konsistensfedt for at forlænge wirens levetid og undgå, at wiren flosser.

Når spillet skal trækkes ud håndkraft, drejes det runde håndtag om på release og spillet kan nu spole ud ved at trække i wiren.

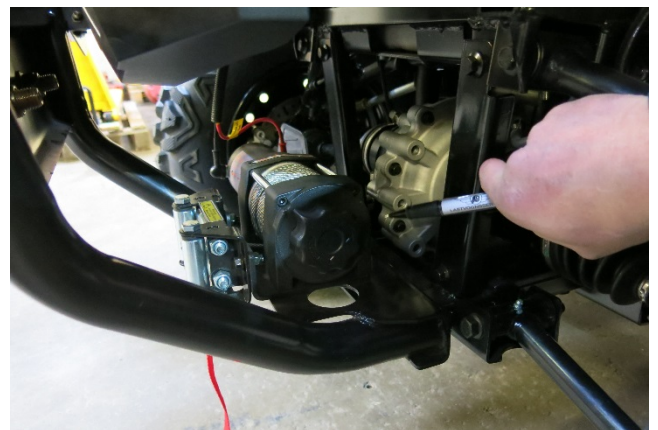

Spillet bruges fortrinsvis ved fastkørsel. Kontinuerligt brug til bugseringsopgaver bør undgås, da spillet vil udvikle varme og på sigt vil blive beskadiget.

## Tilkørselsperiode

Tilkørselsperioden for en ny UTV er defineret som de første 50 timers drift. Det er meget vigtigt at man i denne periode passer godt på motoren, da det vil give en mere effektiv ydelse og en længere levetid. Udfør de følgende procedure med omhu.

**Advarsel!** Kør ikke med fuld gas eller i høj hastighed over længere perioder ad gangen i tilkørselsperioden. Det kan generere overskydende varme som kan skade tætsiddende motordele.

1. Fyld tanken
2. Tjek olieniveauet på oliepinden. Tilsæt olie hvis nødvendigt.
3. Kør langsomt i starten. Vælg et åbent område som gør det muligt, at lære køretøjets drift og funktioner, at kende.
4. Varier gaspositionerne. Lad ikke motoren køre vedvarende i tomgang.
5. Udfør regelmæssige tjek af væske niveauer, styringer og alle andre vigtige områder på køretøjet som beskrevet i sikkerhedsmanualens tjekliste "Dagligt tjek af køretøjet".
6. Brug ikke køretøjet til at trække med.
7. Udskift motorolie og oliefilter første gang efter 200 km eller 1 måned og derefter for hver 2000 km eller 6 måneder eller oftere alt efter kørselsmønster. Oliefilteret skiftes samtidig.

## Vedligeholdelse

### Motor kølesystem

#### Køler væske niveau

Køler væskebeholderen, som er placeret i højre side, markeret med 2 i nedenstående foto, skal altid være fyldt til et sted mellem minimum og øvre niveau indikeret på beholderen. Køler væske niveauet er styret eller vedligeholdt af kølersystemet som består af køler væskebeholderen, påfyldningsstuds, trykdæksel (markeret med 1 i nedenstående foto) og forbindelsesslange.

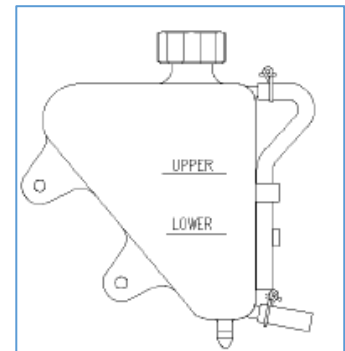

I takt med at køler væskens temperatur stiger, vil den udvidede (opvarmede) køler væske blive presset ud af køleren, forbi trykdækslet og ind i beholderen. I takt med at køler væskens temperatur falder vil den sammentrukne (kølede) køler væske blive trukket tilbage fra tanken, forbi trykdækslet og ind i køleren.

**Bemærk:** Det er normalt med et vist fald i køler væskenniveauet på nye maskiner, da systemet fjerner luft fra sig selv. Hold øje med køler væskenniveauet og vedligehold som beskrevet ved at påfylde køler væske til beholderen. Det anbefales at bruge en 50/50 blanding af høj kvalitets aluminium kompatibel frostsikret (ned til -30°C) køler væske og destilleret vand.

**Bemærk:** Følg altid producentens blandingsforskrifter for frostsikring, så det sikres, at frostsikringen er tilpasset lokale forhold.

#### Advarsel!

Afmonter aldrig trykdæksel hvis motoren er varm eller meget varm. Varme dampe kan forårsage alvorlige forbrændinger. Motoren skal være kold før trykdækslet tages af.



1. Trykdæksel/Påfyldning af kølervæske
2. Bremsevæske beholder/Tjek af bremsevæske niveau.

## Tjek af kølervæske niveau

**Bemærk:** Denne procedure er kun nødvendigt hvis kølesystemet har været tømt i forbindelse med vedligeholdelse eller reparation. Skulle systemet være kørt tørt skal niveauet i køleren tjekkes og kølervæske påfyldes.

**Bemærk:** Benyttes et ukurant trykdæksel kan systemet ikke fungere korrekt. Skulle det blive nødvendigt, at udskifte dækslet, kontakt da leverandøren for at bestille det korrekte trykdæksel. For at sikre, at kølervæsken opretholder sin evne til at beskytte maskinen, anbefales det at dræne systemet helt hvert andet år og tilsætte en frisk blanding af frostsikring og kølervæske.

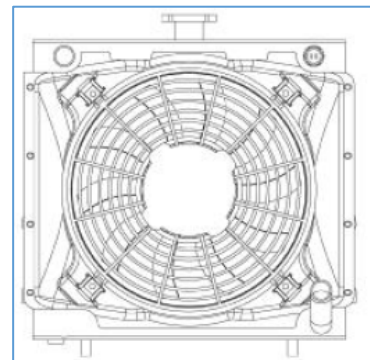

Brug en tragt for langsomt at tilsætte kølervæske.

**Bemærk:** Kølervæsken skal være frostsikker ned til -30°C.



## Motorolie

For at få adgang til tjek og påfyldning af motorolie, skal ladet vippes op og låget åbnes/tages af. Oliepinden har rød prop.



Oliestanden måles ved at tage pinden op, aftørre den og stikke den ned i røret igen og tage den op for at aflæse oliestanden.

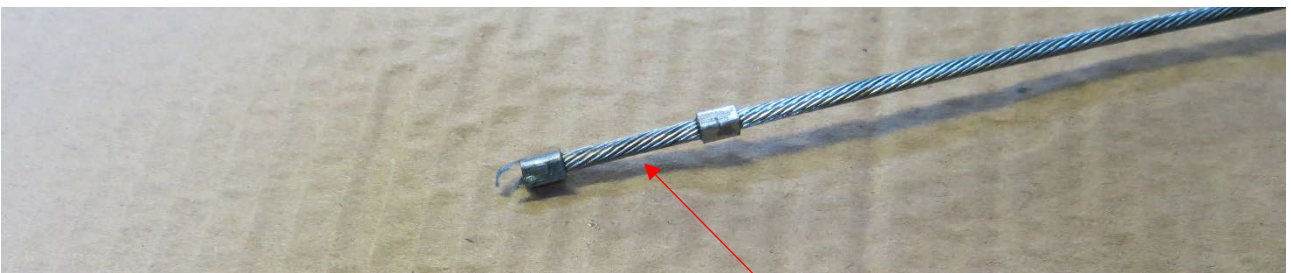

Oliestanden skal være mellem de to markeringer på pinden.

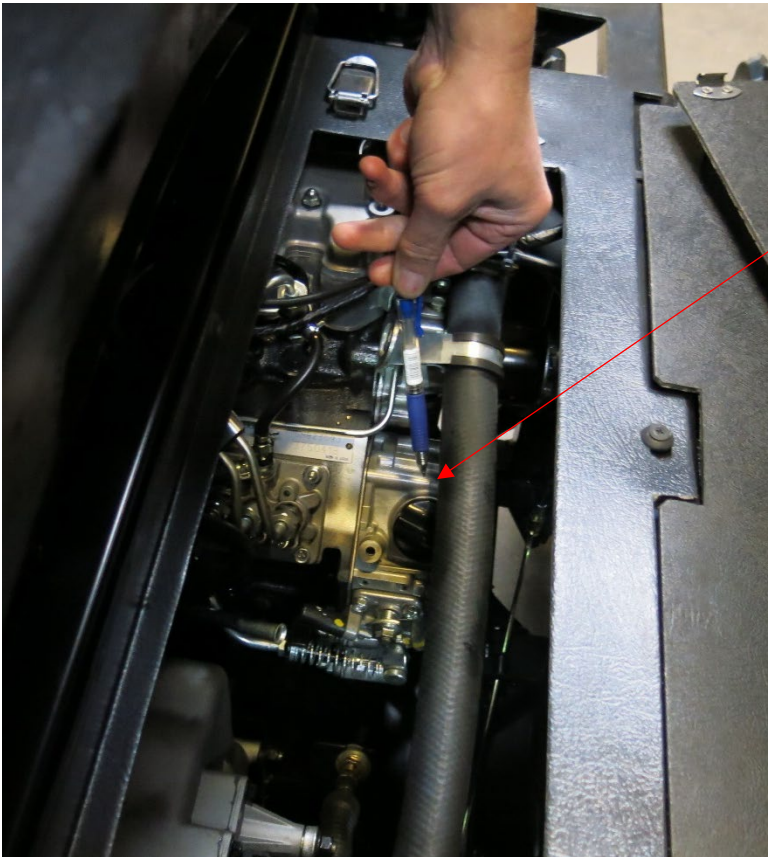

Her påfyldes motorolie.

## Gearolie

For at få adgang til tjek af gearolie niveauet skal ladet vippes op og låget fjernes.



Gearoliepinden har gul prop.

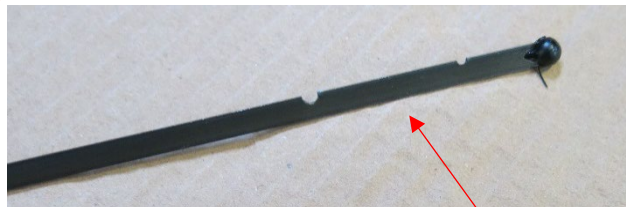

Gearoliestanden måles på samme måde som motoroliestanden. Olien skal nå til et sted mellem de to markeringen på pinden.



## Sikringer

Køretøjets sikringer er placeret i en kasse under kølerhjelmen. Kassen åbnes ved at trykke let på siderne mens den trækkes opad.



Lukket sikringsboks

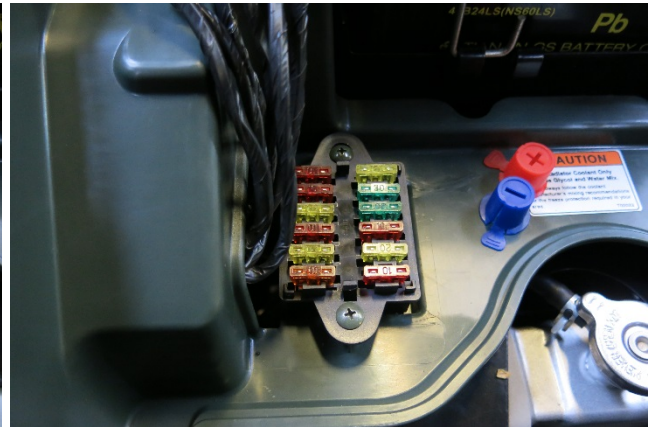

Åbnet sikringsboks

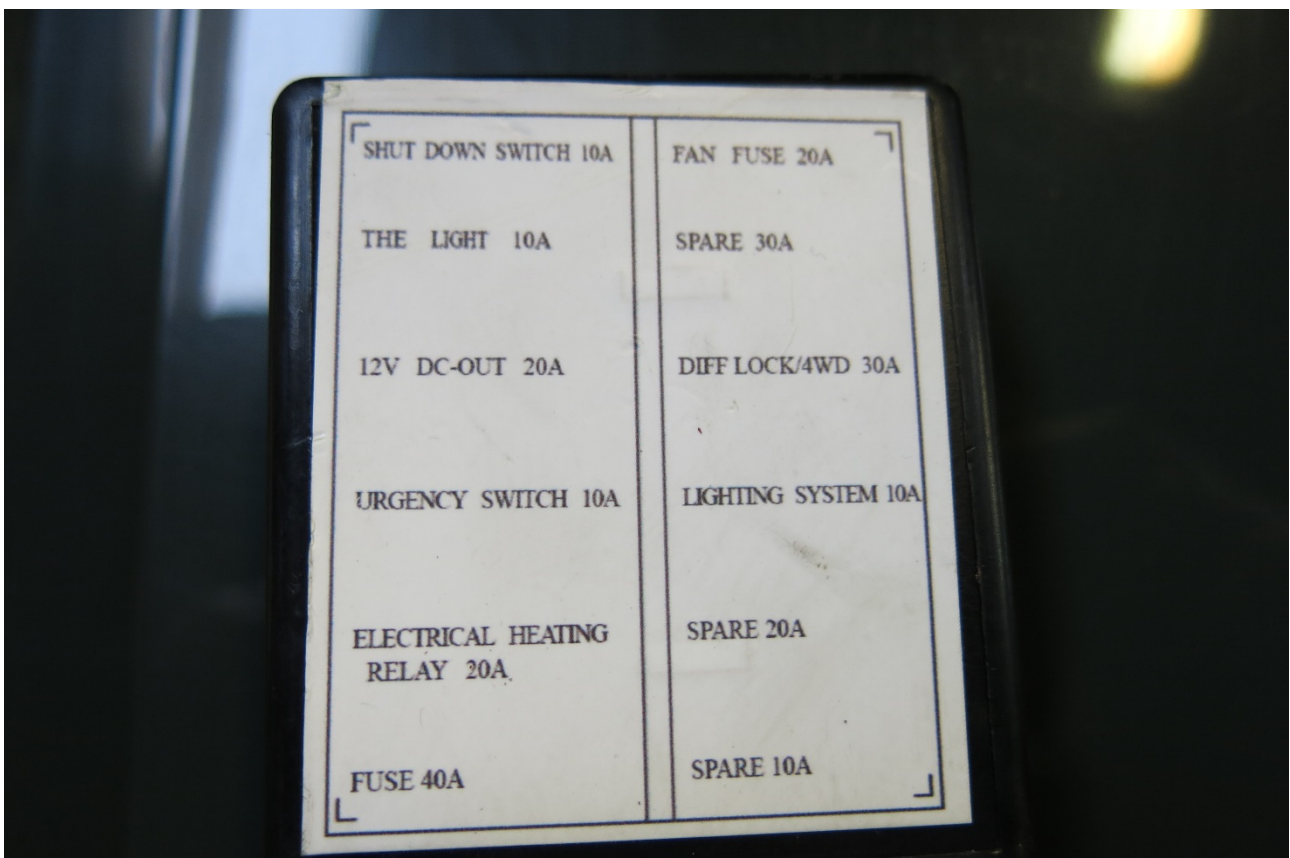

Sikringsboksens overside, med oversigt over sikringernes funktion.

## Ledningsdiagram

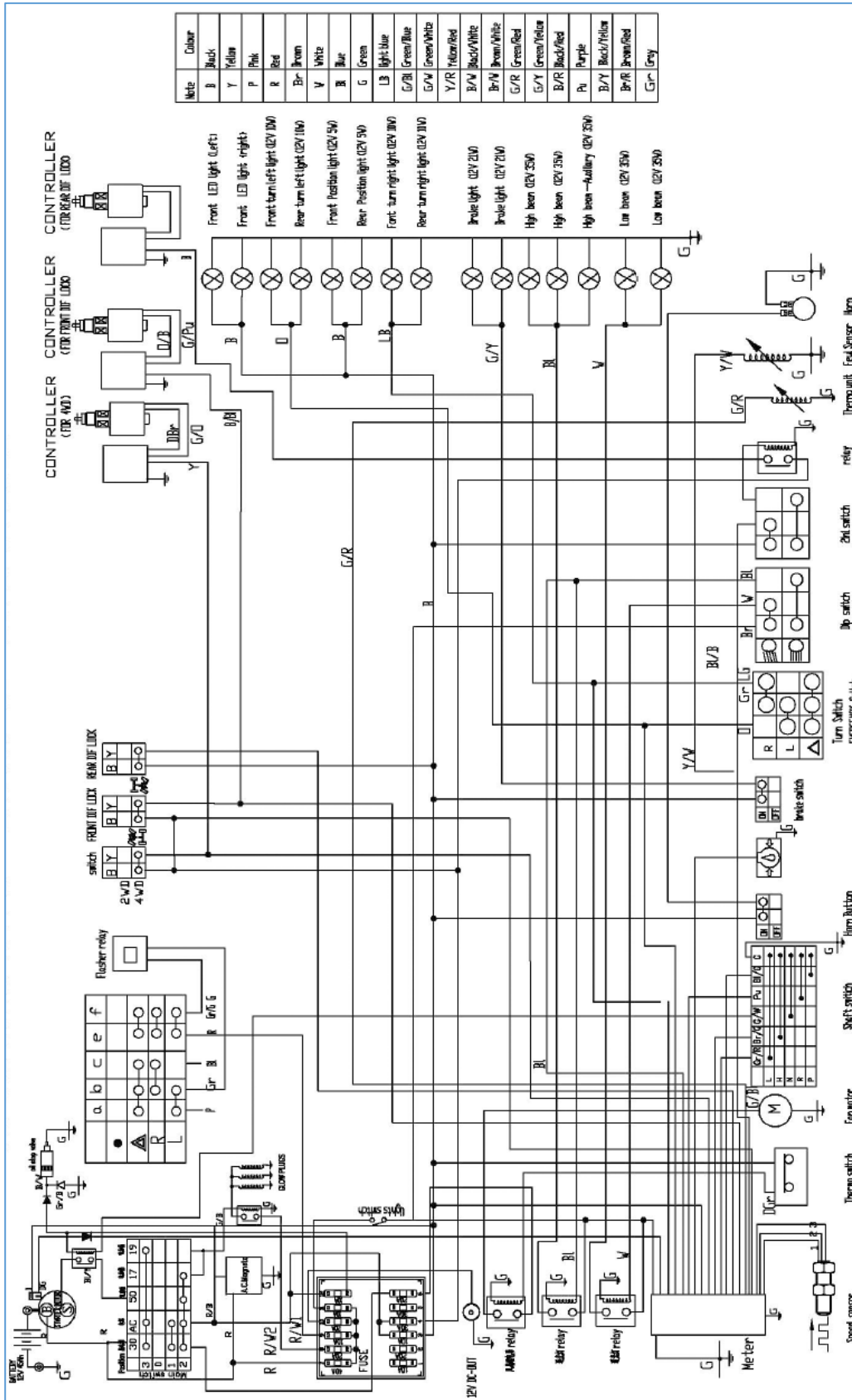

Vi forbeholder os ret til uden foregående varsel at ændre de tekniske parametre og specifikationer for dette produkt.