

Brugsanvisning



Varenr.: 9036498

Hjulmonteringsvogn



Sdr. Ringvej 1 - 6600 Vejen - Tlf. 70 21 26 26 - Fax 70 21 26 30
www.p-lindberg.dk

Hjulmonteringsvogn

Varenr: 9036498

Beskrivelse:

Effektiv og sikker hjulmonteringsvogn til montering, demontering og håndtering af store hjul på landbrugs- og entreprenørmaskiner.

Sikkerhed:

- Brug kun hjulmonteringsvognen på et helt plant gulv.
- Lås altid låsemekanismen (F) når der flyttes et hjul.
- Stå aldrig foran hjulmonteringsvognen når der flyttes et hjul.
- Løft aldrig hjulmonteringsvognen i tårnet (D) og støttearmen (E), da de kun er konstrueret til at støtte hjulet.

(Se oversigtstegning side 3).

Brug:

Vigtig: Påfyldningsproppen (G) skal være løsnet ved brug, så luft nemt kan komme ind og ud. Hvis ikke udluftningen bliver åbnet før brug, kan det medføre, at komprimeret luft skyder pakningerne ud.



Udlufteskruer, som
SKAL løsnes.



Hjulet anbringes på vogn.

- Skub hjulmonteringsvognen helt ind omkring hjulet, så hjulet står tæt op af tårnet.
- Juster tårnets (D) højde næsten ned til hjulet, og spænd det fast med lås (I). Der skal dog være luft til at hjulet kan hæves.
- Juster støttearm (E) næsten ind til hjulet, og spænd den fast med lås (J). Hjulet skal kan drejes rundt på rullebordene (B) ved montering.
- Om nødvendigt kan tårnet (D) stilles skråt, ved at flytte nagle (H) i bunden af tårnet.
- Pump med pumpehåndtaget (C) så rullebordene (B) klemmes sammen under hjulet og løfter dette.
- Lås låsemekanismen (F) i nærmest hul inden hjulmonteringsvognen med hjul flyttes.
- Når vognen flyttes, trækkes / skubbes i tårnet (D) og i styrestangen (L). Træk / skub aldrig i pumpehåndtaget (C).

- Pumpehåndtaget (C) kan dog flyttes til sokkel (K) så den også kan bruges som styrestang.

Hjulet placeres.

- Løsn først låsemekanismen (F).
- Hvis hjulet tilpasses en maskine, kan hjulet drejes på rullebordene (B).
- Fodpedal (A) trædes ned mens der pumpes med pumpehåndtaget (C) for at sænke hjulet.
- Hjulmonteringsvognen er forsynet med en lås på de bagerste transporthjul, som bruges hvis nødvendigt.
- Når hjulet er fastgjort eller flyttet til valgt placering sænkes vognen helt.
- Tårnet (D) og støttearmen (E) hæves eller drejes væk fra hjulet.
- Hjulmonteringsvognen kan trækkes / skubbes væk fra hjulet.

Vedligehold:

Hvis det bliver nødvendigt at efterfylde olie på den dobbeltvirkende cylinder, gøres det gennem påfyldningsprop (G). Sørg for at pumpe vognen ud i bredeste position inden påfyldning.

Specifikationer:

Størrelse: bredde x dybde x højde (samlet)	1300mm x 115mm x 1500mm
Vægt	118 kg
Max løftekapacitet	1200 kg
Håndtering af hjul med diameter mellem	1000mm og 2200mm
Håndtering af hjul med max bredde	800mm
Olie	Alm. hydraulikolie

Oversigtstegning:

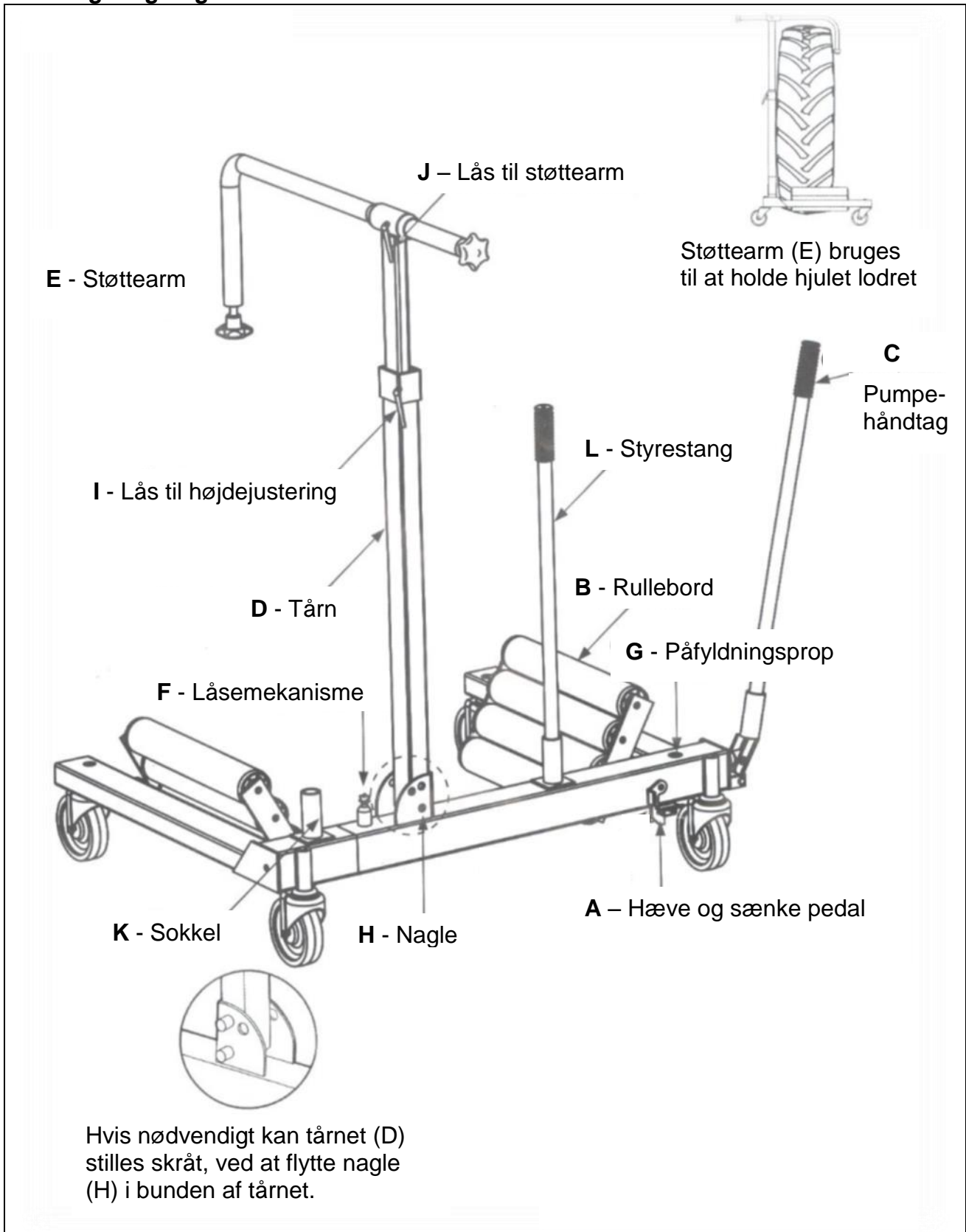

Vi forbeholder os ret til uden foregående varsel at ændre de tekniske parametre og specifikationer for dette produkt.