



Electric car BMW M6 GT3

Ei-bil BMW M6 GT3

Ei bil BMW M6 GT3

Sähköauto BMW M6 GT3

Manual | Brugsanvisning | Instruktionsbok | Ohjeet



Size 130,7 x 69,1 x 48,8 cm

Imported by / Importeret af
NSH NORDIC A/S
Virkefeltet 4
DK-8740 Braedstrup

Art. no. 805-769 / 805-770
EAN 5705858711638 / 5705858711645

Made in China / produceret i Kina

Installation and Operating Instructions



Please read the operating instructions carefully before use

The BMW logo and the BMW wordmark are trademarks of BMW AG and are used under license.

Suitable age:	3-6 years	Battery:	DC 12V / 7AH
Load Capacity:	30 kg	Size of car:	130,7 x 69,1 x 48,8 cm
Speed:	2,5 - 3,4 - 4,2 km/h	Carton size:	135,5 x 65 x 35 cm
Material:	Metal and plastic	Optimum temperature:	0 - 40°
Charger:	DC 15V / 800 mA	Charging time:	8 - 12 hours
	Input: AC 100-240V		

**Our products are suitable for
ASTM F963; GB6675,GB19865; EN71 and EN62115 standard.**

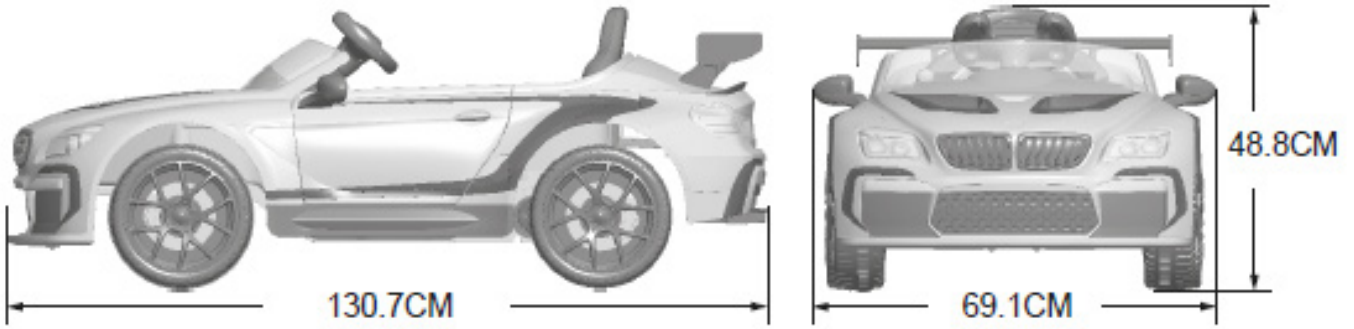

Contents:

- 1. Product specifications and parameters
- 2. Components list
- 3. Assembly diagram
- 4. Installation and replacement of remote control batteries
- 5. Function and operation
- 6. Battery and charger operation guide

Product specifications and parameters







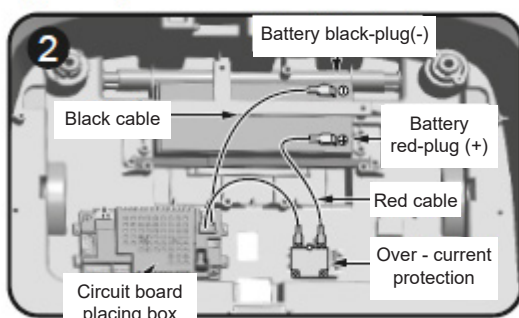
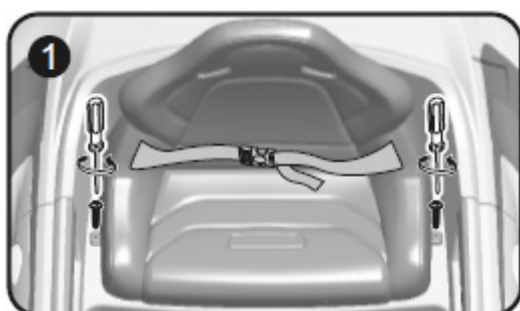















- 1. This product is suitable for the children of 3-6 years old, and should be used under adult supervision!
- 2. Product dimensions: 130.7 × 69.1 × 48.8CM
- 3. Product maximum load weight: 30 kg
- 4. Product charger: input AC 100-240V (50 / 60Hz), Output (See charger parameters of the product)
- 5. Charging battery: (1 battery) it can provide about 200 cycles of charging and discharging
- 6. Remote control and manual switching functions, 2.4G one-to-one remote control function
- 7. DC power supply of the remote controller: (The battery of this product is not included)
- 8. Product operating ambient temperature: 0-40°

Operation of overcurrent protector

- 1. The overcurrent protector is installed under the seat. You can see it by twisting the seat screw off (As shown in the figure) and taking the seat away.
- 2. When the car is overloaded, the overcurrent protector automatically disconnects the circuit (For protecting the circuit); when the circuit fault is removed, the overcurrent protector automatically connects the circuit.
- 3. When the battery has power and the car can not run, please check whether the circuit of the car has an open circuit or short circuit.



Components list

<p>1. Car body</p> 	<p>9. Seat backrest</p> 	<p>17. Steering gearbox screw (3 x 10PWAbB) (D=10) 2 pcs.</p> 
<p>2. Windshield</p> 	<p>10. Tail wing</p> 	<p>18. Rear-view-mirror screw (3 x 12PAB) 4 pcs.</p> 
<p>3. steering wheel</p> 	<p>11. Front axle frame connecting-rod</p> 	<p>19. Front axle frame connecting rod locknut (5MM) 2 pcs.</p> 
<p>4. Rear-view mirror</p> 	<p>12. J-shaped stick</p> 	<p>20. Steering wheel locknut (5mm)</p> 
<p>5. Hand shank</p> 	<p>13. Rear wheel axle</p> 	<p>21. Charger</p> 
<p>6. wheel (2 pcs.)</p> 	<p>14. Front axle frame connection-rod screw (5 x 13PM) 2 pcs.</p> 	<p>22. Remote Control</p> 
<p>7. Driving wheel with rubber wheel sleeve (2 pcs.)</p> 	<p>15. Steering wheel screw (5 x 33PM)</p> 	
<p>8. Seat</p> 	<p>16. Seat and backrest screw (4 x 15TAB) (D=7.5) 4 pcs.</p> 	

Assembly Diagram

1. Installation of front axle frame connecting-rod and wheel

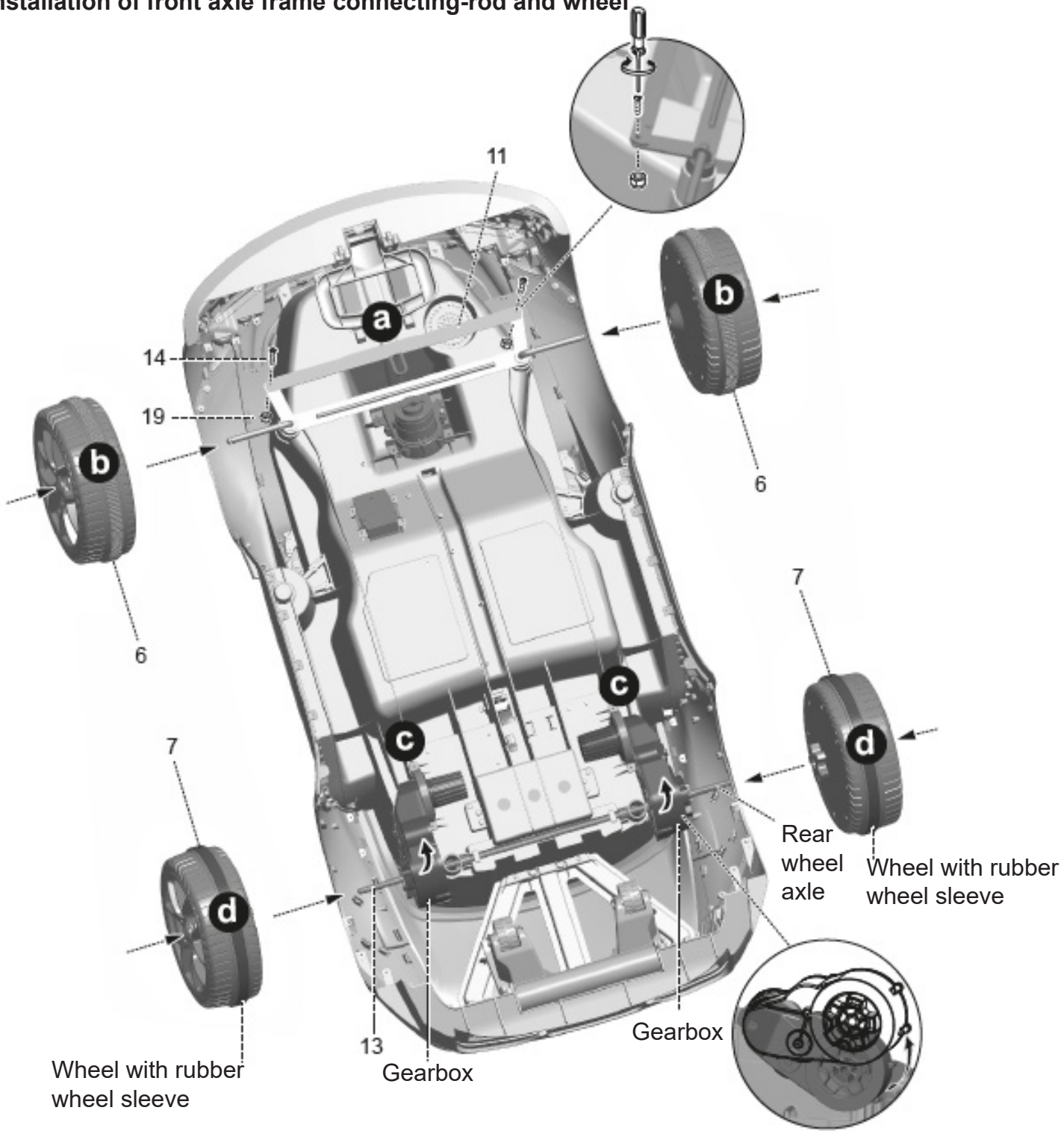

- A.** Install the front axle frame connecting-rod (part 11) at the assigned location, and then tighten it with the front axle frame connecting-rod screw (part 14) and locknut (part 19). (The tightening degree shall be based on the flexible swing direction.)
- B.** Use the thumb to press the wheels (part 6) center button, and then put them into the front axle in sequence.
- C.** Rotate the motor gearbox upwards according to the direction indicated by the arrow until the motor gearbox hole aligns with the car body axle hole, and then insert the rear axle (part 13) into the assigned location of the car body.
- D.** Use the thumb to press the center button of the driving wheels (part 7) to put them into the rear wheel axle in sequence.

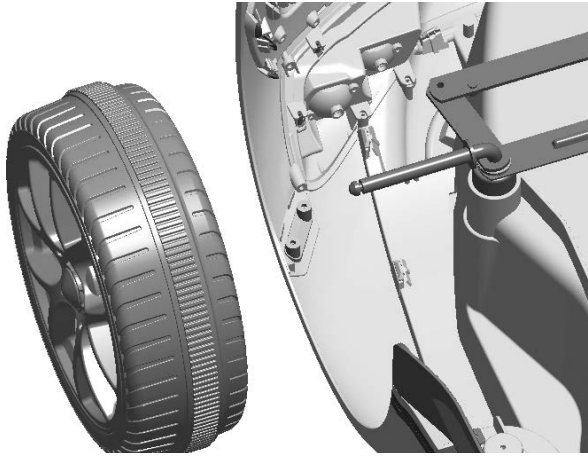

When the wheels are installed, press the center button of the wheels, insert the wheels into the front axle and fix them; press the center button of the wheels to pull out the wheels from the axle so as to remove the wheels.

2. Installation of J-shaped stick

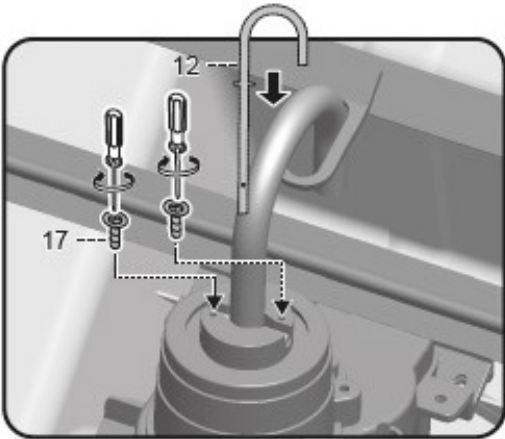

Insert the J-shaped iron hook (part 12) into the designated gearbox at the front of the car. Then tighten with the hole specified by the steering gear box screw (part 17).

3. Install the rear-view mirror

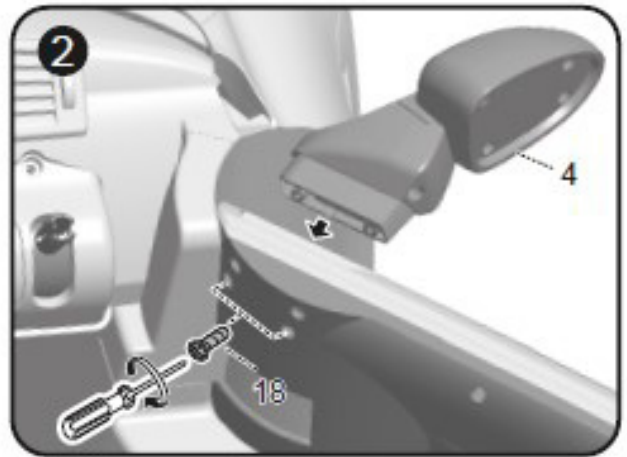
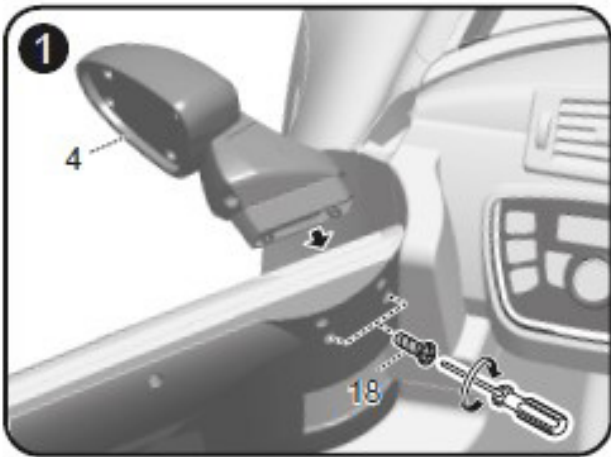

Open the door, install the inverted mirror (part 4) in the specified position, and tighten the inverted mirror with screws (part 18) as shown.

4. Installation of steering wheel and hand shank

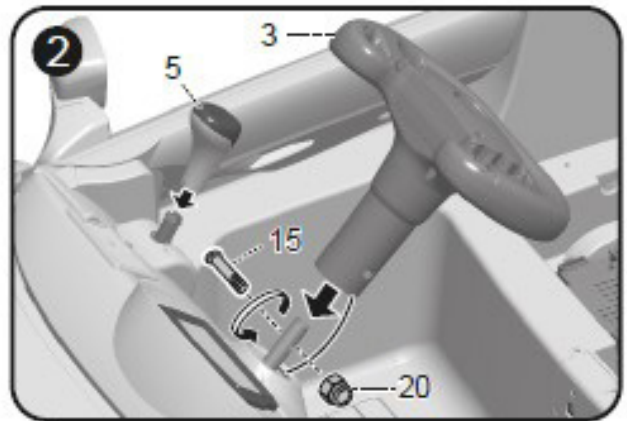
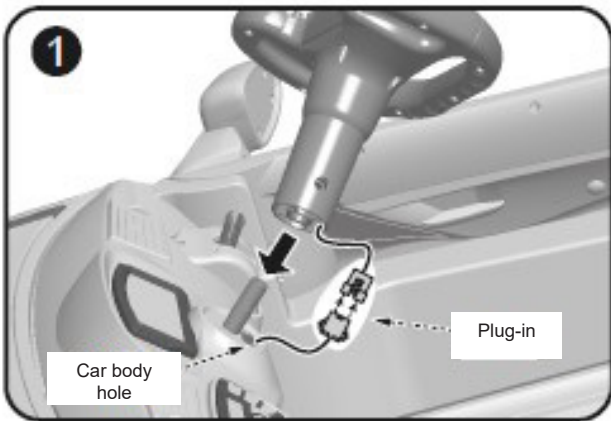

Plug the wire plug of the steering wheel into the wire plug from the car body hole correspondingly, and then put the connected plugs into the car body hole.

Install the steering wheel (part 3) on the J-shaped iron hook, and tighten with the steering wheel screw (part 15) and the steering wheel anti-loose nut (part 20); then insert the handle (part 5) into the designated position and press down firmly to make it reliably connected.

5. Installation of power supply

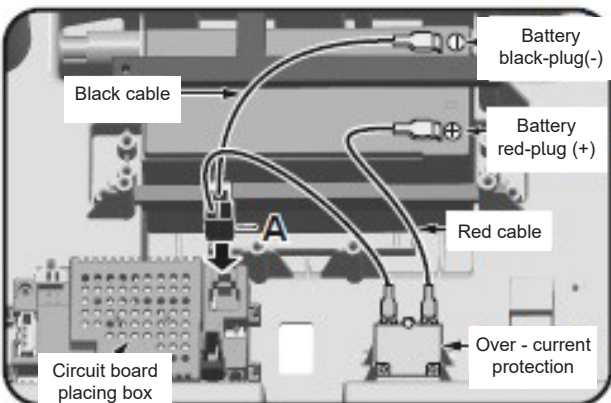

Insert plug into the circuit board to its bottom.

6. Install the seat and seat back.

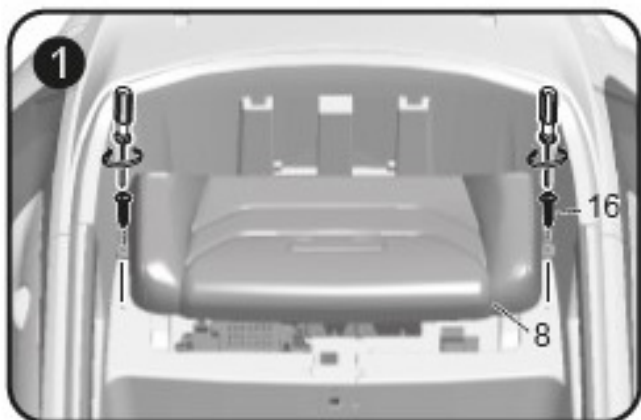

After the power supply is installation, put the seat (part 8) into the assigned location of the car body, and fix it with the screw (part 16).

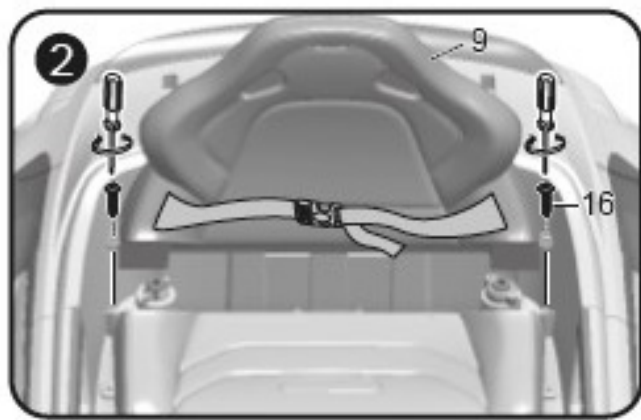

Put the seat backrest (part 9) into the assigned location of the car body as shown in the figure, and tighten it with the seat backrest screw (part 16).

7. Install the windshield and the empennage

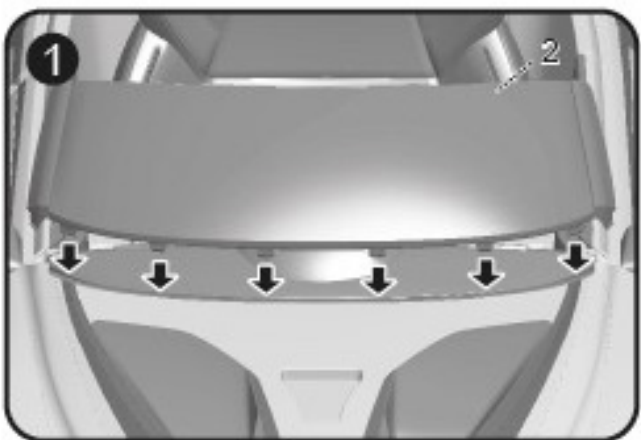

Install the windshield (part 2) at the specified position on the front of the car. Before the installation, fix the position of each buckle and press until it is fastened.

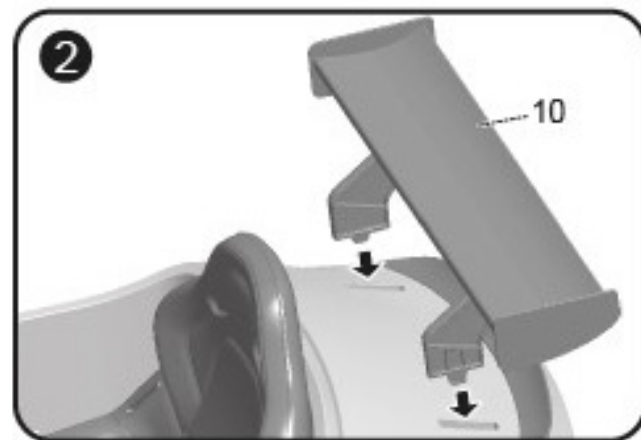

Insert the rear wing (part 10) at the direction shown by the arrow, and insert the corresponding buckle, and press the buckle firmly until it is fasten

8) Open the car door

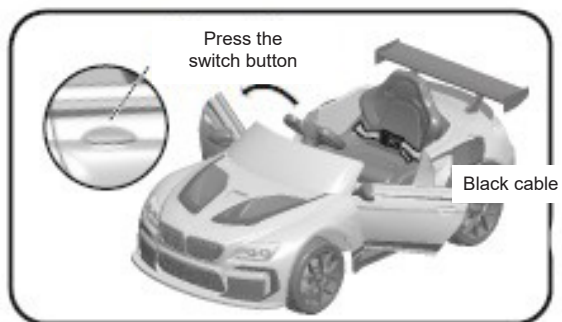

Press on-off button outside the vehicle door sheet, then pull the vehicle door outside and open the door.

IV. Installation and replacement of remote control batteries

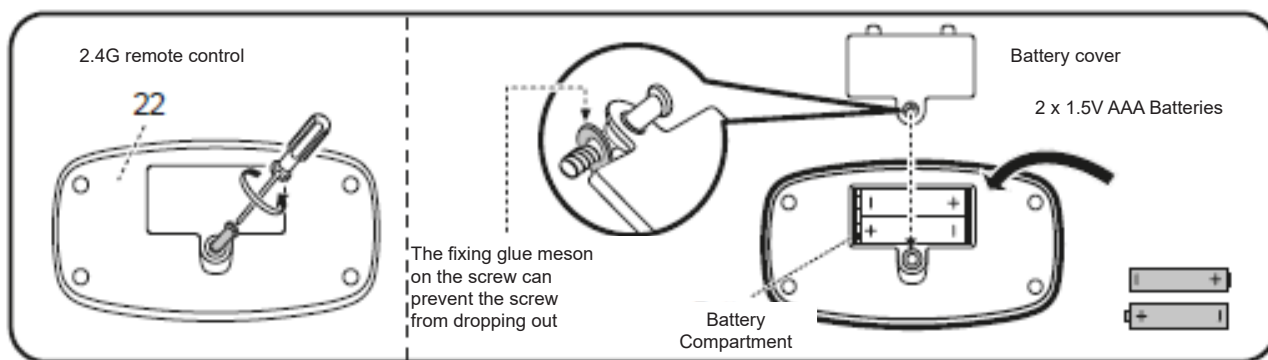

Unscrew the battery cover screws of the remote control (part 22), open the battery cover, find the positive and negative poles, put 2 AAA batteries into the battery compartment, close the battery cover and fix it with screws.

V. Function and Operation

1. Main functions:

- 1) There are remote controllable and pedal switch buttons.
- 2) Rear drive: Power motor gearbox provides powerful "front or rear" power.
- 3) Forward / backward function: There are three forward speed level, neutral gear and reverse gear on right side of the panel (each gear has its own LED display)
- 4) Foot switch function: Press the foot switch button, when the handle is in forward or backward position, step down the foot switch to move the car forward or backward, and release the foot switch to stop the car.
- 5) Charging protection function: All functions needing to be powered by the battery will fail when the battery is being charged.
- 6) Forward / backward brake function: It has relay brake function whether it is moving forward or moving backward or parking.
- 7) Turn the auxiliary pull wheel at the bottom of the car out, and turn the pull handle at the front bottom of the car out to pull it away.

Normal operation:

1) Foot switch mode

- A. Press the main power switch button
- B. Press the foot pedal button
- C. Select the forward / reverse direction
- D. Select the speed gear
- E. Step on the pedal to start

2) Remote control code-matching operation

- A. Press the main power switch button to turn it on (Coding will be valid within two minutes after powering on)
- B. Simultaneously keep pressing the speed change button and sudden brake button of the remote control for 5 seconds; if the lamp of first gear, second gear and third gear twinkles, it will indicate that the code-matching action is transmitted; it will indicate that the codes are matched successfully until the lamp is on and stops twinkling; when the code-matching action is received, the front wheel will rotate leftwards for 1s and rightwards for 1s.

3) Remote control function

- A. Forward / Backward button
- B. Left/right movement button
- C. Sudden brake button
- D. Speed change button
- E. It will enter the sleep state if no operation occurs within 1 min. You can press any button to reawaken it.

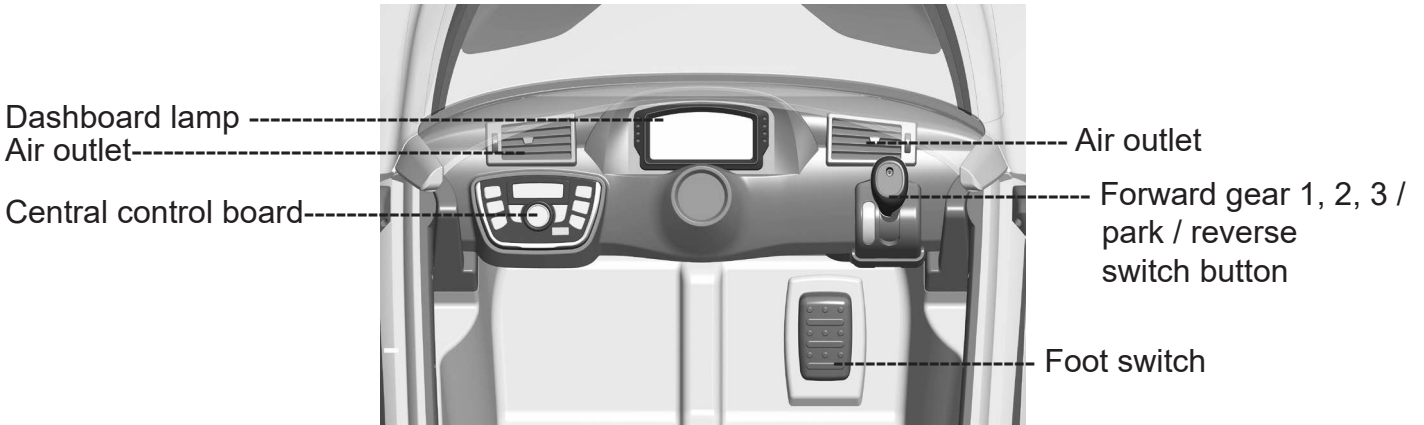

2.4G remote control

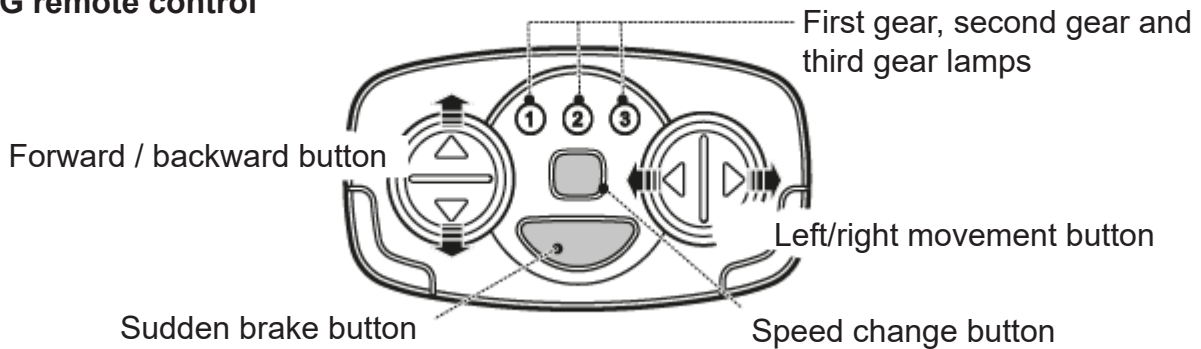

Pull the car



2. Functions on the central control board:

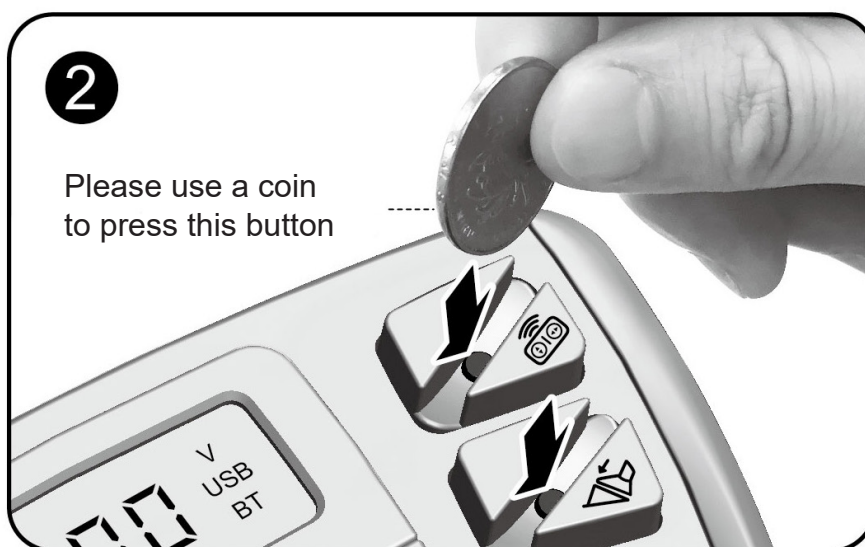
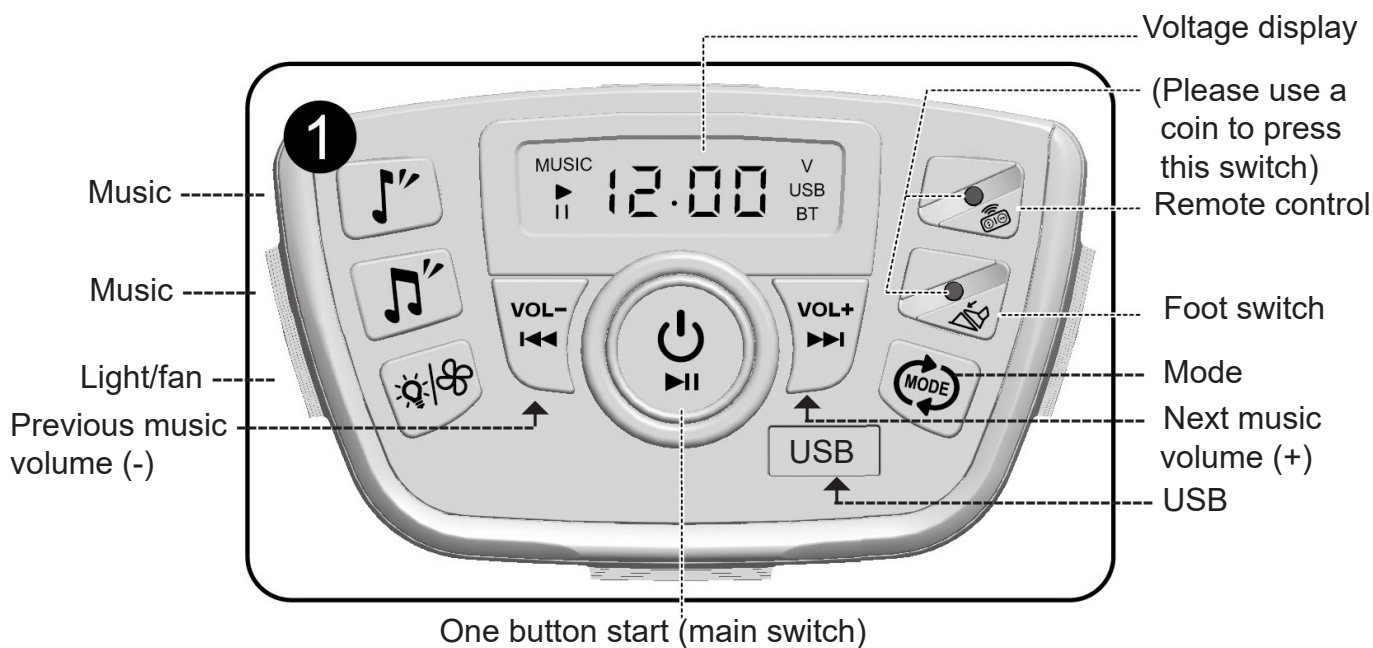

Please use a coin to press the button (remote control button, pedal button) on the main control panel.

1) One-button start button:

1. Press this button to turn on the main power, and the system is in standby mode, and the trumpet gives a sound of engine. Red light of one button start button and green light of foot switch mode button will be on, displaying "00.00" with "V", and the normal voltage will be displayed after the engine sound; then the English prompt sound of "music player" music is played, and the music button will be invalid until the prompt sound is over.
2. After pressing this button for 2 seconds, the main power will be cut off and the system will be shut down.

2) Music button:

Under MUSIC play mode, press this button to play a song, and the green light of this button is on; press this button again to play the next song; there are 2 music buttons, each button will play 3 songs repeatedly.

3) Previous\Volume - Button:

In MUSIC USB BT mode: short press this button, the green light of this button will be on for a short period of time and it will change to the previous music; long press this button for 2 seconds without release, the green light of this button will be on, the volume will be decremented, the volume value on display will decrease from U30 to U00. Each time of starting, the default volume value will be U25.

4) Next music \ Volume+ button:

1. In MUSIC USB BT mode: short press this button, the green light of this button will be on for a short period of time and it will change to the next music; long press this button for 2 seconds without releasing, the green light of this button will be on; the volume will increase and the volume value on the display will be displayed incrementally from U00 to U30.
2. Each time of starting, the default volume value will be U25.

5) Light / fan button:

The start button is in "off" mode by default, press once to turn on the light, and the green light will be on; press again to turn on the fan, and the light will be off; press the button for the third time to turn on both the light and fan; press the button for the fourth time to turn off both the light and fan, and at the same time, the green light of this button will be off.

6) Foot switch button:

1. It is by default in the foot switch mode, and the green light of this button will be on; then turn on the gear, and step on the foot switch to start and loose the foot switch to slow down the car; press the remote control button to stop the car forcefully. (The car can't be started by foot switch when it is stopped by the remote controller!)
2. Safety protection function: Before starting the car by stepping on the accelerator or switching from the remote control mode to the footswitch mode, you must first loosen the accelerator pedal and then step on it.

7) Remote control button: When this button is pressed, the system will switch to the remote control mode, and the green light will be on, then the remote controller can be used to drive the car.(At this time, stepping on the accelerator pedal is unavailable!)

8) Mode switch button:

	<p>1. It is by default the built-in music play mode, and there is "music player" English prompt sound, and the display "MUSIC" will be always on;</p> <p>2. Press this button and switch to USB mode, and there is "USB mode" English prompt, and "USB" on display will flash (Flash when USB is not connected, and it will be always on when it is connected to USB);</p> <p>3. Press this button again and switch to BT Bluetooth mode, and there is "bluetooth mode" English prompt, "BT" on display will flash (Flash when Bluetooth is not connected, and it will be always on when Bluetooth is connected);</p> <p>4. Press this button again and switch back to the built-in music playback mode.</p> <p>(It will be Press USB mode Press BT mode Press Music mode Loop) as such</p>
--	---

9) Display function

Four digits display:

1. The middle four digits display the voltage of the battery in real time; it will display the volume change in adjusting the volume (U00-U30); which song (0001-9999) in USB music will be displayed during USB playback.

2. The function icons on both sides of the display are "MUSIC, USB, BT, V, ►, = ", and the mode or state in which it lies will be displayed by its corresponding icon.

10) Bluetooth playback function:

- 1. In Bluetooth mode, after connecting Bluetooth, the "BT" on display will be always on, and then the audio file in the Bluetooth device can be played.
- 2. When Bluetooth is disconnected, there is a "dingding" prompt tone, and "BT" on display will flash.
- 3. Name of Bluetooth: CHILOKBO

11) USB playback function:

In USB mode, after connecting USB, the "USB" on the display will be always on, and then the audio file in USB can be played.

12) Steering wheel button:

The middle is the horn sound button, which will be sounded in any audio playback mode; press and hold this button, the horn will sound continuously.

16) Sleep function: The system will enter sleep mode when it is without driving for 30 min, and the central control board will automatically shut down, and all functions will turn off!

13) Low voltage protection function:

When the voltage is as low as 8V, the central control board will automatically power off and the car will stop automatically. Please charge as soon as possible!

14) Charging and power-off function:

When charging the car, the central control board will automatically power off. All functions will be turned off, and the car cannot be started!

Battery and Charger Operating Guide

1. The charging socket is located at the lower part of the car seat.

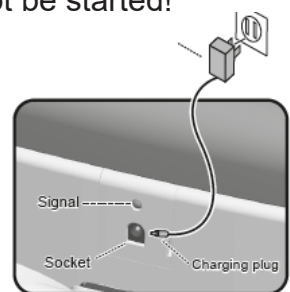

Montering og betjeningsvejledning



Læs betjeningsvejledningen grundigt, før anvendelse af produktet

BMW-logoet og BMW-ordmærket er varemærker tilhørende BMW AG og anvendes under licens.

Passende alder:	3-6 år	Batteri:	DC 12V / 7AH
Maks. belastning:	30 kg	Bilens størrelse:	130,7 x 69,1 x 48,8 cm
Hastighed:	2,5 - 3,4 - 4,2 km/h	Karton mål:	135,5 x 65 x 35 cm
Materiale:	Metal og plastik	Optimal temperatur:	0 - 40°
Oplader:	DC 15V / 800 mA	Opladningstid:	8 - 12 timer
	Input: AC 100-240V		

Vores produkter opfylder følgende standarder
ASTM F963; GB6675,GB19865; EN71 og EN62115 standard.

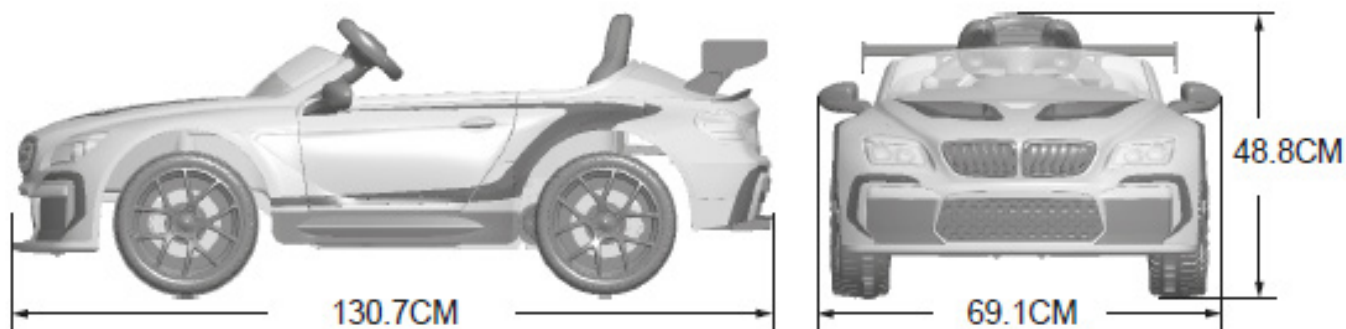

Indholdsfortegnelse:

1. Produktspecifikationer
2. Delliste
3. Samle diagram
4. Installation og udskiftning af batterier i fjernbetjeningen
5. Funktion og anvendelse
6. Betjeningsvejledning til batteri og oplader

Produktspecifikationer:







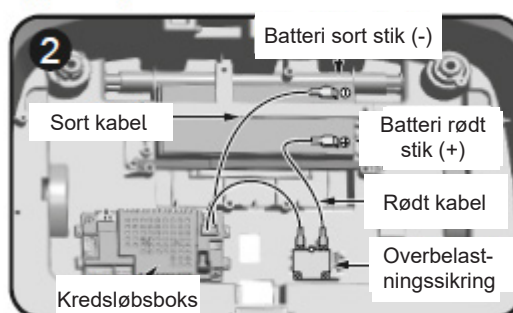
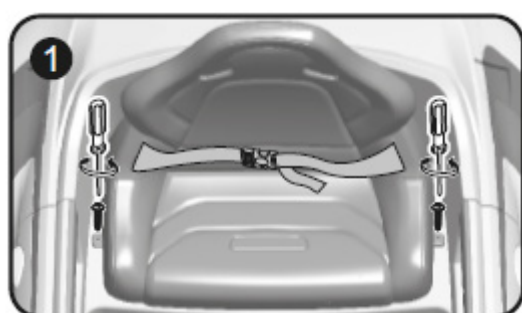



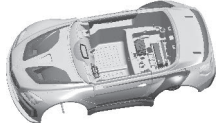









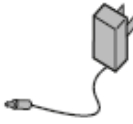

1. Dette produkt er velegnet til børn i alderen 3-6 år, og bør kun anvendes under opsyn af en voksen!
2. Produktdimensioner: 130,7 × 69,1 × 48,8 CM
3. Produktets maksimale belastningsvægt: 30 kg
4. Produktoplader: indgang AC 100-240V (50/ 60Hz),
5. Opladningsbatteri: (1 batteri) kan typisk oplades / aflades 200 gange
6. Fjernbetjening og manuelle koblingsfunktioner, 2.4G en-til-en fjernbetjeningsfunktion
7. Fjernbetjeningens strømforsyning: alkaline batterier 2 x AAA
8. Anvendelses temperatur: 0-40°

Overbelastningssikring funktion:

1. Overbelastningssikringen er monteret under sædet. Du kan se det ved at løsne skruerne på sædet (som vist på figuren) og tage sædet væk.
2. Når bilen bliver overbelastet, afbryder sikringen automatisk kredsløbet (dette for at beskytte kredsløbet); når overbelastningen er væk, forbindes kredsløbet automatisk igen.
3. Når der strøm på batteriet og bilen ikke kan køre, kontroller om kredsløbet er afbrudt eller kortsluttet.



Delliste

<p>1. Karrosseri</p> 	<p>9. Ryglæn</p> 	<p>17. Skruer i styretøjets gearkasse 2 stk.</p> 
<p>2. Frontrude</p> 	<p>10. Spoiler</p> 	<p>18. Skruer for bakspejle 4 stk.</p> 
<p>3. Rat</p> 	<p>11. Forhjulsakselramme</p> 	<p>19. Låsemøtrik for forhjuls aksel (5mm) 2stk.</p> 
<p>4. Bakspejle</p> 	<p>12. J-formet styrestang</p> 	<p>20. Låsemøtrik for rattet (5mm)</p> 
<p>5. Gearstang</p> 	<p>13. Baghjulsaksel</p> 	<p>21. Oplader</p> 
<p>6. Forhjul (2 stk.)</p> 	<p>14. Skruer for forhjulsaksel (5 x 13PM) 2 stk.</p> 	<p>22. Fjernbetjening</p> 
<p>7. Baghjul med gummi (2 stk.)</p> 	<p>15. Skruer for rat (5 x 15)</p> 	
<p>8. Sæde</p> 	<p>16. Sæde- og ryglænskruer 4 stk.</p> 	

Samlevejledning

1. Montering af forakselramme, bagaksel og hjul

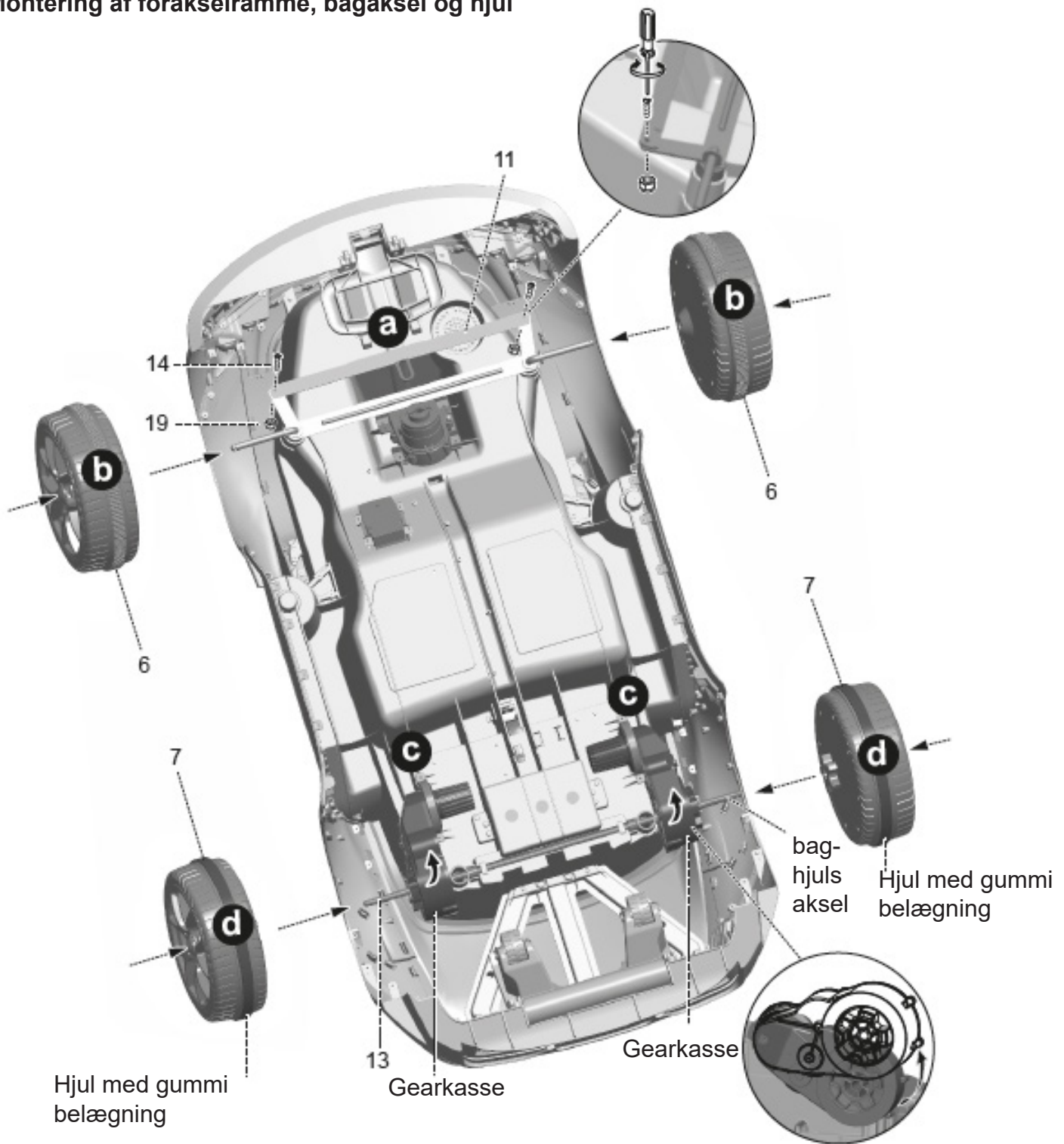

- A.** Monter forakselrammen (del 11) på viste sted og fastgør rammen med skruer (del 14) og med låsemøtrikker (del 19). (Spænd ikke mere end rammen kan svinge frit i begge retninger)
- B.** Sæt forhjulene (del 6) på forhjulsakslen.
- C.** Drej motorgearkassen i viste retning, angivet med pilen, indtil motorgearkassens hul flugter med karrosseriakselhullet, og sæt derefter baghjulsakslen (del 13) på plads.
- D.** Sæt baghjulene (del 7) på bagakslen.

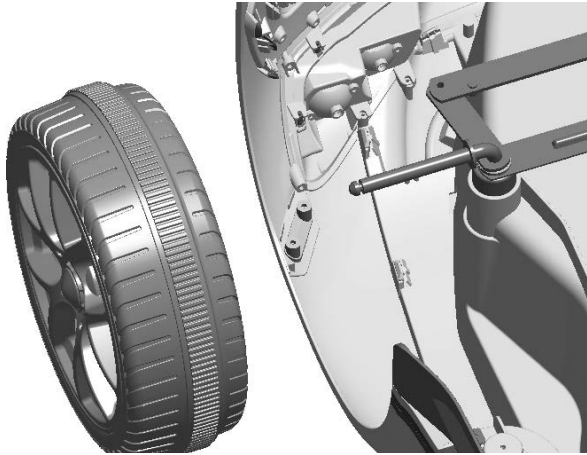

Når hjulene skal monteres, skal du trykke på hjulets midterknop, sætte hjulet på forakslen og klikke det på plads. Tryk på hjulets midterknop for at afmontere hjulet.

2. Installation af J-formet stang (ratstamme)

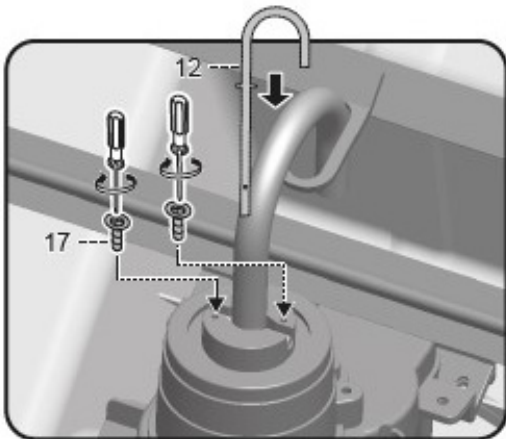

Vend bilen på siden. Sæt den J-formede jernstang (del 12) i øjet på forhjuls aksel rammen. Fastgør ratstammen med de 2 skruer (del 17) som vist på tegningen.

3. Montering af bakspejle

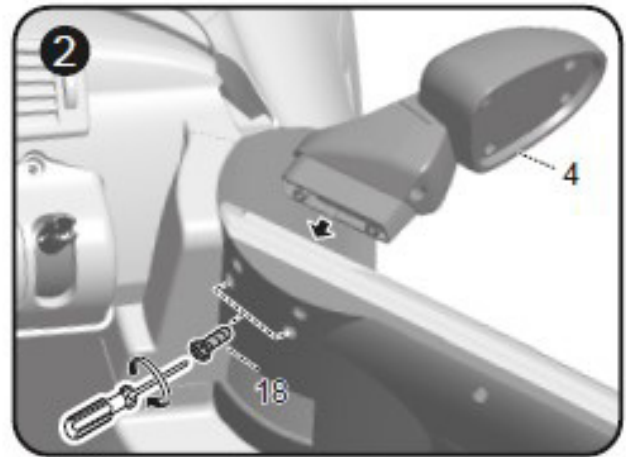
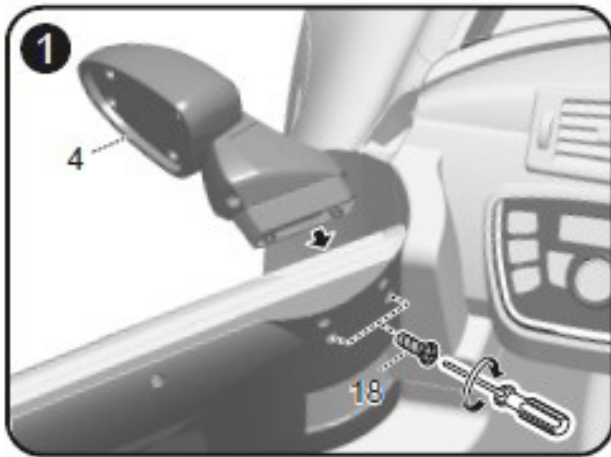

Åbn døren, monter spejlene (del 4) i den angivne position, som vist på tegningen med skruer (del 18) .

4. Montering af rat og gearstang

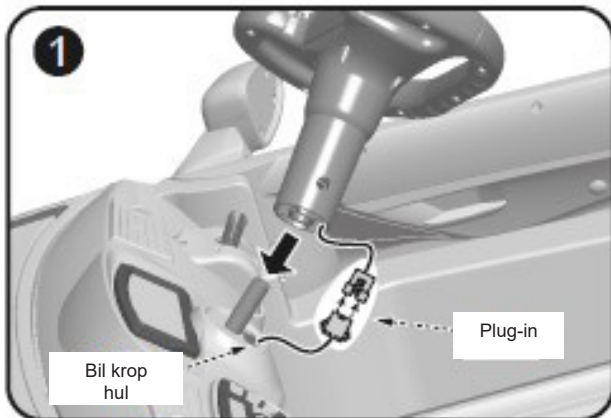

Sæt ledningen fra bilens karrosseri og rat sammen. Skjul ledningen i bilens karrosseri som vist på tegningen.

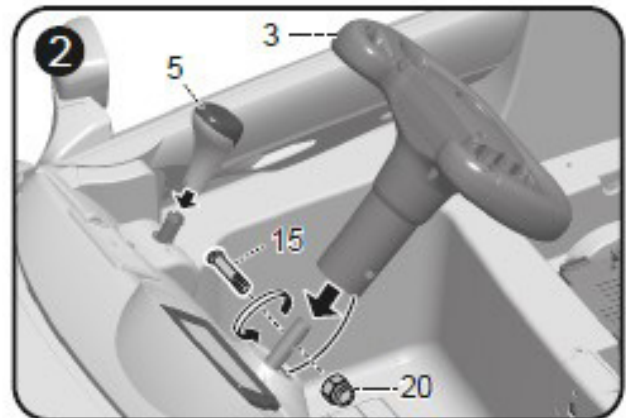

Sæt rattet (del 3) på ratstammen og fastgør rattet med rat skruen (del 15) og rattets låsemøtrik (del 20); sæt derefter gearstangen (del 5) i den angivne position, og tryk godt ned til den sidder fast.

5. 5. Installation af strøm

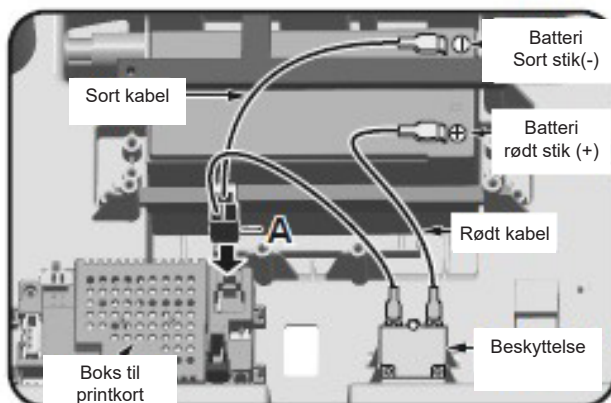

Sæt stik A i kredsløbsboksen og tryk stikket i bund.

6. Monter sæde og ryglæn.

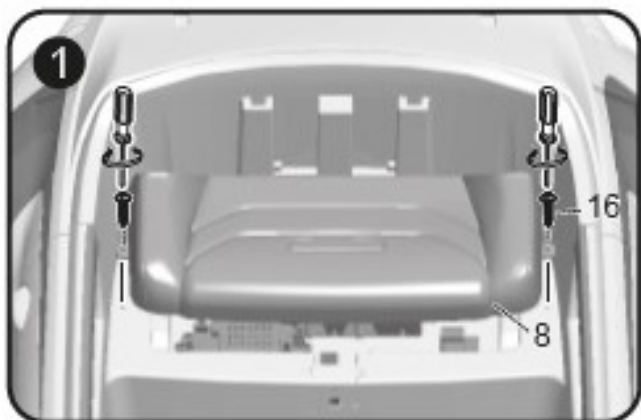

Når strømforsyningen er etableret, sættes sædet (del 8) på plads og fastgøres med skruberne (del 16).

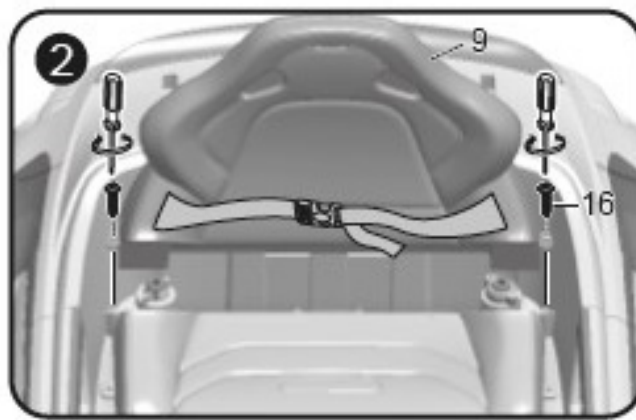

Sæt ryglænet (del 9) på plads og fastgør dette på karrosseriet (som vist på figuren) med de 2 skruer (del 16).

7. Montering af forrude og spoiler

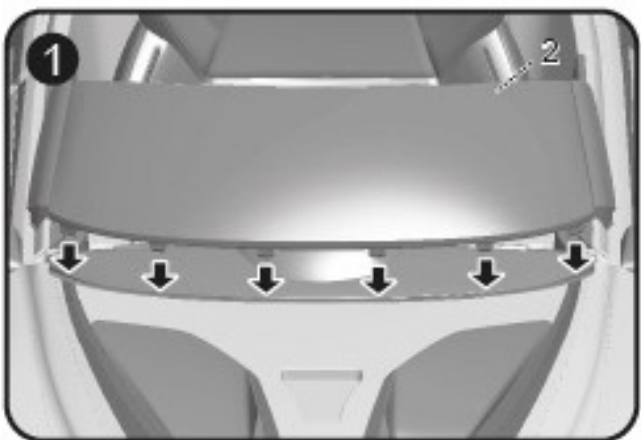

Monter forruden (del 2) på den angivne position på fronten af bilen. Vær opmærksom at alle tapper er korrekt placeret før ruden trykkes på plads.

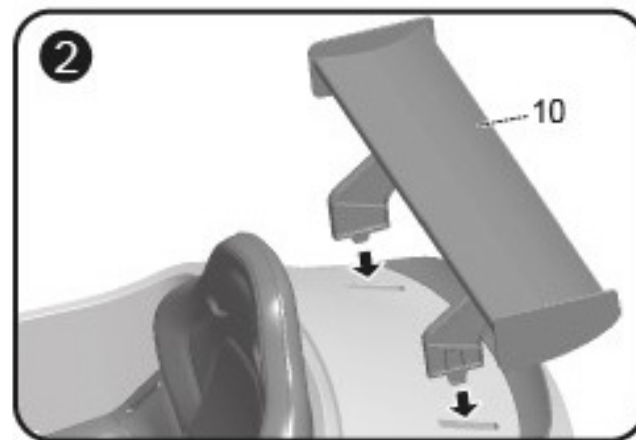

Placer spoileren (del 10) i den retning som vist på tegningen og tryk den fast til karrosseriet.

8) Åbn bildøren

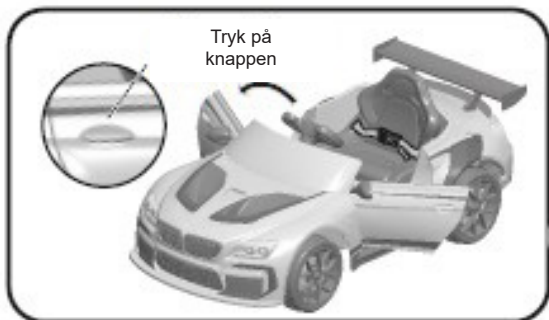

Tryk på knappen og åben døren.

IV. Installation og udskiftning af batterier til fjernbetjeningen.

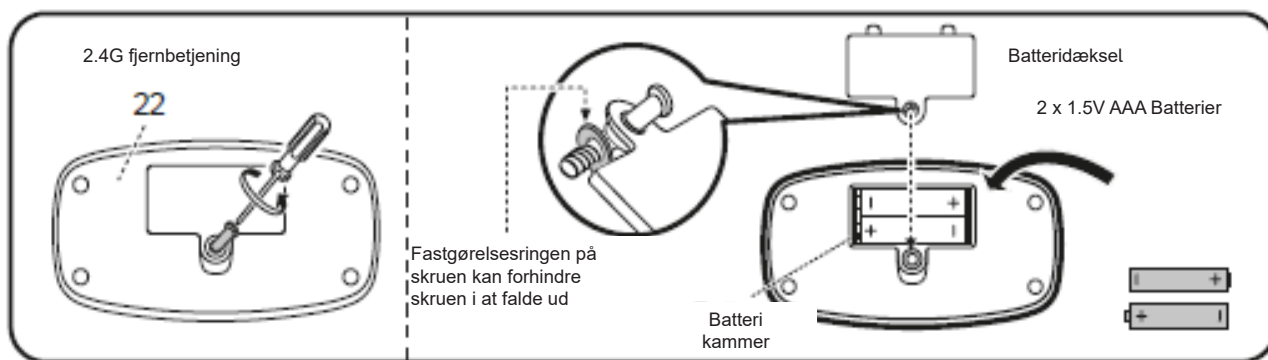

Skru batteridækslet af på fjernbetjeningen (del 22), åbn batteridækslet, sæt 2 AAA-batterier ind i batterikammeret (kontroller polaritet) sæt dækslet på igen og fastgør dette med skruen.

V. Funktion og drift

1. Hovedfunktioner:

- 1) Der er mulighed for at køre bilen via fjernbetjening og eller via pedal / Speeder.
- 2) Baghjuls trukket: Stærk motor med kraftfuld frem og tilbagedrift.
- 3) Frem og tilbage drift funktion: Der er tre fremadgående gear/hastigheder, neutralt gear og bakgear, placeret i højre side bilen (hvert gear har sit eget LED-lys på displayet)
- 4) Fodkontaktfunktion: Tryk på fodkontaktknappen på instrumentbrættet, sæt gearstangen i frem- eller tilbagedrift position, tråd på speederen for at flytte bilen enten frem eller tilbage. Slip speederen for at stoppe bilen.
- 5) Opladning: Alle batteridrevne funktioner, der drives af batteriet, slås fra, når batteriet oplades.
- 6) Træk hjælpetrækehjulet i bunden af bilens bagende ud. Træk derefter håndtaget ud i bunden af bilens front. Nu kan bilen trækkes væk.

Anvendelse:

1) Med fodpedal (speeder) (se tegning næste side)

- A. Tryk på start knappen B. Tryk på fodpedalen knappen
C. Vælg kørselsretning frem/tilbage D. Vælg hastighed 1,2 eller 3 E. Træd på pedalen (speederen)

2) Med fjernbetjening:

- A. Tryk på start knappen i bilen.
B. Tryk samtidig på hastighedsændrings knappen og bremseknappen på fjernbetjeningen i 5 sekunder. LED hastighedslysene blinker, det betyder at matchning mellem fjernbetjening og bil foregår. Når LED lyset stopper med at blinke er der forbindelse mellem de 2 enheder. Succes fuld matchning indikeres ved at forhjulene drejer 1 sekund mod venstre og 1 sekund mod højre.

3) Fjernbetjeningsfunktion

- A. Frem / Tilbage kørselsknap. B. Venstre/højresvingsknap. C. Bremseknap
D. Hastighedsændringsknap. E. Fjernbetjeningen går i dvaletilstand, hvis der ikke sker nogen handling inden for 1 min. Tryk på en vilkårlig knap for at aktivere den igen.



2.4G fjernbetjening

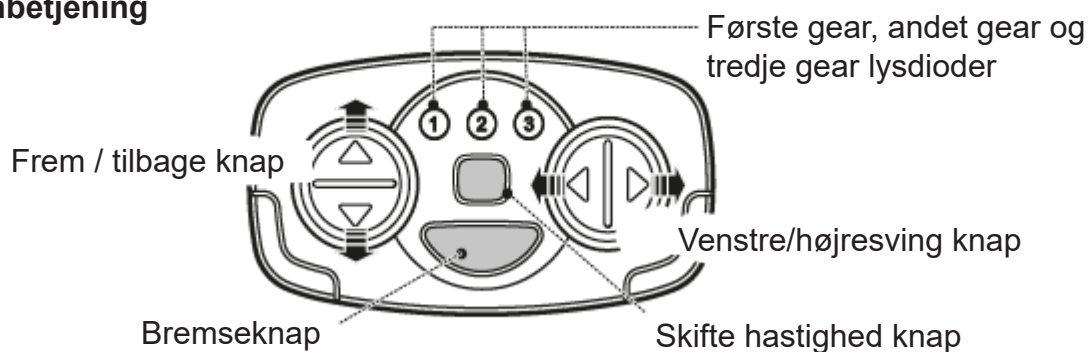

Træk bilen



2. Funktioner på instrumentbrættet:

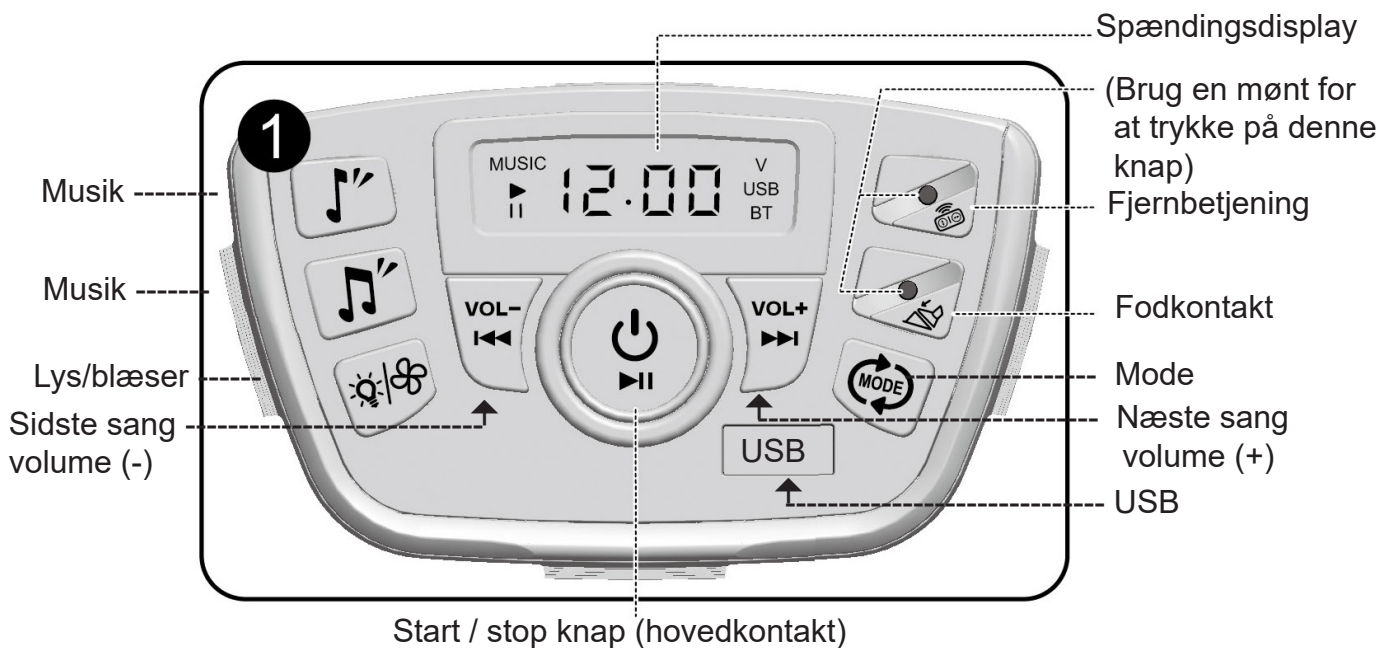

Brug en mønt til at trykke på knappen (fjernbetjening, pedalknap) på hovedkontrolpanelet.

1) Hovedkontakt Start / stop knap:

1. Tryk på hovedkontakten og bilen er nu i standby tilstand. Bilen afgiver en motorlyd. Rødt lys på hovedkontakten og grønt lys på fodkontakten. Spændingsdisplayet viser "00,00" V, den normale spænding vises efter motorlyden..
2. Tryk på hovedkontakten i 2 sekunder, herefter afbrydes/slukkes for bilen.

2) Musikknap:

Tryk på denne knap for at afspille en sang, det grønne lys på denne knap vil lyse. Tryk på knappen igen for at afspille den næste sang. Der er 2 musik knapper, hver knap vil spille 3 sange gentagne gange.

3) Volume - knap: hør forrige nummer eller skru ned for lyden

1. kort tryk på denne knap, det grønne lys på knappen vil være tændt i en kort periode, og der skiftes til foregående musik nummer. Længere tryk på denne knap (2 sekunder) det grønne lys på knappen vil være tændt, lydstyrken bliver reduceret.

4) Volume knap: hør næste nummer eller skru ned for lyden

1. kort tryk på denne knap, det grønne lys på knappen vil være tændt i en kort periode, og der skiftes til næste musik nummer. Længere tryk på denne knap (2 sekunder) det grønne lys på knappen vil være tændt, lydstyrken bliver forøget.

5) Lysknap:

Tryk på knappen og lyset vil tænde (grønt lys på knappen lyser) tryk igen på knappen og lyset slukker.

6) Fodkontakt knap:

1. Tryk på fodkontakt knappen, grønt lys tændes, sæt bilen i gear og træd på speederen. Bilen kører, løft foden fra speederen og bilen sagtner farten. Ønskes en brat opbremsning af bilen, tryk på bremseknapen på fjernbetjeningen. (Bilen kan ikke startes med fodkontakt knappen, når bilen er stoppet ved hjælp af fjernbetjeningen!)
2. Sikkerhedsfunktion: Før du kan starte bilen ved at træde på speederen eller skifte fra fjernbetjeningen til fodkontakttilstand, skal du først løfte foden fra speederen.

7) Fjernbetjeningsknap:

(remote control) Når der trykkes på denne knap, skifter systemet til fjernbetjeningstilstand, og det grønne lys på knappen tændes. Nu bruges fjernbetjeningen til at køre bilen. (speeder pedalen er ude af funktion)

8) Mode knap:

1. Tryk på knappen og skift mellem musikafspilningstilstand og MP3 tilstand.
2. På displayet vises, hvilken tilstand musik afspilleren er i. Ved MP3 tilstand blinker lyset på displayet, når MP3 stikket ikke er tilsluttet, og vil lyse konstant, når MP3 stikket er tilsluttet.
3. Tryk på denne knap igen, og skift tilbage til den indbyggede musikafspilningstilstand.

9) Display funktioner

1. De midterste fire cifre på displayet viser batteriets spændings tilstand i Real-time.
Ved justering af volumen vises lydstyrken.
2. Funktionsikonerne på begge sider af skærmen er "MUSIC, MP3 og V=Volt

10) Rat-knap:

I midten er rattet sidder hornet. Tryk på knappen og hornet tuder. Tryk og hold knappen nede og hornet tuder kontinuerligt.

11) Dvalfunktion:

Systemet går i dvaletilstand, når bilen ikke anvendes i 30 minutter, instrument brættet vil slukke og alle funktioner vil lukkes ned!

12) Lavspændings beskyttelsesfunktion:

Når spændingen er så lav som 4,5V, vil instrument brættet automatisk slukke og alle funktioner på bilen vil lukke ned automatisk. Oplad venligst hurtigst muligt!

13) Opladningsslukke funktion:

Ved opladning af bilen vil alle funktioner lukke ned, og bilen kan ikke starte!

Betjeningsvejledning til batteri og oplader

1. Ladestikket er placeret forinden af autostolen.
Sæt stikket i udtaget på bilen og i dit 230 volt udtag på væggen.

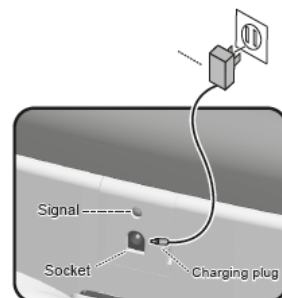

Monterings- och instruktionsmanual



Läs instruktionsmanualen noggrant innan produkten används

BMW-loggan och BMW-ordmärket är varumärken tillhörande BMW AG och används under licens.

Passande ålder:	3-6 år	Batteri:	DC 12V / 7AH
Maxbelastning:	30 kg	Bilens storlek:	130,7 x 69,1 x 48,8 cm
Hastighet:	2,5 - 3,4 - 4,2 km/h	Kartongmått:	135,5 x 65 x 35 cm
Material:	Metall och plast	Optimal temperatur:	0 - 40°
Laddare:	DC 15V / 800 mA	Laddningstid:	8 - 12 timmar
	Input: AC 100-240V		

Våra produkter följer följande standarder
ASTM F963; GB6675,GB19865; EN71 och EN62115 standard.

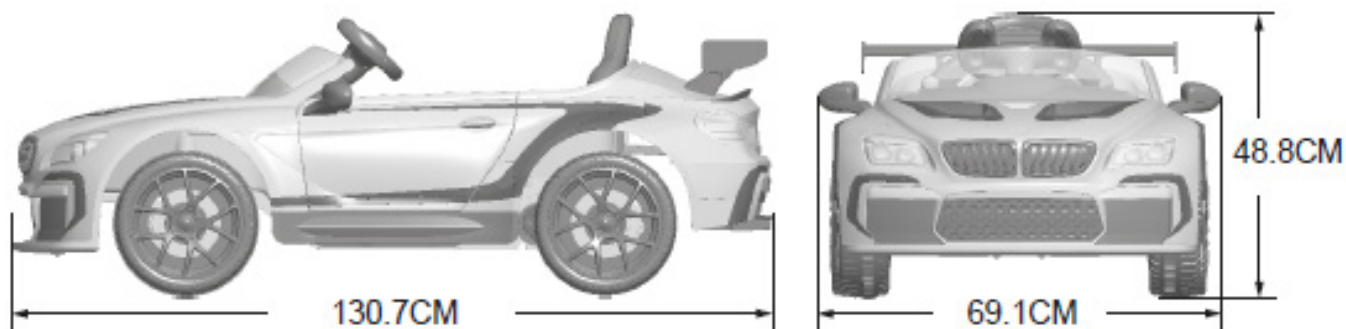

Innehållsförteckning:

1. Produktspecifikationer
2. Dellista
3. Monteringsdiagram
4. Installation och byte av batterier i fjärrkontrollen
5. Funktion och användning
6. Användningsinstruktioner till batteri och laddare

Produktspecifikationer:







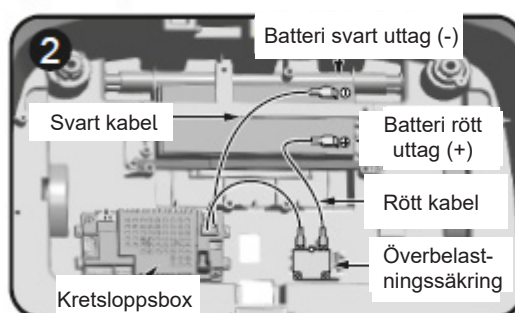
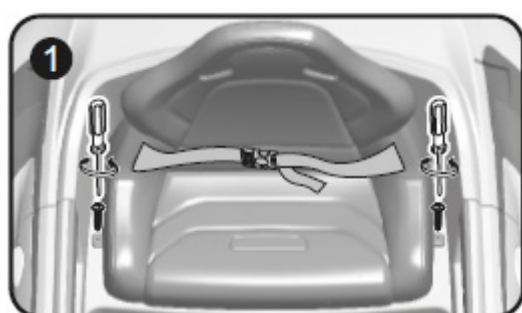













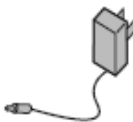

1. Denna produkt är lämplig till barn i åldern 3-6 år, och bör endast användas under en vuxens uppsyn!
2. Produktdimensioner: 130,7 × 69,1 × 48,8 cm
3. Produktens maximala belastningsvikt: 30 kg
4. Produktladdare: ingång AC 100-240V (50/ 60Hz)
5. Laddningsbatteri: (1 batteri) kan typiskt laddas/urladdas 200 gånger
6. Fjärrkontroll och manuella kopplingsfunktioner: 2,4G en-till-en-fjärrkontrollfunktion
7. Fjärrkontrollens strömförsörjning: alkalina batterier 2 x AAA
8. Användningstemperatur: 0-40°

Överbelastningssäkringsfunktion:

1. Överbelastningssäkringen är monterad under sätet. Du kan se den genom att lossa skruvarna på sätet (som visat på figuren) och avlägsna sätet.
2. När bilen blir överbelastad avbryter säkringen automatiskt kretsloppet (detta för att skydda kretsloppet); när överbelastningen är borta ansluts kretsloppet automatiskt igen.
3. När det finns ström i batteriet och bilen inte kan köra, kontrollera om kretsloppet är avbrutet eller kortslutet.



Dellista

<p>1. Kaross</p> 	<p>9. Ryggstöd</p> 	<p>17. Skruvar till styrväxellådan 2 st.</p> 
<p>2. Vindruta</p> 	<p>10. Spoiler</p> 	<p>18. Skruvar till backspeglar 4 st.</p> 
<p>3. Ratt</p> 	<p>11. Framhjulsaxelram</p> 	<p>19. Låsmutter till framhjulsaxel (5 mm) 2 st.</p> 
<p>4. Backspeglar</p> 	<p>12. J-formad styrstång</p> 	<p>20. Låsmutter till ratten (5 mm)</p> 
<p>5. Växelspak</p> 	<p>13. Bakhjulsaxel</p> 	<p>21. Laddare</p> 
<p>6. Framhjul (2 st.)</p> 	<p>14. Skruvar till framhjulsaxel (5x13 PM) 2 st.</p> 	<p>22. Fjärrkontroll</p> 
<p>7. Bakhjul med gummi (2 st.)</p> 	<p>15. Skruvar till ratt (5x15)</p> 	
<p>8. Säte</p> 	<p>16. Säte- och ryggstödsskruvar 4 st.</p> 	

Monteringsvägledning

1. Montering av frontaxelram, bakaxel och hjul

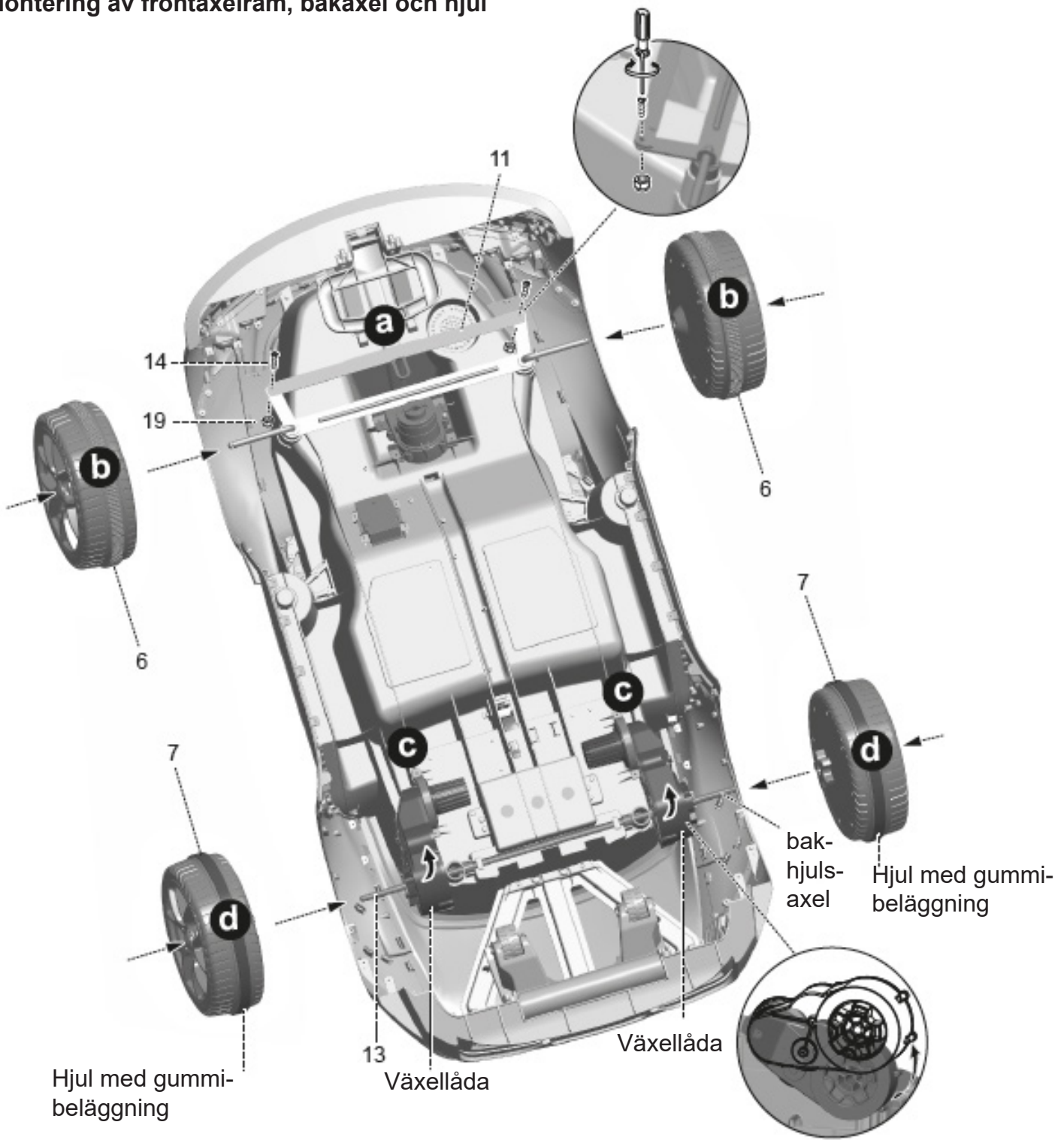

- A.** Montera frontaxelramen (del 11) på visad plats och fäst ramen med skruvar (del 14) och med låsmutter (del 19). Spänn inte mer än att ramen kan svänga fritt i bägge riktningar.
- B.** Sätt framhjulen (del 6) på fronthjulaxeln.
- C.** Vrid motorväxellådan i visad riktning, angivet med pilen, tills motorväxellådans hål passar med karossaxelhålet, och sätt därefter bakhjulaxeln (del 13) på plats.
- D.** Sätt bakhjulen (del 7) på bakaxeln.

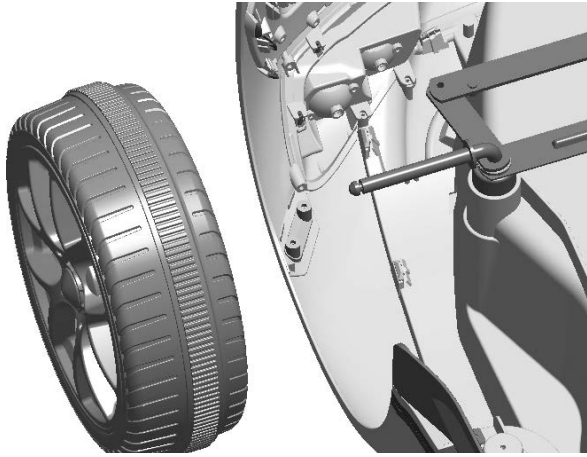

När hjulen ska monteras ska du trycka på hjulets mittknapp, sätta hjulet på frontaxeln och klicka det på plats. Tryck på hjulets mittknapp för att avmontera hjulet.

2. Installation av J-formad stång (rattstam)

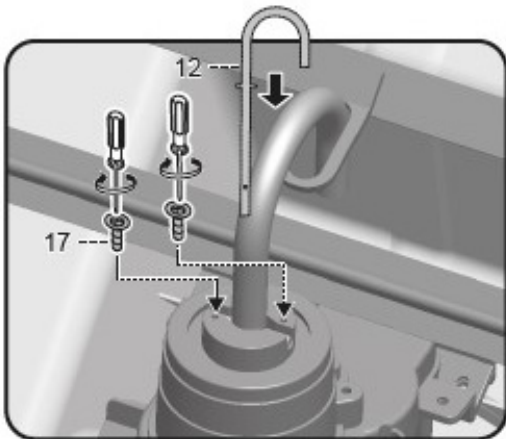

Vänd bilen på sidan. Sätt den J-formade järnstången (del 12) i ögat på fronthjulsaxelramen. Fäst rattstammen med de två skruvarna (del 17) som visat på teckningen.

3. Montering av backspeglar

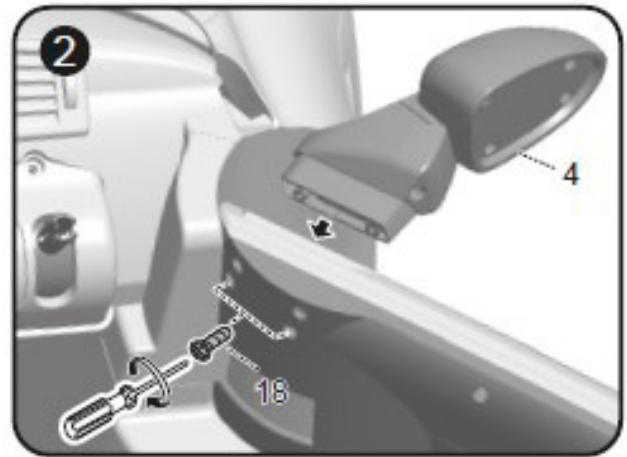
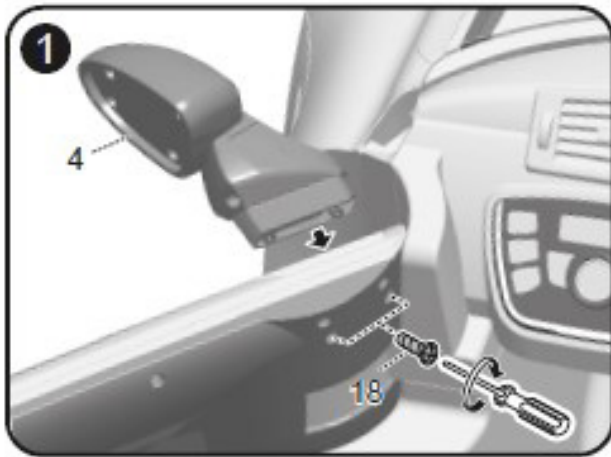

Öppna dörren, montera speglarna (del 4) i den angivna positionen som visat på teckningen med skruvar (del 18).

4. Montering av ratt och växelspak

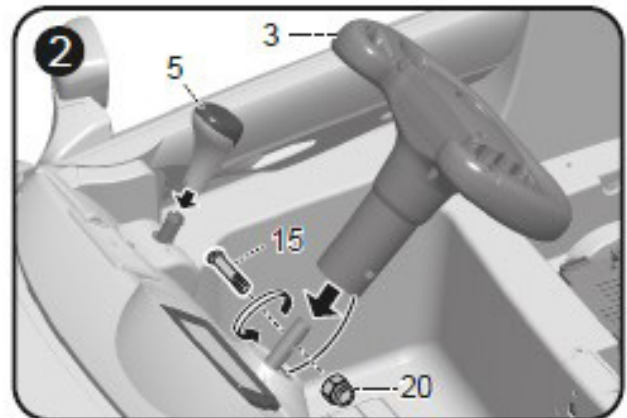
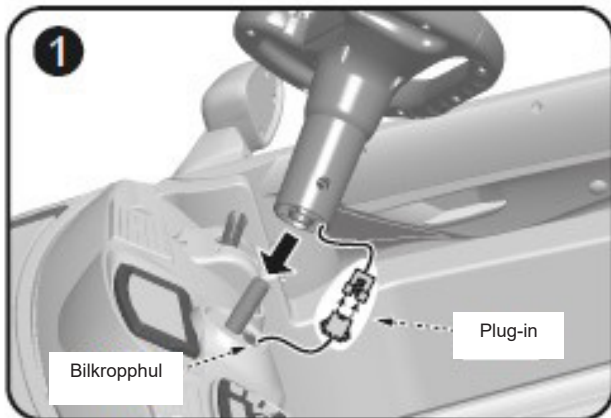

Sätt ihop sladden från bilens kaross och ratt. Dölj sladden i bilens kaross som visat på teckningen.

Sätt ratten (del 3) på rattstammen och fäst ratten med rattskruven (del 15) och rattens låsmutter (del 20), sätt därefter växelspaken (del 5) i den angivna positionen och tryck ner ordentligt till den sitter fast.

5. Installation av ström

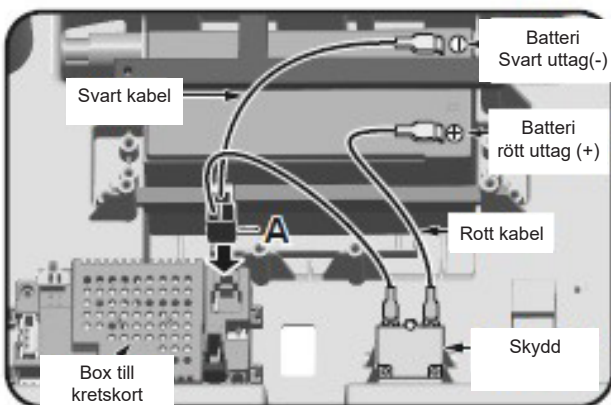

Sätt uttaget i kretskortet (botten).

6. Montera säte och ryggstöd.

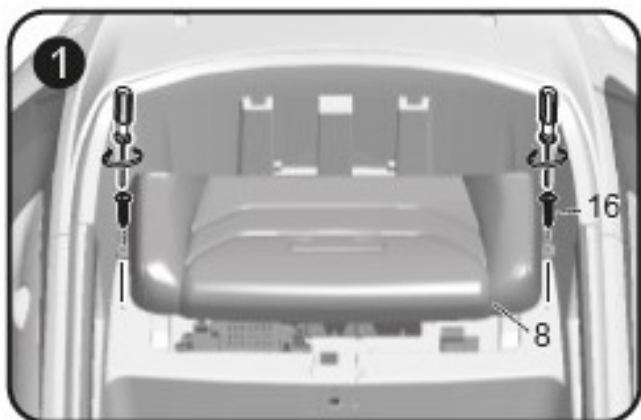

När strömförsörjningen är etablerad sätts sätet (del 8) på plats och fästs med skruvarna (del 16).

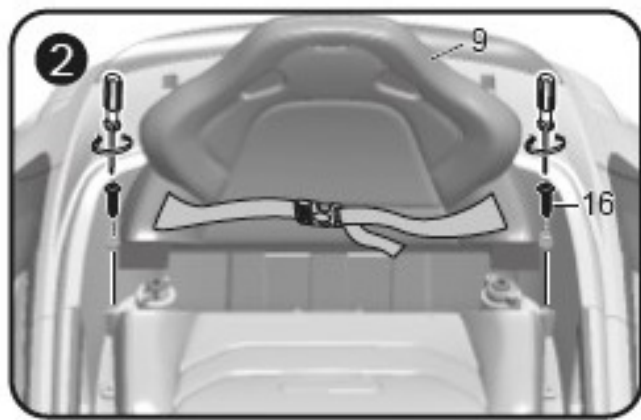

Sätt ryggstödet (del 9) på plats och fäst det på karossen (som visat på figuren) med de två skruvarna (del 16).

7. Montering av vindruta och spoiler

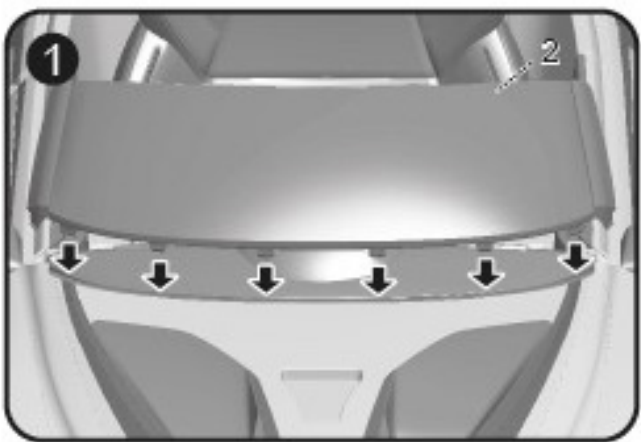

Montera vindrutan (del 2) på den angivna positionen på fronten av bilen. Var uppmärksam på att alla tappar är korrekt placerade innan rutan trycks på plats.

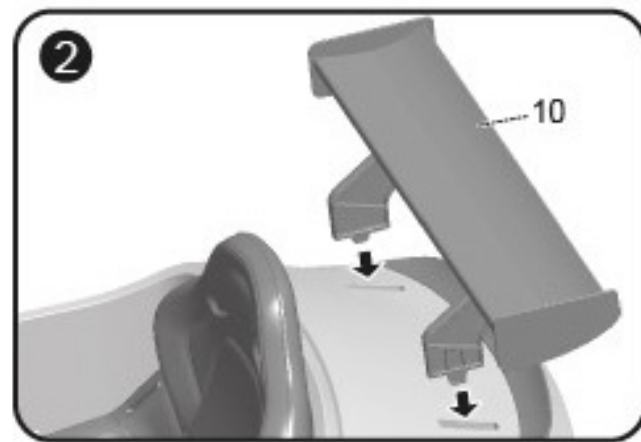

Placera spoilern (del 10) i riktningen som visas på teckningen och tryck fast den på karossen.

8) Öppna bildörren

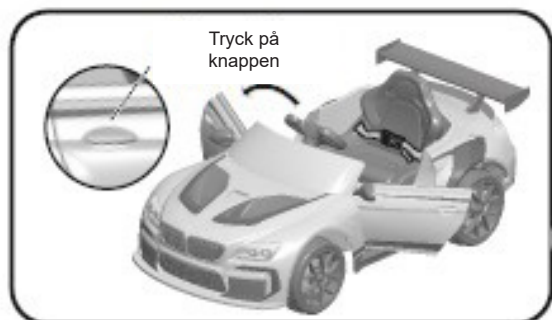

Tryck på knappen och öppna bildörren.

IV. Installation och byte av batterier till fjärrkontrollen.

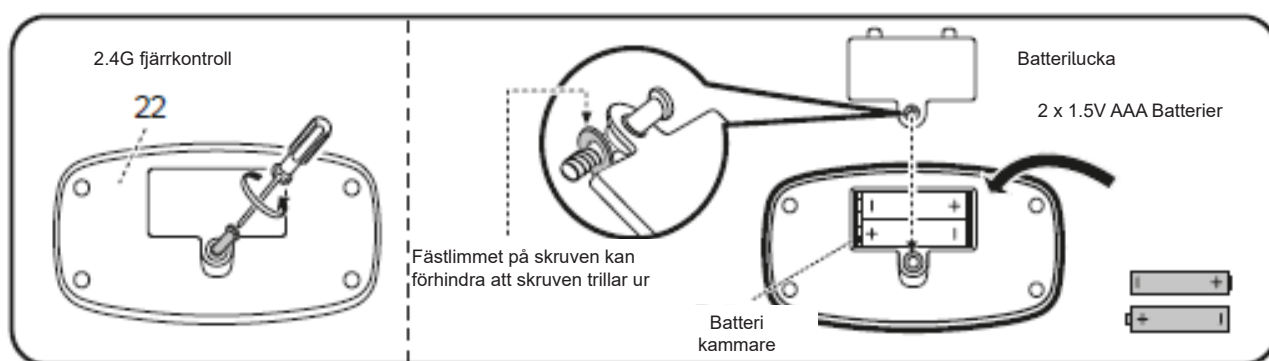

Skruva av batteriluckan på fjärrkontrollen (del 22), öppna batteriluckan, sätt i två AAA-batterier i batterikammaren (kontrollera polaritet), sätt på luckan igen och fäst den med skruven.

V. Funktion och drift

1. Huvudfunktioner:

- 1) Det är möjligt att köra bilen via fjärrkontroll och/eller via pedal.
- 2) Bakhjulsdragen: Stark motor med kraftig fram- och bakåtdrift.
- 3) Fram- och bakdriftfunktion: Det finns tre framåtgående växlar/hastigheter, neutral växel och backväxel, placerade på höger sida av bilen (varje växel har sin egen LED-lampa på displayen).
- 4) Fotkontaktfunktion: Tryck på fotkontaktknappen på instrumentbrädan, sätt växelspaken i fram- eller bakdriftposition och tryck på gaspedalen för att flytta bilen antingen framåt eller bakåt. Släpp pedalen för att stoppa bilen.
- 5) Laddning: Alla batteridrivna funktioner slås av när batteriet laddas.
- 6) Dra ut hjälpdraughjulet i botten av bilens bakände. Dra därefter ut handtaget i botten av bilens front. Nu kan bilen dras bort.

Användning:

1) Med fotpedal (gaspedal):

A. Tryck på startknappen. B. Tryck på fotpedalknappen.

C. Välj körriktning fram/bak. D. Välj hastighet 1, 2 eller 3. E. Tryck på gaspedalen.

2) Med fjärrkontrollen:

A. Tryck på startknappen i bilen.

B. Tryck samtidigt på hastighetsändringsknappen och bromsknappen på fjärrkontrollen i 5 sekunder. LED-hastighetslamporna blinkar. Det betyder att matchningen mellan fjärrkontroll och bil äger rum. När LED-lampan slutar att blinka finns det förbindelse mellan de två enheterna. Lyckad matchning indikeras genom att framhjulen snurrar 1 sekund mot vänster och 1 sekund mot höger.

3) Fjärrkontrollsfunktion:

A. Framåt-/bakåtkörningsknapp. B. Vänster-/högersvängknapp. C. Bromsknapp.

D. Hastighetsändringsknapp. E. Fjärrkontrollen går i dvaltillstånd om ingen handling sker i 1 minut.

Tryck på en godtycklig knapp för att aktivera den igen.

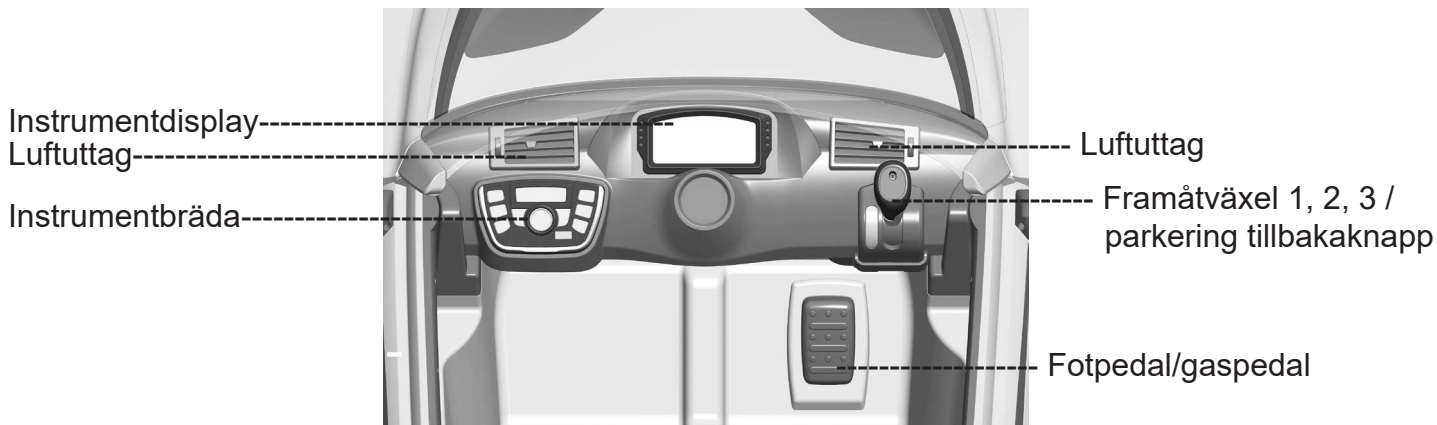

2.4G fjärrkontroll

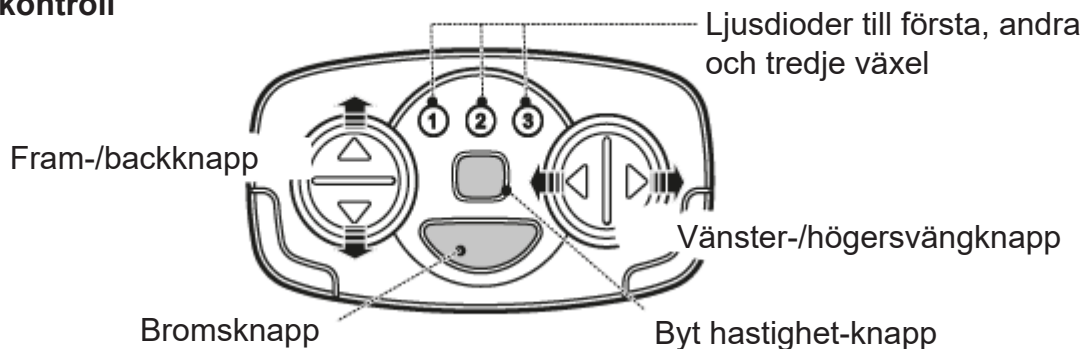

Dra bilen

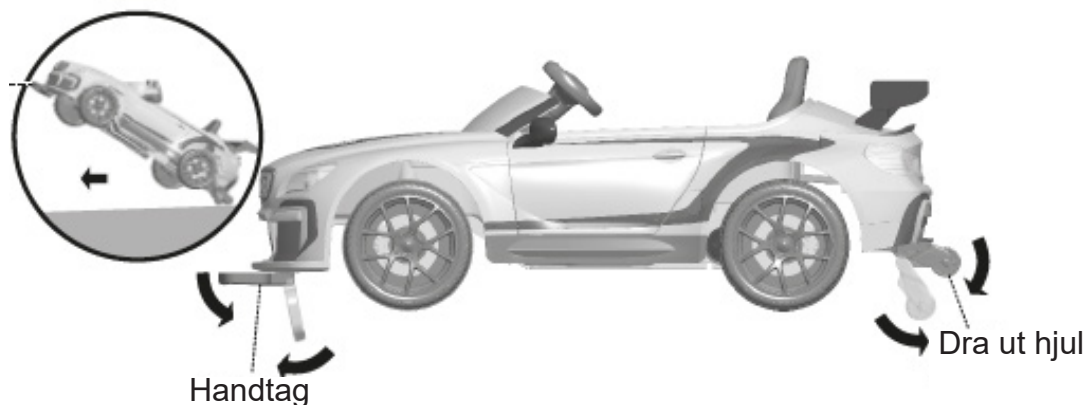

2. Funktioner på instrumentbrädan:

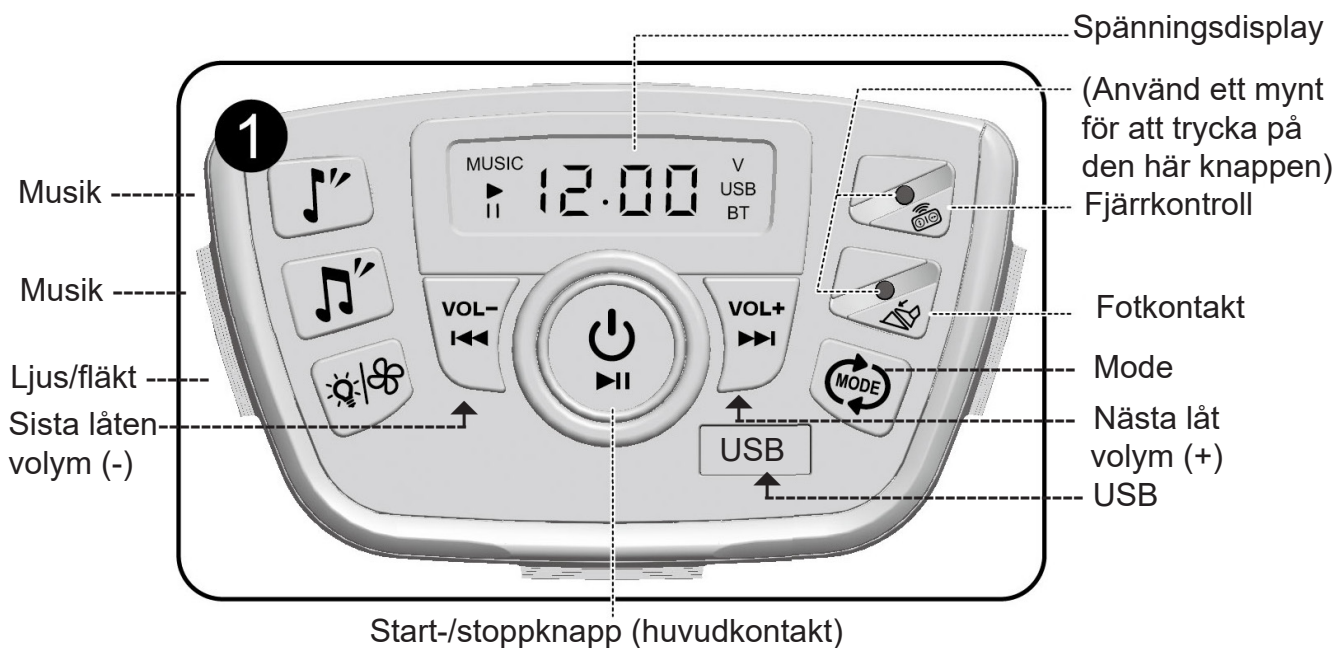

Använd ett mynt för att trycka på knappen (fjärrkontroll knapp, pedalknapp) på huvudkontrollpanelen.

1) Huvudkontakt Start-/stoppknapp:

1. Tryck på huvudkontakten och bilen är nu i standby-tillstånd. Bilen avger ett motorljud. Rött ljus på huvudkontakten och grönt ljus på fotkontakten. Spänningsdisplayen visar "00,00" V, den normala spänningen visas efter motorljudet.
2. Tryck på huvudkontakten i två sekunder. Därefter stängs bilen av.

2) Musikknapp:

Tryck på denna knapp för att spela upp en låt, det gröna ljuset på denna knapp kommer lysa. Tryck på knappen igen för att spela upp nästa låt. Det finns två musikknappar, varje knapp spelar tre låtar upprepade gånger.

3) Volymknapp: Hör förra låten eller sänk volymen

1. Kort tryck på denna knapp, det gröna ljuset på knappen kommer lysa i en kort stund och det byts till förra låten. Längre tryck på denna knapp (två sekunder), det gröna ljuset på knappen kommer lysa, volymen sänks.

4) Volymknapp: Hör nästa låt eller höj ljudet

1. Kort tryck på denna knapp, det gröna ljuset på knappen kommer lysa i en kort stund och det byts till nästa låt. Längre tryck på denna knapp (två sekunder), det gröna ljuset på knappen kommer lysa, volymen höjs.

5) Ljusknapp:

Tryck på knappen och ljuset kommer lysa (grönt ljus på knappen lyser), tryck igen på knappen och ljuset släcks.

6) Fotkontaktknapp:

1. Tryck på fotkontaktknappen, grönt ljus lyser, sätt bilen i växel och tryck på gaspedalen. Bilen kör, lyft foten från gaspedalen och bilen sänker farten. Önskas en snabb uppbromsning av bilen, tryck på bromsknappen på fjärrkontrollen. (Bilen kan inte startas med fotkontaktknappen när bilen har stoppats med hjälp av fjärrkontrollen!)
2. Säkerhetsfunktion: Innan du kan starta bilen genom att trycka på gaspedalen eller byta från fjärrkontrollen till fotkontakttillstånd, ska du först lyfta foten från gaspedalen.

7) Fjärrkontrollknapp:

(remote control) När det trycks på denna knapp byter systemet till fjärrkontrolltillstånd, och det gröna ljuset på knappen lyser. Nu används fjärrkontrollen till att köra bilen (gaspedalen är ur funktion).

8) Mode-knapp:

1. Tryck på knappen och byt mellan musikuppspelningstillstånd och MP3-tillstånd.
2. På displayen visas vilket tillstånd musikspelaren är i. Vid MP3-tillstånd blinkar lampan på displayen när MP3-uttaget inte är anslutet, och kommer lysa konstant när MP3-uttaget är anslutet.
3. Tryck på denna knapp igen och byt tillbaka till det inbyggda musikuppspelningstillståndet.

9) Displayfunktioner:

1. De mittersta fyra siffrorna på displayen visar batteriets spänningstillstånd i realtid. Vid justering av volymen visas ljudstyrkan.
2. Funktionsikonerna på bägge sidor av skärmen är MUSIC, MP3 och V=Volt.

10) Rattknapp:

I mitten av ratten sitter tutan. Tryck på knappen för att tuta. Tryck och håll inne knappen för att tuta länge.

11) Dvalfunktion:

Systemet går i dvaltillstånd när bilen inte används i 30 minuter, instrumentbrädan stängs av och alla funktioner stängs av!

12) Lågspänningsskyddfunktion:

När spänningen är så låg som 4,5V kommer instrumentbrädan automatiskt stängas av och alla funktioner på bilen stängs av automatiskt. Ladda vänligen så snabbt som möjligt!

13) Laddningsavstängningsfunktion:

Vid laddning av bilen kommer alla funktioner stängas av och bilen kan inte starta!

Användningsvägledning till batteri och laddare

1. Laddningsuttaget är placerat nedanför autostolen. Sätt sladden i uttaget på bilen och i ditt 230 volt-uttag i väggen.

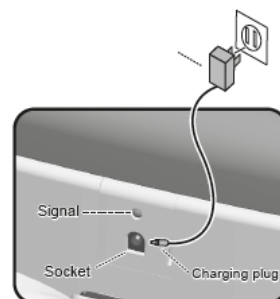

Asennus- ja Käyttöohjeet



Lue käyttöohjeet huolellisesti ennen käyttöä.

BMW logo ja BMW wordmark ovat BMW AG:n tavaramerkkejä ja niitä käytetään lisenssillä.

Ikäsuositus:	3-6 vuotiaat	Akku:	DC 12V / 7AH
Kantavuus:	30 kg	Auton koko:	130,7 x 69,1 x 48,8 cm
Vauhti:	2,5 - 3,4 - 4,2 km/h	Pakkauskoko:	135,5 x 65 x 35 cm
Materiaali:	Metalli ja muovi	Optimaalinen lämpötila:	0 - 40°
Laturi:	DC 15V / 800 mA	Lataus aika:	8 - 12 tuntia
	Input: AC 100-240V		

Tuote hyväksytty alla olevien standardien mukaisesti.

ASTM F963; GB6675,GB19865; EN71 ja EN62115 standard.

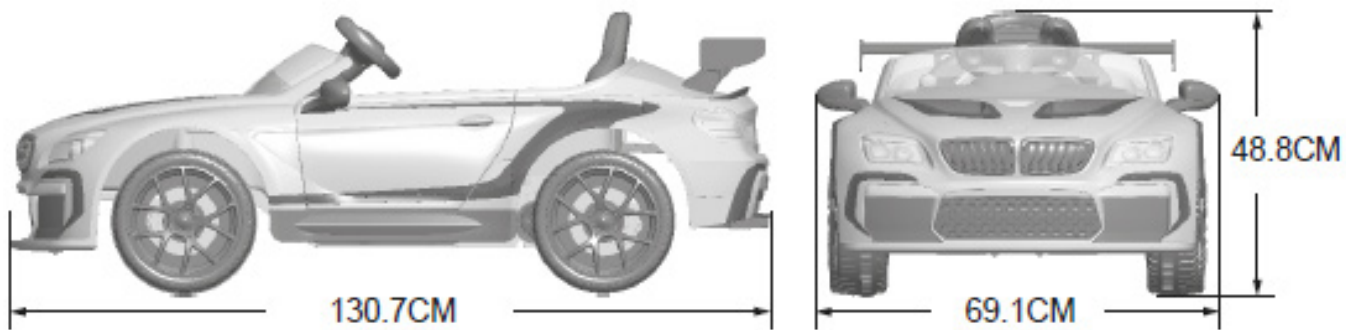

Sisälllys:

1. Tuotteen tekniset tiedot ja parametrit
2. Komponenttiluettelo
3. Asennuskaavio
4. Kaukosäätimen paristojen asennus ja vaihto
5. Toiminta ja toiminnot
6. Akun ja laturin käyttöohje

Tuotteen tekniset tiedot ja parametrit







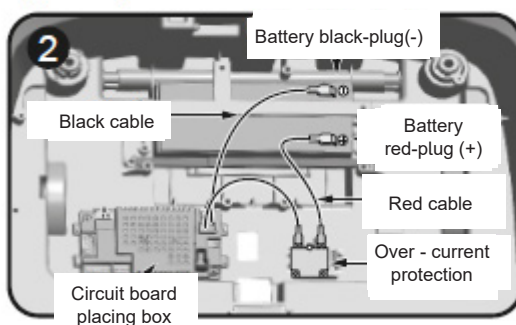
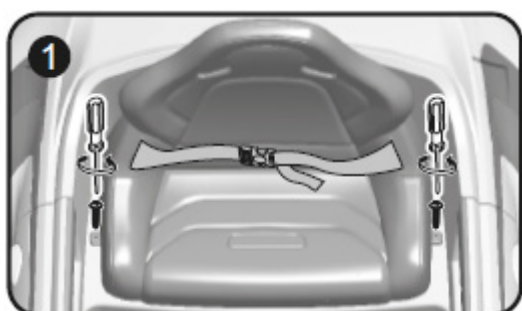













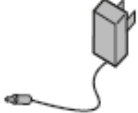

1. Tämä tuote soveltuu 3-6- vuotiaille lapsille, ja sitä tulee käyttää aikuisen valvonnassa!
2. Tuotteen mitat: 130.7 × 69.1 × 48.8CM
3. Tuotteen enimmäiskuorma: 30 kg
4. Tuotteen laturi: input AC 100-240V (50 / 60Hz), Output (Katso tuotteen laturiparametrit)
5. Akun lataus: (1 akku) tarjoaa noin 200 lataus- ja purkujaksoa
6. Kaukosäädin ja manuaalinen kytkentä, 2.4G yksi-yhteen kauko-ohjaustoiminto
7. Kaukosäätimen tasavirtalähde: (Tämän tuotteen akku ei sisälly toimitukseen)
8. Tuotteen käyttöympäristön lämpötila: 0-40°

Ylivirtausuojan toiminta

1. Ylivirtasuoja on asennettu istuimen alle. Voit nähdä sen kierittämällä istuinruuvien pois (kuten kuvassa) ja poistamalla istuimen.
2. Kun auto on ylikuormitettu, ylivirtasuoja katkaisee virtapiirin automaattisesti (piirin suojaamiseksi); kun piirivika poistetaan, ylivirtasuoja kytkee piirin automaattisesti.
3. Kun akussa on virtaa eikä auto toimi, tarkista, onko auton piirissä avoin piiri vai oikosulku.



Komponenttiluettelo

<p>1. Auton kori</p> 	<p>9. Istuimen selkänoja</p> 	<p>17. Ohjausvaihteiston ruuvi (3 x 10PWAbB) (D=10) 2 kpl.</p> 
<p>2. Tuulilasi</p> 	<p>10. Peräsiipi</p> 	<p>18. Taustapeilin ruuvi (3 x 12PAB) 4 kpl.</p> 
<p>3. Ohjauspyörä</p> 	<p>11. Etuakselirungon yhdystanko</p> 	<p>19. Etuakselirungon yhdystangon lukkomutteri (5MM) 2 kpl</p> 
<p>4. Sivupeilit</p> 	<p>12. J-muotoinen sauva</p> 	<p>20. Ohjauspyörän lukkomutteri (5mm)</p> 
<p>5. Vaihdekeppi</p> 	<p>13. Takapyörän akseli</p> 	<p>21. Laturi</p> 
<p>6. Rengas (2 kpl.)</p> 	<p>14. Etuakselirungon kyt- kentävaren ruuvi (5 x 13PM) 2 kpl.</p> 	<p>22. Kaukosäädin</p> 
<p>7. Vetopyörä kumilla Pyörän holkki (2 kpl.)</p> 	<p>15. Ohjauspyörän ruuvi (5 x 33PM)</p> 	
<p>8. Istuin</p> 	<p>16. Istuimen ja selkänojan kiin- nityspyörän ruuvi (4 x 15TAB) (D=7.5) 4 kpl.</p> 	

Asennuskaavio

1. Etuakselirungon kiertotangon ja pyörän asennus

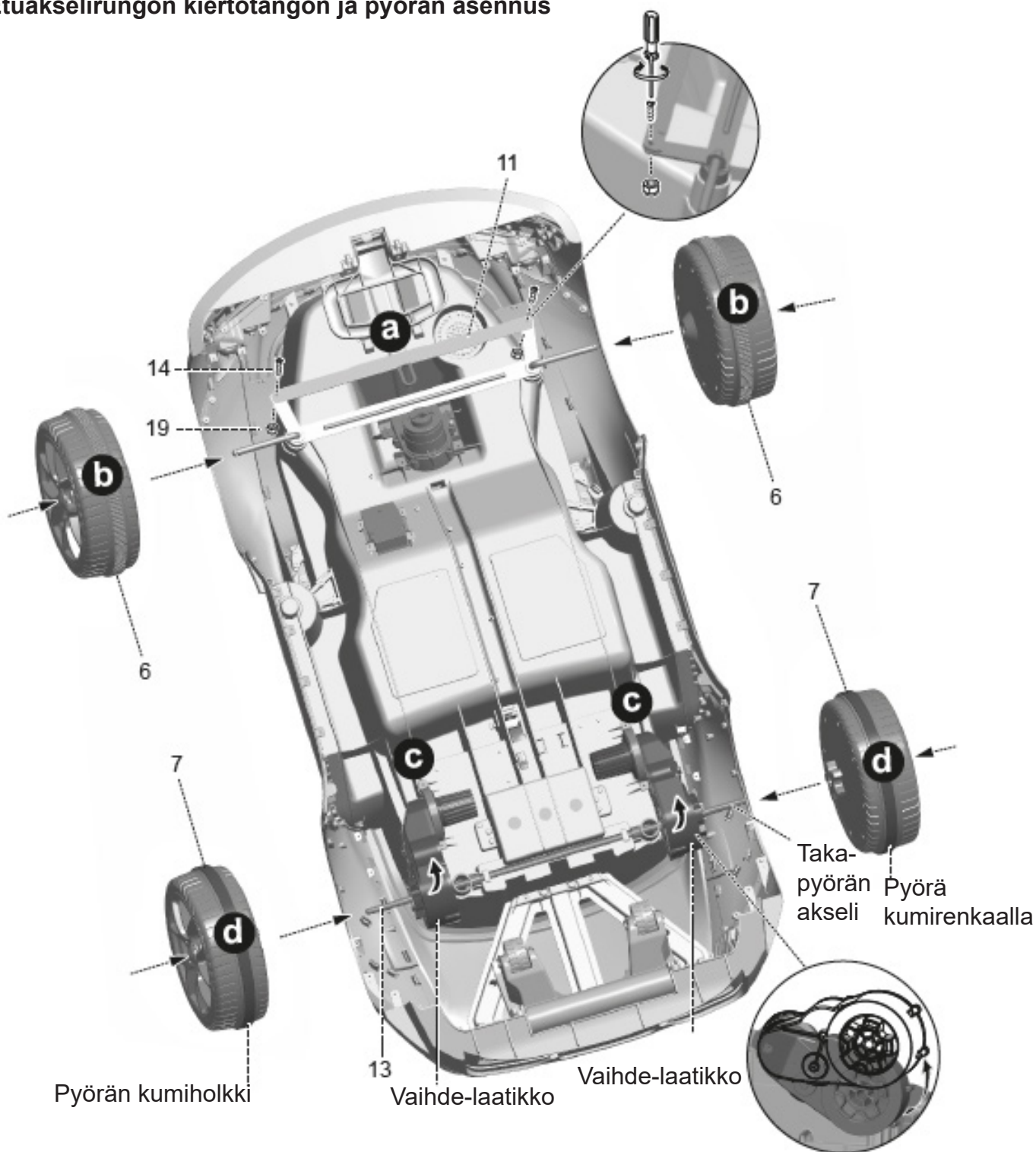

- A.** Asenna etuakselirungon yhdistanko (osa 11) määritettyyn kohtaan, ja kiristä sitten etuakselirungon kiertoruuvilla (osa 14) ja lukkomutterilla (osa 19).
(Kivistysasteen on perustuttava joustavaan kääntösuuntaan).
- B.** Paina peukalolla pyörien (osa 6) keskipainiketta, ja laita sitten etuakseliin järjestyksessä.
- C.** Kierrä moottorin vaihdelaatikkoa ylöspäin nuolen osoittaman suunnan mukaisesti, kunnes moottorin vaihdelaatikon reikä kohdistuu korin akselin reikään, ja työnnä sitten taka-akseli (osa 13) korin määrättyyn kohtaan.
- D.** Paina peukalolla vetopyörien (osa 7) keskipainiketta asettaaksesi ne takapyörän akseliin peräkkäin.

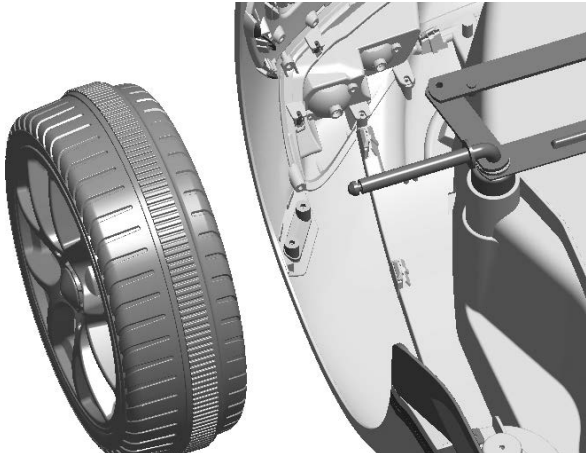

Kun rengas on asennettu, paina pyörien keskipainiketta, aseta pyörät etuakseliin ja kiinnitä ne; paina pyörien keskipainiketta vetääksesi pyörät akselilta pyörien poistamiseksi

2. J-muotoisen kepin asennus

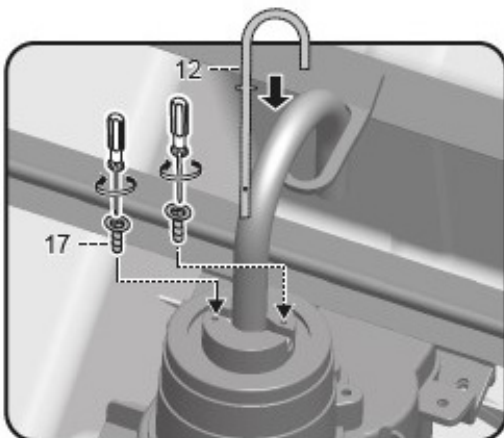

Aseta J-muotoinen rautakoukku (osa 12) osoitettuun vaihdelaatikkoon auton edessä. Kiristä sitten ohjausvaihteiston ruuvi (osa 17) sille määritetylle reiällä.

3. Sivupeilien asennus

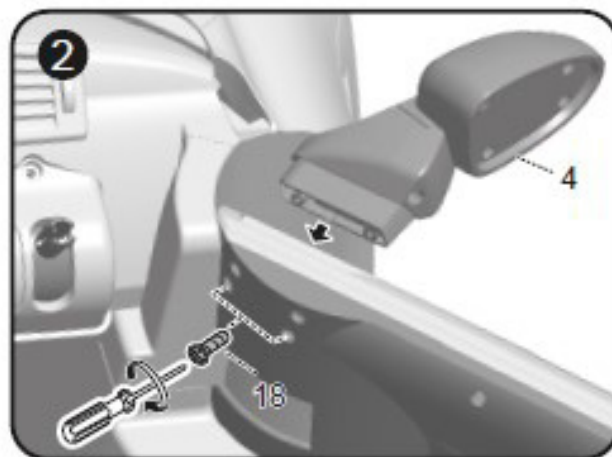
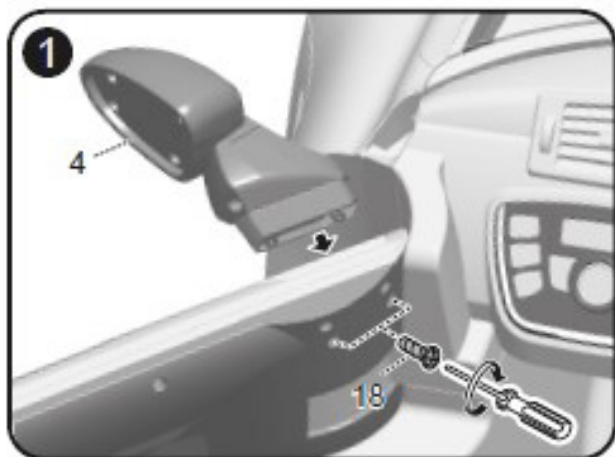

Avaa ovi, asenna käänteinen peili (osa 4) määriteltyyn asentoon ja kiristä peili ruuveilla (osa 18) kuvan osoittamalla tavalla.

4. Ohjauspyörän ja vaihdekepin asennus

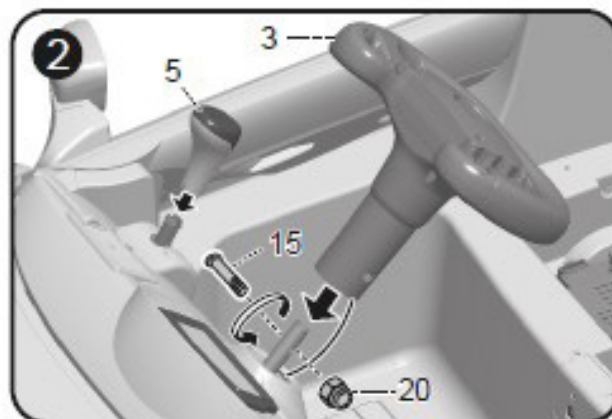
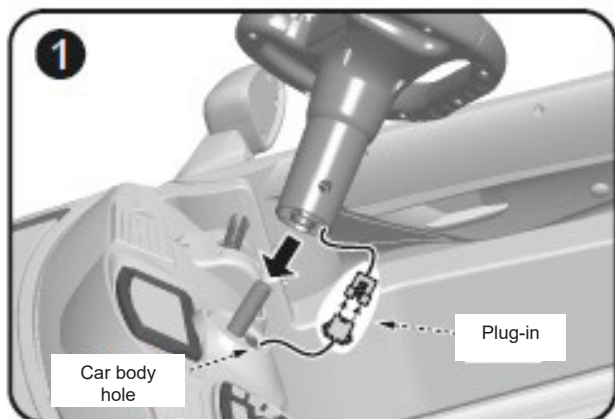

Kytke ohjauspyörän vaijeripistoke auton rungon reiän vaijeripistokkeeseen, ja aseta sitten pistokkeet auton rungon reikään.

Asenna ohjauspyörä (osa 3) J-muotoiseen rautakoukkuun ja kiristä ohjauspyörän ruuvilla (osa 15) ja ohjauspyörän lukkomutterilla (osa 20); aseta sitten vaihdekeppi (osa 5) osoitettuun asentoon ja paina sitä tiukasti alas, jotta se kiinnittyy kunnolla paikalleen.

5. Virtalähteen asennus

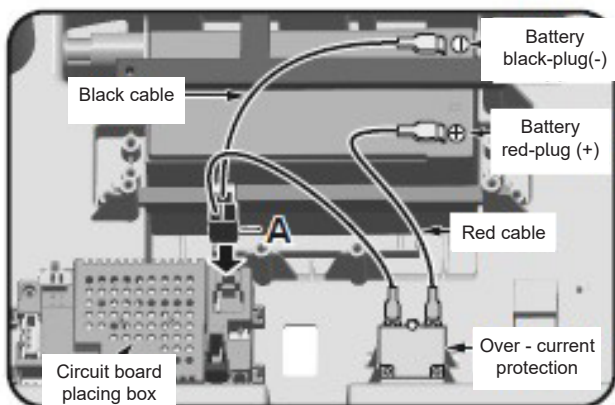

Työnnä pistoke piirilevyn pohjaan.

6. Istuimen ja selkänojan asennus.

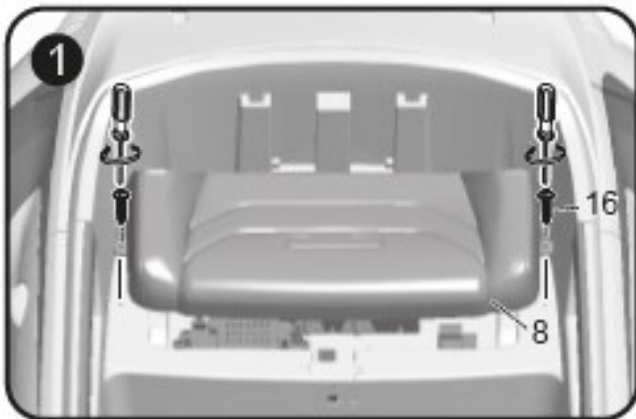

Kun virtalähde on asennettu, aseta istuin (osa 8) auton rungon osoitettuun paikkaan ja kiinnitä se ruuvilla (osa 16).

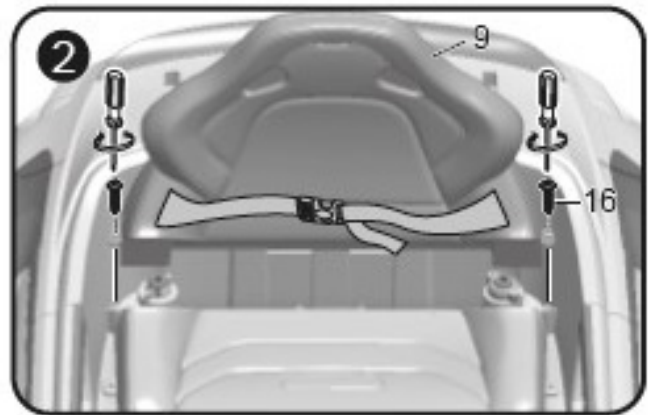

Aseta istuimen selkänoja (osa 9) koriin kuvan osoittamalla tavalla ja kiristä se istuimen selkänojan ruuvilla (osa 16).

7. Tuulilasin ja peräsiiven asennus

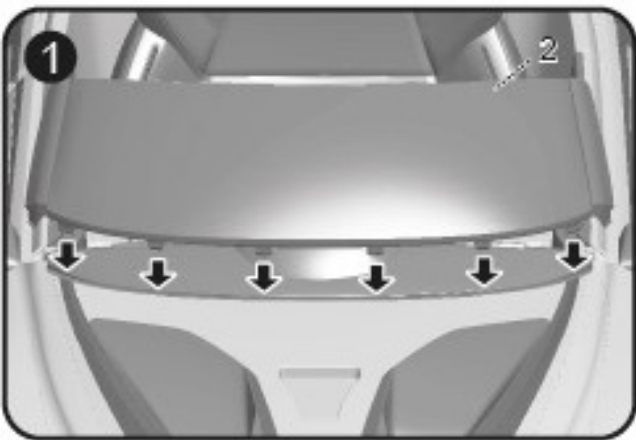

Asenna tuulilasi (osa 2) määritettyyn kohtaan auton etuosaan. Korjaa jokaisen soljen asento ennen asennusta ja paina, kunnes se on kiinnitetty.

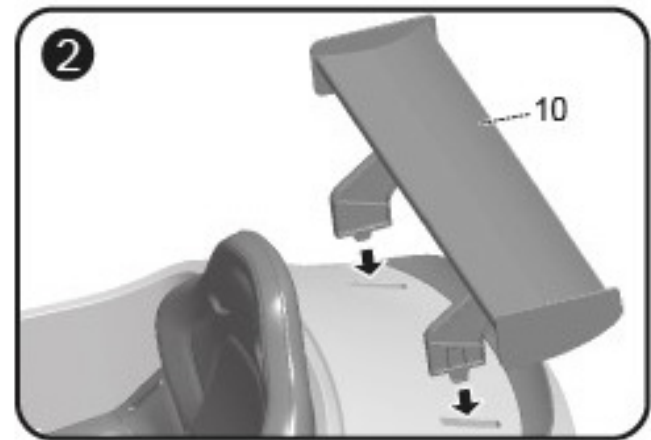

Aseta takasiipi (osa 10) nuolen osoittamaan suuntaan ja paina tiukasti kunnes se kiinnittyy.

8) Auton oven avaaminen

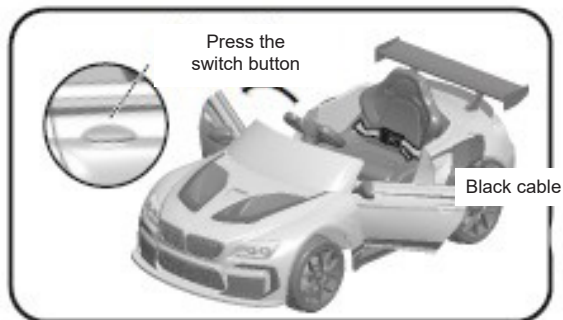

Paina virtapainiketta (on-off) auton oven ulkopuolella, Vedä sitten auton ovi ulos ja avaa ovi.

IV. Kaukosäätimen ja paristojen asennus ja vaihto

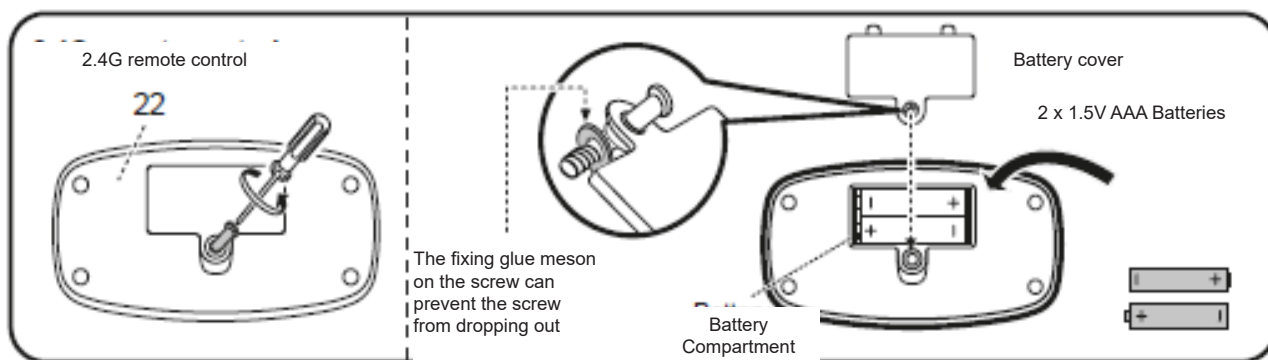

Kierrä kauko-ohjaimen (osa 22) paristokotelon ruuvit irti, avaa paristokotelon kansi, täältä löydät positiiviset ja negatiiviset navat, laita 2 AAA-paristoa paristokoteloon, sulje paristokotelo ja kiinnitä se ruuveilla.

V. Toiminta ja toiminnot

1. Päätoiminnot:

- 1) Autolla on mahdollista ajaa kaukosäätimen ja / tai polkimen / kaasupolkimen kautta.
- 2) Takaveto: Tehokas moottori eteen- ja taaksepäin ajamiseen.
- 3) Eteen- ja taaksepäin toiminto: Paneelin oikealla puolella on kolme vaihdetta eteenpäin, vapaa- ja peruutusvaihte (Jokaisella vaihteella on oma LED-näyttö).
- 4) Jalkakytintoiminto: paina jalkakytinpainiketta, kun vaihdekeppi on eteen- tai taaksepäin asennossa, paina jalkakytin alas ajaaksesi autoa eteen-tai taaksepäin ja vapauta jalkakytin pysäyttääksesi auton.
- 5) Lataussuojatoiminto: Kaikki akunvirtaa tarvitsevat toiminnot eivät toimi, kun akku latautuu.
- 6) Eteen- ja taaksepäinjarrutoiminto: relejarru-toiminto, riippumatta siitä ajetaanko eteen- tai taaksepäin tai pysäköidäänkö.
- 7) Vedä apuohjauspyörä autontakaosan alaosasta. Nyt auto voidaan hinata pois.

Normaalit toiminnot:

1) Jalkapolkimella:

A. Paina päävirtakytkintä - B. Paina jalkapoljinpainiketta - C. Valitse ajosuunta eteenpäin/taaksepäin - D. Valitse nopeus 1,2 tai 3 - E. paina poljinta aloittaaksesi

2) Kauko-ohjaimella:

A. Käynnistä painamalla virtakytkintä (Koodaus on voimassa kahden minuutin kuluttua virran kytkemisestä)

B. Paina samanaikaisesti kaukosäätimen nopeudenvaihtopainiketta ja jarrupainiketta 5 sekunnin ajan; LED-nopeusvalot vilkkuvat, mikä tarkoittaa, että kaukosäätimen ja auton välinen sovitus on käynnissä; kun LED-valo lakkaa vilkkumasta, kahden laitteen välillä on yhteys. Kun sovitustoiminto on vastaanotettu, etupyörä pyörii vasemmalle yhden sekunnin ajan ja oikealle yhden sekunnin ajan.

Kauko-ohjaintoiminto:

A. Eteen- / taaksepäin-painike B. Vasen / oikea liikepainike C. Jarrupainike

D. Nopeudenvaihtonappi E. Siirtyä lepotilaan, jos mitään toimintoa ei tapahdu yhden minuutin kuluessa. Voit painaa mitä tahansa painiketta herättääksesi sen uudelleen.

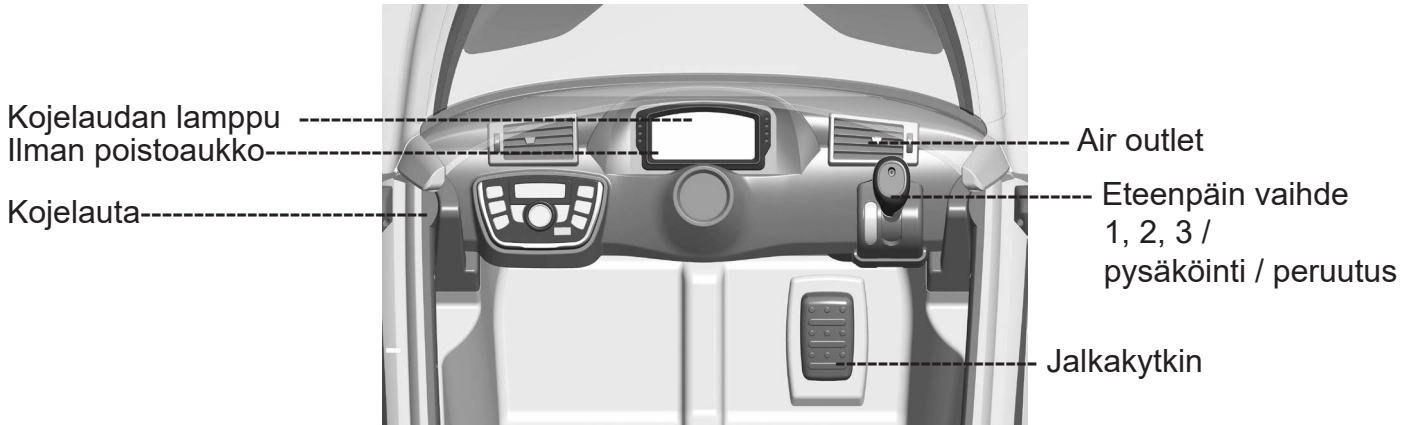

2.4G kauko-ohjain

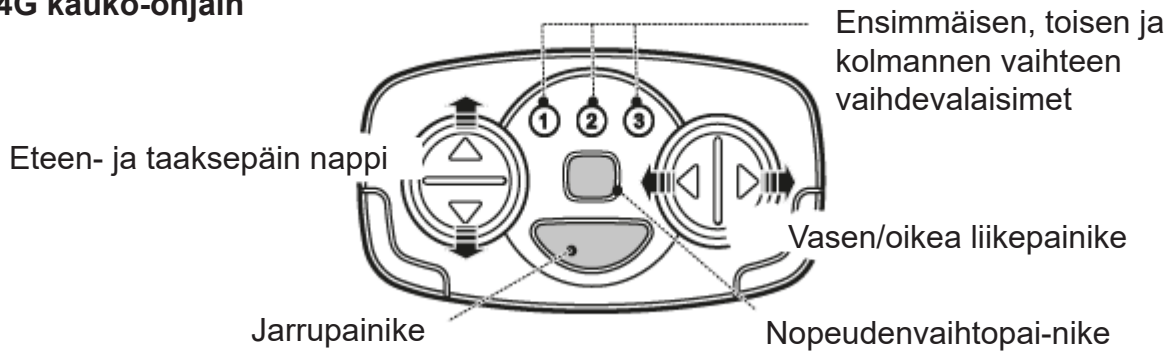

Auto vetämine

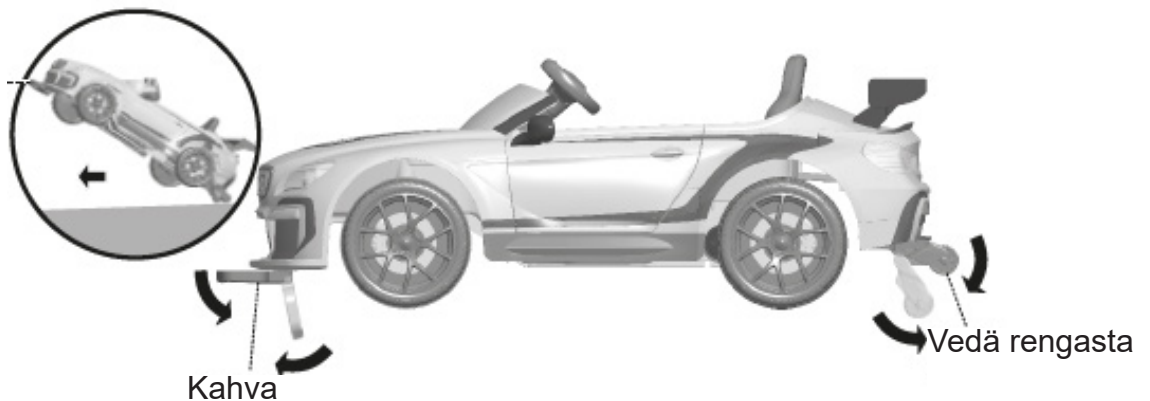

2. Kojelaudan toiminnot:

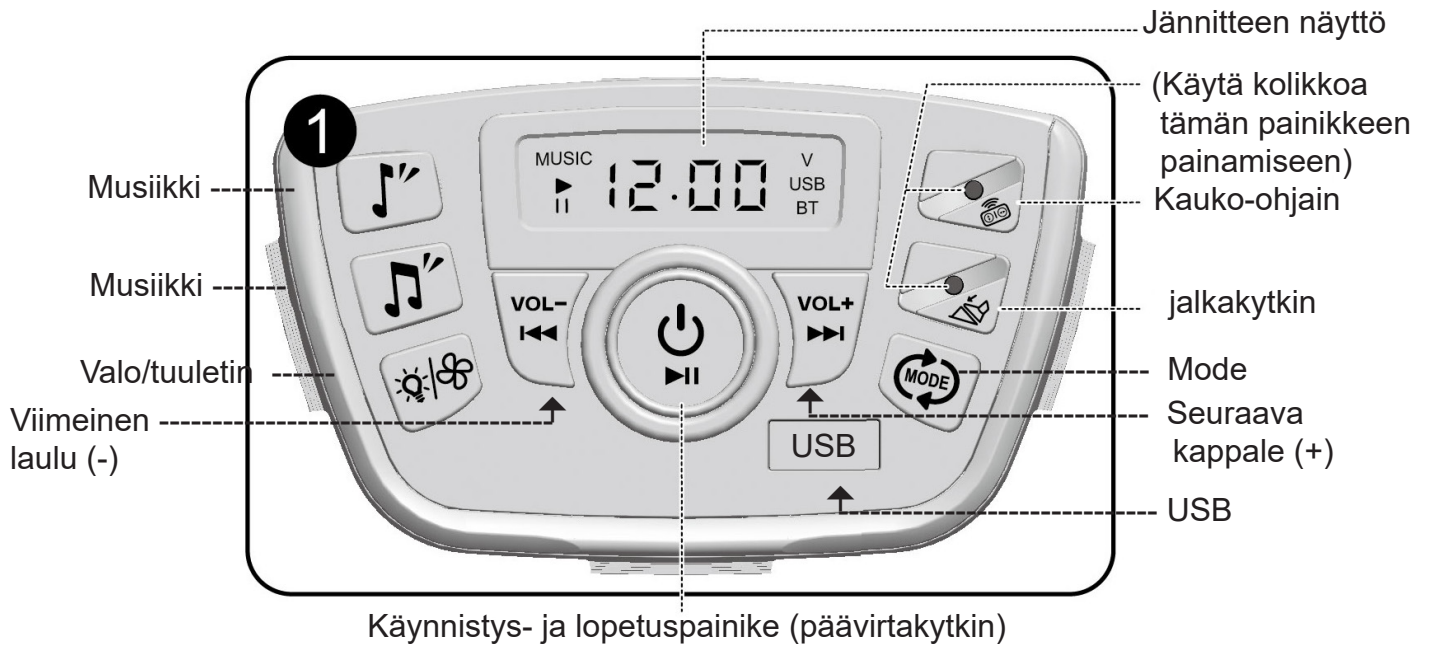

Käytä kolikkoa painikkeen painamiseen (kaukosäätimenpainike, polkimen painike) kojelaudalla.

1) Päävirtakytkin (käynnistys/lopetuspainike):

1. Paina tätä painiketta kytkeäksesi päävirran päälle. Järjestelmä on valmiustilassa ja autosta kuuluu moottorin ääni. Punainen valo pääkytkimessä ja vihreä valo jalkakytkimessä, jännitenäyttö näyttää "00.00" "V", normaali jännite näkyy moottorin äänen jälkeen.
2. Paina virtakatkaisinta 2 sekunnin ajan ja auto sammuu.

2) Musiikinappi:

Toista kappaletta painamalla tätä painiketta. Painikkeen vihreä valo syttyy. Paina painiketta uudelleen soittaaksesi seuraavan kappaleen. Musiikkipainikkeita on 2, kukin painike toistaa 3 kappaletta.

3) Äänenvoimakkuusnappi: kuuntele edellistä kappaletta tai säädä äänenvoimakkuutta

Paina tätä painiketta lyhyesti, painikkeen vihreä valo syttyy hetkeksi ja siirtyy edelliseen kappaleeseen. Painamalla tätä painiketta kauemmin (2 sekunttia), painikkeen vihreä valo syttyy, äänenvoimakkuus hiljenee.

4) Seuraava musiikkikappale \ äänenvoimakkuus + - painike:

1. Paina painiketta lyhyesti, painikkeen vihreä valo syttyy hetkeksi ja siirtyy seuraavaan kappaleeseen. Painamalla painiketta kauemmin (2 sekunttia), painikkeen vihreä valo syttyy, äänenvoimakkuus kasvaa.

5) Valonappi:

Paina painiketta ja valo syttyy (vihreä valo), paina painiketta uudelleen ja valo sammuu.

6) Jalkakytkeinpainike:

1. Paina jalkakytkeinpainiketta, vihreä valo syttyy, aseta auto vaihteelle ja paina jalkakytkeintä. Auto liikkuu, nosta jalka polkimelta ja vauhti hidastuu. Jos halutaan auton pysähtyvän samantien, paina kaukosäätimen jarrupainiketta (Autoa ei voida käynnistää jalkakytkimellä, jos auto pysäytetään kaukosäätimellä!)
2. Turvatoiminto: Ennen kuin voit käynnistää auton painamalla jalkakytkeintä tai siirtymällä kaukosäätimestä jalkakytkeintilaan, sinun on ensin nostettava jalka kaasupolkimelta.

7) Kauko-ohjainnappi: (Kaukosäädin)

Painamalla tätä painiketta, järjestelmä siirtyy kaukoohjaustilaan ja painikkeen vihreä valo syttyy. Nyt kaukosäädintä käytetään auton ajamiseen. (kaasupoljin ei ole käytössä)ude af funktion)

8) Tilanvaihtopainike:

1. Paina painiketta ja vaihda musiikin toistotilan ja MP3-tilan välillä.
2. Näytössä näkyy tila, jossa musiikkisoitin on. MP3-tilassa näytön valo vilkkuu, kun MP3-liitäntä ei ole kytketty, ja palaa jatkuvasti kun MP3-liitin on kytketty.
3. Paina painiketta uudelleen ja siirry takaisin sisäänrakennettuun musiikin toistotilaan.

9) Näyttötoiminto

1. Näytön neljä keskimmäistä numeroa osoittavat akun reaaliaikaisen tilan. Äänenvoimakkuuta säädettäessä, äänenvoimakkuus tulee näkyviin.
2. Toimintakuvakkeet näytön molemmilla puolilla ovat "MUSIC, MP3 ja V = voltti

10) Ohjauspyörän painike:

Keskellä on äänitorven äänipainike, joka kuuluu kaikissa äänentoistotiloissa; pidä painiketta painettuna, äänimerkki kuuluu jatkuvasti.

11) Lepotila:

Järjestelmä siirtyy lepotilaan, kun se ei ole ollut liikkeessä 30 minuuttiin. Kojelauta sammuu ja kaikki toiminnot lakkaa.

12) Matalajännitesuojaustoiminto:

Kun jännite on niinkin alhainen kuin 4,5 V, kojelauta sammuu automaattisesti ja kaikki auton toiminnot sammuvat automaattisesti. Lataa mahdollisimman pian!

13) Latauskytkimen toiminta:

Autoa ladattaessa kaikki toiminnot sammuvat , eikä auto voi käynnistyä!

Akun ja laturin käyttöohje:

1. Latauspistoke sijaitsee istuimen alaosassa.

