



## Manual

---

9061061

DK/N: Læskur til dyrehold (Original)

S: Vindskydd för djur (Översättning av original dansk monteringsanvisning)

D: Unterstand für Tiere (Übersetzung von der original dänischen Sammelanleitung)

GB: Livestock Tent (Translation of original Danish assembly instructions)

**3 x 3 x 2,8 m**



DK

S

D

GB

[www.p-lindberg.dk](http://www.p-lindberg.dk)  
[www.p-lindberg.no](http://www.p-lindberg.no)  
[www.p-lindberg.se](http://www.p-lindberg.se)  
[www.p-lindberg.de](http://www.p-lindberg.de)

**Kontakt Danmark:**

P. Lindberg A/S  
Sdr. Ringvej 1  
6600 Vejen  
Tlf. 70 21 26 26  
Fax 70 21 26 30  
salg@p-lindberg.dk  
www.p-lindberg.dk

**Kontakt Norge:**

P. Lindberg  
Doneheia 62  
4516 Mandal  
Telefon: 21 98 47 47  
hei@lindberg.no  
www.p-lindberg.no

**Kontakt Sverige:**

P. Lindberg Sverigefilial  
Myrangan 4  
745 37 Enköping  
Tel. 010-209 70 50  
order@p-lindberg.se  
www.p-lindberg.se

**Kontakt Deutschland:**

P. Lindberg GmbH  
Flensburger Straße 3  
24969 Großenwiehe  
Tel: 04604 – 9888 975  
Fax: 04604 – 9888 974  
kontakt@p-lindberg.de  
www.p-lindberg.de

---

**Læskur til dyrehold - Varenr. 9061061**

**Beskrivelse:** Telt med galvaniseret stål-stel og PVC teltdug. B3 x L3 x H2,8 meter.

**Anvendelsesområder:** Til opbevaring af gods / maskiner, samt som læskur til dyrehold for beskyttelse mod vind & vejr, insekter, sol m.v.

**Indhold**

Sikkerhedsinstruktioner .....	2
Korrekt forankring og montering af stellet .....	3
Rengøring / vedligeholdelse .....	3
Komponentliste .....	4
Opstilling af stel .....	6
Trin 1: Stolpefødder og pælepløkker .....	6
Trin 2: Første bue (frontgavlen) .....	7
Trin 3: Anden bue (midterbuen) .....	7
Trin 4: Sidste bue (endegavlen).....	8
Trin 5: Taglægter og sidehegn.....	9
Trin 6: Opretning af stellet og fastgørelse af stolpefødderne med pælepløkker .....	9
Montering af teltdug .....	10
Trin 1: Endegavl .....	10
Trin 2: Tag og sider (sider ikke inkluderet – kan tilkøbes).....	10
EU Overensstemmelseserklæring.....	11



## VIGTIGT

Vær opmærksom på at der i nogle lande kan være krav om godkendelse til opstilling af telthaller – undersøg derfor altid med lokale myndigheder.



## VIGTIGT

Sne og is kan få teltet til at kollapse. Fjern straks sne eller is, som har samlet sig fra tagkonstruktionen med en kost, moppe eller andet redskab med bløde sider. Vær ekstremt påpasselig, når der fjernes sne fra teltdugen – fjern det altid fra ydersiderne af konstruktionen – aldrig indefra! Brug ikke værktøj eller redskaber med hårde kanter såsom river og skovle for at fjerne sne. Det vil kunne lave huller i teltdugen.



## Sikkerhedsinstruktioner

Læs hele denne manual før læskuret samles. Det er meget vigtigt at læskuret forankres forsvarligt. Læskuret er kun tiltænkt som midlertidig indretning og det anbefales ikke at bruge det som en permanent indretning.



## FARE

Vælg læskurets placering med omhu.

### Hold god afstand til elkabler.

Tjek for overhængende forsyningsledninger, grene og andet.

Tjek undergrunden for ledninger og rør før gravning påbegyndes.

Placer ikke læskuret tæt på tagudhæng eller andre indretninger, hvorfra der kan falde sne, is eller strømme vand ned på læskuret.

Hæng ikke genstande op i loftet eller støttekabler.



## ADVARSEL

Brandrisiko.

Ryg ikke og brug ikke udstyr med åbne flammer (inkl. grill, ildsted, frituregryde, rygeovne og lanterner) i eller rundt om læskuret.

Opbevar ikke brændbare væsker / gasser (som benzin, petroleum, propan etc.) i eller omkring læskuret.

Udsæt ikke læskurets tag eller sider på læskuret for åben ild eller andre flammekilder.





## PAS PÅ

Pas på når stellet rejses. Brug sikkerhedsbriller. Fastgør og bolt overliggende stænger sammen. Pas på stængernes ender.

## Korrekt forankring og montering af stellet

*Det er slutbrugerens ansvar at forankre stellet ordentligt.*

Sælger er ikke ansvarlig for skade på enheden eller indholdet som følge af vejrliget. Ethvert læskur, som ikke er sikkert forankret kan potentielt flyve væk og forårsage skade, som ikke vil blive dækket af garantien. Tjek jævnligt ankrene for at sikre læskurets stabilitet.

Bemærk: Teltdugen kan hurtigt fjernes og opbevares forud for dårligt vejr. Hvis stærk vind eller dårligt vejr forudsiges, anbefales det at fjerne teltdugen.

## Rengøring / vedligeholdelse

En stramtsiddende teltdug sikrer længere levetid og bedre funktion. Hold derfor altid teltdugen stram. Løst stof kan fremskynde nedbrydningen af dugen.

Brug ikke blegemiddel eller stærke, slibende produkter til at rengøre teltdugen med. Teltdugen rengøres let med mild sæbe og vand.











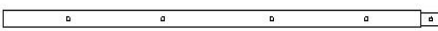
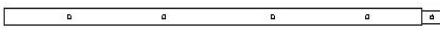
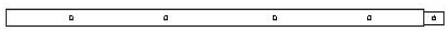

## Før ibrugtagning:

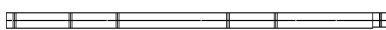

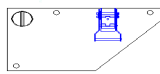

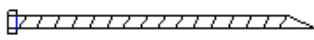
Det anbefales at være 2+ personer om at samle læskuret.

## Nødvendigt værktøj til samling:

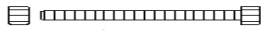
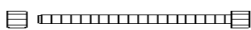

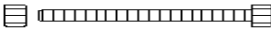
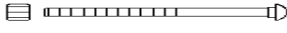
## Komponentliste

Nr	Beskrivelse		Stk.	Box
1	Bøjet top tværbjælke		3	A
2	Bøjet tværbjælke til sidevæg		6	A
3	Stolpe til front- og endegavl (venstre)		2	A
4	Stolpe til front- og endegavl (højre)		2	A
6	Stolper til midterbuen		2	A
7	Taglægter		6	A
8	Hegn til sidevæg		8	A
9	Nederste midterportal til endegavl		1	A
10	Øverste midterportal til endegavl		1	A
11	Hegn til endegavl		4	A
12	Stolpefødder til hjørner		4	A
13	Stolpefødder til midterbuen		2	A
14	Stolpefødder til endegavl		1	A
15	Jordspyd		22	A
16	Teltdug, tag		1	A
18	Teltdug, endegavl		1	A
19	Reb til teltdug, tag og endegavl		20m	A
20	Bolt M8x60 til taglægter (7)		9+2	A
21	Bolt M8x50 til tværbjælker		24+3	A

22	Bolt M8x70 til inderside af hegn		12+4	A
23	Bræddebolt M8x60 til yderside af hegn		24+4	A
24	Bolt M10x30 til portal (10)		1+1	A
25	Kabelbindere til fastgørelse at endegavl		36	A
26	Vinkelbeslag til portal (10)		1	A

## Opstilling af stel

### Trin 1: Stolpefødder og pælepløkker

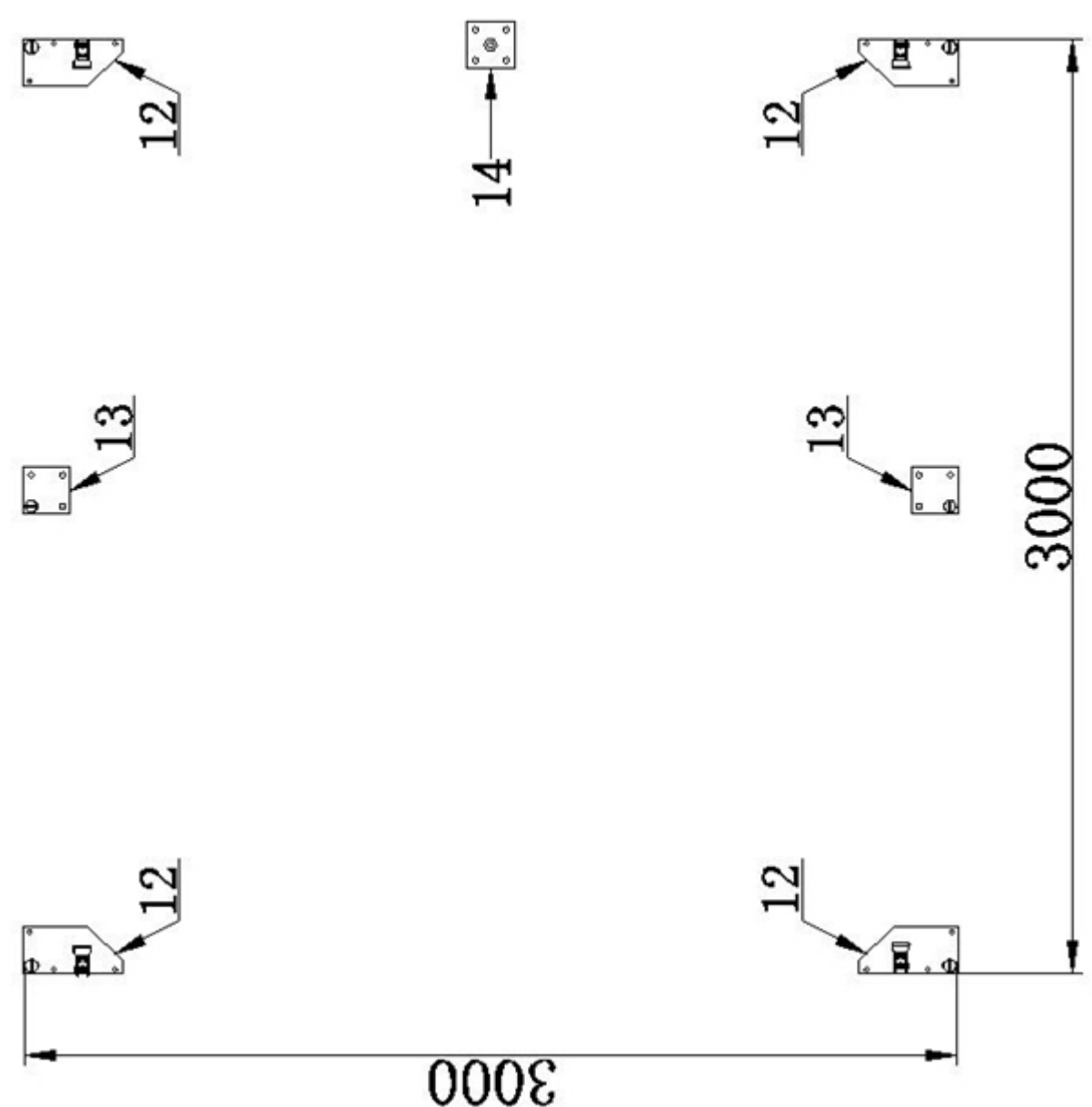



## Trin 2: Første bue (frontgavlen)

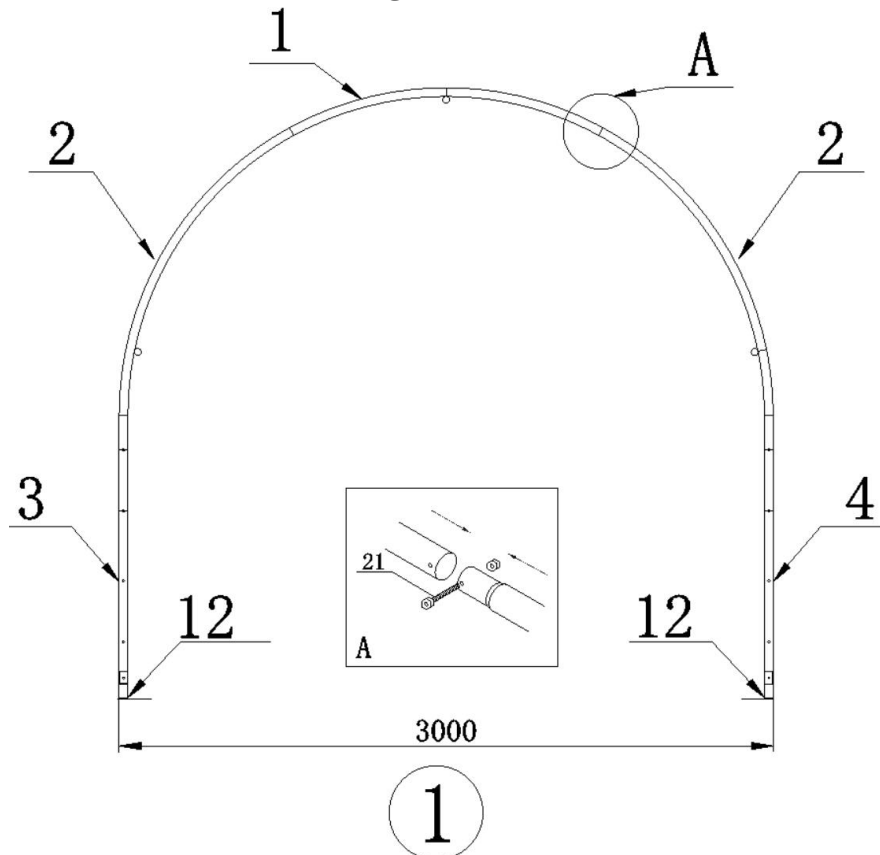

## Trin 3: Anden bue (midterbuen)

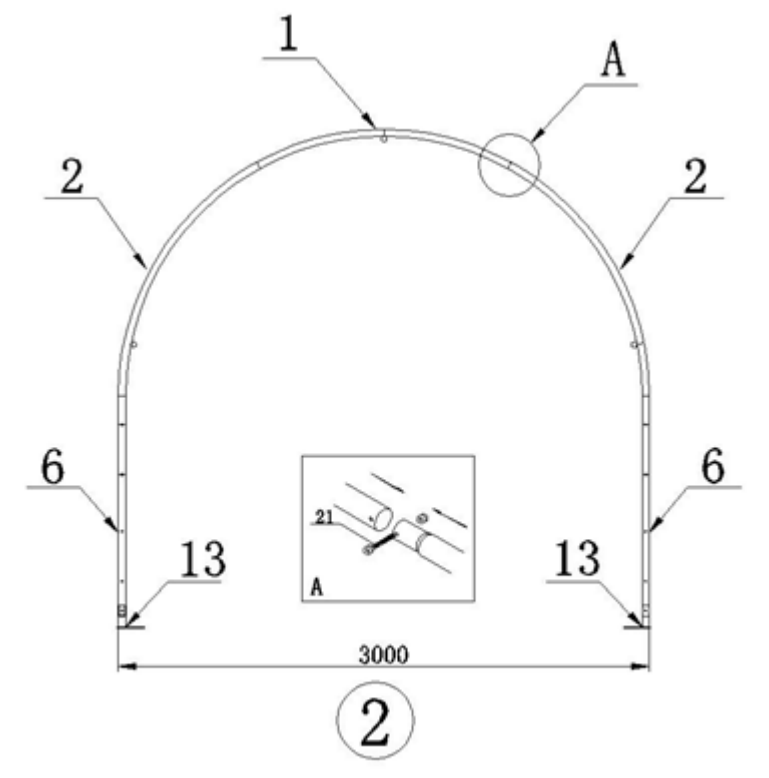

## Trin 4: Sidste bue (endegavlen)

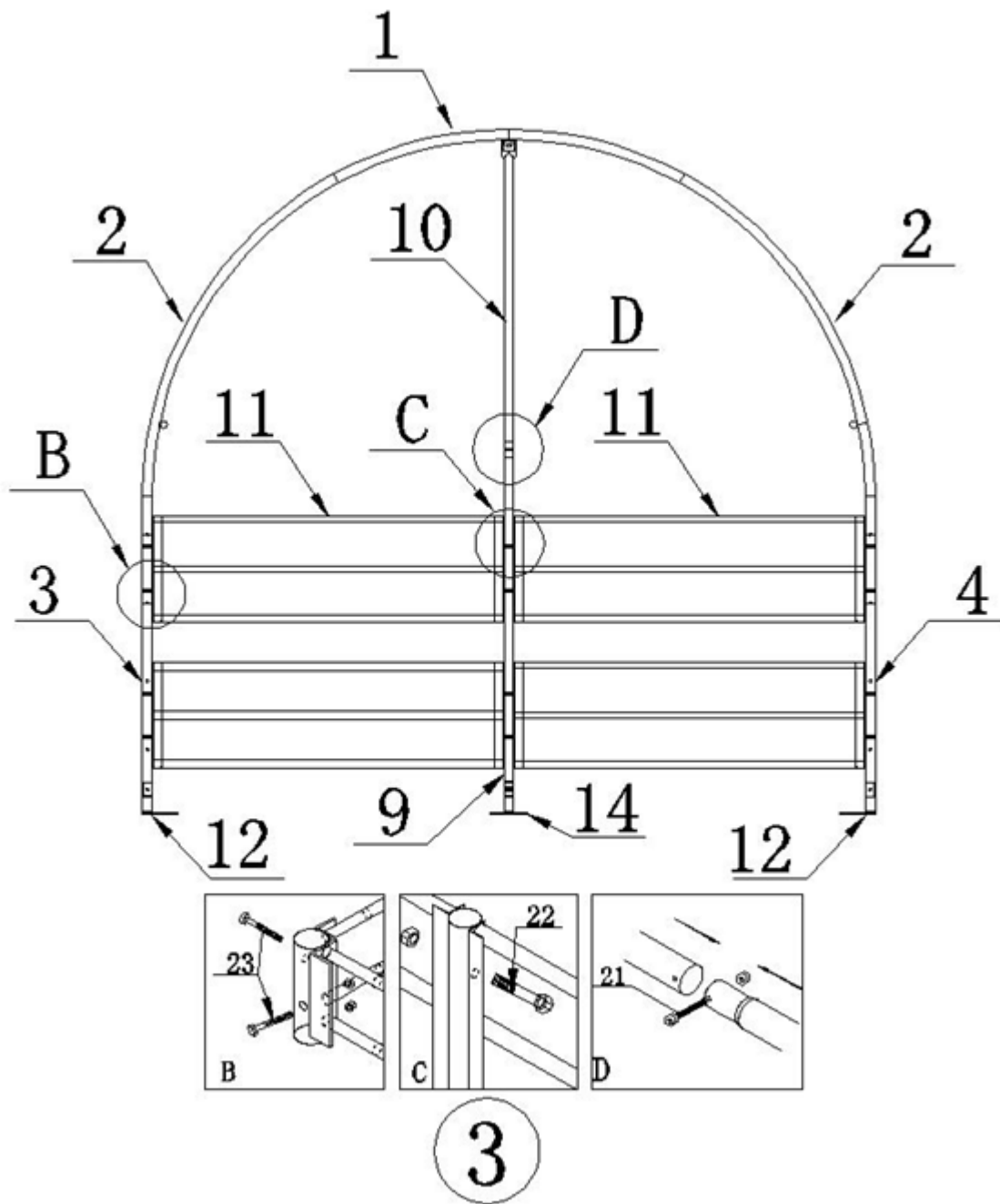

Trin 5: Taglægter og sidehegn

Trin 6: Opretning af stellet og fastgørelse af stolpefødderne med pælepløkker

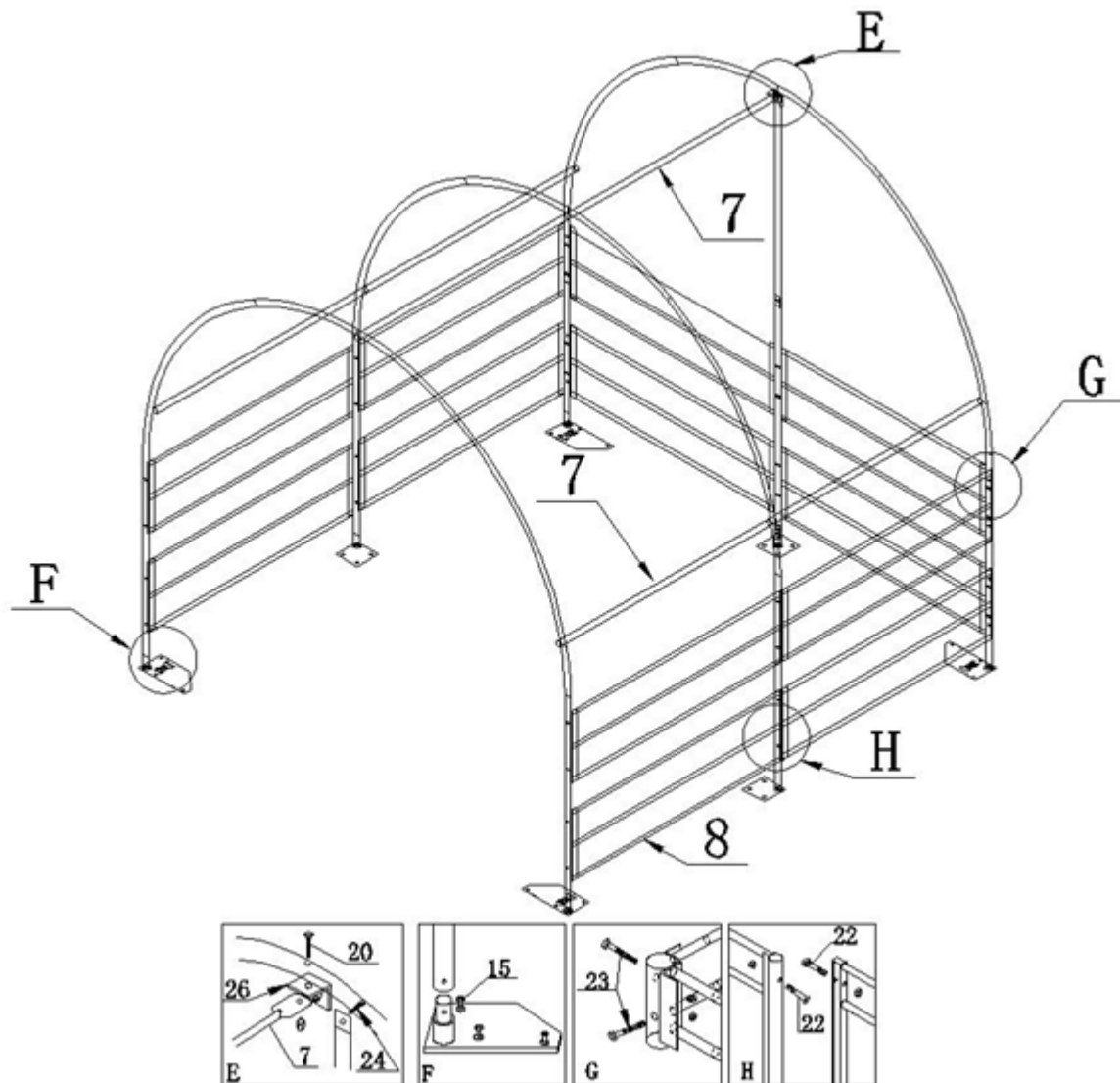

## Montering af teltdug

### Trin 1: Endegavl

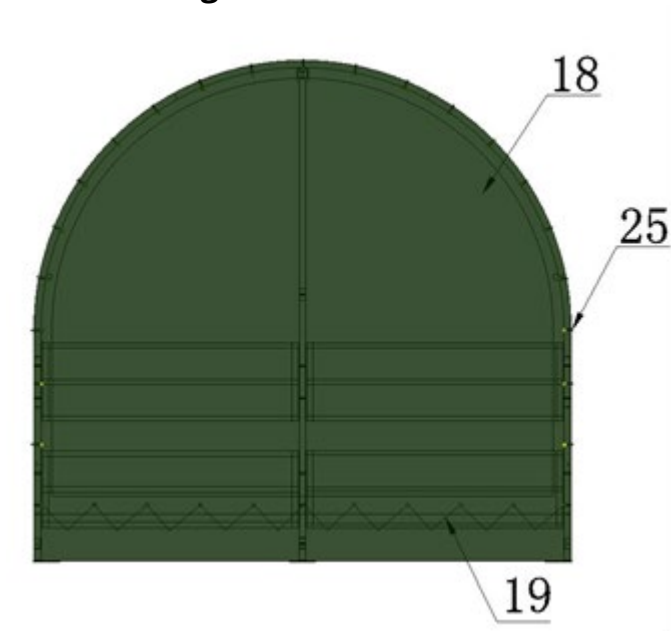

### Trin 2: Tag og sider (sider ikke inkluderet - kan tilkøbes)

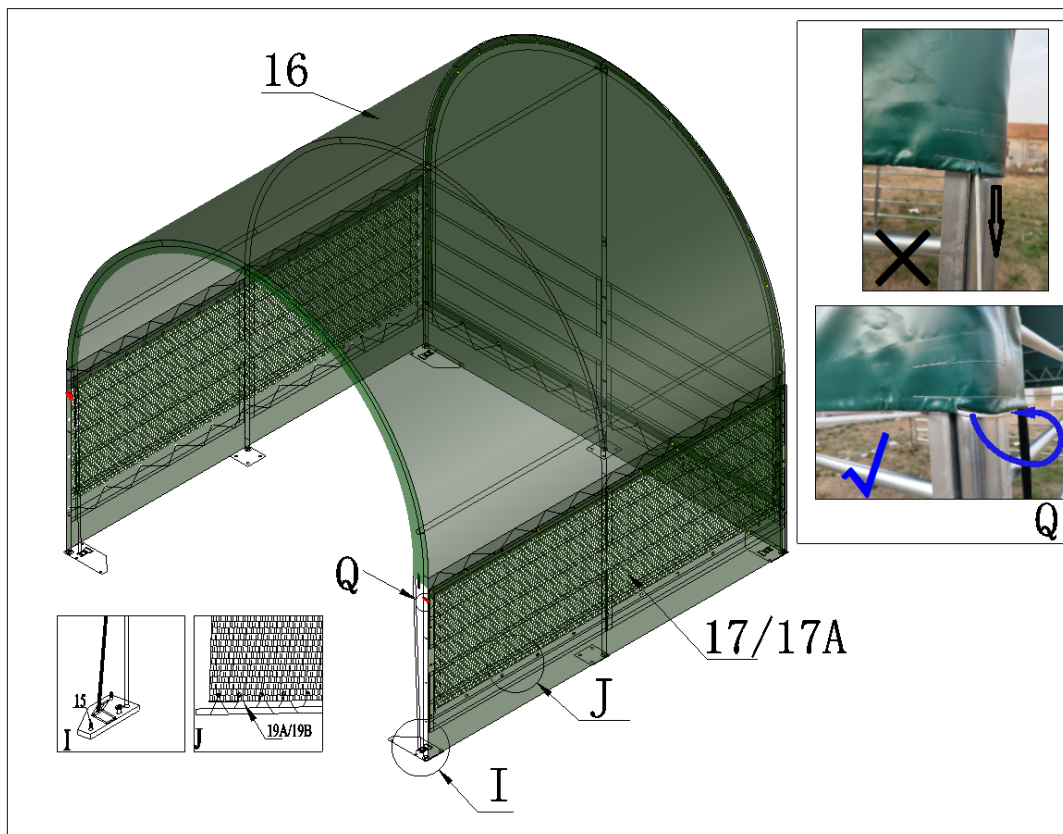

## EU Overensstemmelseserklæring

<b>EU OVERENSSTEMMELSESERKLÆRING</b> 	
<b>Fabrikant:</b>	P. Lindberg A/S Sdr. Ringvej 1 6600 Vejen Tlf.: 70212626 E-mail: salg@p-lindberg.dk CVR: 25903110 <a href="http://www.p-lindberg.dk">www.p-lindberg.dk</a>
<b>Erklærer herved at følgende maskine:</b>	<i>Læskure til dyrehold</i> <i>PL varenr. 90 61 061</i> <i>PL varenr. 90 61 062</i>
<b>Type / model:</b>	SS-303 SS-404
<b>Er i overensstemmelse med følgende direktiver:</b>	2011/305/EEC
<b>Anvendte standarder og nomer:</b>	EN 13782:2005
<b>Dato og ansvarlig underskrift:</b>	<i>Vejen d. 07-01-2022</i> P. Lindberg A/S  Erik T Lauritsen Direktør 

Vi forbeholder os ret til uden foregående varsel at ændre de tekniske parametre og specifikationer for dette produkt.

# S

## Bruksanvisning

(Översättning av original dansk  
bruksanvisning)



### Vindskydd för djurhållning – Art. 9061061

**Beskrivning:** Tält med stativ av galvaniserat stål och PVC-tältduk. B3 x L3 x H2,8 meter.

**Användningsområde:** För förvaring av gods/maskiner, samt som vindskydd för djurhållning som skydd mot väder och vind, insekter och sol m.m.

### Innehåll

Säkerhetsanvisningar.....	2
Korrekt förankring och montering av stativet.....	3
Rengöring/underhåll .....	3
Komponentlista .....	4
Uppställning av stativ .....	6
Steg 1: Stolpfötter och påpinnar .....	6
Steg 2: Den första böjen (frontgaveln) .....	7
Steg 3: Den andra böjen (mellanböjen) .....	7
Steg 4: Den sista böjen (ändgaveln).....	8
Steg 5: Takläkt och sidostaket.....	8
Steg 6: Uppställning av stativet och fastsättning av stolpfötterna med påpinnar.....	9
Montering av tältduk.....	10
Steg 1: Ändgavel.....	10
Steg 2: Tak och sidor (sidor ingår inte - köps separat) .....	10
EU-försäkran om överensstämmelse.....	11



## VIKTIGT

Tänk på att det i vissa länder kan finnas krav på godkännande för uppförande av tälthallar – kontrollera därför alltid med dina lokala myndigheter.



## VIKTIGT

Snö eller is kan få tältet att kollapsa. Avlägsna snö eller is som har fastnat på takkonstruktionen med en kvast, mopp eller annat verktyg med mjuka sidor. Var ytterst försiktig när du tar bort snö från tältet - ta alltid bort det från de yttre sidorna av strukturen - aldrig inifrån. Använd inte verktyg eller redskap med hårda kanter som krattor och spadar för att ta bort snö. Det kan göra hål i duken.



## Säkerhetsanvisningar

Läs hela manualen innan vindskyddet monteras. Det är mycket viktigt att vindskyddet förankras ordentligt. Vindskyddet är endast avsett som en tillfällig anordning och det rekommenderas inte att använda det som en permanent anordning.



## FARA

Välj vindskyddets plats med omsorg.

### Håll säkert avstånd till elkablar.

Kontrollera om det finns luftledningar, grenar och annat. Kontrollera om det finns kablar och rör i marken innan grävning påbörjas.

Placera inte vindskyddet nära andra byggnader som det kan falla snö, is eller vatten från ner på vindskyddet.

Häng inte föremål från taket eller stödkablar.



## VARNING

Brandrisk.

Rök inte och använd inte utrustning med öppen låga (inklusive grill och eldstad) i eller runt vindskyddet.

Förvara inte brandfarliga vätskor/gaser (som bensen, fotogen, propan eller liknande) i eller runt vindskyddet.

Utsätt inte vindskyddets tak eller sidor för öppen eld eller andra värmekällor.



## VAR FÖRSIKTIG

Var försiktig när stativet ska resas. Använd skyddsglasögon. Fäst och bulta samman överliggande stänger. Var försiktig med ändarna på stängerna.

## Korrekt förankring och montering av stativet

***Det är slutanvändarens ansvar att förankra stativet ordentligt.***

Säljaren ansvarar inte för skador på enheten eller innehållet på grund av vädret. Alla vindskydd som inte är ordentligt förankrade kan potentiellt flyga iväg och orsaka skada, som inte kommer att omfattas av garantin. Kontrollera regelbundet förankringarna för att vara säker på vindskyddets stabilitet.

Observera: Tältduken kan snabbt avmonteras och förvaras på annat ställe inför dåligt väder. Om stark vind eller dåligt väder förutspås rekommenderas det att ta av tältduken.

## Rengöring/underhåll

En åtsittande tältduk har längre livslängd och bättre prestanda. Håll därför alltid tältduken sträckt. Löst tyg kan påskynda nedbrytningen av duken.

Använd inte blekmedel eller hårda slipmedel för att rengöra duken. Tältduken kan lätt rengöras med mild tvål och vatten.













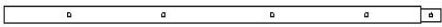



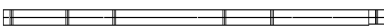

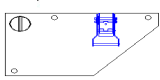

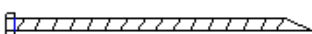
### Före användning:

Det rekommenderas att vara 2 eller fler personer när vindskyddet ska monteras.

### Nödvändiga verktyg för monteringen:

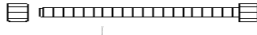
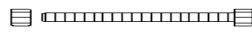
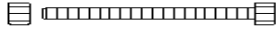
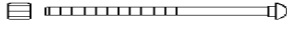

<b>Komponentlista</b>				
<b>Nr</b>	<b>Beskrivning</b>		<b>Antal</b>	<b>Box</b>
1	Böjd överdel, tvärbjälke		3	A
2	Böjd tvärbjälke till sidovägg		6	A
3	Stolpe till för- och ändgavel (vänster)		2	A
4	Stolpe till för- och ändgavel (höger)		2	A
6	Stolpar till mittböjen		2	A
7	Takläkt		6	A
8	Staket till sidovägg		8	A
9	Nedre mittportal till ändgavel		1	A
10	Övre mittportal till ändgavel		1	A
11	Staket till ändgavel		4	A
12	Stolpfötter till hörn		4	A
13	Stolpfötter till mittböjen		2	A
14	Stolpfötter till ändgavel		1	A
15	Pålpinnar		22	A

16	Tältduk, tak		1	A
18	Tältduk, ändgavel		1	A
19	Rep till tältduk, tak och ändgavel		20 m	A
20	Bult M8x60 till takläkt (7)		9+2	A
21	Bult M8x50 till tvärbjälkar		24+3	A
22	Bult M8x70 till insida av staket		12+4	A
23	Vagnsbult M8x60 till utsida av staket		24+4	A
24	Bult M10x30 till portal (10)		1+1	A
25	Buntband för fastsättning av ändgavel		36	A
26	Vinkelbeslag till portal (10)		1	A

## Uppställning av stativ

### Steg 1: Stolpfötter och pålspinnar

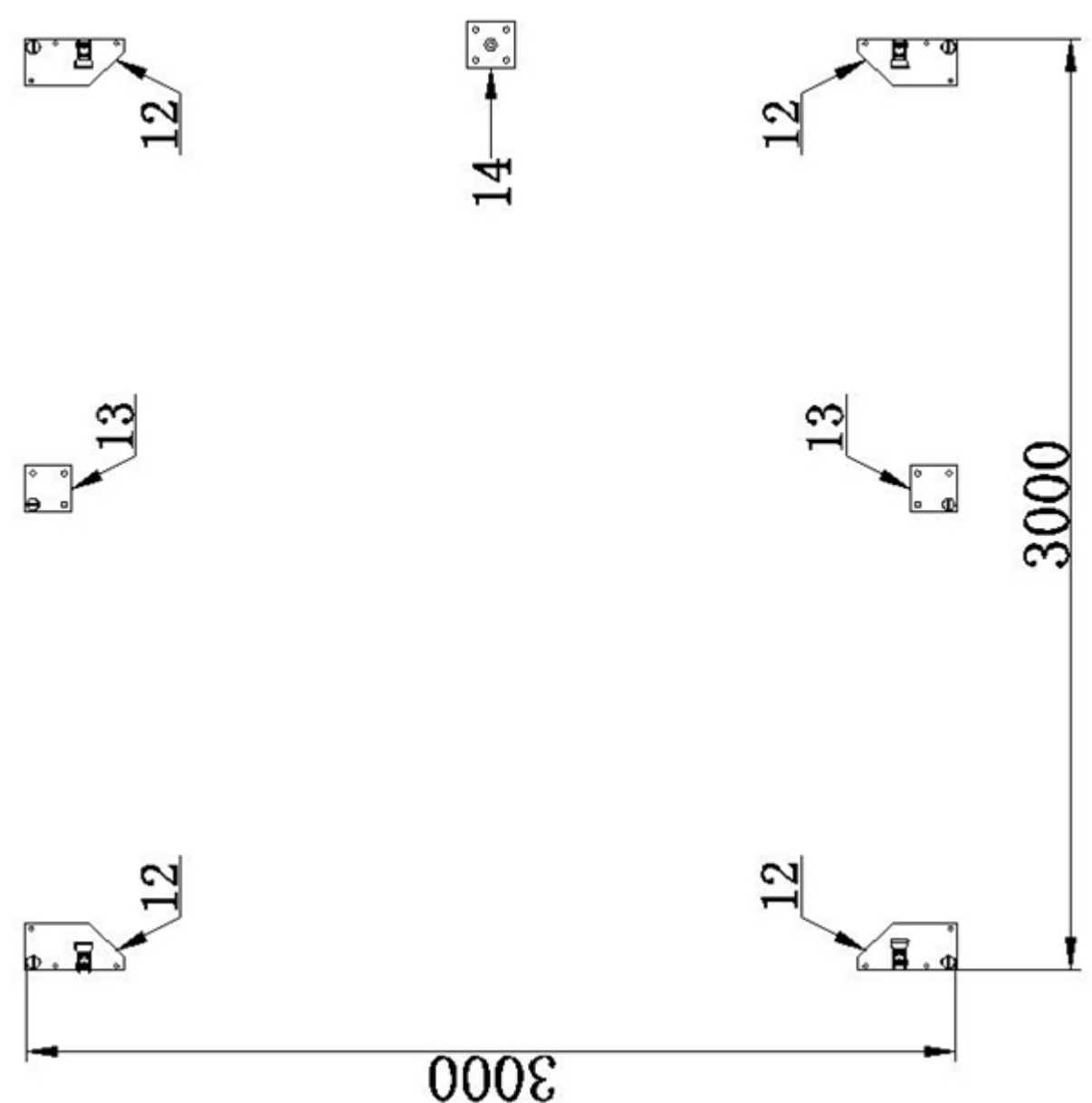

## Steg 2: Den första böjen (frontgaveln)

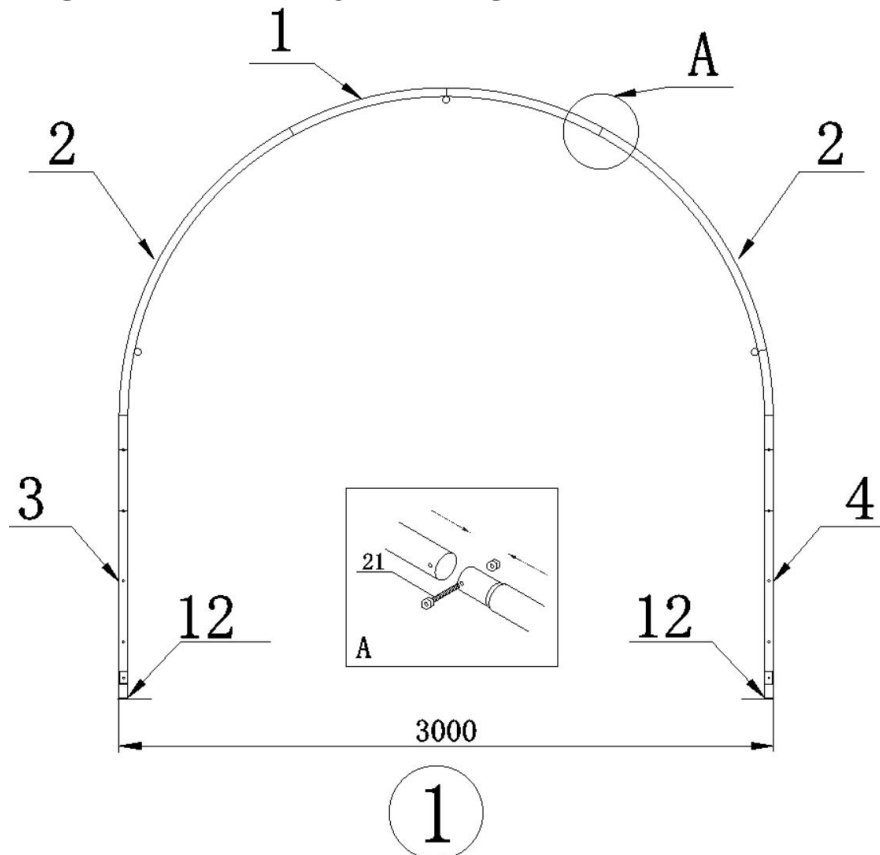

## Steg 3: Den andra böjen (mellanböjen)

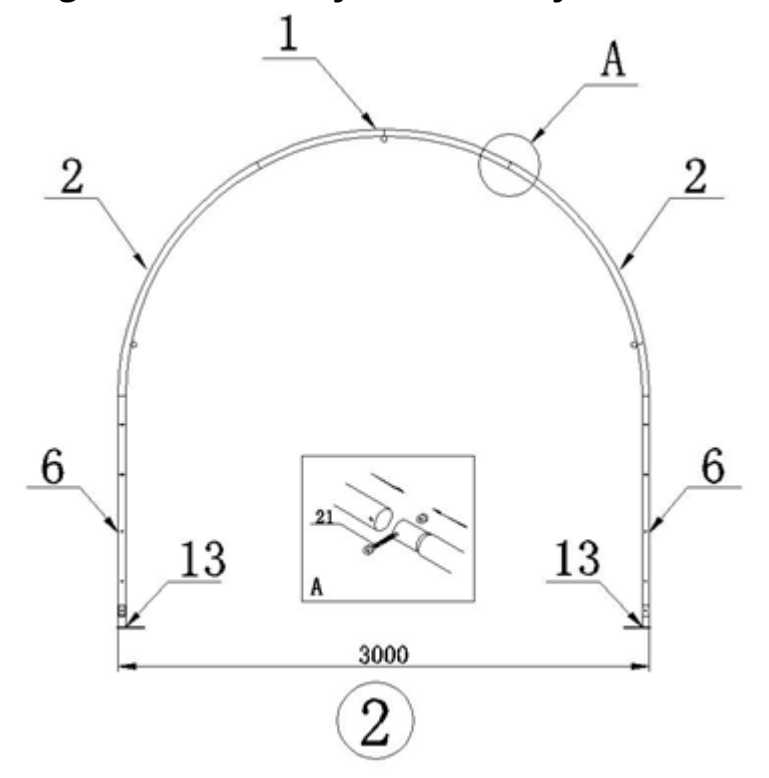

## Steg 4: Den sista böjen (ändgaveln)

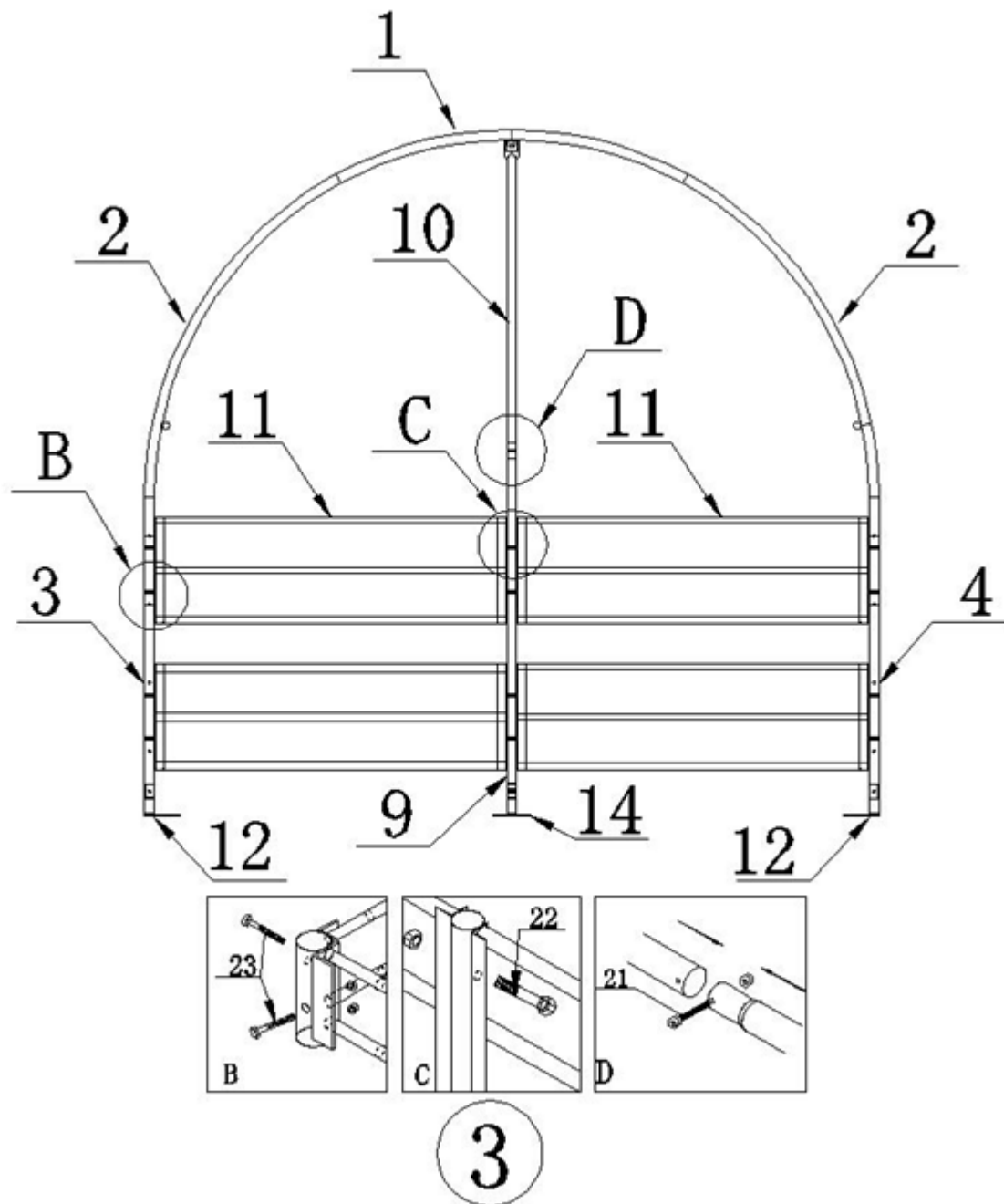

## Steg 5: Takläkt och sidostaket

## Steg 6: Uppställning av stativet och fastsättning av stolpfötterna med påpinnar

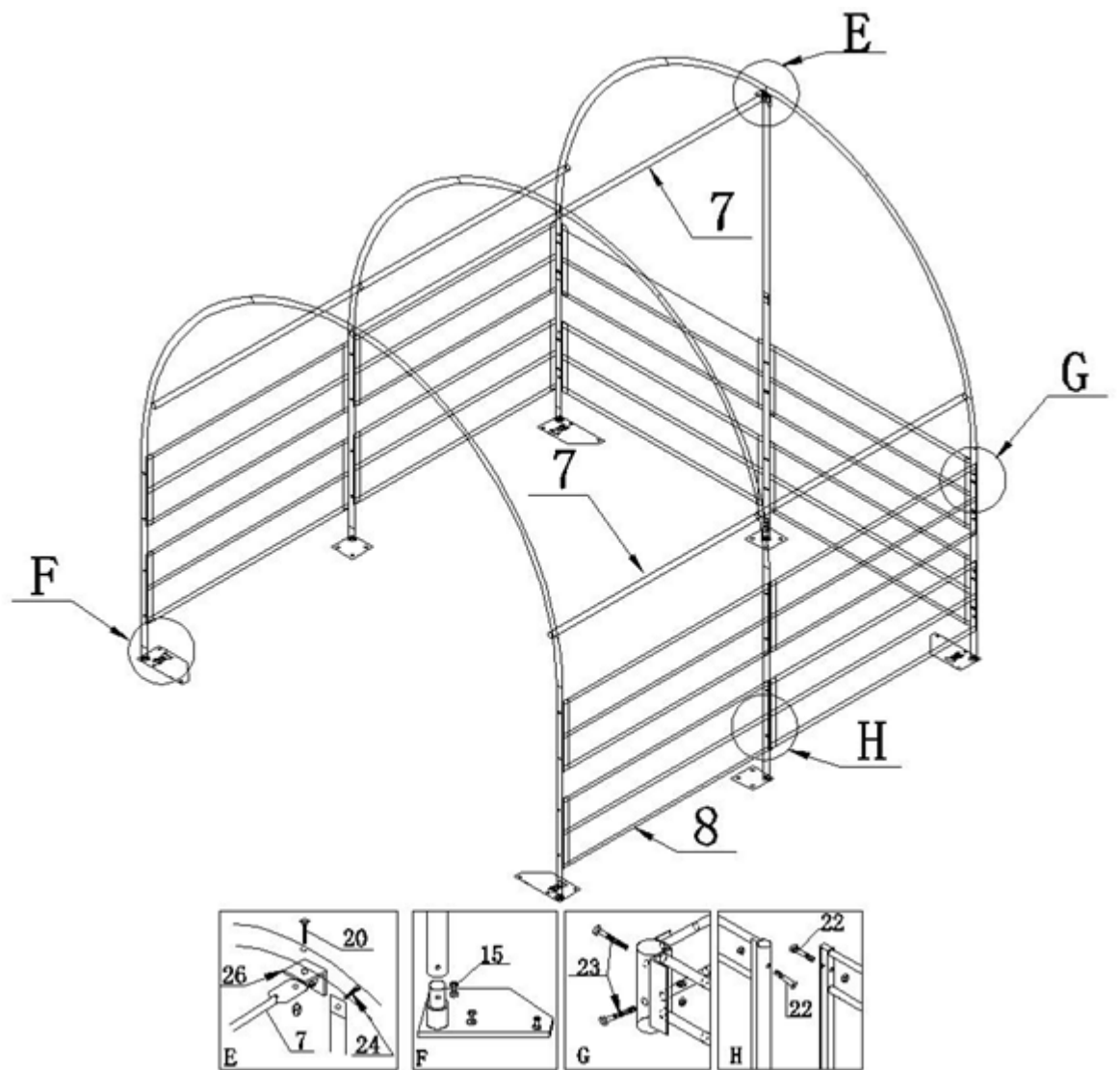

## Montering av tältduk

### Steg 1: Ändgavel

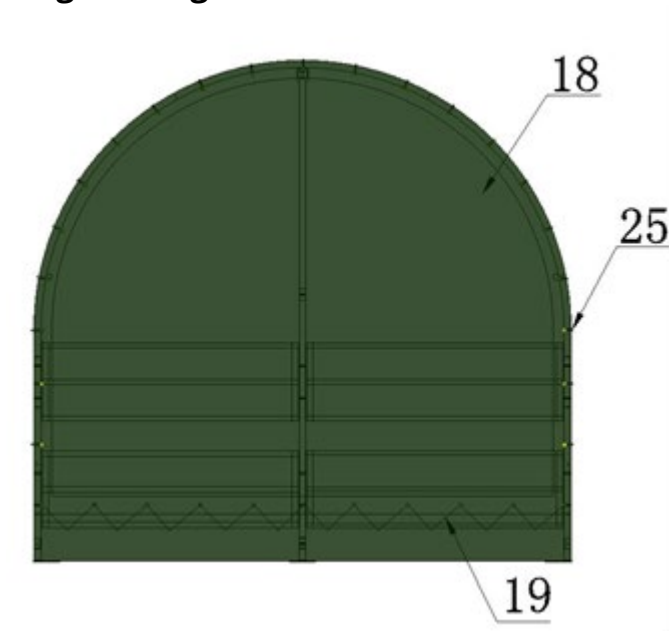

### Steg 2: Tak och sidor (sidor ingår inte - köps separat)

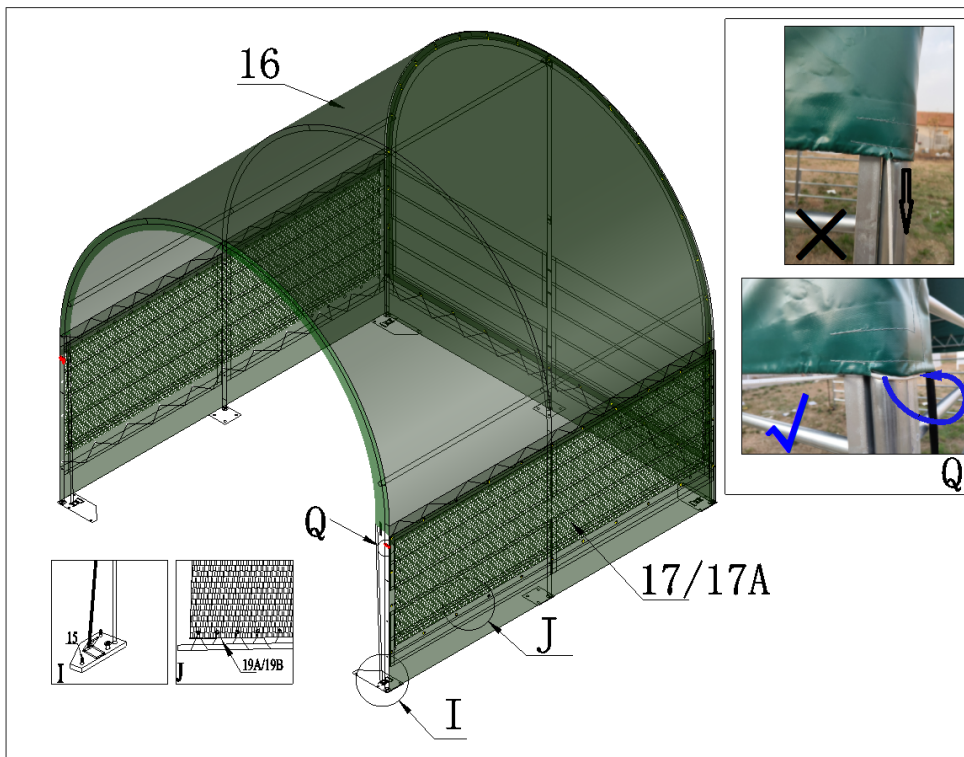

## EU-försäkran om överensstämmelse

EU-FÖRSÄKRAN OM ÖVERENSSTÄMMELSE 	
Tillverkare:	P. Lindberg A/S Sdr. Ringvej 1 DK-6600 Vejen Tlf.: +45 70212626 E-mail: salg@p-lindberg.dk CVR: 25903110 <a href="http://www.p-lindberg.dk">www.p-lindberg.dk</a>
Härmed förklara att följande maskin:	Vindskydd för djurhållning PL Art.: 90 61 061 och 90 61 062
Type / modell:	SS-303 SS-404
Överensstämmer med följande direktiv:	305/2011
Tillämpade standarder och normer:	EN 13782:2005
Datum och signatur:	Vejen d. 07-01-2022 P. Lindberg A/S  Erik T Lauritsen Direktør 



# D

## Montageanleitung

(Übersetzung von der original dänischen Montageanleitung)



### Zelthalle – Artikelnr. 9061061

**Beschreibung:** Zelt mit Gestell aus verzinktem Stahl und PVC-Zeltplane. B3 x L3 x H2,8 Meter.

**Einsatzbereiche:** Für die Aufbewahrung von Geräten/Maschinen sowie als Unterstand für Tiere zum Schutz vor Wind & Wetter, Insekten, Sonne usw.

### Inhalt

Sicherheitsanweisungen .....	2
Richtige Verankerung und Montage des Gestells.....	3
Reinigung/Wartung.....	3
Komponentenliste .....	4
Aufstellen des Gestells.....	6
Schritt 1: Stützenfüße und Anker .....	6
Schritt 2: Erster Bogen (Giebel vorne) .....	7
Schritt 3: Zweiter Bogen (Bogen mittig) .....	7
Schritt 4: Letzter Bogen (Giebel hinten).....	8
Schritt 5: Dachlatten und Seitengestell.....	8
Schritt 6: Anpassen des Gestells und befestigen der Stolpenfüße an den Pfählen .....	9
Montage der Zeltplane .....	10
Schritt 1: Endgiebel.....	10
Schritt 2: Dach und Seiten (Seiten nicht im Lieferumfang enthalten – können separat erworben werden).....	10
EU-Konformitätserklärung.....	11



## WICHTIG

Beachten Sie, dass in einigen Ländern Genehmigungspflichten für das Aufstellen von Zelthallen bestehen können - fragen Sie daher immer bei den örtlichen Behörden nach.



## WICHTIG

Schnee und Eis können das Zelt zum Einsturz bringen. Entfernen Sie Schnee oder Eis, das sich am Dach gesammelt hat, sofort mit einem Besen, Mopp oder einem anderen Gerät mit einem weichen Ende. Seien Sie beim Entfernen von Schnee von der Zeltplane extrem vorsichtig. Entfernen Sie es immer von der Außenseite der Konstruktion - niemals von der Innenseite! Verwenden Sie kein Werkzeug und keine Geräte mit scharfen Kanten wie Rechen oder Schaufeln zum Entfernen von Schnee. Dies könnte Löcher in die Zeltplane machen.



## Sicherheitsanweisungen

Lesen Sie vor dem Aufbau des Zeltes dieses Handbuch. Es ist wirklich wichtig, dass das Zelt angemessen verankert wird. Das Zelt ist lediglich als Übergangslösung gedacht. Es wird empfohlen, diesen nicht als dauerhafte Lösung zu verwenden.



## GEFAHR

Wählen Sie die Platzierung des Unterstands sorgfältig.

**Halten Sie ausreichend Abstand zu Stromleitungen.**

Überprüfen Sie, dass keine überhängenden Versorgungsleitungen, Zweige oder Sonstiges im Weg sind.

Überprüfen Sie den Boden auf Leitungen und Rohre hin, bevor mit den Grabungsarbeiten begonnen wird.

Stellen Sie den Unterstand nicht in der Nähe von Dachvorsprüngen oder anderen Elementen auf, von denen Schnee oder Eis fallen oder Wasser auf den Unterstand fließen kann.

Hängen Sie keine Gegenstände an die Decke oder die Stützkabel.





## WARNUNG

Brandgefahr.

Rauchen Sie nicht und verwenden Sie keine Geräte mit offenen Flammen (inkl. Grill, Feuerstelle, Fritteuse, Räucheröfen und Laternen) im oder in der Nähe des Unterstands.

Bewahren Sie im oder in der Nähe des Unterstands keine brennbaren Flüssigkeiten/Gase (wie Benzin, Petroleum, Propan usw.) auf.

Das Dach und die Seiten des Unterstands dürfen offenem Feuer oder anderen Zündquellen nicht ausgesetzt werden.



## ACHTUNG

Seien Sie vorsichtig, wenn Sie das Gestell aufstellen. Verwenden Sie Sicherheitsbrillen. Schrauben Sie übereinander liegende Stangen zusammen. Passen Sie auf die Enden der Stangen auf.

## Richtige Verankerung und Montage des Gestells

***Der Endverbraucher trägt die Verantwortung dafür, das Gestell ordentlich zu verankern.***

Der Verkäufer ist nicht verantwortlich für Schäden am Unterstand oder den gelagerten Gegenständen aufgrund des Wetters. Jeder Unterstand, der nicht sicher verankert ist und potenziell wegfliegen und Schäden verursachen kann, ist von der Garantie ausgeschlossen. Kontrollieren Sie die Verankerung regelmäßig, um die Stabilität zu prüfen.

Achtung: Die Zeltplane kann vor schlechtem Wetter rasch entfernt und aufbewahrt werden. Es wird empfohlen, die Zeltplane vor schlechtem Wetter oder starkem Wind zu entfernen.

## Reinigung/Wartung

Eine straff sitzende Zeltplane bedeutet eine längere Lebensdauer und eine bessere Funktion. Sorgen Sie daher stets dafür, dass die Zeltplane straff ist. Loser Stoff kann die Abnutzung der Plane erhöhen.













Verwenden Sie keine Bleichmittel oder starke Scheuerprodukte zum Reinigen der Zeltplane. Die Zeltplane wird vorsichtig mit milder Seife und Wasser gereinigt.







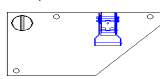

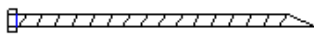

### Vor der Inbetriebnahme:

Es wird empfohlen, dass mindestens 2 Personen den Aufbau des Unterstands durchführen.

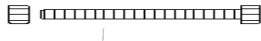
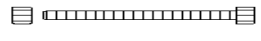
### Für den Zusammenbau notwendiges Werkzeug:

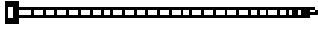

<b>Komponentenliste</b>				
<b>Nr.</b>	<b>Beschreibung</b>		<b>Stk.</b>	<b>Box</b>
1	Gebogener Querbalken oben		3	A
2	Gebogener Querbalken für Seitenwand		6	A
3	Stützen für Giebel, vorne und hinten (links)		2	A
4	Stützen für Giebel, vorne und hinten (rechts)		2	A
6	Stolpen für mittleren Bogen		2	A
7	Dachlatten		6	A
8	Gestell für Seitenwand		8	A
9	Untere mittige Pforte für Endgiebel		1	A
10	Obere mittige Pforte für Endgiebel		1	A
11	Gestell für Endgiebel		4	A
12	Stützenfüße für Ecken		4	A
13	Stützenfüße für Bogen mittig		2	A
14	Stützenfüße für Endgiebel		1	A

15	Anker		22	A
16	Zeltplane, Dach		1	A
18	Zeltplane, Endgiebel		1	A
19	Seil für Zeltplane, Dach und Endgiebel		20m	A
20	Schraube M8x60 für Dachlatten (7)		9+2	A
21	Schraube M8x50 für Querbalken		24+3	A
22	Schraube M8x70 für die Innenseite des Gestells		12+4	A
23	Schraube M8x60 für die Außenseite des Gestells		24+4	A
24	Schraube M10x30 für die Pforte (10)		1+1	A
25	Kabelbinder zum Befestigen des Endgiebels		36	A
26	Winkelbeschlag für Pforte (10)		1	A

## Aufstellen des Gestells

### Schritt 1: Stützenfüße und Anker

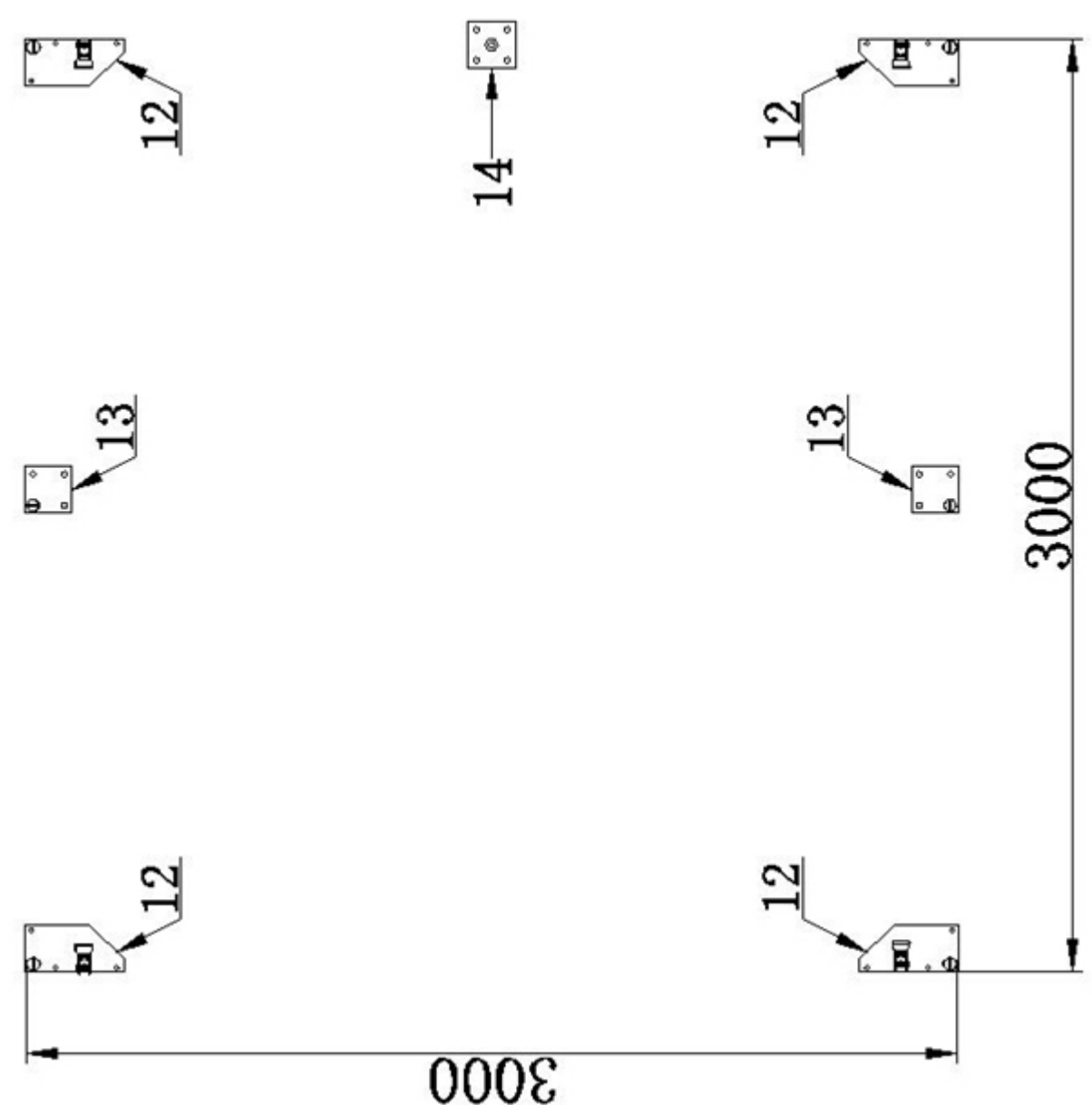

## Schritt 2: Erster Bogen (Giebel vorne)

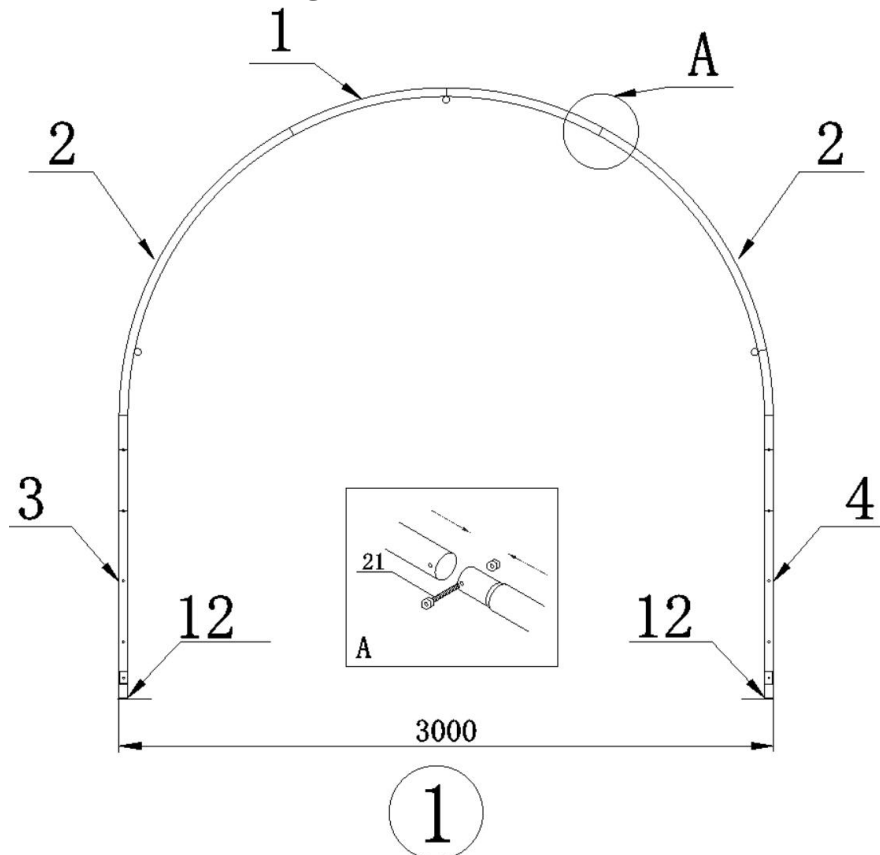

## Schritt 3: Zweiter Bogen (Bogen mittig)

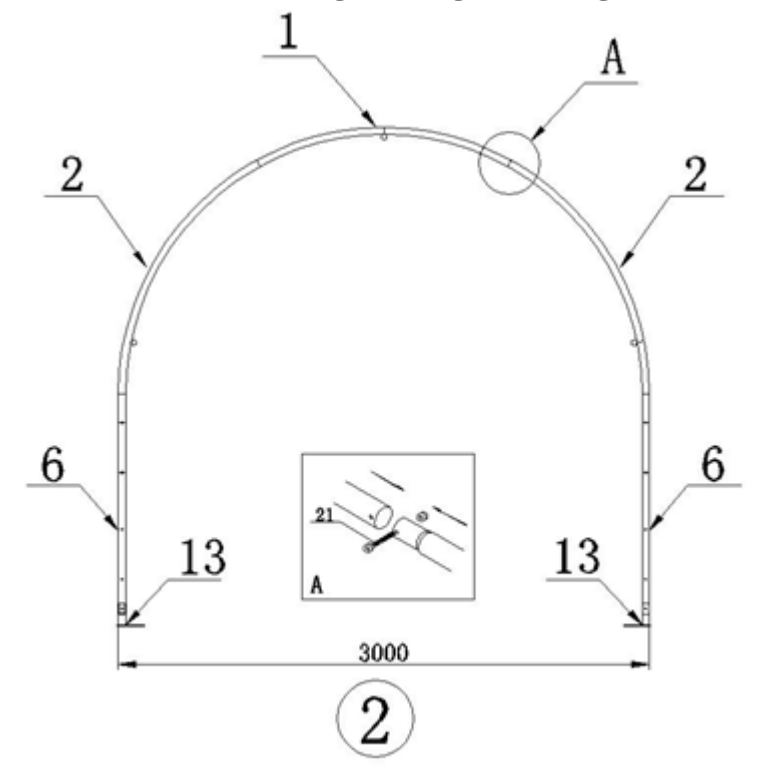

## Schritt 4: Letzter Bogen (Giebel hinten)

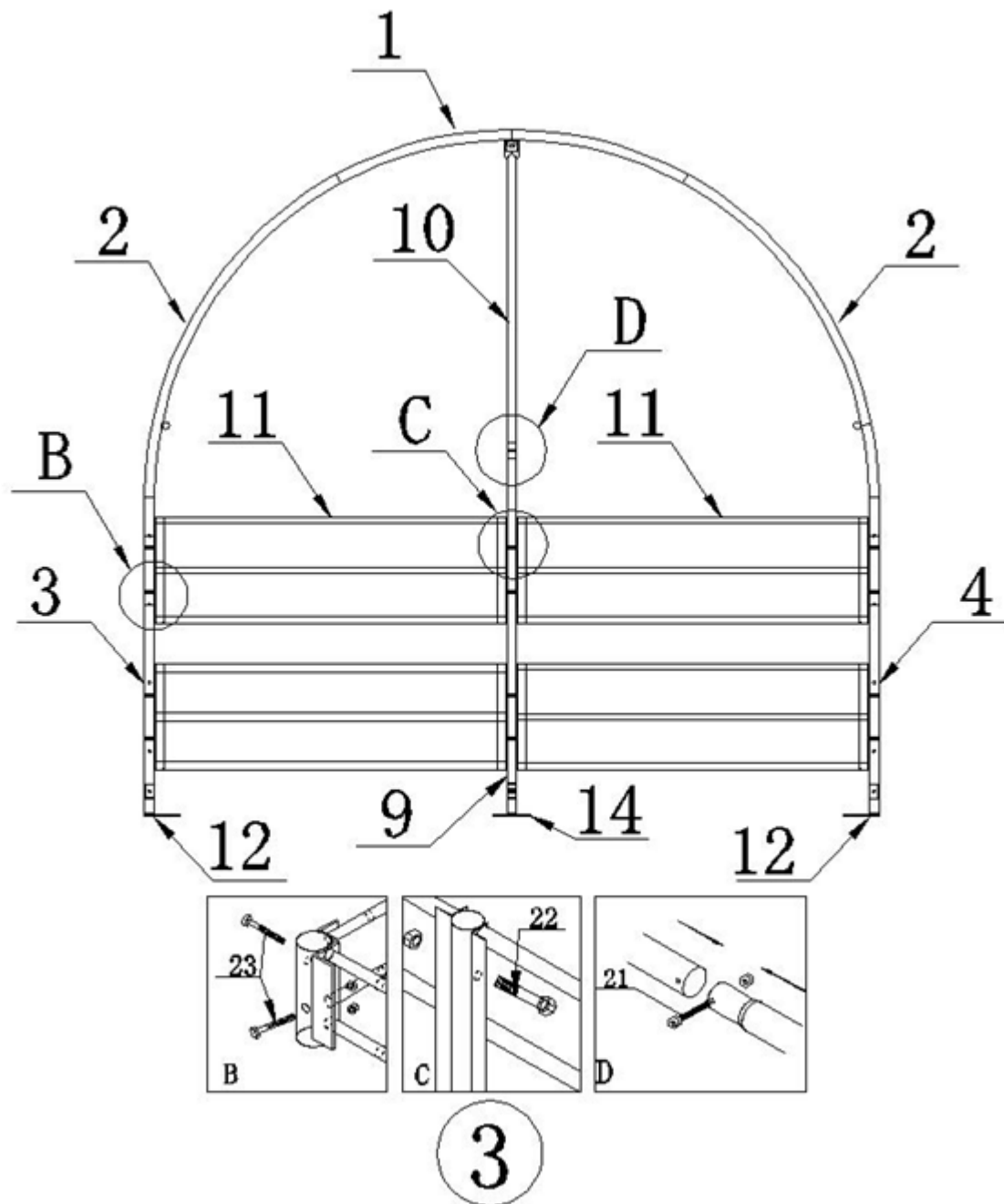

## Schritt 5: Dachlatten und Seitengestell



## Schritt 6: Anpassen des Gestells und befestigen der Stolpenfüße an den Pfählen

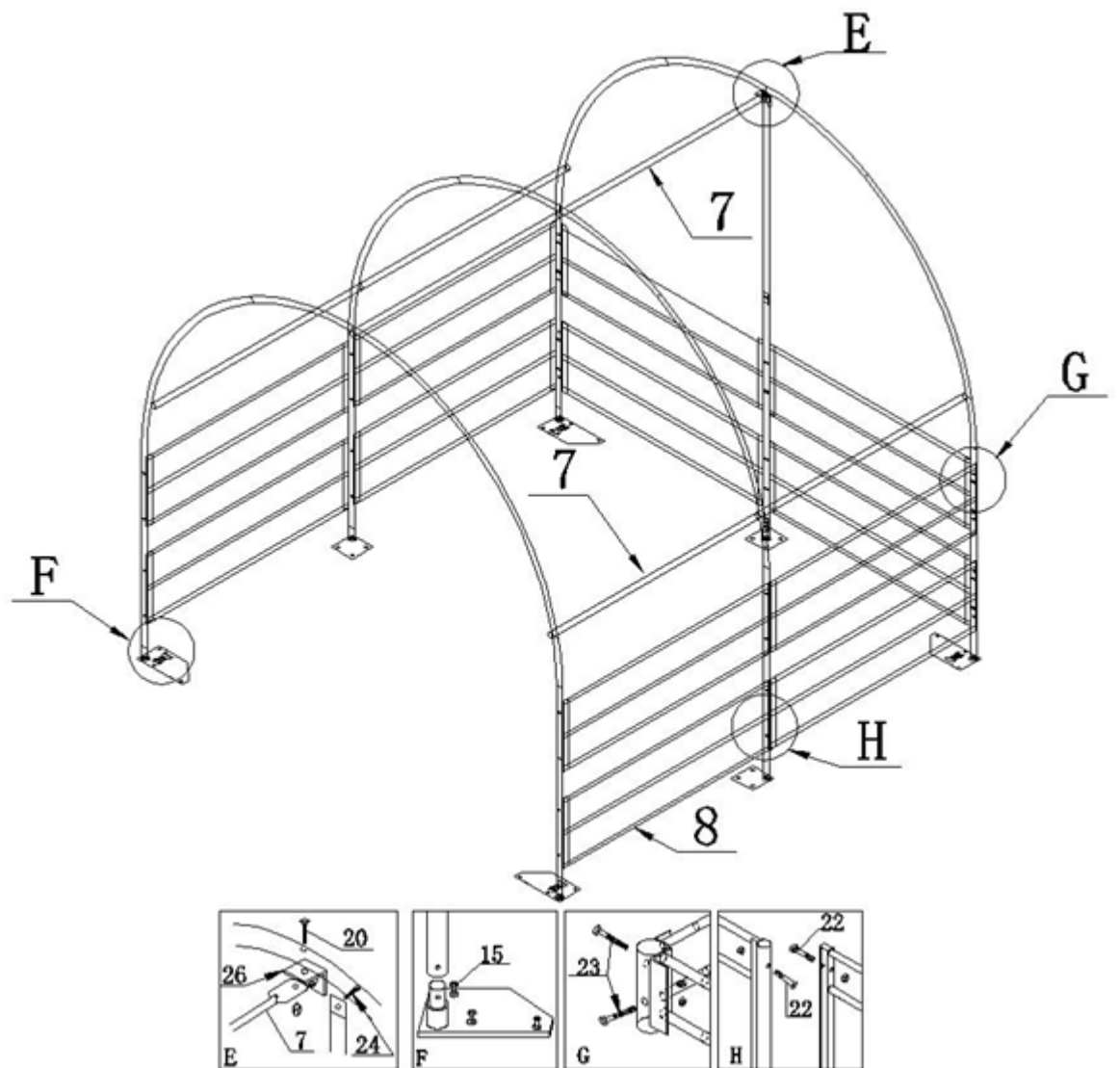

## Montage der Zeltplane

### Schritt 1: Endgiebel

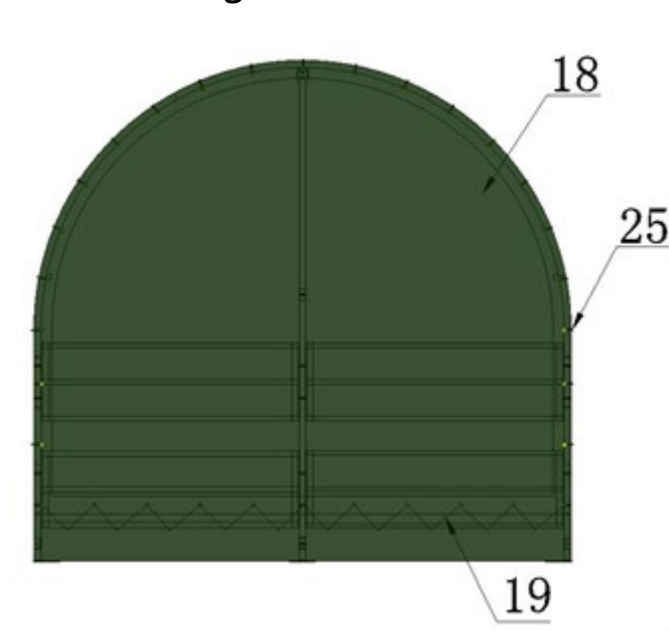

### Schritt 2: Dach und Seiten (Seiten nicht im Lieferumfang enthalten - können separat erworben werden)

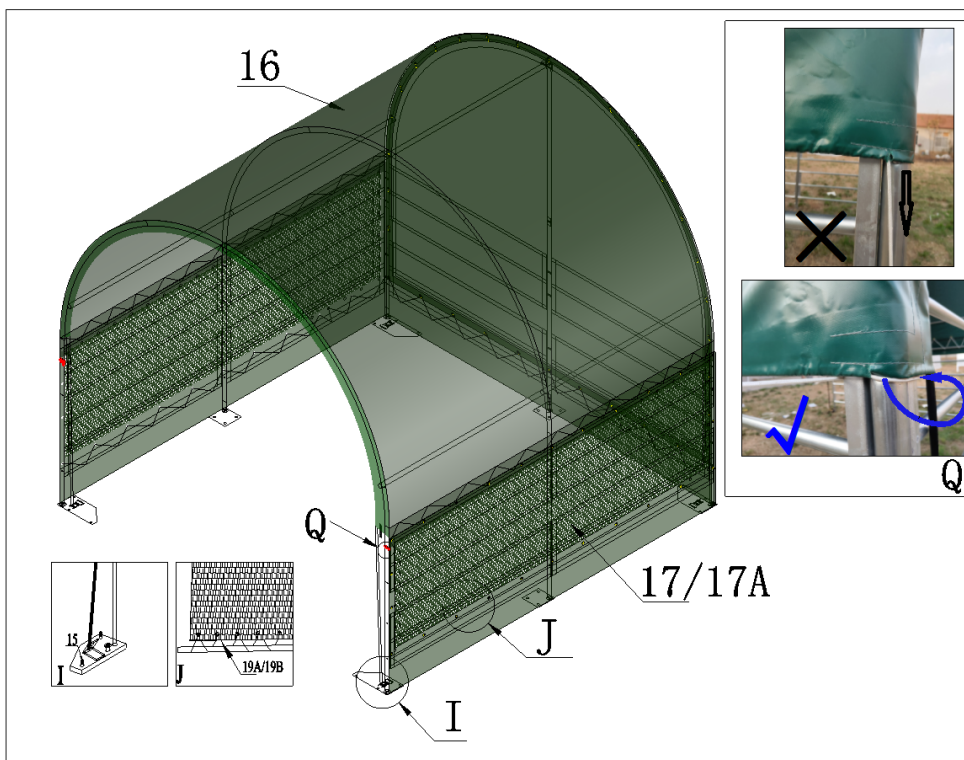

## EU-Konformitätserklärung

<b>EU-KONFORMITÄTSEKTLÄRUNG</b>		<b>CE</b>
Hersteller: P. Lindberg A/S Sdr. Ringvej 1 DK-6600 Vejen Tlf.: +45 70212626 E-mail: salg@p-lindberg.dk CVR: 25903110 <a href="http://www.p-lindberg.dk">www.p-lindberg.dk</a>		
Hiernit wird bestätigt dass die folgenden Maschine::	Zelthalle PL Artikelnr.: 90 61 061 und 90 61 062	
Typ / Modell:	SS-303 SS-404	
Entspricht den folgenden Richtlinien:	305/2011	
Angewandte Standards und Normen:	EN 13782:2005	
Datum und Unterschrift:	Vejen d. 07-01-2022 P. Lindberg A/S  Erik T Lauritsen Direktør	<b>CE</b>

GB

# User instructions

(Translation of original Danish  
User instructions)



---

## Livestock Shelter – Item no. 9061061

**Description:** Tent with galvanised steel frame and PVC tarpaulin. B3 x L3 x H2.8 metres.

**Areas of use:** For storing goods/machines and for sheltering livestock against the elements, insects, sun, etc.

## Content

Safety instructions .....	2
Correct frame anchoring and assembly .....	3
Cleaning/maintenance.....	3
List of components .....	4
Erecting the frame .....	6
Step 1: Post supports and pegs .....	6
Step 2: First arch (front opening).....	7
Step 3: Second arch (centre arch) .....	7
Step 4: Last arch (rear gable).....	8
Step 5: Roof battens and side fence .....	8
Step 6: Straightening out the frame and attaching post supports with pegs .....	9
Mounting the tarpaulin.....	10
Step 1: Rear gable .....	10
Step 2: Roof and sides (sides are not included, can be purchased separately).....	10
EU Declaration of Conformity .....	11



## IMPORTANT

Be aware that in some countries there may be requirements for approval for the erection of tent halls - therefore always check with local authorities.



## IMPORTANT

Snow and ice can cause the tent to collapse. Immediately remove any accumulated snow or ice from the roof structure with a broom, mop or other soft-sided instrument. Use extreme caution when removing snow from cover- always remove from outside the structure - never from the inside. DO NOT use hard-edged tools or instruments like rakes or shovels to remove snow. This could result in punctures to the cover.



## Safety instructions

Read the entire manual before assembling the shelter. It is essential to properly anchor the shelter. The shelter is only intended as a temporary set-up, and it is not advisable to use it as a permanent structure.



## DANGER

Carefully select where to place the shelter.

**Keep well away from electrical cables.**

Check for overhead electric mains, branches and similar obstructions.

Check the subsoil for cables and pipelines before beginning to excavate.

Do not place the shelter close to eaves or other structural components from which snow or ice can fall or from which water can flow onto the shelter.

Do not hang objects from the ceiling or support ropes.



## WARNING

Fire hazard.

Do not smoke or use equipment with open flames (including barbecue grills, fire bowls, deep fryers, smoking ovens and lanterns) in or around the shelter.

Do not store flammable fluids or combustible gases (such as petrol, petroleum, propane, etc.) in or around the shelter.

Do not expose the shelter roof or sides to naked flames or other sources of fire.





## CAUTION

Be cautious when erecting the frame. Wear safety goggles. Fixate and bolt together the overhead bars. Be careful of the bars' ends.

## Correct frame anchoring and assembly

***The end-user is responsible for properly anchoring the frame.***

The seller is not responsible for any damage to the structure or its contents caused by inclement weather. Any shelter that is not securely anchored can potentially be blown away and cause damage that will not be covered by the guarantee. Check the anchors frequently to ensure the stability of the shelter.

Note: The tarpaulin can be quickly removed and stored before bad weather sets in. If high winds or bad weather is predicted, it is advisable to remove the tarpaulin.

## Cleaning/maintenance

A tight-fitting tarpaulin ensures a longer service life and better function. Therefore, keep the tarpaulin taut at all times. Loosely attached material can hasten the disintegration of the tarpaulin.

Do not clean the tarpaulin with bleach or strong, abrasive products. It is easy to clean the tarpaulin with mild soapy water.













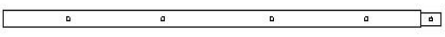
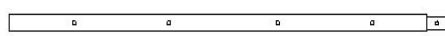
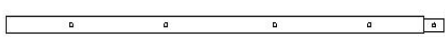

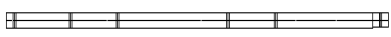
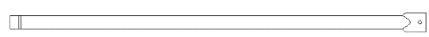
### **Before starting to use the shelter:**

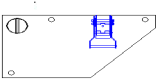

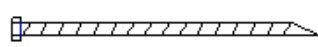

It is recommended that the shelter be assembled by at least two people.

### **Tools required for assembly:**

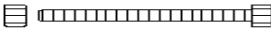
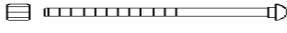

## List of components

No.	Description		Pcs.	Box
1	Curved top crossbeam		3	A
2	Curved crossbeam for side wall		6	A
3	Post for front and back gable (left)		2	A
4	Post for front and back gable (right)		2	A
6	Posts for centre arch		2	A
7	Roof battens		6	A
8	Fence for side wall		8	A
9	Bottom centre portal frame for rear gable		1	A
10	Top centre portal frame for rear gable		1	A
11	Fence for end gable		4	A
12	Post supports for corner		4	A
13	Post supports for centre arch		2	A
14	Post supports for rear gable		1	A
15	Post-support pegs		22	A
16	Tarpaulin, roof		1	A
18	Tarpaulin, rear gable		1	A
19	Rope for tarpaulin, roof and rear gable		20 m	A
20	Bolt M8 x 60 for roof battens (7)		9+2	A
21	Bolt M8 x 50 for crossbeams		24+3	A

22	Bolt M8 x 70 for interior fence surface		12+4	A
23	Coach bolt M8 x 60 for exterior fence surface		24+4	A
24	Bolt M10 x 30 for portal frame (10)		1+1	A
25	Cable ties for fixating end gable		36	A
26	Angle bracket for portal frame (10)		1	A



## Erecting the frame

### Step 1: Post supports and pegs

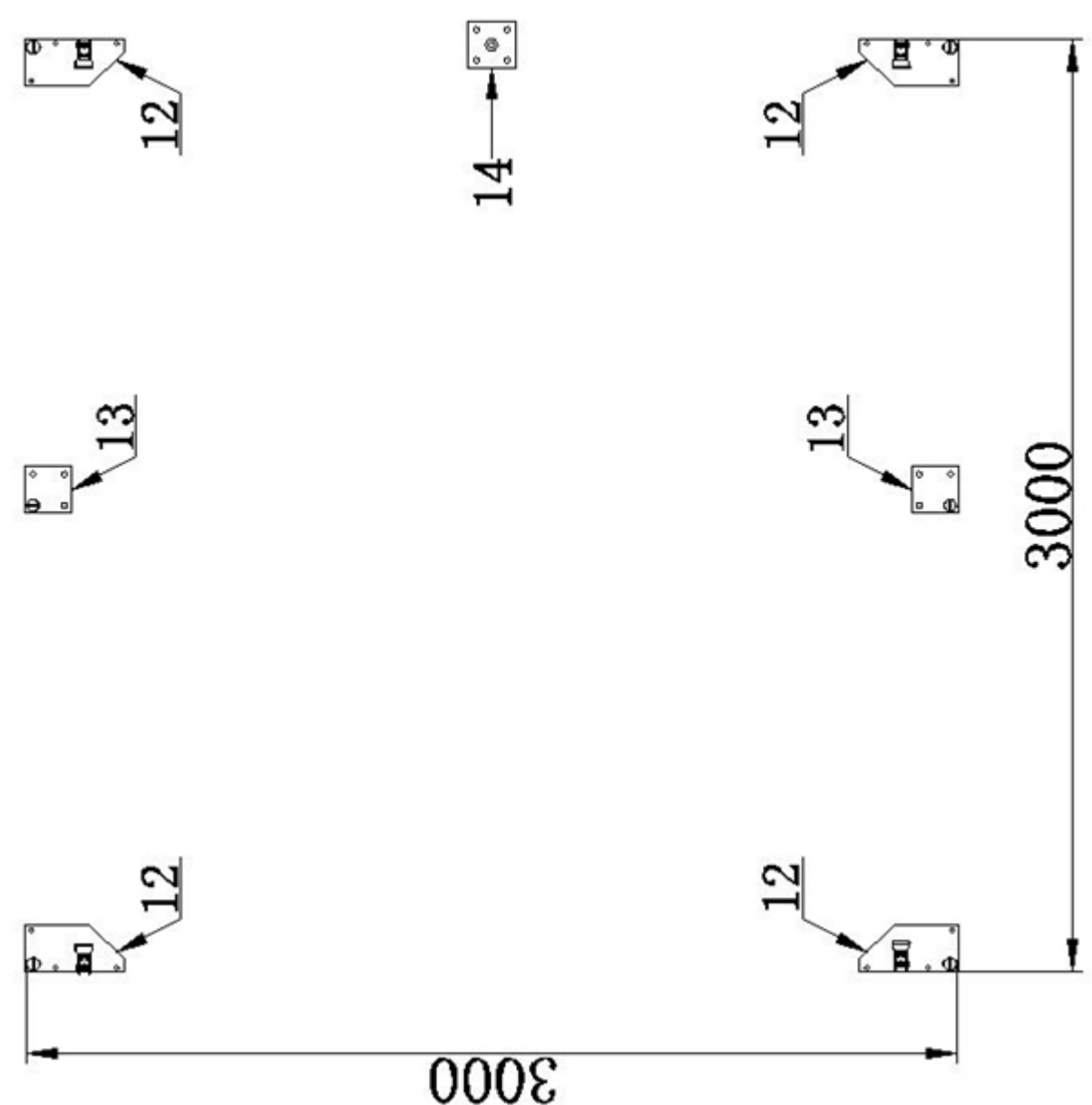

## Step 2: First arch (front opening)

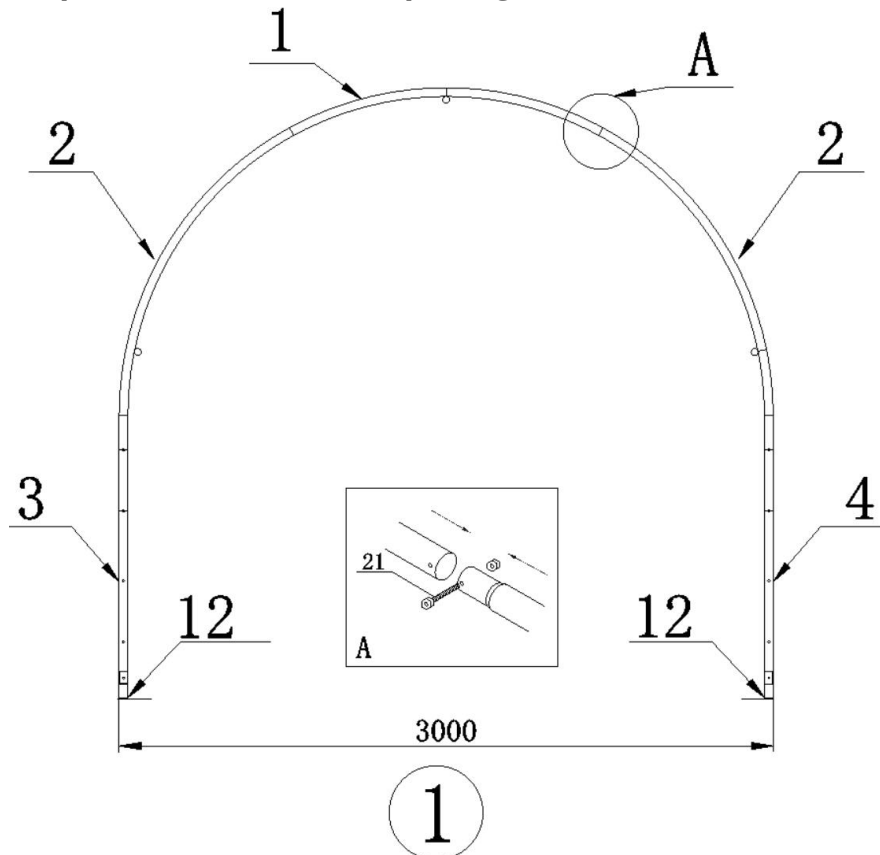

## Step 3: Second arch (centre arch)

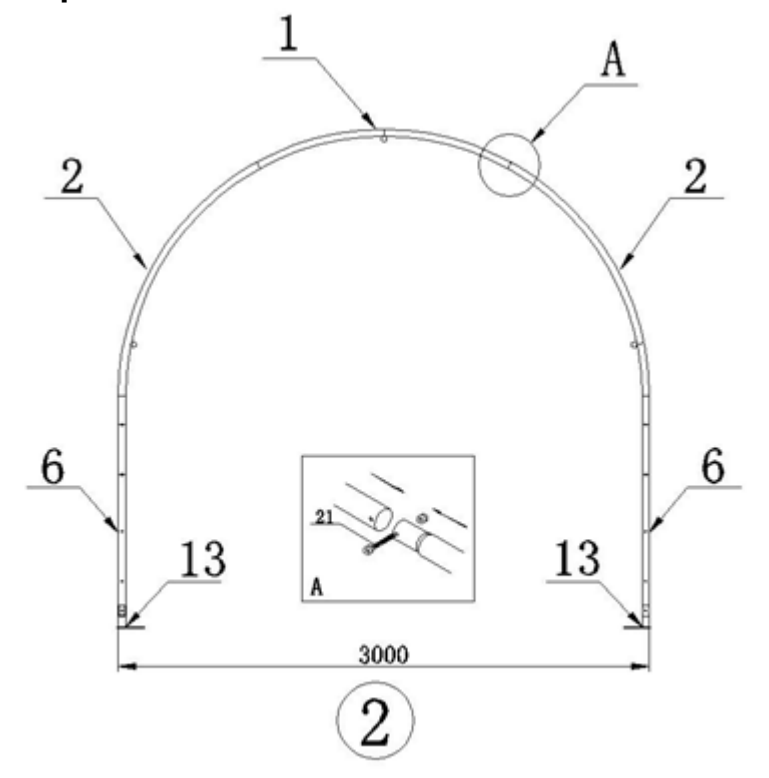

## Step 4: Last arch (rear gable)

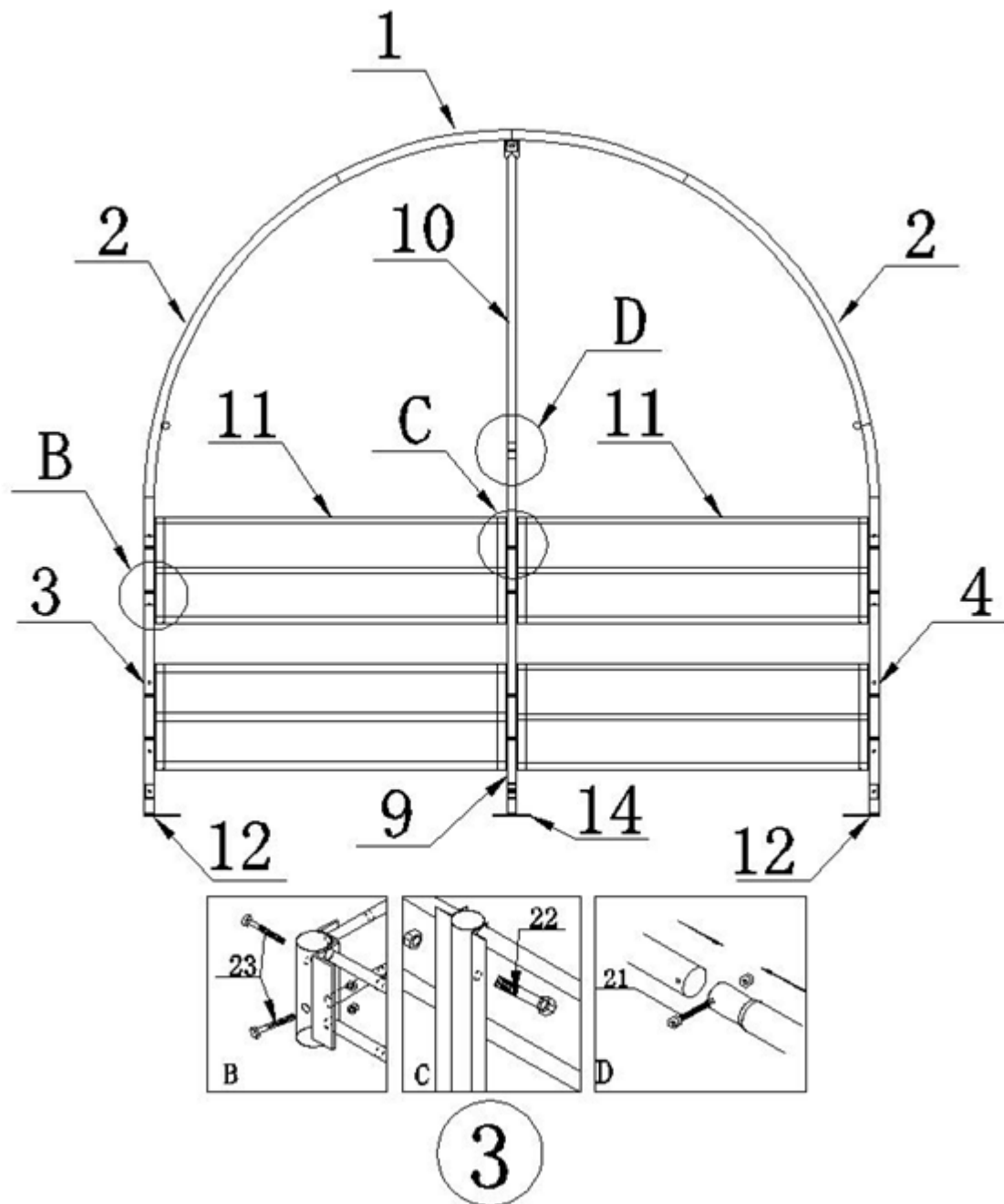

## Step 5: Roof battens and side fence

## Step 6: Straightening out the frame and attaching post supports with pegs

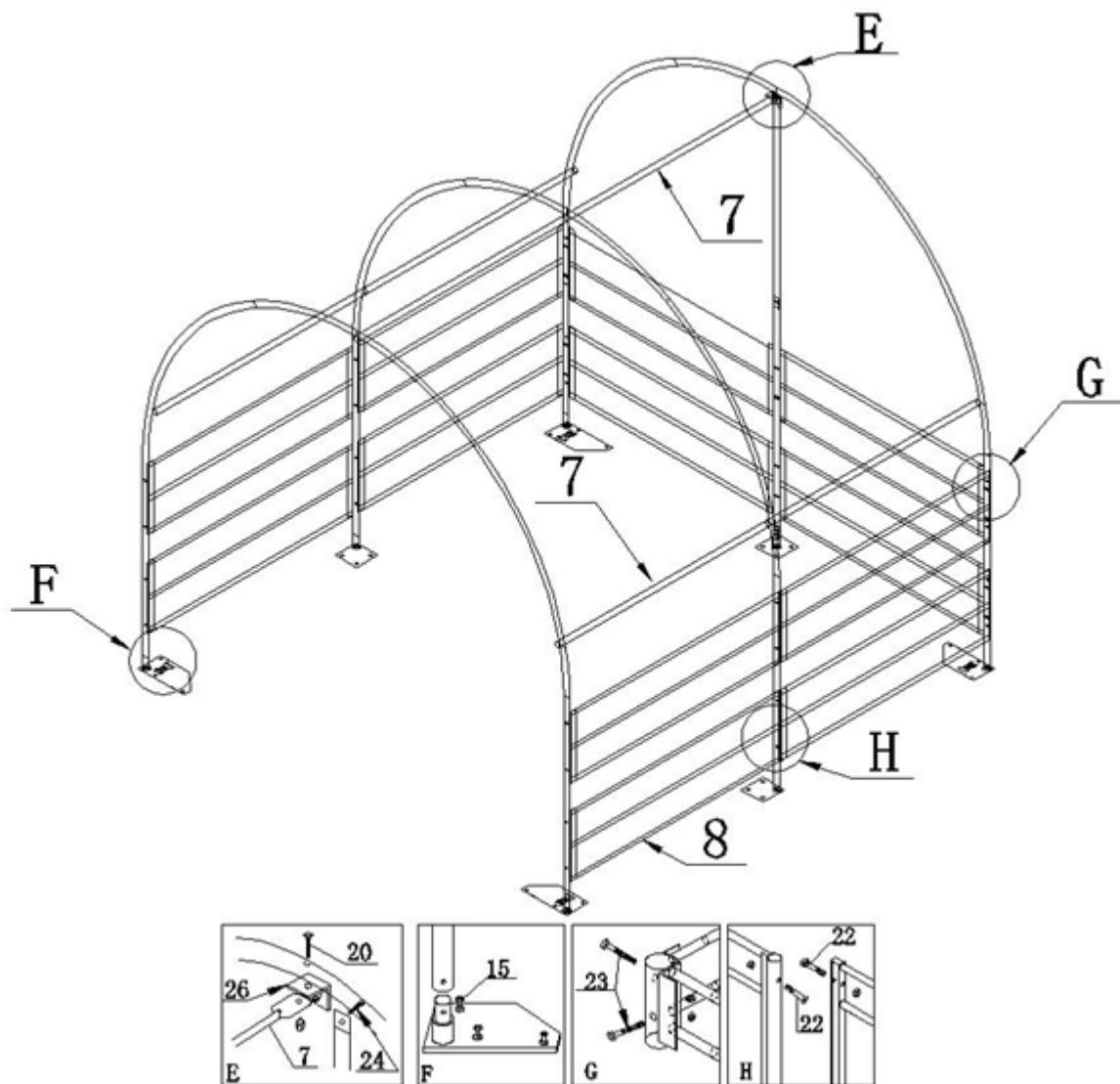

## Mounting the tarpaulin

### Step 1: Rear gable

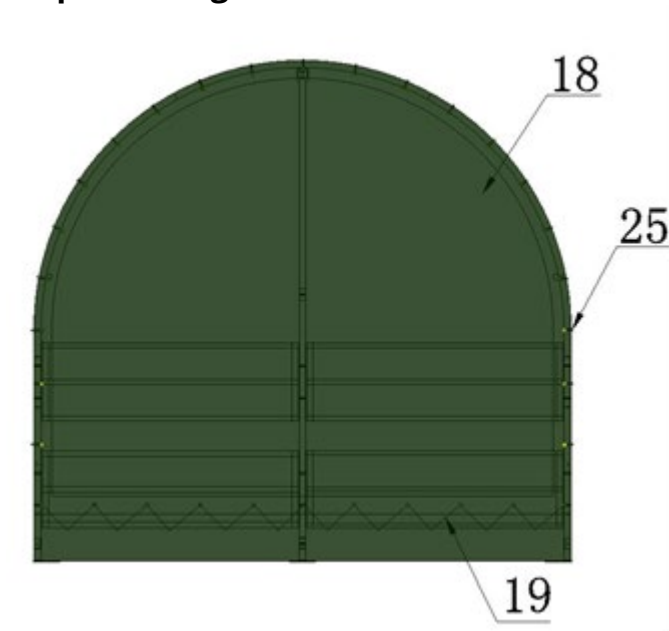

### Step 2: Roof and sides (sides are not included, can be purchased separately)

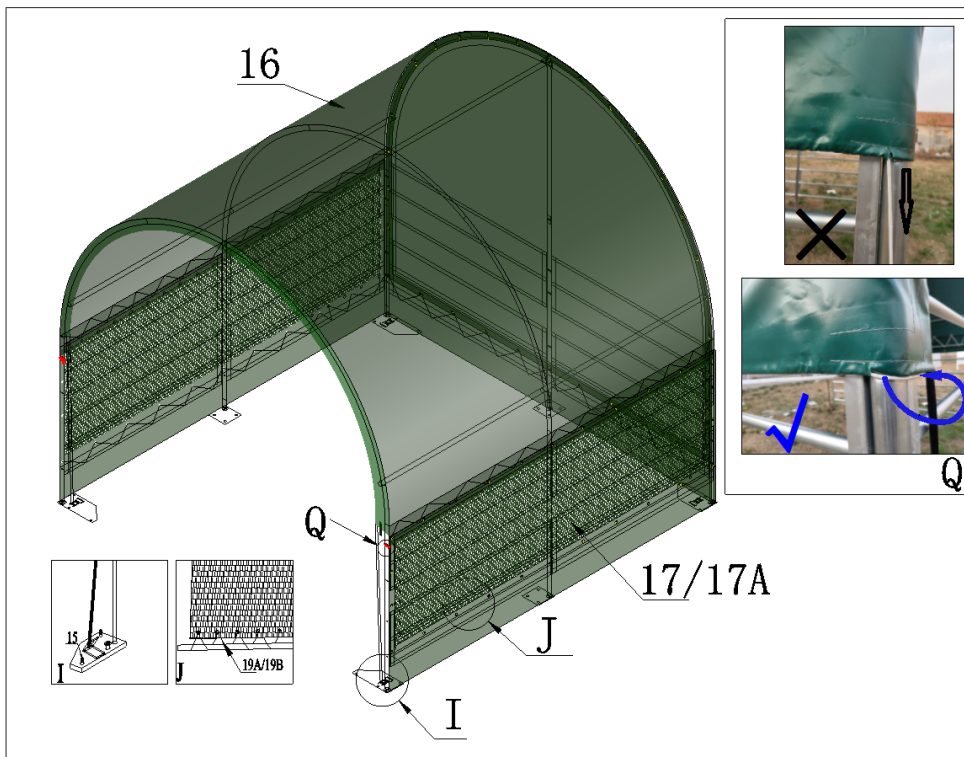

## EU Declaration of Conformity

<b>EU DECLARATION OF CONFORMITY</b>		<b>CE</b>
<b>Manufacturer:</b>	P. Lindberg A/S Sdr. Ringvej 1 DK-6600 Vejen Phone: +45 70212626 E-mail: salg@p-lindberg.dk CVR: 25903110 <a href="http://www.p-lindberg.dk">www.p-lindberg.dk</a>	
Hereby declare that the following machine:	<i>Livestock shelters PL Item no.: 90 61 061 and 90 61 062</i>	
<b>Type / model:</b>	SS-303 SS-404	
Complies with the following directives:	305/2011	
Applied standards and norms:	EN 13782:2005	
<b>Date and signature:</b>	Vejen d. 07-01-2022  P. Lindberg A/S  Erik T Lauritsen Direktør	
		<b>CE</b>

We reserve the right to change the technical parameters and specifications for this product without giving advance notice.