

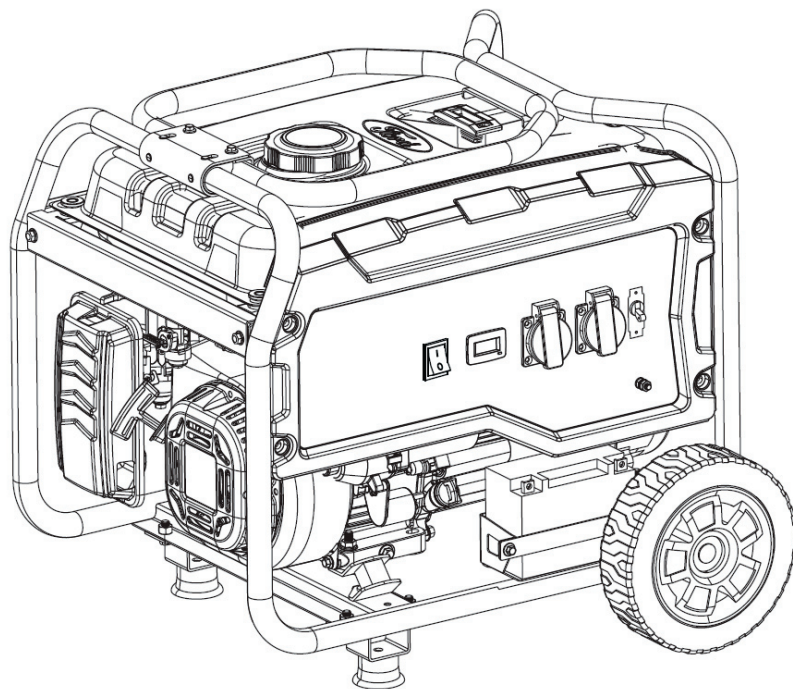

Model: FG4650

Benzindrevet generator
Oversættelse af original brugsanvisning



BENZINDREVET GENERATOR

INDLEDNING

Tak, fordi du har købt denne transportable kvalitetsgenerator fra Ford Power Equipment.

Hvis du bruger og vedligeholder generatoren i henhold til denne brugsanvisning, vil den kunne fungere pålideligt i mange år.

Specifikationer:

Den transportable generator drives af en benzinmotor og giver adgang til vekselstrøm (AC) overalt. Den er beregnet som strømkilde for værktøjer, elektriske apparater, campingudstyr og belysning eller som nødstrømsanlæg i tilfælde af strømsvigt.

Punkt		FG4650
Vekselstrøm	Frekvens	50 Hz
	Effekt (COP)	2800 W
	Effekt (maks.)	3000 W
	Spænding	230 V
Motor	208 cc OHV, 4-takts, luftkølet	
Motorolie	10W30 - 0,6 liter	
Brændstoftank	15 liter blyfri benzin	

Følgende referencebetingelser gælder for de anførte specifikationer:

Barometrisk tryk: 100 kPa

Omgivende lufttemperatur: 25 °C

Relativ luftfugtighed: 30%

Maks. højde over havet: 1000 m

GEM DENNE BRUGSANVISNING TIL EVENTUEL SENERE BRUG.

Brugsanvisningen indeholde vigtige oplysninger om sikkerhed, drift og vedligehold.

SIKKERHEDSFORSKRIFTER

Ordet "ADVARSEL!"

Angiver en potentielt farlig situation, som kan medføre alvorlig personskade eller død, hvis den ikke undgås.

Ordet "FORSIGTIG!"

Angiver en potentielt farlig situation, som kan medføre skader på ting eller bygninger.

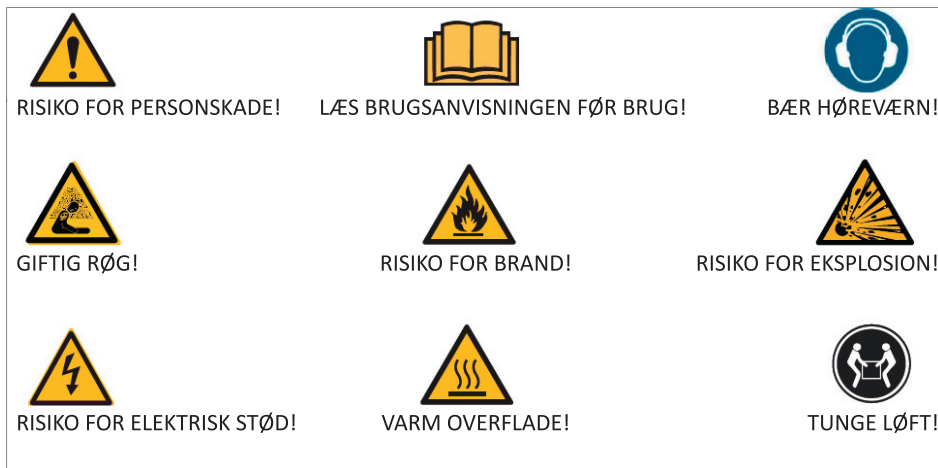

Sikkerhedsanvisninger

Producenten kan ikke forudse enhver mulig fare, som brugeren udsættes for. Derfor er advarslerne i denne brugsanvisning samt på mærkater og etiketter ikke udtømmende. For at undgå ulykker skal brugeren forstå og overholde brugsanvisningen og bruge sin sunde fornuft.

ADVARSEL!

Læs og forstå hele denne brugsanvisning, før du begynder at bruge generatoren. Forkert brug af generatoren kan medføre alvorlig personskade eller død.

ADVARSEL! GIFTIG RØG!

Udstødningsgassen er giftig. Brug ikke generatoren i et lukket rum.

- Hvis du bruger generatoren indendørs, vil du DØ I LØBET AF FÅ MINUTTER!
- Kulilte er en giftig lugtfri gas, som kan medføre hovedpine, forvirring, træthed, kvalme, opkastning, besvimelse, hjertestop og død. Hvis du begynder at opleve et eller flere af disse symptomer, skal du OMGÅENDE gå ud i frisk luft og derefter søge læge.
- Brug aldrig generatoren indendørs, i et overdækket eller på anden måde indhegnet område, heller ikke selv om døre og vinduer er åbne.
- Monter en batteridrevet kuliltealarm nær soveværelser.
- Pas på, at udstødningsgas fra generatoren ikke trænger ind gennem åbne vinduer og døre, ventilationsåbninger eller andre åbninger.
- Hvis du arbejder på steder, hvor du kan risikere at indånde udstødningsgas, skal du bruge åndedrætsværn og følge anvisningerne for dette.

ADVARSEL!

Udstødningsgas indeholder kemikalier, som kan forårsage kræft og misdannelser på fostre.

- Vask altid hænderne, når du har håndteret generatoren.

ADVARSEL! TUNGE LØFT!

For at reducere risikoen for alvorlig personskade, må du aldrig løfte generatoren alene.

ADVARSEL!

Overskrid aldrig generatorens kapacitet mht. watt og ampere. Det kan medføre skader på generatoren og/eller det tilsluttede elektriske udstyr.

- Kontroller kravene til spænding og frekvens på alle elektriske apparater, før du slutter dem til generatoren.

ADVARSEL!

Start og sluk aldrig generatorens motor, mens der er sluttet elektriske apparater til den. Det vil kunne beskadige generatoren og/eller de tilsluttede elektriske apparater.

- Start motoren, og lad den stabilisere sig, inden du tilslutter elektriske apparater.
- Afbryd alle elektriske apparater, før du slukker for motoren.

ADVARSEL!

Beklædning, smykker og hår kan blive fanget af startsnoren og andre bevægelige dele.

- Bær ikke løstsiddende tøj eller handsker.
- Fjern smykker og andet, som kan blive fanget af de bevægelige dele.
- Hvis du har langt hår, skal du sætte det op eller bære egnet hovedbeklædning.

ADVARSEL!

Startsnoren kan pludseligt trække din arm ned mod motoren hurtigere, end du kan slippe startgrebet.

- For at undgå farer skal du trække startsnoren langsomt ud, til du mærker modstand, og derefter trække hårdt og hurtigt i den.

ADVARSEL! VARM OVERFLADE!

Undgå at berøre varme overflader på generatoren.

- Vær særligt forsigtig omkring lyd-dæmperen, cylinderen og andre motordele, da de kan blive meget varme.
- Lad varme dele køle af, inden du rører ved dem.

ADVARSEL!

Overhold alle gældende regler og alle forholdsregler i tilfælde af genforsyning af en eksisterende installation med generatoren.

ADVARSEL!

Brændstof er brændbart og letantændeligt. Påfyld ikke brændstof, mens motoren kører. Påfyld ikke brændstof nær åben ild, eller mens du ryger. Undgå at spilde brændstof.

ADVARSEL! RISIKO FOR ELEKTRISK STØD!

Generatoren producerer en høj spænding, som kan medføre forbrænding eller elektrisk stød, som kan medføre alvorlig personskade eller død.

- Håndter aldrig generatoren, elektriske apparater eller ledninger, mens du står i vand, har bare fødder eller har våde hænder eller fødder.
- Hold altid generatoren tør. Brug aldrig generatoren i regnvejir eller i fugtige omgivelser.
- Tilslut aldrig elektriske apparater, hvor ledningen er flosset eller slidt, eller hvor lederne er blotlagte. Rør aldrig ved lederne eller metaldele i eller på stikkene.
- Lad aldrig børn eller ukvalificerede personer bruge generatoren. Børn skal til enhver tid holdes mindst 3 meter væk fra generatoren.
- Hvis du vil bruge generatoren som nødstrømsanlæg i din bolig, skal du kontakte elværket.
- Hvis du vil forbinde generatoren til boligens elnet som nødstrømsanlæg, skal tilslutningen af omskifteren foretages af en autoriseret elektriker. Hvis generatoren ikke isoleres fra boligens elnet, kan det medføre alvorlig personskade og død for elektrikere, som arbejder på elnettet.
- Hvis du bruger forlængerledninger må den samlede længde ikke overstige 60 meter ved et ledertværsnit på 1,5 mm² eller 100 meter ved et ledertværsnit på 2,5 mm².
- Generatoren må ikke tilsluttes andre strømkilder, medmindre det foretages med tilbehør, der anbefales specifikt til formålet af producenten.
- Gem denne brugsanvisning. Læs den regelmæssigt, og brug den til at instruere andre personer i, hvordan generatoren skal benyttes. Hvis du overdrager generatoren til andre, skal brugsanvisningen medfølge.

ADVARSEL! RISIKO FOR ELEKTRISK STØD!

Generatoren skal jordes korrekt for at undgå risiko for elektrisk stød.

- Brug kun generatoren på en plan flade.
- Forbind altid jordterminalen på generatorens ramme med en egnet jordforbindelse.

ADVARSEL!

Brug kun generatoren som foreskrevet, da det ellers kan medføre alvorlig personskade eller død.

- Undlad at sætte sikkerhedsanordninger ud af funktion. Bevægelige dele er afskærmede. Kontroller, at alle afskærmninger sidder korrekt.
- Transporter eller juster aldrig generatoren, mens motoren kører.
- Stik aldrig fremmedlegemer ind gennem køleåbningerne.

ADVARSEL!

Brug aldrig generatoren, hvis dele på den er gået i stykker eller mangler, og brug kun originale reservedele fra Ford Power Equipment, som er specifikt beregnet til denne generator.

- Hvis generatoren behandles forkert, kan det medføre skader på den, og dens driftslevetid kan blive reduceret.
- Sørg altid for, at generatoren repareres korrekt. Hvis du er i tvivl om noget, kan du rådføre dig med forhandleren eller et servicecenter.
- Sluk omgående for generatoren, hvis den ikke producerer strøm, hvis den vibrerer kraftigt, eller hvis der forekommer kraftig røg, gnister eller flammer.

ADVARSEL!

Brugeren skal overholde alle gældende regler vedrørende elektrisk sikkerhed på det sted, hvor generatoren bruges.

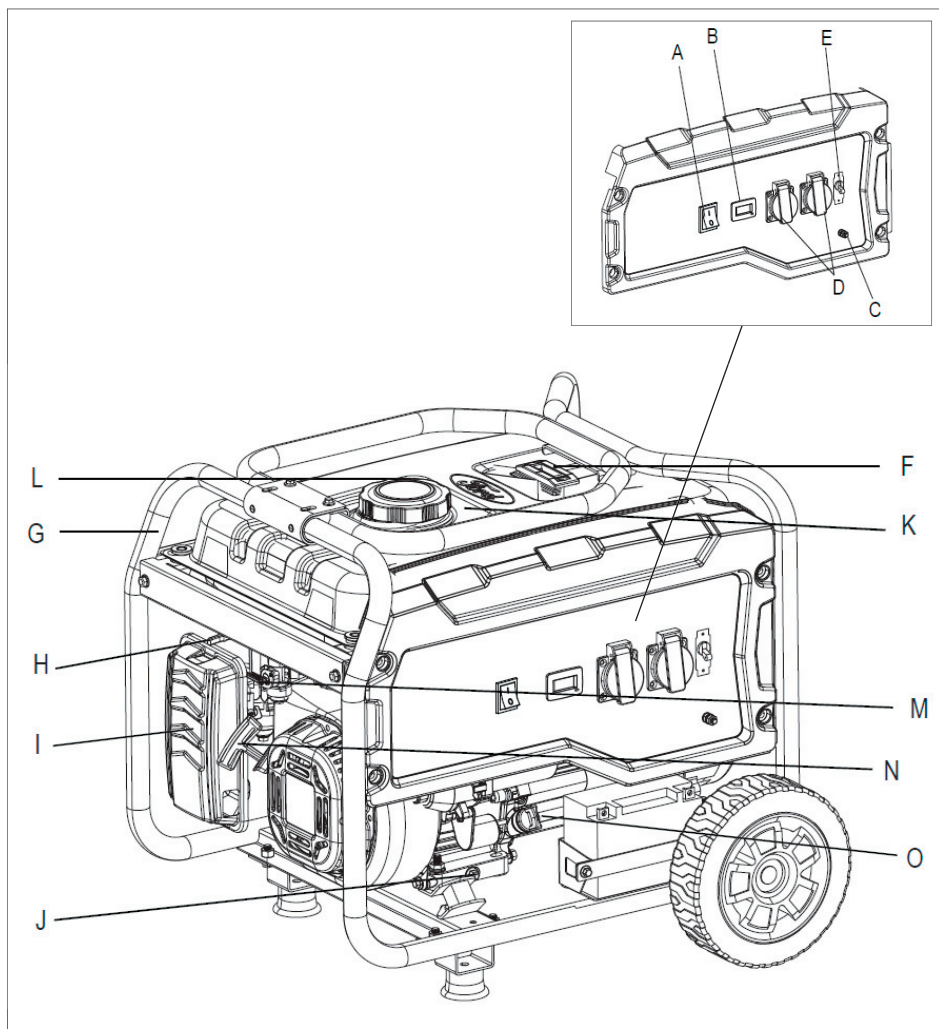

OVERBLIK

- | | |
|--|---------------------------------|
| A. Tænd/sluk-knap | H. Choker |
| B. VFT-meter
(spænding, frekvens, timetæller) | I. Luftfilter |
| C. Jordterminal | J. Aftapningsprop til motorolie |
| D. Udtag 230 V | K. Brændstoftank |
| E. Kredsløbsbeskytter | L. Tankdæksel |
| F. Brændstofmåler | M. Brændstofhane (åben/lukket) |
| G. Ramme | N. Starthåndtag |
| | O. Oliepind/påfyldningshul |

Samling

Udpakning

1. Anbring emballagen på en plan flade.
2. Fjern alle dele fra emballagen undtagen generatoren. Kontroller, at alle dele på pakkelisten er til stede og ikke er beskadigede.
3. Skær siderne af emballagen. Pas på ikke at ramme generatoren med kniven.

Pakkeliste

Kontroller, at alle løsdeler er til stede. Kontakt forhandleren, hvis der mangler noget.

Beskrivelse		Antal
Generator		1
Værktøjsæt	Tændrørsnøgle	1
	Skruenøgle	2
Tragt		1

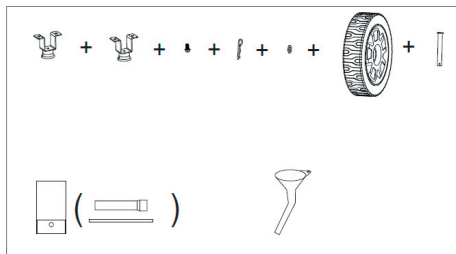

Afmontere transportbeslag (Fig. 1)

- Fjern og bortskaf de to RØDE transportbeslag og deres monteringsdele, før du starter generatoren.

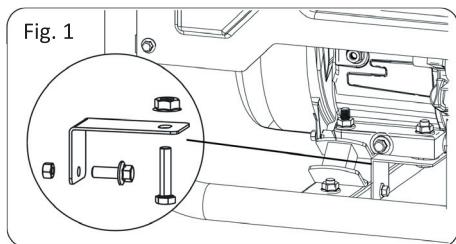

Montere batterikablerne (Fig. 2)

- Nødvendige dele - sort og rødt batterikabel
- Den røde (+) kabelsko skal monteres på batteriet først.
- Fjern skruen på batteriets terminal.
- Sæt skruen gennem øjet på kabelskoen, og skru skruen fast.
- Kontroller, at terminalen ikke berører nogen steder på rammen.
- Sæt den røde beskyttelseshætte på. Gentag ovenstående trin for den sorte kabelsko.

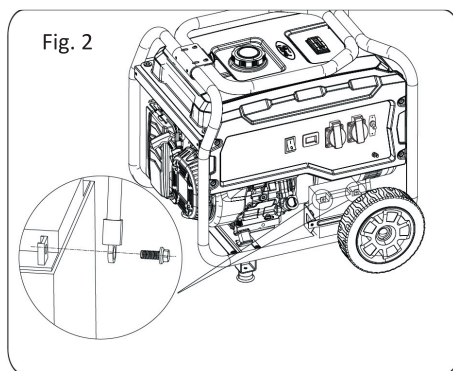

FORSIGTIG!

Pas på, at du ikke kortslutter terminalerne, når du foretager monteringen. Hvis der forekommer kortslutning, kan der opstå gnister, skade på batteriet eller generatoren eller endda forbrænding og eksplosion.

Tildæk terminalerne med gummihætterne.

Ved afmontering og udskiftning af batteriet: Fjern først den sorte (-) kabelsko og derefter den røde (+) kabelsko fra batteriet. Pas på, at du ikke kommer til at kortslutte terminalerne. Overhold altid de sikkerhedsforskrifter, som følger med batteriet, og bortskaf det i henhold til de regler, som gælder i din kommune.

ADVARSEL!

Batterier, terminaler og tilbehør kan indeholde bly og legeringer med bly, som kan forårsage kræft eller skade forplantningsevnen.

- Vask altid hænder, når du har rørt ved batteriet.

FORSIGTIG!

- Batteriet til elstart er ikke standardtilbehør.
- Det anbefales at bruge et vedligeholdelsesfrit blysyrebatteri på 12 V DC.
- Batteriet skal opfylde kravene i det relevante EU-direktiv.

Modgift for batterisyre

KONTAKT	BEHANDLING
På huden	Skyl med vand.
Indtagelse	Drik store mængder vand eller mælk efterfulgt af magnesiummælk, planteolie eller piskede æg. Søg omgående lægehjælp.
I øjnene	Skyl med vand. Søg omgående lægehjælp.

Montere hjul (Fig. 3)

- Nødvendige dele - 2 hjul, 2 hjulaksler, 2 splitter, 2 skiver, 2 hjulkapsler og 2 selvskærende skruer.
- Hæv eller vip generatoren, så du kan skubbe hjulakslen gennem hjulet, skiven og hjulbeslaget på siden af rammen.
- Fastgør hjulakslen med en split gennem hullet i hjulakslen, og tryk splitten ind, til den låses fast.
- Klik en hjulkapsel fast på hjulet. Fastgør den med en selvskærende skrue.
- Gentag dette for det andet hjul på den anden side af generatoren.

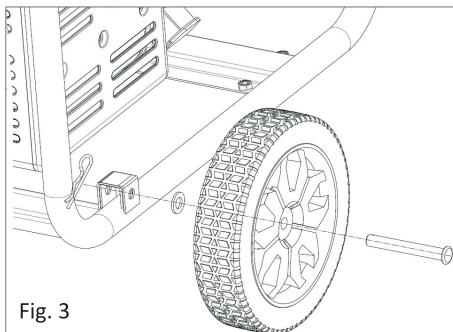

Fig. 3

Montere støttestødder (Fig. 4)

- Nødvendige dele - 2 støttestødder og 4 M8-bolte.
- Hæv generatorens forende så meget, at du kan få adgang til rammens underside. Sørg for at understøtte rammen, så generatoren står sikkert og stabilt.
- Sørg for, at hullerne i støttestødderne er ud for hullerne i generatorens ramme.
- Monter hver støttestødder med 2 M8-bolte.

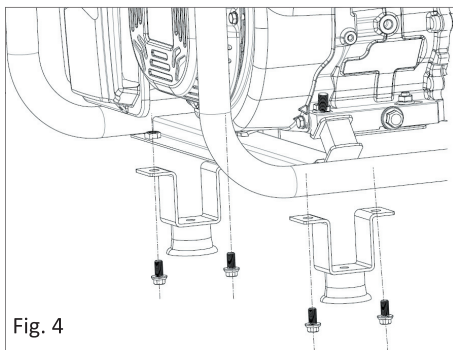
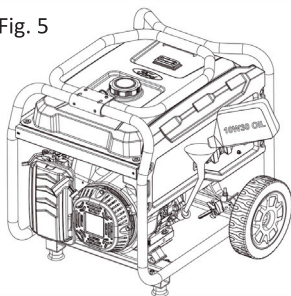

Fig. 4

Påfylde/kontrollere motorolie (Fig. 5)

- Anbring generatoren på en plan flade.
- Skru oliepinden af.
- Sæt en tunnel i oliepåfyldningshullet, og hæld forsigtigt firetaktsmotorolie (SAE10W-30), til motorolien når op til yderkanten på oliepåfyldningshullet.
- Husk at skrue oliepinden fast igen, inden du starter motoren.
- Du kan kontrollere motoroliestanden ved at skrue oliepinden af, tørre den af, og sætte den i igen uden at skrue den fast.

Fig. 5



Påfylde brændstof (Fig. 6)

Anbring generatoren på en ren og plan flade på et sted med god udluftning.

- Tag tankdækslet af.
- Sæt en tragt i brændstoftanken, og påfyld benzin, indtil benzinstanden er cirka 4 cm fra toppen. Benzin kan udvide sig, og derfor må du ikke overfylde brændstoftanken.

Fig. 6

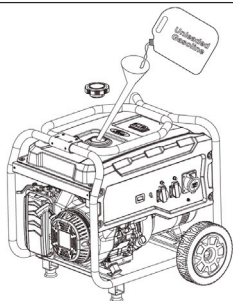

Påfyld olie, inden du starter generatoren for første gang! Kontroller altid oliestanden før hver brug.

BRUG IKKE BRÆNDSTOF AF TYPERNE E15 ELLER E85 I DENNE GENERATOR. DET ER ULOVLIGT, OG DET VIL MEDFØRE SKADE PÅ GENERATOREN OG BORTFALD AF GARANTIIEN!

Slutte generatoren til elnettet

- Hvis du vil forbinde generatoren til boligens elnet som nødstrømsanlæg, skal tilslutningen af omskifteren foretages af en autoriseret elektriker. Strømmen fra generatoren skal isoleres fra relæet eller fra den alternative strømkilde. Tilslutningen skal opfylde alle regler og love vedrørende elektriske installationer.

ADVARSEL! RISIKO FOR ELEKTRISK STØD!

Generatoren frembringer en meget høj spænding, som kan medføre alvorlig personskade eller død ved forbrænding eller elektrisk stød.

- Brug aldrig generatoren, tilsluttede apparater eller ledninger, hvis du har bare fødder eller våde eller fugtige hænder eller fødder.
- Hold altid generatoren tør. Brug ikke generatoren i regnvejrr eller under fugtige forhold.
- Brug et jordfejlsstrømsrelæ (GFCI) ved brug i fugtige omgivelser eller på steder med høj konduktivitet såsom metalkonstruktioner og stilladser.
- Slut aldrig apparater med flossede, slidte eller uisolerede ledninger til generatoren. Berør aldrig uisolerede ledninger, og undgå at berøre stikkene.
- Lad aldrig børn eller ukvalificerede personer bruge generatoren. Børn bør altid holdes mindst 3 meter væk fra generatoren.

FORSIGTIG!

- Hvis du bruger generatoren som nødstrømsanlæg, skal du orientere dit elselskab om det.
- Hvis du vil slutte generatoren til det elektriske system i en bygning, skal dette gøres af en autoriseret elektriker. Hvis generatoren ikke isoleres korrekt fra lysnettet, kan de medføre alvorlig personskade eller død for personer, som arbejder på lysnettet.

Jording af generatoren (Fig. 7)

Jordterminalen på bagsiden af generatorens ramme skal altid bruges til at forbinde generatoren til et jordspyd. Forbind jordterminalen og jordspyddet med en kobberledning med specifikationen No 8 AWG (American Wire Gauge). Ledningen skal sættes på jordterminalen mellem låseskiven og møtrikken. Spænd møtrikken forsvarligt for at opnå en god forbindelse. Ved at jordforbinde generatoren, bliver du beskyttet mod elektrisk stød som følge af opbygget statisk elektricitet eller kredsløbsfejl.

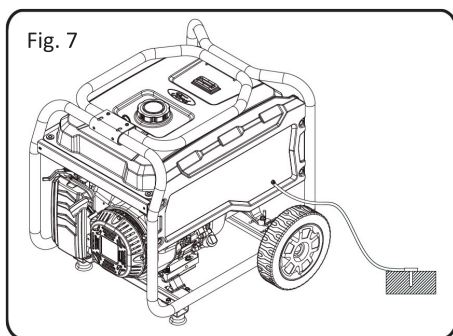

BRUG

ADVARSEL! RISIKO FOR ELEKTRISK STØD!

Generatoren skal jordes korrekt for at undgå risiko for elektrisk stød.

- Brug kun generatoren på en plan flade.
- Slut altid jordterminalen og møtrikken på rammen til et egnet jordspyd.

Sådan startes motoren (Fig. 8-12)

- Anbring generatoren på en plan flade. Alle elektriske apparater SKAL afbrydes fra generatoren.

Generator med manuel start

- Sæt grebet på positionen Start. Nu er generatorens spjæld i lukket position, og både oliekontakten og motorkontakten er i tændt tilstand. (Se Fig. 8).

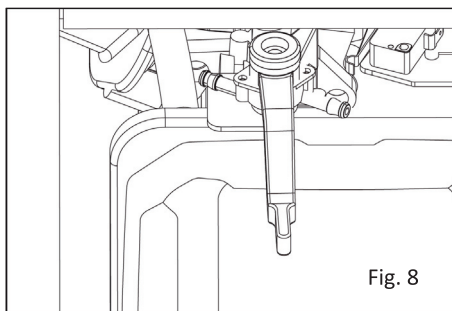

Sæt grebet i positionen Start

- Træk langsomt starthåndtaget ud, til du mærker modstand, og træk derefter hårdt i det i pilens retning som illustreret. (Se Fig. 9).

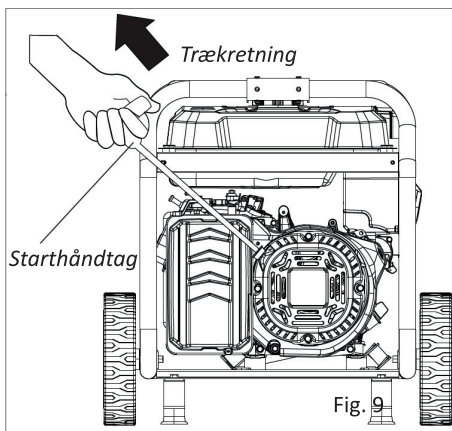

- Lad motoren køre i nogle få sekunder, og flyt derefter gradvist grebet helt over på positionen Run. (Se Fig. 10).

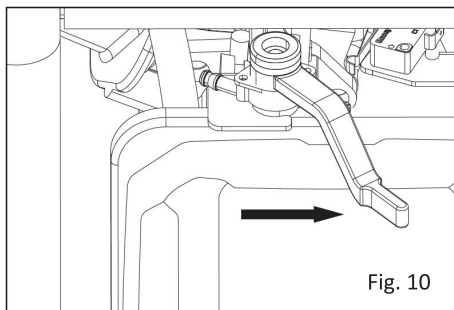

Sæt grebet i positionen Run

Generator med elstart

- Sæt brændstofhanen i positionen On (åben). (Se Fig. 11).

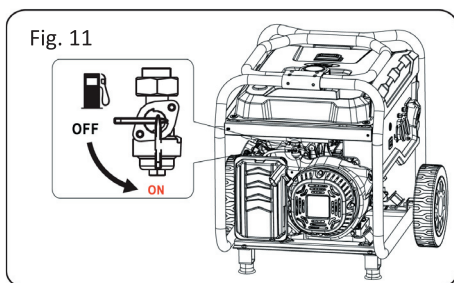

- Skub chokeren til positionen Choke. (Se Fig. 12). **SPRING DETTE OVER, HVIS MOTOREN ALLEREDE ER VARM.**

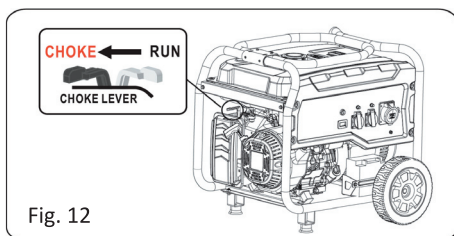

- Drej tændingslåsen til positionen Start for at forsøge at starte motoren. Hvis motoren roterer, men ikke starter i løbet af 15 sekunder, skal du vente cirka 1 minut, inden du prøver igen.
- Lad motoren køre i nogle sekunder, og flyt derefter gradvist grebet helt over på positionen Run, efterhånden som motoren bliver varm.

ADVARSEL!

Start og sluk aldrig generatorens motor, mens der er sluttet elektriske apparater til den. Det vil kunne beskadige generatoren og/eller de tilsluttede elektriske apparater.

- Start motoren, og lad den stabilisere sig, inden du tilslutter elektriske apparater.
- Afbryd alle elektriske apparater, før du slukker for motoren.

ADVARSEL!

Startsnoren kan pludseligt trække din arm ned mod motoren hurtigere, end du kan slippe startgrebet.

- For at undgå rekyl skal du trække starthåndtaget langsomt ud, indtil du mærker modstand, og derefter trække hårdt i det.

Opladning af startbatteri

- Hold generatorens startbatteri fuldt opladet for at undgå at skulle starte generatoren manuelt.

Sådan slukkes motoren (Fig. 13-16)

- Alle apparater SKAL afbrydes fra generatoren. Start og stop aldrig generatoren, mens der er sluttet apparater til dens stik. (Se Fig. 13).

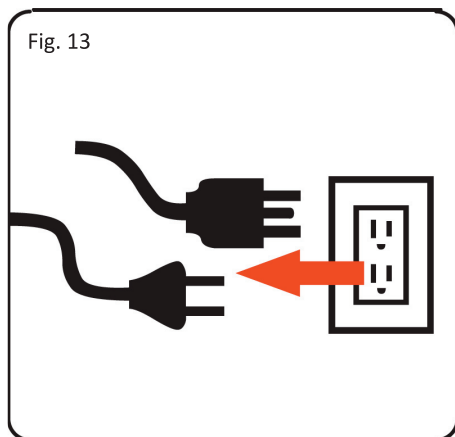

Generator med manuel start

- Sæt grebet på positionen Off. (Se Fig. 14).

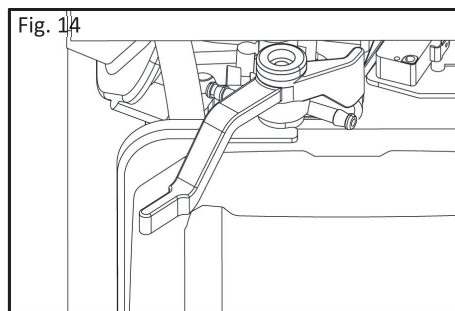

Generator med elstart

- Sæt brændstofhanen i positionen Off (lukket). (Se Fig. 15).

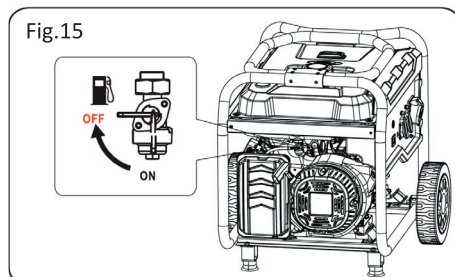

- Drej tændingslåsen til positionen Off. (Se Fig. 16).

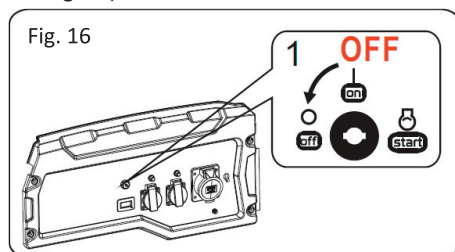

Brug af styr (Fig. 17-20)

- Træk låsestiften ud med den ene hånd, til du mærker en vis modstand, og slå derefter styret ud med den anden hånd. (Låsestiften er låst op.)

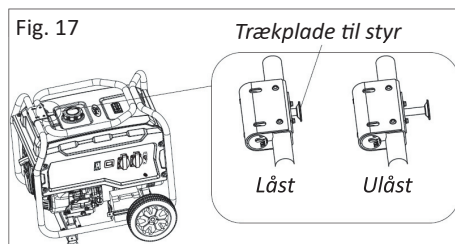

- Slå styret ud til vandret position, og kontroller, at låsestiften er i låst position. Du kan nu flytte generatoren, mens den er slukket.

Fig. 18

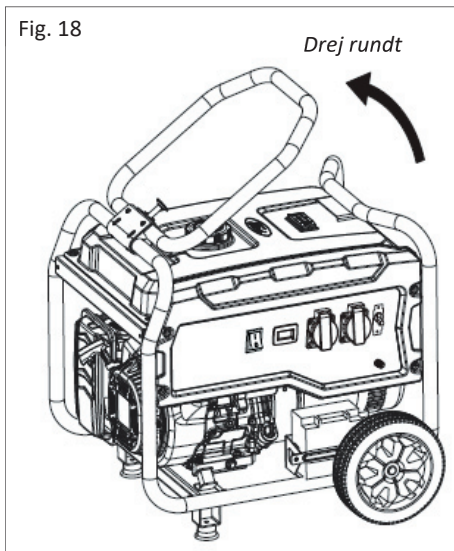

- Når du er færdig med at flytte generatoren, skal du slå styret ind igen og sikre dig, at låsestifterne er i låst position. Derefter kan du starte generatoren. Hvis du transporterer eller opbevarer generatoren, skal styret også være slået ind.

Fig. 20

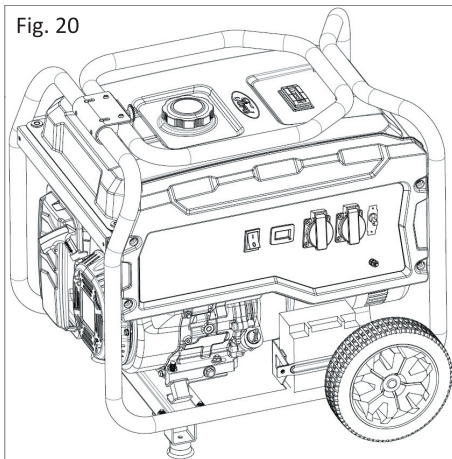
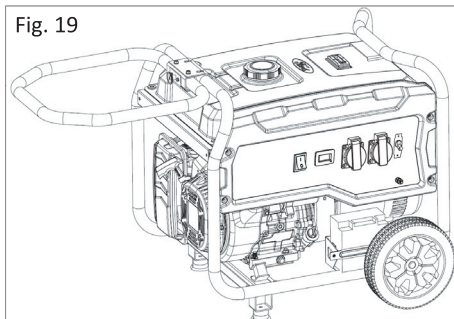

Fig. 19



Stik og forlængerledninger

Brug kun forlængerledninger, som er i god stand, velisolerede og af høj kvalitet sammen med generatoren. Følg anvisningerne fra producenterne af de elektriske apparater, når du skal vælge stik og forlængerledning.

Valg af forlængerledning

I skemaet nedenfor kan du se, hvilke forlængerledninger der passer til hvilke belastninger. Hvis forlængerledningen ikke opfylder kravene, kan det medføre spændingstab, og det kan beskadige både det elektriske apparat og forlængerledningen.

Strøm (A)	Belastning (W)	Maksimal længde				
		Str. #8	Str. #10	Str. #12	Str. #14	Str. #16
2,5	600	X	1000 fod	600 fod	375 fod	250 fod
5	1200	X	500 fod	300 fod	200 fod	125 fod
7,5	1.800	X	350 fod	200 fod	125 fod	100 fod
10	2400	X	250 fod	150 fod	100 fod	50 fod
15	3800	X	150 fod	100 fod	65 fod	X
20	4800	175 fod	125 fod	75 fod	X	X
25	6000	150 fod	100 fod	X	X	X
30	7200	125 fod	65 fod	X	X	X

Flytning af generatoren

- Afbryd de elektriske apparatet fra generatoren, og sluk for motoren.
- Sæt brændstofhanen i positionen Off.
- Vip generatoren, til den balancerer på hjulene. Rul generatoren til det ønskede sted.
- Hvis det er nødvendigt at bære generatoren, skal du først slå styret ind. Løft aldrig generatoren i styret.

FORSIGTIG!

Generatoren er tung og skal løftes af flere personer. Løft og sænk generatoren ved at bøje i knæene. Brug ikke ryggen til at løfte med, da det kan medføre personskaade.

Overbelast aldrig generatoren

Kontrollér, at den kan levere nominel effekt og opstartseffekt nok til alle tilsluttede apparater. Den nominelle effekt henviser til den effekt, som generatoren skal levere, for at de tilsluttede apparater kan holdes kørende. Opstartseffekten henviser til den effekt, som generatoren skal levere, for at de tilsluttede apparater kan startes op. Opstartseffekten til opstart af apparater varer typisk 2-3 sekunder, men dette ekstra effektbehov skal medregnes, når du vælger de apparater, som du vil slutte til generatoren. Forebyg overbelastning af generatoren ved at følge disse trin:

1. Beregn den samlede nominelle effekt for alle de apparater, som samtidigt skal være sluttet til generatoren.
2. Estimér opstartseffekten for det apparat, som kræver mest (det er ikke nødvendigt at beregne den samlede opstartseffekt for alle apparater, da de skal tilsluttes et efter et).
3. Læg opstartseffekten til den samlede nominelle effekt, som du beregnede i trin 1. Hold den samlede belastning inden for generatorens kapacitet.

Kontrollér altid apparaternes krav til spænding og frekvens, inden du slutter dem til generatoren. Det kan medføre skader på de tilsluttede apparater, hvis de ikke tåler et spændingsudsving på +/- 10% og et frekvensudsving på +/- 3 Hz. Dette fremgår af deres typeskilt. For at mindske risikoen for skader skal du altid have et ekstra apparat sluttet til generatoren, hvis du også vil tilslutte transistorbaseret udstyr (f.eks. et fjernsyn). Til nogle formål kan det være fordelagtigt at anvende en spændingsudjævner mellem generatoren og apparatet.

Belastningstabel

(Angivne belastninger er alene vejledende. Se den korrekte værdi på apparatets typeskilt).

Forbruger	Nominel effekt (W)	Opstartseffekt (W)
Grundlæggende		
75 W elektrisk pære	75 pr. stk.	75 pr. stk.
500 liters køle-/fryseskab	800	2.200
Røgsuger (0,33 hk)	800	2.350
Dykpumpe (0,33 hk)	1000	2.000
Vandpumpe (0,33 hk)	1000	3.000
Varme/køling		
Affugter	650	800
Bordventilator	800	2000
Mobil aircondition (10.000 BTU)	1200	3600
Central aircondition (10.000 BTU)	1500	6000
Varmetæppe	400	400
Elradiator	1800	1800
Køkken		
Blender	300	900
Brødrister (2 skiver)	1000	1.600

Forbruger	Nominel effekt (W)	Opstartseffekt (W)
Kaffemaskine	1500	1500
Kogeplade	1500	1500
Opvaskemaskine	1500	3000
Elektrisk ovn	3410	3410
Elektrisk vandvarmer	4000	4000
Bryggers		
Strygejern	1200	1200
Vaskemaskine	1150	3400
Tørretumbler	700	2500
Tørretumbler	5400	6750
Badeværelse		
Føntørrer	1250	0
Krøllejern	1500	0
Stue		
X-Box eller PlayStation	40	0
AM/FM-radio	100	100
Videobåndoptager	100	100
Tv (27")	500	500
Hjemmekontor		
Telefax	65	0
Pc med 17"-skærm	800	0
Laserprinter	950	0
Kopimaskine	1600	0
Elværktøj		
1000 W quartz-halogenlampe	1000	0
Maleranlæg (0,33 hk)	600	1200
Bajonetsav	960	0
Rundsav (Ø185 mm)	1400	2.300
Kapsav (Ø254 mm)	1800	1800
Bord-/radialarmssav	2000	2000
Boremaskine (600 W)	600	900
Slagboremaskine	1000	3000
Kompressor	1600	4500
Andet		
Alarmsystem	500	500
Garageportåbner (0,33 hk)	750	750

ADVARSEL!

Overskrid aldrig generatorens kapacitet mht. watt og ampere. Det kan medføre skader på generatoren og/eller det tilsluttede elektriske udstyr.

- Kontroller kravene til spænding og frekvens på alle elektriske apparater, før du slutter dem til generatoren.

Timemåler (Fig. 21)

Timemåleren registrerer, når motoren kører, og holder styr på antallet af driftstimer for generatoren. Brug timemåleren til at vurdere, hvilken vedligeholdelse, der er nødvendig at udføre, og hvornår det skal gøres. Displayet viser teksten "LUBE" (smøring) efter de første 25 driftstimer og derefter for hver 100 driftstimer.

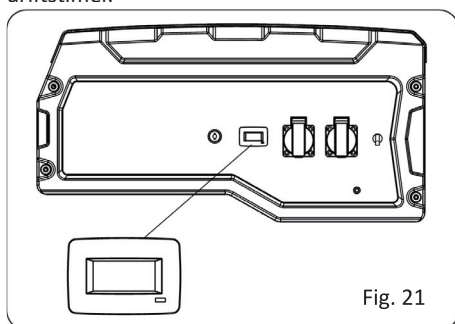

Fig. 21

Strømstyring

- Start motoren, uden at der er sluttet apparater til generatoren.
- Når motoren kører jævnt, skal du tilslutte og tænde for det første apparat. Vi anbefaler, at du starter med at tilslutte apparatet med den højeste belastning først og apparatet med den laveste belastning til sidst for at undgå at overbelaste generatoren.
- Lad generatorens ydelse stabilisere sig (motor og tilsluttede apparater skal køre stabilt), inden du tilslutter det næste apparat.

Brug i koldt vejr

Hvis generatoren bruges i fugtigt og koldt vejr (under 4 °C), kan karburatoren og/eller udluftningen til krumtaphuset begynde at fryse til. Forebyg tilfrysning ved at følge disse trin:

1. Udskift gammelt brændstof med rent, frisk brændstof.
2. Brug syntetisk motorolie (5W-30 eller SAE 5W-30, se afsnittet om motorolie). Kontroller oliestanden dagligt eller for hver 8 driftstimer.
3. Sæt brændstofhanen i positionen On.
4. Sørg for at vedligeholde generatoren som beskrevet i afsnittet Vedligehold i denne brugsanvisning.

VEDLIGEHOLD

ADVARSEL!

Før eftersyn eller vedligehold skal generatorens motor være slukket, og alle bevægelige dele skal holde stille. Tag tændrørshætten af tændrøret, og hold den på sikker afstand af tændrøret.

Før brug

Før du starter motoren, skal du følge disse trin:

- Kontrollér brændstofstanden og motoroliestanden.
- Kontrollér, at luftfilteret er rent.
- Fjern eventuelt snavs på generatoren og omkring lyddæmperen og betjeningspanelet. Brug en støvsuger til at fjerne løstsiddende snavs. Hvis snavset sidder i flager, skal du fjerne det med en børste.
- Kontrollér, at der ikke er risici i arbejdsområdet.

Efter hver brug

Følg denne procedure efter hver brug:

- Stop motoren.
- Opbevar generatoren på et rent og tørt sted.

Vedligeholdelsesplan

Efter de første 5 driftstimer	Skift motorolie
For hver 8 driftstimer eller dagligt	Fjern snavs
	Kontrollér motoroliestanden
For hver 25 driftstimer eller 12 måneder	Kontrollér og rengør luftfilterelementet
	Udskift motorolien (udskift den oftere under støvede driftsbetingelser)
	Kontrollér lyddæmper og gnistfang
For hver 100 driftstimer eller 12 måneder	Udskift tændrøret (brug NGK BP6ES, Champion N9YC eller tilsvarende)
	Vedligehold brændstofventilen
	Kontrollér lyddæmperen og gnistfanget
	Kontrollér og rengør luftfilterkassen, og udskift luftfilteret
	Rengør køleribberne

Skifte motorolie (Fig. 22)

- Lad generatoren køre i flere minutter, til motoren er varm.
- Anbring generatoren på en plan flade.
- Skru oliepinen løs, og træk den ud.
- Anbring et opsamlingsfad under aftapningsskruen.
- Skru aftapningsskruen ud, og lad al den brugte motorolie løbe ud i opsamlingsfadet.

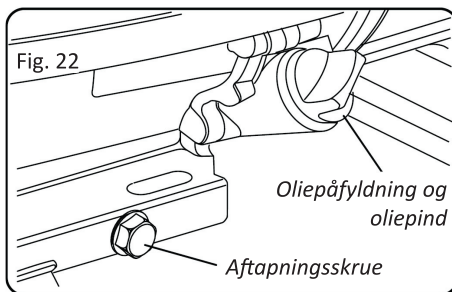

- Sæt aftapningsskruen i igen, og spænd den forsvarligt.
- Hæld forsigtigt motorolie (SAE 10W-30) i den tomme olietank, indtil motorolien når op til den yderste kant på oliepåfyldningsstudsens.
- Sæt oliepinen i igen.

Anbefalinger vedrørende motorolie

- Brug ikke særlige additiver
- Den omgivende udetemperatur bestemmer viskositetskravet til motorolien. Brug skemaet nedenfor til at vælge den motorolie, som er bedst egnet til udetemperaturen på brugsstedet.

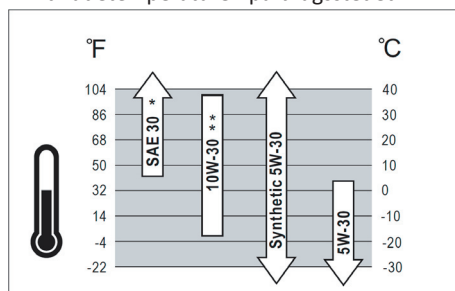

Bemærk:

- * Under 4 °C vil motoren være svært at starte, hvis den er påfyldt SAE 30.
- ** Over 27 °C vil motoren muligvis bruge mere olie, hvis den er påfyldt 10W-30. Kontrollér oliestanden oftere.

FORSIGTIG!

Brugt motorolie skal bortskaffes på genbrugsstationen. Spørg eventuelt din forhandler til råds.

Luftfilter (Fig. 23)

Hvis luftfilteret er snavset, bliver motoren sværere at starte, og generatorens driftslevetid og ydelse reduceres.

- Tag luftfilterdækslet af.
- Tag forsigtigt luftfilteret ud ved at løfte det langs kanterne.
- Fjern snavs fra filteret ved at banke på det eller blæse på det. Udskift luftfilteret en gang om året.
- Sæt luftfilteret på plads, så det sidder tæt, og sæt luftfilterdækslet på igen.

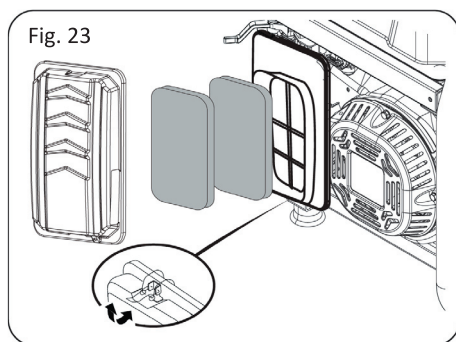

Kontrollere tændrøret (Fig. 24)

- Tag tændrørshætten af tændrøret.
- Før du afmonterer tændrøret, skal du rengøre området omkring dets sokkel for at undgå, at der kommer snavs ind i motoren.
- Fjern kulaflejring fra elektroden med en stålbørste.
- Kontrollér elektrodeafstanden, og justér den om nødvendigt langsomt til 0,7-0,8 mm.
- Montér tændrøret igen, og tilspænd det med et moment på 22,0-26,9 Nm.
- Sæt tændrørshætten på igen.
- Hvis tændrøret er slidt, skal det udskiftes med et tilsvarende tændrør. Udskift tændrøret en gang om året. (Brug BOSCH F7RTC, NGK BPR6ES, CHAMPION N9YC eller tilsvarende).

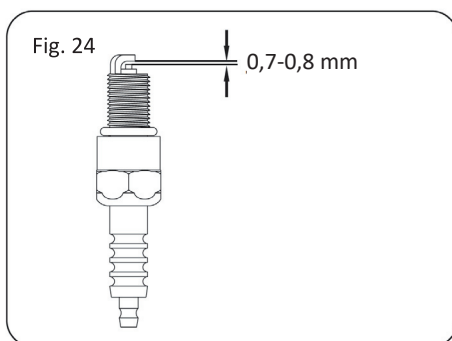

Gnistfang (Fig. 25)

- Kontrollér, at gnistfanget ikke har brud eller huller. Udskift om nødvendigt. Kontakt kundeservice, hvis du har brug for at købe et nyt gnistfang.
- Fjern kulaflejring fra gnistfanget med en børste.
- Afmontere gnistfanget: Når lyddæmperen er kold, skal du løsne låseklemmen, og skubbe gnistfanget ud af lyddæmperen. Monter det i den omvendte rækkefølge.

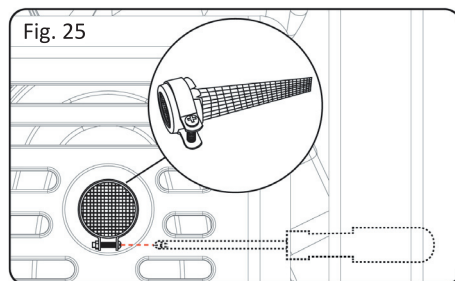

Justere karburatoren

Karburatoren er af lavemissionstypen og er forsynet med en ikke-justerbar tomgangsventil. Hvis karburatoren skal justeres, skal det gøres af en fagmand.

Udskifte brændstoffilter (Fig. 26)

Brændstoffilteret kan blive tilstoppet, så det skal udskiftes. Kontakt kundeservice eller et serviceværksted, hvis du har brug for at købe et nyt brændstoffilter.

- Sæt brændstofhanen i positionen Off.
- Fjern brændstofslangerne på hver side af brændstoffilteret ved at klemme fjederklemmen med en spidstang.
- Træk slangerne af.
- Udskift brændstoffilteret.
- Sæt slangerne på det nye brændstoffilter.
- Sæt brændstofhanen i positionen On.

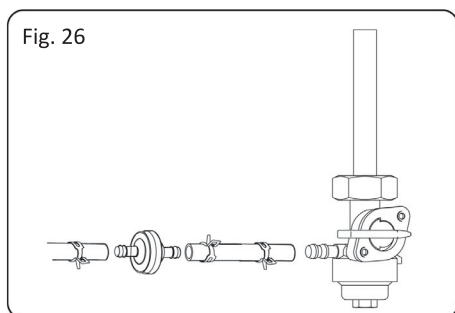

FORSIGTIG!

Brændstoftanken skal være helt tom, inden du udskifter brændstoffilteret. Lad motoren køre, til brændstoftanken er tom, eller efterse brændstoffilteret, inden du tanker.

Tømning af brændstoftank og karburator.

For at forhindre gummi aflejringer i brændstofssystemet, skal du aftappe brændstoffet fra brændstoftanken og karburatoren, før du stiller generatoren til opbevaring i en længere periode. Det vil også forebygge startproblemer senere. Garantien dækker ikke reparationer eller vedligehold som følge af, at generatoren opbevares med brændstof i tanken, og brændstoffet bliver for gammelt, ændrer karakter eller danner gummi aflejringer.

Tømme brændstoftanken

- Sluk for motoren.
- Sæt brændstofhanen i positionen Off.
- Fjern brændstofslangen, der fører frem til karburatoren fra brændstoftanken ved at klemme fjederklemmen med en spidstang og trække slangen af studsens.
- Du kan eventuelt montere en brændstofslange, der er så lang, at du kan tømme brændstoftanken over i en anden beholder.
- Sæt brændstofhanen i positionen On.
- Når brændstoftanken er tom, skal du sætte brændstofhanen i positionen Off og montere brændstofslangen igen.

Tømme karburatoren

- Sluk for motoren.
- Sæt brændstofhanen i positionen Off.
- Anbring en egnet beholder under karburatorens aftapningsskrue for at opsamle brændstof, og løs skruen.
- Lad alt brændstof løbe ned i beholderen.
- Stram skruen igen.

FORSIGTIG!

Bortskaf brændstoffet i henhold til de regler, der gælder i din kommune.

Opbevaring og transport af generatoren (Fig. 27)

- Fjern eventuelt snavs på generatoren og omkring lyddæmperen og betjeningspanelet. Brug en børste eller en støvsuger til at fjerne løstsiddende snavs.
- Kontrollér køleåbningerne. Fjern eventuelt snavs.
- Hvis generatoren skal opbevares i en kortere periode, skal du starte motoren en gang om ugen.
- Ved opbevaring i lidt længere tid skal brændstoffet tilsættes et additiv for at undgå, at der aflejres syre eller gummi i brændstofssystemet og karburatoren.
- Ved langtidsopbevaring skal brændstoffet aftappes.
- Opbevar generator indendørs for at undgå frostskafer på den.
- Generatoren skal transporteres, køre og opbevares opretstående som illustreret nedenfor.

Langtidsopbevaring af motor

- Afmonter tændrøret, og hæld en teskefuld 10W30 motorolie i tændrørshullet. Sæt tændrøret i igen.
- Sæt tænd/sluk-knappen i positionen Off. Træk flere gange i starthåndtaget for at fordele motorolien i cylinderen.
- Træk langsomt i starthåndtaget, til du mærker modstand (kompression). Lad motoren stå i denne tilstand, da det vil forebygge rustdannelse på cylindervæggene, hvis generatoren skal opbevares i en længere periode.

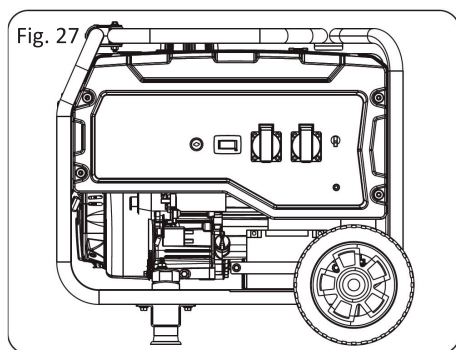

FEJLAFHJÆLPNING

Problem	Mulig årsag	Løsning
Motoren kører, men generatoren laver ikke strøm	<ol style="list-style-type: none"> 1. Kredsløbsafbryderen er åben 2. Dårlig forbindelse 3. Defekt ledning 4. Det tilsluttede apparat er defekt 5. Fejl ved generatoren 	<ol style="list-style-type: none"> 1. Nulstil kredsløbsafbryderen 2. Kontrollér og reparer 3. Kontrollér og reparer 4. Tilslut et apparat, der fungerer korrekt 5. Kontakt et servicecenter
Motoren kører godt uden belastning, men dårligt med belastning	<ol style="list-style-type: none"> 1. Kortslutning i det tilsluttede apparat 2. Generatoren er overbelastet 3. Brændstoffilteret er tilstoppet 4. Motorhastigheden er for lav 5. Kortslutning i generatoren 	<ol style="list-style-type: none"> 1. Afbryd apparatet 2. Se afsnittet Overbelast aldrig generatoren 3. Rengør eller udskift brændstoffilteret 4. Kontakt et servicecenter 5. Kontakt et servicecenter
Motoren starter ikke, går i stå under drift, eller starter og kører ustabil	<ol style="list-style-type: none"> 1. Tænd/sluk-knappen står i positionen Off 2. Luftfilteret er snavset 3. Brændstoffilteret er tilstoppet 4. Brændstoffet er blevet for gammelt 5. Tændrørshætten er faldet af tændrøret 6. Tændrøret er defekt 7. Der er vand i brændstoffet 8. Brændstofventilen er i positionen Off 9. For meget choker 10. Lav oliestand 11. For fed blanding 12. Indtagsventilen sidder fast 13. Tab af motorkompression 14. Dødt batteri 15. Motoren er druknet 	<ol style="list-style-type: none"> 1. Sæt tænd/sluk-knappen i positionen On 2. Udskift luftfilteret 3. Rengør eller udskift brændstoffilteret 4. Udskift brændstoffet 5. Sæt tændrørshætten på igen 6. Udskift tændrøret 7. Tøm brændstofftanken, og påfyld frisk brændstof 8. Sæt brændstofhanen i positionen On 9. Slå chokeren fra 10. Efterfyld olie til korrekt oliestand, og anbring generatoren på en vandret flade 11. Kontakt et servicecenter 12. Kontakt et servicecenter 13. Kontakt et servicecenter 14. Oplad eller udskift batteriet 15. Vent 5 minutter, og start motoren igen

Motoren mangler kraft.	<ol style="list-style-type: none"> 1. Generatoren er overbelastet 2. Brændstoffilteret er tilstoppet 3. Luftfilteret er snavset 4. Motoren skal serviceres 	<ol style="list-style-type: none"> 1. Se afsnittet Overbelast aldrig generatoren 2. Rengør eller udskift brændstoffilteret 3. Udskift luftfilteret 4. Kontakt et servicecenter
Motoren kører ujævnt	<ol style="list-style-type: none"> 1. Chokeren er slået fra for tidligt 2. Brændstoffilteret er tilstoppet 3. Karburatoren giver en for fed eller mager blanding 	<ol style="list-style-type: none"> 1. Flyt chokeren til midterpositionen, til motoren kører jævnt 2. Rengør eller udskift brændstoffilteret 3. Kontakt et servicecenter

DIAGRAM

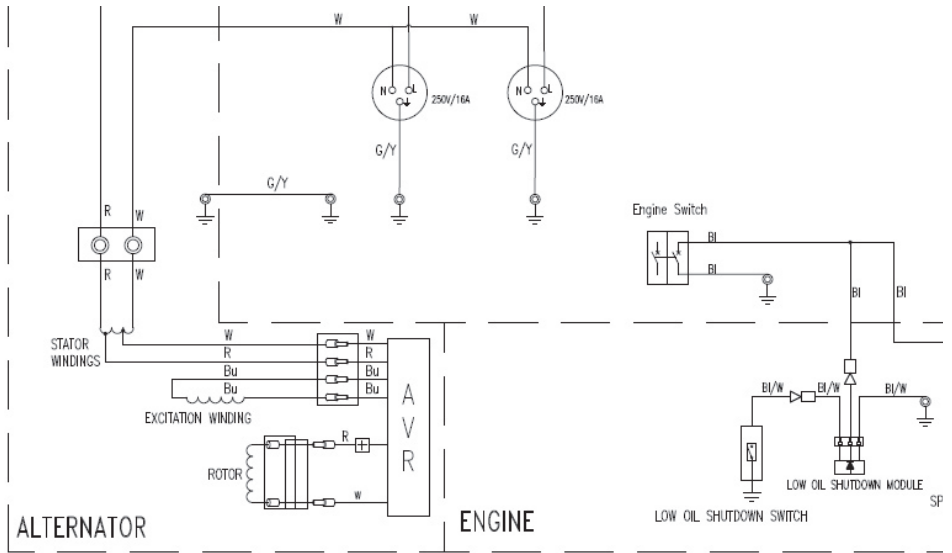

Bl	Sort	Br	Brun	G/Y	Grøn/gul
O	Orange	Br/R	Brun/rød	Bl/W	Sort/hvid
Bu	Blå	LB	Lyseblå	P	Pink
Gr	Grå	Bl	Sort	G	Grøn
R	Rød	W	Hvid	Y	Gul