

Bruksanvisning

Art. 9055757

ATV 50cc
"Kitten II"



ATV 50cc "Kitten II" - Art. 9055757

Beskrivning: 50cc ATV till barn i åldrarna 4-8 år. Med centrifugalkoppling, körljus och fjärrmanövrerad strömbrytare.

Användningsområden: Lek.

Användning: Får endast användas som manualen beskriver – all annan användning anses som felaktig.

Observera

Fordonet är tillverkat för OFF-ROAD användning.
Det är inte lagligt att använda maskinen på offentlig väg.

Fordonet är tillverkat enligt gällande regler för ljudnivå och gnistskydd på maskinen.

Kontrollera lokala riktlinjer innan maskinen tas i bruk.

Innehåll

Introduktion.....	4
Säkerhetsinstruktioner.....	4
Beskrivning av maskinen	5
Ram- och motornummer.....	5
Maskinens funktioner.....	6
Tändningslås	6
Gashandtag.....	6
Handtagskontakter	6
Fram- och bakbroms.....	7
Parkeringsbroms.....	7
Fartbegränsare	7
Säte.....	8
Tanklock.....	8
Bränslehane.....	8
Justering av främre stötdämpare	8
Justering av bakre stötdämpare.....	9
Kontroll innan start.....	9
Fram- och bakbroms.....	10
Bränsle.....	10
Motorolja.....	10
Gashandtag.....	10
Lyktor.....	10
Kontakter.....	10
Batteri	10
Däck och däcktryck	10
Bruksanvisning	11
Start och acceleration.....	11
Sänka farten.....	11
Inkörning av motor.....	11
Parkering.....	11
Service och underhåll	12
Underhållsplan.....	12
Motor	13
Motorolja.....	13
Justering av tomgångshastigheten	14
Justering av gashandtag	14

Byta säkring	15
Batteri	15
Byte av lampor	16
Rengöring av luftfiltret	16
Fjärrkontroll	16
Tekniska specifikationer	17
El-diagram	18
EU Deklaration	19

Introduktion

Manualen samt säkerhetsmanual ger användaren en klar uppfattning om detaljerna och driften på maskinen. Manualerna innehåller all nödvändig säkerhetsinformation och den informationen som behövs för att köra fordonet. Innehåller även grundläggande information om service och kontroll.

Säkerhetsinstruktioner

LÄS MANUALEN OCH SÄKERHETSMANUALEN NOGA INNAN FORDONET TAS I BRUK. VAR SÄKER PÅ ATT DU FÖRSTÅR ALLA INSTRUKTIONER.

- VAR NOGA MED SÄKERHETEN OCH ALLA SÄKERHETSFÖRHÅLLANDEN PÅ MASKINEN.
- KÖR ALDRIG MASKINEN UTAN INSTRUKTION.
- MASKINEN SKA INTE KÖRAS AV PERSONER UNDER 6 ÅR.
- ANVÄND ALLTID REKOMMENDERAD SÄKERHETSUTRUSTNINGEN.
- KÖR INTE PÅ OFFENTLIG VÄG.
- KÖR ALDRIG MED PASSAGARE.
- KÖR ALDRIG SNABBARE ÄN DINA KUNSKAPER.
- FÖRSÖK ALDRIG SPINNA, HOPPA ELLER UTÖVA ANDRA TRIX.
- KONTROLLERA ALLTID ATV:N INNAN START.
- FÖLJ ALLA SERVICE- OCH UNDERHÅLLSINSTRUKTIONER.
- HÅLL ALTID HÄNDERNA PÅ STYRET OCH BÅDA FÖTTERNA PÅ FOTSTÖDEN NÄR DU KÖR.
- KÖR ALDRIG I STRÖMT VATTEN ELLER I HÅL DJUPARE ÄN 25 CM.
- ANVÄND ALLTID DEN REKOMMENDERADE DÄCKSTORLEKEN OCH DÄCKTRYCKET.
- ÄNDRA ALDRIG PÅ INSTÄLLNINGAR PÅ ATV:N.
- ÖVERSKRID ALDRIG FORDONETS MAXKAPACITET. LAST SKA FÖRDELAS JÄMN ÖVER ATV:N.

OBSERVERA

Stanna alltid motorn när du fyller på med bränsle, starta inte motorn i ett stängt utrymme.

Hanteringen av en ATV är olik från andra fordon som motorcyklar och personbilar. Det kan lätt uppstå kollisioner och att ATV:n välter i rutinmässiga framföring som exempelvis i svängar eller under körning på mindre vägar om man inte förhåller sig till förhållningsreglerna. Det kan medföra allvarlig personskada eller dödsfall.

Fyrhjulingen är beräknad att passa till barn som är minst 6 år gammal och har en maxvikt på 60 kg.
Var uppmärksam på att även om man har ålder inne inte har rätt omdömen att framföra fyrhjulingen.

Som ansvarig vuxen ska man försäkra sig att barnet får den nödvändiga träning som behövs för att framföra fordonet själv. Man kan kontakta relevanta klubbar i närområdet för att få hjälp.

MED HÄNVISNING TILL SÄKERHETSMANUALEN!

Beskrivning av maskinen



1	Bakre kofångare	6	Huvudkontakt
2	Sätelås	7	Styre
3	Batteri	8	Gashandtag
4	Bakbromshandtag	9	Fartbegränsare
5	Parkeringsbroms	10	Frambromshandtag

Ram- och motornummer

Det rekommenderas att notera ram- och motornumret vid behov av reservdelar eller om fyrhjulingen blir stulen.

Ramnumret är instansat på framsidan av ramen:



Motornumret finns på vänstra sidan av motorn:



Maskinens funktioner

Tändningslås



Huvudkontakten kan antingen stå på:

ON: Motorn kan endast starta i denna position

OFF: Alla elektriska kretslopp är avstängda, nyckeln kan tas ur i denna position.

Gashandtag



När motorn går kan hastigheten ökas/regleras genom att röra gashandtaget. Gashandtaget är fjäderbelastat så hastigheten kommer falla och motorn försätts i tomgång om det släpps.

Kontrollera gashandtaget innan maskinen tas i bruk, för att säkerställa att det fungerar; kontrollera att det faller tillbaka i tomgångsposition när handtaget släpps.

Handtagskontakter

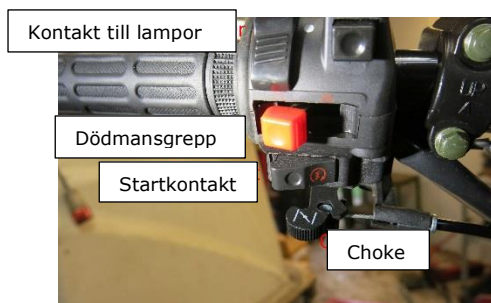

1. Dödmansknapp (röd) – Kontakten styr tändningen och kan användas i alla tillfällen där det finns behov av att stanna motorn – särskilt vid nödsituationer. Motorn kan varken starta eller köra när kontakten står på OFF / "⊗".

2. Startkontakt – Denna kontakt startar motorn.

Viktigt – Följ alltid instruktionerna för att starta maskinen.

3. Kontakt till lampor (svart) – Tänder och släcker fram- och baklyktorna (tillbehör).

VIKTIGT – Använd inte lamporna med avstängd motor i mer än 20 minuter. Batteriet kan laddas ur så pass mycket att det inte går att starta motorn. Skulle detta ske, avmontera batteriet och ladda det.

4.Choken sitter nederst – öppnas genom att trycka åt vänster.

Fram- och bakbroms



Handtaget till bakbromsen sitter på vänster sida om styret, frambromsen på höger sida. Handtaget trycks in för att aktivera bromsarna. **Observera att bromsarna ska aktiveras vid start.**

Parkeringsbroms



Parkeringsbromsen aktiveras genom att trycka handtaget in och sätta i parkeringsbromsen i hacket. Frigörs genom att trycka in handtaget igen.



Fartbegränsare

Fartbegränsaren förhindrar fyrhjulingen att köra för full gas, själva gashandtaget skjuts till sin yttersta position. Ställskruven begränsar motorns maximala hastighet. Fyrhjulingen är beräknad till barn och det rekommenderas att ställa ned hastigheten till max 15 km/h.



Kör inte motorns varvtal mer än att kopplingen går fullt. Gasar man för mycket kommer kopplingen glida och bli varm.

Säte

För att avlägsna sitsen måste sadellåset frigöras, den sitter under sitsen. Sitsen dras uppåt genom att lyfta bak på sadeln.



För att sätta tillbaka sätet på plats måste haspen framför sitsen in i beslaget på ramen, sadeln skjuts in bakifrån.



Tanklock



Tanklocket tas bort genom att vrida moturs. Använd blyfri 95 oktan bränsle. Kontrollera att tanklocket är ordentligt stängt efter att bensin fyllts på.

Bränslehane



Bränslehanen sitter på vänster sida om motorn.

Justering av främre stötdämpare

Fjäderspänningen kan justeras så att den passar viktbelastningen och körförhållandena:

För att öka spänningen vrids justeringen i riktning A.

För att minska spänningen vrids justeringen i riktning B.



Justering av bakre stötdämpare



Samma procedur som främre stötdämpare.

OBSERVERA – Var noga med jämn justering på båda sidorna, det kan annars resultera i felaktiga styregenskaper.

Kontroll innan start

VIKTIGT – Följ alltid nedanstående kontrollista innan ATV:n tas i bruk.

Innan start ska följande punkter kontrolleras:

- Bromsar
- Parkeringsbroms
- Bränsle
- Motorolja
- Gashandtag
- Däck
- Bultar och muttrar: Kontrollera alla och efterspänn vid behov.
- Lyktor: Om maskinen är försedd med lyktor ska dessa kontrolleras.
- Batteri: Kontrollera att det är tillräckligt med vätska i batteriet – fyll på med destillerat vatten vid behov.

Fram- och bakbroms

1. Kontrollera att båda fungerar och att handtagen har tillräckligt med frigång. De bör kunna röra sig lätt men samtidigt vara fasta när bromsarna aktiveras. Vid oregelbunden körning ska fyrhjulingen kontrolleras av auktoriserad verkstad.
2. Kontrollera bromsarnas funktion: Kontrollera bromsarna vid låg hastighet för att säkerställa dig om att de fungerar korrekt. Om de inte bromsar som de bör, kontrollera bromsbeläggen efter slitage.

Bränsle

Tankens kapacitet är på 3,4 liter. Rekommenderat bränsle är blyfri 95 oktan.

Motorolja

Kontrollera oljenivån.

Rekommenderad olja: SAE 10W40

Motorolja kapacitet: 0,7 liter

Gashandtag

Kontrollera att gashandtaget fungerar korrekt. Det ska vara lätt att gasa och den ska falla tillbaka till tomgångsposition när det släpps.

Lyktor

Om det är installerat lyktor på fordonet ska fram- och baklyktor kontrolleras att de fungerar korrekt.

Kontakter

Kontrollera att lyktkontakter, motorstopp-kontakt och alla andra kontakter fungerar som de ska.

Batteri

Batteriet ska kontrolleras och laddas vid behov.

Däck och däcktryck

Kontrollera däcken efter skador eller slitage, rekommenderat däcktryck är:

7,2 PSI (50 kPa)

Däcktrycken ska alltid mätas på kalla däck, däcktrycket ska vara lika på båda sidor.

Om däcktrycket är för lågt kan däcken lossna från fälgen, är det för högt kan de sprängas. Pumpa alltid däcken långsamt och försiktigt.



Bruksanvisning

OBSERVERA

Det är extremt farligt att köra ATV utan att ha god kunskap om alla funktionerna.

Det är farligt om styrkablarna fryser i kallt väder.

Var säker på att allt fungerar ordentligt innan start.

Start och acceleration

1. Deaktivera parkeringsbromsen
2. Ge långsam gas
3. När maskinen har fått tillräcklig fart, släpp gashandtaget.
4. Ge gradvis gas.

Sänka farten

När farten ska sänkas eller fyrhjuling stannas, ska gasen släppas och bromsarna aktiveras jämnt.

Inkörning av motor

VIKTIGT – De första 20 driftstimmarna räknas som inkörning, det är mycket viktigt att följa nedanstående riktlinjer:

0-5 timmar: Undvik att köra högre hastigheter än halv gas. Låt motorn kyla i 5 till 10 minuter efter varje driftstimme. Försök hålla en jämn hastighet.

5-10 timmar: Undvik att köra längre tid med mer än $\frac{3}{4}$ gas. Kör bara korta stunder med full gas.

Efter körning: Undvik långvarig körning på full gas, försök att variera hastigheten.

Parkering

Stanna motorn och ställ bränslehanen på OFF, aktivera parkeringsbromsen.

Undvik att parkera i slänter. Kan det inte undvikas, aktivera parkeringsbromsen och blockera däcken med en sten eller liknande.

VIKTIGT - Max. vikt av gods, förare och tillbehör får inte överskrida 60 kg.

Service och underhåll

Underhållsplan

Del	Arbetsgång	Start			Var	
		1 mån.	3 mån.	6 mån.	6 mån.	1 år
Ventiler	Kontrollera ventilspeletrum – justera om nödvändigt.	<input type="checkbox"/>		<input type="checkbox"/>	<input type="checkbox"/>	<input type="checkbox"/>
Tändstift	Kontrollera tillstånd. Justera elektrodavståndet och rengör. Byt vid behov.	<input type="checkbox"/>	<input type="checkbox"/>	<input type="checkbox"/>	<input type="checkbox"/>	<input type="checkbox"/>
Luftfilter	Rengör och byt vid behov.	Var 20e till 40e driftstimma (oftare i våta eller dammiga omgivningar)				
Förgasare	Kontrollera tomgångshastigheten/ startmotorn. Justera om nödvändigt.		<input type="checkbox"/>	<input type="checkbox"/>	<input type="checkbox"/>	<input type="checkbox"/>
Topplöck/slangar	Kontrollera att slangar är hela. Byt vid behov.			<input type="checkbox"/>	<input type="checkbox"/>	<input type="checkbox"/>
Avgaser	Sök efter läckage. Efterspänn om nödvändigt. Byt packning om nödvändigt.			<input type="checkbox"/>	<input type="checkbox"/>	<input type="checkbox"/>
Bränsleslang	Kontrollera att slangar är hela. Byt vid behov.			<input type="checkbox"/>	<input type="checkbox"/>	<input type="checkbox"/>
Motorolja	Kontrollera oljenivån regelbundet, byt /på varm motor)	<input type="checkbox"/>		<input type="checkbox"/>	<input type="checkbox"/>	<input type="checkbox"/>
Sil för motorolja	Rengör.	<input type="checkbox"/>		<input type="checkbox"/>		<input type="checkbox"/>
Bromsar	Kontrollera innan start. Justera vid behov.	<input type="checkbox"/>	<input type="checkbox"/>	<input type="checkbox"/>	<input type="checkbox"/>	<input type="checkbox"/>
Däck	Kontrollera tryck och ev. slitage. Byt vid behov.	<input type="checkbox"/>	<input type="checkbox"/>	<input type="checkbox"/>	<input type="checkbox"/>	<input type="checkbox"/>
Hjullager	Kontrollera löshet/skada. Byt om skada finns.	<input type="checkbox"/>		<input type="checkbox"/>	<input type="checkbox"/>	<input type="checkbox"/>
Styrning	Kontrollera funktion, byt vid behov.	<input type="checkbox"/>		<input type="checkbox"/>	<input type="checkbox"/>	<input type="checkbox"/>
Batteri	Kontrollera spänning, kabelskorna ska vara rena. Kontrollera vätskenivån.			<input type="checkbox"/>		

OBSERVERA – Utför aldrig service och underhåll med motorn igång!

Motor

Sedd från vänster



Sedd från höger



Specifikationer:

50cc, 4-takts, enkel-cylinder, luftkyld, 12V, CDI, elektrisk start.

Effekt: 2.0 kW/7.500 rpm

Max. moment: 2,5 Nm/6.000 rpm

Motorolja

Så mäts oljemängden:

- Placera fordonet på ett plant underlag.
- Värm motorn i några minuter, stanna den.
- Vänta ett par minuter innan oljan stannar och kan mätas.
- Ta ur oljestickan och torka av den med en ren trasa. Sätt tillbaka stickan i hålet igen och skruva fast den.
- Ta upp oljestickan och mät oljemängden.
- Oljenivån bör vara mellan min. och max. markeringarna på stickan. Är det under min. ska det fyllas olja (SAE 10W40).

VIKTIGT – Var noggrann att det inte kommer smuts i vevaxeln.

Så byts olja/rengörs oljesilen:

- Placera fordonet på en plan yta.
- Värm upp motorn i några minuter, stanna motorn.
- Placera en behållare under motorn.
- Ta ur oljestickan och oljepluggen, låt all olja rinna ur.

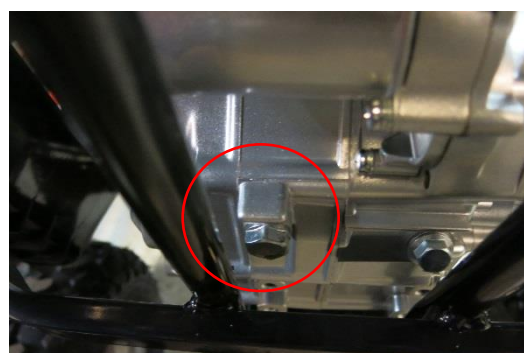

Justering av tomgångshastigheten

1. Starta motorn och låt den värma upp i ett par minuter vid låga varvtal. Låt motorn komma upp lite i varvtal. Motorn är varm när den snabbt reagerar på gasen.
2. Justera tomgångshastigheten genom att justera tomgångsskruven. Vrids den in ökas hastigheten och utåt sänks hastigheten. Skruven som sitter till vänster om tomgångsskruven är blandskruven.



Rekommenderad tomgångshastighet: 1.700 rpm \pm 100 – det kan endast mätas med en varvtalsräknare.

Tomgången ska vara så låg att maskinen inte står och drar i kopplingen under tomgång.

Justering av gashandtag

Observera – Justera alltid tomgångshastigheten innan gashandtagets frigång justeras.

1. Lossa låsmuttern.
2. Vrid på justeringsskruven tills gashandtagets frigång är 3-5 mm.
3. Spänn låsmuttern igen.

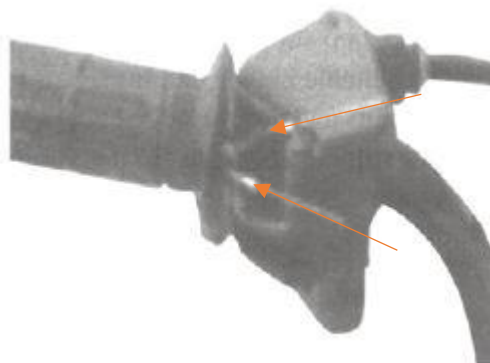

1) Låsmutter 2) Justeringsskruv a)3-5 mm

Byta säkring

Säkringen sitter under skärmen bakom sitsen. Om en säkring går sönder släcks huvudkontakten, en ny säkring måste sättas dit med rätt strömstyrka. Tänd därefter kontakten. Om säkringen går sönder igen på en gång, kontakta leverantören. Säkringen ska vara 7A/250V.



OBSERVERA – Använd aldrig en felaktig säkring, den kan skada det elektriska systemet och frambringa brand.

VIKTIGT – För att undvika kortslutning stäng alltid av maskinens huvudkontakt när säkringen kontrolleras eller byts.

Batteri

Batteriet kommer urladdas om det inte underhålls ordentligt. Batterivätska ska fyllas på minst varje halvår.

Nyare batterier kräver inget underhåll av batterivätska, men ska självklart laddas vid behov. Kabelskorna ska hållas rena.

Observera att batteriet kan laddas med en laddkontakt som är placerad under maskinen på vänster sida:

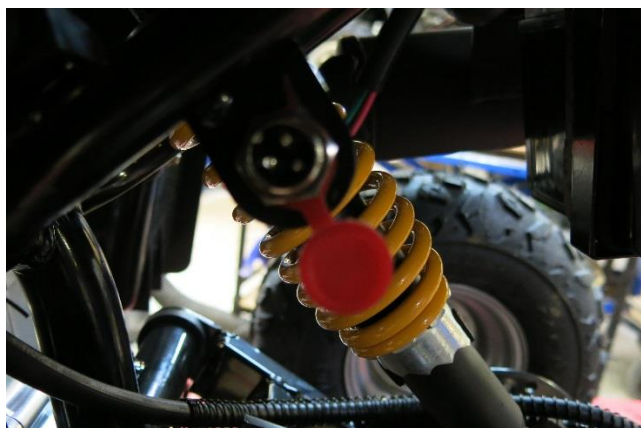
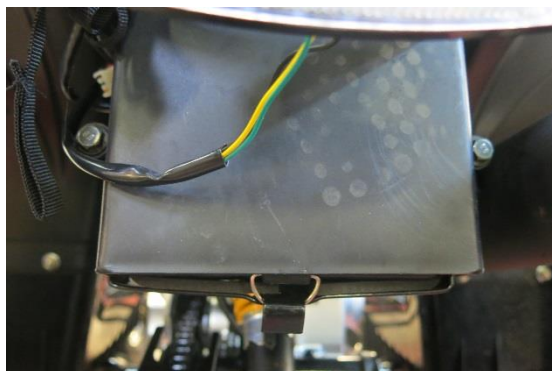

Byte av lampor

Om en lampa går sönder ska den tas ur hållaren och bytas mot en ny.

Rengöring av luftfiltret

1. Ta bort sitsen
2. Ta bort hållaren till filtret
3. Avlägsna luftfilterelementet och ta ur den från skenan.
4. Blås filtret rent från smuts eller byt ut det.

Fjärrkontroll

Med hjälp av fjärrkontrollen kan stöldskydd kopplas till, maskinen kan även stängas av. Var uppmärksam på att "LÅS UPP" knappen har två funktioner.

LÅS: Stöldskydd slås till
LÅS UPP: Stöldskyddet slås ifrån

MASKINEN AVBRYTS, OM DEN GÅR

"Ljudet": Har ingen funktion
"Klockan": Används för test av larmet eller om man letar efter ATV:n.





Tekniska specifikationer

Dimensioner: Längd x bredd x höjd Frihöjd Axelavstånd Spårbredd	1.180 x 725 x 825 mm 90 mm 84 mm 77/73 mm
Vikt, torr	75 kg
Motor: Typ Boring x slaglängd Startsystem Smörjsystem Effekt Max. moment Kompressionsförhållande Tändstift Max. Hastighet	50cc 4-takts, enkel cylinder, luftkyld 39 x 40 mm El-start Tryck och sprutsmörjning 2,0 kW /7.500 rpm 2,5 Nm /6.000 rpm 8,8 : 1 A7RTC eller NGK C5HSA 45 km/h
Motorolja Mängd	SAE 10W40 0,7 liter
Luftfilter	Torrt
Bränsle Tankkapacitet	Blyfri 95 oktan 3,4 liter
Chassi: Ramtyp Vinkel	Stålrör 4°
Transmission:	Automatisk/semi-automatisk
Däck: Typ Storlek, front- och bakdäck Rekommenderat däcktryck	Slanglös 145/70-6 7,2 PSI i både fram- och bakdäck
Broms: Frambroms Bakbroms	Trummbroms – aktiveras med höger hand Hydraulisk skivbroms – aktiveras med vänster hand
Upphängning: Framhjulsupphängning Bakhjulsupphängning	Swing-arm Swing-arm
Stötdämpare fram och bak	Skruvfjäder/olja
El: Tänding Generator Batteri	CDI CDI magneto 12V 4A

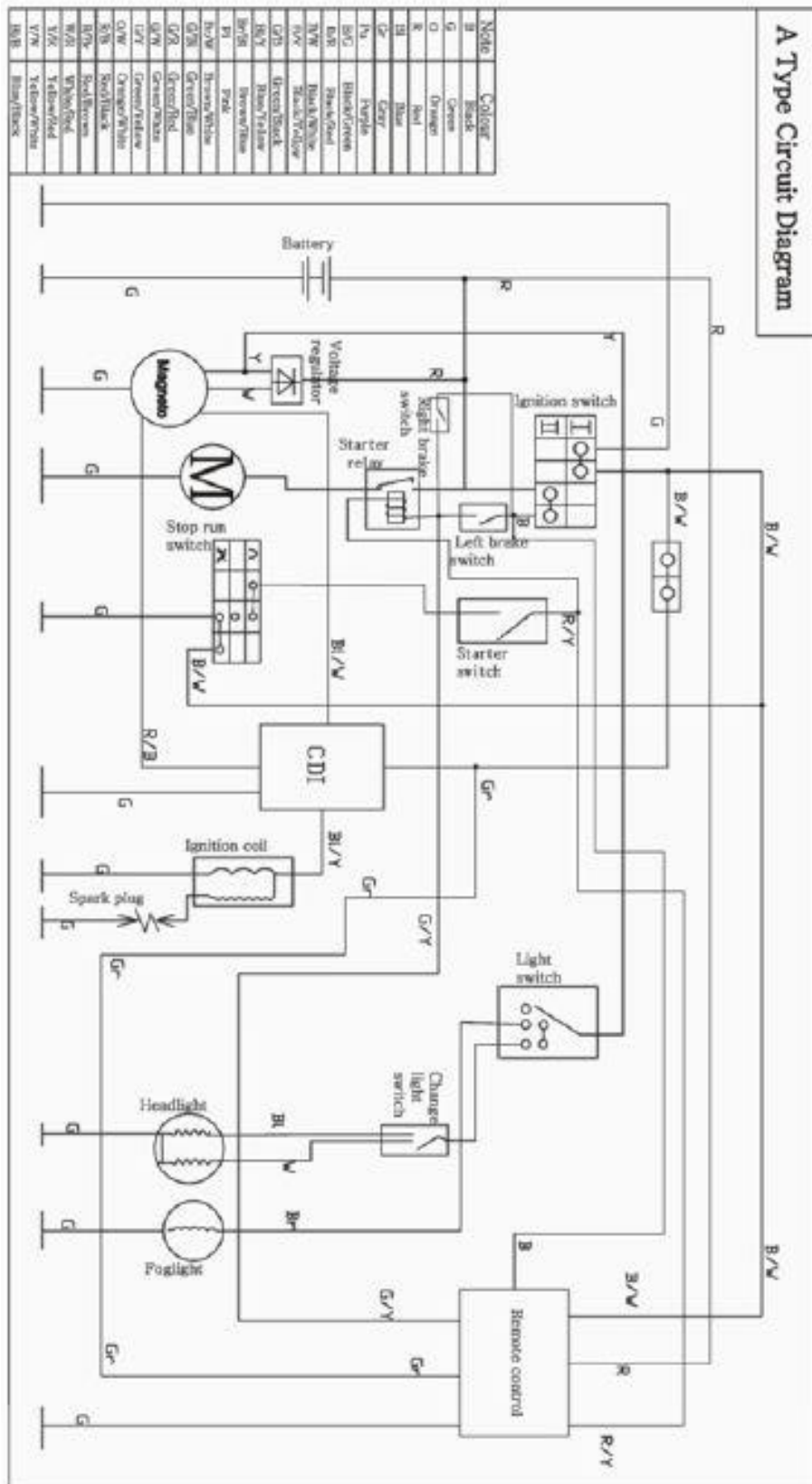
El-diagram



EU Deklaration

EU OVERENSSTEMMELSESERKLÄRING 	
EU – importør:	P. Lindberg A/S Sdr. Ringvej 1 6600 Vejen Tlf.: 70212626 E-mail: salg@p-lindberg.dk CVR: 25903110 www.p-lindberg.dk
Erklærer herved at følgende maskine:	ATV (all terrain vehicle) 50cc
Type / model:	FA-A50
Er i overensstemmelse med følgende direktiver:	2006/42/EEC (Maskindirektivet) 2004/108/EEC (EMC elektromagnetisk stråling)
Anvendte standarder og normer:	EN ISO 12100-1:2003 + A1:2009 EN ISO 12100-2:2003 + A1:2009 EN 61000-6-1:2007 EN 61000-6-3:2007
Dato og ansvarlig underskrift:	Vejen d. 09-08-2017 P. Lindberg A/S  Erik T Lauritsen Direktør 

Vi förbehåller oss rätten att ändra tekniska parametrar och specifikationer för denna produkt utan föregående meddelande.