

FAR TOOLS

- FR** Perceuse colonne (Notice originale)
- EN** Drill press (Original manual translation)
- DE** Säulenbohrmaschine (Übersetzung aus dem Original-Anleitung)
- ES** Taladro a columna (Traducción del manual de instrucciones original)
- IT** Trapano a colonna (Traduzione dell'avvertenza originale)
- PT** Furador a coluna (Tradução do livro de instruções original)
- NL** Kolomboormachine (Vertaling van de originele instructies)
- EL** Ηλεκτρικό Πέρο στροφοκίνο τρυπάνι (Μετάφραση από τις πρωτότυπες οδηγίες)
- PL** Wiertarka warstatowa (Tłumaczenie z oryginalnej instrukcji)
- FI** Pylväsporakone (Käännös alkuperäisestä ohjeet)
- SV** Pelarborrmaskin (Översättning från originalinstruktioner)
- BU** Стационарна бормашина (Превод на оригиналната инструкция)
- DA** Søjleboremaskine (Oversættelse fra oprindelige brugsanvisning)
- RO** Mașină de găurit fixă (Traducere din instrucțiunile originale)
- RU** Колонковое сверло (Перевод с оригинальной инструкции)
- TU** Sütunlu matkap (Orijinal talimatlar çeviri)
- CS** Sloupová vrtačka (Překlad z originálního návodu)
- SK** Stĺpová vŕtačka (Preklad z originálneho návodu)
- HE** תיורוקמ תוארוהמ סוגרת) מקדחה עמודית לייזר
- AR** قتيصلأا تاميلعتلا نم قمجرتلا) آلة شقب عمودية لاييزرية
- HU** Oszlopos fúrógép (Fordítás az eredeti utasítások)
- SL** Stebrni vrtnik (Prevod iz izvirnih navodil)
- ET** Seisupuur (Tõlge originaal juhiseid)
- LV** Grēžimo stakliju stulpelis (Tulkojumā no instrukcijas oriģinālvalodā)
- LT** Caurumu prese (Vertimas iš originalių instrukcijas)
- HR** Stup bušilice (Prijevod prema originalne upute)



DPC 25C Professional Machine



© FAR GROUP EUROPE

111209-3-H-20230929

fartools.com

FIG. A

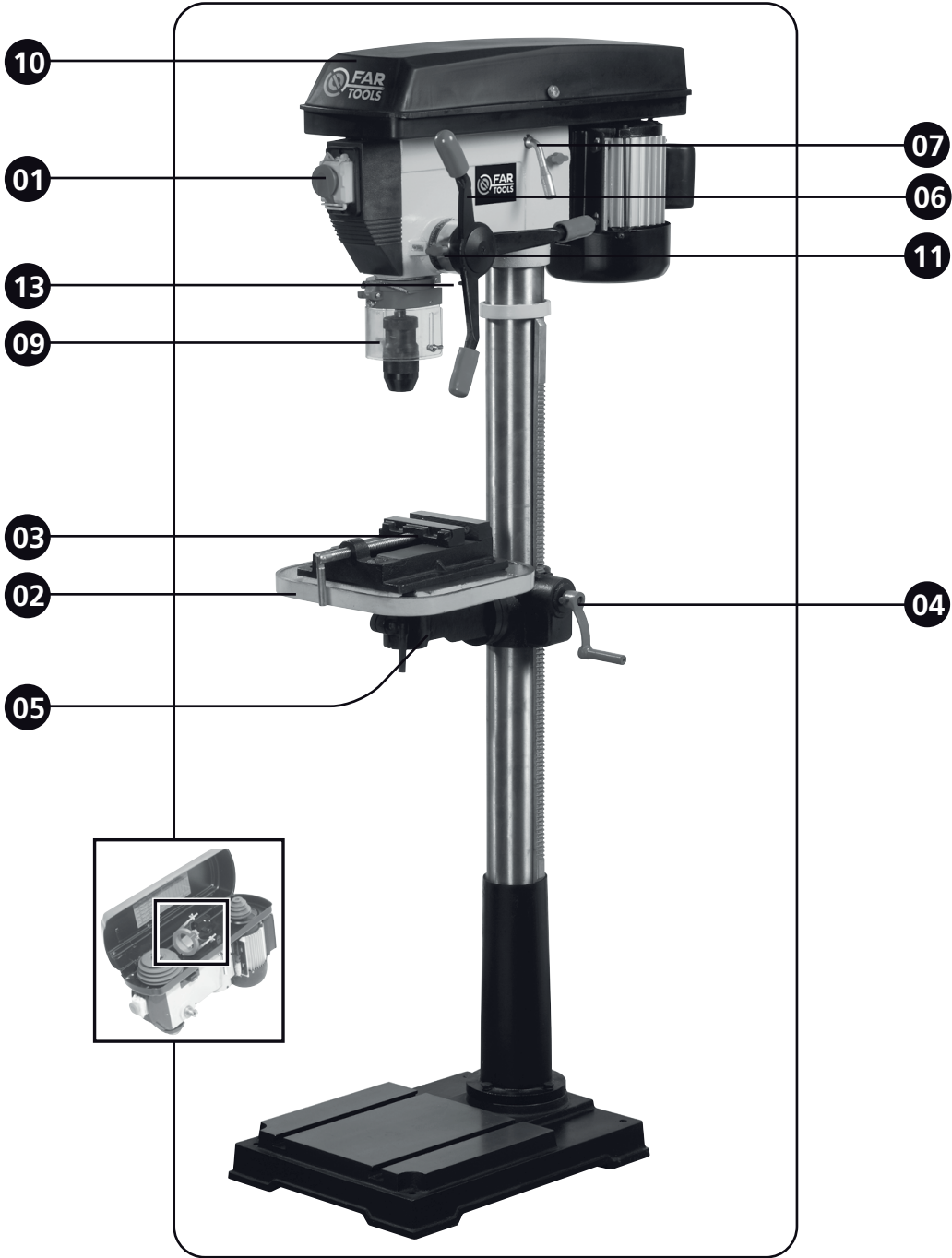
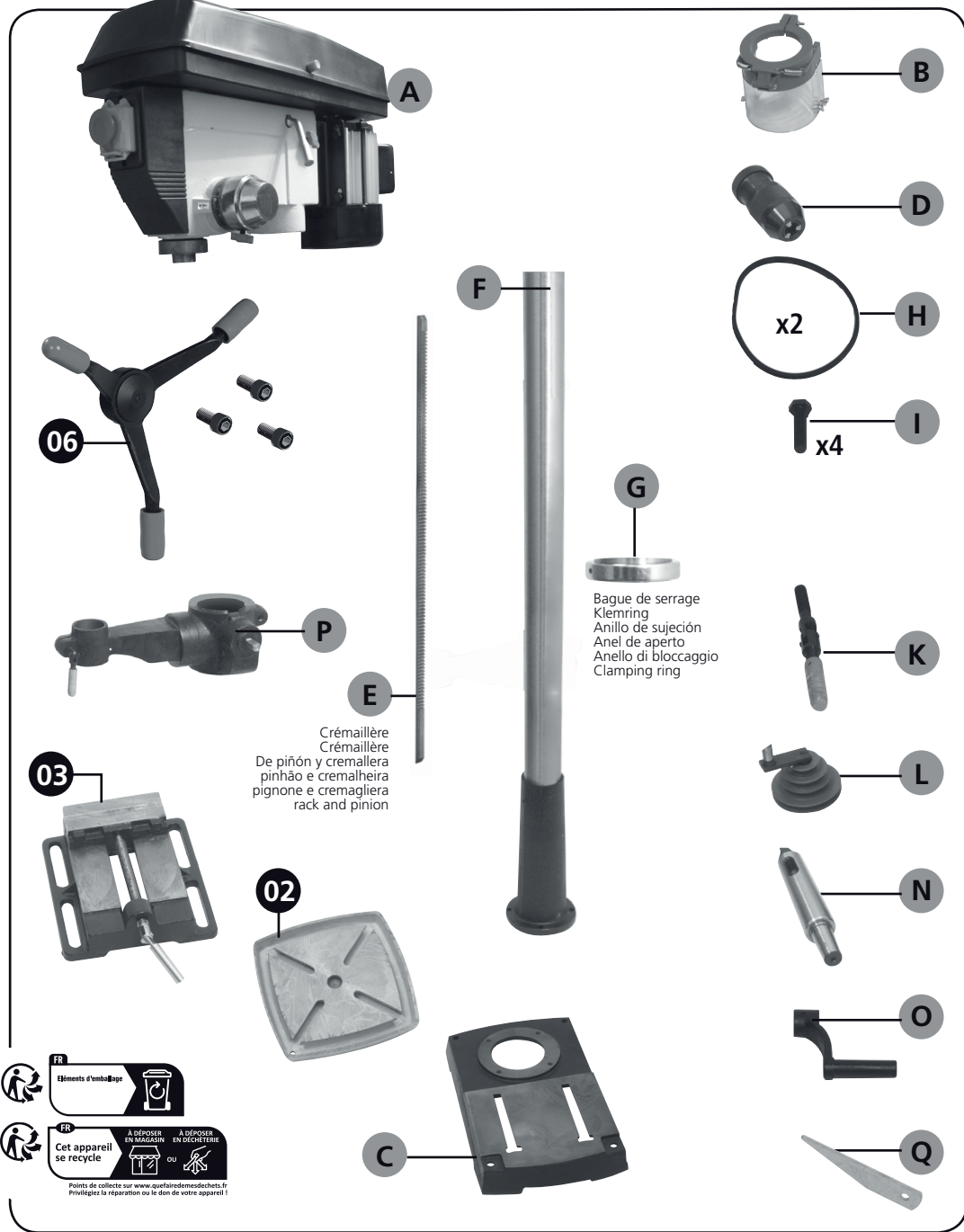



FIG. C



Crémaillère
Crémaillère
De piñón y cremallera
pinhão e cremalheira
pignone e cremagliera
rack and pinion

Bague de serrage
Klemring
Anillo de sujeción
Anel de aperto
Anello di bloccaggio
Clamping ring

FR
Éléments d'emballage

FR
Cet appareil se recycle

A DÉPOSER EN MAGASIN
A DÉPOSER EN DÉCHÈTERIE

Points de collecte sur www.quefairemesdechets.fr
Privilégiez la réparation ou le don de votre appareil !

01

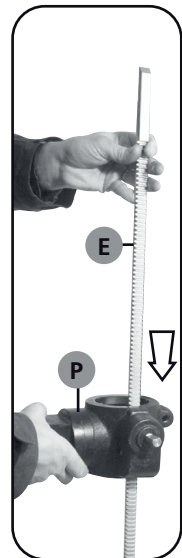
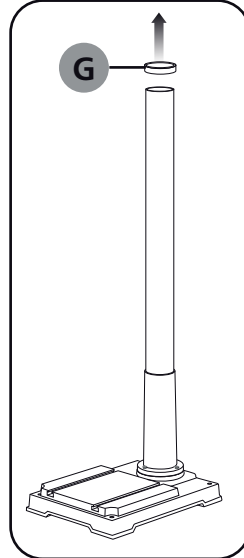
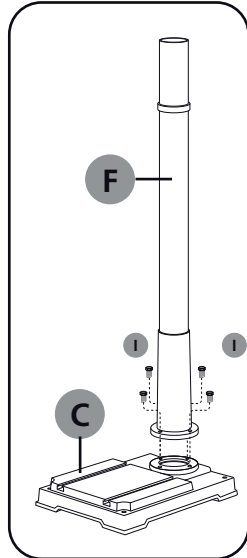

Visser la colonna (F) sur sa base (4 Vis). Enlever la bague (G) de la crémaillère (E) de la colonne (F) avec une clé hexagonale 3 mm (Incluse) Placer le support (P) sur l'engrenage

Schroef de kolom (F) op de basis (4 schroeven). Reset de ring (G) van het rek (E) van de kolom (F) met een 3 mm inbussteutel (BTW) Plaats het medium (P) op de tandwielkast

Tornillo de la columna (F) en la base (4 tornillos). Reiniciar el anillo (G) de la cremallera (E) de la columna (C) con un 3 mm llave hexagonal (IVA) Coloque el medio (P) en el engranaje

Parafuso da coluna (F) sobre a base (4 parafusos). Redefinir o anel (G) da cremalheira (E) da coluna (F) com de 3 mm a chave sextavada (IVA) Coloque o meio (P) sobre a engrenagem

Avvitare la colonna (F) sulla base (4 viti). Resettare l'anillo (G) del cestello (E) della colonna (F) con una chiave esagonale 3 mm (IVA esclusa) Posizionare il supporto (P) sull'ingranaggio

Screw the column (F) on the base (4 screws). Reset the ring (G) of the rack (E) of the column (F) with a 3 mm hexagonal wrench (VAT) Place the medium (P) on the gear

02

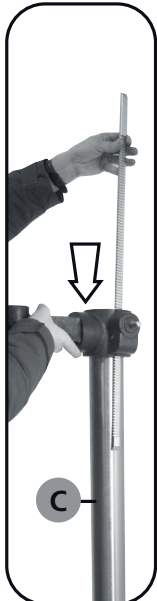

Insérer la crémaillère (E) dans le flasque de la colonne et glisser les pièces dans la colonne simultanément. Le petit rebord de la crémaillère est positionné entre la colonne et la bride. La partie supérieure de la crémaillère est positionnée de façon similaire entre la colonne et la bague

Plaats het rek in de flens van de kolom en de glijstukken in de kolom tegelijk. De smalle flens van het rek is gepositioneerd tussen de mast en de flens. Het bovenste gedeelte van het rek is gepositioneerd tussen de kolom en soortgelijke ring

Introduzca la rejilla en la brida de la columna y las piezas de deslizamiento en la columna simultáneamente. La pequeña brida del bastidor está situado entre la columna y la brida. La parte superior del bastidor está situado entre la columna y el anillo similar

Inserir o suporte no rebordo da coluna e as peças de deslizamento da coluna simultaneamente. O pequeno rebordo da prateleira está posicionado entre a coluna e a flange. A parte superior da prateleira está posicionado entre a coluna e um anel semelhante

Inserire la cremagliera nella flangia della colonna e le parti di scorrimento nella colonna simultaneamente. La piccola flangia del rack è posizionato tra la colonna e la flangia. La parte superiore della cremagliera è posizionato tra la colonna e anello simile

Insert the rack in the flange of the column and the slide pieces in the column simultaneously. The small flange of the rack is positioned between the column and the flange. The upper part of the rack is positioned between the column and similar ring

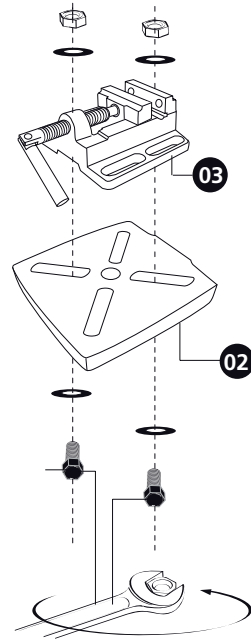
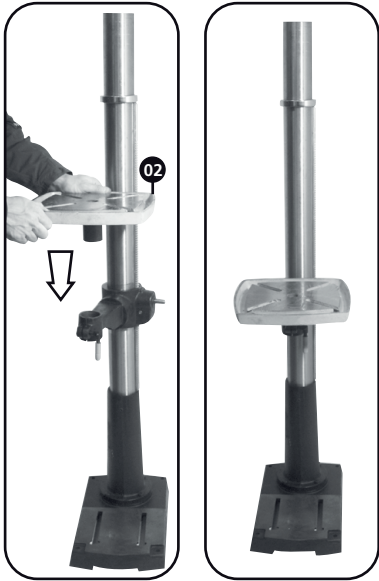

03

- Attacher la tête à la colonne et serrer avec la vis
 Visser le cabestan à l'aide des trois vis CHC fournies. Visser le capuchon de protection
 à l'aide d'un tournevis à tête cruciforme.

- Bevestig de kop om de kolom en draai de schroef
 Schroef de kap werd met een kruiskopschroevendraaier.

- Coloque la cabeza hacia la columna y apriete el tornillo
 Atornille el cabezal móvil por medio de tres tornillos CHC. Tornillo de la tapa estaba
 utilizando un destornillador Phillips.

- Prenda a cabeça para a coluna e aperte o parafuso
 Aperte o cabrestante por meio de três parafusos CHC. Aperte a tampa estava usando
 uma chave de fenda Phillips.

- Fissare la testa alla colonna e serrare la vite
 Avvitare l'argano per mezzo di tre viti CHC. Avvitare il tappo stava usando un caccia-
 vite Phillips.

- Attach the head to the column and tighten the screw
 Screw the capstan by means of three screws CHC. Screw the cap was using a Phillips
 screwdriver.

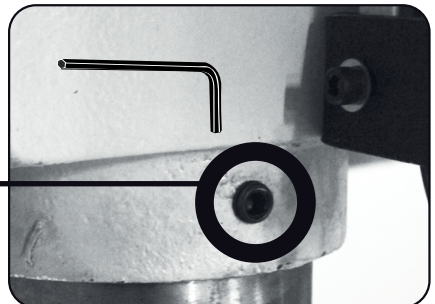
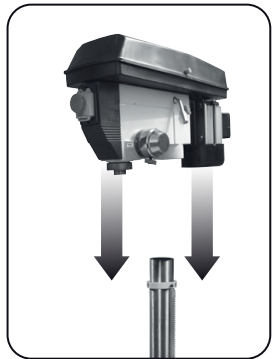

03

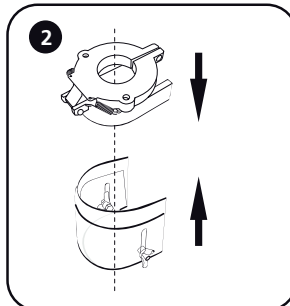
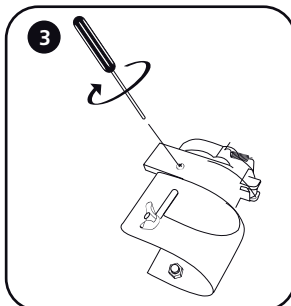
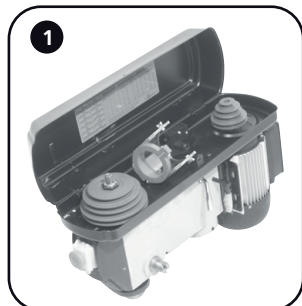
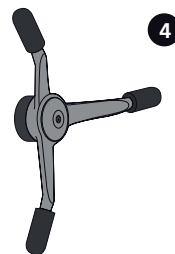
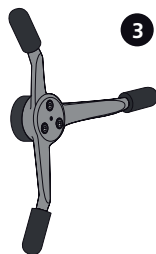
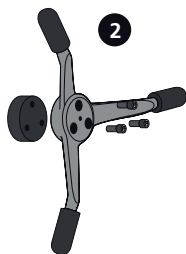
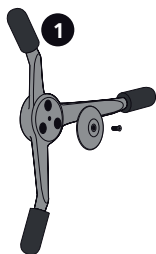

Fixer le carter de protection AVANT le mandrin
 Bevestig de bewaker VOORDAT boorkop
 Fije el protector ANTES mandril
 Anexe o guarda ANTES chuck
 Montare la guardia PRIMA mandrino
 Attach the guard BEFORE chuck

Serrer le carter (B) sur l'axe de la broche à l'aide de la vis cruciforme (a) située sur le côté

Draai de behuizing aan de as van de spil met de kruiskopschroef (a) aan de zijkant
 Apriete la caja en el eje del eje con el tornillo Phillips (a) en la parte
 Apertar o invólucro sobre o eixo de rotação da árvore com o parafuso Phillips (a) no lado
 Serrare l'alloggiamento sull'asse del mandrino con la vite Phillips (a) sul lato
 Tighten the housing on the axis of the spindle with the Phillips screw (a) on the side

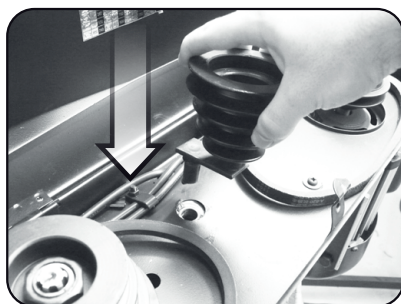
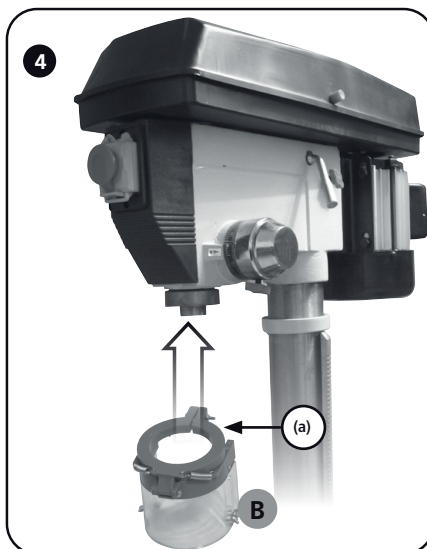

03

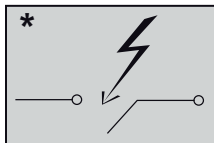
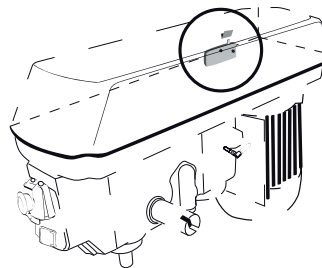
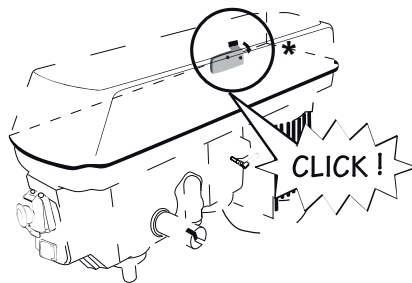
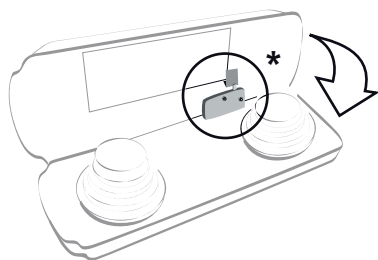
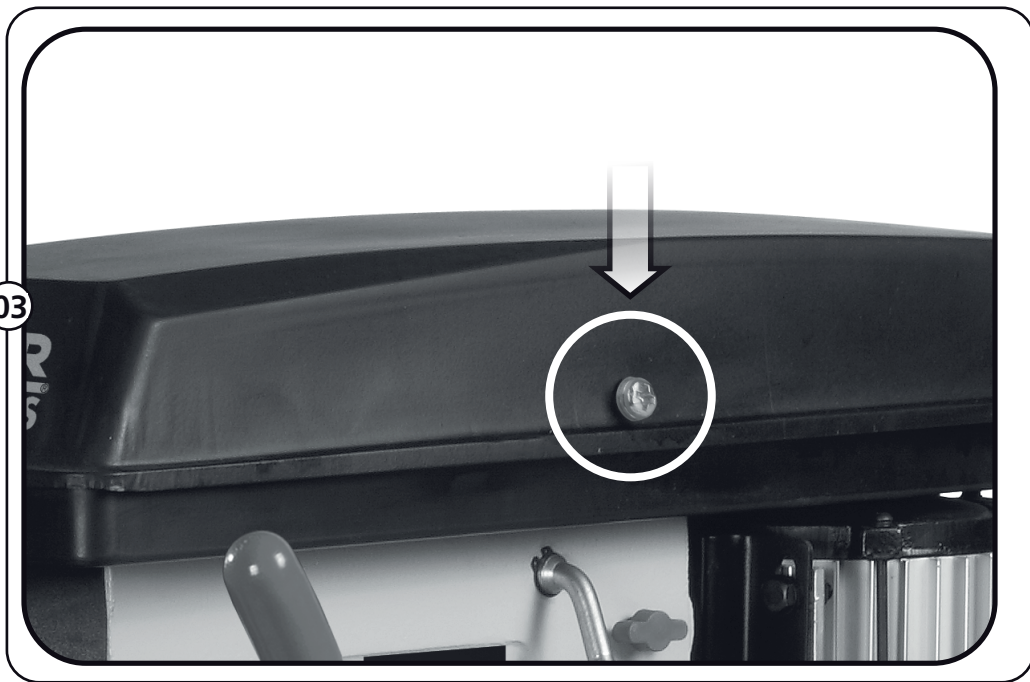

Contact de sécurité : La perceuse ne démarre pas si le capot supérieur est ouvert
Veiligheid contact: De boor niet starten als de bovenklep open
Contacto de seguridad: El taladro no se inicia si la cubierta superior está abierta
Contato Segurança: A broca não começar se a tampa superior está aberta
Contatto di sicurezza: Il trapano non si avvia se il coperchio superiore è aperto
Safety contact: The drill does not start if the top cover is open

04

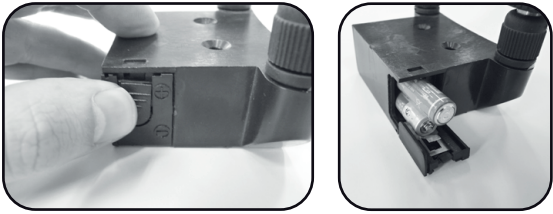

2 X AAA (LR03) 1,5 V

05

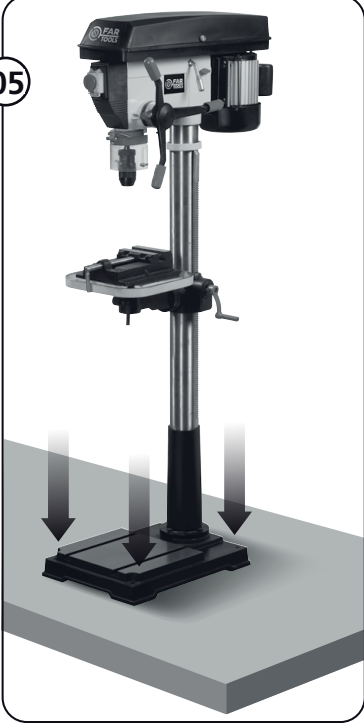

01

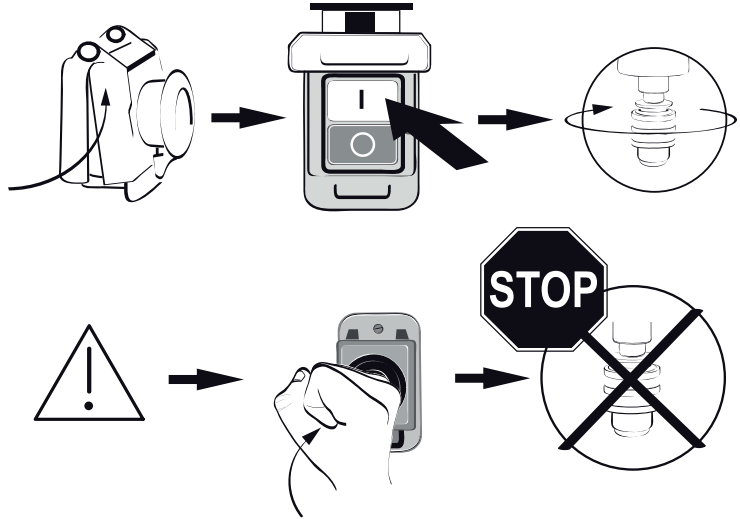

02

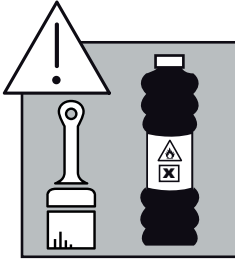

Dégraisser
Ontvet
desengrasar
sgrassare
Degrease

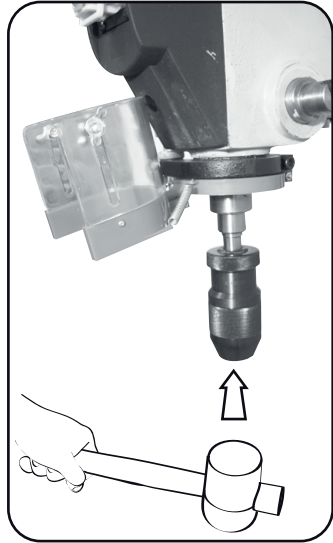
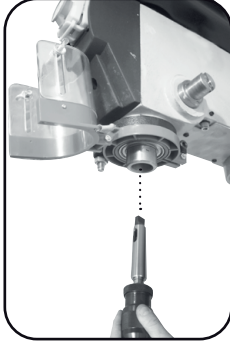
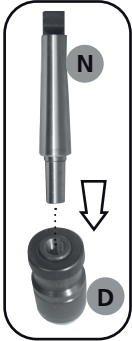

02

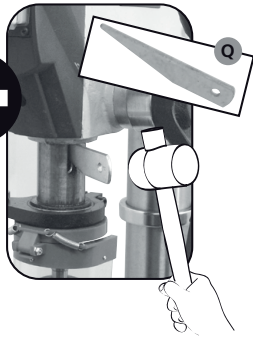
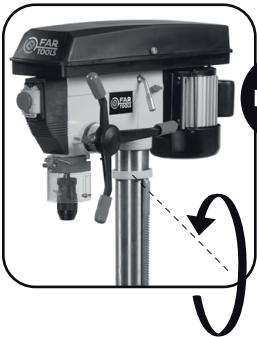

Démontage du mandril - De doorn verwijderen - Extracción del mandril - A remoção do mandril - Rimozione del mandrino - Removing the mandrel

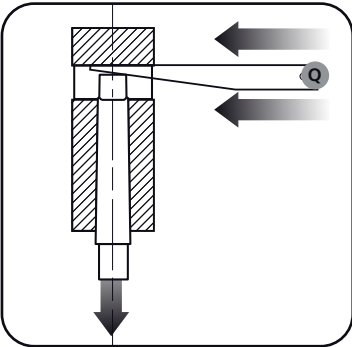

03

Pos (a)

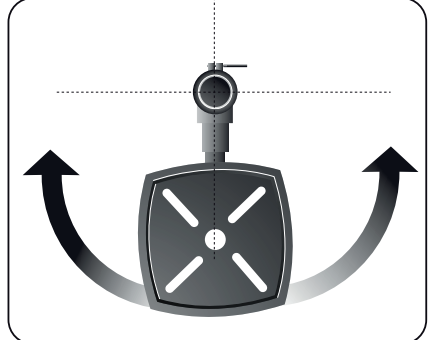
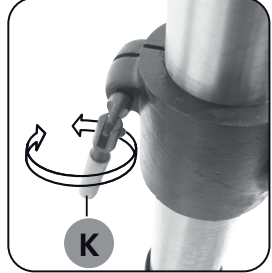
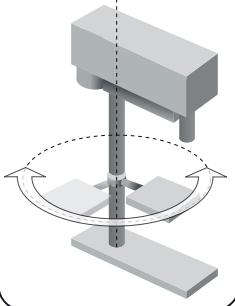

Pos (b)

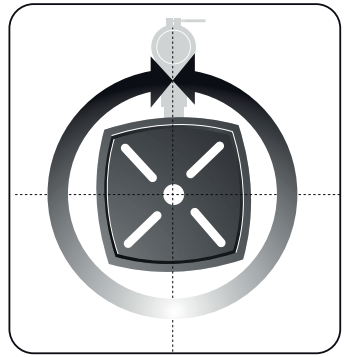
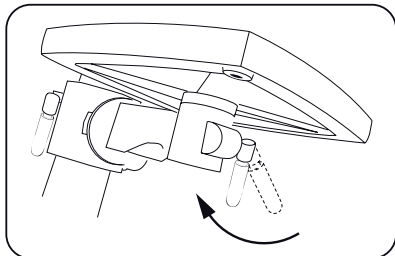
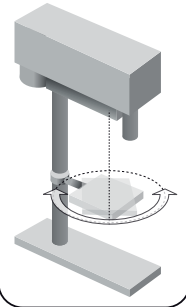

Pos (c)

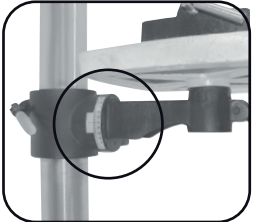
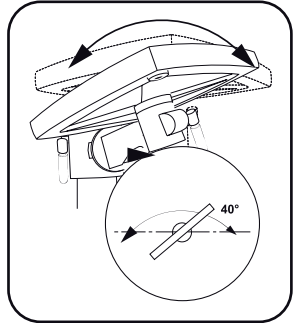
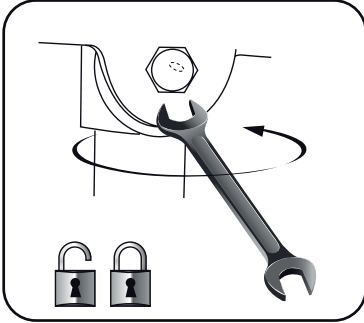
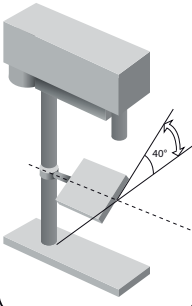

04

tourner la molette (1) jusqu'à la valeur de la profondeur désirée, et verrouiller (2).
Draai de instelknop (1) tot de waarde van de gewenste diepte en slot (2).
Gire el dial (1) hasta que el valor de la profundidad y el bloqueo deseado (2).
Gire o botão (1) até que o valor da profundidade e bloqueio desejado (2).
Girare la manopola (1) fino a che il valore della profondità e di blocco desiderato (2).
Turn the knob(1) until the value of the desired depth and lock (2).

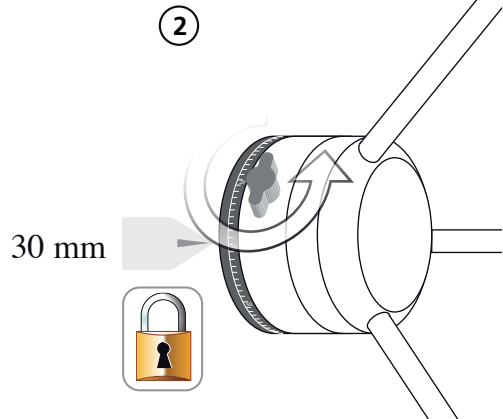
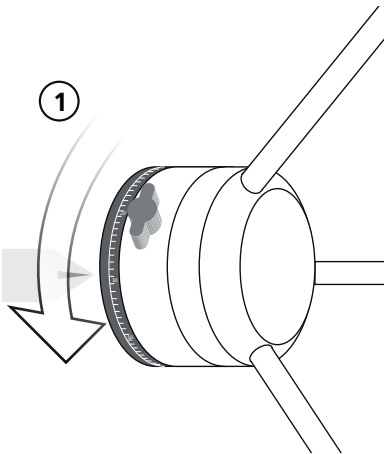
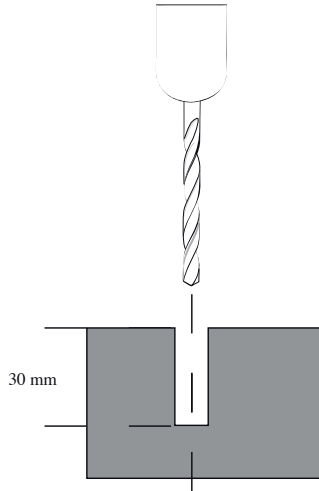

05

Changement des vitesses - Schakelen - Cambio de marchas - Mudança de velocidades - Cambiare marce - Changing gears

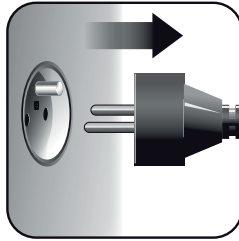

Assurez vous que la perceuse est immobilisée complètement avant de changer les vitesses.

- 1- Débrancher la perceuse
- 2- Desserrer le verrouillage de glissière (a)
- 3- Pousser les poignées des glissières (b) vers l'avant pour positionner le moteur et ainsi enlever les courroies.
- 4- Placer les courroies de façon à obtenir la vitesse désirée.
- 5- Replacer le moteur vers l'arrière de la perceuse en utilisant les poignées des glissières
- 6- Resserrer les verrouillages de glissières et vérifier la tension des courroies. Des courroies trop tendues risquent de détériorer les poulies et les roulements.

Zorg ervoor dat de boor volledig geïmmobiliseerd voordat u snelheden.

- 1 - Trek de boor
- 2 - Draai de slide lock (a)
- 3 - Duw handgrepen dia's naar voren om de motor te positioneren en daarmee verwijder de riemen. (b)
- 4 - Plaats de riem om de gewenste snelheid te verkrijgen.
- 5 - Vervang de motor aan de achterkant van de boor met de handgrepen slides
- 6 - Draai de vergrendeling glijbanen en controleer de riemspanning. Riem te strak kan de katrollen en lagers beschadigen.

Asegúrese de que el taladro está completamente inmovilizado antes de cambiar las velocidades.

- 1 - Desconecte el taladro
- 2 - Suelte el bloqueo del deslizamiento (a)
- 3 - Empuje maneja diapositivas (b) hacia delante para colocar el motor y por lo tanto eliminar los cinturones.
- 4 - Coloque el cinturón a fin de obtener la velocidad deseada.
- 5 - Coloque el motor en la parte trasera de la broca utilizando las asas diapositivas
- 6 - Apretar las diapositivas de bloqueo y comprobar la tensión de la correa. Correa demasiado apretada puede dañar las poleas y rodamientos.

Certifique-se que a broca é completamente imobilizado antes de mudar de velocidades.

- 1 - Desligue a broca
- 2 - Solte o bloqueio de slides (a)
- 3 - Punhos desliza para frente para posicionar o motor e, assim, remover os cintos. (b)
- 4 - Colocar o cinto de modo a obter a velocidade desejada.
- 5 - Substituir o motor para a parte traseira da broca, utilizando as alças lâminas
- 6 - Aperte os slides de bloqueio e verificar a tensão da correia. Correia muito apertada pode danificar as polias e rolamentos.

Assicurarsi che il trapano è completamente immobilizzato prima di cambiare velocità.

- 1 - Scollegare il trapano
- 2 - Allentare il blocco a scorrimento (a)
- 3 - Maniglie di spinta scivoli in avanti per posizionare il motore e quindi rimuovere le cinghie. (b)
- 4 - Posizionare la cintura in modo da ottenere la velocità desiderata.
- 5 - Sostituire il motore verso la parte posteriore del trapano utilizzando le maniglie diapositive
- 6 - Serrare le diapositive di bloccaggio e controllare la tensione della cinghia. Cintura troppo stretta può danneggiare le pulegge e cuscinetti.

Make sure the drill is completely immobilized before changing speeds.

- 1 - Unplug the drill
- 2 - Loosen the slide lock (a)
- 3 - Push handles slides (b) forwardly to position the engine and thereby remove the belts.
- 4 - Place the belt in order to obtain the desired speed.
- 5 - Replace the engine to the rear of the drill using the handles slides
- 6 - Tighten the locking slides and check the belt tension. Belt too tight can damage the pulleys and bearings.

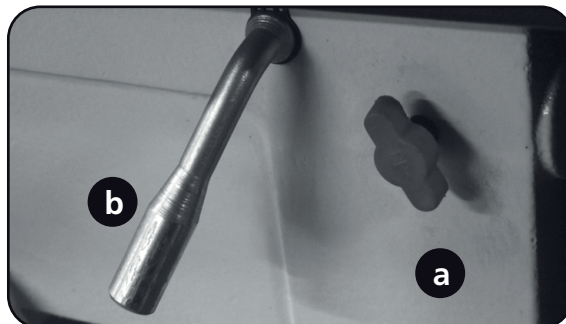

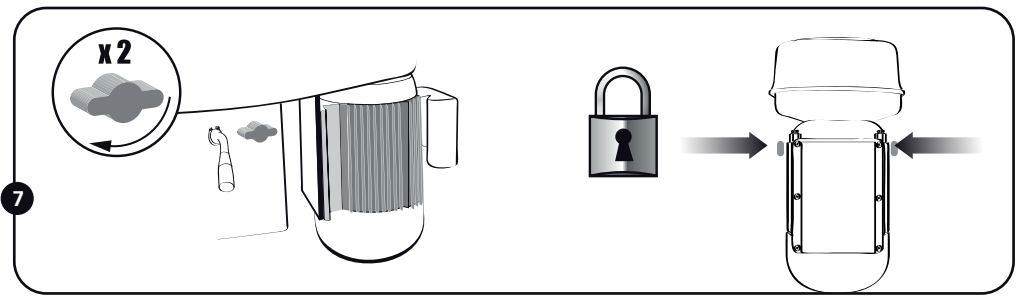
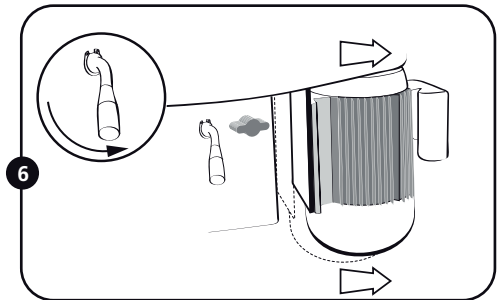
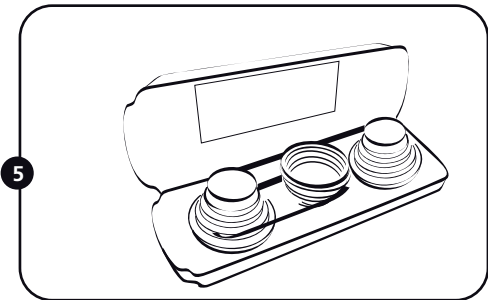
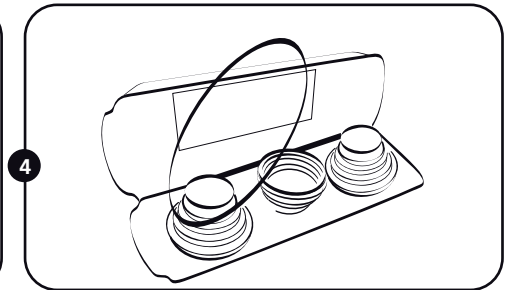
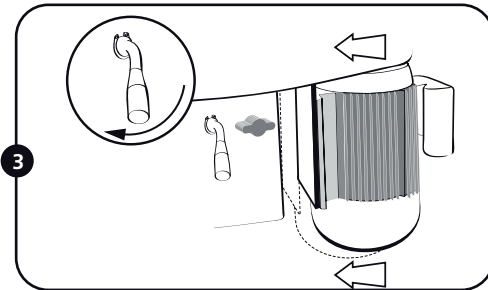
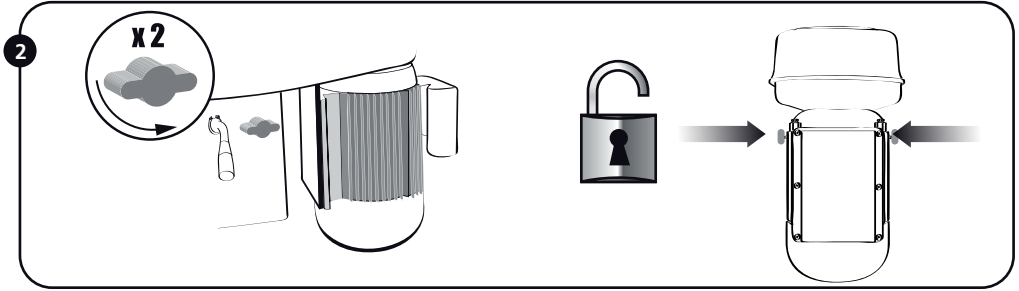
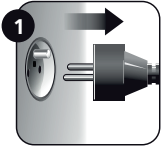



A-4 220	B-2 730
A-3 320	A-1 750
B-4 350	E-3 1220
C-4 470	D-2 1390
A-2 485	C-1 1590
B-3 500	E-2 1800
D-4 650	D-1 2160
C-3 690	E-1 2800

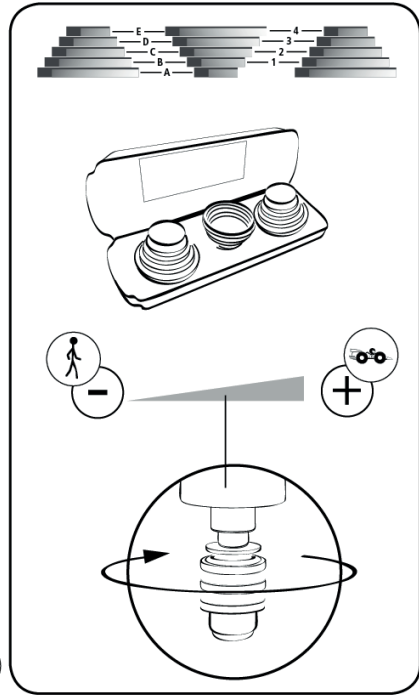

07

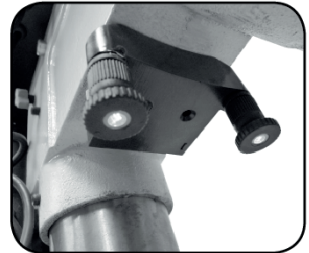

IMPORTANT ! Ne pas travailler à main levée : toujours bloquer ou serrer la pièce sur la table et bloquer l'étau sur la table à l'aide des boulons
BELANGRIJK! Werk niet de vrije hand: altijd op slot of klem het werkstuk op de tafel en hang de strop op de tafel met bouten
!IMPORTANTE! No trabajar a mano alzada: hay que bloquear o sujetar la pieza de trabajo sobre la mesa y colgar la soga en la mesa con los tornillos
!IMPORTANTE! Não trabalhar à mão livre: sempre bloquear ou prender a peça na mesa e pendurar a corda em cima da mesa com parafusos
!IMPORTANTE! Non lavorare a mano libera: sempre bloccare o bloccare il pezzo sul tavolo e appendere il cappio sul tavolo con bulloni
!IMPORTANT! Do not work freehand: always lock or clamp the workpiece on the table and hang the noose on the table with bolts

10

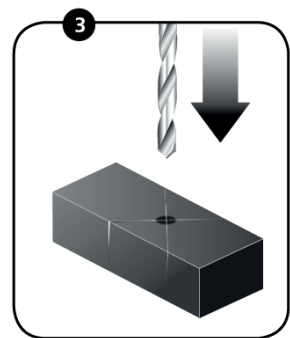
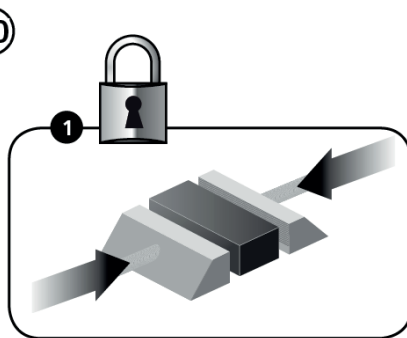

01

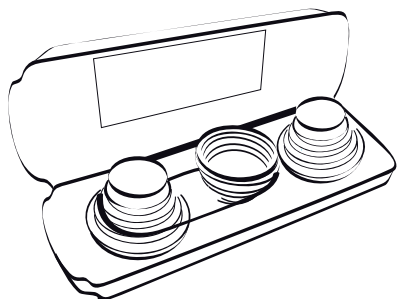

<10mm

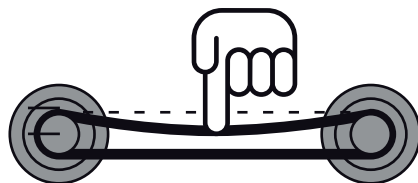

04

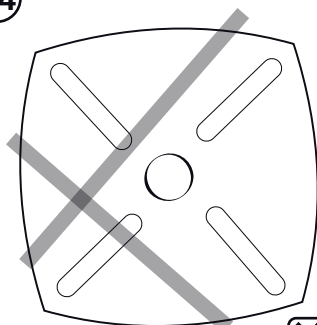

Laser mal réglé: tourner les molettes jusqu'à ce que vous trouviez le réglage adapté.

Laser verkeerd ingesteld: Draai aan de knoppen tot u de juiste instelling te vinden.

Laser mal ajustado: Gire las perillas hasta encontrar el ajuste correcto.

Laser configurado incorretamente: Gire os botões até encontrar a configuração correta.

Laser impostato in modo errato: Girare le manopole fino a trovare l'impostazione corretta.

Laser set incorrectly: Turn the knobs until you find the correct setting.

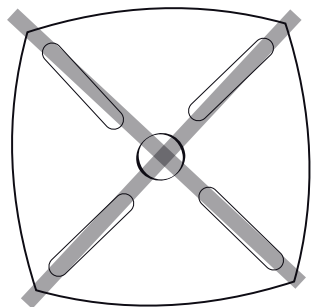
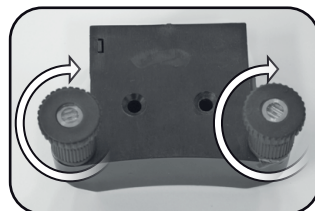

01

MANDRIN AUTOSERRANT - KEYLESS CHUCK
MANDRIL AUTOMATICO
MANDRIL AUTO APERTANDO

1,5 / 13 mm - MT2/CM2 **3431541114852**
 1,5 / 16 mm - MT2/CM2 **3431541114821**



MORSE TAPER REDUCTOR - REDUCTOR DE CONO MORSE
REDUCTEUR CONE MORSE
REDUTOR

CM2/MT2 - CM3/MT3 **3431541143524**
 CM2/MT2 - CM4/MT4 **3431541114876**



ARBRE
ARBOR - ARBOL - FUSO

MT2/CM2 - B16 **3431541114838**



Description et repérage des organes de la machine**FIG. A & B**

- 01 Interrupteur de sécurité
- 02 Table
- 03 Etau
- 04 Réglage table
- 05 Inclinaison table
- 06 Cabestan
- 07 Tension courroie
- 08 -
- 09 Carter de mandrin
- 10 Capot poulie
- 11 Butée de profondeur
- 12 -
- 13 Laser
- 14 -
- 15 -
- 16 -

Contenu du carton**FIG. C****Assemblage de la machine****FIG. D**

- 01 Montage colonne
- 02 Montage crémaillère
- 03 Montage de la tête
- 04 Montage des piles
- 05 Fixation de la machine

Fonctionnalité de la machine**FIG. E**

- 01 Mise en marche et arrêt
- 02 Montage-démontage des accessoires
- 03 Orientation de la table
- 04 Utilisation de la butée de profondeur
- 05 Comment changer de vitesse
- 06 -
- 07 Utilisation du laser
- 08 -
- 09 -
- 10 Réalisation d'un perçage

Réglages de la machine**FIG. F**

- 01 Tension des courroies
- 02 -
- 03 -
- 04 Réglage du laser

Remplacement des consommables**FIG. G**

- 01 Accessoires disponibles
- 02 -

Entretien, recommandations et conseils

- 01 L'utilisation d'accessoires adaptés et en bon état est garante d'un fonctionnement optimal.
- 02 Graissage de la broche
- 03 Pour éviter la rouille, graisser les parties métalliques usinées (table, colonne,...)
- 04 Vérifier l'état des courroies régulièrement
- 05 Lubrifier lors du perçage le foret avec un mélange d'huile soluble et d'eau
- 06 Adapter la vitesse de rotation du mandrin au diamètre du foret:
 - Petit diamètre = grande vitesse
 - Gros diamètre = petite vitesse

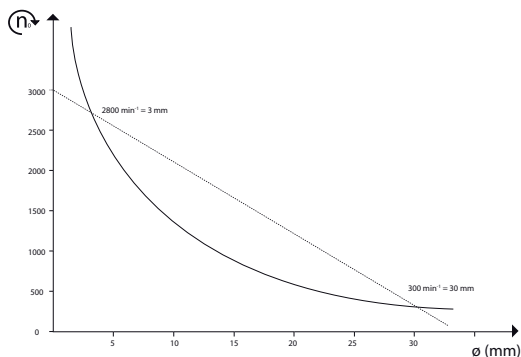

Description and location of machine parts**FIG. A & B**

- 01 Safety switch
- 02 Table
- 03 Vice
- 04 Table adjustment
- 05 Table inclination
- 06 Capstan
- 07 Belt tension
- 08 -
- 09 Chuck guard
- 10 Pulley hood
- 11 Depth-stop
- 12 -
- 13 Laser
- 14 -
- 15 -
- 16 -

Contents of box**FIG. C****Assembling the machine****FIG. D**

- 01 Column assembly
- 02 Rack assembly
- 03 Head assembly
- 04 Assembly batteries
- 05 Securing the machine

Functions of the machine**FIG. E**

- 01 Starting and stop
- 02 Assembly and dismantling of accessories
- 03 Table orientation
- 04 Use of butted of depth
- 05 How to change speed
- 06 Use of lighting
- 07 Use of the laser
- 08 Use of the digital display
- 09 Use of lubrication
- 10 Drilling a hole

Settings of the machine**FIG. F**

- 01 Belt tension
- 02 Setting the spindle action
- 03 Setting the drawback spring
- 04 Adjustment of the laser

Replacing consumables**FIG. G**

- 01 Accessories available
- 02 Belt replacement

Maintenance, recommendations and advice

- 01 The use of suitable accessories in good condition will ensure the machine operates optimally
- 02 Spindle lubrication
- 03 To avoid rust, grease machined metal parts (table, column, etc.)
- 04 Check the condition of the belts regularly
- 05 Lubricate the bit when drilling with a mixture of soluble oil and water
- 06 Adapt the rotation speed of the chuck to the diameter of the drill:
 - Small diameter = high speed
 - Large diameter = low speed

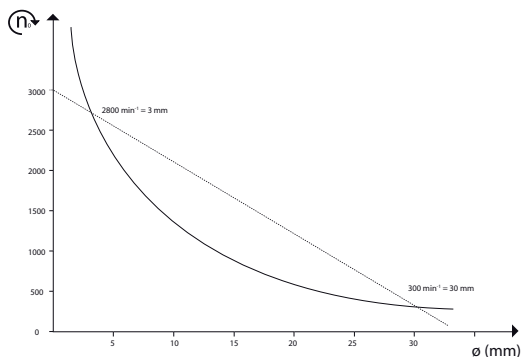

Beschreibung & Kennzeichnung der Maschinenteile**FIG. A & B**

- 01 Schutzschalter
- 02 Tafel
- 03 Schraubstock
- 04 Tischeinstellung
- 05 Tischneigung
- 06 Handkreuz
- 07 Riemenspannung
- 08 -
- 09 Spanndorngehäuse
- 10 Riemenabdeckung
- 11 Tiefenanschlag
- 12 -
- 13 Laser
- 14 -
- 15 -
- 16 -

Inhalt der Verpackung**FIG. C****Zusammenbau der Maschine****FIG. D**

- 01 Säulenmontage
- 02 Zahnstangenmontage
- 03 Montage der Maschinenkopf
- 04 Montage der Batterien
- 05 Maschinenbefestigung

Funktionen der Maschine**FIG. E**

- 01 Setzen davon geht und Erlaß
- 02 Ein- und Ausbau der Zubehörteile
- 03 Tischorientierung
- 04 Benutzung des Tiefenschubs
- 05 Drehzahlwechsel
- 06 Benutzung der Beleuchtung
- 07 Benutzung des Lasers
- 08 Benutzung der digitalen Anzeige
- 09 Schmierung verwenden
- 10 Eine Bohrung durchführen

Einstellungen der Maschine**FIG. F**

- 01 Riemenspannung
- 02 Einstellung des Spindelspiels
- 03 Einstellung der Rückzugsfeder
- 04 Einstellung des Lasers

Auswechseln der Verschleißteile**FIG. G**

- 01 lieferbares Zubehör
- 02 Wechseln der Riemen

Reinigung und Wartung

- 01 Die Benutzung angemessener und einwandfreier Zubehörteile ist Voraussetzung für ein einwandfreies Ergebnis
- 02 Schmieren der Spindel
- 03 Um Rost zu vermeiden, die bearbeiteten Metallteile schmieren (Tisch, Säule ...)
- 04 Den Zustand der Riemen regelmäßig prüfen
- 05 Während des Bohrens den Bohrer mit einem Gemisch aus löslichem Öl und Wasser schmieren
- 06 Ändern Sie die Geschwindigkeit der Rotation der Bohrfutter Durchmesser:
 - Kleiner Durchmesser hoher Geschwindigkeit =
 - Großer Durchmesser = niedrige Geschwindigkeit

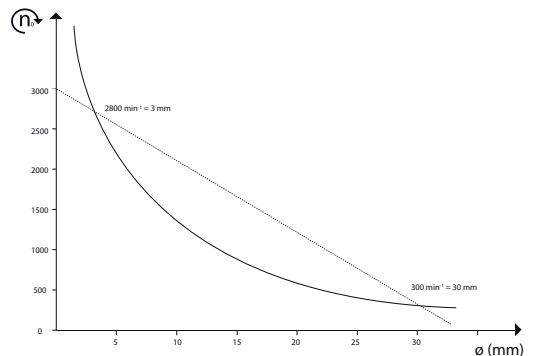

Descripción y localización de los elementos de la máquina**FIG. A & B**

- 01 Interruptor de seguridad
- 02 Mesa
- 03 Torno
- 04 Regulación de la mesa
- 05 Inclinación de la mesa
- 06 Cabrestante
- 07 Tensión de la correa
- 08 -
- 09 Cárter del mandril
- 10 Tapa de la polea
- 11 Tope de profundidad
- 12 -
- 13 Laser
- 14 -
- 15 -
- 16 -

Contenido del cartón**FIG. C****Ensamblaje de la máquina****FIG. D**

- 01 Montaje de la columna
- 02 Montaje de la cremallera
- 03 Montaje del cabezal
- 04 Montaje de las pilas
- 05 Fijación de la máquina

Funcionalidad de la máquina**FIG. E**

- 01 Puesta en marcha y paro
- 02 Montaje-desmontaje de los accesorios
- 03 Orientación de la mesa
- 04 Utilización del impulso de profundidad
- 05 Cómo cambiar de velocidad
- 06 Utilización del alumbrado
- 07 Utilización del láser
- 08 Utilización de la visualización digital
- 09 Utilización de la lubricación
- 10 Realización de un taladrado

Ajustes de la máquina**FIG. F**

- 01 Tensión de las correas
- 02 Regulación del juego de husillos
- 03 Regulación del muelle de retorno
- 04 Regulación del láser

Cambio de los consumibles**FIG. G**

- 01 Accesorios disponibles
- 02 Cambio de las correas

Mantenimiento, recomendaciones y consejos

- 01 La utilización de accesorios adecuados y en buen estado garantiza un funcionamiento óptimo
- 02 Engrase del husillo
- 03 Para evitar la oxidación, engrasar las partes metálicas mecanizadas (mesa, columna,...)
- 04 Controlar el estado de las correas con regularidad
- 05 Cuando se taladra lubricar la broca con una mezcla de aceite soluble y de agua
- 06 Cambie la velocidad de rotación del diámetro del mandril:
 - Diámetro pequeño = alta velocidad
 - Diámetro grande menor velocidad =

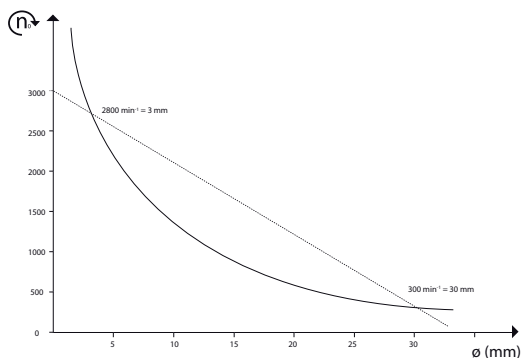

Descrizione e localizzazione degli organi della macchina**FIG. A & B**

- 01 Interruttore di sicurezza
- 02 Tavolo
- 03 Morsetto
- 04 Regolazione del tavolo
- 05 Inclinazione del tavolo
- 06 Argano
- 07 Tensione della cinghia
- 08 -
- 09 Carter del mandrino
- 10 Cofano della puleggia
- 11 Finecorsa di profondità
- 12 -
- 13 Laser
- 14 -
- 15 -
- 16 -

Contenuto della scatola**FIG. C****Assemblaggio della macchina****FIG. D**

- 01 Montaggio della colonna
- 02 Montaggio cremagliera
- 03 Montaggio della testa
- 04 Assemblaggio delle pile
- 05 Fissa della macchina

Funzionalità della macchina**FIG. E**

- 01 Messa in marcia e sentenza
- 02 Montaggio-smontaggio degli accessori
- 03 Orientazione del tavolo
- 04 BUtilizzo del paracolpi di profondità
- 05 Come cambiare la velocità
- 06 Utilizzazione del Illuminazione
- 07 Utilizzazione del laser
- 08 Utilizzazione del Visualizzazione digitale
- 09 Utilizzazione della lubrificazione
- 10 Réalisation d'un perçage

Regolazioni della macchina**FIG. F**

- 01 Tensione delle cinghie
- 02 Regolazione del gioco del mandrino
- 03 Regolazione della molla di richiamo
- 04 Regolazione del laser

Sostituzione dei pezzi di ricambio**FIG. G**

- 01 Accessori disponibili
- 02 Cambiamento delle cinghie

Manutenzione, raccomandazioni e consigli

- 01 L'uso d'accessori adatti e buono stato è la garanzia di un funzionamento ottimale.
- 02 Lubrificazione del mandrino
- 03 Per evitare la ruggine, lubrificare le parte metalliche maniftture (tavola, colonna...)
- 04 Verificare lo stato delle cinghie regolarmente
- 05 Durante la perforazione, lubrificare la punta con una mescolanza d'olio solubile è d'acqua.
- 06 Far adattare la velocità della rotazione del mandrino al diametro della punta:
 - Piccolo diametro = grande velocità
 - Grosso diametro = Piccola velocità.

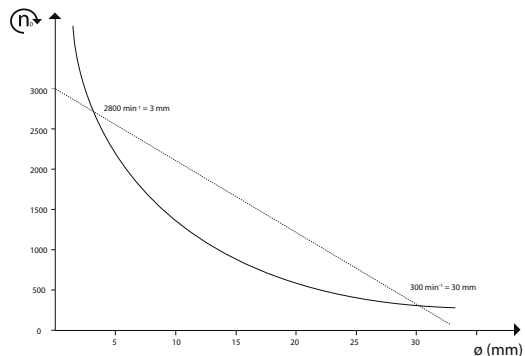

Descrição e identificação dos órgãos da máquina**FIG. A & B**

- 01 Interruptor de segurança
- 02 Mesa
- 03 Torno
- 04 Ajuste da mesa
- 05 Inclinação da mesa
- 06 Cabrestante
- 07 Tensão da correia
- 08 -
- 09 Cárter do mandril
- 10 Capot da polie
- 11 Fim de curso de profundidade
- 12 -
- 13 Laser
- 14 -
- 15 -
- 16 -

Conteúdo da caixa**FIG. C****Montagem da máquina****FIG. D**

- 01 Montagem da coluna
- 02 Montagem da cremalheira
- 03 Montagem da cabeça
- 04 Montagem das pilhas
- 05 Machinebevestiging

Funcionalidade da máquina**FIG. E**

- 01 Accionamento
- 02 Montagem / desmontagem dos acessórios
- 03 Orientação da mesa
- 04 Utilização do fim de curso de profundidade
- 05 Como mudar de velocidade
- 06 Utilização da Iluminação
- 07 Acendimento do laser
- 08 Utilização da Mostrador digital
- 09 Utilização da lubrificação
- 10 Realização de furos

Ajustes da máquina**FIG. F**

- 01 Tensão das correias
- 02 Ajuste da folga da broca
- 03 Ajuste da mola de chamada
- 04 Ajuste da laser

Substituição de consumíveis**FIG. G**

- 01 Acessórios disponíveis
- 02 Substituição das correias

Manutenção preventiva, recomendações e conselhos

- 01 A utilização de acessórios adaptados e em boas condições é a garantia de um funcionamento ideal
- 02 Lubrificação da broca
- 03 Para evitar a ferrugem, lubrificar as partes metálicas maquinadas (mesa, coluna, etc.)
- 04 Verificar o estado das correias regularmente
- 05 Durante a perfuração, lubrificar a broca com uma mistura de óleo solúvel e água
- 06 Altere a velocidade de rotação do mandril de diâmetro:
 - De pequeno diâmetro = alta velocidade
 - De grande diâmetro = baixa velocidade

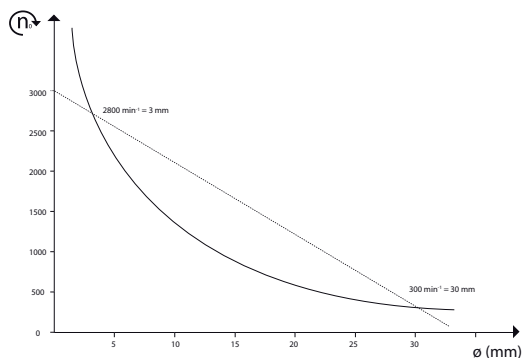

Beschrijving en plaatsbepaling van de onderdelen van de machine**FIG. A & B**

- 01 Veiligheidsschakelaar
- 02 Tafel
- 03 Bankschroef
- 04 Tafelregeling
- 05 Tafelkanteling
- 06 Windas
- 07 Riemsparing
- 08 -
- 09 Klemhouder
- 10 Kap takel
- 11 Diepteaanslag
- 12 -
- 13 Laser
- 14 -
- 15 -
- 16 -

Inhoud van het karton**FIG. C****Assemblage van de machine****FIG. D**

- 01 Kolommontage
- 02 Hangijzermontage
- 03 Montage van de kop
- 04 Montage van de batterijenn
- 05 Machinebevestiging

Functionaliteit van de machine**FIG. E**

- 01 Aanzetten
- 02 Montage-demontage van de toebehoren
- 03 Oriëntatie van de tafel
- 04 Gebruik van de Lengteaanslag
- 05 Hoe van versnelling wisselen
- 06 Aansteken van de Verlichting
- 07 Aansteken van de laser
- 08 Aansteken van de digitaal meten
- 09 Gebruik van de smering
- 10 Boren

Afstellingen van de machine**FIG. F**

- 01 Riemsparing
- 02 Instelling klemspeling
- 03 Instelling terugslagveer
- 04 Aansteken van de laser

Vervanging van de accessoires**FIG. G**

- 01 Beschikbare toebehoren
- 02 Wisselen van de riemen

Onderhoud, aanbevelingen en raadgevingen

- 01 Het gebruik van de aangepaste accessoires in goede staat waarborgt een optimale werking
- 02 Smering van de frees
- 03 Om roest te voorkomen moet u de bewerkte metalen delen smeren (tafel, kolom, ...)
- 04 De toestand van de riemen regelmatig controleren
- 05 Voor het boren de boor insmeren met een mengsel van olie opgelost in water
- 06 Verander de snelheid van de rotatie van de boorkop met een diameter:
 - Met een kleine diameter = hoge snelheid
 - Grote diameter = lage snelheid

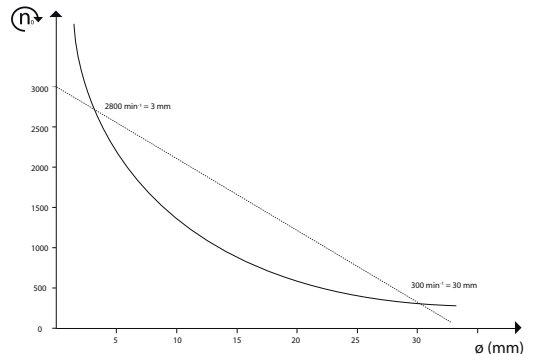

Περιγραφή και εντοπισμός των οργάνων της μηχανής

FIG. A & B

- 01 Διακπτης ασφαλείας
- 02 τραπεζιού
- 03 Μέγγενη
- 04 Ρυθμιστής τραπεζιού
- 05 Κλίση τραπεζιού
- 06 Βαρούλκο
- 07 Τάση ιμάντων
- 08 -
- 09 κάρτερ τσόκ
- 10 Κάλυμμα τροχαλίας
- 11 Βάθους
- 12 -
- 13 Λείζερ
- 14 -
- 15 -
- 16 -

Περιεχόμενου του χάρτινου κουτιού

FIG. C

συναρμολόγηση της μηχανής

FIG. D

- 01 Συναρμολόγηση κορμού
- 02 Συναρμολόγηση οδοντοτροχού
- 03 Συναρμολόγηση της κεφαλής
- 04 Μοντάρισμα του δίσκου
- 05 Στερέωση της μηχανής

λελειτουργικότητα της μηχανής

FIG. E

- 01 Θέση σε κίνηση
- 02 Συναρμολόγηση -αποσυναρμολόγηση των εξαρτημάτων
- 03 Προσανατολισμός του τραπεζιού
- 04 Οδηγός μήκους
- 05 Πώς να αλλάξετε ταχύτητα
- 06 Χρησιμοποιώντας φωτισμός
- 07 Άναμμα του λείζερ
- 08 Χρησιμοποιώντας την ψηφιακή οθόνη
- 09 Χρησιμοποιώντας λίπανση
- 10 Χρήση της λίπανσης

Ρυθμίσεις της μηχανής

FIG. F

- 01 Τάση των ιμάντων
- 02 Ρυθμιστής του ζεύγους των βουρτσών
- 03 Ρυθμιστής του ελατηρίου υπενθύμισης
- 04 Laser προσαρμογή

συντήρηση, υποδείξεις και συμβουλές

FIG. G

- 01 Διαθέσιμα εξαρτήματα
- 02 Αλλαγή ιμάντων

συντήρηση, υποδείξεις και συμβουλές

- 01 Η χρήση των κατάλληλων και σε καλή κατάσταση εξαρτημάτων εγγυάται τη μέγιστη δυνατή λειτουργία
- 02 Λάδωμα της βούρτσας
- 03 Για να αποφύγετε τη σκουριά, λαδώστε τα μεταλλικά μέρη που έχουν κατασκευαστεί στο εργοστάσιο (τραπέζι, κορμός,...)
- 04 Ελέγξτε την κατάσταση των ιμάντων ανά τακτά χρονικά διαστήματα
- 05 Λιπάνετε κατά τη διάρκεια της διάτρησης τη λάμα του τρυπάνου με μείγμα από διαλυμένο λάδι και νερό
- 06 Αλλάξτε την ταχύτητα περιστροφής της διαμέτρου σφικτήρα τρυπανιού:
 - Μικρής διαμέτρου = υψηλή ταχύτητα
 - Μεγάλης διαμέτρου = χαμηλές στροφές

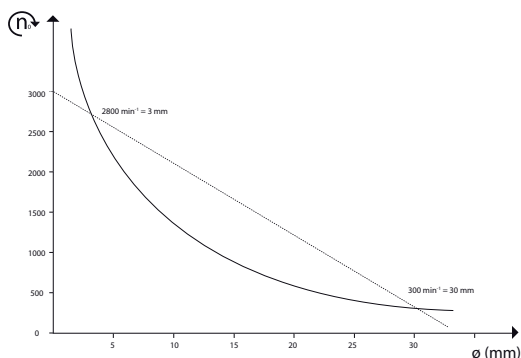

Opis i oznaczenie elementów urządzenia

FIG. A & B

- 01 Wyłącznik bezpieczeństwa
- 02 Stołu
- 03 Imadło
- 04 Regulacja stołu
- 05 Nachylenie stołu
- 06 Przyciągarka
- 07 Naciąg pasa napędowego
- 08 -
- 09 Obudowa wała
- 10 Osłona koła pasowego
- 11 Ogranicznik głębokości
- 12 -
- 13 laserowego
- 14 -
- 15 -
- 16 -

Awaryjność opakowania

FIG. C

montaż maszyny

FIG. D

- 01 Montaż kolumny
- 02 Montaż zębatki
- 03 Montaż głowicy
- 04 montaż baterii
- 05 Zamocowanie maszyny

Unkcje maszyny

FIG. E

- 01 Uruchomienie
- 02 Montaż-demontaż akcesoriów
- 03 Kierunek ustawienia stołu
- 04 Stosowanie Ogranicznik głębokości
- 05 Jak zmienić prędkość
- 06 Stosowanie Oświetlenie
- 07 Włączanie celownika laserowego
- 08 Stosowanie Cyfrowy wyświetlacz
- 09 Stosowanie smarowania
- 10 Wykonanie otworów

Regulacja maszyny

FIG. F

- 01 Naprężenie pasów napędowych
- 02 Regulacja luzu wrzeciennika
- 03 Regulacja sprężyny powrotnej
- 04 Regulacja laser

Wymiana elementów zużywających się

FIG. G

- 01 Dostępne akcesoria
- 02 Wymiana pasów napędowych

Konserwacja, zalecenia i rady

- 01 Stosowanie dostosowanych akcesoriów w dobrym stanie stanowi gwarancję optymalnego działania
- 02 Smarowanie wrzeciennika
- 03 Aby nie dopuścić do zardzewienia, smarować metalowe części skrawane (stół, kolumna,...)
- 04 Sprawdzaj regularnie stan pasów napędowych
- 05 Przy wykonaniu otworów smarować wiertło rozpuszczalnym olejem zmieszonym z wodą
- 06 Zmiana prędkości obrotowej o średnicy uchwytu wiertarskiego:
 - Małe o średnicy = wysoka prędkość
 - Duża średnica = niska prędkość

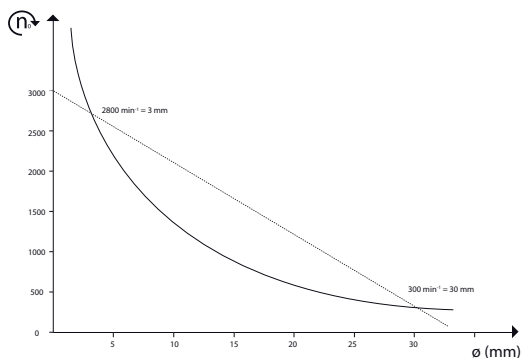

Laitteen osien kuvaus ja sijainti**FIG. A & B**

- 01 Turvakatkaisija
- 02 Pöydän
- 03 Ruuvipenkki
- 04 Pöydän säätö
- 05 Pöydän kallistus
- 06 Vintturi
- 07 Kiristyshihna
- 08 -
- 09 Karan suojus
- 10 Hihnapyörän suojus
- 11 Syvyyspysäyttäjät
- 12 -
- 13 Laserin
- 14 -
- 15 -
- 16 -

laatikon sisältö**FIG. C****laitteen kokoaminen****FIG. D**

- 01 Asennuspylväs
- 02 Hammastangon asennus
- 03 Pään asennus
- 04 paristojen asennus
- 05 Koneen kiinnitys

laitteen toiminta**FIG. E**

- 01 Käynnistys
- 02 Lisälaitteiden asennus ja irrottaminen
- 03 Pöydän suunta
- 04 Syvyyspysäyttäjät käyttö
- 05 Miten nopeutta vaihdetaan
- 06 Valaistus
- 07 Laserin käynnistys
- 08 Digitaalinäyttö
- 09 Voiteluaineen käyttö
- 10 Porauksen suorittaminen

koneen säädöt**FIG. F**

- 01 Hihnojen jännitys
- 02 Harjan välyksen säätö
- 03 Palautusjousen säätö
- 04 Laserin

kuluvien osien vaihtaminen**FIG. G**

- 01 Saatavilla olevat lisälaitteet
- 02 Hihnojen vaihtaminen

huolto, suosituksia ja ohjeita

- 01 Sopivien ja hyväkuntoisten lisälaitteiden käyttö takaa laitteen parhaan toiminnan
- 02 Harjan voitelu
- 03 Ruostumisen estämiseksi tulee voidella työstetyt metallisosat (pöytä, pylväs,...)
- 04 Tarkista hihnojen kunto säännöllisesti
- 05 Kostuta terää porattaessa liukenevan öljyn ja veden sekoituksella
- 06 Muuta kierrosnopeus poran halkaisija:
 - Pieni halkaisija = suuri nopeus
 - Suuri halkaisija = alhainen nopeus

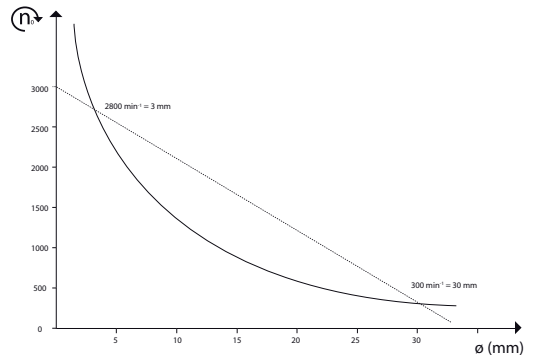

A Beskrivning och märkning av maskinens delar**FIG. A & B**

- 01 Säkerhetsbrytare
- 02 Bord
- 03 Skruvstäd
- 04 Inställning bord
- 05 Lutning bord
- 06 Vinsch
- 07 Remspänning
- 08 -
- 09 Chuckkåp
- 10 Kåpa remskiva
- 11 Djupanslag
- 12 -
- 13 lasern
- 14 -
- 15 -
- 16 -

Innehåll i kartongen**FIG. C****Montering av maskinen****FIG. D**

- 01 Pelarmontering
- 02 Kuggstångsmontering
- 03 Montering av huvudet
- 04 Montering av batterier
- 05 Fästande av maskinen

Maskinens funktion**FIG. E**

- 01 Start
- 02 Montering/demontering av tillbehören
- 03 Orientering av bord
- 04 Användning av sidohandtag
- 05 För att ändra hastighet
- 06 Användning av Belysning
- 07 Användning av lasern
- 08 Användning av Digital display
- 09 Användning av smörjningen
- 10 Utföra en borrar

Maskinens inställningar**FIG. F**

- 01 Remmarnas spänning
- 02 Inställning av spindeluppsättningen
- 03 Justering av retur fjädern
- 04 Användning av lasern

Byte av förbrukningsmedel**FIG. G**

- 01 Tillgängliga tillbehör
- 02 Remynten

Underhåll och rekommendationer

- 01 Om man använder anpassade tillbehör av god kvalitet garanteras optimal funktion
- 02 Smörjning av spindeln
- 03 För att undvika rostangrepp, fetta in de maskinbearbetade metallpartierna (bord, pelare, ...)
- 04 Kontrollera remmarnas tillstånd med jämna mellanrum
- 05 Vid borrar, smörj borret med en blandning vattenlöslig olja och vatten
- 06 Justera rotationshastighet borrar chocken diameter:

- Liten diameter = hög hastighet

- Stor diameter = låg hastighet

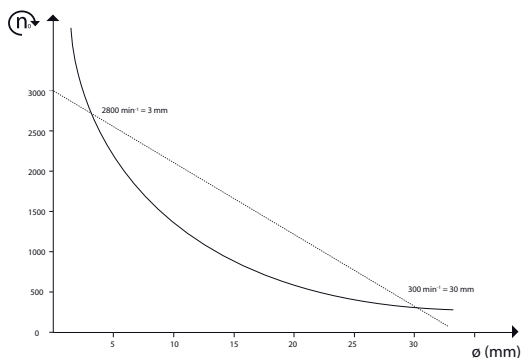

Описание и местоположение на частите на машината

FIG. A & B

- 01 Аварийен прекъсвач
- 02 таблица
- 03 Менгеме
- 04 Регулиране на плота
- 05 Наклон на плота
- 06 Водеща ролка
- 07 Опъване на ремъка
- 08 -
- 09 Картер на патронника
- 10 Капак на шайбата
- 11 Опорен палец за дълбочина
- 12 -
- 13 Лазер
- 14 -
- 15 -
- 16 -

съдържание на кутията

FIG. C

сглобяване на машината

FIG. D

- 01 Монтиране на колоната
- 02 Монтиране на зъбната рейка
- 03 Монтиране на главата
- 04 Монтиране на батерията
- 05 Поставяне машина

функциониране на машината

FIG. E

- 01 Пускане и спиране
- 02 Монтиране/демонтиране на приспособленията
- 03 Ориентиране на плота
- 04 Използване на дълбокомер
- 05 Drehzahlwechsel
- 06 Използване на осветление
- 07 Лазер
- 08 Цифров дисплей
- 09 Използване на системата за смазване
- 10 Осъществяване на пробиване

Настройки на машината

FIG. F

- 01 Опъване на ремъците
- 02 Регулиране луфта на шпиндела
- 03 Регулиране на връщащата пружина
- 04 Лазер

подмяна на консумативите

FIG. G

- 01 Налични приспособления
- 02 Смяна на ремъците

поддръжка, препоръки и съвети

- 01 Използването на подходящи аксесоари и в добро състояние е да се гарантира оптимална производителност
- 02 Смазване на шпиндела
- 03 За да се избегне появата на ръжда, гресирайте металните части (плот, колона, ...)
- 04 Редовно проверявайте състоянието на ремъците
- 05 При пробиване смазвайте свредлото със смес от разтворимо масло и вода
- 06 Промяна на скоростта на въртене на тренировка патронник с диаметър:
 - С малък диаметър = висока скорост
 - Голям диаметър = ниска скорост

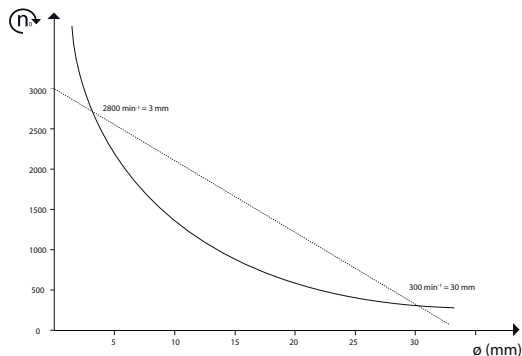

Beskrivelse og nummerering af maskinens organer**FIG. A & B**

- 01 Sikkerhedskontakt
- 02 Plade
- 03 Skruestik
- 04 Indstilling af plade
- 05 Pladens hældning
- 06 Spil
- 07 Remspænding
- 08 -
- 09 Hus til dorn
- 10 Hjelm til remskive
- 11 Dybdestop
- 12 -
- 13 Laser
- 14 -
- 15 -
- 16 -

Papkassens indhold**FIG. C****Samling af maskinen****FIG. D**

- 01 Montering af kolonne
- 02 Montering af tandstang
- 03 Montering af hoved
- 04 montering af batterier
- 05 Fastgørelse af maskinen

Maskinens virkemåde**FIG. E**

- 01 Opstart
- 02 Montering/afmontering af tilbehør
- 03 Pladens orientering
- 04 Brug af dybdestop
- 05 Hvordan man skifter hastighed
- 06 Belysning
- 07 Laser
- 08 Digitalt display
- 09 Brug af smøremidlet
- 10 Udførelse af en boring

Maskinens indstillinger**FIG. F**

- 01 Remmenes spænding
- 02 Indstilling af spindlens spil
- 03 Indstilling af returfjederen
- 04 Laser

Udskiftning af forbrugsartikler**FIG. G**

- 01 Muligt tilbehør
- 02 Udskiftning af remme

Vedligeholdelse, anbefalinger og gode råd

- 01 Brug af velegnede tilbehørsdele i god stand sikrer en optimal virkemåde
- 02 Smøring af spindlen
- 03 For at undgå rust skal de forarbejdede dele i metal smøres (plade, kolonne etc.)
- 04 Kontroller regelmæssigt remmenes tilstand
- 05 Under boring skal boret smøres med en vandopløselig olieblanding
- 06 Skift hastighed rotation af borepatronen diameter:

- Små diameter = høj hastighed
- Store diameter = lav hastighed

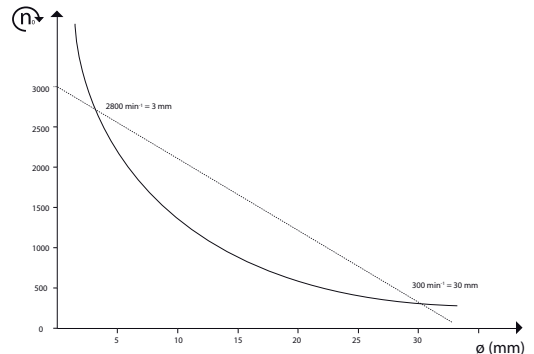

Descrierea și identificarea organelor de mașină

FIG. A & B

- 01 Comutator de siguranță
- 02 masă
- 03 Menghină
- 04 Reglare masă
- 05 Inclinare masă
- 06 Cabestan
- 07 Întindere curea
- 08 -
- 09 Carcasă mandrină
- 10 Carcasă scripete
- 11 Opritor de adâncime
- 12 -
- 13 laserului
- 14 -
- 15 -
- 16 -

conținutul cartonului

FIG. C

asamblarea mașinii

FIG. D

- 01 Montare coloană
- 02 Montare cremalieră
- 03 Montarea capului
- 04 Montarea bateriilor
- 05 Fixarea mașinii

funcționarea mașinii

FIG. E

- 01 Punerea în funcțiune
- 02 Montarea-demontarea accesoriilor
- 03 Orientarea mesei
- 04 Utilizarea limitorului de adâncime
- 05 Cum se schimbă vitezele
- 06 Utilizarea Sistem de iluminare
- 07 Utilizarea laserului
- 08 Utilizarea Afișaj digital
- 09 Utilizarea lubrifierii
- 10 Realizarea unei perforări

Reglajele mașinii

FIG. F

- 01 Întinderea curelelor
- 02 Reglarea jocului axului
- 03 Reglarea resortului de rapel
- 04 laserului

Înlocuirea consumabilelor

FIG. G

- 01 Accesorii disponibile
- 02 Schimbarea curelelor

întreținere, recomandări și sfaturi

- 01 Utilizarea de accesorii adaptate și în bună stare reprezintă o garanție pentru funcționarea optimă
- 02 SLubrifierea axului
- 03 Pentru a evita ruginirea, lubrifiați părțile metalice uzinate (masă, coloană,...)
- 04 Verificați cu regularitate starea curelelor
- 05 Lubrifiați vârful burghiului în timpul perforării cu un amestec de ulei solubil și apă
- 06 Schimbarea vitezei de rotație a diametru mandrina:
 - Viteza cu diametru mic = mare
 - Viteza de diametru mare = mic

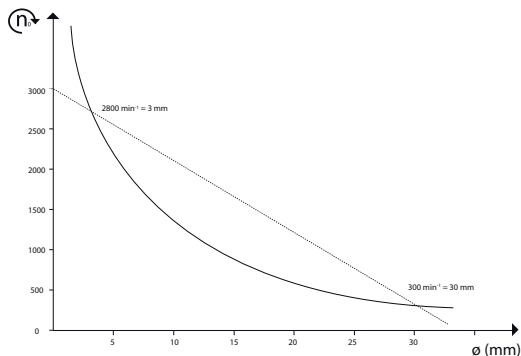

Описание и маркировка элементов машины

FIG. A & B

- 01 Защитный выключатель
- 02 Стола
- 03 Тиски
- 04 Регулировка стола
- 05 Наклон стола
- 06 Кабестан
- 07 Натяжение ремня
- 08 -
- 09 Кожух патрона
- 10 Кожух шкива
- 11 Ограничитель глубины
- 12 -
- 13 лазер
- 14 -
- 15 -
- 16 -

Содержимое коробки

FIG. C

Zusammenbau der Maschine

FIG. D

- 01 Монтаж стойки
- 02 Монтаж зубчатой рейки
- 03 Монтаж головки
- 04 Монтаж зажимных верстаков
- 05 Крепление станка

Funktionen der Maschine

FIG. E

- 01 Запуск
- 02 Установка и снятие принадлежностей
- 03 Поворот стола
- 04 Использование ограничителя глубины
- 05 Изменение скорости
- 06 Освещение
- 07 лазер
- 08 Цифровая индикация
- 09 Смазка
- 10 Сверление

Einstellungen der Maschine

FIG. F

- 01 Натяжение ремней
- 02 Регулировка зазора шпинделя
- 03 Регулировка возвратной пружины
- 04 лазер

Auswechseln der Verschleißteile

FIG. G

- 01 Имеющиеся принадлежности
- 02 Замена ремней

Reinigung und Wartung

- 01 Использование соответствующих и находящихся в хорошем состоянии аксессуаров является гарантом оптимального функционирования
- 02 Смазка вала
- 03 Во избежание коррозии, смажьте обработанные металлические части (стол, стойку и т.д.)
- 04 Регулярно проверяйте состояние ремней
- 05 При сверлении смазывайте сверло смесью растворимого масла и воды
- 06 Изменение скорости вращения сверла диаметром патрона:
 - Малый диаметр = высокая скорость
 - Большой диаметр = низкая скорость

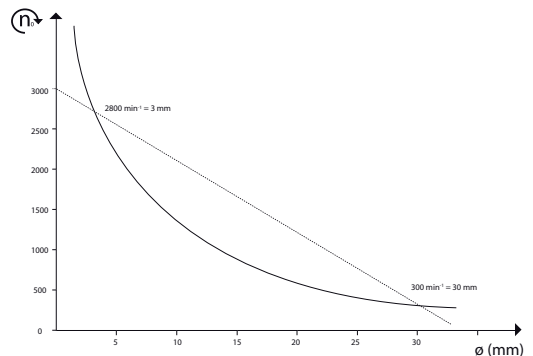

Makinenin organlarının tasviri ve bulunması

FIG. A & B

- 01 Güvenlik anahtarı
- 02 Masa
- 03 Mengene
- 04 Masa ayarı
- 05 Masa eğimi
- 06 Vinç
- 07 Kayış gerilimi
- 08 -
- 09 Kalıp karteri
- 10 Makara kaputu
- 11 Derinlik payandası
- 12 -
- 13 Lazerin
- 14 -
- 15 -
- 16 -

Kartonun içeriği

FIG. C

makinenin montajı

FIG. D

- 01 Kolon montajı
- 02 Kremayer montajı
- 03 Kafa montajı
- 04 Pillerin takılması
- 05 Makine tespiti

Makinenin kullanışlılığı

FIG. E

- 01 Çalıştırma
- 02 Aksesuarların montajı-sökülmesi
- 03 Masanın yönlendirilmesi
- 04 Derinlik dayanağının kullanılması
- 05 Nasıl hız (vites) değiştirmeli
- 06 Aydınlatma
- 07 Lazerin
- 08 dijital afişlerin yapıştırılması
- 09 Yağlamanın kullanımı
- 10 Bir delmenin gerçekleştirilmesi

Makinenin ayarları

FIG. F

- 01 Kayışların gerilimi
- 02 Pim boşluğunun ayarlanması
- 03 Geri çağırma yayının ayarı
- 04 Lazerin

Tüketim malzemelerinin değiştirilmesi

FIG. G

- 01 Mevcut aksesuarlar
- 02 Kayışların değiştirilmesi

Bakım, tavsiyeler ve öğütler

- 01 uygun ve iyi durumdaki aksesuarların kullanımı en iyi işleyişin güvencesidir
- 02 Pimin greslenmesi
- 03 Paslanmadan kaçınmak için, işlenmiş metal kısımları gresleyin (masa, kolon,...)
- 04 Kayışların durumunu düzenli olarak kontrol edin
- 05 Delme esnasında matkap ucunu bir eriyebilir yağ ve su karışımı ile yağlayın
- 06 matkap çapına aynanın dönme hızı ayarla:
 - Küçük çaplı = yüksek hız
 - Büyük çaplı = düşük hız

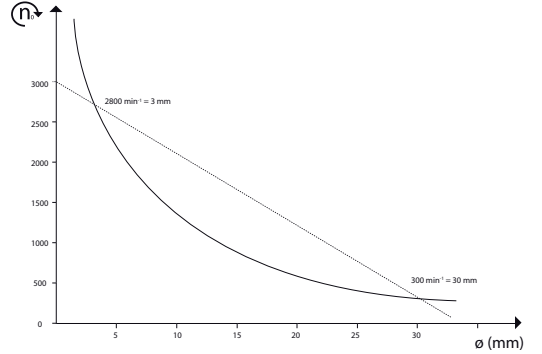

Popis a označení součástí stroje

FIG. A & B

- 01 Bezpečnostní vypínač
- 02 Stolu
- 03 Svěrák
- 04 Nastavení stolu
- 05 Úklon stolu
- 06 Svislý naviják
- 07 Napnutí řemene
- 08 -
- 09 Kryt sklíčidla
- 10 Kryt kladky
- 11 Hlubkový doraz
- 12 -
- 13 Laseru
- 14 -
- 15 -
- 16 -

Obsah krabice

FIG. C

Montáž stroje

FIG. D

- 01 Montáž sloupku
- 02 Montáž ozubené tyče
- 03 Montáž hlavy
- 04 Montáž článků
- 05 Upevnění stroje

Chod stroje

FIG. E

- 01 Spuštění
- 02 Montáž-demontáž příslušenství
- 03 Orientace stolu
- 04 Použití hlubkové zarážky
- 05 Jak změnit rychlost
- 06 Osvětlení
- 07 Laseru
- 08 Digitální displej
- 09 Použití mazání
- 10 Vrtání

Seřízení stroje

FIG. F

- 01 Napnutí řemenů
- 02 Nastavení vůle protahováku
- 03 Nastavení vratné pružiny
- 04 Laseru

Výměna komponentů

FIG. G

- 01 Příslušenství k dispozici
- 02 Výměna řemenů

údržba, doporučení a rady

- 01 Použití adaptovaného příslušenství v dobrém stavu je zárukou optimálního fungování
- 02 Mazání protahováku
- 03 Kvůli ochraně před rzi promazávejte opracované kovové díly (deska, sloupek,...)
- 04 Pravidelně kontrolujte stav řemenů
- 05 Během vrtání promazávejte vrták směsí rozpustného oleje a vody
- 06 Změna otáček průměru sklíčidla:
 - Malý průměr = vysoká rychlost
 - Velký průměr = nízká rychlost

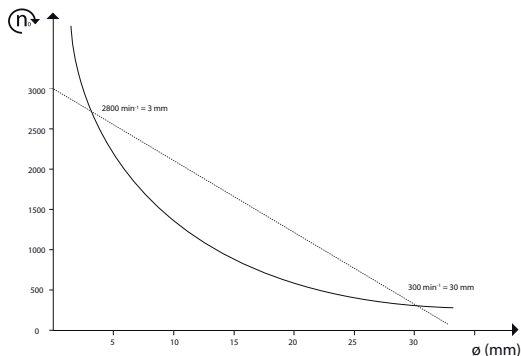

Popis a označenie súčastí stroja

FIG. A & B

- 01 Bezpečnostný vypínač
- 02 stola
- 03 Svorka
- 04 Nastavenie stola
- 05 Naklonenie stola
- 06 Zvislý navijak
- 07 Napnutie remeňov
- 08 -
- 09 Chránič vretena
- 10 Kryt kotúča
- 11 Hĺbkový doraz
- 12 -
- 13 Lasera
- 14 -
- 15 -
- 16 -

Obsah krabice

FIG. C

Montáž stroja

FIG. D

- 01 Montáž podpery
- 02 Montáž ozubeného hrebeňa
- 03 Montáž hlavice
- 04 Montáž článkov
- 05 Upevnenie prístroja

Montáž stroja

FIG. E

- 01 Spustenie
- 02 Montáž-demontáž príslušenstva
- 03 Orientácia stola
- 04 Použitie hĺbkovej zarážky
- 05 Ako zmeniť rýchlosť
- 06 Osvetlenie
- 07 Lasera
- 08 Digitálne znázorneie
- 09 Používanie mazív
- 10 Urobenie otvoru

Nastavenie stroja

FIG. F

- 01 Napnutie remeňov
- 02 Nastavenie vôle čapu
- 03 Nastavenie pružiny, ktorá vracia vypínač do pôvodnej polohy
- 04 Lasera

Výmena komponentov

FIG. G

- 01 Príslušenstvo, ktoré je k dispozícii
- 02 Výmena remeňov

Údržba, odporúčania a rady

- 01 Použitie adaptovaného príslušenstva v dobrom stave je zárukou optimálneho fungovania
- 02 Mazanie čapu
- 03 Aby ste predišli hrdzi, opracované kovové časti natierajte olejom (stôl, podpera,...)
- 04 Pravidelne kontrolujte stav remeňov
- 05 Mazanie pri prerezávaní lesa olejovou zmesou rozpustnou vo vode
- 06 Zmena otáčok priemeru skľučovadla:
 - Malý priemer = vysoká rýchlosť
 - Veľký priemer = nízka rýchlosť

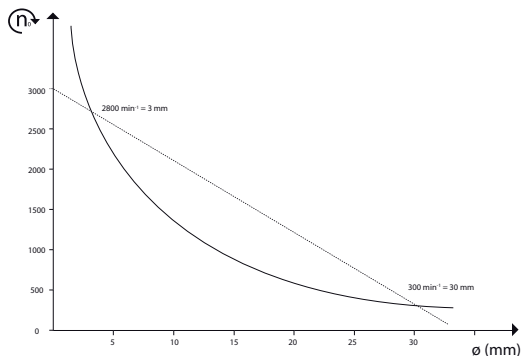

תיאור ואיתור מכללי המכונה

FIG. A & B

- 01 מפסק ביטחון
- 02 השולחן
- 03 מלחציים
- 04 כיוונון השולחן
- 05 שיפוע השולחן
- 06 אמצעי מתיחת רצועה
- 07 מתיחת רצועה
- 08 -
- 09 תיבת ראש מקדחה
- 10 חיפוי גלגלת
- 11 מעצור עומק
- 12 -
- 13 התנעה
- 14 -
- 15 -
- 16 -

תכולת תיבת הקרטון

FIG. C

הרכבת המכונה

FIG. D

- 01 התקנת עמוד
- 02 התקנת מתלה
- 03 התקנת הראש
- 04 הרכבת הסוללות
- 05 קיבוע המכונה

כושר תפקוד המכונה

FIG. E

- 01 התנעה
- 02 התקנה/פירוק האביזרים
- 03 כיוון כללי של השולחן
- 04 שימוש במקבע עומק
- 05 איך להחליף מהירות
- 06 תאורה
- 07 התנעה
- 08 אקדח אלחוטי לדבק
- 09 שימוש בסכה
- 10 ביצוע קידוח

כיווני המכונה

FIG. F

- 01 מתיחת הרצועות
- 02 כיוונון סט הצירים
- 03 כיוונון הקפיץ המחזיר
- 04 התנעה

החלפה של פריטים מתכלים

FIG. G

- 01 אביזרים זמינים
- 02 החלפת הרצועות

ועצות הממלצות, אחרקה

- 01 מתאימים ותקינים מבטיח פעולה מיטבית שימוש באביזרים
- 02 שימון הציר
- 03 את חלקי תכתמה המעובדים (שולחן, עמוד, ...) על-מנת למנוע חלודה, יש לשמן
- 04 יש לבדוק את מצב הרצועות באופן סדיר
- 05 באמצעות תערובת של שמן נמס עם מים יש לסוך את המקדח בעת הקדיחה
- 06 לייגרת קא' צ רטוקה לש בוביסה תוריהם יוניש =
= וטק רטוקב ההובג תוריהם -
= לודג רטוקב הכומנ תוריהם -

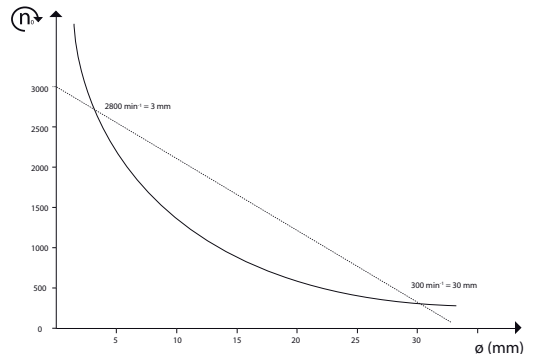

توصيف و تركيب أجزاء لآلة

FIG. A & B

- 01 مفتاح الأمان
- 02 الطاولة
- 03 لنداشة
- 04 ضبط وضعية الطاولة
- 05 ميل الطاولة
- 06 رافعة رحوية
- 07 توتر السيري
- 08
- 09 علبة الشياق
- 10 غطاء البكرة
- 11 مصد الغمق
- 12
- 13 ليذر
- 14
- 15
- 16

محتوى الكارتونة

FIG. C

جميع أجزاء الآلة.

FIG. D

- 01 تركيب العمود
- 02 تركيب الجريدة المسننة
- 03 تركيب الرأس
- 04 تركيب البطاريات
- 05 تشبيث المكنة

جاهزية الآلة.

FIG. E

- 01 تشغيل و ضبط السرعة
- 02 تركيب تغليك الملحقات
- 03 اتجاه الطاولة
- 04 استعمل مصد الغمق
- 05 لنيفية تغيير السرعة
- 06 الإنارة
- 07 ليذر.
- 08 عرض رقمي
- 09 استعمل التشحيم
- 10 إجراء التخريم

ضبط وظائف الآلة.

FIG. F

- 01 توتر السيري
- 02 ضبط حركة الممغزل
- 03 ضبط رنيزك الرجوع
- 04 ليذر

استبدال المستهلكات.

FIG. G

- 01 الملحقات المتوفرة
- 02 استبدال السيري

تنظيف و صيانة.

- 01 وفي حالة جيدة يضمن الاستغلال الأمثل للآلة استعمل ملحقات من اسبة

- 02 تشحيم الممغزل
 - 03 الأجزاء المعدنية المصنعة الطاولة، العمود ... لتفادي الصدأ، الصداغ عليك بتشحيم
 - 04 افحص حالة السيري بانتظام
 - 05 التخريم ادهن اللقمة بخليط من الزيت الذائب في الماء
- أثناء
- 06 لوشت اهرطق رفح نارودة عرس ريبيغت قري غصلا رطق قيلاع عرس اهرطق قريبيك عرس ضرافخنا

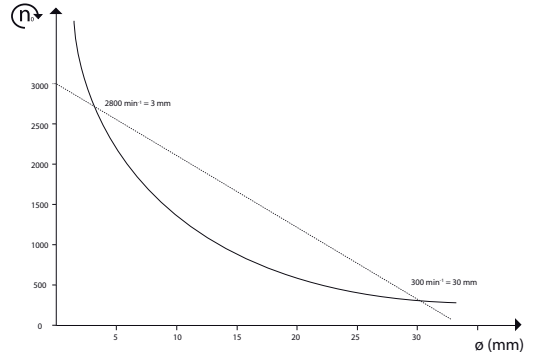

A gép alkotóelemeinek leírása és beazonosítása

FIG. A & B

- 01 Biztonsági kapcsoló
- 02 Asztal
- 03 Satu
- 04 Asztal beállítás
- 05 Asztal dőlésszöge
- 06 Csörlődob
- 07 Ékszíj feszesség
- 08 -
- 09 Tokmány védőtok
- 10 Felvonó csiga védőlemez
- 11 Mélységi ütköző
- 12 -
- 13 Lézer
- 14 -
- 15 -
- 16 -

A doboz tartalma

FIG. C

A gép összeszerelése

FIG. D

- 01 Oszlop felszerelése
- 02 Fogasléc felszerelése
- 03 Fej felszerelése
- 04 Elemek beszerelése

A gép működése

FIG. E

- 01 Beindítás
- 02 Tartozékok felszerelése - leszerelése
- 03 Asztal iránya
- 04 Mélység-ütköző használata
- 05 Hogyan kell sebességet váltani
- 06 Lámpa
- 07 Lézer
- 08 Digitális kijelzés
- 09 Kenés módja
- 10 Egy fúrás megvalósítása

A gép beállítása

FIG. F

- 01 Ékszíjak feszessége
- 02 Orsó játékának beállítása
- 03 Visszarántó rugó beállítása
- 04 Lézer

Fogyóanyagok cseréje

FIG. G

- 01 Elérhető tartozékok
- 02 Ékszíjak cseréje

Karbantartás, javaslatok és tanácsok

- 01 A megfelelő és jó állapotban lévő kiegészítők használata garantálja az optimális működést
- 02 Orsó kenése
- 03 A rozsdásodás elkerülése érdekében kenje be a megmunkált fémrészeket (asztal, oszlop, ...)
- 04 Rendszeresen ellenőrizze az ékszíjak állapotát
- 05 Kenje be a fűrőfejet a fúrás során egy oldódó olajból, és vízből készült keverékkel
- 06 Változás forgási sebességének a fúrótokmány átmérője:
 - Kis átmérő = nagy sebességű
 - Nagy átmérőjű = kis sebességű

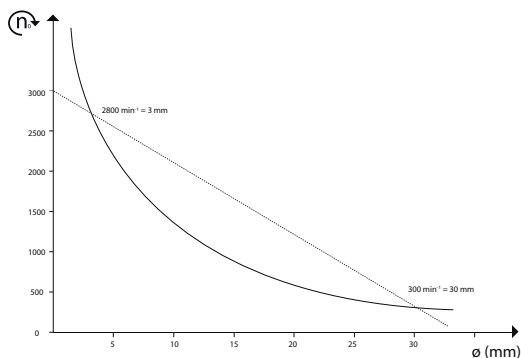

Opis in označitev sklopov stroja

FIG. A & B

- 01 Varnostno stikalo
- 02 Mize
- 03 Primež
- 04 Nastavitev mize
- 05 Nagib mize
- 06 Vitel
- 07 Napetost jermena
- 08 -
- 09 Ohišje prebijala
- 10 Pokrov škripca
- 11 Mejniki globine
- 12 -
- 13 Laserja
- 14 -
- 15 -
- 16 -

Vsebina kartona

FIG. C

Sestava stroja

FIG. D

- 01 Montaža stebra
- 02 Montaža zobate verige
- 03 Montaža glave
- 04 Montaža baterij
- 05 Pritrditev stroja

Funkcionalnost stroja

FIG. E

- 01 Vklop delovanja
- 02 Montaža-demontaža pribora
- 03 Usmerjenost mize
- 04 uporaba globinskega omejitelca
- 05 Kako spremenimo hitrost
- 06 Osvetlitev
- 07 Laserja
- 08 Digitalni prikazovalnik
- 09 Uporaba maziva
- 10 Izdelava luknje

Nastavitve stroja

FIG. F

- 01 Napetost jermenov
- 02 Nastavitev sestava vretena
- 03 Nastavitev povratne vzmeti
- 04 Laserja

Menjava potrošnih delov

FIG. G

- 01 Razpoložljiv pribor
- 02 Menjava jermenov

Vzdrževanje, priporočila in nasveti

- 01 Uporaba ustreznih in nepoškodovanih dodatkov je jamstvo za optimalno delovanje.
- 02 Mazanje vretena
- 03 Da bi preprečili rjavjenje, namažite kovinske dele (miza, steber,...)
- 04 Redno preverjajte stanje jermenov
- 05 Med luknjanjem sveder namažite z mešanico topljivega olja in vode
- 06 Spreminjanje hitrosti vrtenja premer vaja Chuck:

- Mala premer = visoke hitrosti
- Velik premer = nizka hitrost

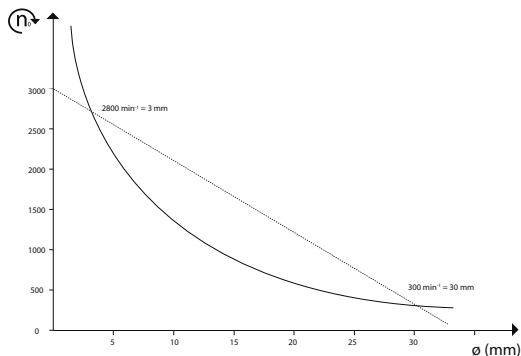

Masina osade kirjeldus ja eristamine**FIG. A & B**

- 01 Ohutuslüüti
- 02 Laua
- 03 Kruustangid
- 04 Laua reguleerimine
- 05 Laua kalde reguleerimine
- 06 Veorihma rull
- 07 Veorihma pinge
- 08 -
- 09 Perforaatori korpus
- 10 Rulli kate
- 11 Sügavusmõõdik
- 12 -
- 13 Laser
- 14 -
- 15 -
- 16 -

Karbi sisu**FIG. C****masina kokkupanek****FIG. D**

- 01 Püsttala paigaldamine
- 02 Hammaslati paigaldamine
- 03 Puuripea paigaldamine
- 04 patareide kokkupanek
- 05 Seadme kinnitus

Masina funktsionaalsus**FIG. E**

- 01 Käivitamine
- 02 Lisavahendite paigaldus/eemaldus
- 03 Laua suunamine
- 04 Sügavustõkke kasutamine
- 05 Kiiruse muutmine
- 06 Valgustus
- 07 Lasersüüde
- 08 Digitaalne ekraan
- 09 Määrde kasutamine
- 10 Puurimine

Masina seaded**FIG. F**

- 01 Rihmade pinge
- 02 Varda liikumisulatuse reguleerimine
- 03 Tagastusvedru reguleerimine
- 04 laser

kuluvate osade asendamine**FIG. G**

- 01 Olemasolevad lisaseadmed
- 02 Rihma vahetamine

Hooldus, soovitused ja nõuanded

- 01 Sobivate ja tervete tarvikute kasutamine on optimaalse funktsioneerimise garantiiks
- 02 Varda määrimine
- 03 Roostetamise vältimiseks õlitage töödeldud metallpinnad (laud, püsttala, ...)
- 04 Kontrollige perioodiliselt rihmade olukorda
- 05 Puurimisel niisutage puuripead vees lahustuva õli ja vee seguga
- 06 Muuda pöörlemiskiiruse drill padrun läbimõõduga:

- Väike läbimõõt = suur kiirus
- Suured läbimõõt = aeglasel kiirusel

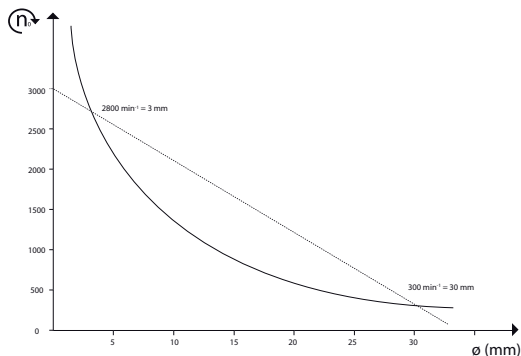

Mašīnas sastāvdaļu apraksts un uzstādīšana

FIG. A & B

- 01 Drošības slēdzis
- 02 Galda
- 03 Skrūvspīles
- 04 Galda noregulēšana
- 05 Galda slīpums
- 06 Kabestāns
- 07 Siksnas spriegums
- 08 -
- 09 Caursiņa karteris
- 10 Veltņa pārsegs
- 11 Galējais atbalsts
- 12 -
- 13 lāzers
- 14 -
- 15 -
- 16 -

Kastes saturs

FIG. C

Mašīnas montāža

FIG. D

- 01 Kolonnas montāža
- 02 Zobsiksnas montāža
- 03 Galviņas montāža
- 04 akumulatora uzstādīšana
- 05 Mašīnas fiksācija

Mašīnas funkcionalitāte

FIG. E

- 01 Iedarbināšana
- 02 Aprīkojuma montāža – noņemšana
- 03 Galda virziens
- 04 Dziļuma atzīmes izmantošana
- 05 Kā mainīt ātrumu
- 06 Apgaismojums
- 07 lāzers
- 08 Izmantojot ciparu displejs
- 09 Smērvielas lietošana
- 10 Urbšana

Mašīnas regulēšana

FIG. F

- 01 Siksnu spriegums
- 02 Vārpstu komplekta noregulēšana
- 03 Atsperes noregulēšana
- 04 lāzers

Aizvietot patērētās sastāvdaļas

FIG. G

- 01 Pieejamais aprīkojums
- 02 Siksnu nomaiņa

Apkope, rekomendācijas un padomi

- 01 Piemērotu piederumu, kas ir labā stāvoklī lietošana ir optimālas funkcionēšanas garants
- 02 Vārpstas ieeļļošana
- 03 Lai izvairītos no rūšēšanas, ieeļļot metālistās daļas (galds, kolonna,...)
- 04 Regulāri pārbaudīt siksnu stāvokli
- 05 Urbšanas laikā ieeļļot urbi ar šķīstošas eļļas un ūdens maisījumu
- 06 Mainīt rotācijas ātruma urbpatronu diametrs:

- Mazās diametrs = ātrgaitas
- Liela diametra = zems ātrums

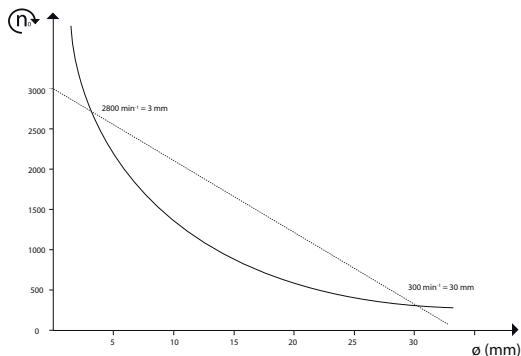

Aprašymas ir mašinos detalių

FIG. A & B

- 01 Apsauginis jungiklis
- 02 Stalo
- 03 Spaustuvas
- 04 Stalo reguliavimas
- 05 Stalo kampas
- 06 Suktuvus
- 07 Juostos įtempimas
- 08 -
- 09 Prakalo apsauginis gaubtas
- 10 Skridinio anga
- 11 Ilga atrama
- 12 -
- 13 Lazeris
- 14 -
- 15 -
- 16 -

Kartono sudėtis

FIG. C

Mašinos surinkimas

FIG. D

- 01 Kolonėlės montavimas
- 02 Krumpliaštiebio montavimas
- 03 Galvutės montavimas
- 04 Spaudžiamųjų gniaužtų sumontavimas
- 05 Mašinos fiksacija

Įjungimas, greičio reguliavimas

FIG. E

- 01 Įjungimas
- 02 Dalių montavimas–išmontavimas
- 03 Stalo kryptis
- 04 Kaupiamąjo gylio panaudojima
- 05 Kaip pakeisti greitį
- 06 Apšvietimas
- 07 Lazeris
- 08 Naudojant skaitmeninį displejų
- 09 Tepimas
- 10 Grėžimas

Mašinos reguliavimas

FIG. F

- 01 Juostų įtempimas
- 02 Strypų sureguliuavimas
- 03 Sklendės spyruoklės sureguliuavimas
- 04 Lazeris

Vartojamųjų produktų pakeitimas

FIG. G

- 01 Pateikiamos dalys
- 02 Juostų pakeitimas

Priežiūra, rekomendacijos ir patarimai

- 01 Priderintų priedų panaudojimas ir geras stovis yra optimalus funkcionavimo garantas
- 02 Strypo tepimas tepalu
- 03 Kad nerūdytų, pagamintas metalines dalis (stalą, kolonėlę, ...) ištepti tepalu
- 04 Reguliariai tikrinti juostų būklę
- 05 Grėžiant, grąžtą ištepti tirpios alyvos ir vandens mišiniu
- 06 Nustatyti sukimosi greitis apie grėžimo skersmuo Chuck:
 - Mažo skersmens = greitųjų
 - Didelio skersmens = mažų greičių

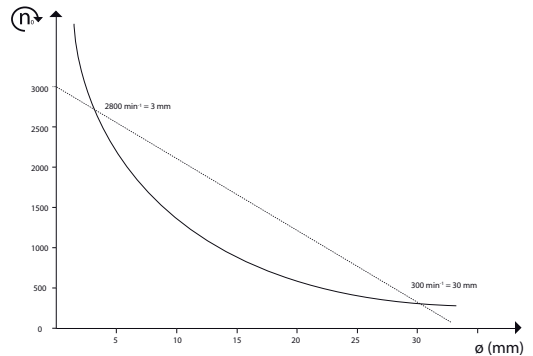

Opis i identifikacija komponenti stroja**FIG. A & B**

- 01 Sigurnosni prekidač
- 02 Stol
- 03 Mengele
- 04 Postavka tablice
- 05 Nagib stola
- 06 Motovilo
- 07 Napetost pojasa
- 08 -
- 09 Chuck kućište
- 10 Poklopac remenice
- 11 Dubina se zaustavlja
- 12 -
- 13 Laser
- 14 -
- 15 -
- 16 -

Sadržaj kartona**FIG. C****Sastavljanje stroja****FIG. D**

- 01 Montaža stupa
- 02 Montaža stalka
- 03 Sastavljanje glave
- 04 Instalacija baterije
- 05 Učvršćivanje stroja

Funkcionalnost stroja**FIG. E**

- 01 Pokretanje i zaustavljanje
- 02 Montaža i demontaža pribora
- 03 Orijentacija stola
- 04 Pomoću zaustavljanja dubine
- 05 Kako mijenjati brzinu
- 06 Upotreba rasvjete
- 07 Korištenje lasera
- 08 Korištenje digitalnog zaslona
- 09 Uporaba podmazivanja
- 10 Izrada rupu

Postavke uređaja**FIG. F**

- 01 Napetost pojasa
- 02 Podešavanje vretena
- 03 Podešavanje povratne opruge
- 04 Podešavanje laser

Zamjena potrošnog materijala**FIG. G**

- 01 Dostupni pribor
- 02 Mijenjanje pojaseva

Održavanje, preporuke i savjeti

- 01 Korištenje prikladnog pribora u dobrom stanju jamči optimalan rad.
- 02 Podmazivanje vretena
- 03 Da biste spriječili hrđanje, podmažite dijelove strojno obrađen metal (stol, stup, ...)
- 04 Redovito provjeravajte stanje pojaseva
- 05 Podmažite prilikom bušenja bušilice pomoću a mješavina topivog ulja i vode
- 06 Prilagodite brzinu okretanja trna promjeru bušilice:
 - Mali promjer = visoka brzina
 - Veliki promjer = mala brzina

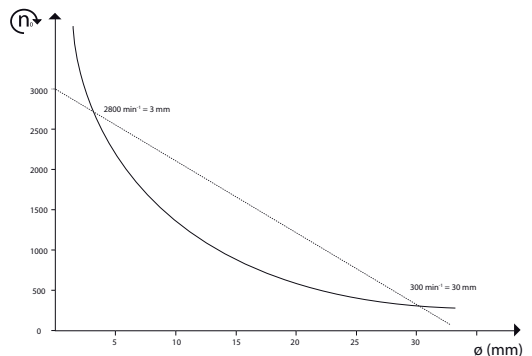

	<p>Tension et fréquence assignée: Nominal frequency and power: Spannung und Frequenz: Tensión y frecuencia fijada: Tensione e frequenza assegnata: Tensão e frequência fixa: Aangewezen spanning en frequentie: Ονομαστική τάση και συχνότητα: Napięcie i częstotliwość przydzielona: Jännite ja määrätty taajuus: Angiven spänning och frekvens: Anført spænding og frekvens: Tensiune și frecvență de lucru:</p>	<p>Заданное напряжение и частота: Tahsis gerilimi ve frekans: Stanovené napětí a frekvence: Stanovené napätie a frekvencia: מחצת ותדר מוקצב. الفصلطية والذنبذبة الجبرمجة Névleges feszültség és frekvencia: Napetost in določena frekvencia: Консумирано напрежение и честота : Määratud pinge ja sagedus Nustatyta įtampa ir dažnis Noteiktais spriegums un frekvence. Napon i nazivna frekvencija:</p>	<p>230 V ~ 50 Hz</p>
---	--	---	-----------------------------

	<p>Puissance assignée: Nominal power: Leerlaufdrehzahl: Potencia fijada: Potenza assegnata: Potência assinada: Onbelast toerental: Ονομαστική ισχύς : Prędkość na biegu jałowym: Teho: Angiven effekt: Anført styrke: Putere de lucru:</p>	<p>Заданная мощность: Tahsis edilen güç: Stanovený príkon: Predpísaný výkon: כוח מוקצב. القدرة الجبرمجة. Névleges teljesítmény : Določena jakost: Консумирана мощност: Määratud võimsus. Nustatyta galia Noteiktā jauda Nazivna snaga:</p>	<p>S2 SERVICE TEMPORAIRE Fonctionnement à charge constante pendant un temps déterminé inférieur au temps de l'équilibre thermique suivi d'un repos suffisant pour rétablir l'égalité de température entre le moteur et l'air de refroidissement. OBSERVATION: ce service peut permettre une puissance utile supérieure à la puissance nominale.</p>	<p>550 W (S2 : 30 min)</p>
---	--	---	--	-----------------------------------

	<p>Vitesse à vide: No-load speed: Drehzahl unbelastet: Velocidad vacía: Velocità a vuoto: Velocidade no vácuo: Leerlaufdrehzahl: Ταχύτητα στο κενό: Prędkość bez obciążenia: Tyhjäkäyntinopeus Tomgångshastighet: Hastighed i ubelastet tilstand: Viteza în gol:</p>	<p>Скорость вращения на холостом ходу: Boşalma hızı: Rychlost naprázdno: Rýchlosť pri chode naprázdno: מהירות ריק. السرعة على الفارغ. Üres sebesség: Prosti tek: Скорост на празни обороти: Kiirus tühikäigul Tuščio prietaisu greitis Tukšgaitas ātrums Nema brzine učitavanja:</p>	<p>220 - 2800 min⁻¹</p>
---	--	---	---

	<p>Recyclable, soumis au tri sélectif Recyclable, subject to recycling Recyclingfähige, unterliegen Recycling Reciclables, sujetos a reciclaje Riciclabili, soggetti a riciclaggio Recicláveis, sujeitos à reciclagem Recycleerbare, onderworpen aan recycling Ανακυκλώσιμες συσκευασίες που υπόκεινται σε κύκλωση Opakowanie nadaje się do recyklingu podlegają recyklingu Kierätettävien pakkausten kohteena kierrätys Återvinningsbara förpackningar omfattas återvinning Рециклиращи се опаковки подлежат на рециклиране Genanvendelig underlagt genbrug</p>	<p>Reciclabile sub rezerva reciclare Повторно опаковка подлежат вторичной переработке Geri dönüştürme Geri dönüştürülebilir ambalaj konusu Recyklovateľné podléhajúci recyklácii Recyklovateľné podliehajúce recyklácii רוחמל ורוחמל הזיראה אשונ ريويدنلا هاءا زال يهسجت ريويدنلا هاءا زال هاباوا نغيل نغلا، قوي نغلا Újrahasznosítható csomagolás alá újrahasznosítás Reciklirati predmet recikliranja Pakendite suhtes ringlussevõtu Pärsträdājams iepakojuoms otrreizējai pārstrādei Perdirbamų taikomos perdirbimo Može se reciklirati, podložno selektivnom sortiranju</p>	<p>X</p>
---	---	---	-----------------

		X
		ø 1 - 16 mm
		CM2/MT2

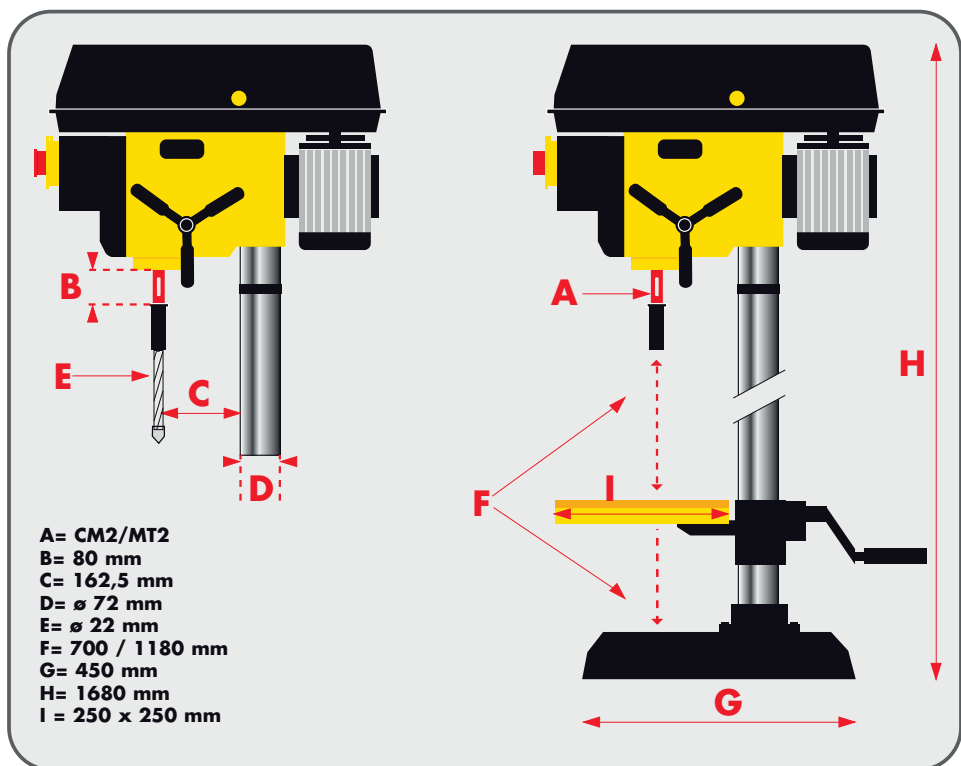



	Poids : Weight : Gewicht : Peso : Peso : Peso : Gewicht : Βάρος : Masa : Paino : Vikt : Vægt : Greutate :	Bec : Ağırлік : Hmotnost : Hmotnost' : משקל : الوزن : Súly : Teža : Тегно : Raskus Svoris : Svars : Težina:	47,00 kg
--	---	---	----------

	<p>Porter des lunettes de sécurité : Wear protective eyewear : Schutzbrille tragen : Llevar puestas gafas protectoras : Portare de gli occhiali di sicurezza : Utilizar óculos de segurança : Draag een veiligheidsbril : Φορέστε Προστατευτικά γυαλιά : Zakładać okulary ochronne : Käytä suojalaseja : Använd skyddsglasögon : Der skal benyttes sikkerhedsbriller : Purtati ochelari de protectie :</p>	<p>Наденьте защитные очки : Güvenlik gözlükleri takın : Používejte bezpečnostní brýle : Noste ochranné okuliare : תחיתבו יפקשמ ביכרהל אן حکم نظارات وقاية. Viseljen védőszemüveget : Nositi zaščitna očala : Да се използват защитни очила : Kandke kaitseprille Nešioti apsauginius akinius Valkät aizsargbrilles Nositi zaštitne naočale:</p>	X
---	--	---	---

	<p>Porter un masque anti-poussière : Wear a dust mask : Staubschutzmaske tragen : Llevar puesta una careta de protección contra el polvo : Indossare una mascherina anti-polvere : Utilizar uma máscara anti-poeira : Draag een stofmasker : χρήση προστατευτική μάσκα : Zakładać maskę przeciwpyłową Käytä pölysuojust : Bär mask mot damm : Der skal benyttes beskyttelsesmaske mod støv: Purtati mască anti-praf :</p>	<p>Наденьте респиратор : Toza karşı maske takın : Používejte masku proti prachu : Noste ochrannú masku proti prachu : קבא דגן הכסמ שובחל אן ליס قناع مضارص للغبيار. Viseljen porvédő maszkot Nositi zaščitno masko proti prahu: Да се използва защитна маска : Kandke tolmumaski. Dëvëti respiratorių Valkät aizsarg masku pret puteķļiem Nositi masku za zaštitu od prašine:</p>	X
---	---	---	---

	<p>Porter une protection auditive : Wear hearing protective equipment: Gehörschutz tragen: Llevar puesta una protección auditiva: Portare una protezione uditiva: Utilizar uma protecção auditiva: Draag gehoorbeschermers: Φορέστε Προστατευτικά ακουστικά Zakładać słuchawki ochronne Käytä kuulosuojaimia: Bär hörselskydd: Der skal benyttes høreværn: Purtati căști de protecție auz:</p>	<p>наденьте средства звуковой защиты: İşitsel koruma aleti takın: Používejte ochranu sluchu: Noste ochranné slúchadlá: יש ל הרכיב הגנת שמיעה ליס חודة خضص الخضبجي ج Viseljen fülvédőt Nositi zašito ušes: Да се използва слухови защитни средства: Kandke kõrvakaitset Nešioti apsaugą nuo triukšmo Valkät dzirdes aizsarglīdzekli Nositi štitnike protiv buke:</p>	X
---	--	---	---

	<p>Porter des gants : Use rubber gloves : Schutzhandschuhe tragen : Llevar guantes de protección : Indossare i guanti di protezione : Utilizar luvas de protecção : Draag veiligheidshandschoenen : χρήση προστατευτικών γαντιών : Używać rękawic ochronnych : Käytä suojakäsineitä : Använd skyddshandskar : Der skal benyttes handsker : Purtati mănuși :</p>	<p>Наденьте перчатки : Eldiven takın : Noste rukavice : Noste rukavice : תופכ שובול אן ליס قفازات. Viseljen kesztyű t Nositi rokavice: a se използват предпазни ръкавици : Kandke kindaid Müvēti pirštines Valkät cimodus Nositi zašitne rukavice:</p>	X
---	---	--	---

 L_{pA}	Niveau de pression acoustique :	Уровень акустического давления. :	66 dB (A)
	Acoustic pressure level :	Akustik basınç seviyesi :	
	Schalldruckpegel :	Hladina akustického tlaku :	
	Nivel de presión acústica :	Hladina akustického tlaku :	
	Livello di pressione acustica :	רמת לחץ אקוסטי.	
	Nível de pressão acústica :	مستوى الضغط السمعي.	
	Niveau akoestische druk :	A hangnyomás szintje :	
	Στάθμη Θορύβου :	Nivo akustičnega pritiska:	
	Poziom mocy akustycznej :	Равнище на акустично налягане :	
	Käytä kuulosuojaimia :	Helirõhu nivoo	
Ljudtrycksnivå :	Akustinio spaudimo lygis		
Lydtryk :	Akustiskā spiediena līmenis		
Nível presiune acustică :	Razina zvučnog tlaka:		

 L_{wA}	Niveau de puissance acoustique :	уровень мощности звука :	79 dB (A)
	Acoustic power level :	Akustik basınç seviyesi :	
	Schalleistungspegel :	Hladina zvukového výkonu:	
	Nivel de potencia acústica :	Hladina zvukového výkonu:	
	Livello di potenza acustica:	רמת כוח אקוסטי.	
	Nível de potência acústica:	مستوى الضجيج.	
	Niveau akoestisch vermogen :	a hangnyomás szintje :	
	Στάθμη Ονομαστική Θορύβου :	Nivo akustične jakosti :	
	Poziom mocy akustycznej :	Равнище на вибрации :	
	Käytä suojalaseja :	Helivõimsuse nivoo	
Ljudstyrkenivå :	Triukšmo lygis		
Lydstyrke :	Akustiskās jaudas līmenis		
Nível putere acustică :	Razina zvučne snage:		

NIVEAU SONORE D'ÉMISSION : A VIDE

Pression acoustique LpA poste opérateur 66 dB
 Incertitude 3

Puissance acoustique LWA 79 dB
 Incertitude 3

Valeurs déterminées suivant le code d'essai de l'annexe B de la norme EN 61029-1 avec emploi des normes de base ISO 11201 et ISO 3744.

Les niveaux de pression acoustique obtenus in situ dépendent:

- Des niveaux réels de la machine considérées, en prenant en compte les incertitudes déclarées;
- Du local et de l'installation de la machine. Préférez une pièce dont l'acoustique est plus feutrée. Evitez les pièces vide à grande résonance. Placez vous auprès d'une fenêtre le cas échéant.
- Des outils montés, des pièces travaillées, des réglages choisis,...

	<p>Lire les instructions avant usage : Read the instructions before use : Vor Einsatz des Geräts Anweisung lesen : Léase las instrucciones antes de usar : Leggere le istruzioni prima dell'uso : Ler as instruções antes da utilização : Διαβάστε τις οδηγίες χρήσης : Zapoznać się z instrukcją przed użyciem : Lue ohjeet ennen käyttöä : Läs anvisningarna före användning : læs instruktionerne før brug Înainte de utilizare, citiți instrucțiunile :</p>	<p>Внимательно прочитайте следующие инструкции : Kullanmadan talimatları okuyunuz : Pozorně si přečtěte následující pokyny : Pred použitím si prečítajte pokyny : זרם חילופי اقرأ التعليلات قبل الاستخدام. használat előtt olvassuk el az utasítást : Pred uporabo preberite ustrezna navodila : Прочетете указанията за употреба : Enne kasutamist lugeke instruksiooni Prieš naudojimą perskaityti instrukcija izlasīt instrukcijas pirms lietošanas Pročitati upute prije uporabe:</p>	X
---	--	--	---

	<p>Conformité européenne Conforms to EC standards : CE-Konformität : Cumple con las directivas CE : Conforme alle norme CE : Conforme às normas CE : Voldoet aan de EG-normen : Συμφώνω με τα πρότυπα Zgodność z normami CE : EU-standardien mukainen : EU-standardien mukainen : Overholder EU standarderne : Conform cu normele europene:</p>	<p>соответствие европейским стандартам: Avrupa uygunluk : evropská shoda : európska dohoda : התאמה לתקנים האירופיים مطابق للمواصفات الأوروبية. evropska ustreznost : európai megfeleléség : Съответствие с европейските норми : Euroopa Liidu vastavusmärk Europiinių normų atitikima Atbilstība Eiropas standartiem Evropska skladnost</p>	X
---	---	--	---

	<p>Danger : Danger : Gefahr : Peligro : Pericolo : Perigo : Gevaar : Κιίνδος : Niebezpieczeństwo : Vaara : Fara : Fare : Pericol :</p>	<p>Опасно : Tehlike : Nebezpečí : Nebezpečenstvo : סכנה. خطر. Veszély : Nevarnost: Опасност : Oht Pavojus Bistamība Opasnost:</p>	X
---	--	--	---

	<p>Soumis à recyclage Subjected to recycling Sujeto a reciclaje Sottoposti a riciclaggio Sujeitos à reciclagem Não deite no lixo : Niet wegwerpen : Μην την πετάτε : Nie wyrzucac : Älä heittää pois luontoon : Batteriet får inte kastas : Bortkast det ikke: Nu le auncati :</p>	<p>Не выбрасывайте в мусорный ящик Atmayıniz : Nevyhazujte je do běžného odpadu : Neodhadzovat : אין לזרוק סוללות فلا ترمهه لهذا في القمامة. ne mečíte! Ne odvržite ga/jih vstran : Не го изхвърляйте : Ärge visake seda minema : Nemétykite : Nemest : Podvrgnuto recikliranju</p>	X
---	--	--	---

Recyclage des déchets :

Les outils, accessoires et leur emballages doivent suivre une voie de recyclage adaptée. Conformément aux directives Européenne 2012/19/UE et 2006/66/CE, les composants d'un produit doivent être séparés, collectés, recyclés ou éliminés en conformité avec les réglementations environnementales en vigueur. Les appareils, batteries, piles, huiles, emballages devront être déposés dans les systèmes d'élimination des déchets spéciaux tels que déchetteries. Renseignez-vous auprès de votre commune pour connaître l'organisme le plus proche à même de retraiter ou de collecter ces déchets.

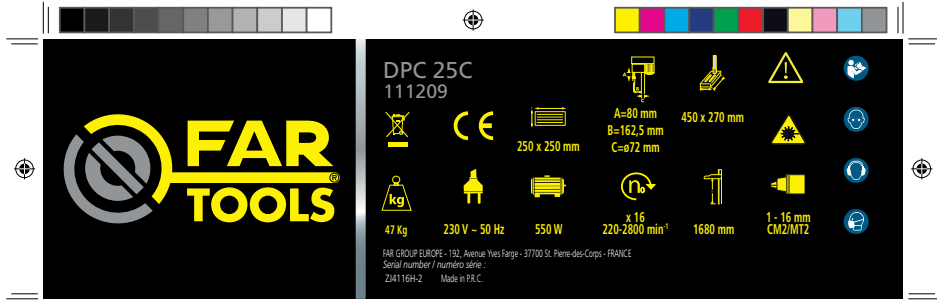

DPC 25C

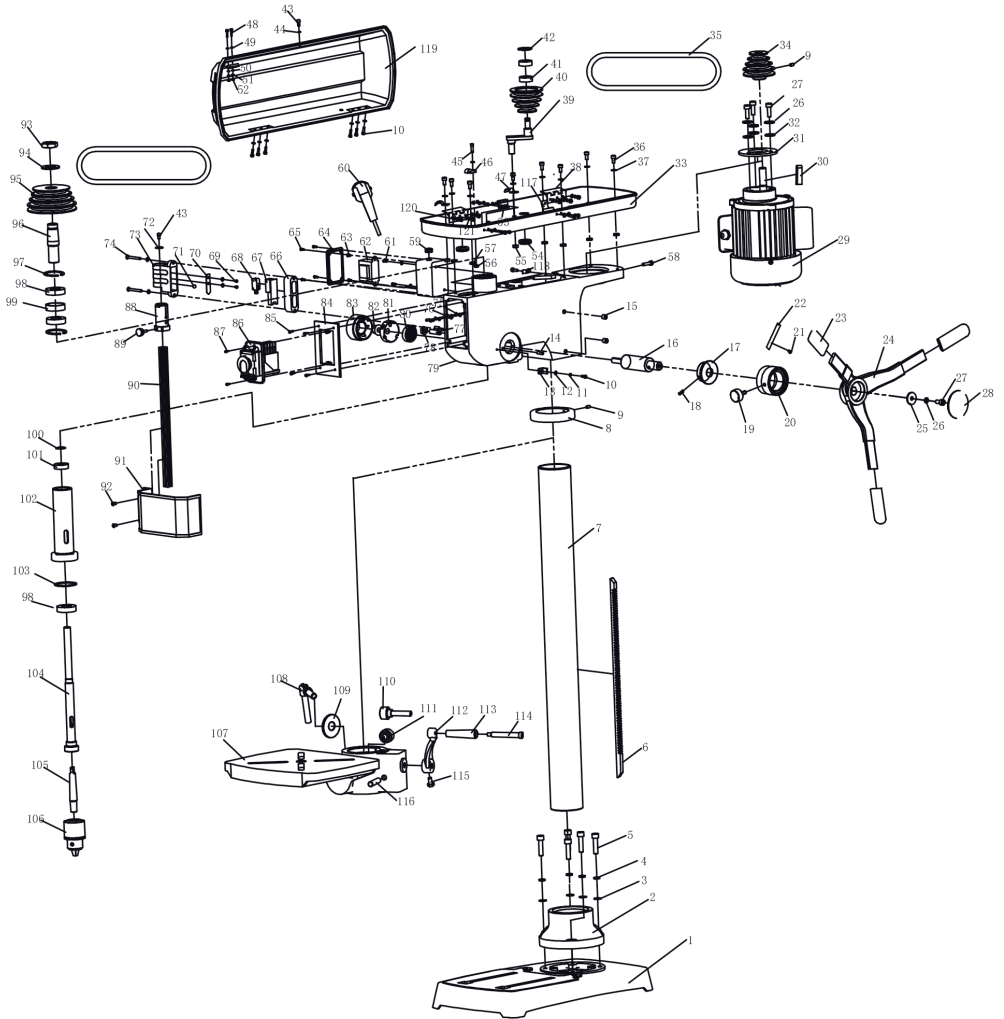

DECLARATION DE CONFORMITE
VERKLARING VAN OVEREENSTEMMING
DECLARACION DE CONFORMIDAD
DICHIARAZIONE DI CONFORMITA
KONFORMITÄSERKLÄRUNG
DECLARATION CONFORMITY
DECLARAÇÃO DE CONFORMIDADE
DEKLARACJA ZGODNOSCI Z NORMAMI
OM ÖVERENSSTÄMMELSE
VAATIMUSTENMUKAISUUSVAKUUTUS
ÖVERENSSTÄMMELSESERKLÄRUNG
Δήλωση συμμόρφωσης συμμόρφωσης

DECLARAȚIE DE CONFORMITATE
VYHLÁSENIE ZHODY
Декларация соответствия
תצהיר תואמת
Uygunluk beyanı
التصريح بالمتوافقية
PROHLÁŠENÍ SHODY
EGYZEVŐSÉGI NYILATKOZAT
Декларация за съответствие с нормите
IZJAVA O SKLADNOSTI
DEKLARACIJA
ATTIKTIKTES DEKLARACIJA
KINNITUS
IZJAVA O SUKLADNOSTI

Le soussigné,
Ondergetekende,
Der Unterzeichner,
O abaixo assinado,
Undertecknad,
Долуподписаният
Undertegnede
Subsemnatul,
Я, нижеподписавшийся,
Imzalayan,
Niže potpisaný,
Toliau pasirašęs

Déclare par la présente que,
Verklaart hiermede dat,
Erklärt hiermit daß,
Declara pela presente que,
Förklarar härmed att
Заявлява с настоящото
erklærer hermed, at
Declara prin prezenta că,
настоящим подтверждаю, что
Mevcut belgeyle beyan ediliyor ki,
tímto prohlašuje, že,
Pareiskia, kad,

Personne autorisée à
constituer le dossier technique :
Christophe HUREL



FAR GROUP EUROPE
192, Avenue Yves Farge
37700 St. Pierre-des-Corps
FRANCE

El suscrito,
Il sottoscritto,
The undersigned,
Ninej podpisany
Allekirjoittanut,
Ουπτογγραμμένος
Nižšie potpisaný
מטהם חתום,
الذوقع اذناه
Alulírótt,
Podpisani,
Apakšā parakstījies
allakirjutanu
Dolje potpisani,

Declaro por la presente, que,
Dichiare che,
Declares that,
OÓwiadacza niniejszym, że
Ilmoittetaan täten että,
Δηλώνω με την Παράστα
týmto vyhlasuje, že
מצהיר הזה כי
يصرح إستنادا على ذلك
kijelentem, hogy a készülék Izjavlja da,
Pareiskia, kad,
Ar šlo aplicina, ka,
Kinnitab, et
Izjavljuje u ovom dokumentu da je

**Perceuse colonne / Drill press / Säulenbohrmaschine / Taladro a columna / Trapano a colonna / Furaloro a columna /
Kolomboormachine / Ηλεκτρι κο Περο στροφοκο τροπαρι / Wiertaka warstatowa / Pylvasporakone / Pelarboormaskin /
Стационарна бормашина / Søjleboremaskine / Mašinà de gaurit fixà / Κολονοκοοε σεραιο / Siitunlu matkap / Slouповá vrtačka / Sítřpová vrtačka / Sítřpová vrtačka /
מקדחה עמידת לייור / آلة شوب عديدية لايوزية / Oszlopos fúrógép / Siebrni vrtalnik / Seisupaar / Grężimo stakių stalpelis / Caurumu prese**

code

FARTOOLS / DPC 25C / 111209 / ZJ4116H-2

Est conforme et satisfait aux directives et normes CE,
In overeenstemming is met en Voldoet aan EG richtlijnen,
Den folgenden EU-Bestimmungen entspricht,
Respeita e está em conformidade com as normas CE,
Överensstämmer med och uppfyller EG-standarder,
Съответства и отговаря европейските норми
Er i overensstemmelse med og overholder EU standarderne
Este conform și satisface normele CE
полностью соответствует и удовлетворяет
требованиям стандартов ЕС
CE şartlara uygundur,
odpovídá normám ES.
Atitinka ir atitinka EB direktyvas ir standartus,

Cumple con la directivas de la CE,
E conforme alle direttive CEE,
Complies with the EEC directives and standards,
Odpowiada normom UE,
Täyttää EU-vaatimukset,
Είναι συμμόρφωνο και ανταποκρίνεται στα Πρωτόλλα CE
מתאים ועונה לתקני CE
بان الجواز مطابق و يلبي معايير مجموعة الدول الأوروبية
kielégíti a CE szabványok előírásait.
Je v skladu z in izpolnjuje norme Evropske skupnosti.
Atbilst un atbilst EK direktīvas un standartus.
Vastab ja vastab EU direktīvidele ja standartitele,
Sukladan i ispunjava direktive i standarde CE,

2014/30/EU MD :2006/42/EC
2011/65/EU 2015/863/EU

EN 12717:2001/A1:2009
EN60204-1:2018
EN 55014-1:2017/A11:2020
EN IEC 55014-1:2021
EN 55014-2:1997/A2:2008
EN IEC 55014-2:2021
EN 61000-3-2:2014
EN IEC 61000-3-2:2019/A1:2021
EN 61000-3-3:2013
EN 61000-3-3:2013/A2:2021

Christophe HUREL,
Président Directeur Général
17/02/2023
Fait à St. Pierre-des-Corps

GARANTIE - WARRANTY



FR. GARANTIE

Cet outil est garanti contractuellement contre tout vice de construction et de matière, à compter de la date de vente à l'utilisateur et sur simple présentation du ticket de caisse. La garantie consiste à remplacer les parties défectueuses. Cette garantie n'est pas applicable en cas d'exploitation non conforme aux normes de l'appareil, ni en cas de dommages causés par des interventions non autorisées ou, par négligence de la part de l'acheteur. La garantie ne s'applique pas sur les dommages causés par une déaillance de l'outil.

DE. GARANTIE

Die Garantiezeit für dieses Gerät in Bezug auf Konstruktions- und Materialfehler beträgt 1 Jahr. Der Vorlage des Kassensbons. Die Garantiezeitung besteht im Ersatz schadhafter Teile. Die Garantie erlischt bei einem Einsatz des Geräts, der nicht den Normen entsprechend ist, bei Schäden, die auf unsachgemäße Eingriffe zurückzuführen sind bzw. bei Nachlässigkeit seitens des Käufers. Die Garantie erstreckt sich nicht auf Schäden die auf Fehlfunktionen des Geräts zurückzuführen sind.

IT. GARANZIA

Questo attrezzo è garantito per contratto contro qualsiasi difetto di costruzione e di materia, a partire dalla data di vendita all'utente e su semplice presentazione dello scontrino. La garanzia consiste nel sostituire le parti difettose. Questa garanzia non è applicabile in caso di sfruttamento non conforme alle norme dell'apparecchio, né in caso di danni causati da interventi non autorizzati o da negligenza da parte dell'acquirente. La garanzia non si applica ai danni causati da un'usura dell'attrezzo.

EN. GARANTIE

This tool is guaranteed, in writing, against any defect in manufacture or parts from the date of sale upon simple presentation of the sales slip. The guarantee is limited to the replacement of faulty parts. This guarantee is not applicable in the event of usage which is not conform with the intended usage of the apparatus nor in the event of damage caused by unauthorised servicing or negligence on behalf of the purchaser. This guarantee does not apply to any damage caused by the failure of the tool.

ES. GARANTIA

Esta herramienta se garantiza contractualmente contra todo defecto de construcción y mate-

ria, a partir de la fecha de venta a l'usuari i sobre simple presentacion del recibo de caja. La garantia consisteix en substituir a las partes defectuosas. Esta garantia no es aplicable en caso de explotacion no conforme a las normas del aparato, ni en caso de danos causados por intervenciones no autorizadas o por negligencia por parte del comprador. La garantia no se aplica sobre los danos causados por un fallo del herramiento.

NL. GARANTIE

Dit gereedschap heeft een garantie tegen constructiefouten en materiaaldefecten, die geldig is vanaf de aankoopdatum door de gebruiker, op vertoning van de kassabon. De garantie betreft de vervanging van de defecte onderdelen. Deze garantie is niet van toepassing indien het apparaat niet volgens de normen gebruikt is, noch in geval van schade veroorzaakt door oneigenlijk gebruik of nalatigheid van de koper. De garantie is niet van toepassing op schade voortvloeiend uit een defect van het gereedschap.

PT. GARANTIA

Esta ferramenta tem uma garantia contratual contra qualquer defeito de construção e de material, a partir da data de venda ao utilizador e sobre simples apresentação do talão da caixa. A garantia consiste em substituir as partes defeituosas. Esta garantia não é aplicável no caso de exploração não conforme as normas do aparelho, nem em caso de danos causados pelas intervenções não autorizadas ou por negligência da parte do comprador. A garantia não se aplica para os danos causados por uma falha da ferramenta.

EL. Εγγύηση

Το εργαλείο αυτό φέρει συμβατική εγγύηση για 1 χρόνο από την ημερομηνία της απ'ο άμεσης αγοράς. Η εγγύηση αφορά στην αντικατάσταση των ελαττωματικών τμημάτων. Η Πάρουσα εγγύηση δεν εφαρμόζεται σε, Περύπτωση χρηστής μη συμμόρφωσης, με τα Πρόσθητα της συσκευής, ή σε Περύπτωση ζημιάς Που Προκλήθηκε από μη έγκριτη, επίεμβαση ή από αμύελια, του αγοράστη. Η εγγύηση δεν εφαρμόζεται στις ζημιές Που Προκαλούνται από βλάβη του εργαλείου. Στόχο του Διαστήριου - Περύβυστου

PL. GWARANCJA

Narz dzie jest obje te gwarancja na wszelkie wady konstrukcyjne i materiałowe, licząc od daty sprzedaży u ytkownikowi kasowego. Gwarancja obejmuje wymianę cz. Acł wybrakowanych. Gwarancja nie znajduje zastosowania w przypadku ytkowania niezgodnego z nor-

mami urzadzenia, ani w przypadku szkod spowodowanych działaniami niedozwolonymi lub zaniedbaniami ze strony nabywcy. Gwarancja nie obejmuje szkod powstałych z powodu upadku urzadzenia.

SV. GARANTI

Detta verktyg har en avtalsenlig garanti mot konstruktions och materialfel, från och med tidpunkten för användarens inköp och genom uppvisning av kassakvittot. Garantin består i att ersätta de bristfälliga delarna. Denna garanti gäller inte om användningen inte motsvarar apparatens standarder, inte heller vid skador som orsakas av ej tillåtna ingrepp eller på grund av koparens vårdslöshet. Garantin gäller inte förskador som orsakats av att verktyget fungerat bristfälligt.

FI. TAKUU

Tämän laitteen takuu on voimassa sopimuslukumukaisesti kattuen kaikki rakenne- ja materiaaliyht lukien ostopäivästä kassakuittia vastaan. Takuu sisältää viallisien osien korvaamisen. Takuu ei korvaa ohjeiden vastaista käyttöä eikä välttämättömiin henkilöiden käsittelystä tai ostajan huolimattomuudesta aiheutuneita vahinkoja. Takuu ei vastaa myöskään toimintahäiriöistä aiheutuneita vahinkoja.

BU. Гаранция

Този инструмент е под договорна гаранция срещу всякакъв дефект в изработката и използваните материали, считано от датата на продажба на потребителя и само срещу представяне на касовата бележка. Гаранционното обслужване се състои в замяна на дефектните части. Настоящата Гаранция не е валидна когато апаратът се използва по начин, несъответстващ на стандарта за работа с него, както и в случай на щети, нанесени от неоторизирани лица, или вследствие на проявена небрежност от страна на потребителя. Гаранцията не покрива щети, произтекли вследствие на техническа неизправност на апарата.

DA. GARANTI

Dette værktøj er dækket af en garantikontrakt for konstruktions- og materialfejl, som gælder fra købsdatoen ved visning af kassebonen. Garantien består i at udskifte de defekte dele. Garantien dækker ikke fejl opstået som følge af anvendelse, som ikke overholder standarderne for apparatet, eller skader opstået ved ikke autoriserede irdgreb eller sløshed fra brugerens side. Garantien dækker ikke skader opstået, fordi værktøjet har svigtet.

SERVICE APRÈS VENTE - AFTER SALE SERVICE

FARGROUP EUROPE - 192, Avenue Yves Farge - 37700 St. Pierre-des-Corps - FRANCE
fargroup@fargroup.net



zásahy nebo nedbalostí ze strany kupujícího. Záruka se nevztahuje na škody způsobené závadou nástroje.

SK ZARUKA

Pre tento nástroj platí zmluvná záruka na všetky výrobne a materiálve chyby od dátumu predaja užívateľovi a na základe predloženia pokladničného bloku. Záruka spocíva vo výmene chybných častí. Táto záruka neplatí v prípade použitia prístrojov, ktoré nezodpovedajú normám, ani v prípade škod spôsobených nepovolenými zásahmi alebo nedbalosťou zo strany kupujúceho. Záruka sa nevztahuje na škody spôsobené poruchou nástroja.

HE אחריות

השבנית קופה, האחריות-משמעה מיימם המכירה למשתמש עם הצגת מפני כל ליקוי בייצור או בחומר, החל הי עכלכל זה חלה אחריות לפי חוקה נקל שנגרם על ידי התערבות תלכל שאינו מתאים לנקינים ובמקרה של אינה חלה במקרה של שימוש במכשיר החלף תחלקם, לקויים אחריות, חלה על נזק שנגרם על ידי תקלה בכלי אינה האחריות קהונה. רשלנות מאת הקונה. האחריות על די רשלנות או על די

AR الضمان

على مجرد تقديم بطاقة الشراء يتغل ق عن تاريخ البيعة الى المشتري عمل وبناءا عيب فني التصدي عوفى المواعيد اعطاءا ان هذه الة دة مصنوعة تعاقديا عن اي اجهاد, ولا في حالة تعرضه لآثار افسات حالة البسبب براء غير المطابق لمعايير الة يكون هذا الضمان قابلا للتطبيق في حال الضمان فسيستبدال الة بآلة اعطاة لا ينطبق الضمان على الصودر الناتج عن مخرضة او في حالة الاعمال عن قبل المشتري بآلة عن عيوبك تدخل عن غير

HU GARANCIA

Erre a szerszámra szerződéses garanciát vállalunk bármilyen gyártási és anyaghiba felmerülése esetére, a fogsasztó részére történt eladás napjától számítva, a penztári blokk egyszerről felmutatása ellenében. A garancia a hibás alkatrészek cserejére terjed ki. Ez a garancia nem érvényes, ha a készüléket nem rendeltetésszerűen használták, sem illetéktelen beavatkozások, vagy a vásárló hanyagsága okozta károk esetén. A garancia nem fedezi azokat a károkat, melyeket a szerszám hibás működése okozott.

SI GARANCIJA

To orodje je z garancijsko pogodbo zašciteno proti vsem napakam v izdelavi in v sestavnem materialu od datuma prodaje naprej in ta velja ob predložitvi blagajniškega računa. Garancija velja za zamenjavo delov z napako. Ta garancija ne velja za uporabo orodja, ki ni v skladu z normami, predpisanimi za omenjeno orodje in za primere okvar, ki nastanejo zaradi nedovoljenih posegov na orodju ali zaradi malomarnega rokovanja kupca. Garancija

ne velja za škodo, ki jo lahko povzroči okvara orodja.

IT GARANTIA

See tööriist kuulub lepingu järgi garantiremonti arvestades alates müumise päevast ja kassatseki alusel kasutatajale kõigi konstruktsiooni- ja materjalvigade puhul. Garantii seisneb defektsete osade väljavahetamises. See garantii ei kehti aparaadi normide ebatavalise eifamise puhul ega ostja poolt keelatud viisil kasutamisesest või hooletussejätmisesest tulenevate kahjude korral. Garantii ei kehti seadme defektidest põhjustatud kahjude puhul.

LV GARANTIJA

Sis prietaisās yra uztiķināmas kaip itin geros kokybės, nuo jo pardavimo datos iki jo panaudojimo, ir jam yra suteikiamas garantinis taloras. Garantijos metu galima pakeisti atsiradusius trumplataikius gedimus. Si garantija netaikoma esant netinkamam naudojimui ar nesilaikant reikiam šio aparato vartojimo instrukcijų, tai pat pačiam pirkejuji jį sugadinus. Garantija taip pat netaikoma, prietaisą naudojant ne pagal paskirtį ir jį apgadinus.

LT GARANTIJA

Sim darbarikam ir liguma, noteikta garantija visiem defektiem, kas saistās ar konstrukciju un materiālu, sākot ar pardosanas datumu, kad masīnu pārdod lietotājam un vienkarši uzrādāt kases ceku. Garantija iekļauj bojāto daļu nomaiņu. Si garantija nav derīga, ja aparāts nav lietots saskaņā ar drošības noteikumiem, ne gadijums ja bojājumi radusies nesankcionētas iejaukšanās gadījumā vai arī pircēja nolaidības dēļ. Garantija nav derīga, ja bojājumi radusies darbarika defekta dēļ.

HR JAMSTVO

Ovaj alat ima ugovorno jamstvo u slučaju bilo kakvih nedostataka u konstrukciji i materijalu, od datuma prodaje korisniku uz jednostavno predocenje racuna. Jamstvo se sastoji u zamjeni neispravnih dijelova. Ovo se jamstvo ne primjenjuje u slučaju uporabe i eksploatacije koja nije skladna standardima uređara, niti u slučaju štete uzrokovane neovlaštenim intervencijama ili nemarom kupca. Jamstvo se ne primjenjuje na štetu uzrokovanu nekim nedostatkom alata.

RO GARANTIE

Acest aparat este garantat din punct de vedere contractual impotriva tuturor viciilor de constructie si de material, incepand de la data vanzarii lui catre utilizator si la simpla prezentare a bonului de casa. Garantia consta in inlocuirea componentelor defecte. Aceasta garantie nu se aplica in cazul exploatarei in alt mod decat cel recomandat de normele aparatului si nici in caz de stricaciuni provocate de interventii neautorizate, sau prin neglijenta cumparatorului. Garantia nu se aplica asupra pagbelor cauzate de o defectare a aparatului.

RU ГАРАНТИЯ

Данное изделие обладает имеющей, силу контракта гарантией, покрывающей все возможные дефекты изготовления и материала. Гарантия вступает в силу с даты продажи изделия пользователю, для этого достаточно сохранить и предъявить полученный в кассе чек. Гарантия обязывает изготовителя заменить дефектные части изделия. В случае не соответствующего нормам использования изделия, с а н к ц и о н и р о в а н н о г о демонтажа или ремонта или небрежного обращения действие гарантии прекращается. Гарантия не покрывает ущерб, возникшего в результате соеов в работе изделия.

TU GARANTI

Bu arac, satis tarihinden itibaren, kullanicihin sadecе vezne alindisini sunmasiyla tum uretim ve malzeme hatasina karsi garantilidir. Garanti eksik olan kisimlari degistirmek icindir. Bu garanti aracin sartlarina uygun olmayan, isleme durumunda, izin verilmeyen kullanilmardan kaynaklanan hasarlarda veya alicinin istegi durumunda uygulanmaz. Garanti malzemenin bir eksikliginden meydana gelen bir zararda uygulanmaz.

CS ZARUKA

Pro tento nástroj platí smluvní záruka na všechny výrobní a materiálve vady od data prodeje užívateľovi a na základe predloženi pokladničného bloku. Záruka spocíva ve výmene vadných častí. Táto záruka neplatí v prípade použitia prístrojov, ktoré neodpovedajú normám, ani v prípade škod spôsobených nepovolenými

SERVICE APRÈS VENTE - AFTER SALE SERVICE

FARGROUP EUROPE - 192, Avenue Yves Farge - 37700 St. Pierre-des-Corps - FRANCE
fargroup@fargroup.net



FAR GROUP EUROPE

Une société du groupe **SIGMA**

192, Avenue Yves Farge
37700 St. Pierre-des-Corps
FRANCE

fartools.com

