

SV

Säkerhetsmanual

(Översättning av original dansk
säkerhetsmanual)



Art. 9064030 och övriga modeller

ATV ODES

650
850
1000



**Myrangatan 4 - 745 37 Enköping - Tel. 010-209 70 50 -
order@p-lindberg.se
www.p-lindberg.se**

ATV ODES

PL Art.	PL Art. Inkl. montering	Beskrivning	Färg
9064030	9067519	ATV ODES 650, T3A	SVART
9064031	9067520	ATV ODES 850, T3A	SVART
9064032	9067521	ATV ODES 1000, T3A	SVART
9064059	9067522	ATV ODES 650, T3B	SVART
9064060	N/A	ATV ODES 650, T3B	VIT
9064062	N/A	ATV ODES 1000, T3B	VIT

Beskrivning: Fyrhjuling med fyrhjulsdrift och två säten. Lång modell. CVT- växellåda: hög och låg växel, backväxel, friläge och parkeringsläge, servostyrning lättmetallfälgar och vinschar.,

Användningsområden: För jord- och skogsbruk.

Avsedd användning: Ska bara användas i enlighet med beskrivningen i denna manual och bruksanvisningen. All annan användning betraktas som felaktig.

Innehåll

Introduktion	4
Bruksmönster	4
Varningsmärken	5
Skyddsutrustning	13
Säkerhetsinstruktioner	14
Bogsering:	16
Körning	18
Inspektion innan start:	18
Start:	18
Körning:	18
Stopp:	19
Att köra en fyrhjuling:	19
Säker körning:	19
Körställning:	19

Bromsteknik:.....	20
Sväng teknik:	20
Körning i backar och lutningar:.....	20
Terräng:.....	22
Körning i olika terrängförhållanden:	22
Lera och vatten:.....	22
Snö	22

Introduktion

Denna manual och bruksanvisningen innehåller viktig information om bruksmönster, körteknik, säkerhetsföreskrifter samt råd och uppgifter om service och underhåll.

LÄS IGENOM BÅDA MANUALERNA NOGA INNAN DU ANVÄNDER FYRHJULINGEN.

Vi önskar dig mycket nöje när du kör din fyrhjuling. Om du har problem med den är du välkommen att kontakta oss.

Det är viktigt att alla som ska köra fyrhjulingen har läst manualerna. Om fyrhjulingen byter ägare eller lånas ut så kom ihåg att nästa användare också har användning av manualerna.

Mycket nöje med din fyrhjuling!

Bruksmönster

Denna fyrhjuling kan användas på två olika sätt:

- Som arbetsfordon
- Som fritidsfordon

För detta syfte gäller att fyrhjulingen i utgångspunkt är avsedd att köra i områden, där trafiklagen inte är gällande.

ARBETSFORDON

Fyrhjulingen får inte användas av personer under 16 år. Eftersom fyrhjulingen inte är utrustad med godkänd störtbåge/förarhytt är det inte tillåtet att använda den på områden, där du riskerar att välta! Du kan koppla ett släp till fyrhjulingen för säker transport av olika föremål. Vid användning av fyrhjulingen som arbetsfordon ska du vara uppmärksam på att Arbetsmiljöinspektionens regler är gällande.

FRITIDSFORDON

Denna fyrhjuling är avsedd för vuxna och ungdomar över 16 år. Tänk på, att även om någon har åldern inne så är det inte säkert att vederbörande har styrkan, förmågan eller tillräckligt bra omdöme för att köra säkert.

Som ansvarig vuxen ska du säkra att ungdomarna får nödvändig träning innan de får lova att köra själva. Eventuellt kan du kontakta relevanta klubbar, där det kan finnas hjälp och erfarenhet att hämta.

Varningsmärken

Det sitter viktig säkerhetsinformation på fordonet i form av märken. Läs dem och följ alla riktlinjer. Om märkena blir oläsliga eller går sönder kontaktar du leverantören för att få nya.

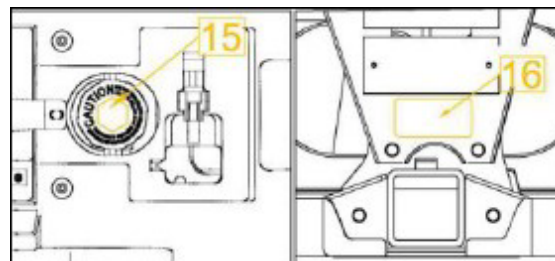
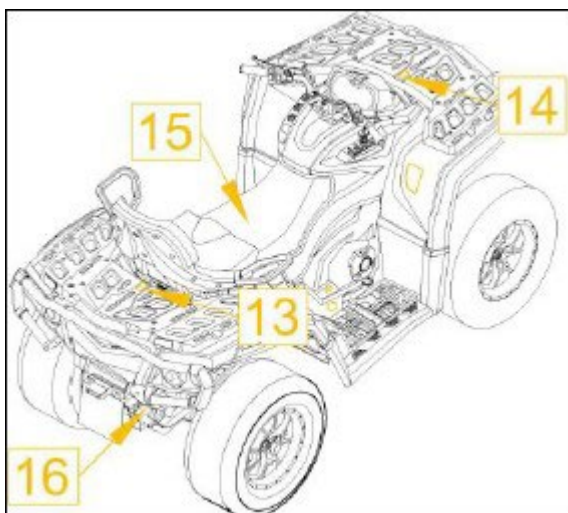
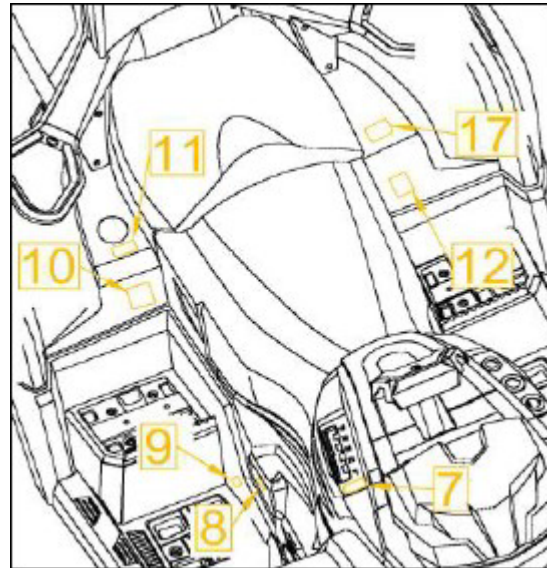
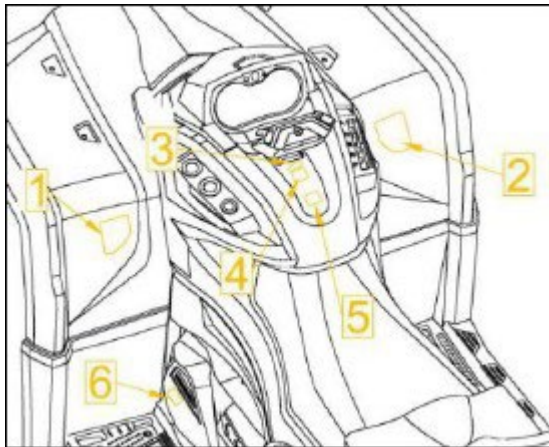

Märke nr 1:



Översättning

VARNING

Felaktig användning av ATV kan medföra allvarliga olyckor och personskador. Använd alltid hjälm och skyddsutrustning, det gäller både förare och passagerare. Kör aldrig mer än en passagerare åt gången.

Använd inte ATV:n om du är påverkad av alkohol eller/och starka mediciner.

Använd ALDRIG (ATV'en):

Utan att ha tränat eller fått information om hur man kör.

Vid för höga hastigheter där terrängen är osäker.

Med passagerare om du inte är säker på

att passageraren har gott om plats.

Föraren ska ALLTID:

Använda korrekt körteknik för att undvika att välta i hård terräng eller när fordonet ska vändas.

Undvik grusade ytor, det kan påverka styrningen.

Håll låg hastighet när du har en passagerare på ATV:n, var uppmärksam på när passageraren ska kliva av eller på.

Informera passageraren om vad som gäller vid körning med passagerare.

Läs manualen och följ alla anvisningarna.

Märke nr. 2:

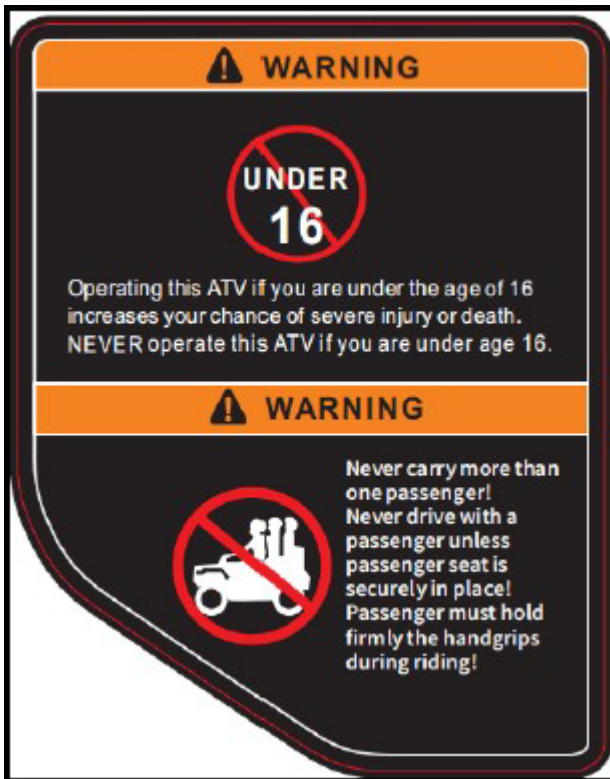

Översättning:

VARNING

Om den personen som använder ATV:n är under 16 år ökar skaderisken.

VARNING

Kör aldrig med mer än en passagerare!

Kör aldrig med passagerare utan att passagerarsätet sitter fast!

Passagerare ska hålla fast i handtagen under körning.

Märke nr. 3:



Översättning:

VARNING

Luftfilter. Tvätta och trorka luftfiltret grundligt i efter 1.500 km drift.

Märke nr. 4:



Översättning:

VARNING

Förvaring. Förvara inte fordonet en längre tid med bensin i tanken eller med påkopplat batteri.

Märke nr. 5:

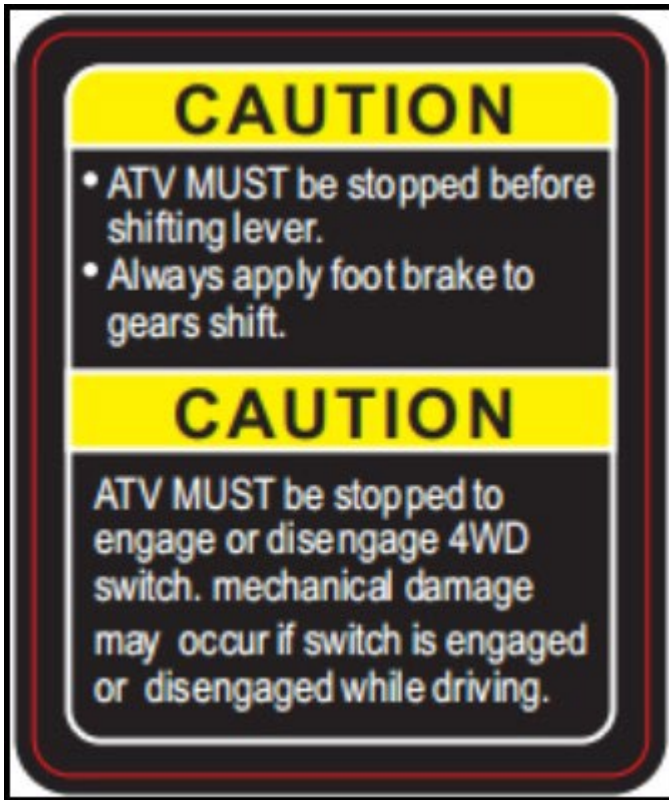

Översättning:

FARA

ATV'n ska stå still när du växlar, använd alltid bromspedalen vid växelbyte.

FARA

ATV'n ska stå still när du kopplar in eller ifrån 4WD, det kan uppstå mekanisk skada om du kopplar på 4WD under körning.

Märke nr. 6:

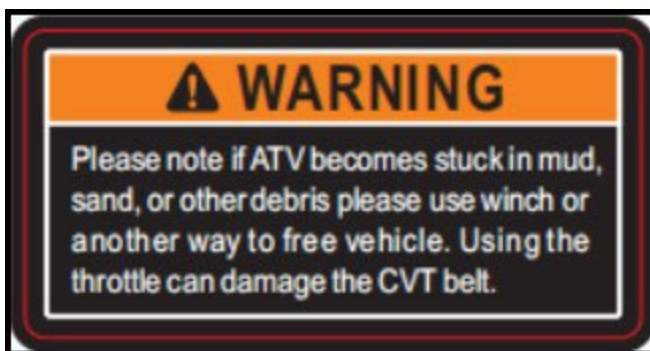

Översättning:

VARNING

Observera att om ATV'n fastnar i lera, sand eller annat material ska du använda vinschen till att komma loss. Om du gasar för mycket kan du skada CVT remmen.

Märke nr. 7:



Översättning:

VARNING

ATV'n ska stå stilla om du ska byta till backväxel eller framåt.

Använd bromspedalen

Flytta växelspaken från neutral till fram/bak

Märke nr. 8



Översättning:

VARNING

Motorolja – byt motorolja efter de första 500 km och därefter var 1.500 km. Använd SAE 10W40 motorolja.

Oljetankskapaciteten är 2,2 L

Märke nr. 9



Översättning:

VARNING

Oljan ska återvinnas enligt din kommuns regler.

Märke nr. 10:



Översättning:

VARNING

Följ alltid trafikreglerna för området du färdas i.

Använd alltid hjälm och skyddsglasögon.

Hastigheten de första 500 km bör inte överskrida 60 km/h.

*Kontrollera alltid nedan innan start:
Däcktryck, olja och lampor.*

Märke nr. 11:



Översättning:

VARNING

Det är nödvändigt att använda blyfri 95 oktans bensen.

Se till att motorn är avstängd när du ska fylla på bensen, om du spiller

bensen på ATV:n ska den torkas upp innan start. Rök inte runt ATV:n och var säker på att det inte finns några öppna lågor runt omkring dej när du fyller på bensen.

Märke nr. 12:



Översättning:

VARNING

Felaktigt däcktryck eller överlast kan förorsaka att du tappar kontrollen över ATV:n. Om du tappar kontrollen kan det orsaka svåra skador.

Däcktryck kalla däck:

Fram: 7 psi (45 KPa)

Bak: 7 psi (45 KPa)

Max vikt kapacitet: 210 kg.

Märke nr 13:



Översättning:

VARNING

Överlasta inte ATV'n, en felaktig lastning kan ändra hanteringen, stabiliteten och förändra bromssträckan. Överskrid aldrig max. Belastningen på 20 kilo fram. Refererat till manualen.

Märke nr. 14:



Översättning:

VARNING

Överlasta inte ATV'n, en felaktig lastning kan ändra hanteringen, stabiliteten och förändra bromssträckan. Överskrid aldrig max. Belastningen på 40 kilo bak. Refererat till manualen.

Märke nr. 15:



Fyll på bromsvätska

Märke nr. 16:



VARNING

Om fellastat släp dras efter fyrhjuling kan det orsaka att du tappar kontrollen över ekipaget.

Läs manualen.

Max. drag vikt: 280 kg

Max. lodrät belastning: 14 kg

Märke nr. 17:



VARNING

Det är förbjudet att köra med passagerare som är under 12 år.

Passageraren ska sitta ordentligt och hålla sig fast under tiden ATV:n köres.

Passagerarplatsen får användas när fordonet framföres på offentlig väg.

Passagerarplatsen får inte användas när fordonet framföres i ojämnr terräng.

Skyddsutrustning

När du kör en fyrhjuling ska du använda skyddsutrustning. Skyddsutrustningen omfattar:

- Handskar
- Stövlar
- Långbyxor
- Långärmad tröja eller jacka
- hjälm
- Skyddsglasögon

Tänk på att skyddsutrustningen är mer omfattande om det rör sig om träning eller tävlingskörning. För sportsliga utmaningar rekommenderar vi dig att kontakta relevanta klubbar.

Handskar

Lämpliga körhandskar motverkar kalla, trötta och ömmande händer. De erbjuder också skydd i händelse av en olycka. Lämpliga körhandskar ska vara vadderade över knogarna och erbjuda en bra kombination av skydd och komfort.

Stövlar

Rekommenderad fotbeklädnad är ett par tåliga stövlar som går upp över vaden. Dessa skyddar fötter, anklar och den nedersta delen av benen. Dessutom är det bäst att använda stövlar med låg klack så att du får ett bra fotfäste på fotsteget.

Byxor och tröja

För att skydda huden mot skrapsår och andra skador bör du alltid använda en långärmad tröja eller jacka samt långbyxor. Detta är minimikraven, men om du kör i hård terräng bör du även använda knä- och axelskydd som ger ett bättre skydd.

Hjälm

En hjälm för att skydda huvudet är den viktigaste skyddsutrustningen och kan förhindra allvarlig huvudskada. Välj en godkänd hjälm. Den ska vara bekväm att använda och sitta ordentligt.

Skyddsglasögon/visir

För att kunna köra säkert måste du naturligtvis kunna se framåt. Föremål som stenar, grenar, kvistar eller insekter som träffar ansiktet kan vara väldigt distraherande. Om du träffas i ögat kan det medföra allvarlig skada. Vanliga solglasögon ger inte tillräckligt bra skydd när du

använder en fyrhjuling. Skyddsglasögon och visir får inte vara repiga i sådan omfattning att sikten störs. Om inte utrustningen har en standardmärkning måste du säkerställa att de är tillverkade av polykarbonat med en beläggning som förhindrar repor. Lämpliga skyddsglasögon ska sitta säkert och ordentligt, och vara ventilerade för att undvika att de immar igen. Du kan till exempel välja att använda mörka skyddsglasögon eller mörkt visir i solljus och gula skyddsglasögon eller gult visir i molnigt väder. På kvällen ska du använda ofärgad utrustning.

Säkerhetsinstruktioner

Om du inte följer följande säkerhetsinstruktioner kan det resultera i allvarlig olycka eller död

- Läs denna säkerhetsmanual såväl som bruksanvisning och varningsmärken, och följ alla riktlinjer.
- Låt aldrig barn under 16 år få köra fyrhjulingen (vid användning som arbetsfordon är gränsen 18 år).
- Låt aldrig andra köra fyrhjulingen om de inte har läst manualerna och varningsmärkena.
- Förare bör använda godkänd offroad-motorcykelhjälm som sitter ordentligt samt ögonskydd (glasögon eller visir), handskar, stövlar, långärmad tröja eller jacka och långbyxor.
- Kör aldrig fyrhjulingen med alkohol eller droger i kroppen.
- Kör aldrig i för hög hastighet. Anpassa alltid hastigheten efter terrängförhållanden, sikt och förarens erfarenhet av fordonet.
- Prova aldrig att köra på två hjul, hoppa eller andra trick.
- Kontrollera alltid fyrhjulingen innan varje åktur för att säkra att den är i gott skick. Följ alltid alla instruktioner för service och underhåll av fordonet som beskrivs i denna manual och bruksanvisningen.
- Håll alltid båda händerna på ratten och fötterna på fotstödet.
- Kör alltid långsamt och försiktigt när du kör i okänd terräng. Var alltid beredd att anpassa körningen efter terrängen.
- Följ alltid instruktionerna i denna manual när du svänger. Öva på att svänga vid låg hastighet innan du svänger vid högre hastighet. Sväng aldrig i extremt hög fart.
- Låt alltid en auktoriserad verkstad kontrollera fordonet om det har varit inblandat i en olycka.
- Kör aldrig med fyrhjulingen i backar som är för höga för fyrhjulingen eller för förarens förmåga. Övningskör i mindre backar innan du ger dig på större backar. Maximal stigning är 15°.
- Observera terrängen noga innan du börjar köra. Kör aldrig uppför en backe som är mycket hal eller lös. Gasa inte plötsligt och utför aldrig plötsliga växelbyten. Kör aldrig över ett backkrön i hög fart.
- Observera alltid terrängen noga innan du börjar köra nerför en backe. Undvik nedkörning i en

vinkel som kan få fordonet att tippa skarpt till den ena sidan. Kör rakt ner, om detta är möjligt.

- Undvik backar som är mycket hala eller har en lös yta. Försök aldrig att vända fyrhjulingen i en backe innan du behärskar vändtekniken. Undvik så långt det är möjligt att köra på tvärs av en brant backe.
- Följ alltid manualens instruktioner om fordonet stannar eller rullar baklänges och följ den speciella proceduren för bromsning.
- Kontrollera alltid nya områden efter hinder innan du börjar köra. Försök aldrig att köra över stora hinder, som stora klippor eller nedfallna träd.
- Var alltid försiktig med att slira eller glida. Kör långsamt på hala ytor som exempelvis is, och var mycket försiktig för att minska risken för att slira och förlora kontrollen över fordonet.
- Undvik att köra fyrhjulingen genom djupt vatten eller starka vattenströmmar. Undvik djup som är större än det rekommenderade maximala djupet. Kör långsamt och undvik plötsliga rörelser, kör långsamt och stadigt, gör inga plötsliga svängar eller stopp och tryck inte plötsligt på gasen.
- Våta bromsar kan minska förmågan att stanna. Testa bromsarna när fordonet har lämnat vattnet igen. Vid behov, tryck ner bromspedalen upprepade gånger för att låta friktionen torka bromsskivorna och bromsklossarna.
- Säkerställ alltid att det inte finns några hinder eller personer bakom fordonet när du backar. När området är fritt kan du backa, långsamt.
- Använd alltid den typ av hjul och storlek som anges i manualen. Säkra korrekt däcktryck enligt beskrivning i bruksanvisningen.
- Modifiera aldrig fyrhjulingen med felaktiga installationer eller användning av icke godkända tillbehör. Var uppmärksam på att tillbehör, exempelvis gräsklippare, kan ändra hanteringen av fordonet och dess prestanda.
- Kör aldrig med last som är tyngre än angiven max. kapacitet. Lasten ska fördelas och fastgöras ordentligt. Sänk farten och följ instruktionerna i förhållande till körning med last eller släpvagn. Observera att bromssträckan blir längre.
- Kör aldrig ut på frysta vattenområden utan att vara säker på att isen är tjock nog att motstå vikten av fordonet och föraren såväl som den kraft som genereras av ett fordon i rörelse.
- Håll alltid brännbara material på avstånd från avgassystemet. Det kan uppstå brand.

Håll ett öga på terrängen framför dig!

Om du är osäker på om du kan ta dig över ett hinder eller område ska du alltid välja en alternativ rutt!

Kör aldrig snabbare än förhållandena tillåter!

Använd inte fordonet om du har konstaterat fel eller brister!

Om fyrhjulingen välter: Kliv av på motsatt sida än dit fordonet faller!

Bogsering:

Var försiktig när du monterar redskap eller använder släp!



Vinsch,



Kulpinne, bak

1. Stäng alltid av motorn och ställ fyrhjulingen säkert innan du monterar redskap eller använder vinschen. Läs igenom redskapets eller släpets instruktioner, skyltar och manualer noga innan du kopplar dem till fordonet.
2. Följ instruktionerna och starta inte fyrhjulingen innan monteringen är avslutad.
3. Om du inte följer instruktionerna kan det medföra personskada, samtidigt som personer utan nödvändig erfarenhet kan skadas under arbetets gång. Om nödvändigt, sök experthjälp.
4. Redskapet ska vara nersänkt på marken innan personer kliver av fyrhjulingen.
5. Det är förbjudet att vistas mellan fyrhjulingen och släpet/redskapet.

Varning!

Potentiell fara:	Felaktig hantering av bensin.
Detta kan hända:	Bensinen kan fatta eld och orsaka brännskador.
Så undviker du faran:	Stäng alltid av fordonet när du fyller på bränsle. Fyll inte på bränsle omedelbart efter att fordonet har använts och motorn fortfarande är varm. Var försiktig så att du inte spillar bränsle på motor eller avgasrör/ljuddämpare. Rök inte när du tankar och håll fordonet på säkert avstånd från eldslågor och gnistor. Om du ska transportera fyrhjulingen i ett annat fordon ska du säkerställa att den står upprest och att bränsleventilen är stängd så att det inte läcker bränsle ut i förgasare eller tank.
Detta kan hända:	Bensin är giftigt och kan medföra förgiftning.
Så undviker du faran:	Om du råkar svälja bensin, andas in bensinångor eller få bensin i ögonen ska du omedelbart uppsöka läkare. Om du får bensin på huden ska du genast tvätta med vatten och tvål. Byt kläder om du spillar bensin på dem.

Varning!

Potentiell fara:	Starta eller använda fordonet i stängda utrymmen.
Detta kan hända:	Avgaserna är giftiga och kan snabbt medföra förlust av medvetande och död.
Så undviker du faran:	Säkerställ alltid tillräcklig ventilation.

Körning

Inspektion innan start:

Kontrollera alltid fyrhjulingen innan varje åktur för att säkra att den är i gott och säkert skick. Använd följande checklista:

1. Kontrollera däckens skick och tryck.
2. Kylarvätska-, motorolja- och nivån på bromsvätska ska kontrolleras.
3. Fyll bensintanken till korrekt nivå.
4. Kontrollera alla bromsar och justera dem vid behov, och kontrollera bromsvätskan.
5. Kontrollera gashandtagets funktion och stängning.
6. Kontrollera funktionen på alla strålkastare, inklusive indikatorlampa och kontakter.
7. Kontrollera motorstoppp knappens funktion.
8. Kontrollera hjulen: Om hjul- och axelmuttrarna är korrekt åtdragna och säkrade med sprintar.
9. Se om luftfilterelementen är smutsiga och rengör eller byt ut dessa vid behov.
10. Säkerställ att styrningen rör sig fritt och var uppmärksam på ovanliga ljud.
11. Kontrollera fordonet efter lösa eller skadade delar och lösa bultar/muttrar.
12. Kontrollera förarens skyddsutrustning: Hjälm, glasögon, kläder.

Start:

När du startar fordonet ska det stå i friläge och bränslekranen ska vara öppen. Sätt på tändningen och tryck på startknappen. Gasa lätt när motorn startar. Skjut tillbaka choken när motorn har blivit varm.

VARNING!

- Aktivera inte startmotorn i mer än 5 sekunder åt gången, då den kan bli skadad.
- Släpp startknappen så fort motorn har startat.
- Tryck aldrig in startknappen när motorn är igång.

Körning:

Sitt på sätet, ha fötterna på fotstödet och håll händerna på styret. Lägg i första växeln, släpp handbromsen och aktivera gashandtaget.

Du kan begränsa den maximala hastigheten genom att nedjustera gashandtaget (4 mm skruv med kontaktmutter) medan du övar dig på att köra fyrhjulingen, eller om den maximala hastigheten är för hög i området där du kör.

Stopp:

Efter avslutad körning: Låt motorn gå i tomgång ett ögonblick innan du trycker in stoppknappen. Slå av tändningen och stäng bränslekranen. Aktivera parkeringsbromsen.

Att köra en fyrhjuling:

Det är mycket du måste lära dig när du börjar köra en fyrhjuling. Denna vägledning kan inte ersätta korrekt träning och erfarenhet, utan avsikten med vägledningen är att ge en överblick över säkerhetsföreskrifterna och hjälpa dig att köra din fyrhjuling på ett säkert sätt.

Säker körning:

Innan du börjar köra din fyrhjuling ska du välja ett stort och öppet område, där du kan öva dig. Det är VÄLDIGT viktigt att du övningskör för att lära känna fyrhjulingen innan du börjar köra i terräng. Säkerställ att övningsområdet är fritt från hinder och faror som stenar, hål eller grenar.

Körställning:

Korrekt körställning är viktig. Genom att upprätthålla en bra körställning får du en bättre kontroll över kontrollreglagen och kan reagera snabbare genom att flytta kroppsvikten, än om du inte sitter ordentligt på fordonet.

Korrekt körställning omfattar dessutom följande:

- Håll ögonen öppna och se framåt.
- Sitt med avslappnade axlar och armbågarna lätt böjda ut från kroppen.
- Håll händerna på styret.
- Håll knäna mot bensintanken.
- Håll fötterna på fotstöden med tårna pekandes framåt.

Det är viktigt att du sitter rätt med händerna och fötterna på fyrhjulingen. Det räcker med att du flyttar en hand eller fot för att minska din förmåga att köra säkert eftersom balansen ändrar sig, och det kan resultera i att du faller av. Dessutom finns det risk för att en fot eller ett ben kommer i kontakt med ett bakhjul om du flyttar foten från fotsteget, vilket kan medföra skada och eventuellt olycka.

Bromsteknik:

Fyrhjulingens bromsförmåga är viktig. Utan bromsar är det svårt att stanna! Fordonet är utrustat med bromsar på fram- och bakhjul.

Några tips på en bra inbromsning är:

- Släpp gashandtaget.
- Undvik kraftig inbromsning i svängar.
- Använd bromsarna lätt när du kör på lösa underlag.

Sväng teknik:

Det är viktigt att du känner till hur du svänger eller vänder med din fyrhjuling. Här följer några tips:

- Luta dig framåt och inåt mot svängen.
- Se alltid i körriktningen när du svänger.
- När du ökar hastigheten eller gör en skarp sväng ska du luta kroppen mer inåt mot svängen för att hålla balansen.
- Om fyrhjulingen börjar tippa när du svänger, försök att inte få panik! Luta kroppen ännu mer in mot svängen, samtidigt som du gradvis minskar farten för att göra svängen mindre skarp.

Körning i backar och lutningar:

Det är viktigt att du känner till hur du ska köra fyrhjulingen i backar och lutningar. Fel körning i backe kan medföra att du förlorar kontrollen och i värsta fall välter med din fyrhjuling.

Kom ihåg att den maximala lutningsvinkeln är 15°.

- Försök inte att köra uppför backar som är för branta för fyrhjulingen eller din förmåga.
- Säkra att du har en bra sikt och kan se vägen framför dig. Om du inte kan se över ett backkrön ska du minska farten tills sikten blir bra.
- Du ska luta kroppen i riktning med backen. Det vill säga att om du kör uppför en backe ska du luta dig framåt och om du kör nerför en backe ska du luta dig bakåt.

När du närmar dig en backe ska du göra följande:

- Håll dina fötter stabilt mot fotsteget/fotstödet.
- Öka farten **INNAN** du börjar uppstigningen så att du kan upprätthålla din

hastighet för att inte motorn ska tjuvstanna.

- Flytta dig fram på sätet och luta dig framåt.

Om du är på väg uppför en backe och inser att din fyrhjuling inte har tillräcklig kraft för att ta sig ända upp, men att det är möjligt att vända säkert, kan du följa dessa tips:

- Luta kroppen i riktning "uppåt backen" (framåt).
- Gör en U-sväng innan du tappar fart.
- Kör långsamt nedåt samtidigt som du lutar kroppen i riktning "nedåt backen" (bakåt).

Om du konstaterar att din fyrhjuling inte har tillräcklig fart medan du kör uppför en lutning, gör följande:

- Fortsätt luta dig framåt och aktivera bromsarna så att du stannar helt. Din fyrhjuling **FÅR INTE** tillåtas att rulla baklänges.
- Aktivera parkeringsbromsen medan du lutar dig framåt.
- Lämna din fyrhjuling i riktning uppåt backen.

Försök aldrig att köra baklänges nerför en backe. Om du börjar rulla baklänges ska du inte plötsligt trycka på bromsen. Detta kan medföra att fyrhjulingen slår en baklänges kullerbytta.

Här är några tips vad du kan göra för att stoppa din fyrhjuling om den börjar rulla baklänges nerför en backe:

- Luta dig framåt och aktivera bromsen.
- Lägg i parkeringsbromsen och lämna din fyrhjuling i riktning uppåt backen.
- Om fyrhjulingen fortsätter rulla baklänges ska du omedelbart lämna fordonet!

Innan du börjar köra nerför en backe ska du undersöka terrängen noga. Det är bäst att välja den mest direkta vägen ner med så få hinder som möjligt. Luta dig tillbaka och kör långsamt. Om du behöver bromsa, tänk på att bromsa försiktigt.

Kom ihåg följande när du kör nerför en backe:

- Luta dig tillbaka.
- Kör långsamt.
- Bromsa med omtanke.
- Se framåt och var uppmärksam på hinder i terrängen.

Terräng:

Du kan köra din fyrhjuling i många olika typer av terräng, men för att utnyttja fordonet på bästa sätt är det nödvändigt att du känner till området som du vill köra i, och att du vet hur fyrhjulingen reagerar vid olika situationer. Välj noga var du vill köra. Kör bara på befintliga vägar/stigar och undvik terräng där du inte har något att göra, exempelvis farliga stigningar eller våt områden. Var uppmärksam på hjulspår, hål och andra farliga hinder. Den erfarna föraren undviker problem genom att hålla sig borta från farliga eller riskabla situationer och genom att köra väl. Erfarna förare studerar körområdet grundligt. Om du vet vilka hinder eller faror som väntar, är du väl förberedd innan du når fram till dem. Var säker på att anpassa hastigheten efter terrängen.

Rätt hastighet beror på:

- Siktförhållanden
- Erfarenhet
- Om det är plant eller kuperat
- Körunderlaget (skrovligt eller halt)
- Andra personer i området

Körning i olika terrängförhållanden:

När du har fått erfarenhet av din fyrhjuling kanske du vill köra med den i andra områden eller situationer, alla med olika typer av faror och olika säkerhetsregler. Var uppmärksam på att det finns områden som är direkt olämpliga och för farliga att köra i. Detta kan exempelvis vara i en sandgrop, där du riskerar att störta ner.

Lera och vatten:

Din fyrhjuling klarar av att köra i en del gyttja och vatten, men var uppmärksam på att:

- Fotsteget blir halt.
- Vattnet inte är för djupt.
- Kontrollera bromsarna när du är uppe ur vattnet.

Snö:

Det kan vara otroligt roligt att köra i snö, men det är självklart också mer riskfyllt. Dels för att det är halt och dels för att körförhållandena blir otydligare. Använd förnuftet när du kör.

Vi förbehåller oss rätten att ändra de tekniska parametrarna och specifikationerna för denna produkt utan föregående varsel.