

Brugsanvisning

Løftekran, 2 ton, hydraulisk

Varenr.: 90 35 126



P.Lindberg
MASKINFORRETNING A/S

Tillykke med dit produkt fra P. Lindberg!

Inden installering og brugen af dit nye produkt anbefaler vi, at du læser denne brugsanvisning grundigt igennem. Det er vigtigt, at du tjekker, at produktet ikke er beskadiget efter dit køb og inden brugen af hensyn til garantien.

Vi gør opmærksom på at skader, der er opstået på grund af manglende hensyntagen til manualens henvisninger, ikke kan dækkes af garantien.

Med venlig hilsen,

P. Lindberg Maskinforretning A/S



Beskrivelse af løftekranen

Hydraulisk manuel betjent løftekran til løft af emner på op til 2000 kg.

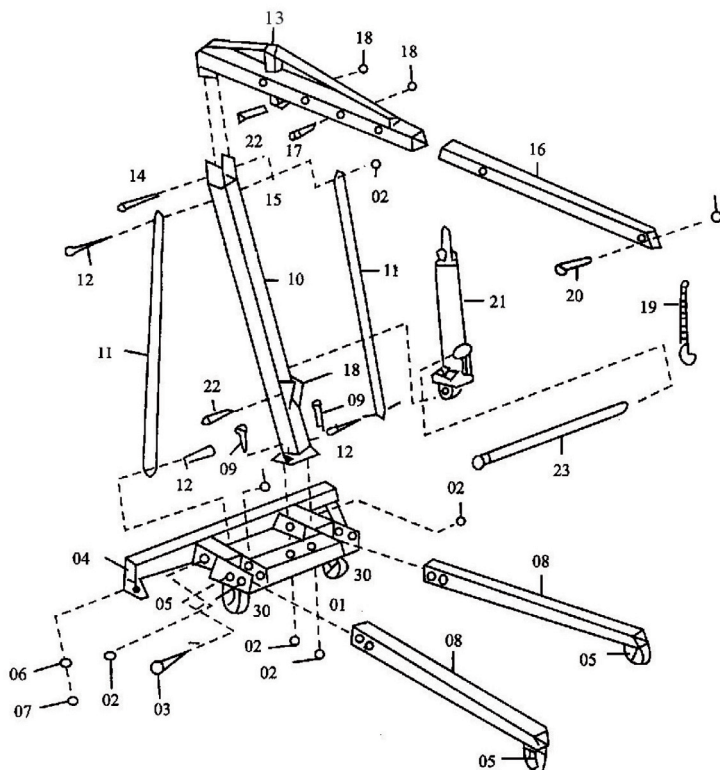

Delliste

Ref.	Beskrivelse	Antal	Ref.	Beskrivelse	Antal
1	Ramme	1	15	Møtrik (M20)	1
2	Møtrik (M14)	6	16	Udskyderarm	1
3	Nagle (Ø16X110)	4	17	Bolt (M16X90)	1
5	Drejehjul	2	18	Møtrik (M16)	3
8	Forlængerben	2	19	Krog med kæde	1
9	Bolt (M14X100)	2	20	Bolt (M14X80)	1
10	Opstander	1	21	Hydraulikenhed	1
11	Skråstiver	2	22	Bolt (M16X75)	2
12	Bolt (M14X 90)	3	23	Håndtag	1
13	Kranarm	1	30	Drejehjul	2
14	Bolt (M20X120)	1			

Almindelig brug af løftekran

Brug

Benyt kun kranen i udslået stilling, og med alle nagler og sikkerhedssplitter monteret. Kranarmen hæves ved at pumpe med håndtaget på håndpumpen. Armen stopper i den position den er pumpet op til. Løft aldrig kranarmen over vandret. Overskrid aldrig den maksimale belastning der er angivet på kranarmen. Jo længere udskyderarmen er ude, jo mindre belastning.

Bemærk

Max. belastning 2000 kg.

Sænkningen foretages ved forsigtig at løsne sænkeskruen. Spænd skruen igen når armen er på den ønskede position. Må kun benyttes på jævn og fast underlag.

Klargøring

Samlingen foretages i hht. Nedenstående splittning. Alle delene samles "løs", og fastspændes først når alt er monteret. Efterspænd derefter alle bolte og møtrikker systematisk fra en ende.

For at undgå funktionsproblemer, skal hydrauliksystemet udluftes inden ibrugtagning. Luften tømmes ud ved, at pumpe stemplet helt ud, og trykkes ind igen. Dette gøres et par gange. Fyld efter med hydraulik- eller motorolie.

Vedligeholdelse

Hver gang inden kranen tages i brug, skal der foretages eftersyn for revner og andre skader. Ligeledes skal alle bolte og møtrikker efterspændes, og sikrings-splitter kontrolleres.

Hvis der konstateres revner eller andre skader, må kranen ikke bruges, og delene skal straks kasseres. Rengøring foretages ved aftørring med en blød klud, og efterfølgende indtørres i et tyndt lag olie.

Opbevaring

Efter endt brug, kan kranen klappes sammen i opbevaringsstilling for at fylde mindre. Kranarmen klappes ned, og de lange ben, klappes op.

