

turbocut

BOLTANORDNING

Boltanordning

Kaliber 9x17mm - centralantændelse

Blitz-modelserie:

Bullen Blitz
Kleiner Blitz
Blitz Schlag



DA-17-MARLIV18-PTB01

**Oversættelse af den originale
betjeningsvejledning**

Sidst opdateret: Juni 2023



Forord

Læs venligst denne oversættelse af den originale betjeningsvejledning godt igennem for første ibrugtagning. Vejledningen blev sidst opdateret 06/2023.

Læs alle sikkerhedsanvisningerne omhyggeligt for at opnå sikker og korrekt brug. Opbevar altid denne betjeningsvejledning sammen med boltanordningen.

Giv kun boltanordningen og denne betjeningsvejledning videre til andre uddannede personer.

Du kan finde forskellige oversættelser af betjeningsvejledningen og yderligere oplysninger på vores hjemmeside www.turbocut.de.



You will find several translations of this manual instruction as well as further information on our homepage www.turbocut.de



Scan denne QR-kode for yderligere oplysninger:

Leveringsomfang

Kontroller, at din levering er komplet og ubeskadiget. Kontakt straks din leverandør, hvis der mangler eller er defekte dele.

Antal	Betegnelse
1 x	Boltanordning Blitz (pakket ind i oliepapir)*
1 x	Oversættelse af den originale betjeningsvejledning til dansk
1 x	Rengøringsæt (rensestang, stor og lille børste)

*) kan fås som ekstraudstyr i en kuffert inkl. patroner og rengøringsolie

Producent:

turbocut Jopp GmbH
D-97616 Bad Neustadt an der Saale

Kontakt:

turbocut Jopp GmbH
Donsenhaus 4
D-97616 Bad Neustadt an der Saale
Telefon: +49 (0) 9771 / 9105-363
Fax: +49 (0) 9771 / 9105-368
E-mail: info@turbocut.de
Hjemmeside: www.turbocut.de



Indholdsfortegnelse

Forord.....	2
1. Generelle oplysninger	4
1.1 Tilsigtet anvendelse	4
1.2 Piktogrammer	4
1.3 Identifikationsoplysninger	5
1.4 Overførsel af oplysninger	5
2. Sikkerhedsanvisninger	5
2.1 Grundlæggende sikkerhedsanvisninger/ officielle sikkerhedsforskrifter	5
2.2 Forkert brug.....	6
2.3 Teknisk stade	6
2.4 Korrekt montering	6
2.5 Generel fare forbundet med anordningen	6
2.6 Termiske farer.....	7
2.7 Manglende udløsning af patronen	7
2.8 Krav til brugere og arbejdsbegrænsninger	7
2.9 Personligt beskyttelsesudstyr	8
3. Beskrivelse	8
4. Slagtepatroner og opbevaring af disse	9
5. Ibrugtagning	10
5.1 Kontroller anordningen	10
5.2 Alternative metoder.....	11
6. Betjening af anordningen.....	11
6.1 Ladning	11
6.2 Ladning	12
6.3 Skydning	12
6.4 Fjernelse af den antændte slagtepatron.....	13
6.5 Skudpunkter for de forskellige dyrearter	14
6.6 Tegn på en god bedøvende effekt	17
7. Fejlfinding	18
8. Vedligeholdelse og pleje.....	19
9. Bortskaffelse	20
10. Tekniske data	21
11. Afprøvning og gentagelseskontroltest.....	22
12. Garanti	23
13. Bilag.....	24
13.1 til af boltanordningen	24
14. Overensstemmelseserklæringer.....	29
15. Bemærkninger	33
16. Vigtige bemærkninger omkring købscertifikatet	35

1. Generelle oplysninger

Læs venligst denne oversættelse af den originale betjeningsvejledning godt igennem for første ibrugtagning. I denne betjeningsvejledning refererer "anordningen" altid og udelukkende til Blitz-boltanordningen i det respektive design.

SIGNALORD OG DERES BETYDNING

Advarselsniveau	Følger	Sandsynlighed
 Fare	Død eller svær personskade	overhængende fare
 Advarsel	Død eller svær personskade	potentielt farlige situationer
 Forsigtig	Små eller mindre, reversible skader	potentielt farlige situationer
Bemærk	Materielle skader	potentielt farlige situationer

1.1 Tilsigtet anvendelse

Blitz-boltanordningen må kun anvendes til bedøvelse af slagtedyr. Enhver anden brug betragtes som forkert brug. Rådets forordning (EF) 1099/2009 om beskyttelse af dyr på aflivningstidspunktet og de gældende nationale bestemmelser, som f.eks. dyrevelfærdsbekendtgørelsen om slagtning, skal overholdes af brugeren.

1.2 Piktogrammer

	 	 	
Forsigtig	Varm overflade/advarsel om eksplosiv atmosfære	Bær høreværn/brug håndbeskyttelse	Følg betjeningsvejledningen

1.3 Identifikationsoplysninger

Identifikationssteder på anordningen:

Hovedstykke	Produktionsår, serienummer
Hylster	Producent, modelserie, produktionsår, serienummer, produktnavn, ammunitionstype

1.4 Overførsel af oplysninger

Overfør følgende oplysninger til betjeningsvejledningen, og referer altid til disse oplysninger, når du henvender dig med spørgsmål eller der skal foretages en gentagelseskontroltest:

Modelserie	Fremstillingsår	Løbenummer

2. Sikkerhedsanvisninger

2.1 Grundlæggende sikkerhedsanvisninger/officielle sikkerhedsforskrifter

Alle relevante nationale og internationale bestemmelser skal til hver en tid overholdes. Manglende overholdelse af forskrifter, lovbestemmelser og ulykkesforebyggende bestemmelser kan medføre svære personskader, andre lettere personskader samt materielle skader. Sikkerhedsanvisningerne i denne betjeningsvejledning skal altid overholdes.

Ved brug af Blitz-boltanordningen skal den seneste version af bestemmelser om forebyggelse af ulykker "Arbejde med boltanordninger" (den tyske DGUV-lov 56) udstedt af den tyske arbejdsgiveransvarsforsikring altid følges og overholdes nøje.

Anordningen og slagtepatroner til slagtedyrt skal opbevares sikkert for at forhindre uautoriseret brug.

2.2 Forkert brug



Der må ikke foretages nogen som helst ændringer af boltanordningerne og/eller slagtepatronerne! Det er forbudt at bruge boltanordningen i potentielt eksplosive eller brandfarlige atmosfærer. Følg anvisningerne om betjening, vedligeholdelse og pleje i denne betjeningsvejledning.



Ret aldrig anordningen mod dig selv eller andre personer! Tryk ikke anordningen mod din hånd eller andre dele af din krop. Undgå altid at skyde ud i luften.

2.3 Teknisk stade

Boltanordningerne er konstrueret i henhold til den nyeste tekniske stade. Der kan opstå farer fra de respektive anordninger, hvis de håndteres forkert eller ikke anvendes efter hensigten.

Anordningerne er sikre at betjene, hvis betjeningsvejledningen, de specifikke driftsspecifikationer og forskrifterne til forebyggelse af ulykker overholdes.

Anordningerne udgør dog farer, som ikke kan elimineres på konstruktiv vis. Disse omfatter:

- » Risiko for finger- og håndskader
- » Hørskader forårsaget af støj med en støjemission på over 75 dB(A)
- » Risiko for skader på grund af uforsigtig håndtering af personlige værnemidler under betjening af anordningen, under vedligeholdelses- og reparationsarbejde og under rengøring og desinfektion.

På trods af alle forholdsregler kan der desuden være ikke-indlysende restrisici. Restrisici kan minimeres, hvis man fuldt ud følger sikkerhedsanvisningerne og betjeningsvejledningen.

2.4 Korrekt montering



Sørg for god belysning (overhold arbejdspladsens regler). Anordningen må kun bruges håndholdt. Sørg for at stå sikkert og hele tiden holde balancen. Undgå en unormal kropsholdning. Hold andre personer væk fra arbejdsområdet. Hold hylsteret tørt og rent og fri for olie og fedt. Rengør regelmæssigt anordningen.

2.5 Generel fare forbundet med anordningen

Anordningen må kun bruges til det tilsigtede formål, hvis den er i perfekt stand. Efterlad aldrig den ladte anordning uden opsyn. Aflad altid anordningen før rengøring og vedligeholdelse og før opbevaring.



Spænd først anordningen umiddelbart før bedøvelsesskuddet.

Ubrugte patroner og anordninger, der ikke er i brug, skal opbevares i den originale emballage og beskyttet mod fugt samt høje temperaturer. Anordningen og slagtepatronerne skal opbevares på en sådan måde, at de er sikrede mod uautoriseret ibrugtagning og brug.

2.6 Termiske farer

Overskrid ikke den angivne maksimale affyringsfrekvens (antal skud pr. time = 17), da dette kan medføre forbrændinger. Skil ikke anordningen ad, mens den er varm!



2.7 Manglende udløsning af patronen

Hvis patronen ikke udløses, skal man vente mindst 30 sekunder, før man fjerner patronen. Hold anordningen i en sikker position. Tag patronen ud af anordningen efter 30 sekunder og bortskaf den korrekt.

2.8 Krav til brugere og arbejdsbegrænsninger

Anordningen er beregnet til professionelle, myndige brugere. Det er forbudt at udlevere anordningen til mindreårige. Undtaget herfra er lærlinge inden for slagterfaget. Opbevar anordningen utilgængeligt for børn, og efterlad den aldrig uden opsyn.

Anordningen må kun betjenes og rengøres af autoriseret og uddannet personale.

Vær altid koncentreret under arbejdet. Vær forsigtig, og brug ikke anordningen, hvis du ikke kan koncentrere dig eller er distraheret. Afbryd arbejdet, hvis du føler dig utilpas. Hold godt øje med dyret, og forudse undvigende bevægelser.

2.9 Personligt beskyttelsesudstyr



Brugeren og personer i nærheden skal bære egnede høreværn under brug af anordningen.

3. Beskrivelse

Produktet er omfattet af det europæiske direktiv 2006/42/EF (maskindirektivet), bilag 1, punkt 2.2.2 "Bærbare fastgørelses- og andre slagmaskiner".

Anordningen skal opbevares på en sådan måde, at den er sikret mod uautoriseret ibrugtagning og brug.

Slagstiften accelereres i patronkammeret efter antændelse af drivladningen, kommer ud af hylsteret i en defineret længde, trækkes tilbage i hylsteret efter bedøvelse (undtagelse: Bullen Blitz) og forbliver i anordningen. Kun C.I.P.-godkendte patroner med centralantændelse kaliber 9x17 må bruges som drivmiddel. For at opnå de bedste resultater anbefaler vi at bruge turbocut slagtepatroner til slagtedyret eller produkter af tilsvarende kvalitet.

Sådan fungerer boltanordningen

Energien fra drivpatronen overføres til slagstiften og accelererer den, så den trænger ind i dyrets hjerne gennem kraniet. Den indbyggede slagstiftfjeder og gummibufferen sænker slagstiftens hastighed til nul og skubber den tilbage i anordningen (kun på Blitz Kerner- og Kleiner Blitz-modellerne).

For at opnå den optimale effekt og for at beskytte anordningen skal drivpatronens energi tilpasses dyret (se kapitel 4 - Slagtepatroner til slagtedyret).

Der er ingen slagstiftfjeder i Bullen Blitz-modelserien. Her anvendes i stedet et fastholdelsessystem. Denne modelserie er særligt udviklet til de tungeste dyr. Anordningen har en længere udgangslængde på slagstiften end andre boltanordninger til slagtedyret.

Blitz Schlag-modelserien bruger metoden med et stumpt slag mod hovedet. Denne anordning er udelukkende beregnet til bedøvelse af fjerkræ, kaniner og harer med en vægt i live på 5 kg eller mere. Yderligere oplysninger om boltanordningen kan findes i kapitel 10 - Tekniske data.

Du kan finde flere oplysninger på www.turbo-cut.de

Scan denne QR-kode for yderligere oplysninger:



4. Slagtepatroner og opbevaring af disse

Boltanordningen er særligt udviklet til patroner med centralantændelse ("krympet" og forseglet, kaliber 9x17) – **kun disse patroner må bruges!**

Slagtepatronerne fås i fire forskellige belastningsstyrker til de forskellige typer slagtedy. Man skal være særlig opmærksom på af arten og størrelsen af dyrene, når der vælges patron.

Ved at vælge den rigtige tykkelse til det pågældende slagte dyr sikres en artstilpasset bedøvelse. Dette er med til at reducere sliddet på slagstiftens fjeder og gummibufferen. Aftrykket, farven på mærket og farven på tændsatserne angiver ladningsstyrken på slagtepatronerne.

Følgende tabel indeholder anbefalinger:

Patron	Ladestyrke	Modelserie	Slagte dyr
Grøn	Svag	Blitz Kerner	Smågrise fra 5 kg til 30 kg, får/geder under 1 år
		Kleiner Blitz	Smågrise op til 5 kg
		Blitz Schlag	Fjerkræ, kaniner og harer fra 5 kg, store fiskearter
Gul	Middel	Blitz Kerner	Får og geder (fra 1 år) heste, slagtesvin, kvæg (malkerace under 500 kg), kødkvæg under 450 kg
Blå	Stærk	Blitz Kerner	mellemstore okser og ungtyre
Rød	Meget stærk	Blitz Kerner	Kvæg op til 650 kg
		Bullen Blitz	Kvæg (kødkvæg og krydsninger) med en levende vægt på 650 kg eller mere, store søer og orner

Det garanteres, at boltanordningen fungerer godt, hvis slagtepatronerne og reservedelene, der er testet og godkendt af os, anvendes i deres oprindelige tilstand.

Opbevaring

Slagtepatronerne skal opbevares på et tørt sted og på en sådan måde, at de er sikret mod uautoriseret brug og manipulation. De skal beskyttes mod varme og holdes væk fra åben ild og andre antændelseskilder.

Må ikke opbevares sammen med brændbare eller andre materialer, der udgør en øget risiko. Nationale lovbestemmelser skal overholdes.

Slagtepatronerne må kun opbevares i producentens originale emballage.

Opbevaringstemperatur	anbefalet opbevaringstemperatur	relativ luftfugtighed
0 °C til +30 °C	+20 °C	maks. 60 %

5. Ibrugtagning

Dyrevelfærdsbekendtgørelsen foreskriver, at boltanordningen skal kontrolleres for korrekt funktion mindst én gang om dagen ved arbejdets begyndelse.

5.1 Kontroller anordningen

Før og efter hver brug!

Sørg for, at der ikke er nogen drivpatroner i patronkammeret. De aktive dele må ikke være korroderede!

Kontroller slagstiftens position. Hold boltanordningen lodret med udløbsåbningen vendende nedad. Slagstiften skal være mindst 4 mm inde i hylsteret og blive siddende af sig selv (se også kapitel 7 - Fejlfinding).

Hvis slagstiften stikker mindre ud end angivet eller ligefrem flugter eller stikker ud, kan slagstiften ikke accelereres frit. I dette tilfælde skal slagstiftfjederen og gummibufferen udskiftes.

Kontroller gummibufferen og slagstiftfjederen for slitage før brug. Låsestykket skal skrues fast på hylsteret.

Brug aldrig anordningen uden gummibuffer eller slagstiftfjeder!

5.2 Alternative metoder

Kontroller og registrer anordningen med en testblok og/eller en hastighedsmåler.

Du kan også få yderligere oplysninger med vores videoinstruktioner til slitageprøvning på vores hjemmeside eller direkte via dette link:

Du kan finde flere oplysninger på www.turbocut.de

Scan denne QR-kode for yderligere oplysninger:



6. Betjening af anordningen

Læs denne betjeningsvejledning omhyggeligt igennem, før anordningen tages i brug første gang, og brug skitserne af de enkelte boltanordninger i bilaget for en bedre forståelse.



Brug høreværn (brugere og personer i nærheden). For høje lyde kan skade hørelsen.



Kontroller, at boltanordningen fungerer korrekt, er komplet og funktionsdygtig, inden arbejdet påbegyndes!

Det er ikke tilladt at bruge anordningen uden gummibuffer eller uden slagstiftfjeder!



Ret aldrig anordningen mod dig selv eller andre mennesker!

Pas på dyrets bevægelser!

Det er strengt nødvendigt, at dyret er fikseret i overensstemmelse med gældende regler.

6.1 Ladning

Skru hovedstykket helt ud til venstre, sæt drivpatronen (kaliber 9x17 med centralantændelse) ind i mellemstykket med tændsatsen (den farvede prik) vendt opad. Skru hovedstykket helt fast med hånden mod højre. Sørg for, at ringfjederen ikke er snoet.

Ringfjederens åbning skal være modsat udløserhåndtaget!

6.2 Ladning

Træk slagstiften ud ved slagstiftsmøtrikken, indtil udløserhåndtaget går hørbart i indgreb.

Boltanordningen er nu klar til at skyde!



Når man lader slagtepatronen og spænder slagstiften, skal man holde anordningen på en sådan måde, at den ikke peger mod mennesker eller ens egen krop eller kropsdele.

Boltanordningen må kun lades i spænd umiddelbart før affyring (aktivering af udløserhåndtaget)!



Anordningen må ikke holdes ved munden. Hold aldrig den nederste ende af anordningen (hvor slagstiften kommer ud) mod din krop - heller ikke når du undersøger mulige fejl.

Ladte boltanordninger skal aflades, hvis de ikke udløses med det samme!

6.3 Skydning

Tag fat om anordningen med begge hænder for at bedøve. Den styrende hånd placeres tæt på aftrækkerbøjlen. Hånden, der holder, ligger under denne. Placer derefter låsestykket roligt og forsigtigt, men med et fast tryk, på dyrets kranium, og slip det hurtigt. Udløseren trykkes helt ned med en eller to fingre for at udløse. Dette udløser slagstiften og dyret bedøves.



Figureerne i kapitel 6.5 viser de punkter, hvor boltanordningen skal anvendes på de forskellige dyrearter.

Boltanordningen skal placeres på det optimale bedøvelsessted på kraniet. Helst vinkelret. På slagtesvin skal boltanordningen placeres i en vinkel på 25° nedad i forhold til den lodrette linje. Det optimale træfpunkt forhindrer, at slagstiften sætter sig fast i kraniet.

Prøveskud op i luften skal for enhver pris undgås.

Udfør altid kun prøveskud mod tilstrækkeligt stærke og fastgjorte træstøtter (firkantet træ min. 10 cm x 10 cm).



Hvis ammunitionen svigter, skal skydemekanismen

aktiveres igen. Hvis der fortsat ikke er nogen tænding, skal du skrue hovedstykket helt af efter at have ventet i ca. 30 sekunder og forsigtigt fjerne ammunitionen ved hjælp af udløserhåndtaget.



Slagstiften må ikke være spændt.

Kontrol af slagstiften

Når hovedstykket skrues af, skal man sikre sig, at spidsen af slagbolten ikke stikker ud af hovedstykket, ellers kan der opstå for tidlig antændelse, når den skrues på igen. Hvis slagbolten er defekt, skal den komplet udskiftes. Slagstiften kan bestilles som et komplet sæt, hvis dette skulle være nødvendigt.



Reparationsarbejde må kun udføres af producenten eller dennes autoriserede repræsentant, medmindre brugeren kun monterer reservedele, der er specificeret af producenten, som en del af vedligeholdelsesarbejdet (se kapitel 13.2 - Tilbehør og reservedelslister).



6.4 Fjernelse af den antændte slagtepatron

Når hovedstykket er skruet af, kan patronen normalt fjernes nemt med fingrene. Hvis patronen sidder fast, kan den trækkes ud ved hjælp af udtrækkeren, der sidder for enden af aftrækkerarmen, ved at hægte den ind i rillen på mellemstykket (kammeret).

Kammeret skal derefter straks rengøres for pulverrester og andet snavs med den lille børste.

6.5 Skudpunkter for de forskellige dyrearter

Hos kvæg er skudpunktet for boltanordningen 1-3 cm over midten af krydsningspunktet mellem midten af hornets fiksering og midten af øjet. Jo ældre dyret er, jo højere er skudpunktet. Anordningen skal placeres vinkelret på panden (i rette vinkler).



Kødkvæg, krydsningsdyr, store søer og orner (avlssdyr) samt dyr med høj levende vægt fra 650 kg skal bedøves med Bullen Blitz!

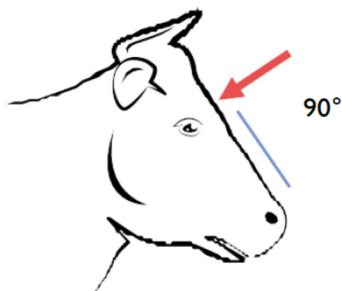

Skudpunktet og vinkel for **tunge dyr** med Bullen Blitz:

Hvis dyret har horn er skudpunktet ca. 1-3 cm over det forestillede krydsningspunkt fra midten af hornet til midten af øjet.

Hvis dyret ikke har horn er skudpunktet på linje med den "forestillede" hornfastgørelse.



Der, hvor begge kraniehalvdele er samlet i midten af panden, kan der dannes en kamformet bule på ydersiden hos tyre af kødkvæg racer og krydsninger samt hos store søer og orner! Kun hvis denne kant er synlig på ydersiden eller kan mærkes under påsætningen, skal boltanordningen sættes fast på siden af denne (ca. 1 cm til højre eller venstre for midterlinjen)! Den skal være rettet let ind mod midten!

Skudvinklen for boltanordningen er vinkelret på frontoverfladen på kvæg. Tryk hårdt ned på boltanordningen!

Fjern kraftige pandehår på visse racer før bedøvelsen!

I tilfælde af **store søer og orner** med en stejl pande/næse skal boltanordningen placeres lodret. Skudpunktet er i midten, ca. 2-3 cm over den "forestillede" forbindelseslinje mellem øjencentrene (<150 KG=2 cm over; >150 KG=3 cm over).

For **slagtesvin** med kileformet hoved er skudpunktet ca. 1 cm over linjen for øjenmidten, i retning af den ydre ørebund. Skudvinklen er ca. 65 grader.

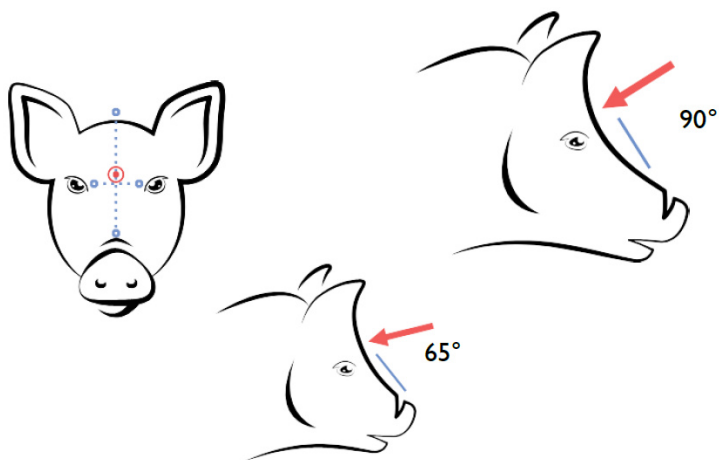

Bemærk: Boltanordningen er en erstatningsmetode til svin og må derfor kun bruges, hvis den godkendte bedøvelsesmetode ikke virker, og kun til hjemmeslagtning!

Heste skal skydes vinkelret på panden, ca. 1 cm over krydsningspunktet, fra midten af øjnene til midten af ørerne.



Hvis der er tale om **geder og får** med horn, skal man skyde lige bag hornene eller knoglekammen. Skudpunktet hos **får uden horn** er på det højeste punkt i kraniet. Skuddet skal affyres lige nedad.

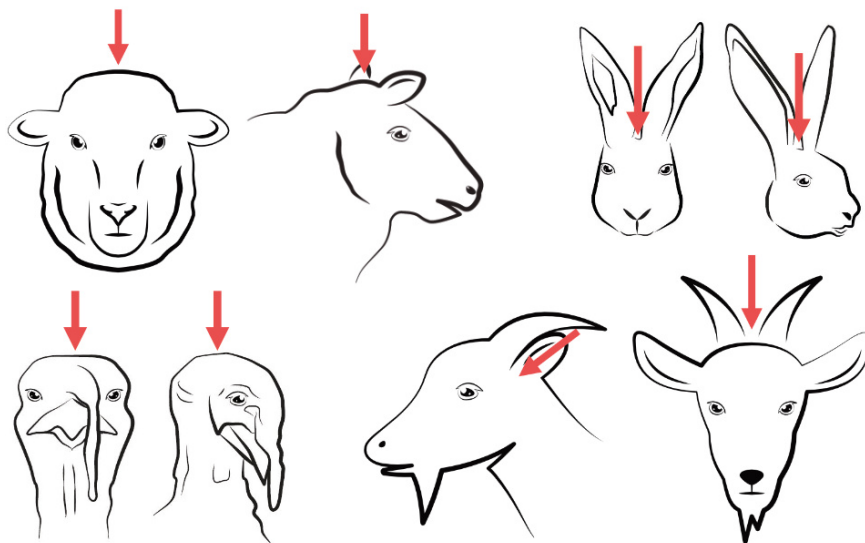

Det er vigtigt at hovedet er fikseret. Underkæben støttes med hånden, eller halsen presses mod en væg.

Boltskuddet alene er ikke en aflivningsmetode! Kun hvis vitale områder af hjernestammen også ødelægges (åndedræt, blodtryk, hjertefrekvens), kan det føre til at dyret dør. For at sikre, at dyret dør, skal det dyr, der er bedøvet af bolteskuddet, afblødes inden for 60 sekunder efter skuddet.

Formålet med boltskuddet er at opnå korrekt bedøvelse før dyret afblødes!

Tilstrækkelig bedøvelse kan kun opnås, hvis boltanordningen anvendes præcist. Dyrets bevægelsesfrihed skal begrænses, og derfor skal især dyrets hoved placeres og fikseres på en sådan måde, at skydeanordningen kan anvendes og betjenes uden problemer.

Hvis slagstiften på Bullen Blitz-modellen ikke er trukket helt tilbage efter skuddet, kan den sætte sig fast i kraniet, hvis dyret kollapser!



Hele processen skal udføres så roligt som muligt for at skåne dyret for stress og lidelser!

6.6 Tegn på en god bedøvende effekt

- » øjeblikkeligt kollaps
- » i den stive fase, hovedet strakt, benene trukket ind under maven, derefter langsom udstrækning og ingen forsøg på at rejse sig op
- » ukoordinerede, rykkende bevægelser i den efterfølgende krampefase
- » øjnene er fikserede, pupillen udvider sig og forbliver udvidet
- » ingen øjenlågs- og hornhinde-refleks (ingen blink ved berøring af øjenvipper eller hornhinde)
- » ingen genkendelige vejrtrækningsbevægelser ved næse, mund eller overkrop

Efter 60 sekunder:

- » Ingen bevægelse
- » Tungen hænger ud af munden
- » Slap hale og ører
- » Lige ryglinje (til hængende afblødning)

For yderligere oplysninger anbefaler vi BSI Schwarzenbeks hjemmeside:

http://www.bsi-schwarzenbek.de/Dokumente/bsi%20StandardsBetaeubungseffektivitaet_Rd_Sw_Sf%209_2020.pdf



7. Fejlfinding

DRIVPATRONEN ANTÆNDES IKKE

Vent ca. 30 sekunder. Åbn derefter hovedstykket ved forsigtigt at dreje det ca. 3 omgange mod uret. Fjern derefter den patron, der ikke er blevet antændt, og udskift den med en ny.

Kontroller slagstiften, før du indsætter en ny patron. Især spidsen af slagstiften kan være deform eller snavset.

Den mest almindelige årsag til fejl kan dog findes i drivpatronen. Fugt kan føre til total svigt - eller en markant nedsat ydeevne. Kontroller drivpatronen for korrosion, kontroller aftrykket af slagstiftspidsen på tændsatsen.

Uklare situationer:

Sørg for at sende boltanordningen til kontrol hos turbocut Jopp GmbH.

SLAGSTIFTEN TRÆNGER IKKE DYBT NOK IND

Kontroller, om der er valgt den korrekte ladestyrke for drivpatronen, eller om boltanordningen er meget snavset indvendigt. I sidstnævnte tilfælde skal der rengøres grundigt. Slagstiften skal let kunne bevæges frem og tilbage, når slagstiftfjederen og gummibufferen er fjernet. Du kan kontrollere, om slagstiften er bøjet på en ikke-tilladt måde ved at rulle slagstiften på en plan overflade.

Hold boltanordningen lodret med udløbsåbningen vendende nedad. Slagstiften skal stadig være 4 mm inde i hylsteret. Hvis den når kanten af udløbsåbningen eller allerede er ved at stikke ud, skal gummibufferen og slagstiftfjederen straks udskiftes (slidsæt). En undvigende bevægelse fra dyret eller en forkert fiksering af dyrets hoved kan føre til, at man rammer ved siden af.

SLAGSTIFTEN SPRINGER IKKE TILBAGE

I ugunstige tilfælde kan slagstiften sætte sig fast i kraniet på et dyr. Når bolten er trukket ud og om nødvendigt rengjort, skal den trækkes ind i hylsteret. Hvis det ikke er tilfældet, kan bolten være bøjet. (Rulletest) anordningen kan også være snavset - se kapitel 9 - og slagstiftfjederen (Bullen Blitz har ingen fjeder) og/eller gummibufferen kan være slidt. Anordningen kræver vedligeholdelse. Komponenterne skal udskiftes (slidsæt).

SLAGSTIFTFJEDER OG GUMMIBUFFER SLIDES OP FOR TIDLIGT

Det skyldes ofte, at man har brugt stærkere slagtepatroner end anbefalet. Dette fænomen kan også opstå, hvis der bruges uegnet ammunition. Brug de patroner, der passer til dyrearten.

UDLØSERHÅNDTAGET KAN IKKE LÆNGERE BETJENES

Ringfjederen har drejet sig. Ringfjederens åbning skal altid være modsat udløserhåndtaget. Udløsermekanismen er defekt, eller udløserhåndtaget er deformt. Returner straks anordningen til inspektion.

8. Vedligeholdelse og pleje

Boltanordningen skal kontrolleres mindst én gang ved arbejdets begyndelse og om nødvendigt rengøres omhyggeligt flere gange om dagen for at fjerne pulverrester og forhindre korrosion. Dette kan under visse omstændigheder føre til funktionsfejl og skader. Eventuelle fejl skal udbedres med det samme. Ved alt rengøringsarbejde skal man overholde de relevante regler for farlige stoffer med hensyn til mærkning og instruktion om de anvendte midler. Vedligeholdelse og reparationer må kun udføres af autoriserede, godkendte og uddannede personer!

Det er vigtigt altid at bruge originale dele for at garantere anordningens sikkerhed!

Procedure for vedligeholdelse og pleje

- » Brug håndbeskyttelse (undgå kontaktreaktion)
- » Skru hovedstykket af, mens det er afladt.
- » Skru låsestykket af
- » Slagstiftfjeder
(kun Blitz Kerner- og Kleiner Blitz-modellerne), fjern gummibuffer og slagstift



Du kan også finde yderligere oplysninger i vores videoinstruktioner til vedligeholdelse og pleje på vores hjemmeside eller direkte via dette link:



Brug de medfølgende børster, som er skruet på rensestangen, til omhyggeligt at rengøre hylsterets indervæg, slagstiften, mellemstykkets boring, ydersiden af boltanordningen og de andre dele. Blødgør grove aflejringer og snavs på forhånd med en egnet rengøringsolie (f.eks. Ballistol). Kontroller især slagstiften for korrosion, da rust reducerer gennemslagskraften og kan føre til skørhed eller hårfine revner. Hvis slagstiften er korroderet, skal den udskiftes.

De tørrede dele skal olieres let med en vedligeholdelsesolie. Gummibufferen skal holdes fri for olie. Kontroller gummibufferen og slagstiftfjederen for skader og slitage.

På modellerne Kleiner Blitz og Blitz Schlag bør gummibufferens position ændres efter hver rengøring for at sikre den længst mulige levetid.

Udskift slagstift, gummibufferen og slagfjederen i denne rækkefølge, og skru låsestykket fast på hylsteret. Slagstiften må ikke stikke ud af låsestykket. Det anbefales også, at hovedstykket vaskes med en rengøringsolie, når det ikke er afmonteret, og derefter olieres let med en plejende olie.

Kontroller, at anordningen fungerer korrekt, ved at indsætte den medfølgende rensestang i det tomme afstandsstykke og trykke slagstiften ud mod fjederens tryk (kun for BK- og KB-modeller). Slagstiften skal derefter stikke ud af den nederste ende af anordningen og trækkes helt tilbage, når rensestangen trækkes tilbage. Patronkammeret skal også rengøres. Brug den lille børste til dette.

9. Bortskaffelse

Boltanordningen Blitz fra turbocut Jopp GmbH er fremstillet af en høj andel genanvendelige materialer.

Ved at genbruge visse dele og råmaterialer yder du et vigtigt bidrag til beskyttelsen af miljøet.

Korrekt sortering af genanvendelige materialer er en forudsætning for genbrug. Hvis anordningen skal afleveres til genbrug, skal det så vidt muligt afmonteres uden specialværktøj.

Kontakt dine lokale myndigheder, hvis du har brug for oplysninger om genbrugsstationer i dit område.

Bortskaf alle dele af boltanordningen på en sådan måde, at der ikke opstår skader på sundhed og miljø.

Bemærkninger til patroner, der ikke er blevet udløst:

Bortskaf forsvarligt eller returner til producenten.

Adskillelse af de enkelte dele

Komponent	Hovedmateriale	Genanvendelse
Gummibuffer	Elastomerer	Husholdningsaffald
Greb, udløserhåndtag	Plast	Genbrug af plast
Alle andre komponenter	Stål	Gammelt metal

Selv om bortskaffelsen foretages af en autoriseret specialistvirksomhed, skal ejeren af boltanordningen sørge for, at det sker korrekt!



10. Tekniske data

Dato\modelserie	Blitz Kerner	Bullen Blitz	Kleiner Blitz	Blitz Schlag
Varenummer	3071014	3071008	3071009	3071010
Kort navn	BK-014	BB-008	KB-009	BS-010
Type af indtrængning	penetrerende	penetrerende	penetrerende	ikke-penetrerende
Udgangslængde for slagstift	ca. 82 mm	ca. 122 mm	ca. 52 mm	ca. 10 mm
Slagstift Tilbagestilling (automatisk)	ja	nej	ja	ja
Vægt	2,21 kg	2,45 kg	2,23 kg	2,25 kg
Anordningens længde uden at være spændt	330 mm	370 mm	330 mm	330 mm
Diameter på slagstift	12 mm	12 mm	12 mm	22 mm
Maksimal skudfrekvens	17 skud pr. time			
Patroner	C.I.P.-kaliber 9 x 17mm - centralantændelse			
Effektstyrke	1,2,3,4 *	4*	1*	1*

*) 1 = grøn patron, 2 = gul patron, 3 = blå patron, 4 = rød patron

Akustisk måling for drivmidler GK2, dansk version EN 12549:1999+A1:2008; rød patron (460 mg drivmiddelpulver)	
Lydtryksniveau på måleoverfladen	98 dB(A)
Emission af lydtryk på arbejdspladsen (maks. 17 skud/time)	82 dB(A)
Lydeffektniveau	111 dB(A)
Højeste lydtrykniveau	139 dB(A)

Nøgleparametre i henhold til 1099/2009/EC Hastighed ± 2 m/s og resulterende energi til patroner				
Patron	Blitz Kerner	Bullen Blitz	Kleiner Blitz	Blitz Schlag
Grøn	42 m/s - 185J		42 m/s - 185J	20 m/s - 50J
Gul	46 m/s - 222J			
Blå	47 m/s - 232J			
Rød	49 m/s - 252J	53 m/s - 323J		

Vibrationsmåling med rød patron (460 mg) i overensstemmelse med DIN EN ISO 5349-1, 20643 og DIN ISO/TS 15694 og 8662-11	
Samlet vibration ved 17 skud/time	2,5 m/s ²

11. Afprøvning og gentagelseskontroltest

I henhold til § 30 i DGUV-forskrift 56 skal brugeren af en boltanordning, der er omfattet af den tyske arbejdsmiljøforordning, **inden udgangen af måneden efter 2 år** efter købet eller straks i tilfælde af væsentlige funktionsfejl indsende anordningen til producenten eller dennes autoriserede repræsentant med henblik på kontrol.

Perioden indtil den første gentagelseskontroltest begynder med leveringen af boltanordningen til ejeren.

Bevis for periodens begyndelse skal fremlægges ved hjælp af et købscertifikat, som producenten eller forhandleren skal vedlægge hver boltanordning, når den overdrages til ejeren. Den tilsvarende formular på sidste side i denne oversættelse af den originale betjeningsvejledning kan udfyldes af brugeren eller forhandleren som bevis.

12. Garanti

turbocut Jopp GmbH garanterer, at deres boltanordninger til slagtedyr er fri for materiale- og fabrikationsfejl. Denne garanti gælder under forudsætning af, at anordningen anvendes og håndteres, vedligeholdes og rengøres korrekt i overensstemmelse med denne originale betjeningsvejledning, samt at den tekniske del vedligeholdes.

Det betyder, at der kun må anvendes originale forbrugsmaterialer, tilbehør og reservedele eller andre produkter af tilsvarende kvalitet sammen med boltanordningen.

Denne garanti dækker gratis reparation eller gratis udskiftning af defekte dele i hele anordningens levetid. Dele, der er udsat for almindelig slitage, såsom gummibuffere og/eller slagstiftfjedre, er ikke dækket af denne garanti.

Yderligere krav er udelukket, medmindre dette er i strid med obligatoriske nationale og internationale bestemmelser. turbocut Jopp GmbH kan især ikke holdes ansvarlig for direkte eller indirekte skader eller følgeskader, tab eller omkostninger i forbindelse med brugen af boltanordningen til noget formål. Underforståede garantier for brug eller egnethed til et bestemt formål er udtrykkeligt udelukket.

Ved reparation eller udskiftning skal boltanordningen og de berørte dele sendes til producenten eller dennes autoriserede repræsentant straks efter, at defekten er opdaget.

Denne producentgarantierklæring dækker alle garantiforpligtelser for Blitz-boltanordningen fra turbocut Jopp GmbH's side og erstatter alle tidligere eller samtidige erklæringer, skriftlige eller mundtlige aftaler om garantier.

Bekræftelse af C.I.P.-test

Blitz-boltanordningerne fra turbocut Jopp GmbH er typegodkendte og gennemtestede. Som følge heraf har anordningen et PTB-godkendelsesnummer og er registreret hos det bemyndigede organ under DE-17-MARLIV18-PTB01.

Det betyder, at turbocut Jopp GmbH garanterer, at alle boltanordninger overholder det godkendte design.

Enhver uacceptabel fejl, der opdages under brug, skal straks indberettes til producenten eller dennes autoriserede repræsentant!

13. Bilag

13.1 til af boltanordningen

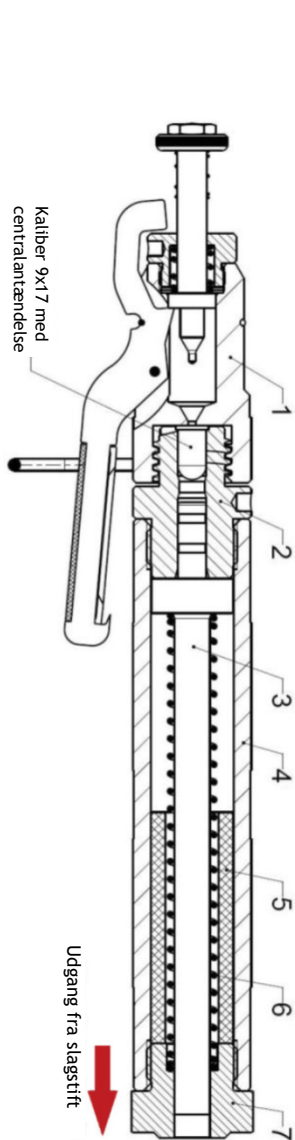

Fig. : Blitz Kerner-boltanordning (ladt og spændt)

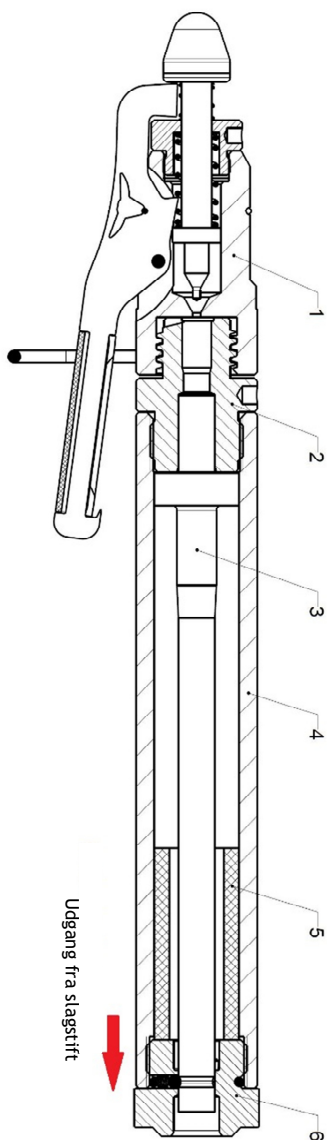

Fig. : Bullen Blitz-boltanordning (ikke ladet og afspændt)

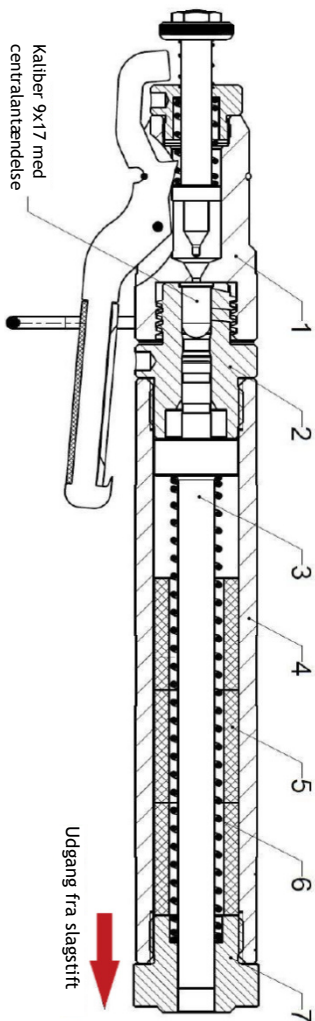

Fig. : Kleiner Blitz-boltanordning (ladt og afspændt)

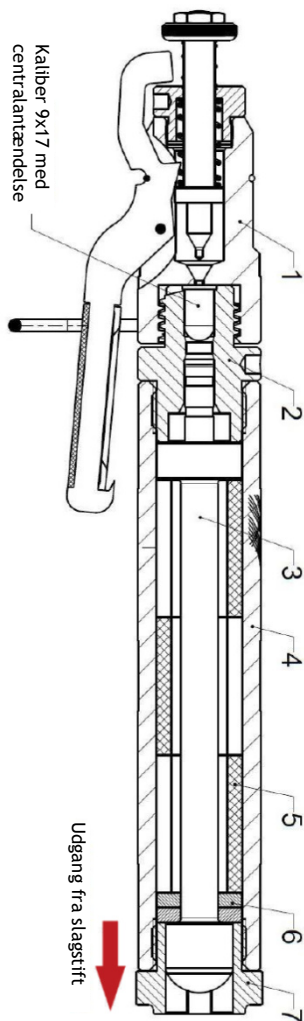

Fig. : Blitz Schlag-boltanordning (ladt og afspændt)

13.2 Tilbehør og reservedele

I dette kapitel finder du egnet tilbehør og reservedelsbetegnelser til figurerne af boltanordningerne fra kapitel 13.1.

Reservedelsliste til boltanordning Blitz Kerner, varenummer: 3071014		
Position	Betegnelse	Varenummer:
1	Komplet hovedstykke	3080260*
2	Mellemstykke (sort)	3080261*
3	Slagstift	3080225*
4	Hylster	3080282
5	Gummibuffer	3086088*
6	Slagstiftfjeder	3086093*
7	Låsestykke	3080157*

De varenumre, der er markeret med *), fås som reservedele eller slidsæt.

Reservedelsliste til boltanordning Bullen Blitz varenummer: 3071008		
Position	Betegnelse	Varenummer:
1	Komplet hovedstykke	3080325*
2	Mellemstykke (sort)	3080300*
3	Slagstift	3080272*
4	Hylster	3080288
5	Gummibuffer	3080271*
6	Låsestykke, komplet	3080279*

Reservedelsliste til boltanordning Kleiner Blitz, varenummer: 3071009		
Position	Betegnelse	Varenummer:
1	Komplet hovedstykke	3080260*
2	Mellemstykke (grønt)	3080251*
3	Slagstift	3080225*
4	Hylster	3080286
5	Gummibuffer (3x)	3080270*
6	Slagstiftfjeder	3086093*
7	Låsestykke	3080157*

Reservedelsliste til boltanordning Blitz Schlag, varenummer: 3071010		
Position	Betegnelse	Varenummer:
1	Komplet hovedstykke	3080260*
2	Mellemstykke (grønt)	3080251*
3	Slagstift	3080254*
4	Hylster	3080284
5	Gummibuffer (3x)	3080290*
6	Afstandsskive (2x)	3080291*
7	Låsestykke	3080253*

Du kan købe følgende tilbehør i vores webshop:

Betegnelse	Varenummer:
Slagstift, komplet	3080222
Rengøringsæt	3080231
Blitz Kerner-slidsæt	3080228
Bullen Blitz-slidsæt	3080271
Kleiner Blitz-slidsæt	3080277
Blitz Schlag-slidsæt	3080292
Oversættelse af den originale betjeningsvejledning (trykt version efter anmodning)	3080637

Følgende slagtepatroner kan også købes i vores webshop:

	Betegnelse	Varenummer:
	Slagtepatron til slagte dyr grøn (svag ladning)	3072002
	Slagtepatron til slagte dyr gul (middel ladning)	3072001
	Slagtepatron til slagte dyr blå (stærk ladning)	3072004
	Slagtepatron til slagte dyr rød (meget stærk ladning)	3072003



Du kan finde flere oplysninger på www.turbocut.de

Scan denne QR-kode for yderligere oplysninger:

14. Overensstemmelseserklæringer

Overensstemmelseserklæring for Blitz Kerner boltanordning til slagtedyr (English)

EC declaration of conformity for Blitz Kerner (translation)

We, the manufacturer:

turbocut Jopp GmbH
Donsenhaus 4
D-97616 Bad Neustadt
Telefon: +49 (0) 9771/9105-366
Telefax: +49 (0) 9771/9105-368
Internet: www.schussapparate.de
E-Mail: info@turbocut.de

hereby declare that the Blitz livestock stunning device manufactured by us with the model designation **BK-014** cited on the device, complies with the following directives:

2006/42/EC Directive 2006/42/EC of the European Parliament and Council from the 17th May 2006 regarding machinery and the amendment to Directive 95/16/EC (new version) (1)

The office designated for data EC type approval test is:

Physikalisch Technische Bundesanstalt
Bundesallee 100
D-38116 Braunschweig

Identification number for the designated authority: 0102
EC type test certificate: DE-17-MARLIV18-PTB01

With the manufacturing of the product, the following harmonised standards were applied in accordance with the directive per article 7 section 2:

DIN EN ISO 12100:2011-03 Safety of machinery – General design principles – Risk assessment and risk reduction (ISO 12100:2010)

The authorised representative at turbocut Jopp GmbH for compiling the technical documentation is:

Dr. Hubert P. Büchs
Donsenhaus 4
D-97616 Bad Neustadt



Dr. Hubert P. Büchs
Managing Director

Bad Neustadt, den 22.03.2018

Overensstemmelseserklæring for boltanordning Bullen Blitz (English)

EC declaration of conformity for Bullen Blitz (translation)

We, the manufacturer:

turbocut Jopp GmbH
Donsenhaus 4
D-97616 Bad Neustadt
Telefon: +49 (0) 9771/9105-366
Telefax: +49 (0) 9771/9105-368
Internet: www.schussapparate.de
E-Mail: info@turbocut.de

hereby declare that the Blitz livestock stunning device manufactured by us with the model designation **BB-008** cited on the device, complies with the following directives:

2006/42/EC Directive 2006/42/EC of the European Parliament and Council from the 17th May 2006 regarding machinery and the amendment to Directive 95/16/EC (new version) (1)

The office designated for data EC type approval test is:

Physikalisch Technische Bundesanstalt
Bundesallee 100
D-38116 Braunschweig

Identification number for the designated authority: 0102
EC type test certificate: DE-17-MARLIV18-PTB01

With the manufacturing of the product, the following harmonised standards were applied in accordance with the directive per article 7 section 2:

DIN EN ISO 12100:2011-03 Safety of machinery – General design principles – Risk assessment and risk reduction (ISO 12100:2010)

The authorised representative at turbocut Jopp GmbH for compiling the technical documentation is:

Dr. Hubert P. Büchs
Donsenhaus 4
D-97616 Bad Neustadt



Dr. Hubert P. Büchs
Managing Director

Bad Neustadt, den 22.03.2018

Overensstemmelseserklæring for boltanordning Kleiner Blitz (English)

EC declaration of conformity for Kleiner Blitz (translation)

We, the manufacturer:

turbocut Jopp GmbH
Donsenhaus 4
D-97616 Bad Neustadt
Telefon: +49 (0) 9771/9105-366
Telefax: +49 (0) 9771/9105-368
Internet: www.schussapparate.de
E-Mail: info@turbocut.de

hereby declare that the Blitz livestock stunning device manufactured by us with the model designation **KB-009** cited on the device, complies with the following directives:

2006/42/EC Directive 2006/42/EC of the European Parliament and Council from the 17th May 2006 regarding machinery and the amendment to Directive 95/16/EC (new version) (1)

The office designated for data EC type approval test is:

Physikalisch Technische Bundesanstalt
Bundesallee 100
D-38116 Braunschweig

Identification number for the designated authority: 0102
EC type test certificate: DE-17-MARLIV18-PTB01

With the manufacturing of the product, the following harmonised standards were applied in accordance with the directive per article 7 section 2:

DIN EN ISO 12100:2011-03 Safety of machinery – General design principles – Risk assessment and risk reduction (ISO 12100:2010)

The authorised representative at turbocut Jopp GmbH for compiling the technical documentation is:

Dr. Hubert P. Büchs
Donsenhaus 4
D-97616 Bad Neustadt



Dr. Hubert P. Büchs
Managing Director

Bad Neustadt, den 22.03.2018

Overensstemmelseserklæring for boltanordning Blitz Schlag (English)

EC declaration of conformity for Blitz Schlag (translation)

We, the manufacturer:

turbocut Jopp GmbH
Donsenhaug 4
D-97616 Bad Neustadt
Telefon: +49 (0) 9771/9105-366
Telefax: +49 (0) 9771/9105-368
Internet: www.schussapparate.de
E-Mail: info@turbocut.de

hereby declare that the Blitz livestock stunning device manufactured by us with the model designation **BS-010** cited on the device, complies with the following directives:

2006/42/EC	Directive 2006/42/EC of the European Parliament and Council from the 17th May 2006 regarding machinery and the amendment to Directive 95/16/EC (new version) (1)
------------	--

The office designated for data EC type approval test is:

Physikalisch Technische Bundesanstalt
Bundesallee 100
D-38116 Braunschweig

Identification number for the designated authority:	0102
EC type test certificate:	DE-17-MARLIV18-PTB01

With the manufacturing of the product, the following harmonised standards were applied in accordance with the directive per article 7 section 2:

DIN EN ISO 12100:2011-03	Safety of machinery – General design principles – Risk assessment and risk reduction (ISO 12100:2010)
--------------------------	---

The authorised representative at turbocut Jopp GmbH for compiling the technical documentation is:

Dr. Hubert P. Büchs
Donsenhaug 4
D-97616 Bad Neustadt



Dr. Hubert P. Büchs
Managing Director

Bad Neustadt, den 22.03.2018

15. Bemærkninger

16. Vigtige bemærkninger omkring købscertifikatet

Brugeren af en boltanordning skal indlevere anordningen til producenten eller dennes repræsentant til inspektion inden **udgangen af måneden 2 år efter købet**, eller straks i tilfælde af væsentlige funktionsfejl.

Perioden indtil den første gentagelseskontroltest begynder med leveringen af boltanordningen til ejeren. Bevis for periodens begyndelse skal fremlægges ved hjælp af købscertifikatet (se bagsiden), som producenten skal vedlægge hver boltanordning, når den overdrages til ejeren.

For at sikre, at du ikke går glip af dagen for den første gentagelseskontroltest, anbefaler vi, at du opbevarer dette certifikat omhyggeligt sammen med dine aftaledokumenter.

Denne betjeningsvejledning skal altid følges og skal opbevares sammen med boltanordningen i hele dens levetid.



Der må ikke foretages nogen som helst ændringer af boltanordningen!

Ret aldrig anordningen mod dig selv eller andre personer!

Anordningen og slagtepatronerne skal opbevares tørt og på en sådan måde, at de er sikrede mod uautoriseret ibrugtagning og brug.

Producent:

turbocut Jopp GmbH
D-97616 Bad Neustadt an der Saale

Kontakt:

turbocut Jopp GmbH
Donsenhaus 4
D-97616 Bad Neustadt an der Saale
Telefon: +49 (0) 9771 / 9105-328
Fax: +49 (0) 9771 / 9105-368
E-mail: info@turbocut.de
Hjemmeside: www.turbocut.de



Klik her for at gå direkte
til vores webshop
www.turbocut.de

Scan denne QR-kode

Købsbevis

Dette certifikat udgør et bevis for, at garantiperioden er startet i overensstemmelse med producentens specifikationer.

Overfør venligst de nødvendige oplysninger fra følgesedlen eller fakturaen til dette certifikat.

turbocut Jopp GmbH boltanordning Blitz

Modelserie	
Med anordningsnummer	
blev leveret d.	
af virksomhed/forhandler	
til	
med kvitterings-/fakturanummer	

.

Tidspunkter for gentagelseskontroltest	
1	
2	
3	
4	
5	

Virksomhed/forhandler, dato, underskrift, forhandlerstempel, hvis relevant