

Bruksanvisning

Röjsåg, 52 cc

Art.: 90 16 517

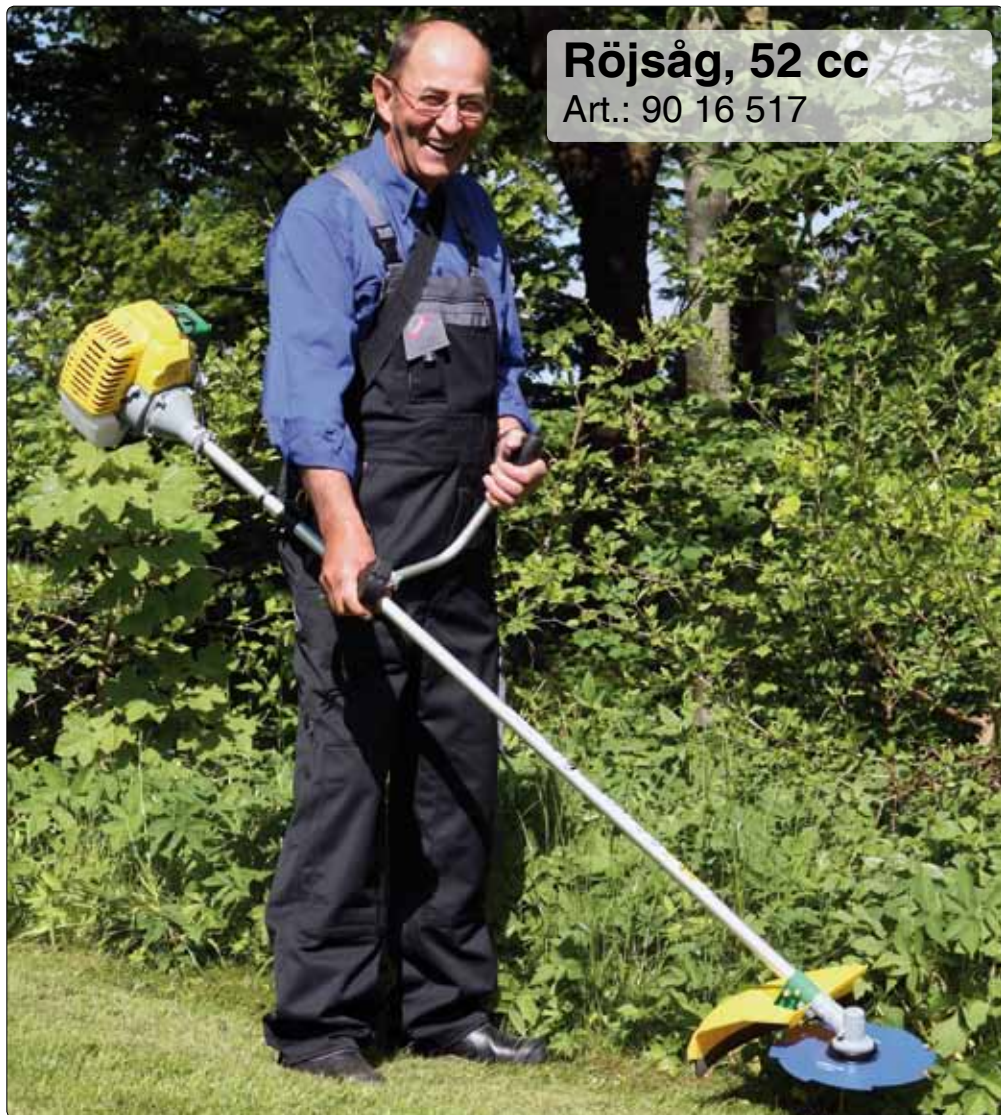

P.Lindberg ^{AV}/_S
Sverigefilial (Danmark)

Lycka till med din produkt från P. Lindberg!

Innan du installerar och använder din nya produkt rekommenderar vi, att du läser denna bruksanvisning noggrant. Det är viktigt, att du kontrollerar, att produkten inte är skadad, efter ditt köp, för hänsyn av garantin.

Om skador uppkommer på grund av oförsiktighet och ej tagen hänsyn till manualer, kommer garantin ej att gälla.

Skulle det uppstå frågor om produkten, är du välkommen att kontakta P.Lindberg på telefon: 010-209 70 50.

P. Lindberg Sverigefilial A/S



Varning



Var uppmärksam på att det kan förekomma fara som kan orsaka skador.



LÄS och förstå bruksanvisning och säkerhetsföreskrifter



Använd alltid skyddsglasögon, hjälm och hörselskydd



Använd alltid säkerhetsstövlar



Använd alltid handskar



Var uppmärksam så att fötterna inte kommer i kontakt med röjsågen



Se upp för flygande föremål som ibland kan slungas ut, använd aldrig röjsågen utan säkerhetsskärm



Stäng alltid av motorn på OFF och försäkra dig om att röjsågen stannat helt innan du byter klinga, rengör eller justerar



Varning! Du får inte ändra på röjsågens konstruktion



Varning fara!

Ämnen från röjsågen kan innehålla mycket farliga ämnen!

Säkerhet

Läs manualen ordentligt och lär dig funktioner och säkerhetsregler vid användning av röjsågen. Var säker på att du vet hur du stoppar motorn och hur bensin hanteras. Lär dig att ta på och av selen snabbt.

Tillåt inte att någon använder röjsågen utan att först läsa bruksanvisningen. Se till att användaren bär rätt skyddsutrustning. Håll arbetsytan fri från åskådare, barn och husdjur. Låt aldrig barn använda eller leka med röjsågen. Låt aldrig andra personer finnas inom riskzonen när du använder röjsågen. Riskzonen är 15m. Insistera på att personer inom farozonen har skyddsglasögon på sig. Gör det till en rutin att kontrollera att klingan stannar när motorn går på tomgång.



Farozonen!

INGA PERSONER UTOM OPERATÖREN AV RÖJSÅGEN FÅR VISTAS INOM EN RADIE AV 15 METER FRÅN RÖJSÅGEN. HÖRSEL-, ANSIKTS-, FOT-, BEN- OCH KROPPSSKYDD SKA BÄRAS AV OPERATÖREN. ANDRA PERSONER INOM RISKZONEN SKA ANVÄNDA SKYDDSGLASÖGON- DET KAN FINNAS RISK FÖR FLYGANDE FÖREMÅL, RISKEN MINSKAR MED AVSTÅNDET FRÅN RISKZONEN.

Varning!

- ! Alla röjsågar kan slunga iväg småsten, metall och andra objekt. Röjsågen kan även skada och förstöra andra föremål. Läs säkerhetsanvisning rejält.
- ! Använd alltid skydd för huvud, ögon, händer, öron och fötter när du använder röjsågen. Skyddsskor gör att du står stadigt på lerig mark. Använd aldrig snörade skor, smycken eller löst sittande kläder som kan fastna i röjsågen.
- ! Använd ALDRIG sandaler eller liknande skor.
- ! Använd inte röjsågen barfota eller barbent.

Säkerhet

Alla säkerhetsföreskrifter SKA följas. Som med alla andra skärande maskiner/ verktyg ska denna röjsåg handhållas med försiktighet. UTSÄTT INTE DIG SJÄLV ELLER ANDRA FÖR FARA! Följ nedanstående regler.

- Ge aldrig en oerfaren person tillåtelse att använda röjsågen innan den har läst denna manual och är införstådd i hur man använder röjsågen och vad den ska användas till.
- Använd alltid skyddsglasögon, använd aldrig löst sittande kläder och smycken. Använd alltid skyddsskor. Långt hår täcks över.
- Gå alltid igenom hela maskinen efter lösa bultar, skruvar eller muttrar innan du använder den. Om det är nödvändigt, efterdra och byt ut stänkskyddet.
- Håll handtaget rent från olja och bensin.
- Håll röjsågen i ett fast grepp när den är igång. Använd alltid medföljande bärsele.
- Rök aldrig när olja och bensin blandas eller fylls på.
- Blanda aldrig bensinen i ett stängt rum eller nära en öppen eld. Se till att det är god ventilation.
- Ta aldrig av bensinlocket medans röjsågen är igång.
- Starta aldrig motorn inomhus. Avgaserna genererar koldioxid.
- Använd aldrig röjsågen om den är skadad eller trasig på annat sätt.
- Stänkskyddet får aldrig tas av röjsågen.
- Kontrollera ytan som ska röjas och avlägsna föremål som kan skada röjsågen. Avlägsna även föremål som kan skadas av nylon snöret.
- Låt inte barn komma nära röjsågen. Åskådare ska hålla sig på minst 15 meters avstånd från röjsågen under arbete.
- Lämna aldrig röjsågen obevakad.
- Fingrar och fötter ska aldrig komma i kontakt med klinga eller trimmerhuvud.
- Använd aldrig röjsågen om du är sjuk, trött eller påverkad av alkohol, droger eller medicin.
- Förvara inte röjsågen i utrymmen där bensinen kan komma i kontakt med eld eller andra heta föremål. Förvaras i väl ventilerade utrymmen.
- Rengör alltid röjsågen efter användning. Se till att bensinen töms ur röjsågen och att luftfiltret rengörs.
- Vid tankning ska motorn stängas av och svalna innan påfyllning sker.
- Säkerhetsavstånd till annan person är 15 meter.
- Trimmerhuvud och klinga får inte röras under drift, om klinga/trimmerhuvud måste rensas ska motorn stängas av och klinga/trimmerhuvud skall stanna helt innan rengöring.
- Motorn ska stängas av om man ska gå från en arbetsyta till en annan.
- Se upp så att trimmerhuvud inte kommer i kontakt med sten eller jord.

Säkerhet

Livstiden på röjsågen förlängs väsentligt om detta undviks.

- När motorn stängs av är avgasröret väldigt varmt under en period. Lägg då inte röjsågen i torrt gräs eller annat lätt antändligt material.
- Om du ramlar eller kliver i ett hål, släpp genast gashandtaget.
- Ska röjsågen stå oanvänd under en längre tid, måste bensinen tappas ur förgasaren och tanken. Rengör röjsågen och förvissa dig om att röjsågen har svalnat.
- Utför service med jämna mellanrum.
- Använd alltid hörselskydd.
- Använd hjälm.

Beskrivning

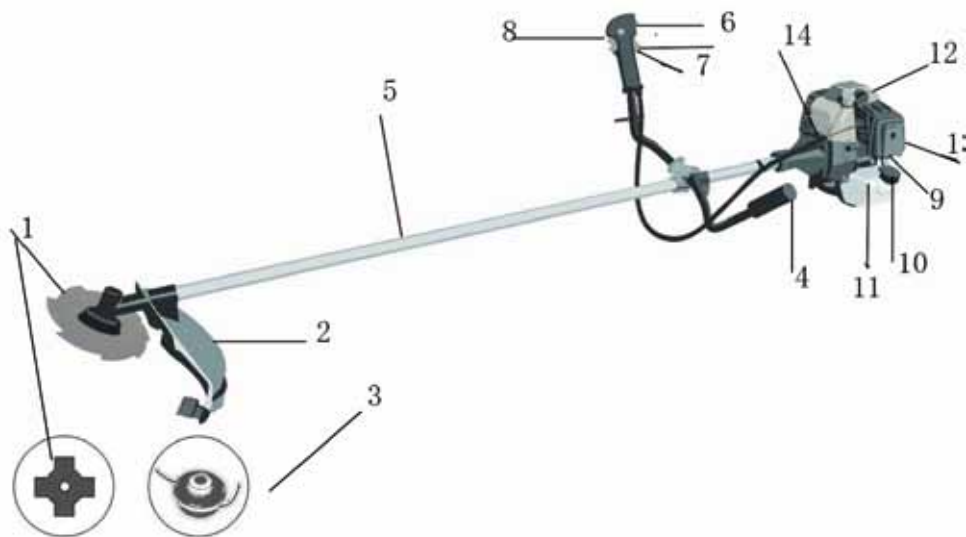

Se beskrivning på nästa sida.

1. 4 och 8 tändar. Klingan används till att röja gräs, sly och buskar.
2. Skärm – ska vara monterad vid användning.
3. Nylon trimmerhuvudet som kan fyllas på med ny tråd. Trimmerhuvudet är utrustat med automatisk trådmatning. För att få fram tråd, tryck trimmerhuvudet mot jorden och centrifugalkraften får automatiskt fram tråd i rätt längd.
4. Handtag. Dubbla justerbara handtag ger en bra komfort.
5. Skaft med genomgående fast axel.
6. Start kontakt. ”glid kontakt” är monterad på toppen av gashandtaget. Tryck knappen framåt till startposition och bakåt för att stoppa maskinen.
7. Låssprint. Före start - tryck in låssprinten, och motorn är nu klar för start, sprinten löser ur så snart gasgreppet används.
8. Gashandtaget. Fjäderupphängt gashandtag som säkerställer att gasen återgår när du släpper handtaget. Arbetsposition är fullgas. Håll aldrig in gas-handtaget när röjsågen startas.
9. Handpump (primepump). Tryck 7 -10 gånger på pumpen innan start. Trycket medför att luft och gammal bensin försvinner ur systemet och det fylls på med ny bensin i förgasaren.
10. Tanklock
11. Bensintank. Använd 2% oljeblandning. Bensinfiltret finns i tanken och kan rengöras genom påfyllningshålet.
12. Luftfilterhuset. Innehåller utbytbar luftfiltersats.
13. Choke. Choke reglaget är placerat på toppen av filterhuset.
14. Start handtaget. Dra i handtaget tills motorn startar, för sedan försiktigt tillbaka handtaget. Släpp aldrig handtaget, det kan medföra skador på röjsågen.

Användning

Montering

Montera handtaget

- Placera handtaget i monteringsbeslaget.
- Placera handtaget i en komfortabel arbetsställning och spänn fast det med 4 bultar.

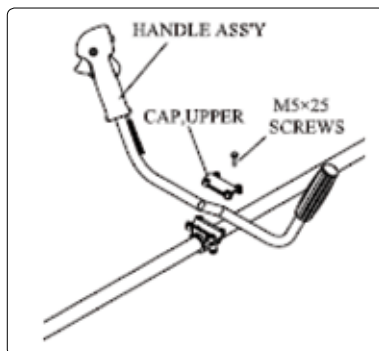

Montera trimmerhuvud

- Montera av den nedersta avståndsskivan till växelhuset.
- Trimmerhuvud skruvas direkt på axelns gänga.
- Observera länk (vänstergängad).
- Axeln låses genom att placera en sprint genom hålet i skölden och i axelskivan.

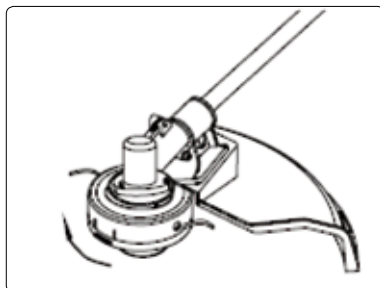

Montera skärm och klinga

- Montera plastskärmen med dem medföljande skruvarna.
- Fäst klingan mellan den övre och nedre skivan med en mutter. Observera: Säkra med sprint.

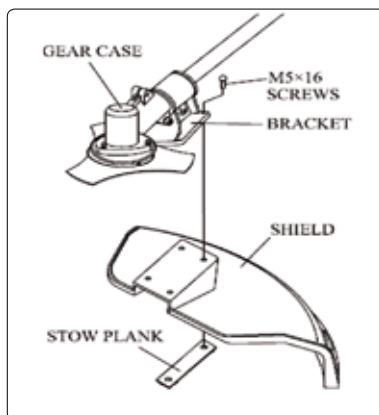

OBS

Säkra med sprint.

! WARNING!

- ! Om röjsågen vibrerar mycket, stoppa motorn omedelbart.
- ! Vibrationerna kan orsakas av felmonterad klinga.
- ! Stanna och fäst klingan. Felmonterad klinga kan medföra olyckor och skador.

Användning av nylonsnöre

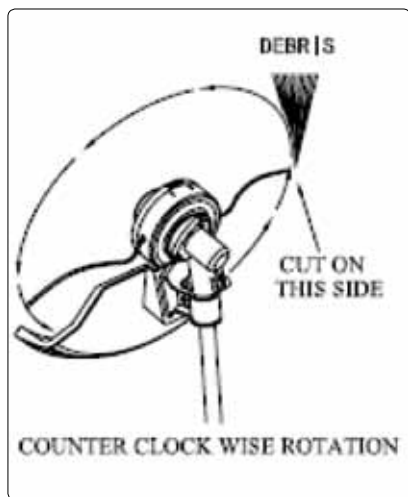
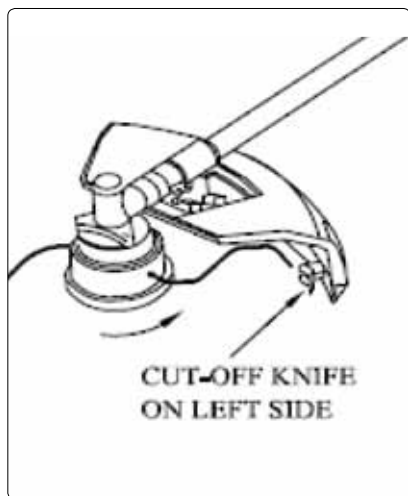

Kantning

Kantningen utförs på följande sätt: trimmern vänds så att huvudet är lodrätt, därefter kan man försiktigt göra kanterna.

OBS: Vinkeln måste vara rätt så att inte t.ex. sten slungas iväg.

! WARNING!

! Trimma aldrig mot stängseltråd. Risken finns att nylontråden snor sig runt stängseltråden. Trimma aldrig på ytor där du inte vet vad som gömmer sig i gräset.

Trimning

! WARNING!

! Skyddsskärmen ska vara monterad när trimmerhuvudet är monterat. Snöret kan bli för långt om den inte är monterad. Det finns en kniv på skyddet som skär bort den överskjutande tråden.

Vid nästan alla sorters trimning är det en fördel att luta trimmerhuvudet lite. Det gör att kontakten med det du trimmar av flyttas bort från dig.

! WARNING!

! Lutar du trimmerhuvudet åt fel håll kommer du att träffas av de avskurna resterna.

Trimmern förs saktat genom det som skall trimmas av. Håll trimmerhuvudet bort från dig själv för att undvika att träffas av rester från det du trimmar. Om du klipper upp mot en yta t.ex. ett träd, en vägg eller liknande, vinkla trimmerhuvudet så att de avgående resterna kastas bort från dig. Akta så att nylonsnöret inte blir för långt, det kan sno sig runt föremål. Trimmern är lämplig till ogräs med tjocka stammar, trimma bara nertill på stammen.

Använd inte klingan för beskärning av kanter.

Använda klinga

4 eller 8 tänders klinga kan användas till röjsågen.

Klingan används vid röjning av små buskar eller områden med kraftig vegetation. Kan klara stammar upp till 19mm i diameter.

Använd inte sågklinga i maskinen.

! VARNING!

- Använd inte röjsågen till att fälla träd
- Använd alltid bårselen.
- Bårsele monteras och justeras så röjsågen är i balans med klingan några cm över marken. Trimmerhuvudet ska kunna vinklas i alla riktningar.
- Montera alltid röjsågen på din högra sida.
- Använd aldrig böjd eller på annat sätt skadad klinga.
- Innan röjning inspektera klingan, så att den inte har defekter. Om klingan är skadad SKA den bytas ut, det är farligt att använda en skadad klinga. Håll klingan borta från sten, tråd osv. som kan skada klingan.

Olje- och bensinblandning

- Fyll aldrig tanken helt full.
- Fyll aldrig tanken i ett dåligt ventilerat rum.
- Fyll aldrig tanken i närheten av öppen eld.
- Torka upp utspilld bensin innan du startar maskinen.
- Efterfyll aldrig en varm motor.



Bensinen ska vara en blandning av blyfri bensin och 2-takts olja.

Blandas 50:1 (50 delar bensin och 1 del 2-takts olja)

Är blandningen felaktig kan det förstöra motorn.

Vid förvaring av bensin är det viktigt att dunken är ren och att den inte är helt full. Bensin vidgas i värme, och därför måste det finnas utrymme kvar. Bensinen ska förvaras i ett svalt rum där det inte finns någon eld.

Kontrollera innan start

1. Kontrollera att det inte finns lösa skruvar, bultar eller muttrar.
2. Kontrollera att luftfiltret är rent. Annars rengör eller byt innan du startar maskinen.
3. Kontrollera att skyddsskärmen sitter rätt.
4. Kontrollera att den inte finns bensin läckage
5. Kontrollera att trimmerhuvud/ klingan roterar åt rätt håll.

Användning

Så använder du röjsågen

Start och stopp

Vid kallstart:

Skjut stoppkontakten till startposition

1. Tryck försiktigt 7-10ggr på primepumpen tills den är fylld med bensin.
2. Dra upp handtaget för att aktivera choken
3. Dra i starthandtaget tills motorn går runt
4. Lås gashandtaget på hög tomgång med låspanelen.
5. Dra i starthandtaget tills motorn startar.
6. Låt motorn bli varm i några minuter innan du börjar röjningen.

Vid varm start

Om inte motorn är torrkörd dra 1-3 ggr i starthandtaget och maskinen startar.

Stoppa motorn

Flytta kontakten till stopp

Underhåll

Luftfilter

- Stora mängder damm i luftfiltret minskar effekten. Förbränningen av bensinen blir högre och det kan medföra att smuts hamnar i motorn. Byt eller rengör filtret så ofta det behövs.
- Små uppsamlingar av damm kan lätt tas bort genom att ta ur filtret och rengöra det.
- Filtret lossas med skruvarna vid filterhuset.

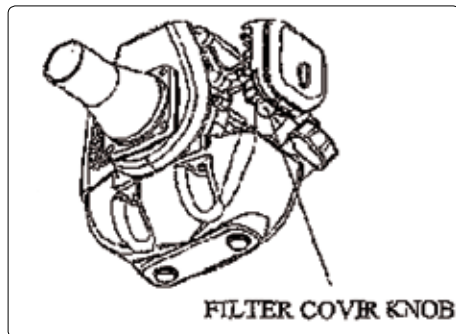

Förgasaren

Förgasaren är fabriksjusterad och ska normalt inte justeras.

Bensinfilter

- Bensintanken är monterad med ett bensinfilter. Filtret är monterat i den öppna änden av tanken och kan pillas ut genom påfyllningen för bensin.
- Kontrollera med jämna mellanrum bensinfiltret. Ett igensatt filter kan medföra att maskinen är svår startad.
- Byt filter vid behov.
- Om det finns smuts i tanken, rengör den med ren bensin.

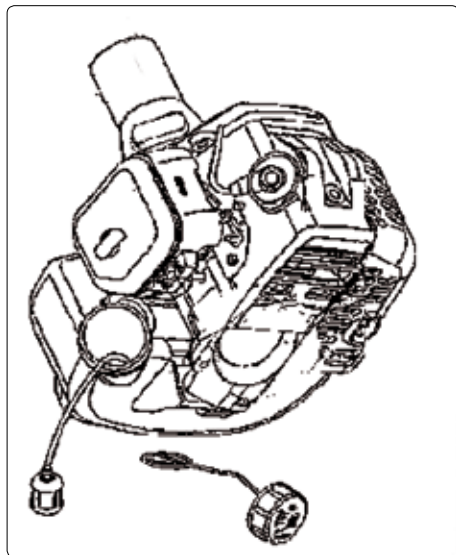

Tändstift

- Kontrollera tändstift. Det skall vara torrt och rent utan avlagringar. Försök aldrig demontera ett tändstift från en varm motor. Det skadar gången.

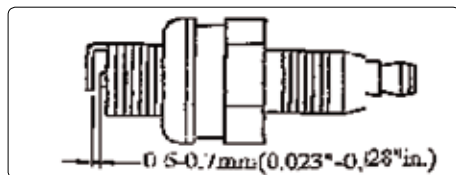

Tekniska data

Trimmer- enhet	Kraftöverföring	Automatisk centrifugal koppling, fast drivaxel, vinkeldrev
	Klipp huvud max. vridmoment (v/min)	8000±800
	Tomgång (v/min)	2500±150
	Utväxlingsförhållanden	17:22
	Vibrationsnivå/handgrepp (m/s ²) (I enl.h. m. ISO 7916)	≤7.5
	Ljudnivå[dB(A)] (i förhållande till EN 27917)	< ≤102
	Garanterad ljudnivå i [dB(A)] (i förhållande till 2000/14/EC)	< 115
	Max. klippbredd med trimmersnöre	41,5 cm
	Klingdiameter	Ø 230 / 255 mm
	Monteringshjul	Ø 25.5
	Vridriktning	Med urs (Sätt från ovan)
	Betjäning	Dubbelt grepp
	Torr vikt (kg)	8
Motor	Typ	Luftkyld, 2 takt, Bensindriven
	Effekt(cc)	51.7
	Max Effekt (kW/v/min) (i enl.h. m. ISO 8893)	1.4 / 6.500
	Förgasare	Membran-typ
	Tändning	Kontaktlös elektronisk
	Start	Rekylstart
	Bränsle	Oljeblandad bensin okt. 95 Blandningsförhållande (50:1)
	Olja	2 takts olja av god kvalitet
	Tankvolym (L)	1.1

Vi förbehåller oss rätt till ändringar.

