

Original Manual



9035935

DK/N: Metalbåndsliber

S: Bandslip

D: Metallbandschleifer

GB: Metal belt sander



DK

S

D

GB

www.p-lindberg.dk
www.p-lindberg.no
www.p-lindberg.se
www.p-lindberg.de

DK

Original

Brugsanvisning

Metalbåndsliber - Varenr.: 9035935

Beskrivelse: 3 faset 400V professionel metalbåndsliber.

Tilsigtet anvendelse: Maskinen må kun anvendes om beskrevet i denne brugsanvisning – al anden anvendelse betragtes som forkert.

Indhold

Sikkerhed	1
Elektriske forhold	2
Teknisk data	2
Igangsætning	3
Vedligeholdelse	4
Udskiftning af slibebånd	4
El diagram	5
EU overensstemmelseserklæring	6

Sikkerhed

- Læs og forstå brugermanualen inden ibrugtagning.
- Maskinen må kun betjenes af personer over 18 år.
- Betjen aldrig maskinen hvis du er påvirket af alkohol, medicin eller stoffer.
- Påklædningen bør ikke være løsthængende.
- Brug høreværn, sikkerhedsbriller, handsker og sikkerhedsfodtøj ved betjening.
- Ved slibning af små emner bruges en tang til at fastholde emnet.
- Afbryd altid strømtilførslen før der foretages reparation eller justeringer.

- Udsugning skal tilsluttes.
- Sikkerhedsskærm skal altid indstilles så tæt på bånd som muligt.
- Båndsliberen er forsynet med en nødstop (B).

Elektriske forhold

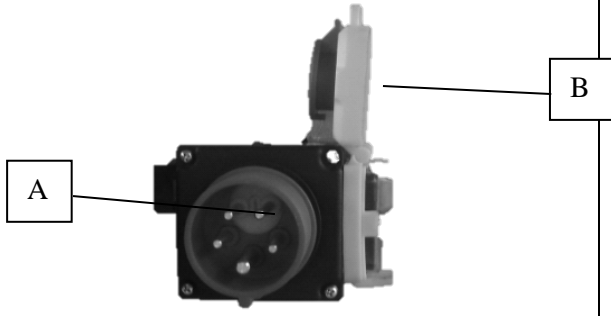
<p>Maskinen skal tilsluttes 3 faser, nul og jord. Maskinen er forsynet med en fasevender (A). Hvis båndet kører den forkerte vej, drejes fasevenderen en halv omgang. Kørselsretningen på slibebåndet er vist med pil på maskinen.</p>	
--	--

Teknisk data

Model nummer	JSG75A
Motor	400V ~ 50Hz 3000 W
Tilslutning	Minimum 10A sikring
Motoromdrejninger	2800 o./min.
Båndhastighed	29 (m/s)
Båndmål	75X2000 mm.
Vægt	72 kg.
Mål bredde x højde x længde	700X490X1130 mm.
Medfølgende bånd	Korn 80

Igangsætning

Efter udpakning stilles maskinen på et plant underlag og fastgøres med fire 10 mm bolte i gulvet.

Støvudsugning tilsluttes både for og bag.

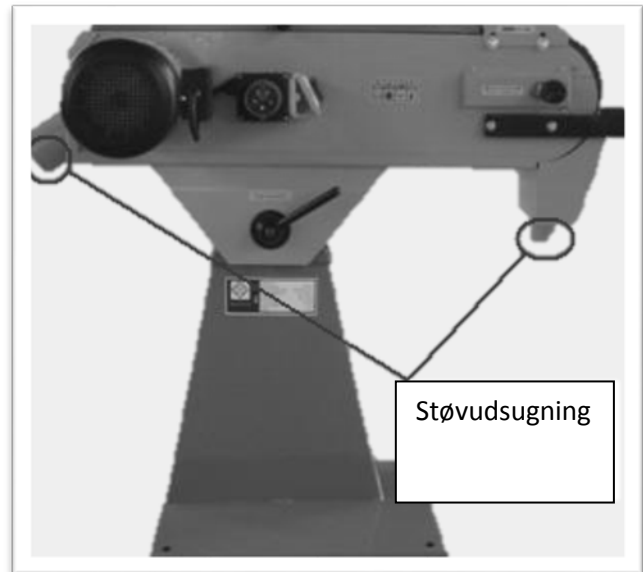

Indstil vinkelen på maskinen til en passende arbejds højde.

- Tryk håndtag (A) ned og juster arbejds højde.
- Slip håndtaget igen når passende højde er indstillet.

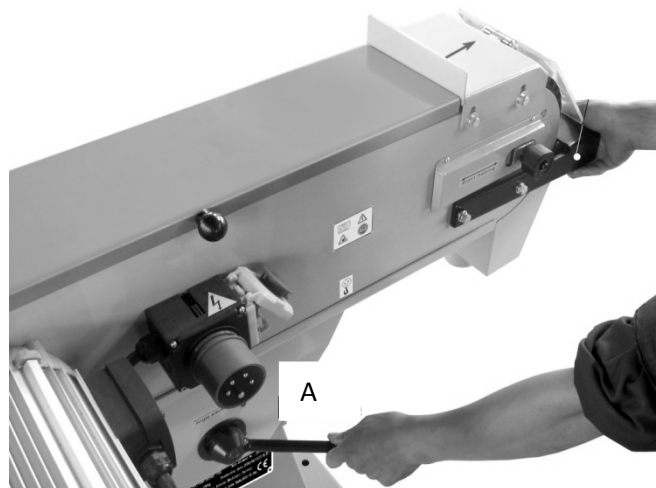

Strømkablet tilsluttes og maskinen er klar til brug.

Hvis båndet kører skævt, justeres det på justerhåndtaget. Løsn skruen (1) midt i justerhåndtaget (2), og indstil herefter så båndet kører midt på rullen. Til sidst strammes skruen (1) igen.

Landet (3) indstilles så det er så tæt på båndet som muligt.

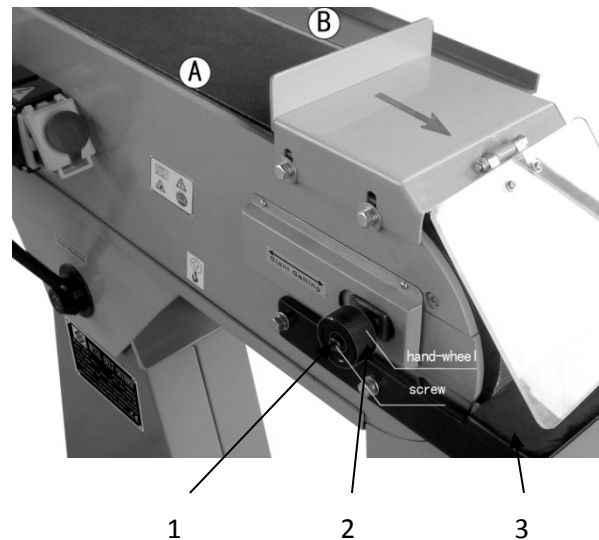

Slibemaskinen kan bruges til at slibe større emner plant når man åbner toppladen.

Vedligeholdelse

Udskiftning af slibebånd:

- Afbryd strømtilslutningen.
- Afmonter sideskjoldet.
- Løsn slibebåndet ved at dreje håndtaget fra position A til position B.

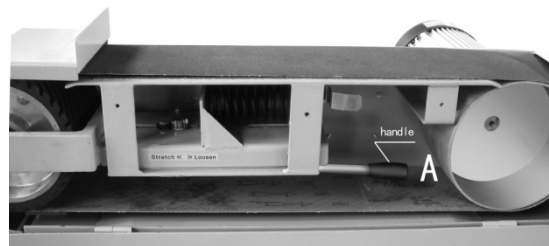

- Udskift slibebåndet.
 - Spænd slibebåndet ved at flytte håndtaget fra position B til position A.
 - Monter sideskjoldet.
-
- Hvis båndet kører skævt, efter udskiftning justeres det som vist øverst på siden.

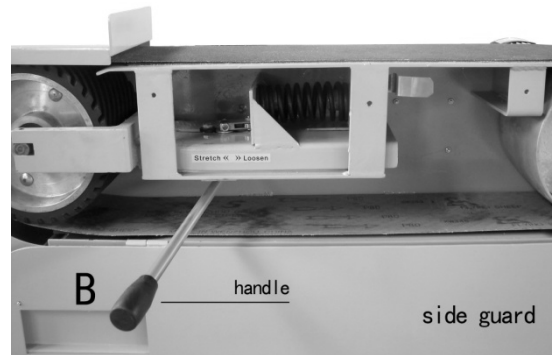

El diagram

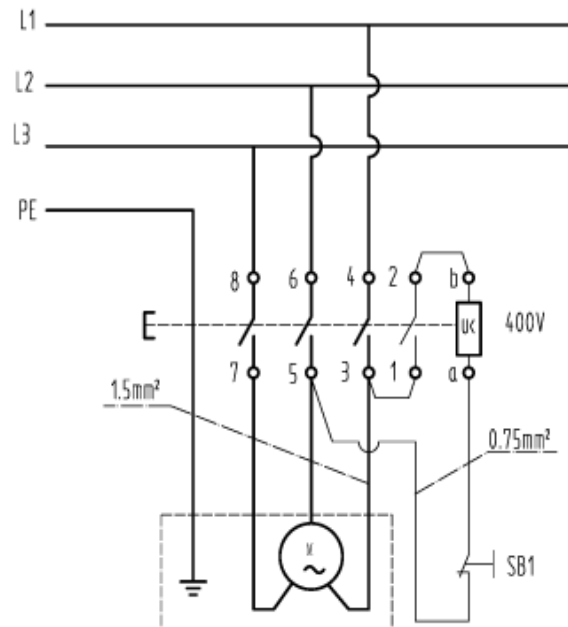

EU overensstemmelseserklæring

EU OVERENSSTEMMELSESERKLÆRING 	
EU – importør:	P. Lindberg A/S Sdr. Ringvej 1 6600 Vejen Tlf.: 70212626 E-mail: salg@p-lindberg.dk CVR: 25903110 www.p-lindberg.dk
Erklærer herved at følgende maskine:	<i>Metalbåndsliber</i> <i>PL varenummer 90 35 935</i>
Type / model:	<i>JSG75A</i>
Er i overensstemmelse med følgende direktiver:	<i>2006/42/EEC</i> <i>2006/95/EEC</i>
Anvendte standarder og normer:	-
Dato og ansvarlig underskrift:	<i>Vejen d. 13-09-2018</i> P. Lindberg A/S  Erik T Lauritsen Direktør 

Vi forbeholder os ret til uden foregående varsel at ændre de tekniske parametre og specifikationer for dette produkt.

S

Original Bruksanvisning

Bandslip – art: 9035935

Beskrivning: 3-fas 400 V professionell bandslip.

Avsedd användning: Maskinen får bara användas som denna bruksanvisning anger – all annan användning anses felaktig.

Innehåll

Säkerhet	1
Elförhållanden	2
Tekniska data	2
Upstart	3
Underhåll	4
Byte av slipband	4
Kopplingsschema	5
EU-försäkran om överensstämmelse	6

Säkerhet

- Läs och förstå bruksanvisningen före idrifttagning.
- Maskinen får endast användas av personer över 18 år.
- Använd aldrig maskinen om du är påverkad av alkohol, medicin eller narkotika.
- Kläderna får inte vara löst sittande, finns risk att de fastnar i maskinen.
- Använd hörselskydd, skyddsglasögon, handskar och skyddsskor vid användning.
- Vid slipning av små föremål används en tång för att hålla fast föremålet.

- Bryt alltid strömförsörjningen innan du utför reparation eller justeringar.
- Anslut utsug.
- Säkerhetsskyddet måste alltid ställas in så nära bandet som möjligt.
- Bandslipen är utrustad med en nödstoppknapp (B).

Elförhållanden

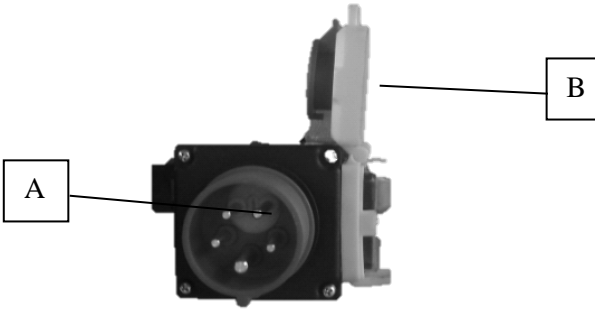
<p>Maskinen ska anslutas till 3-fas, noll och jord. Maskinen är utrustad med en fasvändare (A). Om bandet kör åt fel håll vrids fasvändaren ett halvt varv. Körriktningen på slipbandet visas med en pil på maskinen.</p>	 <p>The diagram shows a side view of the machine. A box labeled 'A' points to a circular component on the front, which is the phase reverser. A box labeled 'B' points to a button on the top right side of the machine, which is the emergency stop button.</p>
---	--

Tekniska data

Modellnummer	JSG75A
Motor	400 V ~ 50 Hz 3000 W
Anslutning	Minst 10 A säkring
Motorvarv	2800 varv/min.
Bandhastighet	29 (m/s)
Bandmått	75X2000 mm.
Vikt	72 kg.
Mått bredd x höjd x längd	700X490X1130 mm.
Medföljande band	Korn 80

Uppstart

Efter uppäckning ställs maskinen på ett plant underlag och fästs med fyra 10 mm skruvar i golvet.

Anslut damm utsug både fram och bak.

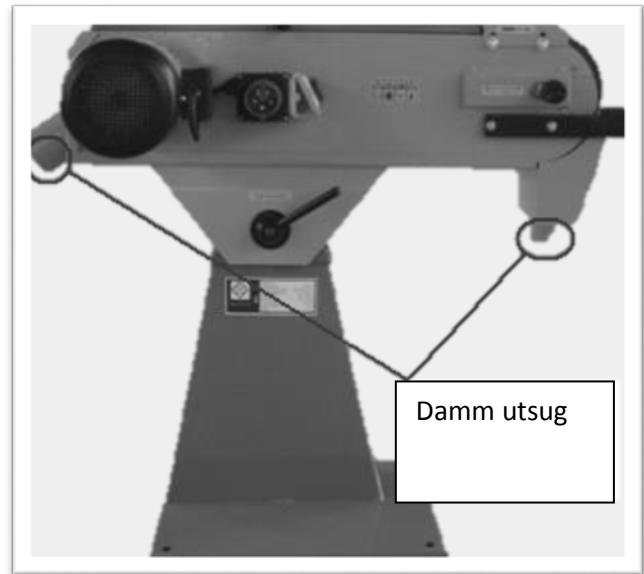

Ställ in vinkeln på maskinen till en lämplig arbetshöjd.

- Tryck ned handtag (A) och justera arbetshöjden.
- Släpp handtaget igen när lämplig höjd har ställts in.

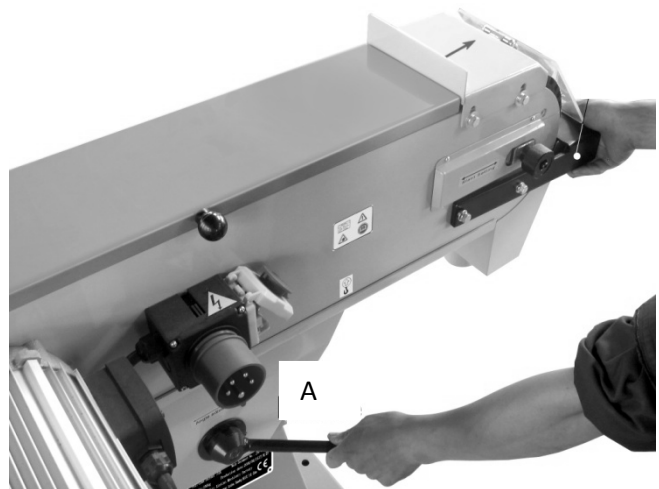

Anslut strömkabeln så är maskinen klar att användas.

Om bandet kör snett justeras det med justerhandtaget. Lossa skruven (1) mitt i justerhandtaget (2) och ställ därefter in så att bandet kör mitt på rullen. Till sist dras skruven (1) åt.

Slipstödet (3) ställs in så att det är så nära bandet som möjligt.

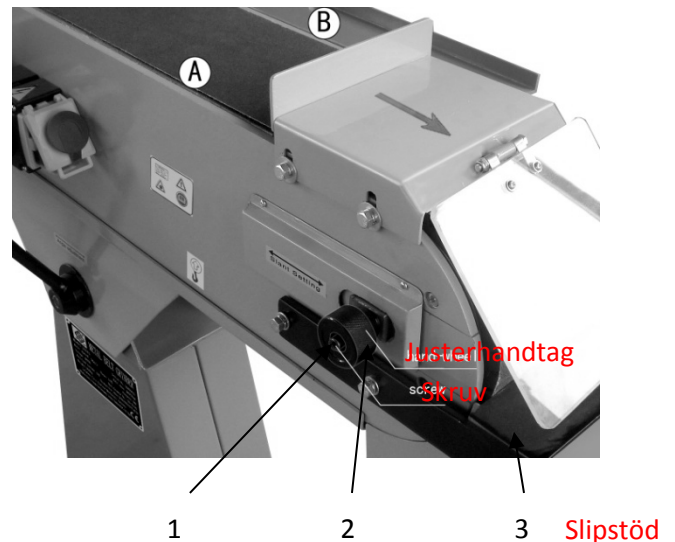

Slipmaskinen kan användas för att slipa större föremål plana när man öppnar topplåten.

Underhåll

Byte av slipband:

- Stäng av strömförsörjningen.
- Montera av sidoskärmen.
- Lossa slipbandet genom att vrida handtaget från position A till position B.

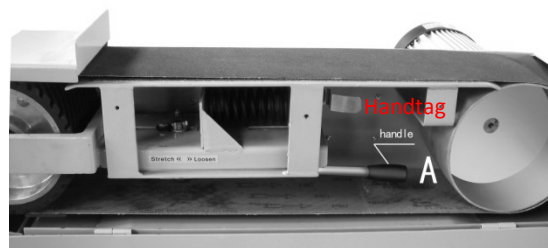

- Byt ut slipbandet.
 - Spänn slipbandet genom att vrida handtaget från position A till position B.
 - Montera sidoskärmen.
-
- Om bandet kör snett efter att det har bytts ut justeras det så som visas högst upp på sidan.

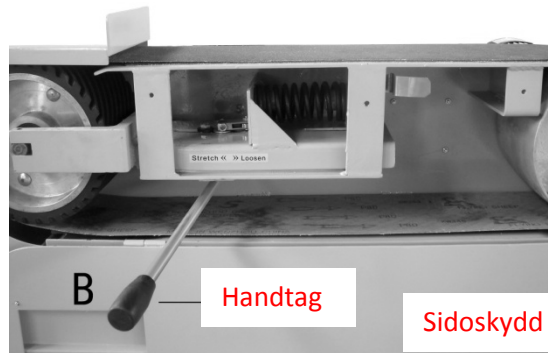

Kopplingschema

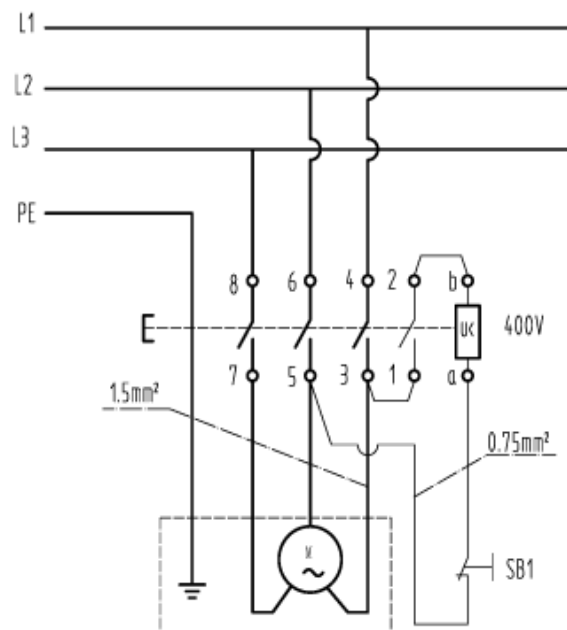

EU-försäkran om överensstämmelse

EU-FÖRSÄKRAN OM ÖVERENSSTÄMMELSE 	
EU – importör:	P. Lindberg A/S Sdr. Ringvej 1 DK-6600 Vejen Tlf.: +45 70212626 E-mail: salg@p-lindberg.dk CVR: 25903110 www.p-lindberg.dk
Härmed förklara att följande maskin:	<i>Bandslip PL art. 90 35 935</i>
Type / modell:	<i>JSG75A</i>
Överensstämmer med följande direktiv:	<i>2006/42/EEC 2006/95/EEC</i>
Tillämpade standarder och normer:	-
Datum och signatur:	<i>Vejen d. 13-09-2018</i> P. Lindberg A/S  Erik T Lauritsen Direktør
	

Vi förbehåller oss rätten att ändra produktens tekniska parametrar och specifikationer utan föregående meddelande.

D

Original

Bedienungsanleitung

Metallbandschleifer – Artikel-Nr.: 9035935

Beschreibung: Professioneller 400V 3-Phasen-Metallbandschleifer.

Zweckmäßige Verwendung: Das Gerät darf ausschließlich wie in dieser Betriebsanleitung beschrieben verwendet werden. Jegliche andere Art der Verwendung wird als falsch angesehen.

Inhalt

Sicherheit.....	1
Elektrische Daten.....	2
Technische Daten.....	2
Inbetriebnahme.....	3
Wartung.....	4
Auswechseln des Schleifbands.....	4
Elektroschaltplan.....	5
EU-Konformitätserklärung	6

Sicherheit

- Die Gebrauchsanleitung muss vor der Verwendung gelesen und verstanden werden.
- Das Gerät darf nur von Personen über 18 Jahren bedient werden.
- Bedienen Sie das Gerät niemals unter dem Einfluss von Alkohol, Medikamenten oder Rauschmitteln.
- Die Kleidung sollte nicht lose sitzen.
- Tragen Sie einen Gehörschutz, eine Sicherheitsbrille, Handschuhe und Sicherheitsschuhe bei der Bedienung.
- Beim Schleifen von kleinen Elementen muss eine Zange zum Halten des Elements verwendet werden.

- Unterbrechen Sie stets die Stromzufuhr, wenn Sie Reparaturen oder Einstellungen vornehmen.
- Die Absaugung muss angeschlossen werden.
- Die Sicherheitsverkleidung muss stets so dicht am Band wie möglich liegen.
- Der Bandschleifer ist mit einem Not-Aus-Schalter (B) versehen.

Elektrische Daten

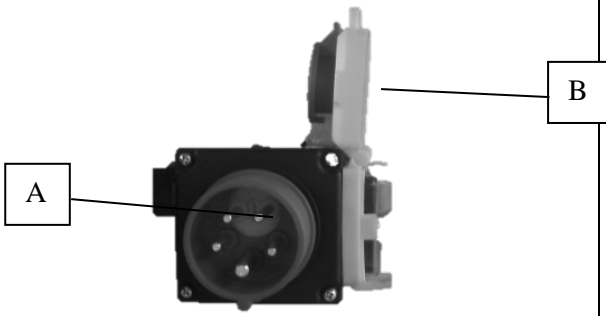
<p>Das Gerät wird an 3 Phasen, Null und Erdung angeschlossen. Das Gerät ist mit einem Phasenwender (A) ausgestattet. Läuft das Band in die falsche Richtung, wird der Phasenwender eine halbe Drehung gedreht. Die Drehrichtung des Schleifbandes ist mit einem Pfeil am Gerät angegeben.</p>	
---	--

Technische Daten

Modellnummer	JSG75A
Motor	400V ~ 50Hz 3000 W
Anschluss	Mindestens 10A-Sicherung
Motordrehzahl	2800 U./Min.
Bandgeschwindigkeit	29 (m/Sek.)
Bandmaße	75X2000 mm.
Gewicht	72 kg.
Abmessungen, Breite x Höhe x Länge	700X490X1130 mm.
Mitgeliefertes Band	Korn 80

Inbetriebnahme

Nach dem Auspacken wird das Gerät auf ebenen Untergrund gestellt und mit den vier 10-mm-Schrauben am Boden festgeschraubt.

Die Staubabsaugung wird sowohl vorne als auch hinten angeschlossen.

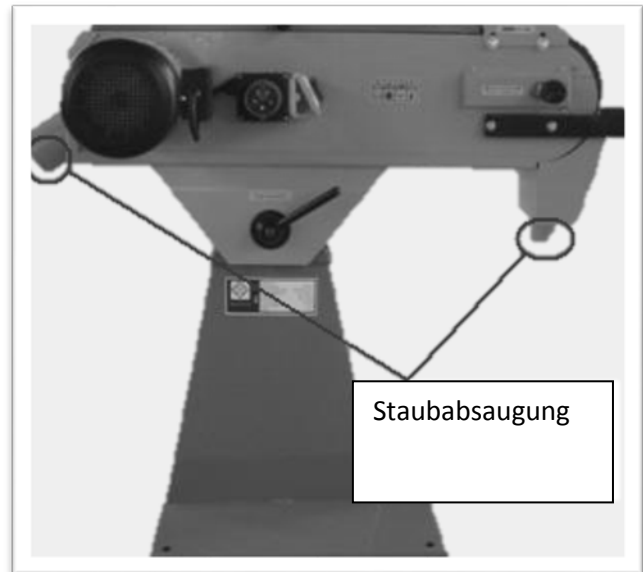

Stellen Sie den Winkel des Geräts auf eine passende Arbeitshöhe ein.

- Drücken Sie den Griff (A) nach unten und stellen Sie die Arbeitshöhe ein.
- Lassen Sie den Griff wieder los, wenn die passende Arbeitshöhe erreicht ist.

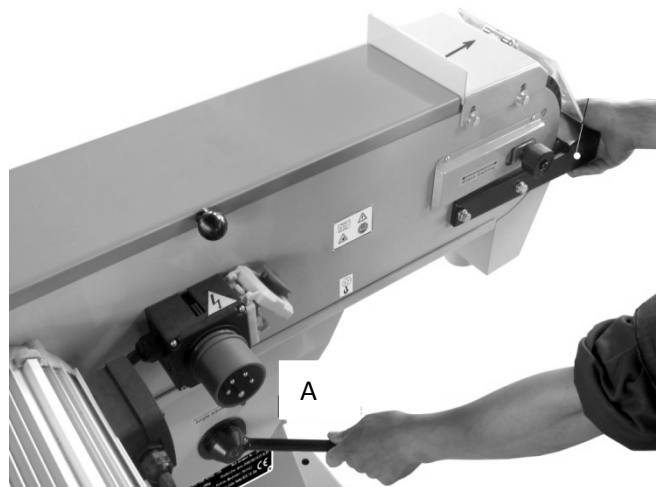

Das Stromkabel wird ans Gerät angeschlossen. Das Gerät ist betriebsbereit.

Läuft das Band schief, wird es mit dem Einstellgriff eingestellt. Lösen Sie die Schraube (1) mitten am Einstellgriff (2) und stellen Sie das Band so ein, dass es in der Mitte der Rolle läuft. Ziehen Sie schließlich wieder die Schraube (1) fest.

Die Verkleidung (3) wird so eingestellt, dass sie so dicht am Band wie möglich ist.

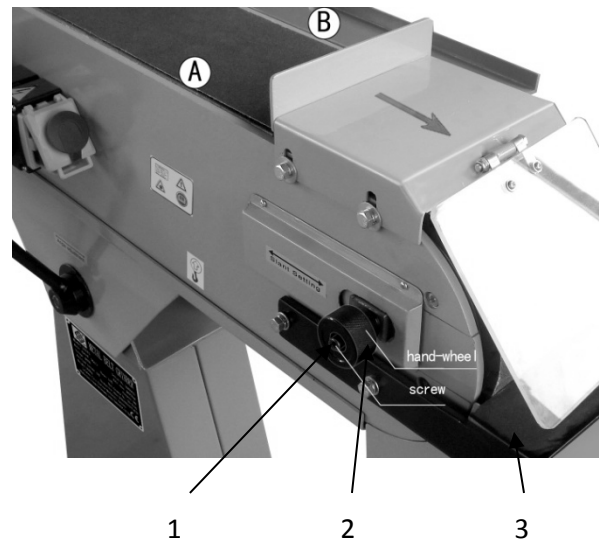

Die Schleifmaschine kann auch zum Schleifen von größeren Elementen benutzt werden, wenn die obere Platte geöffnet wird.

Wartung

Auswechseln des Schleifbands:

- Stromzufuhr unterbrechen.
- Seitenverkleidung abmontieren.
- Lösen Sie das Schleifband, indem Sie den Griff von der Position A in die Position B bringen.

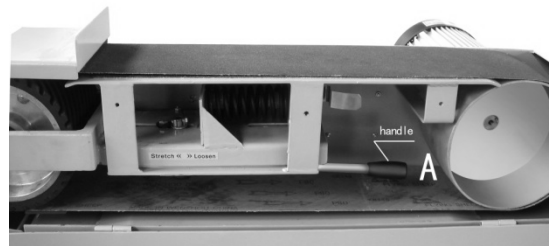

- Schleifband auswechseln.
- Spannen Sie das Schleifband, indem Sie den Griff von der Position B in die Position A. bringen.
- Montieren Sie die Seitenverkleidung.
- Wenn das Band nach dem Austausch schief läuft, wird es wie oben auf der Seite angezeigt eingestellt.

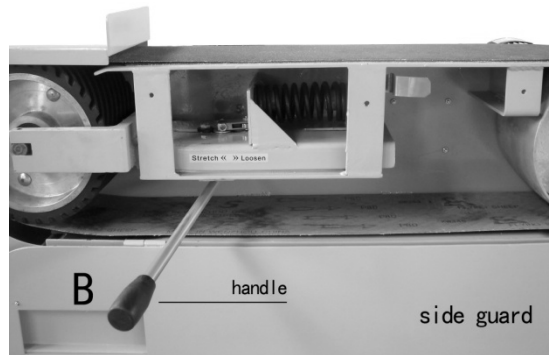

Elektroschaltplan

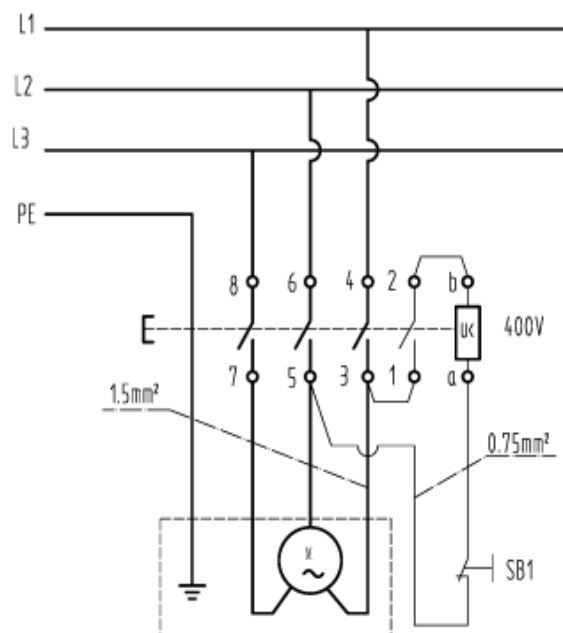

EU-Konformitätserklärung

EU-KONFORMITÄTSERKLÄRUNG		CE
EU – importeur: P. Lindberg A/S Sdr. Ringvej 1 DK-6600 Vejen Tlf.: +45 70212626 E-mail: salg@p-lindberg.dk CVR: 25903110 www.p-lindberg.dk		
Hiermit wird bestätigt dass die folgenden Maschine:	<i>Metallbandschleifer PL Artikelnummer 90 35 935</i>	
Typ / Modell: <i>JSG75A</i>		
Entspricht den folgenden Richtlinien:	<i>2006/42/EEC 2006/95/EEC</i>	
Angewandte Standards und - Normen:		
Datum und Unterschrift: <i>Vejen d. 13-09-2018</i>		
<i>P. Lindberg A/S</i>  Erik T Lauritsen Direktør		CE

Wir behalten uns das Recht vor, ohne vorherige Ankündigung, die technischen Parameter und Spezifikationen für dieses Produkt zu ändern.

GB

Original

User Manual

Metal Belt Sander - Item no.: 9035935

Description: Three-phase 400 V professional metal belt sander.

Intended use: Use the machine only as described in this user manual. All other use is deemed incorrect.

Contents

Safety.....	1
Electrical conditions.....	2
Technical data.....	2
Starting up.....	3
Maintenance.....	4
Replacement of sanding belt.....	4
Electrical diagram.....	5
EU Declaration of Conformity.....	6

Safety

- Read and understand the user instructions before putting the machine into operation.
- The machine must only be operated by persons over 18 years of age.
- Never operate the machine if you are under the influence of alcohol, medicine or drugs.
- Never wear loose fitting clothes.
- Use ear defenders, safety goggles, gloves and safety footwear when operating the machine.
- When sanding small items, use a pair of pliers to secure the item.

- At all times, unplug the machine from the power supply before carrying out adjustments or repairs.
- Extract ventilation must be connected.
- At all times, the safety guard must be set as close as possible to the belt.
- The belt sander is equipped with an emergency stop (B).

Electrical conditions

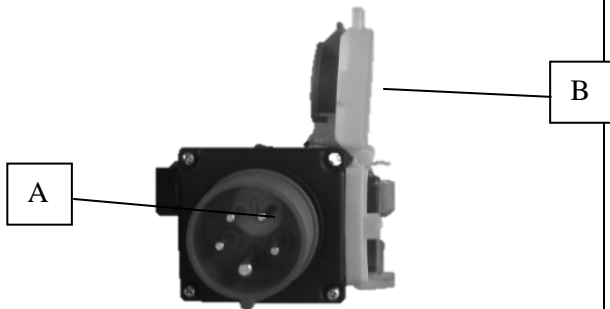
<p>The machine must be connected to three phases, neutral and earth.</p> <p>The machine is equipped with a phase transformer (A). If the belt operates in the wrong direction, turn the phase transformer by a half turn.</p> <p>The direction of operation of the sanding belt is shown with an arrow on the machine.</p>	
--	--

Technical data

Model no.	JSG75A
Motor	400 V ~ 50 Hz 3000 W
Connection	Minimum 10 A fuse
Motor rpm	2800 rpm
Belt speed	29 m/s
Belt dimensions	75 x 2000 mm
Weight	72 kg
Dimensions (W x H x L)	700 x 490 x 1130 mm
Supplied belt	Grain 80

Starting up

After unpacking the machine, place it on a level surface and secure to floor using the four 10 mm bolts.

Attach dust extraction at the front and rear.

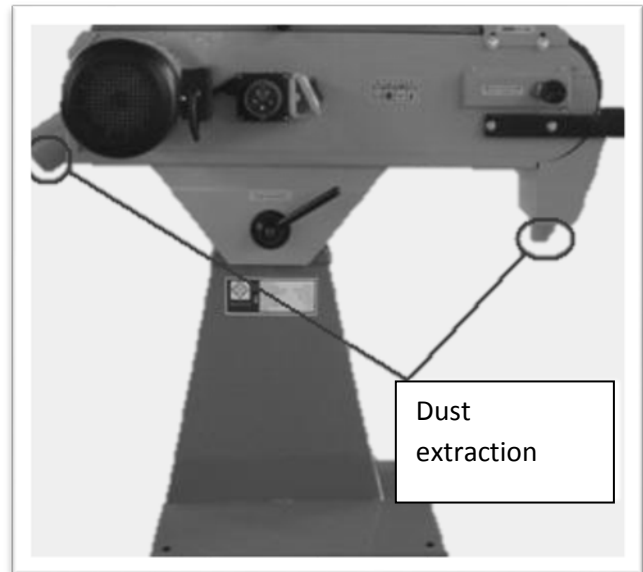

Adjust the angle on the machine to a suitable working height.

- Press down the handle (A) and adjust the working height.
- Release the handle once a suitable height has been set.

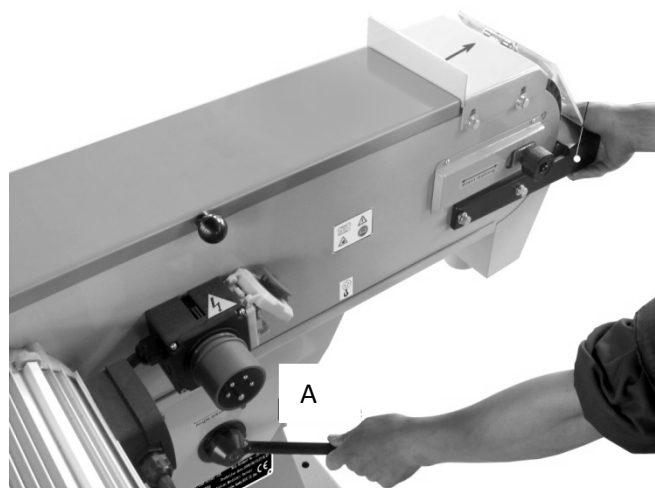

Connect the power cable to the power supply. The machine is now ready for use.

If the belt operates obliquely, adjust it using the adjustment handle. Loosen the screw (1) in the middle of the adjustment handle (2) and then set so that the belt operates in the centre of the roller. Lastly, re-tighten the screw (1).

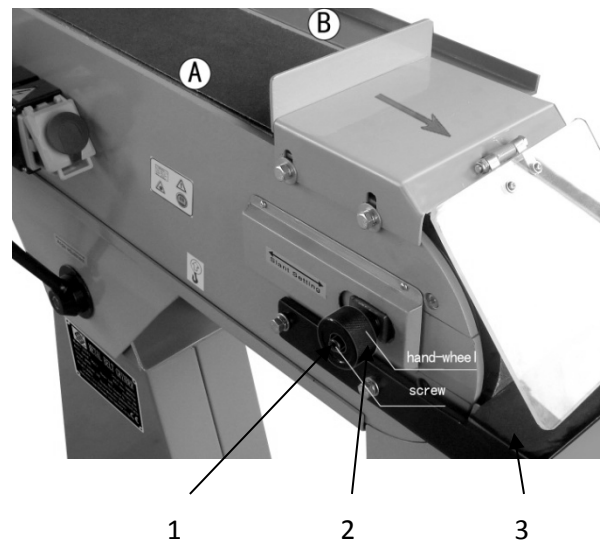

The rest (3) must be set so that it is as close to the belt as possible.

The belt sander can be used to sand items flat when you open the top plate.

Maintenance

Replacement of sanding belt:

- Unplug the machine from the power supply.
- Remove the side guard.
- Loosen the sanding belt by turning the handle from position A to position B.

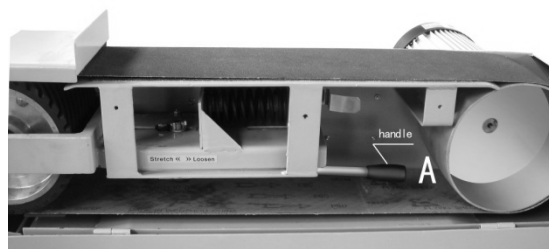

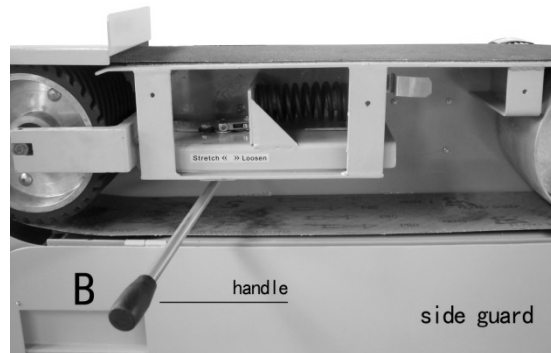

- Replace the sanding belt.
 - Tighten the sanding belt by turning the handle from position B to position A.
 - Fit the side guard.
-
- If the belt operates obliquely after it has been replaced, adjust as described in the text at the top of this page.

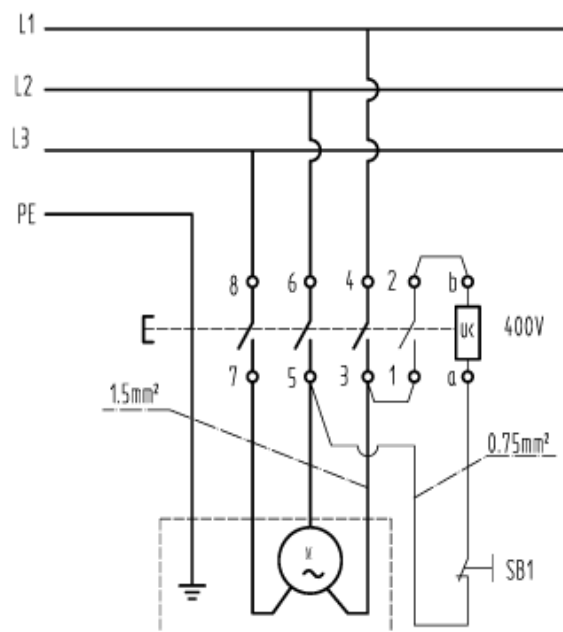

Electrical diagram



EU Declaration of Conformity

EU DECLARATION OF CONFORMITY		
EU – importer:	P. Lindberg A/S Sdr. Ringvej 1 DK-6600 Vejen Phone: +45 70212626 E-mail: salg@p-lindberg.dk CVR: 25903110 www.p-lindberg.dk	
Hereby declare that the following machine:	<i>Metal belt sander PL item no. 90 35 935</i>	
Type / model:	<i>JSG75A</i>	
Complies with the following directives:	<i>2006/42/EEC 2006/95/EEC</i>	
Applied standards and norms:	-	
Date and signature:	<i>Vejen d. 13-09-2018</i>	
	<i>P. Lindberg A/S</i>  Erik T Lauritsen Direktør	

We reserve the right to change the technical parameters and specifications for this product without giving advance notice.