

Original  
Manual



9041797

DK/N: Hjulmonteringsvogn

S: Hjulmonteringsvagn

D: Radmontagewagen

GB: Wheel Trolley

**XL**



DK

S

D

GB

[www.p-lindberg.dk](http://www.p-lindberg.dk)  
[www.p-lindberg.no](http://www.p-lindberg.no)  
[www.p-lindberg.se](http://www.p-lindberg.se)  
[www.p-lindberg.de](http://www.p-lindberg.de)

**Kontakt Danmark:**

P. Lindberg A/S  
Sdr. Ringvej 1  
6600 Vejen  
Tlf. 70 21 26 26  
Fax 70 21 26 30  
salg@p-lindberg.dk  
www.p-lindberg.dk

**Kontakt Norge:**

P. Lindberg  
Doneheia 62  
4516 Mandal  
Telefon: 21 98 47 47  
hei@lindberg.no  
www.p-lindberg.no

**Kontakt Sverige:**

P. Lindberg Sverigefilial  
Myrangan 4  
745 37 Enköping  
Tel. 010-209 70 50  
order@p-lindberg.se  
www.p-lindberg.se

**Kontakt Deutschland:**

P. Lindberg GmbH  
Flensburger Straße 3  
24969 Großenwiehe  
Tel: 04604 – 9888 975  
Fax: 04604 – 9888 974  
kontakt@p-lindberg.de  
www.p-lindberg.de

## Hjulmonteringsvogn XL

Varenr: 9041797

### Beskrivelse:

Effektiv og sikker hjulmonteringsvogn til montering, demontering og håndtering af store hjul på landbrugs- og entreprenørmaskiner.

**Tilsigtet anvendelse:** Udstyret må kun anvendes som beskrevet i brugsanvisningen – al anden anvendelse betragtes som forkert.

### Indhold

Sikkerhed .....	1
Brug.....	2
Vedligeholdelse .....	3
Specifikationer .....	3
Oversigtstegning .....	4

### Sikkerhed

- Brug kun hjulmonteringsvognen på et helt plant gulv.
- Lås altid låsemekanismen (F) når der flyttes et hjul.
- Stå aldrig foran hjulmonteringsvognen når der flyttes et hjul.
- Løft aldrig hjulmonteringsvognen i tårnet (D) og støttearmen (E), da de kun er konstrueret til at støtte hjulet.

(Se oversigtstegning side 4).

## Brug

**Vigtig: Påfyldningsproppen (G) skal være løsnet ved brug, så luft nemt kan komme ind og ud. Hvis ikke udluftningen bliver åbnet før brug, kan det medføre, at komprimeret luft skyder pakningerne ud. Udlufteskruen skal forblive løsnet – den må ikke skrues fast igen.**



Udlufteskruen, som **SKAL** løsnes.



Hjulet anbringes på vogn.

- Skub hjulmonteringsvognen helt ind omkring hjulet, så hjulet står tæt op af tårnet.
- Juster tårnets (D) højde næsten ned til hjulet, og spænd det fast med lås (I). Der skal dog være luft til at hjulet kan hæves.
- Juster støttearm (E) næsten ind til hjulet, og spænd den fast med lås (J). Hjulet skal kunne drejes rundt på rullebordene (B) ved montering.
- Om nødvendigt kan tårnet (D) stilles skråt, ved at flytte nagle (H) i bunden af tårnet.
- Pump med pumpehåndtaget (C) så rullebordene (B) klemmes sammen under hjulet og løfter dette.
- Lås låsemekanismen (F) i nærmest hul inden hjulmonteringsvognen med hjul flyttes.
- Når vognen flyttes, trækkes / skubbes i tårnet (D) og i styrestangen (L). Træk / skub aldrig i pumpehåndtaget (C).
- Pumpehåndtaget (C) kan dog flyttes til sokkel (K) så den også kan bruges som styrestang.

Hjulet placeres.

- Løsn først låsemekanismen (F).
- Hvis hjulet tilpasses en maskine, kan hjulet drejes på rullebordene (B).
- Fodpedal (A) trædes ned mens der pumpes med pumpehåndtaget (C) for at sænke hjulet.

- Hjulmonteringsvognen er forsynet med en lås på de bagerste transporthjul, som bruges hvis nødvendigt.
- Når hjulet er fastgjort eller flyttet til valgt placering sænkes vognen helt.
- Tårnet (D) og støttearmen (E) hæves eller drejes væk fra hjulet.
- Hjulmonteringsvognen kan trækkes / skubbes væk fra hjulet.

## Vedligeholdelse

Hvis det bliver nødvendigt at efterfylde olie på den dobbeltvirkende cylinder, gøres det gennem påfyldningsprop (G). Sørg for at pumpe vognen ud i bredeste position inden påfyldning.

## Specifikationer

Størrelse (samlet):	
Bredde	1.200 – 1.970 mm
Dybde	1.060 mm
Højde	1.445 – 2.245 mm
Vægt	133 kg
Max løftekapacitet	1.200 kg
Håndtering af hjul med diameter mellem	1.000 mm og 2.200 mm
Håndtering af hjul med max bredde	1.200 mm
Olie	Alm. hydraulikolie

## Oversigtstegning

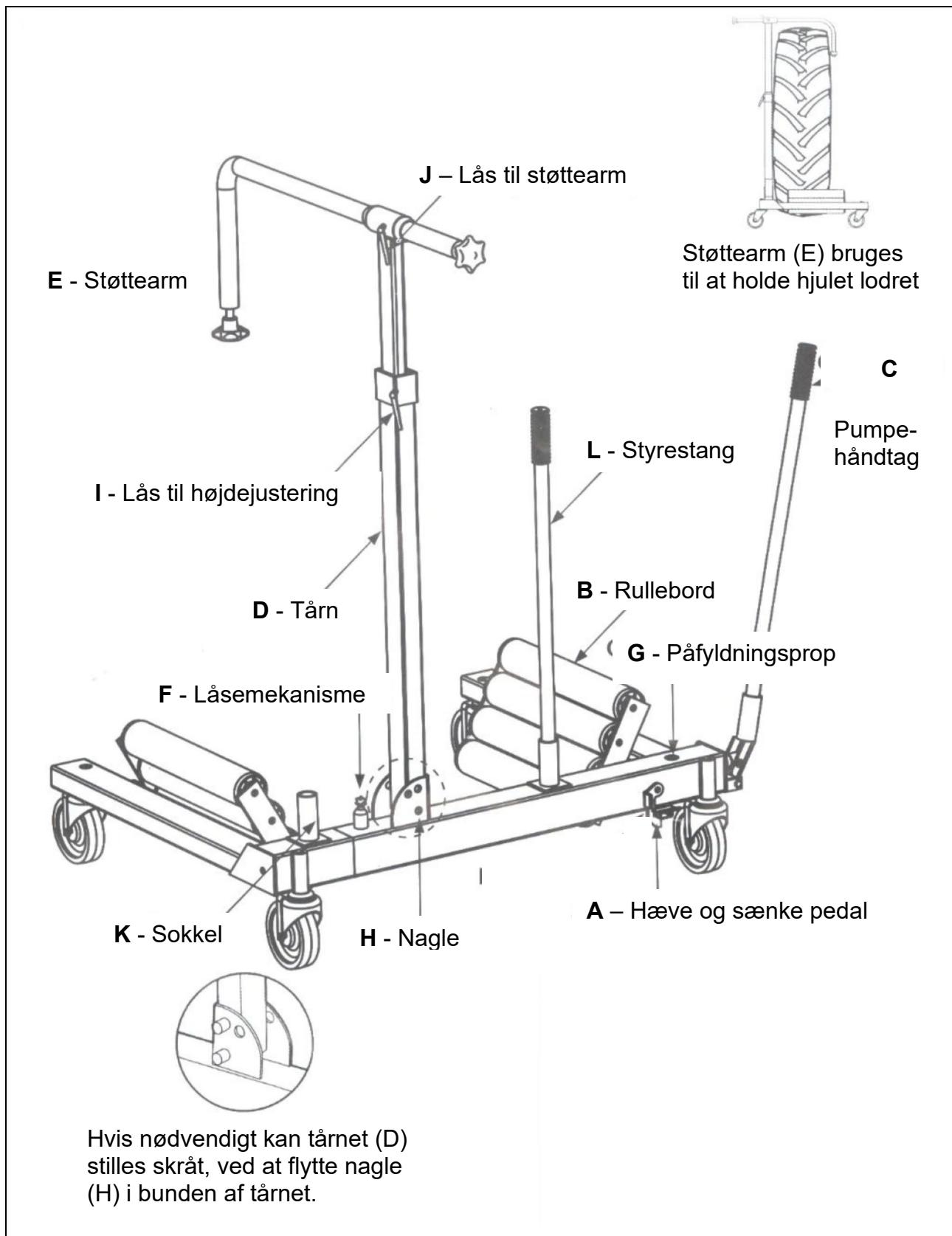

Vi forbeholder os ret til uden foregående varsel at ændre de tekniske parametre og specifikationer for dette produkt.

---

## Hjulmonteringsvagn XL –Art. 9041797

### Beskrivning:

Effektiv och säker hjulmonteringsvagn för montering, demontering och hantering av stora hjul på lantbruks-och entreprenadmaskiner.

**Avsedd användning:** utrustningen får endast användas enligt beskrivningen i bruksanvisningen – all annan användning anses vara felaktig.

### Innehåll

Säkerhet.....	1
Användning .....	2
Underhåll .....	3
Specifikationer .....	3
Översikt .....	4

### Säkerhet

- Använd endast hjulmonteringsvagnen på plant underlag.
- Lås alltid låsmekanismen (F) när du flyttar ett hjul.
- Stå aldrig framför hjulmonteringsvagnen när du flyttar ett hjul.
- Lyft aldrig hjulmonteringsvagnen i tornet (D) eller i stödarmen (E) eftersom de endast är konstruerade för att stödja hjulet.

(Se skiss sidan 4).

## Användning

**Viktigt: Påfyllnadsproppen (G) ska vara lossad vid användning, så luft lätt kan komma in och ut. Om inte utluftningen är öppen innan användning kan det medföra att komprimerad luft sliter ut packningarna.**

**Avluftningspluggen måste förbli lös – skruva inte på den igen.**

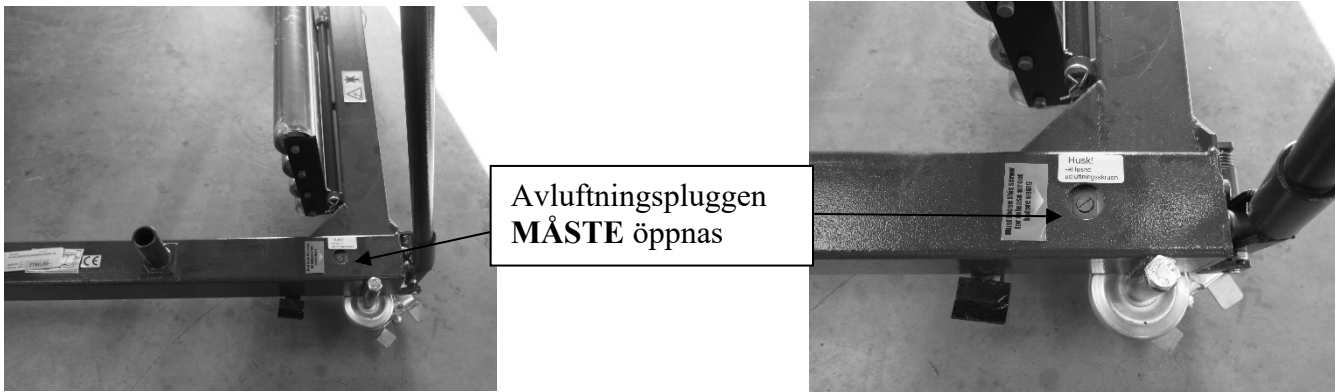

## Hjulet placeras på vagn:

- Skjut hjulmonteringsvagnen helt in runt hjulet, så hjulet står tätt intill tornet.
- Justera tornets (D) höjd nästan ända ner till hjulet, och spänn fast det med lås (I). Det ska vara luft mellan så att hjulet kan hävas.
- Justera stötte armen (E) nästan intill hjulet, och spänn fast den med lås (J). Hjulet kan snurra runt på rullbordet (B) vid montering.
- Om det behövs kan tornet (D) ställas snett, bara flytta på spiken (H) vid botten av tornet.
- Pumpa med pumphandtaget (C) så rullborden (B) kläms samman under hjulet och lyfter det.
- Lås upp låsmekanismen (F) i närmsta hjul innan hjulmonteringsvagnen med hjul flyttas.
- När vagnen flyttas, använd tornet (D) och styrstången (L). Dra aldrig i pumphandtaget (C).
- Pumphandtaget (C) kan flyttas till sockeln (K) så den också kan användas som styrstång.



## Hjulet monteras:

- Lossa låsmekanismen (F) först.
- När hjulet passas in på maskinen kan hjulet snurras på rullbordet (B).
- Fotpedalen (A) trycks ned under pumpning med pumpspaken (C) för att sänka hjulet.
- Hjulmonteringsvagnen är försedd med ett lås på de bakre transporthjulen som används vid behov.
- När hjulet är fäst eller flyttas till den valda platsen, är vagnen sänks helt.
- Tornet (D) och stödarmen (E) lyfts eller roteras bort från hjulet.
- Hjulmonteringsvagnen kan dras/skjutas bort från hjulet.

## Underhåll

Om det blir nödvändigt att efterfylla olja på den dubbelverkande cylindern, görs det genom påfyllnadsproppen (G). Se till att pumpa ut vagnen till den bredaste positionen innan påfyllningen påbörjas.

## Specifikationer

Storlek (totalt):	
Bredd	1.200 – 1.970 mm
Djup	1.060 mm
Höjd	1.145 – 2.245 mm
Vikt	133 kg
Max lyftkapacitet	1.200 kg
Hantering av hjul med diameter mellan	1.000 mm och 2.200 mm
Hantering av fälgar med max bredd	1.200 mm
Olja	Alm. Hydraulolja

## Översikt

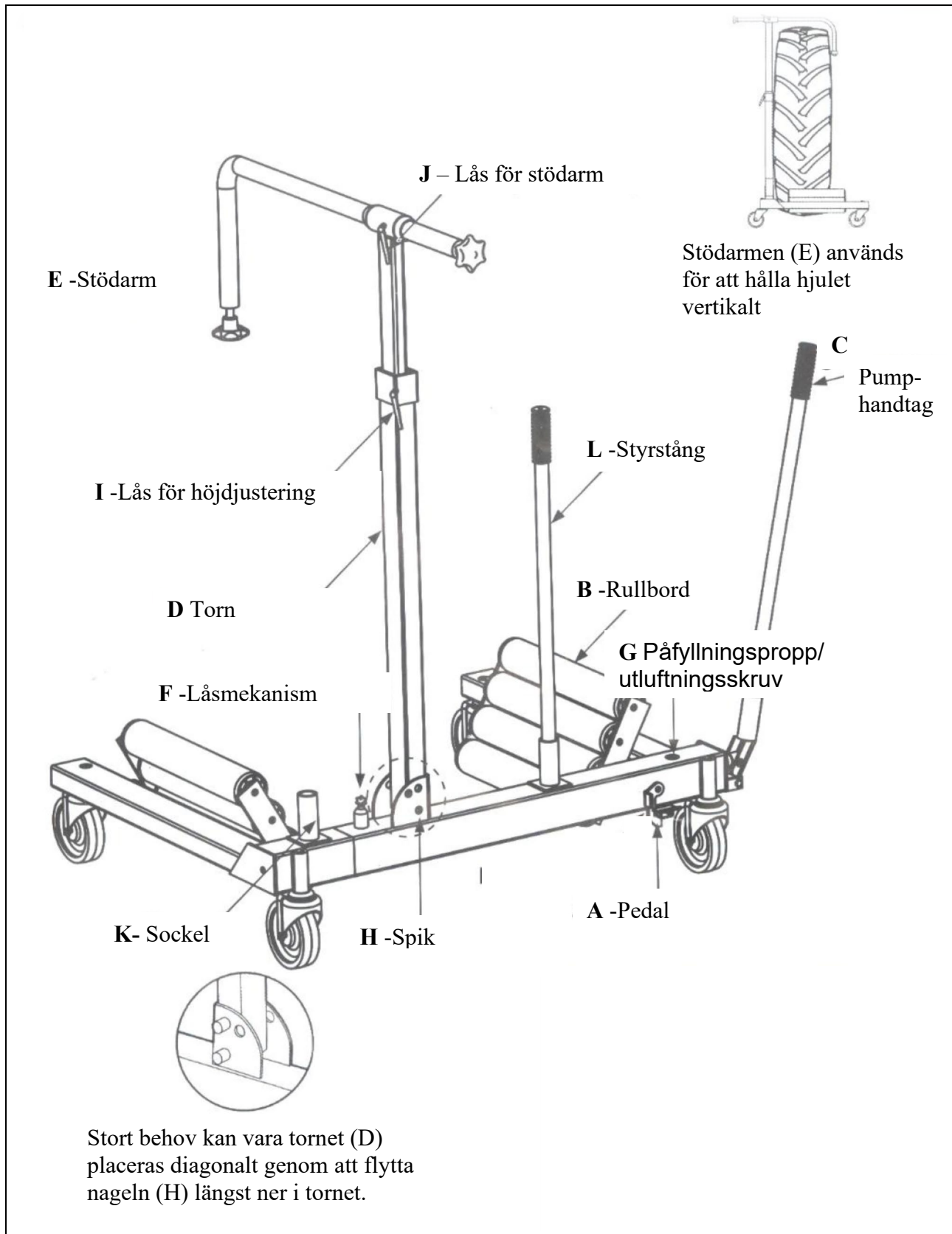

Vi förbehåller oss rätten att ändra de tekniska parametrarna och specifikationerna för denna produkt utan föregående meddelande.

# D Original Gebrauchsanleitung



## Radmontagewagen XL - Artikelnr. 9041797

### **Beschreibung:**

Effektiver und sicherer Radmontagewagen für die Montage, Demontage und Handhabung von großen Rädern von Land- und Baumaschinen.

**Zweckmäßige Verwendung:** Das Gerät darf ausschließlich wie in dieser Bedienungsanleitung beschrieben verwendet werden. Jegliche andere Art der Anwendung wird als falsch angesehen.

### Inhalt

Sicherheit.....	1
Verwendung.....	2
Wartung.....	3
Technische Daten.....	3
Übersichtszeichnung.....	4

### **Sicherheit**

- Radmontagewagen nur auf völlig ebenen Boden einsetzen.
- Verriegeln Sie den Verriegelungsmechanismus (F), wenn ein Rad zu bewegen ist.
- Stellen Sie sich niemals vor den Radmontagewagen, wenn ein Rad zu bewegen ist.
- Heben Sie niemals den Radmontagewagen am Stützpfeiler (D) und Stützarm (E) an, da sie nur das Rad unterstützen sollen.

**Siehe Übersichtszeichnung auf Seite 4.**

## Verwendung

**Wichtig: Entlüftungstopfen(G) muss gelöst werden. Wenn die Entlüftung vor dem Gebrauch nicht geöffnet wird, kann es zu Überdruck kommen.**



Das Rad wird auf den Montagewagen gehoben:

- Schieben Sie die Radmontagewagen unter das Rad, so dass das Rad dicht am Stützpfeiler ist.
- Stellen Sie den Stützpfeiler (D) in der Höhe auf das Rad ein und sichern Sie es mit dem Schloss (I). Allerdings muss etwas Platz einkalkuliert werden, da das Rad noch angehoben wird.
- Stellen Sie den Stützarm (E) auf die Radbreite ein und befestigen Sie die Sperre (J). Das Rad kann auf den Rollentischen (B) bei der Montage gedreht werden.
- Falls erforderlich, kann der Stützpfeiler (D) geneigt werden, indem der Stift (H) an der Unterseite der Stützpfeiler verstellt wird.
- Pumpen Sie mit dem Pumpehebel (C), so dass die Radträger (B) unter dem Rad zusammengedrückt werden und dieses anheben.
- Zum Bewegen des Wagens, lösen sie den Verriegelungsmechanismus (F)
- Bewegen Sie den Radmontagewagen, indem Sie am Stützpfeiler (D) ziehen und an der Steuerstange (L) schieben. Nie am Pumpengriff (C) ziehen oder drücken.
- Pumpengriff (C) kann jedoch an der Buchse (K) angebracht werden, so dass er auch als eine Führungsstange verwendet werden kann.

## So wird das Rad angebaut:

- Lösen Sie zuerst den Verriegelungsmechanismus (F).
- Um das Rad an die Radaufhängung anzugleichen, kann die Felge auf dem Wagen gedreht werden (B).

- Drücken Sie das Fußpedal (A), während Sie mit den Pumpengriff (C) nach unten drücken, um das Rad zu abzusenken.
- Der Radmontagewagen ist mit einem Schloss an den hinteren Transportrollen ausgestattet, die verwendet werden, falls erforderlich.
- Wenn das Rad befestigt ist wird der Wagen vollständig abgesenkt.
- Der Stützpfeiler (D) und Stützarm (E) werden vom dem Rad entfernt
- Dann kann der Radmontagewagen vom Rad gezogen / weggedrückt werden.

## Wartung

Wenn es notwendig wird, das Öl in dem doppelwirkenden Zylinder nachzufüllen, wird es durch die Füll-/Entlüftungsstopfen (G) eingefüllt. Achten Sie darauf, den Wagen vor dem Befüllen auf die weiteste Stellung zu pumpen.

## Technische Daten

<i>Abmessungen (gesamt):</i>	
<i>Breite</i>	1.200 – 1.970 mm
<i>Tiefe</i>	1.060 mm
<i>Höhe</i>	1.145 – 2.245 mm
<i>Gewicht</i>	133 kg
<i>Tragfähigkeit</i>	Max. 1.200 kg
<i>Für Räder mit Durchmessern zwischen</i>	1.000 mm und 2.200 mm
<i>Für Räder mit einer maximalen Breite von</i>	1.200 mm
<i>Öl</i>	Normales Hydrauliköl

## Übersichtszeichnung

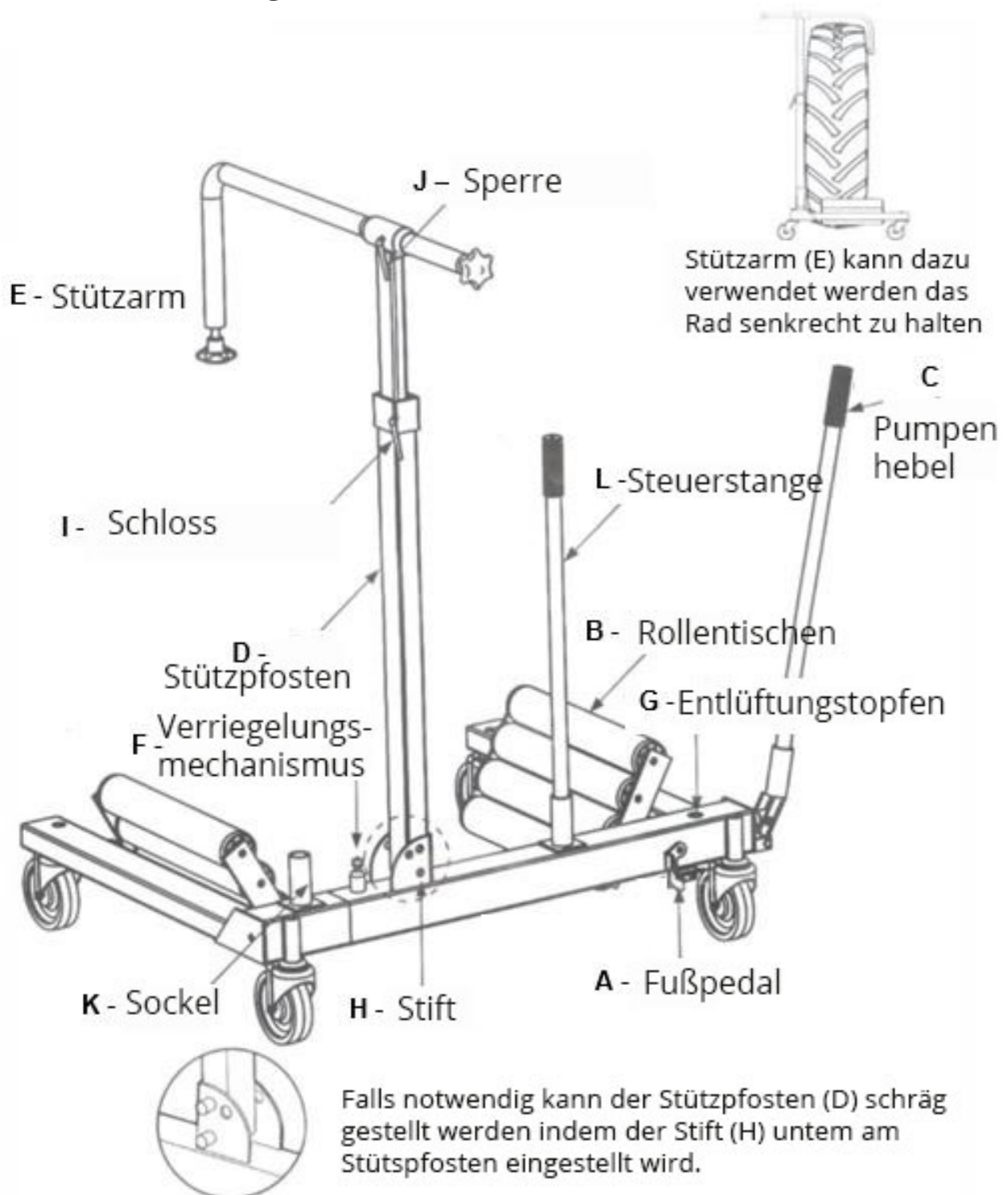

*Wir behalten uns das Recht vor, ohne vorherige Ankündigung, die technischen Parameter und Spezifikationen für dieses Produkt zu ändern.*

---

**Wheel trolley XL - Item no.: 9041797**

**Description**

Efficient and safe wheel trolley for fitting, removing and handling large wheels on agricultural and construction equipment.

**Intended use:** The wheel assembly trolley may only be used as described in this manual. All other use is deemed incorrect.

**Content**

Safety .....	1
Use.....	2
Maintenance .....	3
Specifications .....	3
Part overview drawing .....	4

**Safety**

- The wheel trolley must only be used on a completely level surface.
- Always lock the lock mechanism (F) when moving a wheel.
- Never stand in front of the wheel trolley when moving a wheel.
- Never lift the wheel trolley using the tower (D) and support arm (E) because they are only designed to support the wheel (See overview drawing on page 4).

## Use

**Important: The filling plug (G) must be loosened when using the wheel assembly trolley so that air may easily enter and escape. Failure to do open the air vent before use could cause compressed air to eject the gaskets. **The air vent screw must remain loosened – it must not be screwed tight again.****

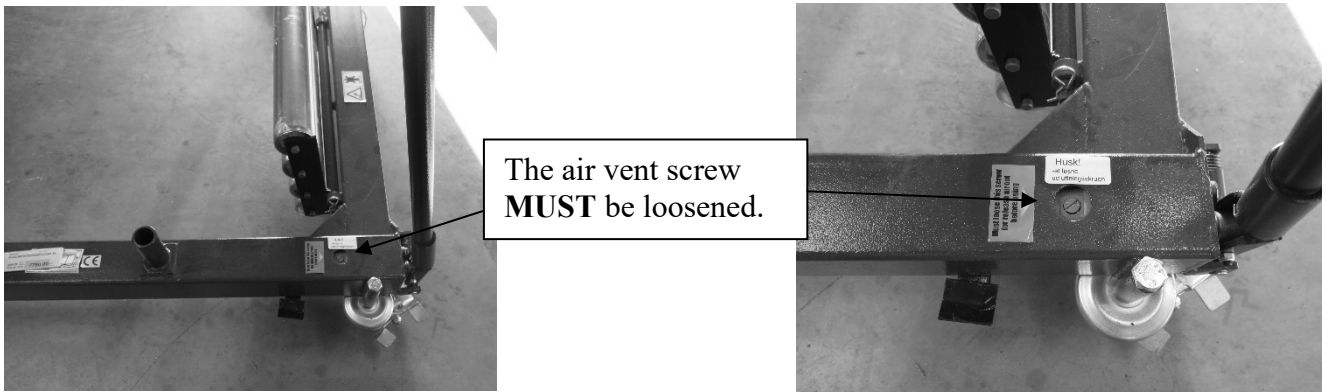

### Move the wheel to the wheel trolley:

- Push the wheel trolley all the way around the wheel, so that the wheel is very close to the tower.
- Adjust the tower (D) height, almost down to the wheel, and secure using the lock (I). However, there must still be space so that the wheel can be raised.
- Adjust the support arm (E) until it is almost touching the wheel, and secure using the lock (I). The wheel should be able to be turned on the trolley rollers (B) when fitting.
- If necessary, the tower (D) can be set at an angle by moving the pin (H) in the base of the tower.
- Pump using pump handle (C) so that the trolley rollers (B) clamp together under the wheel and lift this.
- Lock the lock mechanism (F) in the closest hole before moving the wheel trolley with the wheel.
- Once the trolley has been moved, pull/push the tower (D) and the steering lever (L). Never pull/push the pump handle (C).
- However, the pump handle (C) can be moved to the base (K) so that it can also be used as a steering lever.



## Positioning of wheel

- First, loosen the lock mechanism (F).
- If the wheel needs to be adapted for a machine, the wheel can be turned on the trolley rollers (B).
- Push the pedal (A) down with your foot while pumping with the pump handle (C) to lower the wheel.
- The wheel trolley is equipped with a lock on the rear transport wheel. Use this when necessary.
- When the wheel is secured or moved to the desired position, completely lower the trolley.
- Raise or turn the tower (D) and support arm (E) away from the wheel.
- The wheel trolley can now be pulled/pushed away from the wheel.

## Maintenance

If the oil in the dual-action cylinder has to be topped up, do this via the filling plug (G). Ensure to pump the trolley out to the widest position before filling with oil.

## Specifications

Dimensions (assembled):	
W	1.200 – 1.970 mm
D	1.060 mm
H	1.445 – 2.245 mm
Weight	133 kg
Max. lifting capacity	1.200 kg
Wheel diameter handling capacity	1.000–2.200 mm
Max. wheel handling width	1.200 mm
Oil	Standard hydraulic oil

## Part overview drawing

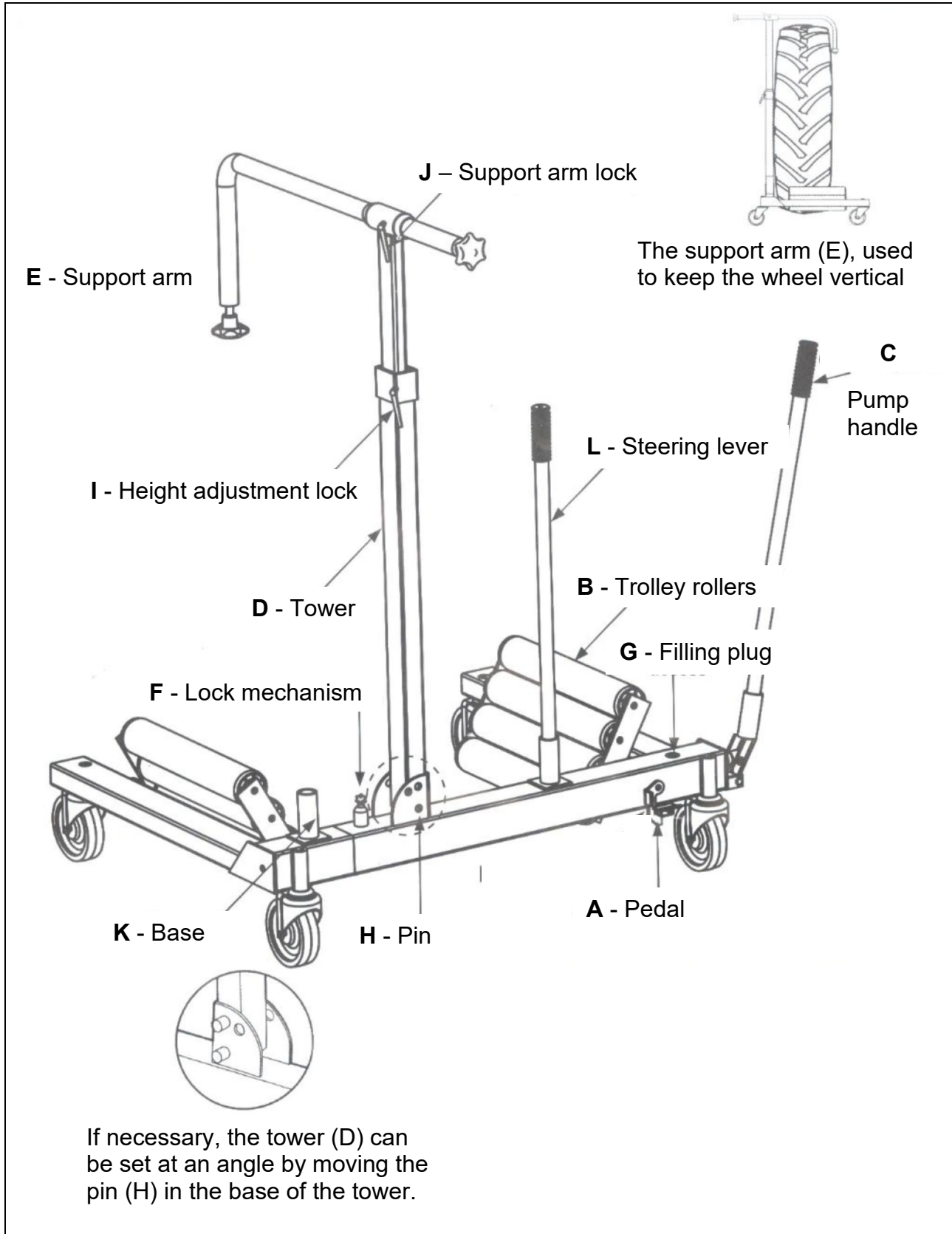

We retain the right to change the technical parameters and specifications of this product without prior notification.