



Bruksanvisning

Art. 9054458

ATV ODES 800



ATV ODES 800 - Art. 9054458

Beskrivning: 800 cc ATV med fyrhjulsdrag och två säten. CVT växel – Hög, låg, back, friväxel samt parkeringsväxel.

Användningsområden: Till jord- och skogsbruk.

Användning: Får endast användas som manualen beskriver, all annan användning undanbedes.

Innehåll

Säkerhetsinstruktioner	4
Ramnummer	5
Överblick över maskinen	6
Tekniska specifikationer.....	7
Funktioner	9
Gashandtag:	9
Bromshandtag:.....	10
Parkeringsbroms:	10
Växelskifte:	11
Multifunktionskontakt:	12
Display:.....	13
Tändningslås:	14
2WD/4WD byte och differentiallås:	14
Bromspedal:.....	14
Bagagelåda:	15
Motorrum:	16
Sadellås:	16
Tanklock:.....	17
Kylarlocket:	17
Strömuttag:	18
Vinsch:.....	18
Kontroll innan körning.....	19
Bruksanvisning	20
Generellt:	20
Starta kall motor:.....	20
Stanna motorn:	20
Växla:.....	20
Backväxel:.....	20

Särskilda förfaranden	21
Motorn startar inte:	21
Motorn överhettad:.....	21
Underhåll efter användning:	21
Förvaring:.....	21
Underhållsplan.....	22
Felsökning	25
Elektriskt diagram	27
EU deklARATION	28

Säkerhetsinstruktioner

Läs både bruksanvisningen och säkerhetsmanualen grundligt innan maskinen används. Båda manualerna innehåller viktig information gällande säkerhet, körteknik, drift och underhåll av maskinen. Läs och förstå säkerhetsmärkena på maskinen. En komplett översättning av klistermärkena finns i säkerhetsmanualen.



- Använd alltid skyddsutrustning.
- Kör aldrig på offentlig väg om ATV:n inte är inregistrerat.
- Kör aldrig i påverkat tillstånd!

I övrigt hänvisas det till säkerhetsmanualen.

Ramnummer

Det är en god idé att notera ram- och motornumret. Numren är viktiga vid inregistrering, försäkring, stöld och vid beställning av reservdelar.

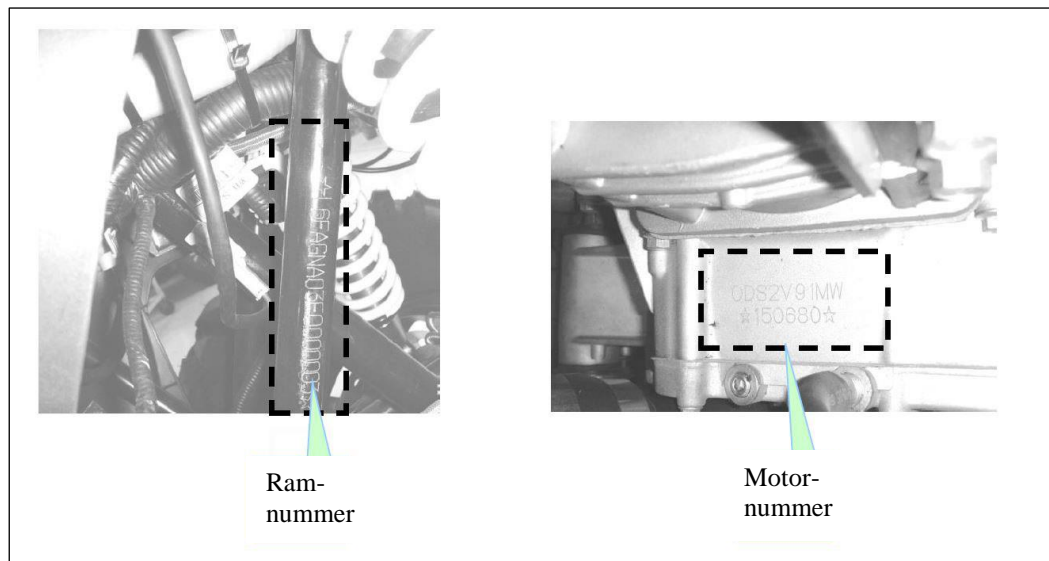

Ramnummer	Motornummer

Överblick över maskinen

Maskinen sedd bakifrån/höger:



1. Gashandtag/2WD/4WD-byte
2. Multifunktionskontakt
3. Strömuttag
4. Växelspak
5. Framsäte
6. Baksäte
7. Bagagebox
8. Back- och bromslykta
9. Blink- och varningslykta
10. Bromspedal

Maskinen sedd framifrån/vänster:



11. Multifunktionsmätare
12. Motorhuv
13. Framlyktor (körljus)
14. Framlyktor (extra ljus)
15. Blink- och varningslykta
16. Vinsch

OBS: Illustrationerna är vägledande, små förändringar kan förekomma.

Tekniska specifikationer

Dimensioner:	
L x B x H	2.320 x 1.280 x 1.225 mm
Frihöjd	280 mm
Axelavstånd	1490 mm
Tändning:	EFI Delphi
Motor:	
Typ	Två cylindrar, 4-takts, SOHC, vattenkyld
Antal ventiler	8
Borrning	91 mm
Slaglängd	61,5 mm
CCM	800 cc
Max. effekt	44 kW/5.500 rpm
Max. Vridmoment	73 Nm/5.000 rpm
Tomgångshastighet	1250 rpm
Smorning:	
Typ	Oljesump – oljefilter kan bytas
Oljetryck	0.18-0.3 MPa vid 1250 rpm
Oljetyp	SAE 10W-40 SJ
Kapacitet	1850 ml
Bränsle:	
Typ	Blyfri bensin 95 oktan
Bränsletryck	350 KPa
Tänkkapacitet	28 liter
Ventilspelrum:	
Insugning	0.05 – 0.09 mm
Avgas	0.10 – 0.15 mm
Tändstift	
Typ/fabrikat	DCPR8E/NGK
Avstånd mellan stift	0.7 – 0.9 mm
Transmission:	
Variabel utväxling	0.71 – 3.1
Drivrems bredd:	
	30 mm
Växel:	
Växellåda kapacitet	420 ml (GL-4-90)
Kylarvätska:	
Typ	glykol/vatten (-35°C)
Expansionsbehållare kapacitet	3700 ml
Vattentänkskapacitet	500 ml
Temperatur	Ventilöppning 65°C Fläktöppning 88°C

Däck:	
Typ	Slanglösa
Däcktryck	48 - 62 KPa
Storlek	Framdäck AT 26 x 9 – 14 (fälg 12x7) Bakdäck AT 26 x 11 – 14 (fälg 12 x 9)
Bromsar:	
System	Fotbroms aktiv på alla däck Handbroms aktiveras på framdäcket
Typ front och bak	Dubbla skivbromsar
Drift	Hand- och fotbroms
Upphängning och stötdämpare:	
Upphängning fram och bak	Double wishbone
Stötdämpare fram och bak	Skruvfjäder/olja (98 mm)
Framdriftssystem:	
Differential, front	Axeldriven/enkel auto-lock differential
Differential ratio, fram	3.67:1
Bakaxel	Axeldriven/enkel differential
Differential ratio, bakaxel	3.67:1
Växellådsolja främre differential	180 ml (GL -4-90)
Växellådsolja bakersta differential	220 ml (GL -40-90)
Batteri:	Underhållsfritt, 12 V, 30AH

Funktioner

Detta avsnitt beskriver de grundläggande elementen på fordonet. För en mer detaljerad beskrivning av deras funktioner hänvisar vi till avsnittet "Bruksanvisning", som kommer senare i denna manual.

Gashandtag:

Gashandtaget sitter på högra sidan om styret. När du aktiverar handtaget ökar motorns hastighet. När handtaget släpps ska motorn falla tillbaka i tomgång och hastigheten gradvist avta.

1. Gashandtag
2. För att accelerera (öka hastigheten)
3. För att minska hastigheten
4. Hastighetsbegränsning

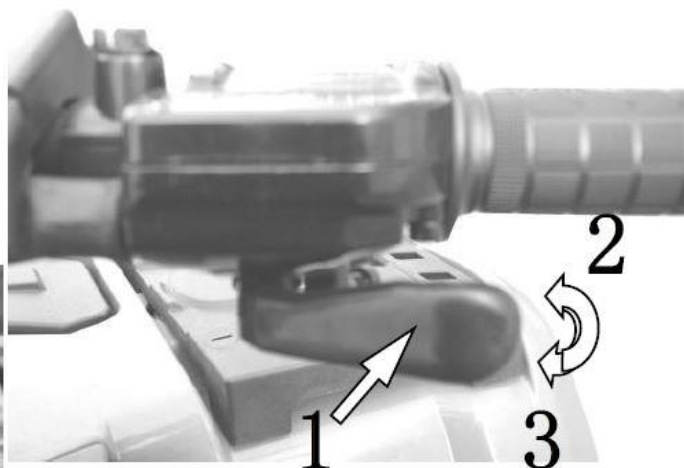
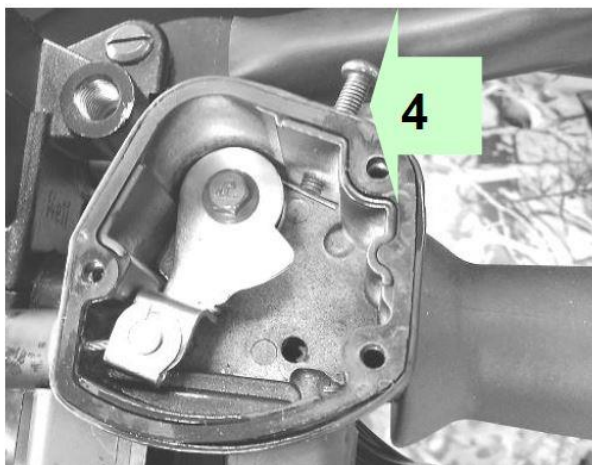

Om du skruvar hastighetsbegränsaren medsols minskas fordonets maximala hastighet.

Bromshandtag:

Bromshandtaget är placerat på styrets högra sida. När du trycker ner handtaget bromsas framhjulet. När du släpper handtaget ska det automatiskt återgå till sitt utgångsläge. Bromskraften är proportionell med den kraft som handtaget aktiveras med, samt terrängtyp och körförhållanden.

Observera att precis som med alla hjulförsedda fordon så flyttas fordonets vikt över till framhjulen när du bromsar. För att uppnå den bästa stoppeffektiviteten överför bromssystemet mest bromskraft till framhjulen när du bromsar. Detta påverkar hanteringen och styrningen av fordonet. Tänk på detta när du bromsar.

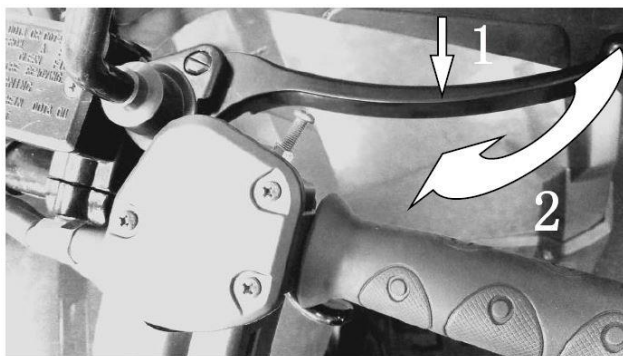

1. Bromshandtag
2. Aktivering av bromsar

Parkeringsbroms:

OBSERVERA: Kliver man av ATV'n, dvs. avlägsnar sig från sätet utan att aktivera parkeringsbromsen kommer varningsblinkern aktiveras. Skulle det ske aktiveras parkeringsbromsen alt. så sätter man sig på sätet igen och varningsblinkern kommer sluta blinka.

Parkeringsbromsen sitter på högra sidan om styret och aktiveras genom att vippa handtaget (1) till höger.



Växelskifte:

Växelspaken är placerad på högra sidan av fordonet – den har 5 positioner: P, R, N, H och L.

Observera

Fordonet måste stå helt stilla för att kunna byta växel. Tvinga aldrig handtaget till någon position. Om det inte är möjligt att byta växel, ge lite gas, släpp gasen direkt, vänta tills motorns varvtal går stabilt i tomgångshastighet och prova därefter igen.

Stanna alltid fordonet och aktivera bromsen innan växelspaken flyttas!



P: Parkering

Detta läge låser växellådan för att förhindra att fordonet att flytta sig framåt. Använd alltid denna funktion när du inte använder fordonet. Det kan vara nödvändigt att röra fordonet fram och tillbaka för att få växeln på plats.

R: Backväxel

Backväxel. Hastigheten är begränsad.

N: Neutral

Friläge.

H: Hög växel

Denna växel används vid normal körning med möjlighet att uppnå maximal hastighet.

L: Låg växel

Används vid körning i låg hastighet, vid bogsering och vid klättring.

Multifunktionskontakt:

1. Framljuskontakt
2. Startkontakt
3. Blinkerskontakt
4. Nödstopp-knapp
5. Signalhorn
6. Varningsblinkers
7. Handtag

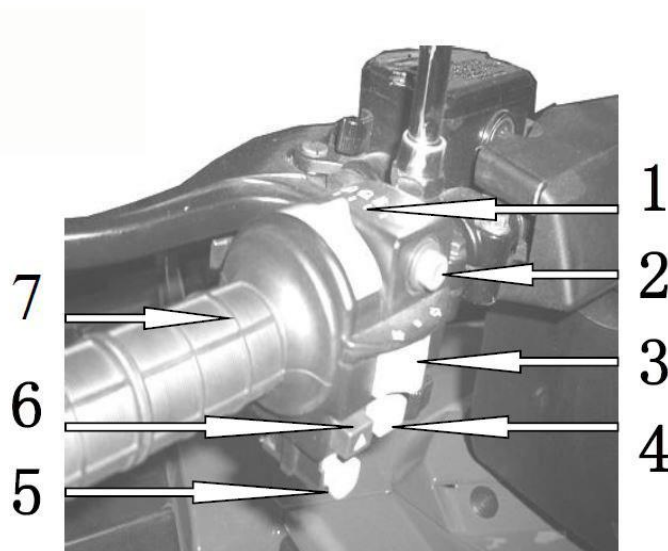

1. Framljuskontakt



Normalt körljus + baklykta

Helljus + baklykta

2. Startkontakt

Kontrollera att växelspaken står på position P eller N och att nödstopp-knappen står på RUN. Vrid nyckeln till ON och tryck på startknappen för att starta – släpp kontakten när motorn startar.

- Aktivera aldrig knappen i mer än några få sekunder åt gången – startmotorn kan ta skada. Vänta minst 5 sekunder mellan varje startförsök.
- Tryck inte på knappen medans motorn går – det kan orsaka skada på startmotorn.

3. Blinkerskontakt

Knappen sitter precis under startkontakten. Skjut den till vänster för att aktivera vänster blinkers och till höger för att aktivera höger blinkers.

4. Nödstopp-knapp

Om du aktiverar denna knapp stannar motorn omedelbart. Du behöver trycka in den igen för att kunna starta om motorn. Knappen kan användas till att stanna motorn och som nödstopp.

Observera: Vrid inte om tändningsnyckeln när nödstoppkontakten står på OFF.

5. Signalhorn

Aktiveras för att varna eventuella fotgängare om att man kommer körandes.

6. Varningsblinkers

Används för att varna andra trafikanter, t ex om man stannat till vid väggkanten.

Display:

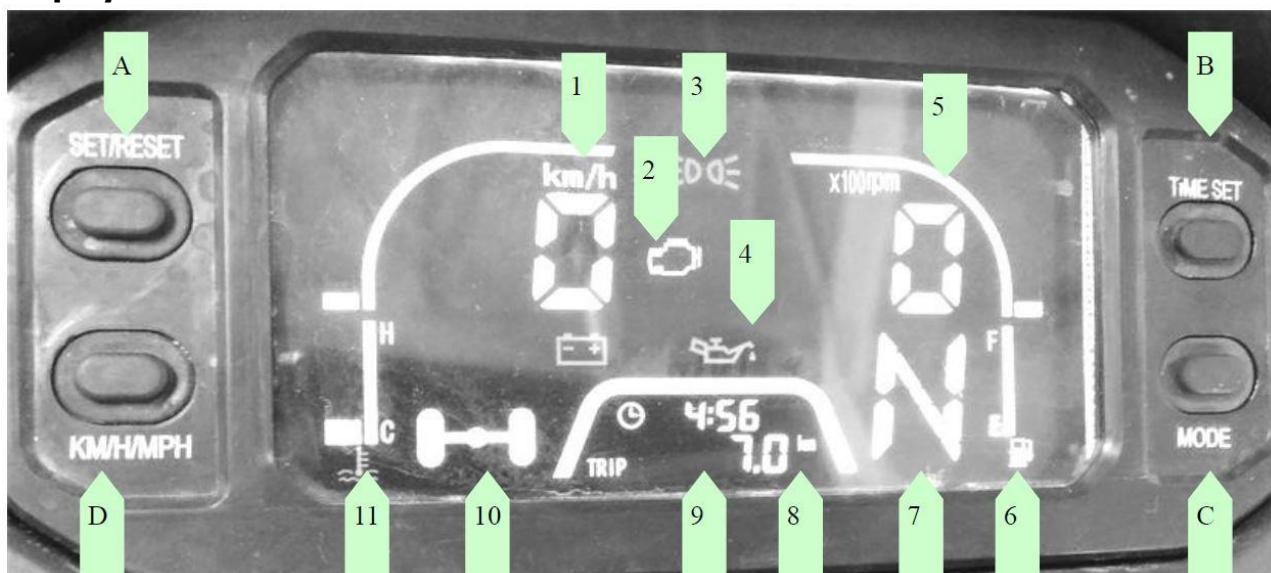

A	SET/RESET knapp	B	Inställning av klocka**)
C	MODE*)	D	Km/h eller mph
1	Hastighetsmätare	2	Motorlampa
3	Indikator för körljus/helljus	4	Indikator för oljetryck
5	Indikator för motorvarvtal	6	Indikator för bränslenivå
7	Indikator för friläge	8	Trippmätare
9	Klocka	10	Två- och fyrhjulsdriftsindikator (2WD/4WD)
11	Indikator för motortemperatur		

*) Genom att trycka på MODE kan man växla mellan att visa km/h eller miles/h i mätaren.

***) Används för att ställa in klockan. SET/RESET-knappen används för att ställa in timmar och minuter.

Displayen lyser när tändningsnyckeln vrids till ON.



Om ikonen fortsätter att lysa efter att motorn startats ska motorn genast stängas av. Kontrollera oljan och fyll på vid behov. Fortsätter lampan att lysa, kontakta auktoriserad verkstad. Använd inte fordonet förrän felet är åtgärdat.



Lyser ikonen är det för hög temperatur i motorn. Stäng genast av motorn och kontakta auktoriserad verkstad. Använd inte fordonet förrän felet är åtgärdat.



Symbolen visar att fordonet står i friläge.



Om ikonen fortsätter att lysa efter att motorn startats indikerar det på att det är något fel med motorn.

Tändningslås:

Tändningslåset är placerat på konsolen under det högra handtaget. De enskilda positionernas funktioner är som följer:

1. **OFF:** Det elektriska kretsloppet är avstängt och nyckeln kan tas ur.
2. Ingen funktion
3. **ACC:** Alla elektriska kretslopp, med undantag för lyktor, är på.
4. **ON:** EFI, 2WD/4WD kommer lysa.



I ON positionen kommer alla indikatorer i displayen lysa oavsett om motorn går eller inte. Var uppmärksam på att om man har lyktorna tända utan att motorn går kommer det dra ström från batteriet. Ställ alltid nyckeln på OFF efter att motorn stängts av.

Byte mellan två- och fyrhjulsdraft (2WD/4WD) samt differentiallyås:

Fordonet är utrustat med en kontakt för att växla mellan två- och fyrhjulsdraft (2WD/4WD) samt differentiallyås. Välj alltid passande inställning i förhållande till terräng och allmänna omständigheter.

1. Kontakt för att växla mellan tvåhjulsdraft (2WD) och fyrhjulsdraft (4WD)
2. Kontakt för aktivering av differentiallyås

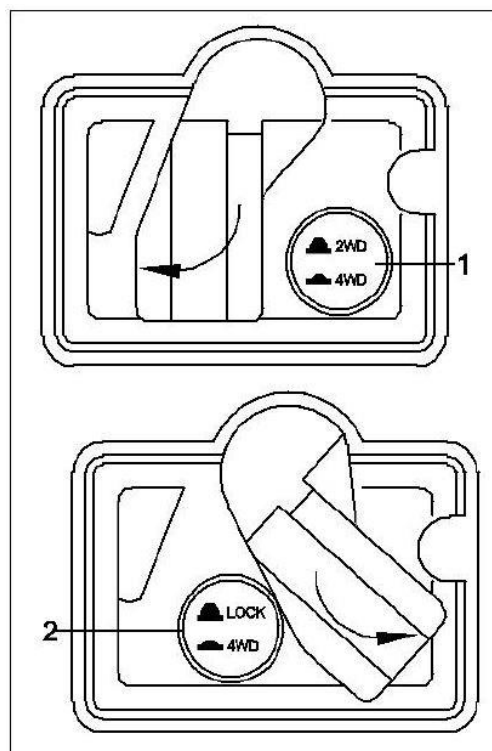

Bromspedal:

Bromspedalen är placerat på höger fotstöd. När den trycks ned bromsar både fram- och bakhjul. När den släpps upp ska den återgå till sin utgångsposition. Bromseffekten påverkas av den kraft du trycker ned den och underlaget på den aktuella terrängen.

Observera: Bromspedalen aktiverar bromsarna på både fram- och bakhjul. Skulle systemet svikta kan frambromsen aktiveras med handbromsen.

Bagagelåda:

Bagagelådan är monterad bak på fordonet är lämplig till att förvara t ex extra tändstift, första-hjälpen utrustning eller liknande. Lådan öppnas genom att häkta av locket och försiktigt avlägsna det.

OBSERVERA:

När motorn går ställ alltid fordonet i PARKERINGSVÄXEL innan locket tas av. Lagg aldrig tunga eller ömtåliga föremål i lådan och glöm inte att sätta tillbaka locket. Om körning sker utan lock med långa föremål i, var noga med att föremålen är ordentligt fastsatta. Sänk farten.

Motorrum:

Motorrummet sitter under sätet mellan fronten och bagagehållaren. För att öppna den ska klamrarna häktas av och huven öppnas helt. I motorrummet får du åtgång till: Batteri (2), kylare (1), kylarvätskebehållare (3) och säkringar (4).



Sadellås:

Är placerat under den bakersta delen av sätet och gör det möjligt att avlägsna sätet och få tillgång till motorrummet.

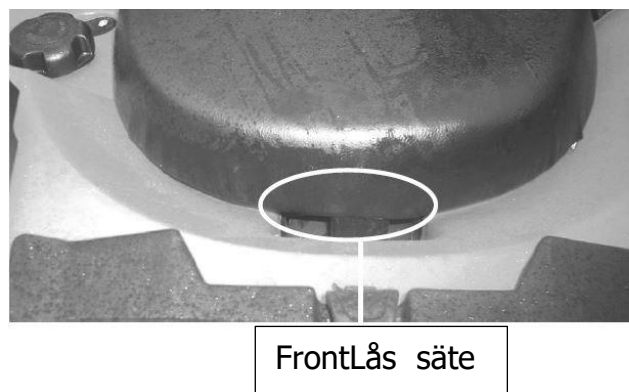
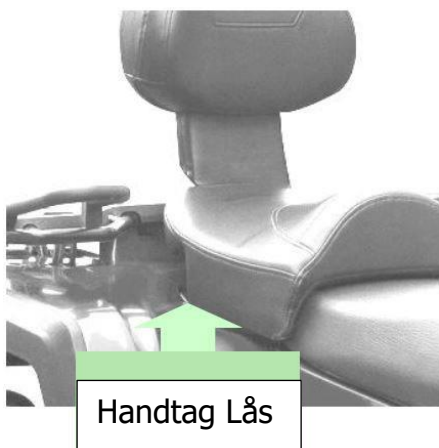

Demontering av baksäte:

Ta tag i de två handtagen på var sida av sätet. Dra uppåt för att frigöra baksätet och ta bort det.

Montering av baksäte:

Lyft upp sätet så att de två säteslåsen kan fästas i ramen. När de kommer i rätt position ska de skjutas ned i hållaren.

Demontering av förarsätet:

Skjut låsen framåt och lyft försiktigt upp sätets bakersta del. Fortsätt lyfta tills sätet lossnar från den främre hållaren. Sätet kan nu tas av helt.

Montering av förarsätet:

Sätt sätets främre tappar i krokarna på ramen. När sätet sitter i korrekt position skjut ned det på hållaren.

Tanklock:

Tanklocket sitter under baksätet. Ta bort baksätet för att få tillgång till tanklocket.

Viktig: Placera aldrig något över tanklocket, det kan blockera utluftningen och orsaka att motorn feltänder och skadas.

Tanklocket skruvas av motsols och avlägsnas så att det finns möjlighet att fylla på bränsle. Vrid tanklocket medsols för att fästa det igen.

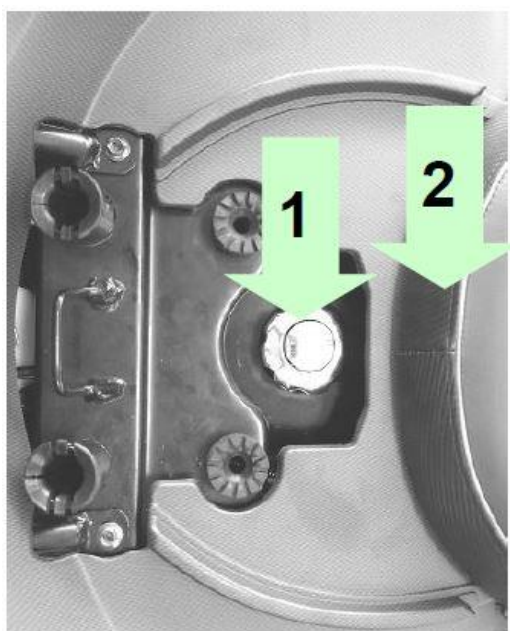

1. Tanklock
2. Framsäte

Stanna alltid motorn innan tankning. Öppna locket försiktigt. Om det förekommer oregelbundenheter, exempelvis visslande ljud, när du tar av tanklocket ska fordonet kontrolleras och/eller repareras innan du använder det. Bränslet är brandfarligt och i vissa situationer explosivt. Använd aldrig en öppen flamma och var försiktig med gnistor från andra håll. Rök inte under påfyllning. Fyll aldrig bränsle i kalla miljöer för att därefter ställa fordonet i en varm miljö – bränslet kan utvidga sig och svämma över. Torka alltid bort spillt bränsle.

Kylarlocket:

Kylarlocket är placerat i motorrummet. För att skruva av locket ska det tryckas nedåt samtidigt som den skruvas moturs. För att skruva på locket igen ska den skruvas på medurs.

Observera: Ta inte av kylarlocket när motorn är varm – man kan bränna sig på ångan!

Strömuttag (12V):

Strömuttag är placerad på ena sidan av frontpanelen. Uttaget kan användas till exempelvis externa vinschar. Uttaget ska endast användas när motorn är igång.

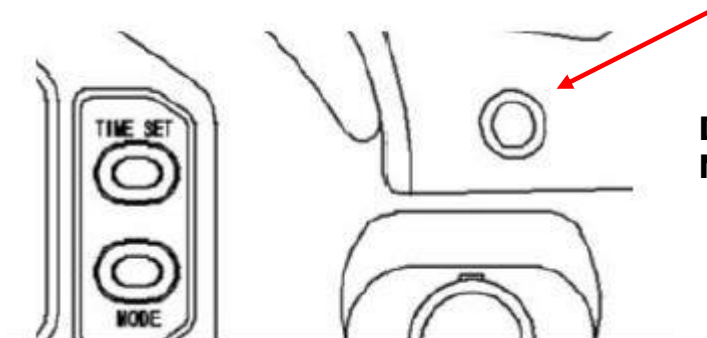

**Driftskapacitet för strömuttag:
Max. 12V, 120W (10A)**

1. Vrid ljuskontakten till OFF
2. Starta motorn
3. Öppna hatten som täcker strömuttaget, sätt i stickkontakten i strömuttaget.
4. Kom ihåg att sätta tillbaka hatten när strömuttaget inte används.

OBSERVERA:

- **Använd inte tillbehör som kräver mer ström än maximal driftskapacitet som anges ovan. Det kan förorsaka överbelastning på det elektriska kretsloppet och skada säkringar.**
- **Används tillbehören utan att motorn är igång eller att lamporna lyser utan motorgång kommer batteriet att laddas ur, vilket kan medföra svårigheter att starta fyrhjulingen.**
- **Använd inte cigarettändare eller andra tillbehör som kan generera värme.**

Vinsch:

Vinschen sitter fram, den styrs via kontakt som sitter på det vänstra handtaget:

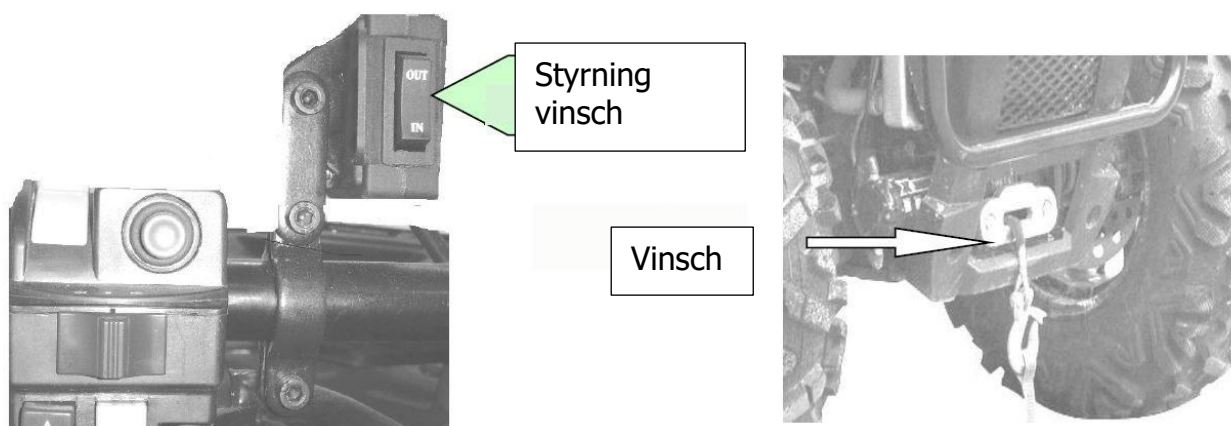

Kontroll innan körning

OBSERVERA: Fordonet ska alltid kontrolleras grundligt innan varje start. Kontrollera att alla viktiga element, säkerhetskomponenter och mekaniska komponenter fungerar korrekt innan uppstart. Om nedanstående steg inte följs innan start kan det leda till allvarliga skador – på person eller maskinen.

- Aktivera parkeringsbromsen och kontrollera funktionen.
- Kontrollera däcktryck och däckens tillstånd.
- Kontrollera hjul och hjullager efter slitage och skador.
- Kontrollera att styrningen fungerar korrekt.
- Kontrollera att styret kan vridas fritt utan stopp.
- Aktivera gashandtaget för att se så det fungerar, handtaget ska falla tillbaka till tomgångsposition när det släpps.
- Prova både handbromsen och bromspedal så att de fungerar korrekt. Handtag och pedal ska falla tillbaka till utgångsposition när det släpps.
- Kontrollera att växelspaken fungerar.
- Kontrollera bränsle-, olje- och kylarvätskenivå.
- Se efter om det finns oljeläckage i motor eller växellåda.
- Var noga med att bränslehanen står på ON.
- Rengör lyktor, var noga med att motorhuv och bagagebox är ordentligt stängda.
- Kontrollera att sitsen sitter fast ordentligt.
- Om du ska transportera last, kontrollera fordonets lastkapacitet. Var noga med att lasten sitter fast ordentligt.
- Om en trailer eller annan utrustning ska dras med kulan, kontrollera kultrycket och dragkapaciteten på fordonet. Var noga med att trailern är korrekt kopplad.
- Kontrollera om det finns lösa delar när motorn är avstängd. Dra åt alla bultar och muttrar.
- Var noga med att säkerställa att det inte finns några personer eller hinder i din körriktning.
- Kontrollera att tändningslåset, startkontakt, nöd-stoppp-knapp, fram- och baklyktor samt att blinkers fungerar.
- Starta motorn och kör långsamt framåt och kontrollera alla bromsar var för sig så att de fungerar korrekt.
- Kontrollera att du kan växla mellan två- och fyrhjulsdrift (2WD/4WD)

Om något fel uppstår ska det korrigeras omgående, uppsök verkstad om felet inte kan lösas på hemmaplan.

Bruksanvisning

Generellt:

Växelspaken ska stå på PARK eller NEUTRAL för att motorn skall starta. Observera att det är möjligt att starta motorn oavsett växelläge i Override position. Tryck antingen på handbromsen eller på bromspedalen samtidigt som start-knappen trycks in. För att starta motorn måste nödstoppsknappen stå på RUN, sätt nyckeln i tändningen och vrid den till ON och tryck sedan på start-knappen.

Starta kall motor:

Vrid tändningslampan på ON.

Observera: Att nödstoppsknappen ska stå på RUN.

Viktigt: Håll inte startknappen inne i mer än 30 sekunder. Pausa för att startmotorn ska kyla mellan startförsöken. Undvik att urladda batteriet.

Observera: Man kan använda gashandtaget för att starta motorn snabbare genom att gasa något. Släpp startknappen direkt när motorn startat.

Stanna motorn:

Släpp gashandtaget och stanna fordonet. Aktivera parkeringsbromsen genom att använda parkeringsbromslåset. Ställ växelspaken i PARK position.

Sätt inte nödstoppsknappen på OFF.

Vrid tändningsnyckeln på OFF och ta ur nyckeln ur tändningslåsen.

Växla:

Låt motorn värma upp i tomgång. Aktivera bromsen och välj önskad växel.

Ge gradvis gas för att öka motorns varvtal och koppla till CVT:n. Motsatt när gasen gradvist avtar så faller motorns varvtal.

Backväxel:

Viktigt: När man skiftar från framväxel till backväxel eller omvänt, var uppmärksam på att fordonet stannar helt och aktivera bromsen innan växlingen sker. Följ samma procedur som ovan, sätt därefter fordonet i backväxel.

Särskilda förfaranden

Motorn startar inte:

Om motorn inte startar efter upprepade försök, prova följande:

1. Ställ tändningsnyckeln på OFF, vänta 10 sekunder och starta igen.
2. Kontrollera om det finns bränsle i tanken.
3. Uppsök verkstad.
4. Om motorn har varit avstängd med nödstopp har motorns styrenhet en funktion, som förhindrar omedelbar omstart. Slå ifrån nödstoppet och vrid av tändningen och vänta 5 sekunder och slå så tändning igen.

Motorn överhettad:

Om motorn blir överhettad, försök följande:

1. Kontrollera och rengör kylflänsar.
2. Kontrollera kylarvätskan och efterfyll vid behov.
3. Uppsök auktoriserad verkstad.

OBSERVERA: Kylaren kan vara mycket varm – använd handskar!

OBSERVERA: Sänk hastigheten men håll fordonet i rörelse för att säkerställa lufttillförseln till kylaren. Om motorn ändå blir upphettad efter ca 1 minut, stanna fordonet och ställ växelspaken på PARK. Stäng av motorn. Vrid tändningsnyckeln på ON (starta inte motorn än). Ventilatorn kylar nu av kylaren. Låt motorn svalna. Kontrollera kylarvätskan och efterfyll vid behov.

OBSERVERA: Fyll aldrig kylarvätska när motorn är varm.

Underhåll efter användning:

Om fordonet har använts i område med saltvatten (strandområden, hamnar etc.) är det nödvändigt att spola av fordonet med rent vatten efter användning, för att skydda fordonet och förlänga livslängden på fordonets komponenter. Det rekommenderas starkt att smörja metalldelarna efter dagligt arbete.

Om fordonet har kört i leriga områden är det nödvändigt att spola av fordonet efter användning, det förlänger livslängden på fordonets komponenter och håller lyktorna rena.

Observera: Använd aldrig högtryckstvätt för rengöring av fordonet. Använd endast vatten från exempelvis en trädgårdsslang. Högt tryck kan skada elektriska och mekaniska delar.

Förvaring:

Om fordonet inte ska användas på mer än en månad är det viktigt att förvara det korrekt. Utför underhållsarbete för de viktigaste komponenterna enligt underhållsplanen.

Underhållsplan

För att hålla fordonet i så gott skick som möjligt är det av stor betydelse att följa underhållsplanen. Intervallerna är uträknat i km och driftstimmar. Vid tillfällen där det är långt mellan användningstillfällena ska underhållsplan/månad utföras.

Kontroller markerade med * (asterisk) ska utföras på auktoriserad verkstad då jobbet kräver specialverktyg och speciell kunskap.

Används fordonet under komplicerade väderförhållanden ska fordonet kontrolleras oftare.

OBSERVERA: Är det nödvändigt att avlägsna låsenheter när det utförs demontering/montering i förbindelse med underhållsarbetet på fordonet ska de alltid ersättas med nya.

Komponent	Jobb	Månad	Nysservice			Därefter	
			1	3	6	6	12
		KM	320	1.200	2.400	2.400	4.800
		Drifts-timmar	20	75	150	150	300
Ventiler*	<ul style="list-style-type: none"> Kontrollera ventilspel Justera om det behövs 		X		X	X	X
Kylsystem	<ul style="list-style-type: none"> Sök efter läckage Reparera vid behov Byt kylarvätska efter 24 månader. 		X	X	X	X	X
Tändstift	<ul style="list-style-type: none"> Kontrollera tillståndet Justera elektrodavståndet och rengör Byt efter 24 månader. 		X	X	X	X	X
Luftfilter	<ul style="list-style-type: none"> Rengör Byt efter 24 månader. 		Var 20 – 40 drifttimme (oftare i våta eller dammiga omgivningar).				
Vevaxelhus, slangsystem*	<ul style="list-style-type: none"> Kontrollera slangsystemet efter revor/skador Byt om nödvändigt 				X	X	X
Avgas-systemet	<ul style="list-style-type: none"> Sök efter läckage Spänn vid behov Byt packningar vid behov 				X	X	X
Bränsle-tillförsel*	<ul style="list-style-type: none"> Kontrollera bränsleslangen efter skador eller revor. Byt bränsleslangar efter 48 månader 				X	X	X

Komponent	Jobb	Nyservice			Därefter		
		Månad	1	3	6	6	12
		KM	320	1.200	2.400	2.400	4.800
		Drifts- timmar	20	75	150	150	300
	<ul style="list-style-type: none"> • Byt bränslefilter efter 24 månader 						
Motorolja	<ul style="list-style-type: none"> • Byt (Kontrollera nivån varje månad) 			X	X	X	
Oljefilter	<ul style="list-style-type: none"> • Byts 		X		X	X	
Differential- och växellådsolja	<ul style="list-style-type: none"> • Kontrollera oljenivån/läckage • Byt var 24:e månad 		X			X	
Bromsar*	<ul style="list-style-type: none"> • Kontrollera funktion/ bromsbeläggningsslitage/ bromsvätskeläckage • Bromsvätska ska vara över lägsta nivå • Justera om nödvändigt och byt bromsklossar/skivor om de är nedslitna till under gränsen. 		X	X	X	X	
Gashandtag*	<ul style="list-style-type: none"> • Kontrollera funktion och spelrum 		X	X	X	X	
Däck*	<ul style="list-style-type: none"> • Kontrollera balansering/skador/mönster • Reparera om nödvändigt 		X		X	X	
Hjullager*	<ul style="list-style-type: none"> • Kontrollera löshet och ev. skador • Byt vid skada 		X		X	X	
Upphängning fram och bak*	<ul style="list-style-type: none"> • Kontrollera funktion och sök efter läckage • Reparera om nödvändigt 				X	X	
Styrningssystem*	<ul style="list-style-type: none"> • Kontrollera funktion • Byt vid skada • Justera om nödvändigt 		X	X	X	X	

Komponent	Jobb	Nyservice			Därefter		
		Månad	1	3	6	6	12
		KM	320	1.200	2.400	2.400	4.800
		Drifts-timmar	20	75	150	150	300
Bakre drivning och bärarm*	<ul style="list-style-type: none"> Smörj med universalfett 			X	X	X	
Drivaxel kardanled*	<ul style="list-style-type: none"> Smörj med universalfett 			X	X	X	
Motorupp-hängning	<ul style="list-style-type: none"> Kontrollera ev. skador eller revor. Kolla bulten 			X	X	X	
Fram- och bakaxel	<ul style="list-style-type: none"> Kontrollera funktion Byt skadade delar 		X			X	
Stabilisator bussning*	<ul style="list-style-type: none"> Kontrollera ev. skador eller revor. 			X	X	X	
Fäst-anordningar*	<ul style="list-style-type: none"> Kontrollera ramen Korrigera om nödvändigt 		X	X	X	X	
Batteri	<ul style="list-style-type: none"> Rengör anslutningar 		X		X	X	
Lyktor och blinkers	<ul style="list-style-type: none"> Kontrollera funktion 		X	X	X	X	

Underhåll är mycket viktigt, är man inte bekant med säkra arbetsmoment och arbetet med underhåll rekommenderas det att kontakta en auktoriserad verkstad.

Felsökning



PROBLEM: Motorn går inte igång	
MÖJLIG ORSAK	MÖJLIG LÖSNING
Tändningskontakt står på OFF	Ställ den på ON
Trasig säkring	Kontrollera huvudsäkringen
Batteri eller lösa förbindelser	Kontrollera batteri, anslutningar och terminaler. Kontakta auktoriserad verkstad.
PROBLEM: Motor går i gång men startar inte	
MÖJLIG ORSAK	MÖJLIG LÖSNING
Trasig säkring	Kontrollera huvudsäkringen
Det kommer inget bränsle till motorn (tändstift torrt, när det tas ut)	Kontrollera om det finns tillräckligt med bränsle i tanken, sätt bränslehanen på ON (prova även RES), fel på bränslepumpen eller förgasare. Kontakta verkstad.
Tändstift/tändning (ingen gnista)	Kontrollera huvudsäkringen. Avlägsna tändstift och sätt tillbaka tändspolen. Kontrollera att tändningsnyckeln och nödstoppsknappen står på ON. Starta motorn med tändstiftet på motorn (ute från tändstiftshålet). Om det inte visas någon gnista, byt tändstiftet. Blir inte problemet löst, kontakta verkstad.
PROBLEM: Motorn saknar acceleration eller kraft	
MÖJLIG ORSAK	MÖJLIG LÖSNING
Smutsigt eller skadat tändstift	Byt ut
Saknar bränsle till motorn	Fyll på bränsle
Motorn överhettad	Kontrollera och rengör kylarribborna. Fyll på kylarvätska vid behov. Uppsök verkstad.
Luftfilter igensatt	Kontrollera luftfilter och rengör efter behov. Avlägsna ev. avlagringar i luftfilterhuset. Kontrollera att insugningsslangen är tät.
CVT igensatt eller skadad	Uppsök verkstad.
PROBLEM: Växelspak är svårväxlad	
MÖJLIG ORSAK	MÖJLIG LÖSNING
Transmissionen står i en position som förhindrar växelspaken att fungera.	Gunga maskinen fram och tillbaka för att få i rätt växel.
CVT igensatt eller skadad	Uppsök verkstad.
PROBLEM: Varvtalen ökas men fordonet rör sig inte	
MÖJLIG ORSAK	MÖJLIG LÖSNING
Fordonet står i P eller N växel	Välj H eller L
CVT är trasig	Uppsök verkstad
Vatten i CVT-lådan	Uppsök verkstad
PROBLEM: Motorn slår tillbaka	
MÖJLIG ORSAK	MÖJLIG LÖSNING
Läckage i avgassystemet	Uppsök verkstad
Tändningen är felaktigt inställd eller annat fel i tändningssystemet	Uppsök verkstad

PROBLEM: Fordonet når inte full hastighet	
MÖJLIG ORSAK	MÖJLIG LÖSNING
Motor	Se under Motor som saknar acceleration eller kraft.
Luftfilter är igensatt eller trasigt.	Kontrollera luftfilter, rengör vid behov Avlägsna ev. avlagringar i luftfilterhuset. Kontrollera att insugningsslangen är tät.
CVT igensatt eller skadad	Uppsök verkstad
PROBLEM: Motorn feltänder	
MÖJLIG ORSAK	MÖJLIG LÖSNING
Smutsigt/skadat/slitet tändstift	Rengör eller byt tändstift
Bränslet har blandats med vatten	Sug ur det gamla bränslet och fyll på med nytt.

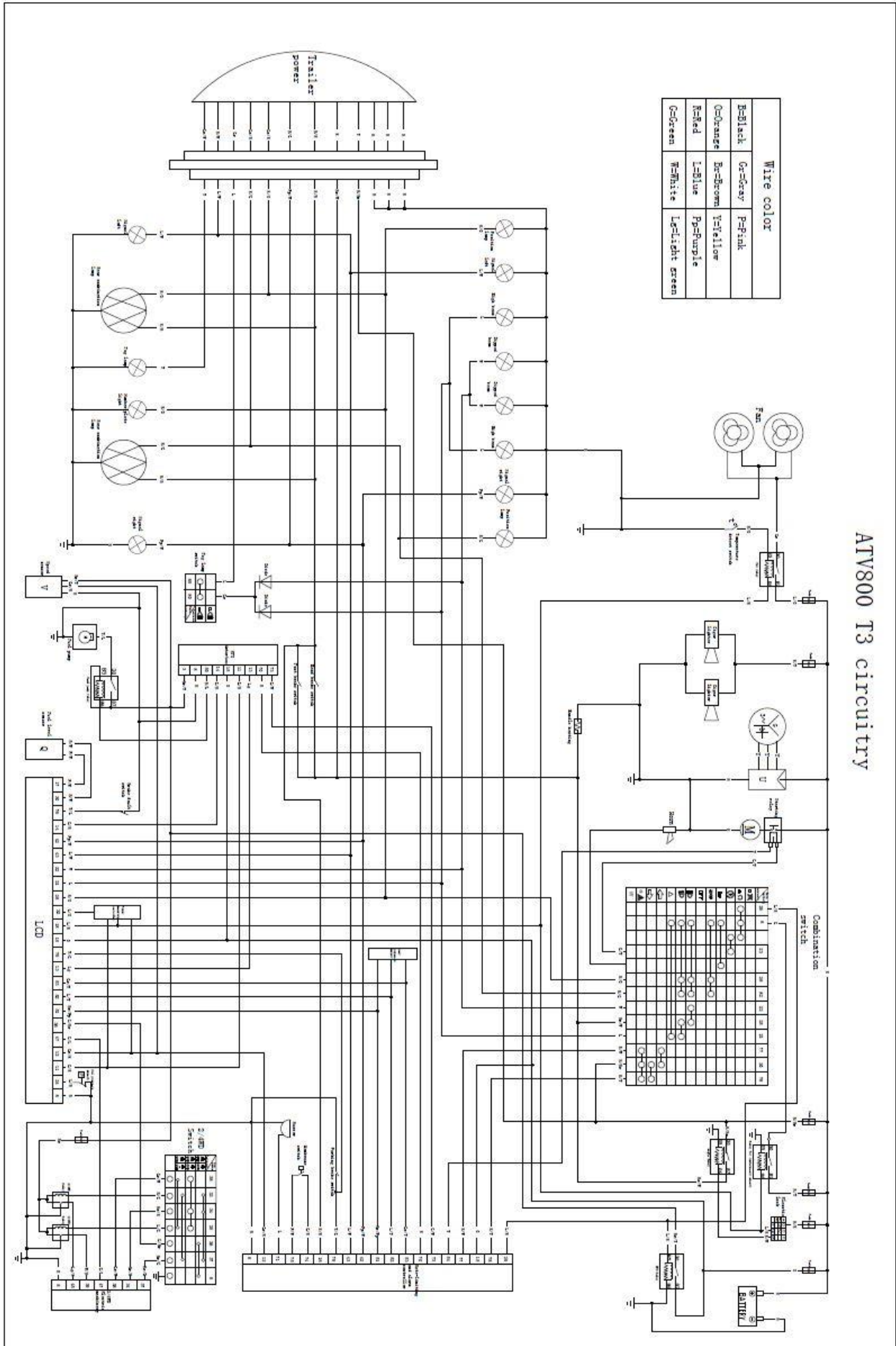
Elektriskt diagram



EU deklARATION

EU OVERENSSTEMMELSESERKLÄRING			
EU – importør:	P. Lindberg A/S Sdr. Ringvej 1 6600 Vejen Tlf.: 70212626 E-mail: salg@p-lindberg.dk CVR: 25903110 www.p-lindberg.dk		
Erklærer herved at følgende maskine:	ATV All terrain vehicle		
Type / model:	ODES 800		
Er i overensstemmelse med følgende direktiver:	2006/42/EEC (Maskindirektivet) 2004/108/EEC (EMC elektromagnetisk stråling) 2001/95/EEC (Generel produktsikkerhed)		
Anvendte standarder og normer:	-		
Dato og ansvarlig underskrift:	Vejen d. 24-05-2017 P. Lindberg A/S  Erik T Lauritsen Direktør		

Vi förbehåller oss rätten att ändra tekniska parametrar och specifikationer för denna produkt utan föregående meddelande.