



Manual

9065102

DK/N: Flishugger til PTO (Original)

S: Kompostkvarn till PTO (Översättning)

D: Häcksler für Gelenkwelle (Übersetzung)

GB: Woodchipper for PTO (Translation)

BX42S



DK

S

D

GB

www.p-lindberg.dk

www.p-lindberg.no

www.p-lindberg.se

www.p-lindberg.de

Kontakt Danmark:

P. Lindberg A/S
Sdr. Ringvej 1
6600 Vejen
Tlf. 70 21 26 26
Fax 70 21 26 30
salg@p-lindberg.dk
www.p-lindberg.dk

Kontakt Norge:

P. Lindberg
Doneheia 62
4516 Mandal
Telefon: 21 98 47 47
hei@lindberg.no
www.p-lindberg.no

Kontakt Sverige:

P. Lindberg Sverigefilial
Myranganatan 4
745 37 Enköping
Tel. 010-209 70 50
order@p-lindberg.se
www.p-lindberg.se

Kontakt Deutschland:

P. Lindberg GmbH
Flensburger Straße 3
24969 Großenwiehe
Tel: 04604 – 9888 975
Fax: 04604 – 9888 974
kontakt@p-lindberg.de
www.p-lindberg.de

Flishugger til PTO BX42S - varenr. 9065102

Beskrivelse: Lille og handy PTO-drevet flishugger, der er velegnet til mindre, regulært / lige træ uden for mange sidegrene. Flishuggeren kræver en traktor på 25-45 HK for at yde optimalt, og kan klare grene op til 100 mm. Til 3-punktsophæng, kat. 1. Uden indtræk. Leveres inkl. PTO-aksel og drejbar afkasttud.

Anvendelsesområde: Velegnet til mindre, regulært/lige træ uden for mange sidegrene.

Tilsigtet anvendelse: Udstyret må kun anvendes som beskrevet i brugsanvisningen, al anden anvendelse betragtes som forkert.

Indhold

Indledning.....	2
Generel information.....	2
Sikkerhedsinstruktioner	3
Anvendelse af udstyret.....	4
Oplæring	5
Sikkerhedsmærkater	6
Forberedelse	10
Vedligeholdelse	11
Drift	12
Tekniske specifikationer	14
Montering	15
Anvendelse	15
Procedure ved fastkørsel	15
Vedligeholdelse	15
Opbevaring.....	15
Transport	15
Bortskaffelse	16
Splittegning og komponentliste.....	17
EU overensstemmelseserklæring.....	19

Indledning

Denne brugsanvisning indeholder en beskrivelse af maskinen og de nødvendige instruktioner til at kunne anvende den sikkert og korrekt samt instruktioner til daglig og periodisk vedligeholdelse af maskinen.

Brugsanvisningen er henvendt til den **professionelle bruger**, som allerede er autoriseret og fortrolig med kørsel med traktoren, som maskinen forbindes til.



Det er en evt. arbejdsgivers (maskinens ejer) forpligtigelse at sikre, at alle, der skal betjene, servicere, vedligeholde eller reparere maskinen, har læst brugsanvisningen.

Det anbefales kun at bruge originale reservedele og tilbehør. Anvendelse af ikke-originale dele kan være farligt samt nedsætte maskinens levetid og ydelse. Desuden kan garantien bortfalde.

Skulle der opstå tvivl om fortolkningen af brugsanvisningen, kontakt da leverandøren.

Gem brugsanvisningen til senere brug og lad den altid følge med maskinen hvis denne sælges eller lånes ud.

Generel information

Brugsanvisningen er vigtig for den sikre drift af denne maskine og skal altid opbevares sammen med denne. **LÆS, FORSTÅ OG FØLG** anvisningerne i brugsanvisningen før udstyret tages i brug.

Når der i brugsanvisningen henvises til retninger, højre, venstre etc. menes der altid set fra traktorens førersæde og i kørselsretningen.

Illustrationerne i brugsanvisningen kan afvige fra det leverede, da man kan have fjernet komponenter for at gøre illustrationen mere tydelig.

Brugsanvisningen er udarbejdet jf. Maskindirektivet 2006/42/EC og de relevante tekniske standarder.

Maskinen er udstyret med sikkerhedsmærkater, som skal vedligeholdes og udskiftes, når de ikke mere er læselige.



Dette symbol sammen med ordene: **FARE, VIGTIGT, ADVARSEL** anvendes i brugsanvisningen for at henlede opmærksomheden til maskinens sikkerhed og drift. Det er vigtigt at følge alle de angivne retningslinjer.

Sikkerhedsinstruktioner

1. Læs og forstå brugsanvisningen og alle sikkerhedsmærkater før anvendelse, vedligeholdelse, justering og rengøring af den 3-punktsophængte flishugger.



2. Hav førstehjælpsudstyr i nærheden i tilfælde af ulykke og vær klar over hvordan det anvendes.



3. Hav en brandslukker i nærheden i tilfælde af brand og vær klar over hvordan den anvendes.



4. Tillad ikke personer på maskinen.

5. Brug passende sikkerhedsudstyr. Dette omfatter, men er ikke begrænset til:

- Hjelm.
- Sikkerhedssko med skridsikre såler.
- Sikkerhedsbriller eller visir.
- Kraftige handsker.
- Passende tøj.
- Høreværn.
- Åndedrætsværn eller filtermaske.



6. Monter alle sikkerhedsskærme inden start.

7. Brug tilstrækkeligt høreværn ved langvarig udsættelse for støj.



8. Sluk maskinen, stop og stands motoren, tag tændingsnøglen ud og læg den i lommen, aktiver parkeringsbremsen og afvent at alle bevægelige dele er standset, før service, justering, reparation eller adskillelse.

9. Ryd arbejdsområdet for personer, særligt små børn, før enheden startes.

10. Kontroller sikkerhedsdele årligt sammen med alt personale, som vil anvende eller vedligeholde den 3-punktsophængte flishugger.

Anvendelse af udstyret

1. Sikkerhed for operatøren og omkringstående er en af de vigtigste problematikker ved design og udvikling af udstyr. Men hvert år sker der mange ulykker, som kunne have været undgået ved et par sekunders eftertanke og en mere omhyggelig tilgang til håndtering af udstyr. Du, operatøren, kan undgå mange ulykker ved at overholde de følgende forholdsregler i dette afsnit. For at undgå personskade eller død skal du læse de følgende forholdsregler grundigt og insistere på at dem, der arbejder med eller for dig, skal følge dem.
2. For at give et bedre overblik kan visse fotografier eller illustrationer i denne vejledning vise en enhed med afmonteret sikkerhedsskærm. Udstyr bør dog aldrig bruges i denne tilstand. Hold alle skærme på plads. Hvis det bliver nødvendigt at fjerne safskærmning i forbindelse med reparationer, skal skærmen sættes på igen/udskiftes før brug.
3. Udskift alle sikkerheds- eller instruktionsmærkater hvis de falder af eller bliver ulæselige. Mærkaternes lokation er angivet i denne brugsanvisning.
4. Indtag aldrig alkohol eller stoffer, der kan nedsætte agtpågivenhed eller koordinering mens udstyret anvendes, Konsulter egen læge vedr. brug af maskinen mens der tages receptpligtig medicin.
5. **Børn må under ingen omstændigheder bruge maskien. Lad ikke personer anvende maskinen før de har læst brugsanvisningen og opnået dyb forståelse for sikkerhedsforholdsregler og funktion.** Sikkerhedsinstruktionerne bør gennemgås årligt med alle brugere af maskinen.
6. Udstyret er farligt for børn og personer som ikke kender udstyret. Operatøren bør være en ansvarlig, ordentligt oplært person i god fysisk form, som er oplært i maskinens drift. Hvis ældre personer hjælper til ved arbejdet, skal deres fysiske begrænsninger anerkendes og imødekommes.
7. Overskrid aldrig en maskines begrænsninger. Hvis der er tvivl om dens evne til at udføre opgaven eller om den kan udføre opgaven sikkert – **FORSØG IKKE AT UDFØRE OPGAVEN.**
8. Lav ikke nogen form for ændringer på udstyret. Uautoriserede ændringer kan medføre alvorlig personskade eller død og kan nedsætte udstyrets funktion og levetid.
9. Ud over design og konfigurationen af dette redskab, inklusive sikkerhedsskilte og sikkerhedsudstyr, afhænger farekontrol og ulykkesforebyggelse af agtpågivenhed, omtanke, forsigtighed og korrekt uddannelse af personale involveret i drift, transport, vedligeholdelse og opbevaring af maskinen. Sørg også for at læse traktorens brugsanvisning og sikkerhedsinstruktioner samt sikkerhedsmærkater.

Oplæring

1. Sikkerhed er vigtig i design og fremstilling af maskiner. Desværre kan alle bestræbelser på at levere sikkert udstyr vise sig forgæves ved en enkelt skødesløs handling fra en operatør eller en anden tilstedeværende.
2. Ud over design og konfiguration af udstyr er farekontrol og ulykkesforebyggelse afhængig af agtpågivenhed, omtanke, forsigtighed og korrekt oplæring af personale involveret i drift, transport, vedligeholdelse og opbevaring af dette udstyr.
3. Den bedste sikkerhedsfunktion er en oplyst og agtpågivende operatør. Det er operatørens ansvar at læse og forstå ALLE sikkerheds- og brugsanvisninger i manualen og følge disse. Ulykker kan undgås.
4. **Arbejde med ukendt udstyr kan føre til skader. Læs denne manual før montering eller brug for at blive bekendt med maskinen. Hvis denne maskine bruges af en anden person, udlånes eller udlejes er det maskinejerens ansvar at sikre sig, at operatøren før brug:**
 - a) **Læser og forstår betjeningsvejledningerne.**
 - b) **Er instrueret i sikker og korrekt brug.**
5. Kend maskinens betjeningselementer, og vær klar over hvordan traktor og maskine hurtigt standses i en nødsituation. Læs denne manual og den, der følger med traktoren.
6. Træn alt nyt personale og gennemgå jævnlige instruktioner med eksisterende medarbejdere. Sørg for at maskine kun anvendes af en person, som er korrekt oplært og i god fysisk form. En person, der ikke har læst og forstået alle brugs- og sikkerhedsinstruktioner, er ikke kvalificeret til at bruge maskinen. En utrænnet operatør udsætter sig selv og omkringstående for alvorlig personskade eller død. Hvis ældre personer hjælper med arbejdet, skal deres fysiske begrænsninger erkendes og imødekommes.



Sikkerhedsmærkater

1. Hold altid sikkerhedsmærkaterne rene og læselige.
2. Udskift bortkomne eller ulæselige sikkerhedsmærkater.
3. Udskiftede dele, der var påført en sikkerhedsmærkat, skal forsynes med tilsvarende sikkerhedsmærkat.
4. Sikkerhedsmærkater vist i denne brugsanvisning har hver et varenummer i nederste højre hjørne. Brug dette reservedelsnummer ved bestilling af reservedele.
5. Sikkerhedsmærkater kan bestilles hos leverandøren.

Påsætning af sikkerhedsmærkater:

- Sørg for, at påsætningsområdet er rent og tørt.
- Sørg for, at temperaturen er over 10°C.
- Bestem den nøjagtige position, før du fjerner bagsidepapiret.
- Fjern den mindste del af det delte bagsidepapir.
- Ret skiltet ind over det specificerede område, og tryk forsigtigt den lille del med den blotlagte klæbrige bagside på plads.
- Træk langsomt det resterende papir tilbage og glat forsigtigt den resterende del af skiltet på plads.
- Små luftlommer kan gennembøres med en nål og glattes ud.

Sikkerhedsmærkaterne og deres placering er vist i de efterfølgende illustrationer. Det er påkrævet at operatøren gør sig bekendt med mærkaterne, typen af advarsel og det område eller den særlige funktion den relaterer til.

Sikkerhedsmærkaternes placering på maskinen



A - FARE

Udkastede objekter

For at undgå alvorlig tilskadekomst eller død pga. udkastede objekter:

- Sluk maskinen, stands og frakobl motoren, fjern tændingsnøglen og læg den i lommen, aktiver parkeringsbremsen og afvent at de bevægelige dele standser før der justeres, serviceres, vedligeholdes, repareres eller afmonteres.

- Ret ikke udkastet mod mennesker, dyr eller ejendom. Bær altid passende sikkerhedsudstyr. Hold hænder og fødder ude af udkaståbninger.

- Hold andre personer på afstand.

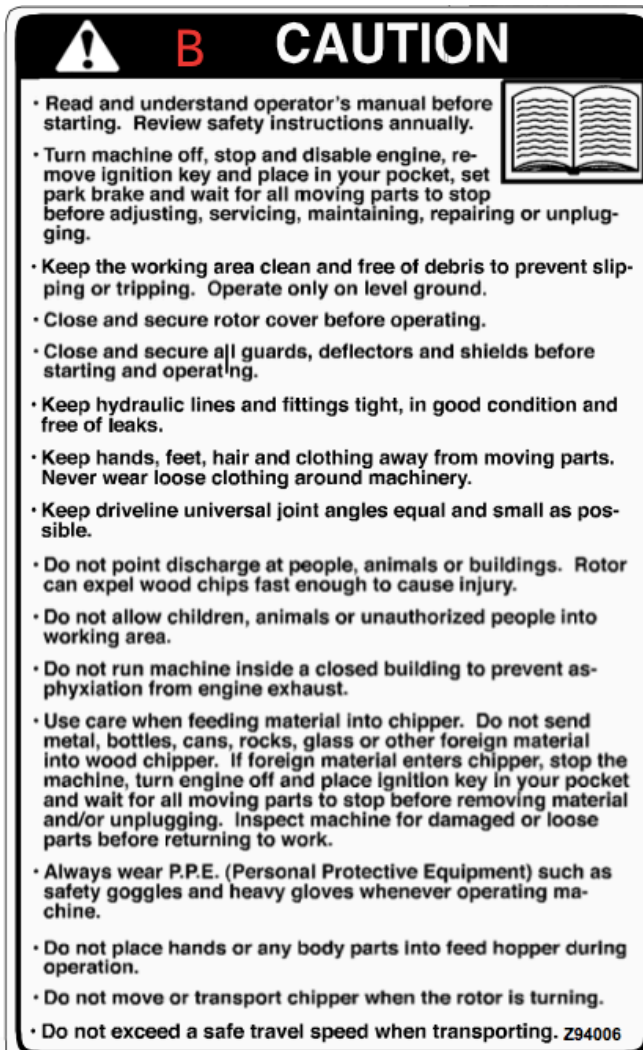

B – ADVARSEL

- Læs og forstå brugsanvisningen før start. Gennemgå sikkerhedsinstruktionerne årligt.

- Sluk maskinen, stands og frakobl motoren, fjern tændingsnøglen og læg den i lommen, aktiver parkeringsbremsen og afvent at de bevægelige dele standser før der justeres, serviceres, vedligeholdes, repareres eller afmonteres.

- Hold arbejdsområdet rent og frit for affald for at undgå at glide eller falde. Arbejd kun på plant underlag.

- Luk og fastgør rotorskærmen før idrifttagning.

- Luk og fastgør alle skærme, deflektorer og skjolde før start og anvendelse.

- Hold hydraulikfittings stramme, i god stand og fri for lækage.

- Hold hænder, fødder, hår og tøj på afstand af de bevægelige dele. Bær aldrig løst tøj omkring maskinen.

- Hold kraftoverføringsakslens vinkler så lige

som muligt.

- Ret ikke udkastet mod personer, dyr eller bygninger. Rotoren kan udkaste træstykker hurtigt nok til at forårsage personskade.

- Tillad ikke børn, dyr eller uvedkommende i arbejdsområdet.

- Anvend ikke maskinen i en lukket bygning for at undgå kvælning forårsaget af motorens udstødning.

- Vær agtpågivende når der indføres materiale i flishuggeren. Indfør ikke metal, flasker, dåser, sten, glas eller andre materialer i flishuggeren. Hvis andre materialer kommer i flishuggeren, stands maskinen, sluk motoren og tag tændingsnøglen ud og afvent at de bevægelige dele standser, før materiale fjernes. Efterse maskinen for skader og løse dele inden den sættes i drift igen.

- Brug altid personlige værnemidler (PPP) som sikkerhedsbriller og kraftige handsker når maskinen anvendes.

- Placer ikke hænder eller andre kropsdele i indføringstragten når maskinen er i drift.

- Flyt og transporter ikke flishuggeren når rotoren drejer.

- Overskrid ikke den tilladte transporthastighed.

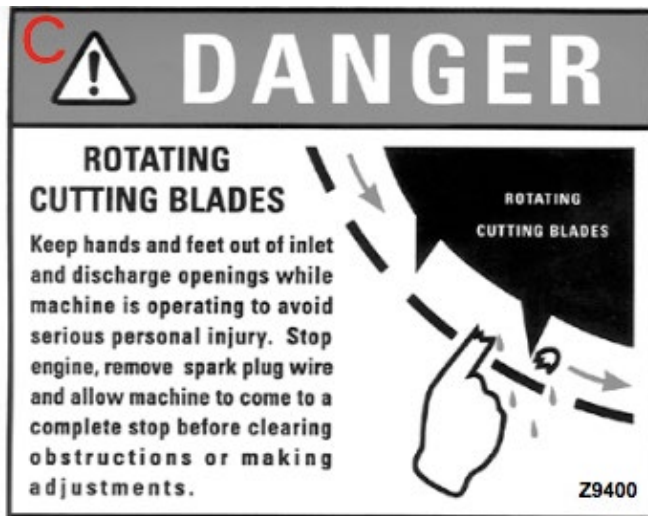

C – FARE

Roterende knive.

Hold hænder og fødder ude af indførrings- og udkaståbningen når maskinen er i drift for at undgå alvorlig personskade. Stands motoren, fjern tændrørsledningen og afvent at maskinen standser helt for blokeringer fjernes eller der udføres justeringer.



D – FARE

Fare ved manglende afskærmning

- Luk og fastgør alle afskærmninger og skjolde før maskinen anvendes.
- Anvend ikke maskinen uden afskærmninger og skjolde.

HUSK - Hvis sikkerhedsmærkater er blevet beskadiget, bortkommer, blevet ulæselige eller dele udskiftet uden sikkerhedsmærkater, skal der påsættes nye skilte. Nye sikkerhedsmærkater fås hos din autoriserede forhandler.

Forberedelse

1. Anvend aldrig maskinen uden at have læst og forstået denne brugsanvisning, traktorens brugsanvisning og samtlige sikkerhedsmærkater på traktoren og maskine.

2. Personlige værnemidler inkl. hjelm, sikkerhedsbriller, sikkerhedsfodtøj og handsker er anbefalet ved montering, drift, justering, vedligeholdelse, reparation, afmontering, rengøring og transport af enheden. Langt hår, løstsiddende tøj og smykker frarådes i nærheden af maskinen.



3. LANGVARIG UDSÆTTELSE FOR HØJ STØJ KAN FORÅRSAGE PERMANENT HØRETAB!

Effektudstyr med eller uden tilsluttet udstyr kan ofte være støjende nok til at forårsage permanent, delvist høretab. Det anbefales at bære høreværn, hvis støjen i arbejdsområdet overstiger 80 dB. Støj over 85 dB kan på lang sigt forårsage alvorligt høretab. Støj over 90 dB kan på længere sigt forårsage permanent, totalt høretab.

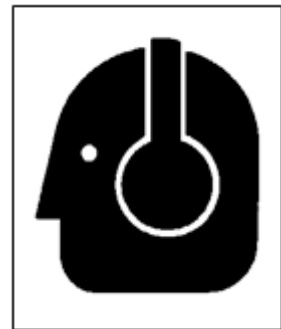

4. Ryd arbejdsområdet for sten, rene og skjulte forhindringer, som kan blive fanget eller sætte sig fast og forårsage skade.
5. Anvend kun i dagslys eller med tilstrækkeligt kunstig belysning.
6. Sørg for at maskinen er korrekt monteret, justeret og i god og sikker driftstilstand.
7. Sørg for at al sikkerhedsafskærmning og sikkerhedsmærkater er korrekt påsat og i god stand.

Vedligeholdelse

1. God vedligeholdelse er dit ansvar. Dårlig vedligeholdelse øger risikoen for problemer.

2. Sørg for gode rutiner på værkstedet.

- Hold arbejdsområdet rent og tørt.
- Sørg for at elektriske kontakter og værktøj er korrekt jordede.
- Sørg for tilstrækkeligt lys til den aktuelle opgave.



3. Sørg for god ventilation. Start aldrig traktoren i en lukket bygning. Udstødningsgassen kan forårsage kvælning.

4. Før der udføres arbejde på denne maskine, sluk motoren, aktiver bremsen og luk for benzinhanen.

5. Arbejd aldrig under maskinen, men mindre den er sikkert blokeret.

6. Anvend altid personlige værnemidler til at beskytte øjne, hænder og ører, når der udføres enhver form for service og vedligeholdelse på maskinen. Brug kraftige, gerne læder-, handsker når knivene håndteres.

7. Brug kun originale reservedele for at opretholde maskinens specifikationer. Leverandøren er ikke ansvarlig for person- eller maskinskade forårsaget af ikke-godkendte dele eller tilbehør.

8. Hav altid brandslukker og førstehjælpskasse i nærheden når der udføres vedligeholdelse på dette udstyr.

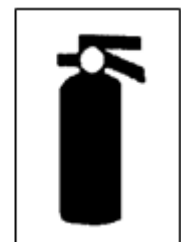

9. Efterspænd jævnligt alle bolte, møtrikker og kontroller at alle elektriske forbindelser og brændstofforbindelser er sikkert fastgjorte for at sikre drifttilstanden.

10. Sørg altid for at montere alle sikkerhedsafskærmninger og -anordninger igen efter service eller vedligeholdelse inden enheden sættes i drift igen.

Drift

1. Husk, at det er vigtigt, at læse og følger sikkerhedsmærkaterne på den trepunktsophængte flishugger. Rengør eller udskift alle sikkerhedsmærkater, hvis de ikke tydeligt kan læses og forstås. Sikker brug af denne maskine er helt afhængig af operatøren.
2. Alle ting med bevægelige dele er potentielt farlige. Intet kan erstatte en forsigtig, sikker operatør, der genkender potentielle farer og følger rimelige sikkerhedsforanstaltninger. Producenten har designet denne trepunktsophængte flishugger til at blive brugt med alt dets sikkerhedsudstyr korrekt fastgjort for at minimere risikoen for ulykker. Læs denne manual for at sikre, at alt sikkerhedsudstyr er påsat.
3. Luk og fastgør rotordækslet før idriftsættelse.
4. Luk og fastgør alle skærme, deflektorer og afdækninger før start og idriftsættelse.
5. Læs og forstå brugsanvisningen ingen start. Gennemgå sikkerhedsinstruktionerne årligt.
6. Personlige værnemidler inkl. hjelm, sikkerhedsbriller, sikkerhedsfodtøj og handsker er anbefalet ved montering, drift, justering, vedligeholdelse, reparation, afmontering, rengøring og transport af enheden. Langt hår, løstsiddende tøj og smykker frarådes i nærheden af maskinen.
7. Hold hydraulikslanger og -fittings tætte, i god stand og fri for lækager.
8. Placer aldrig kropsdele, hvor de kan bringes i fare, hvis der skulle opstå bevægelse i forbindelse med montering, installering, drift, vedligeholdelse, reparation, afmontering eller flytning.
9. Sluk maskinen, stands og sluk motoren, tag tændingsnøglen ud, aktiver parkeringsbremsen og afvent at de bevægelige dele er standset før servicering, justering, reparation eller afmontering.
10. Lad ikke maskinen køre inde i en lukket bygning for at undgå kvælning pga. motorens udstødning.
11. Vær agtpågivende når der indføres materiale i flishuggeren. Indfør ikke metal, flasker, dåser, sten, glas eller andre materialer i flishuggeren. Hvis andre materialer kommer i flishuggeren, stands maskinen, sluk motoren og tag tændingsnøglen ud og afvent at de bevægelige dele standser, før materiale fjernes. Efterse maskinen for skader og løse dele inden den sættes i drift igen.
12. Indtag aldrig alkohol eller stoffer som kan sløve opmærksomhed eller koordineringsevne ved brug af maskinen. Spørg egen læge vedr. Anvendelse af maskinen i forbindelse med receptpligtig medicin.
13. Tillad aldrig passagerer på maskinen.
14. Tillad aldrig børn eller ikke-autoriserede personer at anvende eller opholde sig i nærheden af maskinen.

15. Ræk ikke ind i rotor eller indføringstragt når motoren kører. Monter og fastgør adgangsskærme før motoren startes,
16. Hold arbejdsområdet rent og frit for affald for at nedsætte risikoen for at falde. Anvend kun på flad grund.
17. Ret ikke udkastet mod personer, dyr eller bygninger. Rotoren kan udkaste træstykker hurtigt nok til at forårsage personskade.
18. Flyt eller transporter ikke flishuggeren mens rotoren kører.
19. Overskrid ikke den tilladte transporthastighed.

Tekniske specifikationer

Model	BX42S
Vægt	195 KG
Max. diameter på træ	100 mm
Indgang v/knivtromle	100 mm * 254 mm
Antal knive	4 stk i rotor, 1 stk modskær
Rotorstørrelse	635 mm
Indføringstragt, åbning	510 mm * 510 mm
Højde på afkasttud	1.520 mm
Rotation, afkasttud	360°
Effektkrav til traktor	25-45 HK
3-punktsophæng	KAT 1
Ilægning af materiale	Manuel
PTO-aksel m/friløbskobling	540 rpm

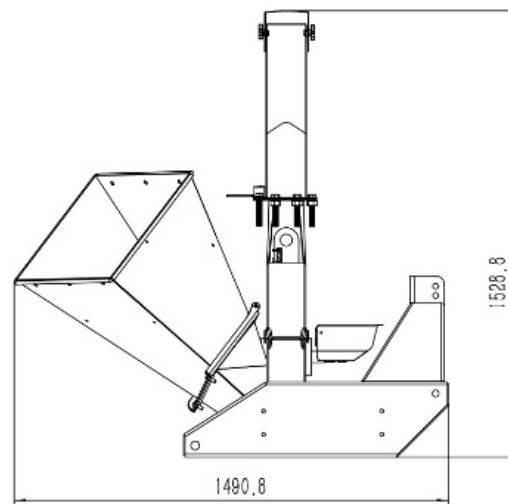
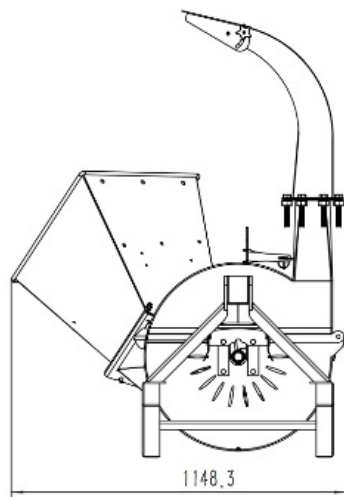

Montering

Flishuggeren leveres komplet samlet.

Flishuggeren monteres på traktorens 3-punktsophæng og tilsluttes traktorens kraftoverføringsaksel.

Alle bevægelige dele smøres godt inden ibrugtagning.

Anvendelse

Da flishuggeren fungerer via kraftoverføring fra traktoren, starter knivtromlen automatisk, når traktoren kører.

Procedure ved fastkørsel

Sluk straks traktoren og frakobl PTOen. Afvent at alle bevægelige dele er standset. Indføringsvalsen kan nu reverseres for at frigøre fastsiddende materiale. Alternativt kan lågen ind til knivakslen åbnes.

Vedligeholdelse

Knivakslen smøres med en egnet olie for hver 8. driftstime.

Bolte, møtrikker etc. efterses og efterspændes for hver 20. Driftstime eller ved behov.

Opbevaring

Maskinen rengøres og alle metaldele smøres med en let olie for at forhindre rustdannelse.

Transport

Maskinen skal sikres mod at vælte, hvis den transporteres. Hvis maskinen transporteres i traktorens ophæng, kan indføringstragten evt. sættes op i transportstilling, så maskinen ikke fylder så meget på vejen, det er dog ikke nødvendigt i forhold til maskinens stabilitet.

Bortskaffelse

Flishuggeren adskilles og de enkelte materialer bortskaffes jf. gældende lokale retningslinjer.

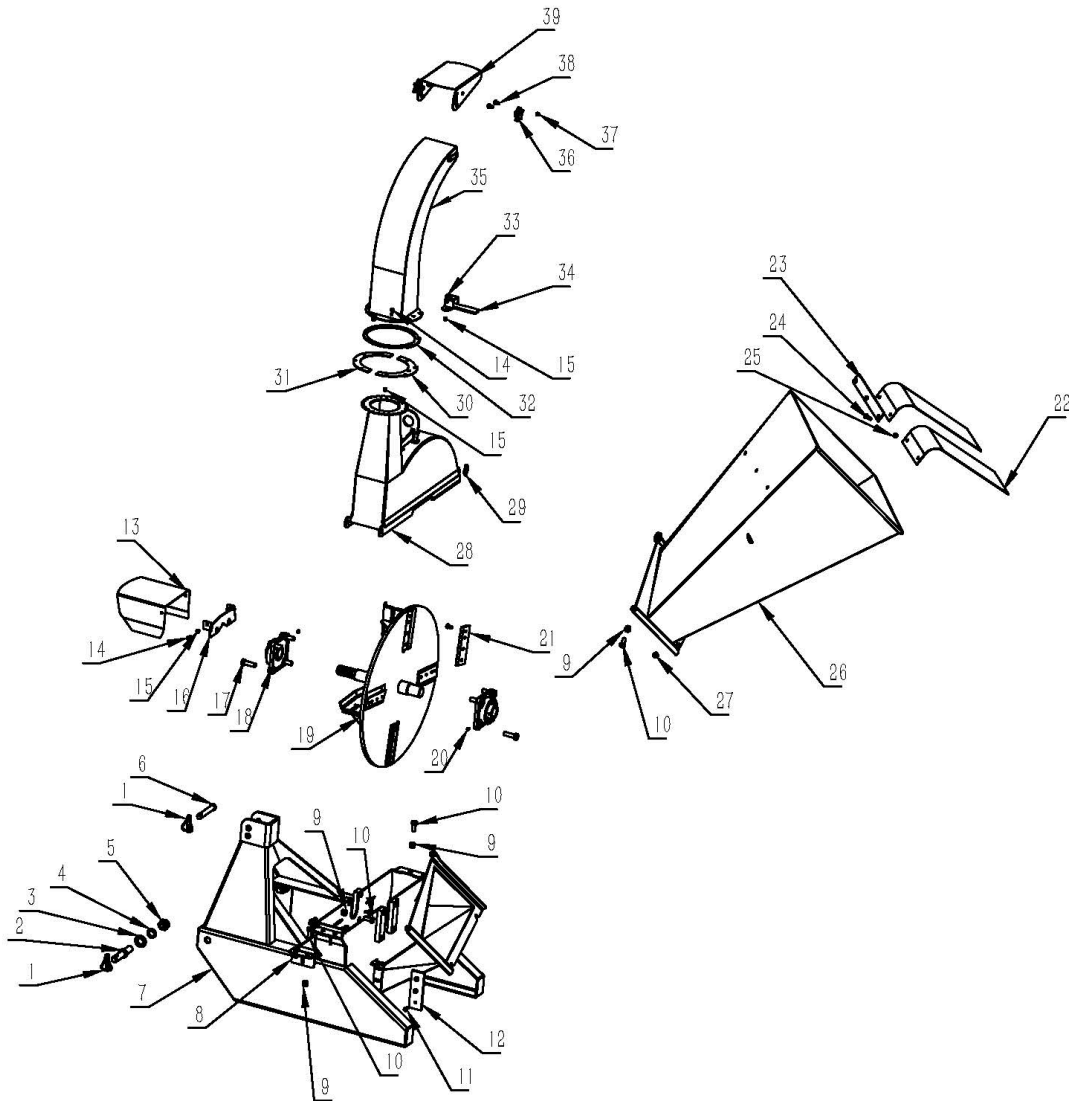

Splittegning og komponentliste



BX42S Komponentliste			
Nr.	Leverandørs kode	Beskrivelse	Antal
1	GB/T 4329	Ringsplit 10 mm	3
2	BX42S-5	Redskabsbolt kat 1/2	2
3	GB/T 97.1	Planskive M22	2
4	GB/T 93	Fjederskive M22	2
5	GB/T 6171	Bolt M22*1.5	2
6	BX42S-6	Topstangsbolt 19x76	1
7	BX42S.3	Ramme/chassis	1

BX42S Komponentliste			
8	BX42S.6	Holder til modskær	1
9	GB/T 889.1	Møtrik M12	7
10	GB/T 5783	Bolt M12*30	7
11	GB/T 5783	Bolt M8*16	19
12	BX42S-4	Modskær	1
13	BX42S-2	PTO skærm	1
14	GB/T 5783	Bolt M6*20	8
15	GB/T 889.1	Møtrik M6	10
16	BX42S-1	Beslag	1
17	GB/T 5786	Bolt M14*1.5*45	8
18	GB/T 7810	Flangeleje	2
19	BX42S.5	Huggeskive	1
20	JB/T 7940.1	Fedtnippel	2
21	BX42S-3	Kniv	4
22	BX42S.2-2	Gummiplade	2
23	BX42S.2-1	Monteringsplade	1
24	GB/T 12	Bolt M8*25	3
25	GB/T 889.1	Møtrik M8	3
26	BX42S.2.1	Indføringstragt	1
27	GB/T 889.1	Møtrik M10	2
28	BX42S.4	Dæksel til udkasttud	1
29	GB/T 4329	Split	1
30	BX42S.1-3	Spændeskive	1
31	BX42S.1-2	Spændeskive	1
32	BX42S.1-1	Spændeskive	1
33	GB/T 5783	Bolt M6*25	2
34	BX42S.1.2	Låseanordning	1
35	BX42S.1.1	Udkastrør	1
36	JB/T 7274.4	Håndtag 8*32	2
37	GB/T 802.1	Møtrik M8	2
38	GB/T 12	Bolt M8*16	4
39	BX42S.1-4	Udkast skærm	1

EU overensstemmelseserklæring

EU OVERENSSTEMMELSESERKLÆRING 	
Fabrikant:	P. Lindberg A/S Sdr. Ringvej 1 6600 Vejen Tlf.: 70212626 E-mail: salg@p-lindberg.dk CVR: 25903110 www.p-lindberg.dk
Erklærer herved at følgende maskine:	<i>Flishugger til PTO (Uden hydraulik) PL varenummer 9065102</i> <i>Flishugger til PTO (Med hydraulik) PL varenummer 9065103</i>
Type / model:	<i>BX42S (uden hydraulik) BX62RD (med hydraulik)</i>
Er i overensstemmelse med følgende direktiver:	<i>2006/42/EEC</i>
Anvendte standarder og normer:	<i>EN ISO 12100:2010 EN ISO 4254-1:2015</i>
Dato og ansvarlig underskrift:	<i>Vejen d. 03-01-2022</i> <i>P. Lindberg A/S</i>  <i>Erik T Lauritsen</i> Direktør 

Vi forbeholder os ret til uden forudgående varsel at ændre de tekniske parametre og specifikationer for dette produkt.

S

Bruksanvisning

(Översättning av original dansk
bruksanvisning)



Kompostkvarn till PTO BX42S - artikelnummer. 9065102

Beskrivning: Liten och behändig PTO-driven kompostkvarn som lämpar sig för mindre, vanligt/rakt virke utan för många sidogrenar. Kompostkvarnen kräver en traktor på 25-45 hk för att fungera optimalt, och klarar grenar upp till 100 mm. För trepunktsfäste, kategori 1. Utan klädsel: Levereras inkl. PTO-axel och vridbar returpip.

Användningsområden: Lämplig för mindre, vanligt/rakt virke utanför många sidogrenar.

Avsedd användning: Utrustningen får endast användas så som beskrivs i bruksanvisningen – all annan användning anses felaktig.

Innehåll

Inledning.....	2
Allmän information.....	2
Säkerhetsanvisningar	3
Användning av utrustningen	4
Utbildning	5
Säkerhetsmärken	6
Förberedelse	10
Underhåll	11
Drift	12
Tekniska data	14
Montering.....	15
Användning	15
Åtgärder vid fastkörning	15
Underhåll.....	15
Förvaring	15
Transport.....	15
Bortskaffande	16
Sprängskiss och komponentlista.....	17
EU-försäkran om överensstämmelse	19

Inledning

Den här bruksanvisningen innehåller en beskrivning av maskinen och nödvändiga instruktioner för att kunna använda den säkert och korrekt samt instruktioner för dagligt och regelbundet underhåll av maskinen.

Bruksanvisningen vänder sig till den **professionella användaren** som redan är behörig för och förtrogen med att köra traktorn som maskinen kopplas till.



Det är en ev. arbetsgivares (maskinens ägares) ansvar att säkerställa att alla som ska använda, serva, underhålla eller reparera maskinen har läst bruksanvisningen.

Det rekommenderas att endast använda reservdelar och tillbehör i original. Användning av icke originaldelar kan vara farligt samt förkorta maskinens livslängd och försämra dess prestanda. Dessutom kan garantin upphöra att gälla.

Om tvivel uppstår om tolkningen av bruksanvisningen ska leverantören kontaktas.

Spara bruksanvisningen för senare användning och lämna den alltid med maskinen om den säljs eller lånas ut.

Allmän information

Bruksanvisningen är viktig för säker drift av denna maskin och ska alltid förvaras tillsammans med den. **LÄS, FÖRSTÅ OCH FÖLJ** anvisningarna i bruksanvisningen innan utrustningen tas i drift.

När det i bruksanvisningen hänvisas till riktningar, höger, vänster etc., avser det alltid sett från traktorns förarplats och i körriktningen.

Illustrationerna i bruksanvisningen kan avvika från det levererade, eftersom man kan ha tagit bort komponenter för att göra illustrationen tydligare.

Bruksanvisningen har utarbetats i enlighet med Maskindirektivet 2006/42/EG och de relevanta tekniska standarderna.

Maskinen är utrustad med säkerhetsmärken som ska underhållas och bytas ut när de inte längre går att läsa.



Denna symbol tillsammans med orden: **FARA, VIKTIGT, VARNING** används i bruksanvisningen för att rikta uppmärksamheten mot maskinens säkerhet och drift. Det är viktigt att följa alla de angivna riktlinjerna.

Säkerhetsanvisningar

1. Läs och se till att du har förstått bruksanvisningen och alla säkerhetsetiketter innan du använder, underhåller, justerar och rengör 3-punktskompostkvarnen.



2. Ha första hjälpen-utrustning i närheten i händelse av olycka och se till att du vet hur den ska användas.



3. Se till att ha en brandsläckare i närheten i händelse av brand och se till att du vet hur den ska användas.



4. Tillåt inte personer på maskinen.

5. Använd lämplig skyddsutrustning. Detta inkluderar, men är inte begränsad till:

- Hjälms.
- Skyddsskor med stålhätta.
- Skyddsglasögon eller visir.
- Kraftiga handskar.
- Lämpliga kläder.
- Hörselskydd
- Andningsskydd eller filtermask.



6. Installera alla säkerhetsskärmar före start.

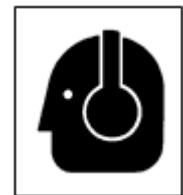

7. Använd lämpliga hörselskydd vid långvarig bullerexponering.

8. Stäng av maskinen, stanna och stoppa motorn, ta ur tändningsnyckeln och stoppa den i fickan, dra åt parkeringsbromsen och vänta tills alla rörliga delar har stannat före service, justering, reparation eller demontering.

9. Se till att personer, särskilt små barn, inte befinner sig i arbetsområdet innan maskinen startas.

10. Kontrollera säkerhetsdelarna årligen med all personal som ska använda eller underhålla 3-punkts kompostkvarnen.

Användning av utrustningen

1. Säkerheten för operatören och de som befinner sig i närheten är en av de viktigaste frågorna vid design och utveckling av utrustning. Varje år inträffar dock många olyckor som hade kunnat undvikas genom några sekunders eftertanke och en mer försiktig hantering av utrustningen. Du som operatör kan undvika många olyckor genom att följa följande försiktighetsåtgärder i detta avsnitt. För att undvika personskador eller dödsfall, läs följande försiktighetsåtgärder noggrant och insistera på att de som arbetar med eller åt dig följer dem.
2. För en bättre översikt kan vissa foton eller illustrationer i den här guiden visa en enhet med en lös säkerhetsskärm. Utrustning bör dock aldrig användas i detta tillstånd. Håll alla skydd på plats. Om det blir nödvändigt att ta bort avskärmningarna i samband med reparationer ska skärmen sättas på igen/bytas ut innan användning.
3. Byt ut alla säkerhets- eller instruktionsetiketter om de faller av eller blir oläsliga. Platsen för etiketterna anges i denna bruksanvisning.
4. Var aldrig påverkad av alkohol eller ämnen som kan försämra vakenhet eller koordination medan utrustningen används. Rådgör med din egen läkare ang. användning av maskinen medan du tar receptbelagd medicin.
5. **Barn får inte under några omständigheter använda maskinen. Låt inte personer använda maskinen innan de har läst bruksanvisningen och fått en djup förståelse för säkerhetsåtgärder och funktion.** Säkerhetsinstruktionerna bör gås igenom årligen med alla användare av maskinen.
6. Utrustningen är farlig för barn och personer som inte känner till utrustningen. Operatören bör vara en ansvarsfull, korrekt utbildad person i god fysisk form som har fått utbildning i hur maskinen används. Om äldre personer hjälper till med arbetet måste deras fysiska begränsningar redovisas och beaktas.
7. Överskrid aldrig gränserna för en maskin. Om det råder tvivel om personens förmåga att utföra uppgiften eller uppgiften kan utföras på ett säkert sätt – **FÖRSÖK INTE ATT UTFÖRA UPPGIFTEN.**
8. Gör inga förändringar på utrustningen. Otillåtna ändringar kan leda till allvarliga skador eller dödsfall och kan försämra utrustningens funktion och livslängd.
9. Förutom detta verktygs design och konfiguration, inklusive säkerhetsskyltar och säkerhetsutrustning, är riskkontroll och olycksförebyggande beroende av vaksamhet, omsorg, försiktighet och korrekt utbildning av personal som är involverad i drift, transport, underhåll och förvaring av maskinen. Se även till att läsa traktorns bruksanvisning och säkerhetsinstruktioner samt säkerhetsetiketter.

Utbildning

1. Säkerhet är viktigt vid konstruktion och tillverkning av maskiner. Tyvärr kan alla ansträngningar för att tillhandahålla säker utrustning visa sig meningslösa genom en enda vårdslös handling av en operatör eller annan närvarande person.
2. Förutom design och konfiguration av utrustning, är riskkontroll och förebyggande av olyckor beroende av noggrannhet, omsorg, försiktighet och korrekt utbildning av personal som är involverad i drift, transport, underhåll och förvaring av denna utrustning.
3. Den bästa säkerhetsfunktionen är en informerad och uppmärksam operatör. Det är operatörens ansvar att läsa och förstå ALLA säkerhets- och driftsinstruktioner i bruksanvisningen och att följa dem. Olyckor kan undvikas.
4. **Arbete med okänd utrustning kan leda till skador. Läs den här bruksanvisningen innan du monterar eller använder den för att göra dig bekant med maskinen. Om denna maskin används av en annan person, lånas ut eller hyrs ut, är det maskinägarens ansvar att säkerställa att operatören före användning:**
 - a) **Läser och förstår bruksanvisningarna.**
 - b) **Är instruerad i säker och korrekt användning.**
5. Känner till maskinens manöverelement och är medveten om hur du snabbt stoppar traktorn och maskinen i en nödsituation. Läs denna bruksanvisning och den som medföljer traktorn.
6. Utbilda all ny personal och gå regelbundet igenom instruktionerna med befintliga medarbetare. Se till att maskinen endast används av personer som har rätt utbildning och är i god fysisk form. En person som inte har läst och förstått alla drifts- och säkerhetsinstruktioner är inte behörig att använda maskinen. En otränad operatör utsätter sig själv och omgivningen för allvarliga skador eller dödsfall. Om äldre personer hjälper till med arbetet måste deras fysiska begränsningar redovisas och beaktas.



Säkerhetsmärken

1. Håll alltid säkerhetsmärkena rena och läsbara.
2. Byt ut borttappade eller oläsbara säkerhetsmärken.
3. Utbytta delar som var försedda med säkerhetsmärket måste vara försedda med motsvarande säkerhetsmärket.
4. Säkerhetsmärken som visas i denna bruksanvisning har var och en ett artikelnummer i det nedre högra hörnet. Använd detta reservdelsnummer vid beställning av reservdelar.
5. Säkerhetsmärken kan beställas från leverantören.

Applicering av säkerhetsmärken:

- Se till att appliceringsområdet är rent och torrt.
- Se till att temperaturen är över 10 °C.
- Bestäm den exakta positionen innan du tar bort underlagspappret
- Ta bort den minsta delen av det delade underlagspappret.
- Rikta in skylten över det angivna området och tryck försiktigt den lilla delen med den synliga klibbiga baksidan på plats.
- Dra långsamt tillbaka det återstående papperet och släta försiktigt till den återstående delen av skylten på plats.
- Små luftfickor kan man sticka hål på med en nål och släta ut.

Säkerhetsmärkena och deras placering visas i följande illustrationer. Operatören är skyldig att bekanta sig med märkena, typen av varning och det område eller specialfunktion som den avser.

Säkerhetsmärkenas placering på maskinen



A – FARA

Utmatade föremål

För att undvika allvarliga skador eller dödsfall på grund av utmatade föremål:

– Stäng av maskinen, stanna och koppla ur motorn, ta ur tändningsnyckeln och stoppa in den i fickan, dra åt parkeringsbromsen och vänta tills de rörliga delarna har stannat innan man utför justering, service, underhåll, reparation eller monterar bort den.

– Rikta inte utmatade föremål mot personer, djur eller egendom. Bär alltid lämplig skyddsutrustning. Håll händer och fötter borta utmatningsöppningar

– Se till att andra personer befinner sig på avstånd.

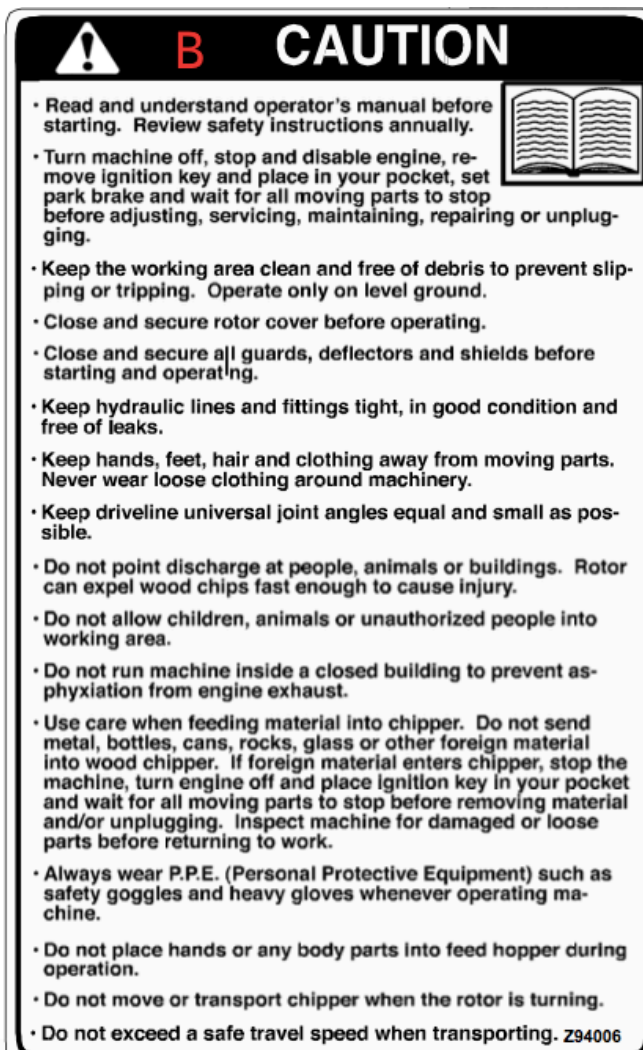

B – VARNING

– Läs och förstå bruksanvisningen före start. Gå igenom säkerhetsanvisningarna årligen.

– Stäng av maskinen, stanna och koppla ur motorn, ta ur tändningsnyckeln och stoppa in den i fickan, dra åt parkeringsbromsen och vänta tills de rörliga delarna har stannat innan man utför justering, service, underhåll, reparation eller monterar bort den.

– Håll arbetsområdet rent och fritt från skräp för att undvika att halka eller falla. Arbeta endast på plant underlag.

– Stäng och säkra rotorskölden före idrifttagning.

– Stäng och fäst alla skärmar, deflektorer och skärmar före start och användning.

– Håll de hydrauliska kopplingarna täta, i gott skick och fria från läckage.

– Håll händer, fötter, hår och kläder borta från rörliga delar. Bär aldrig löst sittande kläder i närheten av maskinen.

– Håll kraftöverföringsaxelns vinklar så raka som möjligt.

– Rikta inte utmatningen mot personer, djur eller byggnader. Rotorn kan mata ut träbitar tillräckligt snabbt för att orsaka personskada.

– Låt inte barn, djur eller obehöriga personer vistas på arbetsområdet.

– Använd inte maskinen i en sluten byggnad för att undvika kvävning orsakad av motorns avgassystem.

– Var försiktig vid införning av material i kompostkvarnen. För inte in metall, flaskor, burkar, stenar, glas eller andra material i kompostkvarnen. Om annat material kommer in i kompostkvarnen, stoppa maskinen, stäng av motorn och ta ur tändningsnyckeln och vänta tills de rörliga delarna har stannat innan materialet tas bort. Kontrollera maskinen för skador och lösa delar innan den används igen.

– Använd alltid personlig skyddsutrustning (PPE) som säkerhetsglasögon och kraftiga handskar vid användning av maskinen.

– Placera inte händer eller andra kroppsdelar i inmatningstratten när maskinen är i drift.

– Flytta eller transportera inte kompostkvarnen när rotorn roterar.

- Överskrid inte den tillåtna transporthastigheten.

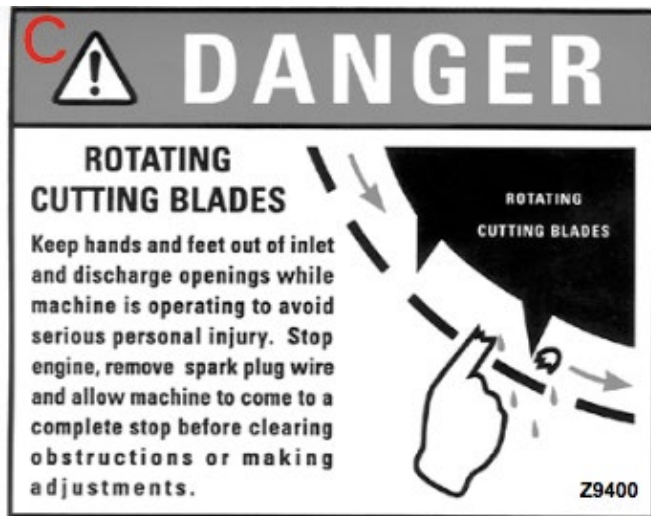

C - FARA

Roterande knivar

Håll händer och fötter borta från inmatnings- och utmatningsöppningen när maskinen är i drift för att undvika allvarliga skador. Stäng av motorn, ta bort tändstiftsledningen och vänta tills maskinen är helt avstängd innan blockeringar tas bort eller justeringar utförs.



D - FARA

Fara på grund av bristande avskärmning

- Stäng och säkra alla avskärmningar och sköldar innan maskinen används.
- Använd inte maskinen utan avskärmningar och sköldar.

KOM IHÅG - Om säkerhetsskyltar har skadats, försvunnit, blivit oläsliga eller delar har bytts ut utan säkerhetsmärken ska nya skyltar sättas upp. Nya säkerhetsmärken finns tillgängliga hos din auktoriserade återförsäljare.

Förberedelse

1. Använd aldrig maskinen utan att ha läst och förstått denna bruksanvisning, traktorns bruksanvisning och alla säkerhetsdekaleringar på traktor och maskin.

2. Personlig skyddsutrustning inkl. hjälm, skyddsglasögon, skyddsskor och handskar rekommenderas för installation, drift, justering, underhåll, reparation, demontering, rengöring och transport av enheten. Långt hår, löst sittande kläder och smycken rekommenderas inte nära maskinen.



3. LÅNGVARIG EXPONERING AV HÖGT LJUD KAN ORSAKA PERMANENT HÖRSELNEDSÄTTNING!

Effektutrustning med eller utan ansluten utrustning kan ofta vara tillräckligt bullriga för att orsaka permanent, partiell hörselnedsättning. Det rekommenderas att använda hörselskydd om ljudet i arbetsområdet överstiger 80 dB. Ljudnivå över 85 dB kan orsaka allvarlig hörselnedsättning på lång sikt. Ljudnivå över 90 dB kan i förlängningen orsaka permanent, total hörselnedsättning.



4. Rensa arbetsområdet från stenar, rena och dolda hinder som kan fångas upp eller fastna och orsaka skada.
5. Använd endast i dagsljus eller med tillräcklig artificiell belysning.
6. Se till att maskinen är korrekt monterad, justerad och i gott och säkert driftskick.
7. Se till att alla skyddsanordningar och säkerhetsetiketter är korrekt monterade och i gott skick.

Underhåll

1. Bra underhåll är ditt ansvar. Dåligt underhåll ökar risken för problem.

2. Säkerställ goda rutiner på verkstaden.

- Håll arbetsområdet rent och torrt.
- Se till att elektriska kontakter och verktyg är ordentligt jordade.
- Se till att det finns tillräckligt med ljus för den aktuella uppgiften.



3. Sörj för god ventilation. Starta aldrig traktorn i en stängd byggnad. Avgaserna kan orsaka kvävning.

4. Innan man utför något arbete på denna maskin, stäng av motorn, dra åt bromsen och stäng bränslekranen.

5. Arbeta aldrig under maskinen om den inte är ordentligt blockerad.

6. Använd alltid personlig skyddsutrustning för att skydda ögon, händer och öron vid utförande av service och underhåll på maskinen. Använd kraftiga handskar, helst läderhandskar vid hantering av knivarna.

7. Använd endast originalreservdelar för att upprätthålla maskinspecifikationerna. Leverantören ansvarar inte för personskador eller maskinskador orsakade av icke godkända delar eller tillbehör.

8. Ha alltid en brandsläckare och första hjälpen-kit i närheten när du utför underhåll på den här utrustningen.



9. Efterspänn regelbundet alla bultar, muttrar och kontrollera att alla elektriska anslutningar och bränsleanslutningar är ordentligt fastsatta för att säkerställa drifttillstånd.

10. Se alltid till att återmontera alla skyddsanordningar och anordningar efter service eller underhåll innan enheten tas i drift igen.

Drift

1. Kom ihåg att det är viktigt att läsa och följa säkerhetsmärkena på den trepunktsupphängda kompostkvarnen. Rengör eller byt ut alla säkerhetsmärken om de inte är tydliga nog för att läsas och förstås. Säker användning av denna maskin är helt upp till operatören.
2. Alla objekt med rörliga delar är potentiellt farliga. Ingenting kan ersätta en försiktig, säker operatör som känner igen potentiella faror och följer rimliga säkerhetsåtgärder. Tillverkaren har designat denna trepunktsupphängda kompostkvarnen för att användas med all säkerhetsutrustning ordentligt fastsatt för att minimera risken för olyckor. Läs den här bruksanvisning för att säkerställa att all säkerhetsutrustning är monterad.
3. Stäng och säkra rotorkåpan före idrifttagning.
4. Stäng och säkra alla skärmar, deflektorer och lock före start och idrifttagning.
5. Läs och förstå bruksanvisningen före start. Gå igenom säkerhetsanvisningarna årligen.
6. Personlig skyddsutrustning inklusive hjälm, skyddsglasögon, skyddsskor och handskar rekommenderas för installation, drift, justering, underhåll, reparation, demontering, rengöring och transport av enheten. Långt hår, löst sittande kläder och smycken rekommenderas inte nära maskinen.
7. Håll hydraulslangar och kopplingar täta, i gott skick och fria från läckor.
8. Placera aldrig kroppsdelar där de kan utsättas för fara om rörelser skulle uppstå under montering, installation, drift, underhåll, reparation, demontering eller omplacering.
9. Stäng av maskinen, stanna och stäng av motorn, ta ur tändningsnyckeln, dra åt parkeringsbromsen och vänta tills de rörliga delarna har stannat innan man utför service, justering, reparation eller monterar av maskinen.
10. Kör inte maskinen i en stängd byggnad för att undvika kvävning på grund av motoravgaser.
11. Var försiktig vid införning av material i kompostkvarnen. För inte in metall, flaskor, burkar, stenar, glas eller andra material i kompostkvarnen. Om annat material kommer in i kompostkvarnen, stoppa maskinen, stäng av motorn och ta ur tändningsnyckeln och vänta tills de rörliga delarna har stannat innan materialet tas bort. Kontrollera maskinen för skador och lösa delar innan den används igen.
12. Var aldrig påverkad av alkohol eller ämnen som kan dämpa uppmärksamhet eller koordination när du använder maskinen. Fråga din egen läkare om användning av maskinen i samband med receptbelagd medicin.
13. Tillåt aldrig passagerare på maskinen.
14. Låt aldrig barn eller obehöriga personer använda eller vistas nära maskinen.
15. För inte in handen i rotorn eller inmatningstratten när motorn är igång. Installera och säkra åtkomstskärmar innan motorn startas,

16. Håll arbetsområdet rent och fritt från skräp för att minska risken att falla. Använd endast på plan yta.
17. Rikta inte utmatningen mot personer, djur eller byggnader. Rotorn kan mata ut träbitar tillräckligt snabbt för att orsaka personskada.
18. Flytta eller transportera inte kompostkvarnen medan rotorn är igång.
19. Överskrid inte den tillåtna transporthastigheten.

Tekniska data

Modell	BX42S
Vikt	195 kg
Max. diameter på timmer	100 mm
Ingång varv/knivtrumma	100 mm * 254 mm
Antal knivar	4 stycken i rotor, 1 styck motskär
Rotorstorlek	635 mm
Inmatningstratt, öppning:	510 mm * 510 mm
Returpipens höjd	1 520 mm
Rotation returpip	360°
Effektkrav på traktor	25-45 hk
3-punktsupphängning	KAT 1
Laddning av material	Manuell
PTO-axel m/frigångskoppling	540 varv/min

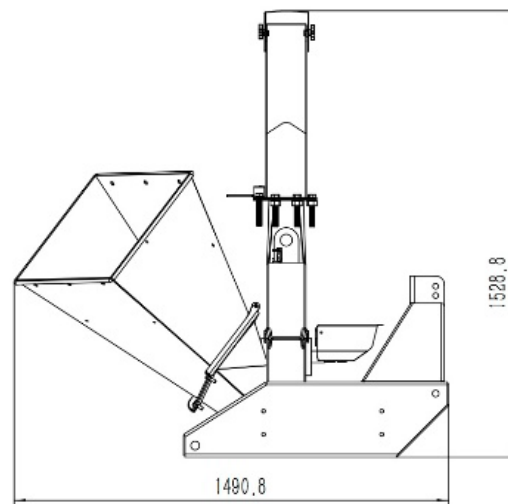
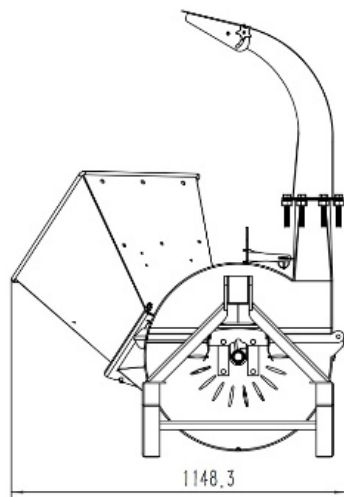

Montering

Kompostkvarnen levereras färdigmonterad.

Kompostkvarnen monteras på traktorns 3-punktsdrag och kopplas till traktorns kraftöverföringsaxel.

Alla rörliga delar är väl insmorda före användning.

Användning

Eftersom kompostkvarnen fungerar via kraftöverföring från traktorn, startar knivtrumman automatiskt när traktorn är igång.

Åtgärder vid fastkörning

Stäng omedelbart av traktorn och koppla bort PTO. Vänta tills alla rörliga delar har stannat. Inmatningsvalsen kan nu vändas för att frigöra material som sitter fast. Alternativt kan luckan till knivskaftet öppnas.

Underhåll

Smörj knivaxeln med lämplig olja var 8:e drifttimme.

Bultar, muttrar etc. inspekteras och efterspänns var 20:e driftstimma eller vid behov.

Förvaring

Maskinen rengörs och alla metalldelar är smorda med en lätt olja för att förhindra rostbildning.

Transport

Maskinen måste säkras mot att välta om den transporteras. Om maskinen transporteras i traktorns fjädring kan inmatningstratten eventuellt ställs upp i transportläge så att maskinen inte tar så mycket plats på vägen, detta är dock inte nödvändigt i förhållande till maskinens stabilitet.

Bortskaffande

Kompostkvarnen separeras och de enskilda materialen kasseras, enligt gällande lokala riktlinjer.

Sprängskiss och komponentlista

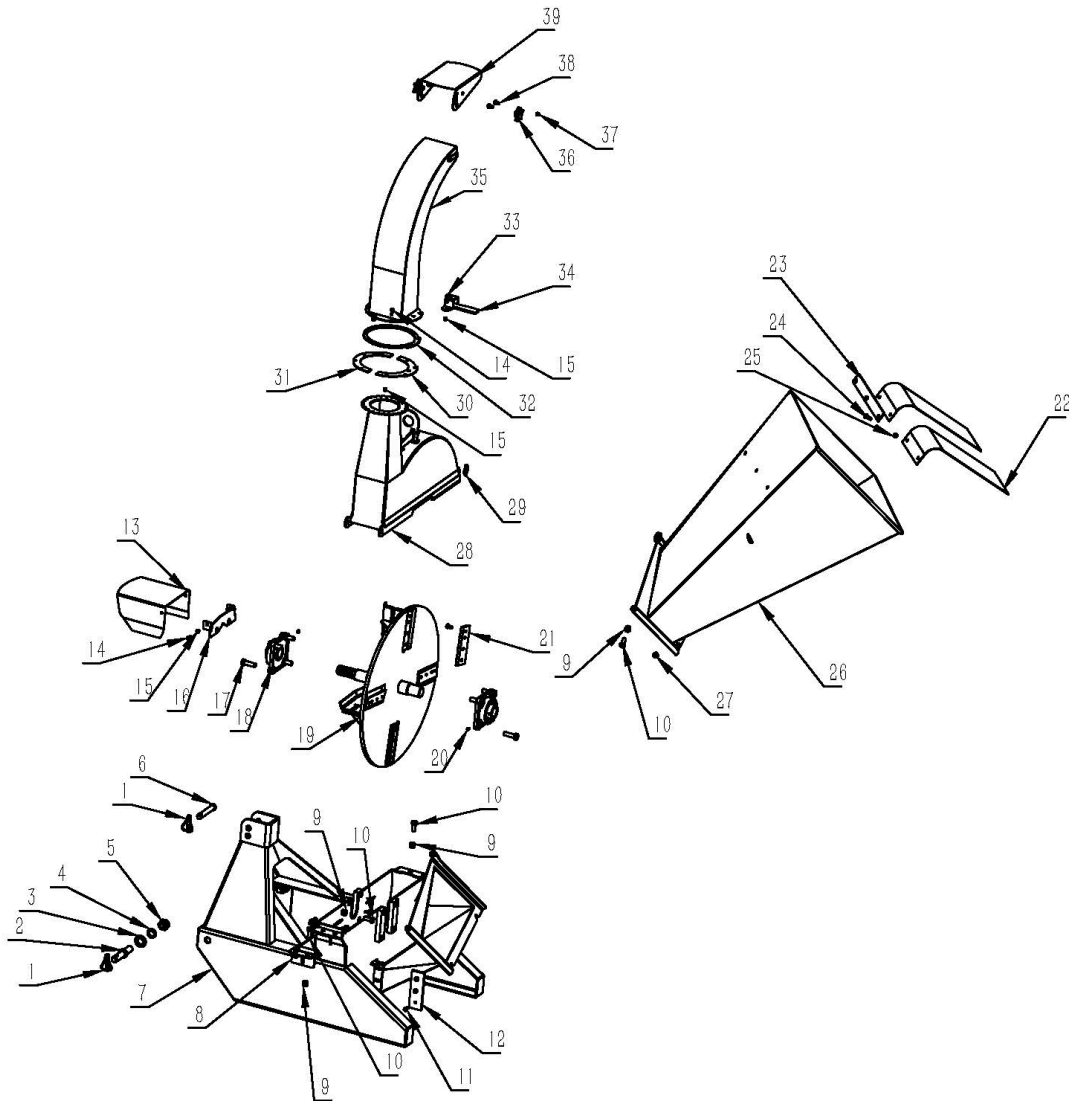



BX42S komponentlista

Nr.	Leverantörskod	Beskrivning	Antal
1	GB/T 4329	Låsstift 10	3
2	BX42S-5	R-saxpinne	2
3	GB/T 97.1	Spännbricka 22	2
4	GB/T 93	Fjäderbricka 22	2
5	GB/T 6171	Bult M22*1.5	2
6	BX42S-6	Slagstift	1
7	BX42S.3	Ram/chassi	1

BX42S komponentlista			
8	BX42S.6	Hållare för motskär	1
9	GB/T 889.1	Mutter M12	7
10	GB/T 5783	Bult M12*30	7
11	GB/T 5783	Bult M8*16	19
12	BX42S-4	Motskär	1
13	BX42S-2	PTO-skärm	1
14	GB/T 5783	Bult M6*20	8
15	GB/T 889.1	Mutter M6	10
16	BX42S-1	Beslag	1
17	GB/T 5786	Bult M14*1.5*45	8
18	GB/T 7810	Lager UCFU208 med hus	2
19	BX42S.5	Huggskiva	1
20	JB/T 7940.1	Fettnippel	2
21	BX42S-3	Kniv	4
22	BX42S.2-2	Gummi	2
23	BX42S.2-1	Platta	1
24	GB/T 12	Bult M8*25	3
25	GB/T 889.1	Mutter M8	3
26	BX42S.2.1	Inmatningsträtt	1
27	GB/T 889.1	Mutter M10	2
28	BX42S.4	Övre hölje	1
29	GB/T 4329	Låsstift 5	1
30	BX42S.1-3	Spännbricka	1
31	BX42S.1-2	Spännbricka	1
32	BX42S.1-1	Spännbricka	1
33	GB/T 5783	Bult M6*25	2
34	BX42S.1.2	Låsanordning	1
35	BX42S.1.1	Utkaströr	1
36	JB/T 7274.4	Handtag 8*32	2
37	GB/T 802.1	Mutter M8	2
38	GB/T 12	Bult M8*16	4
39	BX42S.1-4	Utkast skärm	1

EU-försäkran om överensstämmelse

EU-FÖRSÄKRAN OM ÖVERENSSTÄMMELSE 	
Tillverkare:	P. Lindberg A/S Sdr. Ringvej 1 DK-6600 Vejen Tlf.: +45 70212626 E-mail: salg@p-lindberg.dk CVR: 25903110 www.p-lindberg.dk
Härmed förklara att följande maskin:	<i>Kompostkvarn till PTO (Uten hydraulik) PL art. 9065102</i> <i>Flishugger til PTO (Med hydraulik) PL art. 9065103</i>
Type / modell:	<i>BX42S (uten hydraulik) BX62RD (med hydraulik)</i>
Överensstämmer med följande direktiv:	<i>2006/42/EEC</i>
Tillämpade standarder och normer:	<i>EN ISO 12100:2010 EN ISO 4254-1:2015</i>
Datum och signatur:	<i>Vejen d. 03-01-2022</i> P. Lindberg A/S  Erik T Lauritsen Direktør 

Vi förbehåller oss rätten att ändra produktens tekniska parametrar och specifikationer utan föregående meddelande.

D

Betriebsanweisung

(Übersetzung von der original dänischen
Bedienungsanleitung)



Häcksler für Gelenkwelle BX42S – Artikelnr. 9065102

Beschreibung: Kleiner und handlicher, gelenkwellengetriebener Häcksler, geeignet für dünneres, regelmäßiges, gerades Holz ohne zu viele Äste. Der Häcksler benötigt für eine optimale Leistung einen Traktor mit 25–45 PS und kann Äste bis zu 100 mm verarbeiten. Für Dreipunktaufhängung, Kat. 1. Ohne Einzug. Geliefert mit Gelenkwelle und schwenkbarem Auswurf.

Einsatzbereiche: Geeignet für dünneres, regelmäßiges, gerades Holz ohne zu viele Äste.

Vorgesehene Verwendung: Das Gerät darf ausschließlich wie in dieser Bedienungsanleitung beschrieben verwendet werden. Jede andere Verwendung ist unzulässig.

Inhalt

Einleitung.....	2
Allgemeine Information	2
Sicherheitsanweisungen	3
Verwendung des Geräts	4
Schulung.....	5
Sicherheitsschilder	6
Vorbereitungen.....	10
Wartung.....	11
Betrieb	12
Technische Daten	14
Montage	15
Verwendung.....	15
Vorgehen bei Blockaden	15
Wartung.....	15
Lagerung.....	15
Transport.....	16
Entsorgung	16
Explosionszeichnung und Bauteileliste	17
EU-Konformitätserklärung.....	19

Einleitung

Diese Bedienungsanleitung enthält eine Beschreibung der Maschine, die notwendigen Anweisungen für ihren sicheren und ordnungsgemäßen Einsatz sowie Richtlinien für ihre tägliche und regelmäßige Wartung.

Die Bedienungsanleitung richtet sich an den **professionellen Benutzer**, der bereits mit dem Fahren des Traktors mit angebaute Maschine vertraut und dazu befugt ist.



Der Besitzer der Maschine (gegebenenfalls der Arbeitgeber) muss sicherstellen, dass jeder, der diese bedient, pflegt, wartet oder repariert, zuvor diese Bedienungsanleitung gelesen hat.

Es empfiehlt sich, ausschließlich Originalersatzteile und -zubehör zu verwenden. Die Verwendung nicht-originaler Ersatzteile kann gefährlich sein und die Lebensdauer und Leistung der Maschine verringern. Außerdem kann die Garantie ungültig werden.

Wenden Sie sich an den Lieferanten, wenn es Unklarheiten zum Inhalt dieser Bedienungsanleitung gibt.

Bewahren Sie die Bedienungsanleitung zum späteren Nachschlagen auf und geben Sie diese immer mit, wenn die Maschine verkauft oder verliehen wird.

Allgemeine Information

Die Bedienungsanleitung ist entscheidend für den sicheren Betrieb dieser Maschine und muss zusammen mit dieser aufbewahrt werden. Die Anweisungen in dieser Bedienungsanleitung müssen vor Inbetriebnahme der Maschine **GELESEN** und **VERSTANDEN** und dann stets **INGEHALTEN** werden.

Richtungsangaben in dieser Bedienungsanleitung (wie rechts, links ...) sind immer in Fahrtrichtung vom Fahrersitz des Traktors aus gesehen gemeint.

Die Abbildungen in der Bedienungsanleitung können von der Lieferung abweichen, da der Deutlichkeit halber möglicherweise Bauteile weggelassen wurden.

Die Bedienungsanleitung wurde gemäß der Maschinenrichtlinie 2006/42/EG und den maßgeblichen technischen Normen erstellt.

Die Maschine ist mit Sicherheitsschildern ausgestattet, welche gepflegt und gewechselt werden müssen, wenn sie nicht mehr lesbar sind.



Dieses Symbol wird in der Bedienungsanleitung in Verbindung mit den Wörtern **GEFAHR**, **ACHTUNG** und **WARNUNG** verwendet, um die Aufmerksamkeit auf die Sicherheit und den Betrieb der Maschine zu lenken. Es ist wichtig, alle angegebenen Anweisungen einzuhalten.

Sicherheitsanweisungen

1. Sie müssen die Bedienungsanleitung und alle Sicherheitsschilder gelesen und verstanden haben, bevor Sie den Anbauhächsler verwenden, warten, einstellen und reinigen.



2. Halten Sie für den Fall eines Unfalls Erste-Hilfe-Ausrüstung in der Nähe bereit und informieren Sie sich, wie sie zu benutzen ist.



3. Halten Sie für den Fall eines Brandes einen Feuerlöscher bereit und informieren Sie sich, wie er zu benutzen ist.



4. Lassen Sie niemanden auf der Maschine mitfahren.

5. Verwenden Sie geeignete Schutzausrüstung. Dazu zählt unter anderem:

- Helm.
- Sicherheitsschuhe mit rutschfesten Sohlen.
- Schutzbrille oder Visier.
- Robuste Handschuhe.
- Geeignete Kleidung.
- Gehörschutz.
- Atemschutzgerät oder Filtermaske.



6. Bringen Sie vor dem Start alle Sicherheitsverkleidungen an.

7. Tragen Sie bei längerer Lärmeinwirkung einen geeigneten Gehörschutz.



8. Schalten Sie die Maschine aus, stoppen Sie den Motor, ziehen Sie den Zündschlüssel ab und stecken Sie ihn in Ihre Tasche, ziehen Sie die Feststellbremse an und warten Sie, bis alle beweglichen Teile zum Stillstand gekommen sind, bevor Sie die Maschine warten, einstellen, reparieren oder demontieren.

9. Wenn sie das Gerät in Betrieb nehmen, darf sich niemand im Arbeitsbereich befinden, insbesondere keine kleinen Kinder.

10. Überprüfen Sie die Sicherheitselemente jährlich zusammen mit allen Personen, welche den Anbauhächsler benutzen oder warten.

Verwendung des Geräts

1. Die Sicherheit des Bedieners und der umstehenden Personen ist einer der wichtigsten Gesichtspunkte bei der Konstruktion und Entwicklung von Geräten. Doch jedes Jahr ereignen sich viele Unfälle, die durch kurzes Nachdenken und eine sorgfältigere Handhabung der Geräte hätten vermieden werden können. Sie, der Bediener, können viele Unfälle vermeiden, wenn Sie die in diesem Abschnitt folgenden Vorsichtsmaßnahmen beachten. Um Verletzungen und Todesfälle zu verhindern, lesen Sie die folgenden Vorsichtsmaßnahmen sorgfältig durch und bestehen Sie darauf, dass auch diejenigen sie befolgen, die mit Ihnen oder für Sie arbeiten.
2. Zum Überblick zeigen manche Fotos oder Abbildungen in dieser Anleitung ein Gerät mit abgenommener Sicherheitsverkleidung. Die Geräte dürfen jedoch niemals in diesem Zustand betrieben werden. Alle Abschirmungen müssen angebracht bleiben. Sollte die Abschirmung zu Reparaturen entfernt werden müssen, dann muss sie vor der Benutzung wieder angebracht werden.
3. Ersetzen Sie alle Sicherheits- und Hinweisschilder, wenn sie abblättern oder unleserlich werden. Die Lage der Etiketten ist in dieser Bedienungsanleitung angegeben.
4. Nehmen Sie niemals Alkohol oder Substanzen zu sich, welche die Wachsamkeit oder Koordination während der Benutzung des Geräts beeinträchtigen könnten. Fragen Sie Ihren Arzt, wenn Sie das Gerät während der Einnahme von verschreibungspflichtigen Medikamenten benutzen.
5. **Kinder dürfen das Gerät unter keinen Umständen benutzen. Erlauben Sie niemandem, die Maschine zu benutzen, bevor derjenige die Bedienungsanleitung gelesen und sich mit den Sicherheitsvorkehrungen und den Funktionen vertraut gemacht hat.** Die Sicherheitsanweisungen müssen jährlich mit allen Benutzern der Maschine besprochen werden.
6. Das Gerät ist gefährlich für Kinder und Personen, die nicht mit dem Gerät vertraut sind. Der Bediener muss eine verantwortungsbewusste, gut geschulte Person in guter körperlicher Verfassung sein, die in der Bedienung der Maschine unterwiesen ist. Wenn ältere Menschen bei der Arbeit helfen, müssen ihre körperlichen Einschränkungen beachtet und berücksichtigt werden.
7. Überschreiten Sie niemals die Leistungsgrenzen der Maschine. Wenn Zweifel an der Eignung der Maschine für eine Aufgabe bestehen, oder ob die Aufgabe sicher ausgeführt werden kann – **VERSUCHEN SIE NICHT, DIE AUFGABE AUSZUFÜHREN.**
8. Nehmen Sie keine Änderungen am Gerät vor. Unerlaubte Änderungen können zu schweren Verletzungen und zum Tod führen und die Funktionsfähigkeit und Nutzungsdauer des Geräts beeinträchtigen.
9. Zusätzlich zur Konstruktion und Konfiguration dieses Geräts, einschließlich der Sicherheitsschilder und der Sicherheitsvorrichtungen, hängen die Beherrschung der Gefahren und die Vermeidung von Unfällen von der Wachsamkeit, der Sorgfalt, der Vorsicht und der angemessenen Schulung des Personals ab, das mit dem Betrieb, dem Transport, der Wartung und der Lagerung der Maschine befasst ist. Lesen Sie auch die Bedienungsanleitung des Traktors sowie die Sicherheitsanweisungen und -schilder.

Schulung

1. Sicherheit ist bei der Konstruktion und Herstellung von Maschinen wichtig. Leider können alle Bemühungen um eine sichere Ausrüstung durch eine einzige unvorsichtige Handlung eines Bedieners oder eines Unbeteiligten zunichtegemacht werden.
 2. Neben der Konstruktion und der Konfiguration des Geräts sind die Beherrschung der Gefahren und die Vermeidung von Unfällen von der Wachsamkeit, der Sorgfalt, der Vorsicht und der angemessenen Ausbildung des Personals abhängig, das mit dem Betrieb, dem Transport, der Wartung und der Lagerung dieses Geräts befasst ist.
 3. Die beste Sicherheitsvorkehrung ist ein geschulter und aufmerksamer Bediener. Es liegt in der Verantwortung des Bedieners, ALLE Sicherheits- und Bedienungsanleitungen in diesem Handbuch zu lesen, zu verstehen und zu befolgen. So können Unfälle vermieden werden.
- 
- 4. Das Arbeiten mit unvertrauten Geräten kann zu Verletzungen führen. Lesen Sie diese Bedienungsanleitung vor der Installation oder Benutzung, um sich mit dem Gerät vertraut zu machen. Wenn diese Maschine von einer anderen Person benutzt oder wenn sie verliehen oder vermietet wird, ist der Besitzer der Maschine dafür verantwortlich, dass der Bediener vor der Benutzung**
 - a) Die Bedienungsanleitungen gelesen und verstanden hat.**
 - b) In die sichere und korrekte Verwendung eingewiesen ist.**
 5. Sie müssen die Bedienelemente der Maschine kennen und wissen, wie Sie den Traktor und die Maschine im Notfall schnell anhalten können. Lesen Sie diese Bedienungsanleitung und die mit dem Traktor mitgelieferten Anweisungen.
 6. Schulen Sie alle neuen Mitarbeiter und besprechen Sie die Bedienungsanleitung regelmäßig mit dem vorhandenen Personal. Stellen Sie sicher, dass die Maschine nur von Personen benutzt wird, die entsprechend geschult und in guter körperlicher Verfassung sind. Eine Person, die nicht alle Betriebs- und Sicherheitsanweisungen gelesen und verstanden hat, ist nicht qualifiziert, die Maschine zu benutzen. Ein ungeschulter Bediener setzt sich und umstehende Personen der Gefahr schwerer Verletzungen und des Todes aus. Wenn ältere Menschen bei der Arbeit helfen, müssen ihre körperlichen Einschränkungen beachtet und berücksichtigt werden.

Sicherheitsschilder

1. Halten Sie die Sicherheitsschilder immer sauber und lesbar.
2. Ersetzen Sie verlorene oder unleserliche Sicherheitsschilder.
3. Ersetzte Teile, die mit einem Sicherheitsschild versehen waren, müssen wieder ein entsprechendes Sicherheitsschild erhalten.
4. Die in diesem Handbuch abgebildeten Sicherheitsschilder haben jeweils eine Teilenummer in der unteren rechten Ecke. Verwenden Sie diese Teilenummer bei der Nachbestellung.
5. Die Sicherheitsschilder können beim Lieferanten bestellt werden.

Anbringen von Sicherheitsschildern:

- Achten Sie darauf, dass die Klebestelle sauber und trocken ist.
- Achten Sie darauf, dass die Temperatur über 10 °C liegt.
- Bestimmen Sie die genaue Position, bevor Sie das Trägerpapier entfernen.
- Entfernen Sie den kleineren Teil des zweigeteilten Trägermaterials.
- Richten Sie das Schild an der angegebenen Stelle aus und drücken Sie den kleinen Teil mit der freiliegenden Klebefläche vorsichtig an die richtige Stelle.
- Ziehen Sie das restliche Papier langsam zurück und streichen Sie den verbleibenden Teil des Schildes vorsichtig fest.
- Kleine Lufteinschlüsse können mit einer Nadel durchstoßen und geglättet werden.

Die Sicherheitsschilder und ihre Lage sind in den folgenden Abbildungen dargestellt. Der Bediener muss sich mit den Schildern, der Art der Warnung und dem Bereich oder der besonderen Funktion vertraut machen, auf die sie sich beziehen.

Lage der Sicherheitsschilder an der Maschine

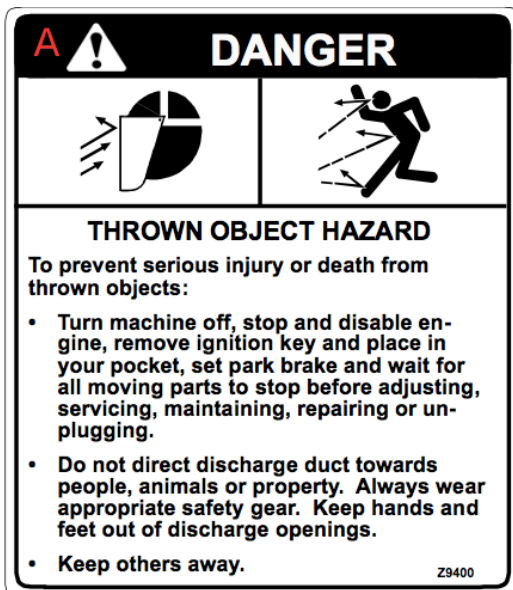

A – GEFAHR

Ausgeworfene Gegenstände

Um schwere Verletzungen und Todesfälle durch ausgeworfene Gegenstände zu vermeiden:

– Schalten Sie die Maschine aus, stoppen Sie den Motor und kuppeln Sie ihn aus, ziehen Sie den Zündschlüssel ab und stecken Sie ihn in die Tasche, ziehen Sie die Feststellbremse an und warten Sie, bis die beweglichen Teile zum Stillstand gekommen sind, bevor Sie die Maschine einstellen, warten, instand setzen, reparieren oder demontieren.

– Richten Sie den Auswurf nicht gegen Menschen, Tiere

oder Gegenstände. Tragen Sie immer geeignete Sicherheitsausrüstung. Halten Sie mit Händen und Füßen Abstand zu Auswurföffnungen.

– Sorgen Sie dafür, dass andere Personen Abstand halten.

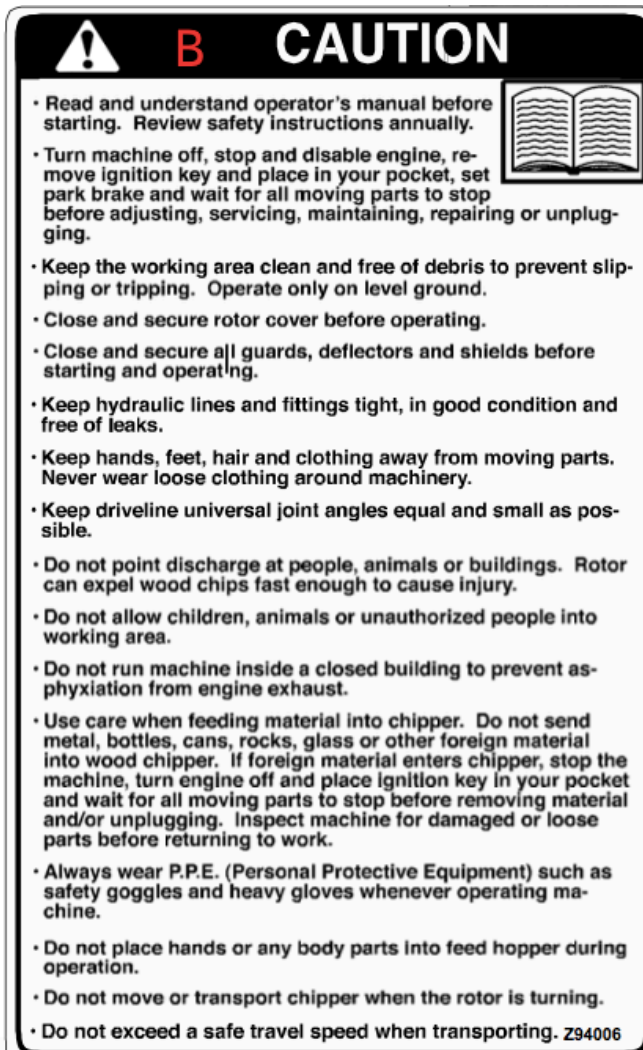

B – WARNUNG

– Lesen Sie die Bedienungsanleitung vor Arbeitsbeginn. Überprüfen Sie die Sicherheitsanweisungen jährlich.

– Schalten Sie die Maschine aus, stoppen Sie den Motor und kuppeln Sie ihn aus, ziehen Sie den Zündschlüssel ab und stecken Sie ihn in die Tasche, ziehen Sie die Feststellbremse an und warten Sie, bis die beweglichen Teile zum Stillstand gekommen sind, bevor Sie die Maschine einstellen, warten, instand setzen, reparieren oder demontieren.

– Halten Sie den Arbeitsbereich sauber und frei von Verunreinigungen, um Ausrutschen und Stürze zu vermeiden. Arbeiten Sie nur auf ebenem Boden.

– Schließen und sichern Sie den Rotorschirm vor der Inbetriebnahme.

– Schließen und sichern Sie alle Abschirmungen, Deflektoren und Schilde vor der Inbetriebnahme und Verwendung.

– Halten Sie hydraulische Anschlüsse dicht, in gutem Zustand und frei von Leckagen.

– Halten Sie Hände, Füße und Kleidung außerhalb der Reichweite bewegter Teile. Tragen Sie in der Nähe des Geräts niemals lose Kleidung.

– Halten Sie die Winkel der Gelenkwelle so gerade wie möglich.

– Richten Sie den Auswurf nicht gegen Personen, Tiere oder Gebäude. Der Rotor kann Holzstücke so schnell herausschleudern, dass sie Verletzungen verursachen können.

– Gewähren Sie Kindern, Haustieren und Unbefugten keinen Zugang zum Arbeitsbereich.

– Verwenden Sie die Maschine nicht in geschlossenen Gebäuden, um Erstickungsgefahr durch Motorabgase zu vermeiden.

– Seien Sie vorsichtig, wenn Sie Material in den Häcksler einführen. Führen Sie keine Metalle, Flaschen, Dosen, Steine, Glas oder ähnliche Materialien in den Häcksler ein. Wenn andere Materialien in den Häcksler gelangen, halten Sie die Maschine an, schalten Sie den Motor aus, ziehen Sie den Zündschlüssel ab und warten Sie, bis die beweglichen Teile zum Stillstand gekommen sind, bevor Sie das Material entnehmen. Überprüfen Sie die Maschine auf Schäden und lose Teile, bevor Sie diese wieder in Betrieb nehmen.

- Verwenden Sie bei der Bedienung der Maschine immer persönliche Schutzausrüstung wie eine Schutzbrille und robuste Handschuhe.
- Stecken Sie NIEMALS Hände oder andere Körperteile in den Einführtrichter, wenn die Maschine läuft.
- Bewegen oder transportieren Sie den Häcksler nicht, solange sich der Rotor dreht.
- Die zulässige Transportgeschwindigkeit darf nicht überschritten werden.

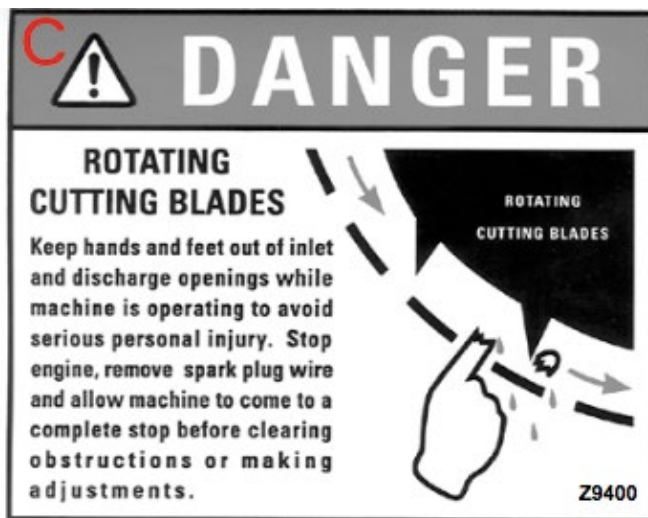

C - GEFAHR

Rotierende Schneiden.

Halten Sie Hände und Füße von den Einführ- und Auswurföffnungen fern, wenn die Maschine in Betrieb ist, um schwere Verletzungen zu vermeiden. Stellen Sie den Motor ab, ziehen Sie das Zündkerzenkabel ab und warten Sie, bis die Maschine vollständig zum Stillstand gekommen ist, bevor Sie Blockaden beseitigen oder Einstellungen vornehmen.



D - GEFAHR

Gefahr wegen fehlender Abschirmung

- Schließen und sichern Sie alle Abschirmungen und Abdeckungen, bevor Sie die Maschine benutzen.
- Verwenden Sie die Maschine nicht ohne Abschirmungen und Abdeckungen.

HINWEIS - Wenn Sicherheitsschilder beschädigt wurden, verloren gegangen sind, unleserlich geworden sind oder Austauschteile ohne Sicherheitsschilder montiert wurden, müssen neue Schilder angebracht werden. Neue Sicherheitsschilder sind bei Ihrem Vertragshändler erhältlich.

Vorbereitungen

1. Benutzen Sie die Maschine niemals, ohne diese Bedienungsanleitung, die Betriebsanleitung des Traktors und alle Sicherheitsschilder am Traktor und an der Maschine gelesen und verstanden zu haben.

2. Für die Installation, den Betrieb, die Einstellung, die Wartung, die Reparatur, die Demontage, die Reinigung und den Transport des Geräts wird persönliche Schutzausrüstung empfohlen, darunter Helm, Schutzbrille, Sicherheitsschuhe und Handschuhe. Vermeiden Sie lange Haare, weite Kleidung und Schmuck in der Nähe der Maschine.



3. ANHALTENDE LÄRMEINWIRKUNG KANN ZU DAUERHAFTEM HÖRVERLUST FÜHREN!

Motorbetriebene Geräte mit oder ohne Anbaugerät sind oft so laut, dass sie dauerhaften Hörverlust verursachen können. Es empfiehlt sich, Gehörschutz zu tragen, wenn der Lärm im Arbeitsbereich 80 dB übersteigt. Lärm über 85 dB kann mit der Zeit zu schweren Hörschäden führen. Lärm über 90 dB kann mit der Zeit zu dauerhaftem, vollständigem Hörverlust führen.

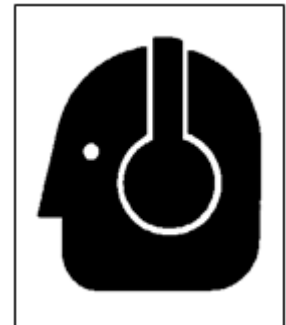

4. Befreien Sie den Arbeitsbereich von Steinen und versteckten Hindernissen, die sich verfangen oder festsetzen und Schäden verursachen können.
5. Verwenden Sie das Gerät nur bei Tageslicht oder bei ausreichender künstlicher Beleuchtung.
6. Stellen Sie sicher, dass die Maschine korrekt montiert und eingestellt ist und sich in gutem und sicherem Betriebszustand befindet.
7. Vergewissern Sie sich, dass alle Sicherheitsverkleidungen und -schilder korrekt angebracht und in gutem Zustand sind.

Wartung

1. Es liegt in Ihrer Verantwortung, das Gerät gut zu warten. Schlechte Wartung erhöht die Wahrscheinlichkeit von Problemen.
2. Sorgen Sie in der Werkstatt für gute Routinen.
 - Der Arbeitsbereich muss stets sauber und trocken sein.
 - Achten Sie darauf, dass die elektrischen Kontakte und Werkzeuge ordnungsgemäß geerdet sind.
 - Sorgen Sie für ausreichende Beleuchtung für die jeweilige Aufgabe.
3. Sorgen Sie für gute Belüftung. Starten Sie den Traktor niemals in einem geschlossenen Raum. Auspuffgase können zum Erstickten führen.
4. Schalten Sie vor der Durchführung von Arbeiten an dieser Maschine den Motor aus, betätigen Sie die Bremse und drehen Sie den Benzinhahn zu.
5. Arbeiten Sie niemals unter der Maschine, wenn diese nicht sicher festgesetzt ist.
6. Verwenden Sie immer persönliche Schutzausrüstung, um Augen, Hände und Ohren zu schützen, wenn Sie Wartungs- oder Instandhaltungsarbeiten an der Maschine durchführen. Tragen Sie bei der Handhabung der Schneiden robuste Handschuhe, vorzugsweise Lederhandschuhe.
7. Verwenden Sie nur Original-Ersatzteile, welche die technischen Daten der Maschine erfüllen. Der Lieferant haftet nicht für Personen- oder Maschinenschäden infolge von nicht zugelassenen Ersatz- oder Zubehörteilen.
8. Halten Sie immer einen Feuerlöscher und einen Erste-Hilfe-Kasten bereit, wenn Sie Wartungsarbeiten an diesem Gerät durchführen.
9. Ziehen Sie alle Bolzen und Muttern regelmäßig nach und prüfen Sie, ob alle Elektro- und Kraftstoffanschlüsse sicher befestigt sind, um die Maschine in gutem Betriebszustand zu halten.
10. Achten Sie darauf, dass nach der Wartung oder Instandhaltung immer alle Sicherheitsverkleidungen wieder angebracht werden, bevor Sie das Gerät erneut in Betrieb nehmen.



Betrieb

1. Denken Sie daran, dass es wichtig ist, die Sicherheitsschilder auf dem Häcksler für Dreipunktaufhängung zu lesen und zu beachten. Reinigen Sie alle Sicherheitsschilder oder ersetzen Sie diese, wenn sie nicht deutlich lesbar und verständlich sind. Die sichere Verwendung dieser Maschine hängt vollständig vom Bediener ab.
2. Alle beweglichen Teile sind potenziell gefährlich. Nichts kann einen sorgfältigen, sicheren Bediener ersetzen, der mögliche Gefahren erkennt und angemessene Sicherheitsvorkehrungen trifft. Der Hersteller hat diesen Häcksler mit Dreipunktaufhängung so konstruiert, dass im Betrieb alle Sicherheitsvorrichtungen ordnungsgemäß angebracht sein können, um das Unfallrisiko zu minimieren. Lesen Sie diese Bedienungsanleitung, um sicherzustellen, dass alle Sicherheitsvorrichtungen angebracht sind.
3. Schließen und sichern Sie den Rotordeckel vor der Inbetriebnahme.
4. Schließen und sichern Sie vor der Inbetriebnahme alle Abschirmungen, Deflektoren und Abdeckungen.
5. Vor dem Start müssen Sie die Bedienungsanleitung gelesen und verstanden haben. Überprüfen Sie die Sicherheitsanweisungen jährlich.
6. Für die Installation, den Betrieb, die Einstellung, die Wartung, die Reparatur, die Demontage, die Reinigung und den Transport des Geräts wird persönliche Schutzausrüstung mit Helm, Schutzbrille, Sicherheitsschuhen und Handschuhen empfohlen. Vermeiden Sie lange Haare, weite Kleidung und Schmuck in der Nähe der Maschine.
7. Halten Sie Hydraulikschläuche und -anschlüsse dicht, in gutem Zustand und frei von Leckagen.
8. Halten Sie stets alle Körperteile fern von Stellen, wo sie bei Bewegungen während der Montage, der Installation, des Betriebs, der Wartung, der Reparatur, der Demontage oder der Verlagerung gefährdet sein könnten.
9. Schalten Sie die Maschine aus, stoppen Sie den Motor, ziehen Sie den Zündschlüssel ab, ziehen Sie die Feststellbremse an und warten Sie, bis die beweglichen Teile zum Stillstand gekommen sind, bevor Sie die Maschine warten, einstellen, reparieren oder demontieren.
10. Lassen Sie die Maschine niemals in einem geschlossenen Gebäude laufen, um Erstickung durch die Motorabgase zu vermeiden.
11. Seien Sie vorsichtig, wenn Sie Material in den Häcksler einführen. Führen Sie keine Metalle, Flaschen, Dosen, Steine, Glas oder ähnliche Materialien in den Häcksler ein. Wenn andere Materialien in den Häcksler gelangen, halten Sie die Maschine an, schalten Sie den Motor aus, ziehen Sie den Zündschlüssel ab und warten Sie, bis die beweglichen Teile zum Stillstand gekommen sind, bevor Sie das Material entnehmen.

Überprüfen Sie die Maschine auf Schäden und lose Teile, bevor Sie diese wieder in Betrieb nehmen.

12. Nehmen Sie niemals Alkohol oder Substanzen zu sich, welche Ihre Aufmerksamkeit oder Motorik bei der Benutzung der Maschine beeinträchtigen könnten. Fragen Sie Ihren Arzt, wenn Sie das Gerät bei Einnahme verschreibungspflichtiger Medikamente verwenden möchten.
13. Lassen Sie niemals jemanden auf der Maschine mitfahren.
14. Erlauben Sie niemals Kindern oder unbefugten Personen, das Gerät zu benutzen oder sich in dessen Nähe aufzuhalten.
15. Greifen Sie nicht in den Rotor oder den Einführtrichter, solange der Motor läuft.
Bringen Sie die Abschirmungen an und sichern Sie diese, bevor Sie den Motor starten.
16. Halten Sie den Arbeitsbereich sauber und frei von Verunreinigungen, um das Risiko eines Sturzes zu verringern. Verwenden Sie das Gerät nur auf ebenem Boden.
17. Richten Sie den Auswurf nicht gegen Personen, Tiere oder Gebäude. Der Rotor kann Holzstücke so schnell herausschleudern, dass sie Verletzungen verursachen können.
18. Bewegen oder transportieren Sie den Häcksler nicht, solange der Rotor läuft.
19. Die zulässige Transportgeschwindigkeit darf nicht überschritten werden.

Technische Daten

Modell	BX42S
Masse	195 kg
Max. Holzdurchmesser	100 mm
Eingang zur Schneidtrommel	100 mm × 254 mm
Anzahl Schneiden	Vier Stück im Rotor, eine Gegenklinge
Rotorgröße	635 mm
Einführtrichter, Öffnung	510 mm × 510 mm
Höhe des Auswurfs	1520 mm
Drehung des Auswurfs	360°
Leistungsbedarf vom Traktor	25–45 PS
Dreipunktaufhängung	KAT 1
Materialzufuhr	von Hand
Gelenkwelle mit Freilaufkupplung	540 U/min

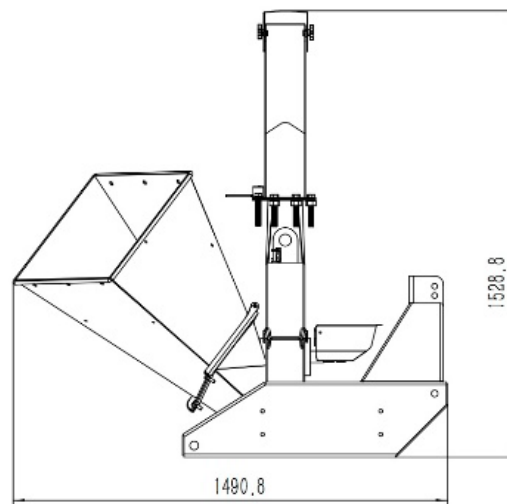
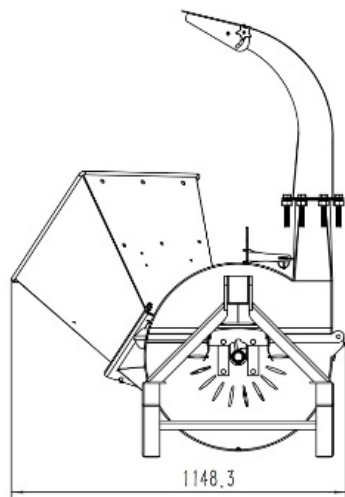

Montage

Der Häcksler wird komplett montiert geliefert.

Der Häcksler wird an die Dreipunktaufhängung des Traktors montiert und mit der Gelenkwelle des Traktors verbunden.

Sämtliche beweglichen Teile müssen bei Ingebrauchnahme gut eingefettet sein.

Verwendung

Da der Häcksler von der Gelenkwelle des Traktors angetrieben wird, startet die Schneidtrommel automatisch, wenn der Traktor läuft.

Vorgehen bei Blockaden

Schalten Sie den Traktor sofort ab und kuppeln Sie die Zapfwelle aus. Warten Sie, bis alle beweglichen Teile zum Stillstand gekommen sind. Die Einführwalze kann nun rückwärts gedreht werden, um feststehendes Material zu lösen. Alternativ kann auch die Tür zur Schneidachse geöffnet werden.

Wartung

Schmieren Sie die Schneidachse alle acht Betriebsstunden mit einem geeigneten Öl.

Schrauben, Muttern und dergleichen müssen alle zwanzig Betriebsstunden oder nach Bedarf überprüft werden.

Lagerung

Reinigen Sie die Maschine und schmieren Sie alle Metallteile mit einem leichten Öl, um Rostbildung zu verhindern.

Transport

Die Maschine muss während des Transports gegen Umkippen gesichert werden. Wenn die Maschine an der Aufhängung des Traktors transportiert wird, kann der Einführtrichter in die Transportstellung angehoben werden, damit die Maschine weniger Platz auf der Straße einnimmt. Dies ist aber für die Stabilität der Maschine nicht erforderlich.

Entsorgung

Demontieren Sie den Häcksler und entsorgen Sie die einzelnen Materialien gemäß den geltenden örtlichen Richtlinien.

Explosionszeichnung und Bauteileliste

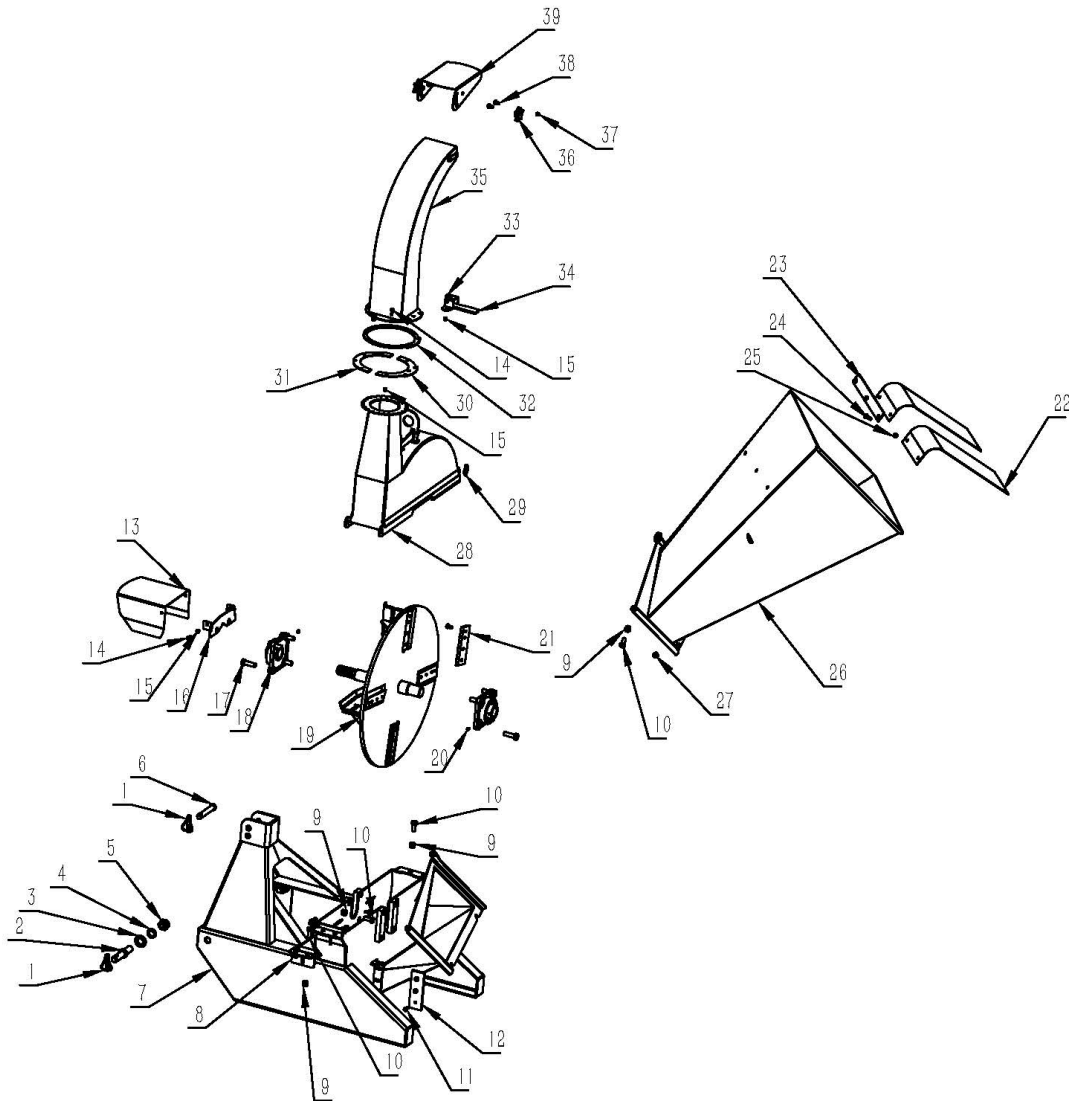

BX42S Bauteileliste			
Nr.	Referenz des Lieferanten	Beschreibung	Anzahl
1	GB/T 4329	Ringsplint 10 mm	3
2	BX42S-5	Werkzeugbolzen Kat ½	2
3	GB/T 97,1	Unterlegscheibe M22	2
4	GB/T 93	Federscheibe M22	2
5	GB/T 6171	Bolzen M22×1,5	2
6	BX42S-6	Oberlenkerbolzen	1
7	BX42S.3	Rahmen/Gehäuse	1

BX42S Bauteileliste			
8	BX42S.6	Halterung der Gegenklinge	1
9	GB/T 889,1	Mutter M12	7
10	GB/T 5783	Bolzen M12×30	7
11	GB/T 5783	Bolzen M8×16	19
12	BX42S-4	Gegenklinge	1
13	BX42S-2	Gelenkwellenabschirmung	1
14	GB/T 5783	Bolzen M6×20	8
15	GB/T 889,1	Mutter M6	10
16	BX42S-1	Halterung	1
17	GB/T 5786	Bolzen M14×1,5×45	8
18	GB/T 7810	Flanschlager	2
19	BX42S.5	Häckselscheibe	1
20	JB/T 7940.1	Schmiernippel	2
21	BX42S-3	Schneide	4
22	BX42S.2-2	Gummiplatte	2
23	BX42S.2-1	Montageplatte	1
24	GB/T 12	Bolzen M8×25	3
25	GB/T 889,1	Mutter M8	3
26	BX42S.2.1	Einführtrichter	1
27	GB/T 889,1	Mutter M10	2
28	BX42S.4	Gehäuseoberteil	1
29	GB/T 4329	Splint	1
30	BX42S.1-3	Unterlegscheibe	1
31	BX42S.1-2	Unterlegscheibe	1
32	BX42S.1-1	Unterlegscheibe	1
33	GB/T 5783	Bolzen M6×25	2
34	BX42S.1.2	Verriegelung	1
35	BX42S.1.1	Auswurfrohr	1
36	JB/T 7274.4	Handgriff 8×32	2
37	GB/T 802,1	Mutter M8	2
38	GB/T 12	Bolzen M8×16	4
39	BX42S.1-4	Auswurfabschirmung	1

EU-Konformitätserklärung

EU-KONFORMITÄTSERKLÄRUNG		CE
Hersteller:	P. Lindberg A/S Sdr. Ringvej 1 DK-6600 Vejen Tlf.: +45 70212626 E-mail: salg@p-lindberg.dk CVR: 25903110 www.p-lindberg.dk	
Hiermit wird bestätigt dass die folgenden Maschine:	Häcksler für Gelenkwelle (ohne Hydraulik) PL Artikelnummer 9065102 Häcksler für Gelenkwelle (mit Hydraulik) PL Artikelnummer 9065103	
Typ / Modell:	<i>BX42S (ohne Hydraulik)</i> <i>BX62RD (mit Hydraulik)</i>	
Entspricht den folgenden Richtlinien:	2006/42/EEC	
Angewandte Standards und Normen:	EN ISO 12100:2010 EN ISO 4254-1:2015	
Datum und Unterschrift:	Vejen d. 03-01-2022 P. Lindberg A/S  Erik T Lauritsen Direktør	CE

Wir behalten uns das Recht vor, technische Parameter und Daten dieses Produkts ohne vorherige Ankündigung zu ändern.

GB User Manual



(Translation of original Danish user manual)

Woodchipper for PTO BX42S - Item no. 9065102

Description: Small and handy PTO-driven woodchipper that is ideal for smaller, regular/straight trees without too many side branches. The woodchipper requires a 25–45 HP tractor to perform optimally, and can deal with branches up to 100 mm in diameter. For 3-point hitch, cat. 1. Without in-feed. Supplied with PTO shaft and rotatable ejector spout.

Applications: Ideal for smaller, regular/straight trees without too many side branches.

Intended use: The equipment may only be used as described in this manual. All other use is deemed incorrect.

Contents

Introduction.....	2
General information	2
Safety instructions.....	3
Use of the equipment	4
Training.....	5
Safety labels	6
Preparation.....	10
Maintenance	11
Operation.....	12
Technical specifications	14
Assembling.....	15
Use.....	15
Procedure in case of trapped material.....	15
Maintenance.....	15
Storage.....	15
Transport.....	15
Disposal	16
Exploded view drawing and parts list	17
EU Declaration of Conformity.....	19

Introduction

This user manual contains a description of the machine and instructions necessary to operate the machine safely and correctly. It also contains the instructions for the daily and periodic maintenance of the machine.

This user manual is intended to be read by the **professional user**, who is already authorised and familiar with operating the tractor that the machine is connected to.



It is the responsibility of the employer (the machine owner) to ensure that anyone who operates the machine or carries out maintenance or repairs on the machine has read the user manual.

It is recommended that only original spare parts and accessories are used. The use of non-original parts can be hazardous and reduce the lifetime and performance of the machine. The use of non-original parts may void the machine's warranty.

If uncertainty arises concerning the information in the user manual, please contact the supplier.

Save the user manual for later use and ensure that the user manual always accompanies the machine if the machine is sold or loaned to another user.

General information

The user manual is important for the safe operation of the machine and must always accompany the machine. **READ, UNDERSTAND AND FOLLOW** the instructions in the user manual before taking the machine into use.

When the user manual refers to directions, right, left, etc., it means as seen from direction of tractor's driver's seat and in the direction of operation.

The illustrations used in the user manual may differ from the actual delivered equipment, since for the sake of clarity, some components may have been removed in an illustration.

The user manual was devised in accordance with the EC Machinery Directive 2006/42/EC and relevant technical standards.

The machine is equipped with safety labels, which must be maintained and replaced when they are no longer legible.



This symbol together with the signal words: **DANGER, IMPORTANT, WARNING** is used in the user manual to draw attention to the machine's safety and operation. It is important that all of the guidelines are followed.

Safety instructions

1. Read and understand the user manual and all of the safety labels before using or carrying out maintenance, adjustments or cleaning of the three-point hitch woodchipper.



2. Keep first aid equipment close by in case of accidents and know how to use the first aid equipment.



3. Keep a fire extinguisher close by in case of a fire and know how to use it.



4. Never permit any persons on the machine.

5. Wear suitable personal protective equipment. Personal protective equipment includes, but is not limited to:

- Helmet.
- Safety shoes with non-slip soles.
- Safety goggles or safety visor.
- Strong safety work gloves.
- Suitable workwear.
- Ear defenders.
- Respiratory protective equipment or filter mask.



6. Fit all safety guards before commencing.

7. Wear suitable ear defenders in the case of long-term exposure to noise.



8. Switch off the machine, stop and switch off the engine, remove the ignition key and place it in the pocket, activate the parking brake and wait until all moving parts have stopped moving, before carrying out servicing, adjustments, repairs or dismantling.

9. Clear the work area of all persons, especially young children, before starting any machinery or equipment.

10. Check safety parts every year together with all personnel who will use or maintain the three-point hitched woodchipper.

Use of the equipment

1. The safety of the operator and bystanders is one of the most important factors in the design and development of the equipment. But every year many accidents occur that could have been avoided if someone had just paid a little more attention to what they were doing and exercised more caution when handling equipment. As the operator, you can avoid many potential accidents by following the precautions in this section. To avoid personal injury or death, read the following precautions thoroughly and insist on anyone who works with you or for you, that they follow the precautions.
2. For the sake of clarity, some photographs or illustrations may be used with these instructions that show a unit with a safety guard that has been removed. However, please note that the equipment should never be used with a safety guard removed. Keep all safety guards in place. If it is necessary to remove a safety guard when carrying out repairs, the safety guard must be refitted or replaced before the unit is used.
3. Any missing or illegible safety labels or instruction labels must be replaced. The locations of the labels are shown in this user manual.
4. Never consume alcohol or substances of any kind that can reduce your attention or coordination when using the equipment. Consult your doctor with regard to using the machine if taking prescription medicine.
5. **Under no circumstances may children be allowed to use the machine or equipment. Do not allow persons to use the machine or equipment if they have not read the user manual and do not have a thorough understanding of the safety precautions and functions.** The safety instructions should be reviewed annually with all users of the machine.
6. The equipment is hazardous to children and to persons who are unfamiliar with the equipment. The operator must be a responsible and properly trained person who is in good physical shape and has been trained in how to operate the machine. If older people help with the work, their physical limitations must be recognised and taken into account.
7. Never exceed a machine's limitations. If there is uncertainty as to whether the machine is able to carry out the task or whether the task can be carried out safely – **THEN DO NOT ATTEMPT TO CARRY OUT THE TASK.**
8. Do not make any changes or modifications to the equipment. Unauthorised changes or modifications can lead to serious personal injury or death and can reduce the function and lifetime of the equipment.
9. In addition to the design and configuration of the machine, including safety signs and safety equipment, hazard control is very dependent on the user paying special attention, taking care and exercising caution, and on the correct training of the personnel involved in the operation, transport, maintenance and storage of the equipment. Ensure that you also read the tractor's user manual and safety instructions and safety labels.

Training

1. Safety is an important factor in the design and manufacture of machinery. Unfortunately, all the efforts made in delivering safe equipment can be for nothing in the event of careless handling by an operator or by someone else who is present.
2. In addition to the design and configuration of the equipment, safety is very dependent on the user paying special attention, taking care and exercising caution, and on the correct training of the personnel involved in the operation, transport, maintenance and storage of the equipment.
3. The best safety function is an informed operator who exercises caution. It is the responsibility of the operator to read and understand ALL of the safety instructions and other instructions in the user manual and to follow them. Accidents can be avoided.
4. **Working with unknown equipment can lead to accidents.**
Read this user manual before fitting or if you need to familiarise yourself with the machine. If this machine is to be used by another operator, or loaned or leased to another operator, the machine owner is responsible for ensuring that before using the machine, the operator has:
 - a) **Read and understood the operating instructions in the user manual.**
 - b) **Has been instructed in the safe and correct use of machine.**
5. Be familiar with the machine's operating elements and be fully aware of how the tractor and the machine can be stopped quickly in an emergency situation. Read this user manual and also read the tractor's user manual.
6. Train all new personnel and regularly review the instructions with existing employees. Ensure that the machine is only used by an operator who has been correctly trained and who is in good physical shape. Any operator who has not read and understood all of the user instructions and safety instructions is not qualified to use the machine. An untrained operator puts himself or herself and bystanders in danger of serious personal injury or death. If older people help with the work, their physical limitations must be recognised and taken into account.



Safety labels

1. Always keep the safety labels clean and legible.
2. Replace missing or illegible safety labels.
3. Parts that are used to replace parts that had a safety label attached must also have the equivalent safety label attached.
4. Each safety label shown in this user manual has a product number in the bottom right corner. Use this product number when ordering as spare parts.
5. Safety labels can be ordered from the supplier.

Attaching safety labels

- Ensure that the surface on which the safety label is to be attached is clean and dry.
- Ensure that the temperature is above 10°C.
- Determine the precise position before you remove the backing paper.
- Remove the smallest part of the backing paper.
- Adjust the label position over the specified area and press carefully down on the small part of the label that has no backing paper.
- Next, slowly remove the remaining backing paper and carefully flatten/press the rest of the label onto the surface.
- You can puncture and smooth out any air pockets using a nail.

The safety labels and their positions are shown in subsequent illustrations. The operator is required to make himself/herself familiar with the labels, the type of warning and the area or the special function that the label relates to.

Safety labels placed on the machine



A - DANGER

THROWN OBJECT HAZARD

To prevent serious injury or death from thrown objects:

- Turn machine off, stop and disable engine, remove ignition key and place in your pocket, set park brake and wait for all moving parts to stop before adjusting, servicing, maintaining, repairing or unplugging.

- Do not direct discharge duct towards people, animals or property. Always wear appropriate safety gear. Keep hands and feet out of discharge openings.

- Keep others away.

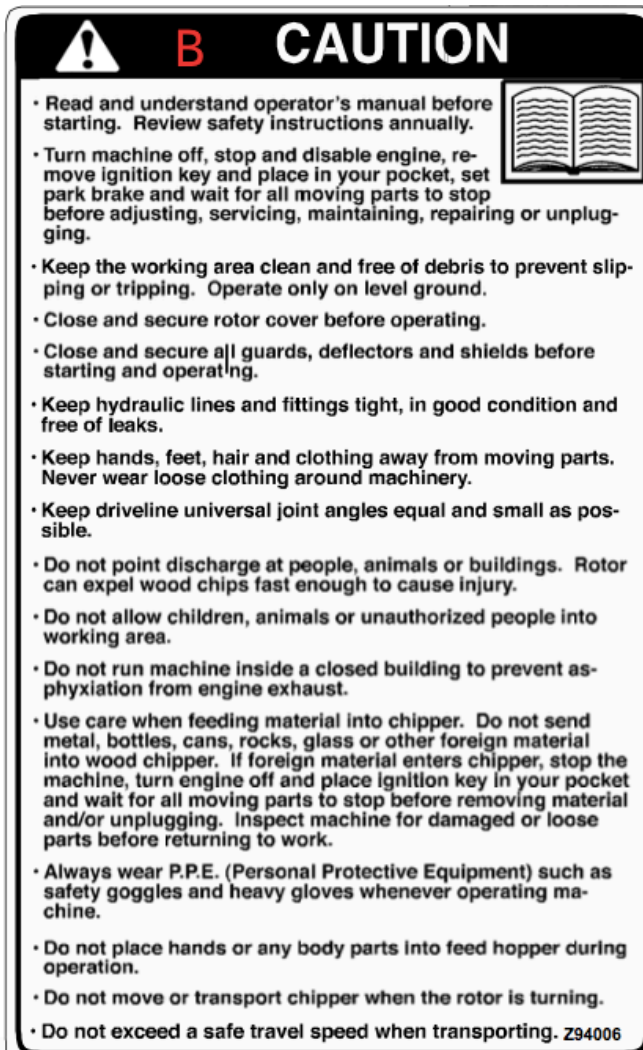

B – CAUTION

- Read and understand operator's manual before starting. Review safety instructions annually.
- Turn machine off, stop and disable engine, remove ignition key and place in your pocket, set park brake and wait for all moving parts to stop before adjusting, servicing, maintaining, repairing or unplugging.
- Keep the working area clean and free of debris to prevent slipping or tripping. Operate only on level ground.
- Close and secure rotor cover before operating.
- Close and secure all guards, deflectors and shields before starting and operating.
- Keep hydraulic lines and fittings tight, in good condition and free of leaks.
- Keep hands, feet, hair and clothing away from moving parts. Never wear loose clothing around machinery.
- Keep driveline universal joint angles equal and

as small as possible.

- Do not point discharge at people, animals or buildings. Rotor can expel wood chips fast enough to cause injury.
- Do not allow children, animals or unauthorized people into working area.
- Do not run machine inside a closed building to prevent asphyxiation from engine exhaust.
- Use care when feeding material into chipper. Do not send metal, bottles, cans, rocks, glass or other foreign material into wood chipper. If foreign material enters chipper, stop the machine, turn engine off and place ignition key in your pocket and wait for all moving parts to stop before removing material and/or unplugging. Inspect machine for damaged or loose parts before returning to work.
- Always wear P.P.E. (Personal Protective Equipment) such as safety goggles and heavy gloves whenever operating machine.
- Do not place hands or any body parts into feed hopper during operation.
- Do not move or transport chipper when the rotor is turning.

- Do not exceed a safe travel speed when transporting.

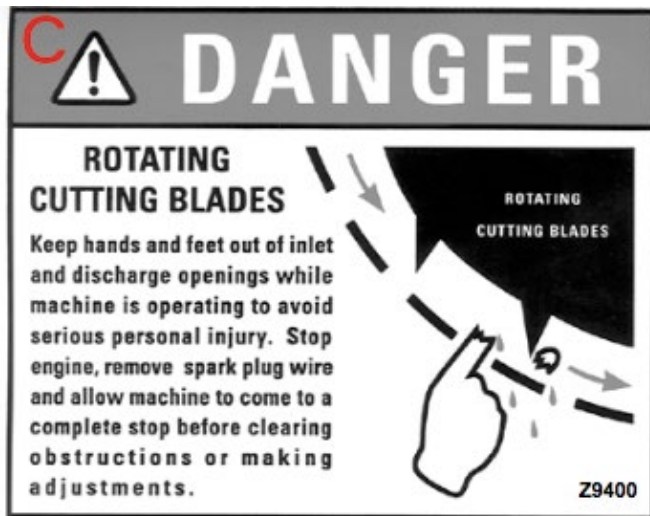

C - DANGER

ROTATING CUTTING BLADES

Keep hands and feet out of inlet and discharge openings while machine is operating to avoid serious personal injury. Stop engine, remove spark plug wire and allow machine to come to a complete stop before clearing obstructions or making adjustments.



D - DANGER

MISSING GUARD HAZARD

- Close and secure all guards and shields before operating.
- Do not operate without guards and shields.

REMEMBER - If safety labels have become damaged, missing or illegible or parts that have safety labels on them have been replaced, then new safety labels must be attached. New safety labels can be ordered from your authorised dealer.

Preparation

1. Never use the machine without having read and understood this user manual, the tractor's user manual and all of the safety labels on the tractor and machine.

2. The wearing of personal protective equipment, incl. helmet, safety goggles, safety footwear and gloves is recommended when fitting, operating, adjusting, repairing, dismantling, cleaning and transporting the machine. Securely fasten, cover over and protect long hair so that it cannot become caught, snagged or trapped, and avoid the wearing of loose-fitting clothing or jewellery in the vicinity of the machine.



3. **PROLONGED EXPOSURE TO LOUD NOISE CAN BE HARMFUL TO HEARING AND LEAD TO HEARING LOSS!**

Power equipment with or without implement(s) can often generate levels of noise that can cause permanent hearing loss. It is recommended that ear defenders are worn if the noise levels in the work area exceed 80 dB. Long-term exposure to noise in excess of 85 dB can cause serious hearing loss. Long-term exposure to noise in excess of 90 dB can cause total and permanent hearing loss.

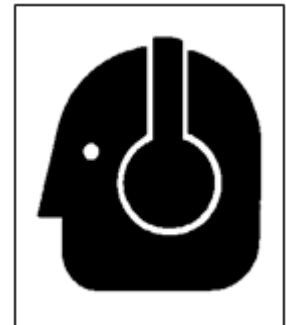

4. Clear the work area of stones and visible and hidden obstacles that can become trapped or become stuck and lead to damage.
5. Only use in daylight or with sufficient artificial lighting.
6. Ensure that the machine is correctly fitted, adjusted and in good working order.
7. Ensure that all safety guards and safety labels are correctly fitted and in a good condition.

Maintenance

1. Good maintenance is your responsibility. Poor maintenance increases the risk of problems.

2. Ensure that there are good routines at the workshop.

- Keep the work area clean and tidy.
- Ensure that electrical switches and tools are correctly earthed.
- Ensure that there is sufficient lighting for the task at hand.



3. Ensure that there is good ventilation. Never start the tractor inside a closed building. Exhaust gases can lead to suffocation.

4. Before carrying out work on this machine, switch off the engine, activate the brake and close the fuel cock.

5. Never work under the machine unless it is securely and safely chocked and safe to work under.

6. Always wear personal protective equipment to protect eyes, hands and ears when carrying out any kind of service and maintenance on the machine. Use strong, ideally leather, safety work of gloves when handling the blades.

7. Use only original spare parts in order to maintain the machine's specifications. The supplier is not responsible for injury to persons or damage to machines caused by non-approved parts or accessories.

8. Always ensure there is a fire extinguisher and a first-aid kit nearby when carrier maintenance on this equipment.



9. Regularly tighten all bolts and nuts and check that all electrical connections and fuel connections are secure to ensure good operation.

10. Always ensure that all safety guards and safety measures are in place again after service or maintenance before using the unit again.

Operation

1. Remember: It is important that you read and follow the safety labels on the three-point hitch woodchipper. Clean or replace any safety label if it cannot be clearly read and understood. The safe operation of this machine is completely dependent upon the operator.
2. All moving parts are potentially hazardous. Nothing can replace a careful, safe and responsible operator who knows the potential hazards and who follows and abides by the safety measures. The manufacturer has designed this three-point hitch woodchipper to be used with all of its safety equipment correctly attached to minimise the risk of accidents. Read this user manual to make sure that all safety equipment is attached.
3. Close and secure the rotor cover before commissioning.
4. Close and secure all guards, deflectors and shields before starting and commissioning the machine.
5. Read and understand the user manual before starting. Review all of the safety instructions once a year.
6. The wearing of personal protective equipment, incl. helmet, safety goggles, safety footwear and gloves is recommended when fitting, operating, adjusting, repairing, dismantling, cleaning and transporting the machine. Securely fasten, cover over and protect long hair so that it cannot become caught, snagged or trapped, and avoid the wearing of loose-fitting clothing or jewellery in the vicinity of the machine.
7. Keep hydraulic hoses and fittings secure and in good condition and free of leaks.
8. Never place body parts where they can be exposed to hazards if there is movement in connection with fitting, installing, operating, maintaining, repairing, dismantling or moving.
9. Switch off the machine, stop and switch off the engine, remove the ignition key, activate the parking brake and wait until all moving parts have stopped moving, before carrying out service, adjustments, repairs or dismantling.
10. Never operate the machine inside a closed building as this will otherwise risk suffocation from the engine's exhaust gases.
11. Exercise caution when feeding material into the woodchipper. Do not feed metal, bottles, cans, stone, glass or other materials into the woodchipper. If other materials enter the woodchipper, stop the machine, switch off the engine, remove the ignition key, and wait until all moving parts have come to a standstill before removing the material. Inspect the machine for damage and loose parts before using the machine again.
12. Do not consume alcohol or substances that can affect your attention or coordination when using the machine. Contact your doctor with regard to the use of the machine in relation to taking prescription medicine.

13. Never permit any passengers on the machine.
14. Never allow children or unauthorised persons to use the machine or to be in the vicinity of the machine.
15. Do not reach into the rotor or feed chute when the engine is running. Fit and secure access guards before starting the engine.
16. Keep the work area clean and free of litter/waste to avoid the risk of sliding or falling over. Only use the machine on flat ground.
17. Never point the ejector spout at people, animals or property. The rotor can eject pieces of wood at speeds that can cause personal injury.
18. Do not move or transport the woodchipper when the rotor is turning.
19. Do not exceed the permitted transport speed.

Technical specifications

Model	BX42S
Weight	195 kg
Max. diameter of wood	100 mm
Feed at blade rotor	100 mm x 254 mm
Number of blades	4 blades in rotor, 1 counterknife
Rotor size	635 mm
Feed chute, opening	510 mm x 510 mm
Height of ejector spout	1,520 mm
Rotation, ejector spout	360°
Tractor power requirements:	25–45 HP
3-point hitch	CAT. 1
Feeding of material	Manual
PTO shaft with overrunning clutch	540 rpm

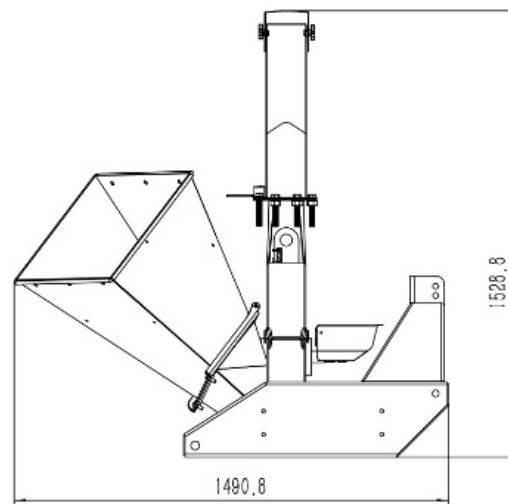
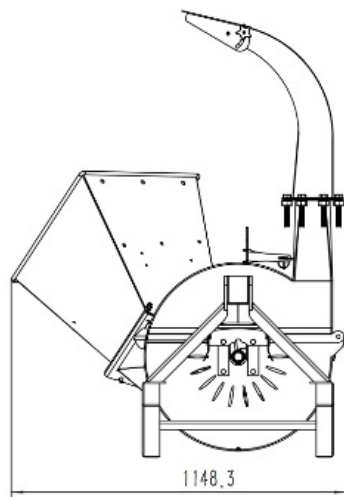

Assembling

The woodchipper is supplied fully assembled.

The woodchipper is mounted on the tractor's three-point hitch and connected to the tractor's PTO shaft.

Lubricate well with grease all moving parts before using for first time.

Use

Since the woodchipper functions via power transmission from the tractor, the blade rotor starts automatically when the tractor starts.

Procedure in case of trapped material

Immediately stop the tractor and disconnect the PTO. Wait until all moving parts have stopped moving. The feed chute can now be reversed to free the trapped material. Alternatively, the cover to the blade shaft can be opened.

Maintenance

The blade shaft must be lubricated with suitable oil every 8 operating hours.

Bolts, nuts, etc., must be checked and tightened every 20 operating hours or as required.

Storage

The machine must be cleaned and all metal parts lubricated with a light oil to prevent rust formation.

Transport

The machine must be made secure against tipping over when transported. If the machine is transported in the tractor's suspension, if required, the feed chute can be set to the transport position, so that the machine takes up less space on the road. However, this is not necessary in relation to the machine's stability.

Disposal

The woodchipper must be dismantled and the individual material disposed of in accordance with applicable local regulations.

Exploded view drawing and parts list

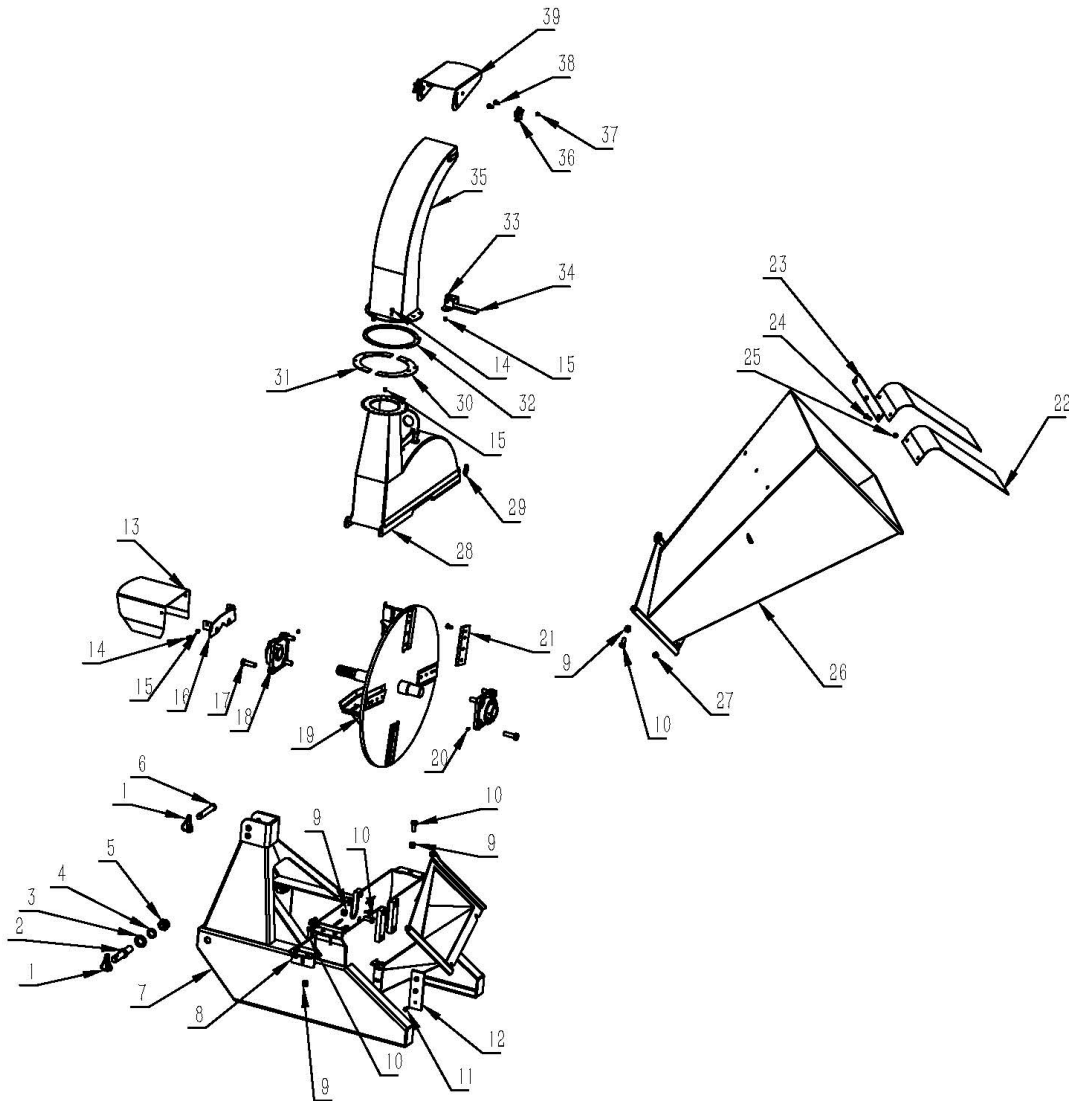

BX42S component list

No.	Supplier code	Description	Quantity
1	GB/T 4329	Split pin 10	3
2	BX42S-5	Implement bolt	2
3	GB/T 97.1	Washer M22	2
4	GB/T 93	Spring washer M22	2
5	GB/T 6171	Bolt M22 x 1.5	2
6	BX42S-6	Top bar bolt 19 x 76	1
7	BX42S.3	Frame/chassis	1

BX42S component list			
8	BX42S.6	Holder for counterknife	1
9	GB/T 889.1	Nut M12	7
10	GB/T 5783	Bolt M12 x 30	7
11	GB/T 5783	Bolt M8 x 16	19
12	BX42S-4	Counterknife	1
13	BX42S-2	PTO guard	1
14	GB/T 5783	Bolt M6 x 20	8
15	GB/T 889.1	Nut M6	10
16	BX42S-1	Fitting	1
17	GB/T 5786	Bolt M14 x 1.5 x 45	8
18	GB/T 7810	Flange bearing	2
19	BX42S.5	Chipping disc	1
20	JB/T 7940.1	Grease nipple	2
21	BX42S-3	Blade	4
22	BX42S.2-2	Rubber plate	2
23	BX42S.2-1	Mounting plate	1
24	GB/T 12	Bolt M8 x 25	3
25	GB/T 889.1	Nut M8	3
26	BX42S.2.1	Feed chute	1
27	GB/T 889.1	Nut M10	2
28	BX42S.4	Top casing	1
29	GB/T 4329	Cotter pin	1
30	BX42S.1-3	Washer	1
31	BX42S.1-2	Washer	1
32	BX42S.1-1	Washer	1
33	GB/T 5783	Bolt M6 x 25	2
34	BX42S.1.2	Locking device	1
35	BX42S.1.1	Discharge chute	1
36	JB/T 7274.4	Handle 8 x 32	2
37	GB/T 802.1	Nut M8	2
38	GB/T 12	Bolt M8 x 16	4
39	BX42S.1-4	Ejector guard	1

EU Declaration of Conformity

EU DECLARATION OF CONFORMITY		CE
Manufacturer:	P. Lindberg A/S Sdr. Ringvej 1 DK-6600 Vejen Phone: +45 70212626 E-mail: salg@p-lindberg.dk CVR: 25903110 www.p-lindberg.dk	
Hereby declare that the following machine:	<i>Woodchipper for PTO (without hydraulic) PL item no.: 9065102</i> <i>Woodchipper for PTO (with hydraulic) PL Item no.: 9065103</i>	
Type / model:	<i>BX42S (without hydraulic) BX62RD (with hydraulic)</i>	
Complies with the following directives:	2006/42/EEC	
Applied standards and norms:	<i>EN ISO 12100:2010 EN ISO 4254-1:2015</i>	
Date and signature:	Vejen d. 03-01-2022 P. Lindberg A/S  Erik T Lauritsen Direktør	
		CE

We reserve the right to change the technical parameters and specifications of this product without prior notification.