



***E608D***

## Inhalt

Verwendete Symbole .....	2
Symbole am Gerät .....	2
Zu Ihrer Sicherheit .....	2
Geräusch und Vibration .....	8
Auf einen Blick.....	9
Technische Daten .....	10
Gebrauchsanweisung.....	10
Wartung und Pflege.....	15
Entsorgungshinweise .....	17
CE-Konformität .....	18
Garantie.....	18

## Verwendete Symbole

-  **WARNUNG!**  
Bezeichnet eine unmittelbar drohende Gefahr. Bei Nichtbeachten des Hinweises drohen Tod oder schwerste Verletzungen.
-  **VORSICHT!**  
Bezeichnet eine möglicherweise gefährliche Situation. Bei Nichtbeachten des Hinweises drohen Verletzungen oder Sachschäden.
-  **HINWEIS**  
Bezeichnet Anwendungstips und wichtige Informationen.

## Symbole am Gerät

-  Allgemeiner Gefahrenhinweis!
-  Vor Inbetriebnahme Bedienungsanleitung lesen!
-  Kopf-, Augen- und Gehörschutz tragen.
-  Schutzhandschuhe tragen.
-  Festes Schuhwerk tragen.



Gerät vor Regen schützen und bei Regen nicht im Freien stehen lassen!

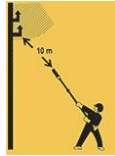

Lebensgefahr durch Stromschlag! Berühren Sie niemals Strom- oder Telefonkabel. Halten Sie mindestens einen Abstand von 15 m. Dritte aus dem Gefahrenbereich fernhalten!



Entsorgungshinweise (siehe Seite 17)!



Garantierter Schalleistungspegel beträgt 96 dB.



Gleichspannung

v<sub>0</sub>

Kettengeschwindigkeit (Leerlauf)



Verriegelung Kettenabdeckung



Entriegelung Kettenabdeckung



Erhöhen/Verringern der Kettenspannung



Vorgeschriebene Laufrichtung Sägekette

## Zu Ihrer Sicherheit

 **WARNUNG!**  
Vor Gebrauch des Gartengerätes lesen und

danach handeln:

- die vorliegende Bedienungsanleitung,
- die Bedienungsanleitung des mitgelieferten Zubehörs (Ladegerät, Akku),
- die für den Einsatzort geltenden Regeln und Vorschriften zur Unfallverhütung.

## Benutzer

Dieses Gartengerät ist nicht dafür bestimmt, von Personen (einschließlich Kinder) mit eingeschränkten physischen, sensorischen oder geistigen Fähigkeiten oder mangelnder Erfahrung und/oder mangelndem

Wissen benutzt zu werden,  
es sei

denn, sie werden durch eine für ihre Sicherheit zuständige Person beaufsichtigt oder erhalten von ihr Anweisungen, wie das Gartengerät zu benutzen ist. Niemals Kindern oder mit diesen Anweisungen nicht vertrauten Personen erlauben das Gartengerät zu benutzen. Kinder sollten beaufsichtigt werden, um sicherzustellen, dass sie nicht mit dem Gerät spielen.

## Bestimmungsgemäße Verwendung

Dieses Gerät ist ausschließlich

- zur Pflege von Bäumen und Sträuchern im privaten Bereich bestimmt,
- nicht zum Fällen von Bäumen geeignet,
- nicht zum Sägen von Plastik, Mauerwerk oder Baumaterialien, die nicht aus Holz

sind, geeignet,

- zu verwenden entsprechend den in dieser Bedienungsanleitung gegebenen Beschreibungen und Sicherheitshinweisen.

Jeder andere Gebrauch ist nicht bestimmungsgemäß. Der nicht bestimmungsgemäße Gebrauch hat den Verfall der Garantie und die Ablehnung jeglicher Verantwortung seitens des Herstellers zur Folge. Der Benutzer haftet für alle Schäden an Dritten und deren Eigentum.

Betreiben Sie das Gerät nur in dem vom Hersteller vorgeschriebenen und ausgelieferten technischen Zustand. Eigenmächtige Veränderungen an dem Gerät schließen eine Haftung des Herstellers für daraus resultierende Schäden aus.

## Allgemeine Sicherheitshinweise für Elektrowerkzeuge

### **WARNUNG!**

**Lesen Sie alle Sicherheitshinweise und Anweisungen.** Versäumnisse bei der Einhaltung der Sicherheitshinweise und Anweisungen können elektrischen Schlag, Brand und/oder schwere Verletzungen

## **Bewahren Sie alle Sicherheitshinweise und Anweisungen für die Zukunft auf.**

*Der in den Sicherheitshinweisen verwendete Begriff Elektrowerkzeug bezieht sich auf netzbetriebene Elektrowerkzeuge (mit Netzkabel) und auf akkubetriebene Elektrowerkzeuge (ohne Netzkabel).*

## **Arbeitsplatzsicherheit**

- **Halten Sie Ihren Arbeitsbereich sauber und gut beleuchtet.** Unordnung oder unbeleuchtete Arbeitsbereiche können zu Unfällen führen.
- **Arbeiten Sie mit dem Elektrowerkzeug nicht in explosionsgefährdeter Umgebung, in der sich brennbare Flüssigkeiten, Gase oder Stäube befinden.** Elektrowerkzeuge erzeugen Funken, die den Staub oder die Dämpfe entzünden können.
- **Halten Sie Kinder und andere Personen während der Benutzung des Elektrowerkzeugs fern.** Bei Ablenkung können Sie die Kontrolle über das Gerät verlieren.

## **Elektrische Sicherheit**

- **Der Anschlussstecker des Elektrowerkzeuges muss in die Steckdose passen. Der Stecker darf in keiner Weise verändert werden. Verwenden Sie keine Adapter-**

*verursachen.*

**stecker gemeinsam mit schutzgeerdeten Elektrowerkzeugen.** Unveränderte Stecker und passende Steckdosen verringern das Risiko eines elektrischen Schlages.

- **Vermeiden Sie Körperkontakt mit geerdeten Oberflächen wie von Rohren, Heizungen, Herden und Kühlschränken.** Es besteht ein erhöhtes Risiko durch elektrischen Schlag, wenn Ihr Körper geerdet ist.
- **Halten Sie Elektrowerkzeuge von Regen oder Nässe fern.** Das Eindringen von Wasser in ein Elektrowerkzeug erhöht das Risiko eines elektrischen Schlages.
- **Zweckentfremden Sie das Kabel nicht, um das Elektrowerkzeug zu tragen, aufzu- hängen oder um den Stecker aus der Steckdose zu ziehen. Halten Sie das Kabel fern von Hitze, Öl, scharfen Kanten oder sich bewegendem Geräteteilen.** Beschädigte oder verwickelte Kabel erhöhen das Risiko eines elektrischen Schlages.

- **Wenn Sie mit einem Elektrowerkzeug im Freien arbeiten, verwenden Sie nur Verlängerungskabel, die auch für den Außenbereich geeignet sind.** Die Anwendung eines für den Außenbereich geeigneten Verlängerungskabels verringert das Risiko eines elektrischen Schlages.
- **Wenn der Betrieb des Elektrowerkzeuges in feuchter Umgebung nicht vermeidbar ist, verwenden Sie einen Fehlerstromschutzschalter.** Der Einsatz eines Fehlerstromschutzschalters vermindert das Risiko eines elektrischen Schlages.

### Sicherheit von Personen

- **Seien Sie aufmerksam, achten Sie darauf, was Sie tun, und gehen Sie mit Vernunft an die Arbeit mit einem Elektrowerkzeug. Benutzen Sie kein Elektrowerkzeug, wenn Sie müde sind oder unter dem Einfluss von Drogen, Alkohol oder Medikamenten stehen.** Ein Moment der Unachtsamkeit beim Gebrauch des Elektrowerkzeuges kann zu ernsthaften Verletzungen führen.
- **Tragen Sie persönliche Schutzausrüstung und immer eine Schutzbrille.** Das Tragen persönlicher Schutzausrüstung, wie Staubmaske, rutschfeste Sicherheitsschuhe, Schutzhelm oder Gehörschutz, je nach Art und Einsatz des Elektrowerkzeuges, verringert das Risiko von Verletzungen.
- **Vermeiden Sie eine unbeabsichtigte Inbetriebnahme. Vergewissern Sie sich, dass das Elektrowerkzeug ausgeschaltet ist, bevor Sie es an die Stromversorgung und/oder den Akku anschließen, es aufnehmen oder tragen.** Wenn Sie beim Tragen des Elektrowerkzeuges den Finger am Schalter haben oder das Gerät eingeschaltet an die Stromversorgung anschließen, kann dies zu Unfällen führen.
- **Entfernen Sie Einstellwerkzeuge oder Schraubenschlüssel, bevor Sie das Elektrowerkzeug einschalten.** Ein Werkzeug oder Schlüssel, der sich in einem drehenden Geräteteil befindet, kann zu Verletzungen führen.
- **Vermeiden Sie eine abnormale Körperhaltung. Sorgen Sie für einen sicheren Stand und halten Sie jederzeit das Gleichgewicht.** Dadurch können Sie

das Elektrowerkzeug in unerwarteten Situationen besser kontrollieren.

- **Tragen Sie geeignete Kleidung. Tragen Sie keine weite Kleidung oder Schmuck. Halten Sie Haare, Kleidung und Handschuhe fern von sich bewegenden Teilen.** Lockere Kleidung, Schmuck oder lange Haare können von sich bewegenden Teilen erfasst werden.
- **Wenn Staubabsaug- und -auffangeinrichtungen montiert werden können, vergewissern Sie sich, dass diese angeschlossen sind und richtig verwendet werden.** Verwendung einer Staubabsaugung kann Gefährdungen durch Staub verringern.

### Verwendung und Behandlung des Elektrowerkzeuges

- **Überlasten Sie das Gerät nicht. Verwenden Sie für Ihre Arbeit das dafür bestimmte Elektrowerkzeug.** Mit dem passenden Elektrowerkzeug arbeiten Sie besser und sicherer im angegebenen Leistungsbereich.
- **Benutzen Sie kein Elektrowerkzeug, dessen Schalter defekt ist.** Ein Elektrowerkzeug, das sich nicht mehr ein- oder ausschalten lässt, ist gefährlich und muss repariert werden.
- **Ziehen Sie den Stecker aus der Steckdose und/oder entfernen Sie den Akku, bevor Sie Geräteeinstellungen vornehmen, Zubehörteile wechseln oder das Gerät weglegen.** Diese Vorsichtsmaßnahme verhindert den unbeabsichtigten Start des Elektrowerkzeuges.
- **Bewahren Sie unbenutzte Elektrowerkzeuge außerhalb der Reichweite von Kindern auf. Lassen Sie Personen das Gerät nicht benutzen, die mit diesem nicht vertraut sind oder diese Anweisungen nicht gelesen haben.** Elektrowerkzeuge sind gefährlich, wenn sie von unerfahrenen Personen benutzt werden.
- **Pflegen Sie Elektrowerkzeuge mit Sorgfalt. Kontrollieren Sie, ob bewegliche Teile einwandfrei funktionieren und nicht klemmen, ob Teile gebrochen oder so beschädigt sind, dass die Funktion des Elektrowerkzeuges beeinträchtigt ist. Lassen Sie beschädigte Teile vor dem**

**Einsatz des Gerätes reparieren.** Viele Unfälle haben ihre Ursache in schlecht

gewarteten Elektrowerkzeugen.  
 ■ **Halten Sie Schneidwerkzeuge scharf und sauber.** Sorgfältig gepflegte Schneidwerkzeuge mit scharfen Schneidkanten verklemmen sich weniger und sind leichter

zu führen.

- **Verwenden Sie Elektrowerkzeug, Zubehör, Einsatzwerkzeuge usw. entsprechend diesen Anweisungen. Berücksichtigen Sie dabei die Arbeitsbedingungen und die auszuführende Tätigkeit.** Der Gebrauch von Elektrowerkzeugen für andere als die vorgesehenen Anwendungen kann zu gefährlichen Situationen führen.

## Verwendung und Behandlung des Akkuwerkzeuges

- **Laden Sie die Akkus nur mit Ladegeräten auf, die vom Hersteller empfohlen werden.** Durch ein Ladegerät, das für eine bestimmte Art von Akku geeignet ist, besteht Brandgefahr, wenn es mit anderen Akkus verwendet wird.
- **Verwenden Sie nur die dafür vorgesehenen Akkus in den Elektrowerkzeugen.** Der Gebrauch von anderen Akkus kann zu Verletzungen und Brandgefahr führen.
- **Halten Sie den nicht benutzten Akku fern von Büroklammern, Münzen, Schlüsseln, Nägeln, Schrauben oder anderen kleinen Metallgegenständen, die eine Überbrückung der Kontakte verursachen könnten.** Ein Kurzschluss zwischen den Akkukontakten kann Verbrennungen oder Feuer zur Folge haben.
- **Bei falscher Anwendung kann Flüssigkeit aus dem Akku austreten. Vermeiden Sie den Kontakt damit. Bei zufälligem Kontakt mit Wasser abspülen. Wenn die Flüssigkeit in die Augen kommt, nehmen Sie zusätzlich ärztliche Hilfe in Anspruch.** Austretende Akkuflüssigkeit kann zu Hautreizungen oder Verbrennungen führen.

## Service

- **Lassen Sie Ihr Elektrowerkzeug nur von qualifiziertem Fachpersonal und nur mit Original-Ersatzteilen reparieren.** Damit wird sichergestellt, dass die Sicherheit des Elektrowerkzeuges erhalten bleibt.

## Sicherheitshinweise für Hochentaster

- **Halten Sie bei laufender Säge alle Körperteile von der Sägekette fern. Vergewissern Sie sich vor dem Starten der Säge, dass die Sägekette nichts berührt.**

Beim Arbeiten mit einem Hochentaster

kann ein Moment der Unachtsamkeit dazu führen, dass Bekleidung oder Körperteile von der Sägekette erfasst werden.

- **Halten Sie das Elektrowerkzeug an den isolierten Griffflächen, da die Sägekette in Berührung mit verborgenen Stromleitungen kommen kann.** Der Kontakt der Sägekette mit einer spannungsführenden Leitung kann metallene Gerateteile unter Spannung setzen und zu einem elektrischen Schlag führen.
- **Tragen Sie Schutzbrille- und Gehörschutz. Weitere Schutzausrüstung für Kopf, Hände, Beine und Füße wird empfohlen.** Passende Schutzkleidung mindert die Verletzungsgefahr durch umherfliegendes Spanmaterial und zufälliges Berühren der Sägekette.
- **Arbeiten Sie mit dem Hochentaster nicht auf einem Baum.** Bei Betrieb auf einem Baum besteht Verletzungsgefahr.
- **Achten Sie immer auf festen Stand und benutzen Sie den Hochentaster nur, wenn Sie auf festem, sicherem und ebenem Grund stehen.** Rutschiger Untergrund oder instabile Standflächen wie auf einer Leiter können zum Verlust des Gleichgewichts oder zum Verlust der Kontrolle über den Hochentaster führen.
- **Rechnen Sie beim Schneiden eines unter Spannung stehenden Astes damit, dass dieser zurückfedert.** Wenn die Spannung in den Holzfasern freikommt, kann der gespannte Ast die Bedienperson treffen und/oder dem Hochentaster der Kontrolle entreißen.
- **Seien Sie besonders vorsichtig beim Schneiden von Unterholz und jungen Bäumen.** Das dünne Material kann sich in der Sägekette verfangen und auf Sie schlagen oder Sie aus dem Gleichgewicht bringen.

- **Tragen Sie den Hochentaster am vorderen Griff im ausgeschalteten Zustand, die Sägekette von Ihrem Körper abgewandt.** Bei Transport oder Aufbewahrung des Hochentasters stets die Schutzabdeckung aufziehen. Sorgfältiger Umgang mit dem Hochentaster verringert die Wahrscheinlichkeit einer versehentlichen Berührung mit der laufenden Sägekette.
- **Befolgen Sie Anweisungen für die Schmirgel, die Kettenspannung und das Wechseln von Zubehör.** Eine unsachgemäß gespannte oder geschmierte Kette kann entweder reißen oder das Rückschlagrisiko erhöhen.
- **Halten Sie Griffe trocken, sauber und frei von Öl und Fett.** Fettige, ölige Griffe sind rutschig und führen zum Verlust der Kontrolle.
- **Nur Holz sägen. Den Hochentaster nicht für Arbeiten verwenden, für die er nicht bestimmt ist. Beispiel: Verwenden Sie den Hochentaster nicht zum Sägen von Plastik, Mauerwerk oder Baumaterialien, die nicht aus Holz sind.** Die Verwendung des Hochentasters für nicht bestimmungsgemäße Arbeiten kann zu gefährlichen Situationen führen.

## Ursachen und Vermeidung eines Rückschlags

Rückschlag kann auftreten, wenn die Spitze der Sägeschiene einen Gegenstand berührt oder wenn das Holz sich biegt und die Sägekette im Schnitt festklemmt.

Eine Berührung mit der Schienenspitze kann in manchen Fällen zu einer unerwarteten nach hinten gerichteten Reaktion führen, bei der die Sägeschiene nach oben und in Richtung des Bedieners geschlagen wird. Das Verklemmen der Sägekette an der Oberkante der Sägeschiene kann die Schiene rasch in Bedienerichtung zurückstoßen. Jede dieser Reaktionen kann dazu führen, dass Sie die Kontrolle über die Säge verlieren und sich möglicherweise schwer verletzen. Verlassen Sie sich nicht ausschließlich auf die in der Kettensäge eingebauten Sicherheitseinrichtungen. Als Benutzer einer Kettensäge sollten Sie verschiedene Maßnahmen ergreifen, um unfall- und verletzungsfrei arbeiten zu können.

Ein Rückschlag ist die Folge eines falschen oder fehlerhaften Gebrauchs des Elektrowerkzeugs. Er kann durch geeignete Vorsichtsmaßnahmen, wie nachfolgend beschrieben, verhindert werden:

- **Halten Sie den Hochentaster mit beiden Händen fest, wobei Daumen und Finger die Griffe des Hochentasters umschließen. Bringen Sie Ihren Körper und die Arme in eine Stellung, in der Sie den Rückschlagkräften standhalten können.** Wenn geeignete Maßnahmen getroffen werden, kann der Bediener die Rückschlagkräfte beherrschen. Niemals den Hochentaster loslassen.
- **Vermeiden Sie eine abnormale Körperhaltung.** Dadurch wird ein unbeabsichtigtes Berühren mit der Schienenspitze vermieden und eine bessere Kontrolle der Kettensäge in unerwarteten Situationen ermöglicht.
- **Verwenden Sie stets vom Hersteller vorgeschriebene Ersatzschienen und Sägeketten.** Falsche Ersatzschienen und Sägeketten können zum Reißen der Kette und/oder zu Rückschlag führen.
- **Halten Sie sich an die Anweisungen des Herstellers für das Schärfen und die Wartung der Sägekette.** Zu niedrige Tiefenbegrenzer erhöhen die Neigung zum Rückschlag.

## Zusätzliche Sicherheitshinweise

- **Machen Sie sich vor dem Gebrauch ausführlich mit der Sägetechnik von Kettensägen vertraut.** Hinweise finden Sie in der Fachliteratur. Wir empfehlen den Besuch von geeigneten Schulungen.
- **Dieses Gerät ist nicht dafür bestimmt, von Personen (einschließlich Kinder) mit eingeschränkten physischen, sensorischen oder geistigen Fähigkeiten oder mangelnder Erfahrung und/oder mangelndem Wissen benutzt zu werden, es sei denn, sie werden durch eine für ihre Sicherheit zuständige Person beaufsichtigt oder erhalten von ihr Anweisungen, wie das Gerät zu benutzen ist. Kinder sollten beaufsichtigt werden, um sicherzustellen, dass sie nicht mit dem Gerät spielen.**



- **Schalten Sie bei folgenden Bedingungen das Gerät ab und entfernen Sie den Akku:**
  - wenn das Gerät unbeaufsichtigt gelassen wird;
  - vor der Überprüfung, Reinigung oder sonstigen Arbeiten am Gerät;
  - wenn das Gerät beginnt, übermäßig stark zu vibrieren.
- **Vergewissern Sie sich während des Sägevorgangs, dass sich keine Personen (insbesondere Kinder) oder Tiere im Arbeitsbereich aufhalten.**
- **Überprüfen Sie das Gelände, auf dem das Gerät eingesetzt wird und entfernen Sie Steine und Drähte, die von dem Hochentaster erfasst und weggeschleudert werden könnten, damit keine Gefährdung von Personen oder Verschleiß des Gerätes zustande kommen.**
- **Achten Sie darauf, dass die Sägekette nicht mit dem Boden oder anderen Gegenständen in Berührung kommt.**
- **Lassen Sie bei Arbeitsunterbrechungen das Gerät nie unbeaufsichtigt und bewahren Sie es an einem sicheren Ort auf.**
- **Schalten Sie das Gerät beim Transport zu anderen Arbeitsstellen immer ab.**
- **Stellen Sie sicher, dass alle Schutzvorrichtungen und Griffe bei Benutzung des Gerätes montiert sind. Versuchen Sie niemals, ein unvollständig montiertes Gerät oder ein Gerät mit nicht zulässigen Modifikationen in Betrieb zu nehmen.**
- **Betreiben Sie das Gerät nur in dem vom Hersteller vorgeschriebenen und ausgelieferten technischen Zustand.**  
Eigenmächtige Veränderungen am Gerät schließen eine Haftung des Herstellers für daraus resultierende Schäden aus.
- **Ersatzteile müssen den vom Hersteller festgelegten Anforderungen entsprechen. Verwenden Sie daher nur Original-Ersatzteile oder die vom Hersteller zugelassenen Ersatzteile.** Bitte beachten Sie beim Austausch die mitgelieferten Einbauhinweise und entfernen Sie vorher den Akku.
- **Lassen Sie Reparaturen ausschließlich von einer qualifizierten Fachkraft oder einer Fachwerkstatt durchführen.**

## Sicherheitshinweise für das Ladegerät

- **Halten Sie das Ladegerät von Regen oder Nässe fern.** Das Eindringen von Wasser in ein Ladegerät erhöht das Risiko eines elektrischen Schlages.
- **Halten Sie das Ladegerät sauber.** Durch Verschmutzung besteht die Gefahr eines elektrischen Schlages.
- **Überprüfen Sie vor jeder Benutzung Ladegerät, Kabel und Stecker. Benutzen Sie das Ladegerät nicht, sofern Sie Schäden feststellen. Öffnen Sie das Ladegerät nicht selbst und lassen Sie es nur von qualifiziertem Fachpersonal und nur mit Original-Ersatzteilen reparieren.** Beschädigte Ladegeräte, Kabel und Stecker erhöhen das Risiko eines elektrischen Schlages.
- **Legen Sie keine Gegenstände auf das Ladegerät und stellen Sie es nicht auf weichen Oberflächen ab.** Es besteht Brandgefahr.
- **Überprüfen Sie immer, ob die Netzspannung der auf dem Typenschild des Ladegeräts angegebenen Spannung entspricht.**
- **Benutzen Sie niemals das Ladegerät, wenn Kabel, Stecker oder das Gerät selbst durch äußerliche Einwirkungen beschädigt sind.** Bringen Sie das Ladegerät zur nächsten Fachwerkstatt.
- **Öffnen Sie auf keinen Fall das Ladegerät.** Bringen Sie es im Fall einer Störung in eine Fachwerkstatt.

## Sicherheitshinweise für Li-Ionen Akkus

- **Öffnen Sie den Akku nicht.** Es besteht die Gefahr eines Kurzschlusses.
- **Schützen Sie den Akku vor Hitze, z. B. auch vor dauernder Sonneneinstrahlung, Feuer, Wasser und Feuchtigkeit.** Es besteht Explosionsgefahr.
- **Bei Beschädigung und unsachgemäßem Gebrauch des Akkus können Dämpfe austreten.** Führen Sie Frischluft zu und suchen Sie bei Beschwerden einen Arzt auf. Die Dämpfe können die Atemwege reizen.

- **Bei falscher Anwendung kann Flüssigkeit aus dem Akku austreten. Vermeiden Sie den Kontakt damit. Bei zufälligem Kontakt mit Wasser abspülen. Wenn die Flüssigkeit in die Augen kommt, nehmen Sie zusätzlich ärztliche Hilfe in Anspruch.** Austretende Akkuflüssigkeit kann zu Hautreizungen oder Verbrennungen führen.
- **Verwenden Sie nur Original-Akkus mit der auf dem Typenschild Ihres Elektrowerkzeugs angegebenen Spannung.** Bei Gebrauch anderer Akkus, z.B. Nachahmungen, aufgearbeiteter Akkus oder Fremdfabrikaten, besteht die Gefahr von Verletzungen sowie Sachschäden durch explodierende Akkus.
- **Die Akkuspannung muss zur Akku-Ladespannung des Ladegerätes passen. Ansonsten besteht Brand- und Explosionsgefahr.**
- **Laden Sie die Akkus nur mit Ladegeräten auf, die vom Hersteller empfohlen werden.** Durch ein Ladegerät, das für eine bestimmte Art von Akkus geeignet ist, besteht Brandgefahr, wenn es mit anderen Akkus verwendet wird.
- **Durch spitze Gegenstände wie z.B. Nagel oder Schraubenzieher oder durch äußere Krafteinwirkung kann der Akku beschädigt werden.** Es kann zu einem internen Kurzschluss kommen und der Akku brennen, rauchen, explodieren oder überhitzen.

## Geräusch und Vibration



### HINWEIS

Werte für den A-bewertete Geräuschpegel sowie die Schwingungsgesamtwerte der Tabelle „Technische Daten“ entnehmen.



### VORSICHT!

Die angegebenen Messwerte gelten für neue Geräte. Im täglichen Einsatz verändern sich Geräusch- und Schwingungswerte.



### HINWEIS

Der in diesen Anweisungen angegebene Schwingungspegel ist entsprechend einem in EN 60745 genormten Messverfahren gemessen worden und kann für den Vergleich von Elektrowerkzeugen miteinander verwendet werden.

Er eignet sich auch für eine vorläufige Einschätzung der Schwingungsbelastung. Der angegebene Schwingungspegel repräsentiert die hauptsächlichen Anwendungen des Elektrowerkzeugs. Wenn allerdings das Elektrowerkzeug für andere Anwendungen, mit abweichenden Einsatzwerkzeugen oder ungenügender Wartung eingesetzt wird, kann der Schwingungspegel abweichen. Dies kann die Schwingungsbelastung über den gesamten Arbeitszeitraum deutlich erhöhen. Für eine genaue Abschätzung der Schwingungsbelastung sollten auch die Zeiten berücksichtigt werden, in denen das Gerät abgeschaltet ist oder zwar läuft, aber nicht tatsächlich im Einsatz ist. Dies kann die Schwingungsbelastung über den gesamten Arbeitszeitraum deutlich reduzieren. Legen Sie zusätzliche Sicherheitsmaßnahmen zum Schutz des Bedieners vor der Wirkung von Schwingungen fest wie zum Beispiel: Wartung von Elektrowerkzeug und Einsatzwerkzeugen, Warmhalten der Hände, Organisation der Arbeitsabläufe.



### VORSICHT!

Bei einem Schalldruck über 85 dB(A) Gehörschutz tragen.

## Auf einen Blick

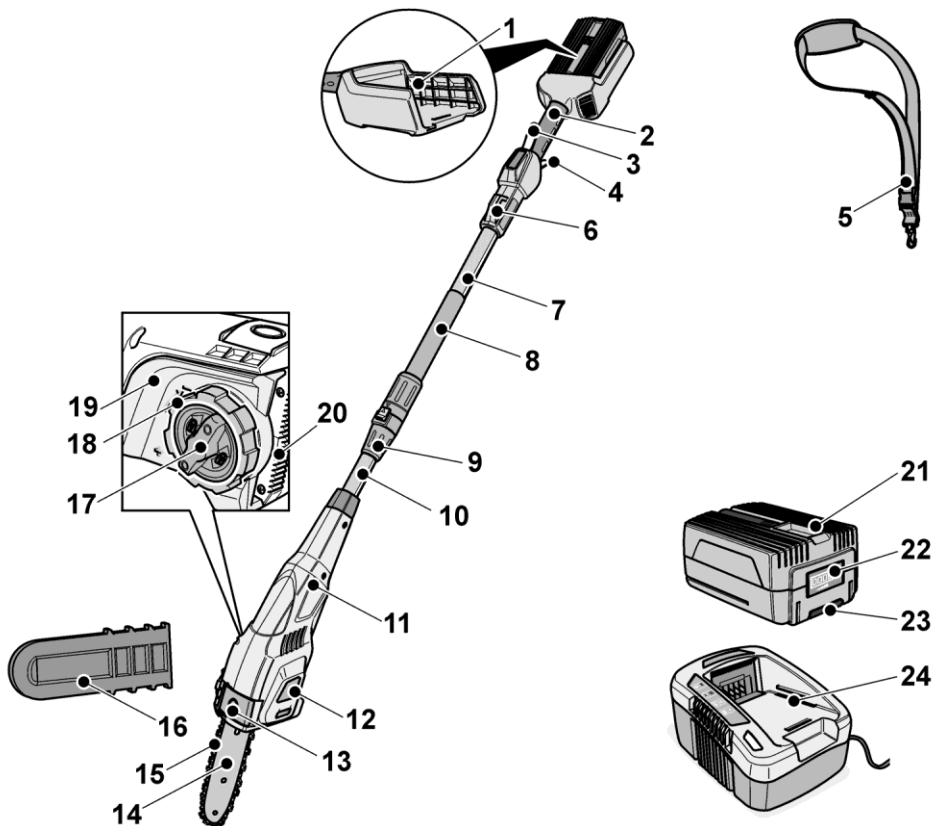

- 1 Einschubschacht für Akku
- 2 Handgriff
- 3 Einschaltsperr
- 4 Ein-/Aus-Schalter
- 5 Schultergurt
- 6 Befestigungsöse für Schultergurt
- 7 Oberer Schaft
- 8 Vorderer Handgriff
- 9 Schaftkupplung
- 10 Unterer Schaft
- 11 Motorgehäuse mit Entlüftungsöffnungen
- 12 Öltank mit Füllstandsanzeige
- 13 Öltankverschluss
- 14 Sägechiene

- 15 Sägekette
- 16 Schutzabdeckung
- 17 Handrad
- 18 Kettenspannrad
- 19 Kettenabdeckung
- 20 Krallenanschlag
- 21 Akku \*  
EB20 (2,0 Ah)
- 22 LED Akkuzustands-Anzeige
- 23 Entriegelungstaste für Akku
- 24 Ladegerät \*

\* Optional. Abhängig vom Lieferumfang.

## Technische Daten

Gerät		Hochentaster (teleskopierbar)	
Typ		EB608D	
Nennspannung		V=	40
Akkutypen	EB20	Ah	2,0
Kettengeschwindigkeit (Leerlauf)		m/s	6,0
Länge der Sägeschiene		mm	200
Maximale Aststärke		mm	190
Verstellbereich des Teleskopschaftes		mm	0...400
Füllmenge Öltank		ml	
Gewicht entsprechend „EPTA procedure 1/2003“ (ohne Akku)		kg	3,1
Akku-Gewicht	EB20	kg	0,75
A-bewerteter Geräuschpegel ent- sprechend ISO 22868, EN 3744; A-bewerteter Geräuschpegel ent- sprechend ISO 22868, EN 3744; Schalldruckpegel $L_{pA}$		dB(A)	n.a.
Schalleistungspegel $L_{WA}$		dB(A)	93,2
Unsicherheit K		dB	3
Schwingungsgesamtwert entsprechend ISO 22867:			
Emissionswert $a_h$		m/s <sup>2</sup>	2,4
Unsicherheit K		m/s <sup>2</sup>	1,5

## Gebrauchsanweisung

### **WARNUNG!**

- Schalten Sie bei folgenden Bedingungen das Gerät ab und entfernen Sie den Akku:
- wenn das Gerät unbeaufsichtigt gelassen wird;
  - vor der Überprüfung, Reinigung oder sonstigen Arbeiten am Gerät;
  - wenn das Gerät beginnt, übermäßig stark zu vibrieren.

### Vor der Inbetriebnahme

Gerät auspacken und auf Vollständigkeit der Lieferung und Transportschäden kontrollieren.

### **HINWEIS**

Die Akkus (optional; abhängig vom Lieferumfang) sind bei Lieferung nicht vollständig geladen. Vor dem ersten Betrieb die Akkus vollständig laden. Siehe dazu Bedienungsanleitung des Ladegerätes.

### Kettenschmierung

 **VORSICHT!** Gerä **ausreichend Ketten-**  
**t darf nur mit**  
**schmieröl betrieben werden.**

Unzureichende Schmierung verringert die Lebensdauer des Gerätes.

- Prüfen Sie die Ölmenge anhand der Ölfüllstandsanzeige.

### Kettenöl nachfüllen

#### **VORSICHT!**

- Füllen Sie nur umweltfreundliches Qualitäts-Kettenschmieröl (gemäß RAL-UZ 48) in den Öltank.
- Verwenden Sie kein gebrauchtes Öl. Altöl kann bei längerem und wiederholtem Hautkontakt Hautkrebs verursachen und ist umweltschädlich! Altöl hat nicht die erforderlichen Schmiereigenschaften und ist für die Kettenschmierung ungeeignet.
- Ein anderes als das empfohlene Öl kann Schäden an der Schiene, an der Kette und am Schmiersystem verursachen.
- Achten Sie darauf, dass kein Schmutz in den Öltank gelangt.
- Vermeiden Sie es, Öl zu verschütten. Wischen Sie verschüttetes Öl unbedingt auf.

- Öffnen Sie den Öltankverschluss (a). Vor dem Öffnen ggf. reinigen.
- Füllen Sie das Kettenschmieröl vorsichtig ein, bis die obere Markierung der Ölfüllstandsanzeige (b) erreicht ist.
- Schließen Sie den Öltankverschluss (a).
- Prüfen Sie den Kettenölstand auch während des Betriebes und füllen ggf. Kettenöl nach.

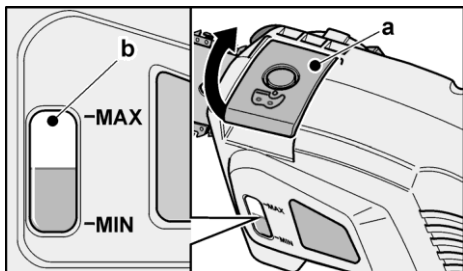

### Kettenschmierung prüfen

- Gerät starten (siehe Abschnitt „Ein- und ausschalten“).
- Laufende Sägekette einige Zeit ca. 15 cm über eine geeignete Oberfläche halten. Bei ausreichender Kettenschmierung bildet das von der Sägekette abspritzende Öl eine leichte Spur.

### Kettenspannung

#### ⚠ WARNUNG!

- Vor allen Arbeiten am Elektrowerkzeug den Akku aus dem Gerätentnehmen.
- Die Zähne der Sägekette sind sehr scharf! Bei allen Arbeiten an der Kette müssen Schutzhandschuhe getragen werden. **Verletzungsgefahr!**

#### **i** HINWEIS

Die Spannung einer neuen Kette muss nach wenigen Arbeitsminuten kontrolliert und nachgestellt werden. Schalten Sie dazu das Gerät aus und entnehmen Sie den Akku.

### Kettenspannung kontrollieren

Die Sägekette darf nicht durchhängen, sollte sich aber in der Mitte der Sägeschiene 2–3 Millimeter von der Sägeschiene abziehen lassen.

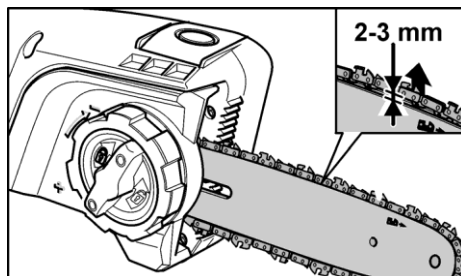

### Sägekette nachspannen

- Drehen Sie das Handrad gegen den Uhrzeigersinn soweit heraus, dass die Sägeschiene sich von Hand bewegen lässt (1.).
- Drehen Sie das Kettenspannrad gegen den Uhrzeigersinn, um die Kette zu spannen (2.).
- Drehen Sie die Sägekette von Hand, um diese auf einen einwandfreien Lauf zu prüfen. Sie muss frei in der Schiene gleiten.
- Ziehen Sie das Handrad zur Befestigung der Schiene und der Abdeckung fest an (3.).

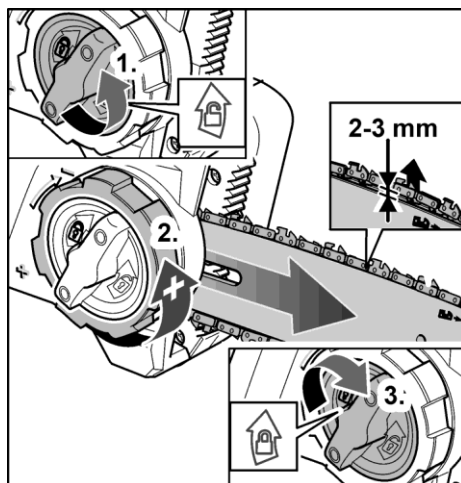

## Einstellarbeiten vor der Benutzung

### **⚠ WARNUNG!**

Vor allen Arbeiten am Elektrowerkzeug den Akku aus dem Gerät entnehmen.

## Montage und Einstellung des Schulterriemens

- Haltehaken öffnen und an der Befestigungsöse des Gehäuses einhängen.

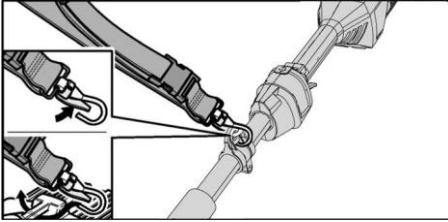

- Schulterriemen auf die Körpergröße einstellen.

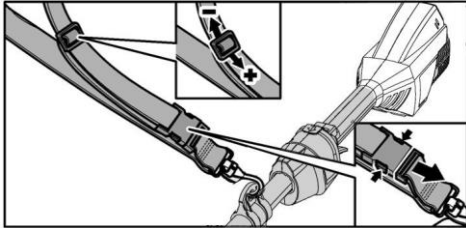

## Schäfte montieren

- Die Schäfte wie abgebildet einstecken (1).
- Den Kupplungsknopf festdrehen (2).

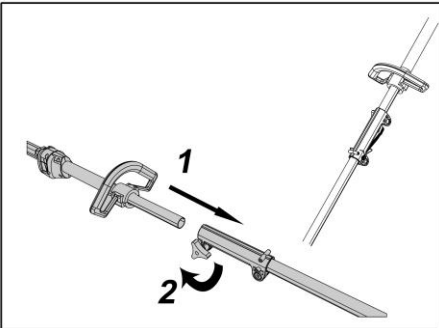

## Akku einsetzen/wechseln

- Akku laden wie in der Bedienungsanleitung des Ladegerätes beschrieben.
- Geladenen Akku bis zum vollständigen Einrasten in das Elektrowerkzeug eindrücken.

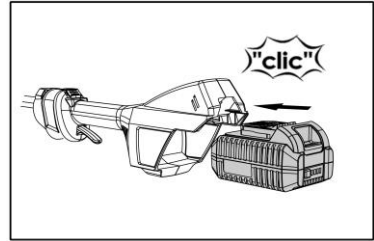

- Zum Entnehmen die Entriegelungstaste drücken (1) und Akku herausziehen (2).

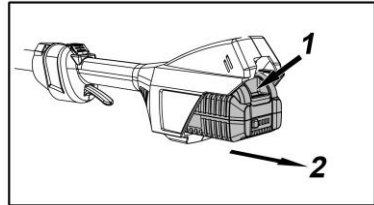

### **VORSICHT!**

Bei Nichtgebrauch die Kontakte des Akkus schützen. Lose Metallteile können die Kontakte kurzschließen, es besteht Explosions- und Brandgefahr!

## Gerät einschalten/ausschalten

### Gerät einschalten



### **WARNUNG!**

Sicherstellen, dass die Sägekette noch nicht zum Schnitt angesetzt ist und keine sonstigen Gegenstände berührt. Verletzungsgefahr!

- Halten Sie den Hochentaster mit beiden Händen fest und vergewissern Sie sich, dass keine Personen (insbesondere Kinder) oder Tiere in unmittelbarer Nähe befinden.



- Erst Einschaltsicherung drücken und halten (1).
- Dann den Ein-/Aus-Schalter drücken (2).

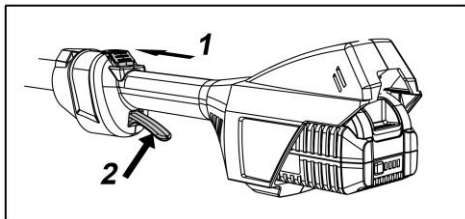

## Gerät ausschalten

- Ein-/Aus-Schalter loslassen.

## ⚠ Verletzungsgefahr!

Sägekette läuft nach Loslassen des Ein-/Ausschalters noch für kurze Zeit weiter.

## Anzeige des Ladezustandes

- Durch Drücken der Taste am Akku kann an den LED der Akkuzustands-Anzeige der Ladezustand geprüft werden.

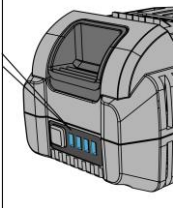
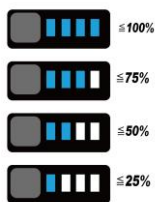

Die Anzeige erlischt nach 3 Sekunden.

Leuchtet die LED rot, muss der Akku geladen werden. Wenn nach dem Drücken der Taste keine LED leuchtet, ist der Akku defekt und muss ersetzt werden.

## Benutzung

### ⚠ WARNUNG!

**Lassen Sie niemals Kinder den Hochentaster benutzen. Lassen Sie keine Personen den Hochentaster benutzen, die nicht die Bedienungsanleitung gelesen oder angemessene Anleitungen zur sicheren und korrekten Benutzung des Hochentasters erhalten haben.**

### Vor jeder Anwendung

- Prüfen Sie alle Teile auf festen Sitz und sichtbare Defekte.
- Prüfen Sie das Gerät auf korrekte Kettenspannung.
- Kettenschmierung überprüfen.
- Prüfen Sie, ob keine Leckagen auftreten.

### Richtige Haltung

#### ⚠ Verletzungsgefahr!

- Nie auf instabilen Untergründen arbeiten!
- Nie auf Leitern stehend arbeiten!
- Nicht zu weit vorgebeugt arbeiten!
- Das Gerät nur bei günstigen Witterungs- und Geländebedingungen verwenden!
- Stehen Sie mit beiden Beinen sicher auf dem Boden.
- Achten Sie auf Hindernisse im Arbeitsbereich.
- Bei der Arbeit ist das Gerät immer mit beiden Händen festzuhalten!

### So sägen Sie richtig!

- Suchen Sie den Arbeitsbereich ab und entfernen Sie störende Gegenstände.
- Zu Arbeitsbeginn die Sicherheit des Gerätes überprüfen (siehe „Vor jeder Anwendung“).
- Gerät in beide Hände nehmen.
- Schalten Sie den Hochentaster ein, bevor Sie zum Schnitt ansetzen.
- Üben Sie einen gleichmäßigen Druck auf das Gerät aus, jedoch nicht mit übermäßiger Gewalt.
- Setzen Sie das Gerät nach Möglichkeit mit dem Krallenanschlag am zu sägenden Ast an.

## Nach der Benutzung



### Verletzungsgefahr!

Schalten Sie immer den Motor aus, bevor Sie das Gerät aus der Hand legen!

Sägekette läuft nach Loslassen des Ein-/Ausschalters noch für kurze Zeit weiter.

- Motor stoppen.
- Abwarten, bis alle beweglichen Teile vollständig zum Stillstand gekommen sind.
- Akku entfernen.
- Schutzhülle auf Schneidwerk aufstecken.
- Gerät abkühlen lassen.

## Grundlegende Arbeitstechniken



### Verletzungsgefahr!

Den Hochentaster nur bis zu einem maximalen Winkel von 60° verwenden. Niemals einen Ast direkt über dem Kopf absägen!

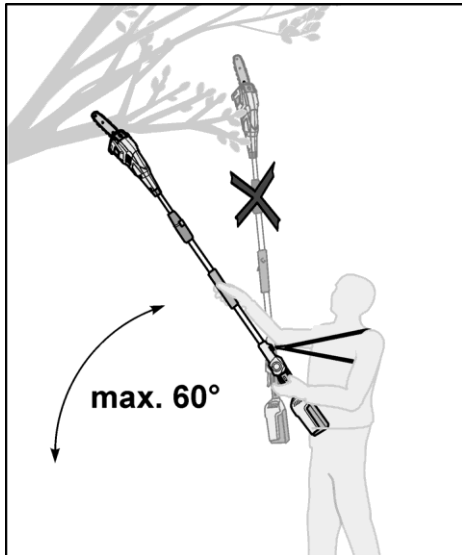

- Beginnen Sie unten am Stamm und arbeiten Sie nach oben.

- Für einen sauberen Schnitt sollten dicke Äste in 2 Schritten gesägt werden:

– Sägen Sie den Ast von unten nach oben zu 1/3 des Astdurchmessers

ein (1.).

– Sägen Sie den Ast etwas weiter außen von oben nach unten durch (2.).

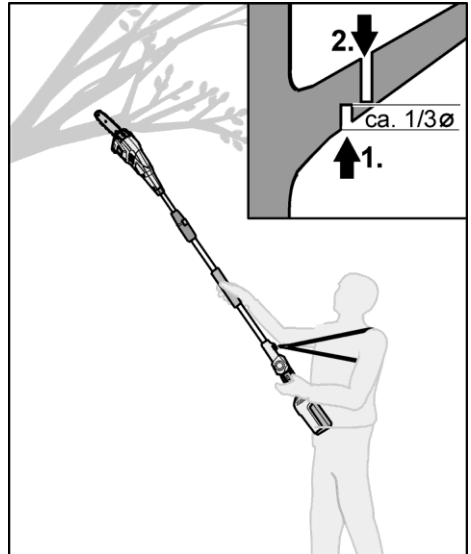

- Sägen Sie längere Äste stückweise ab.
- Beim Entasten liegender Stämme immer zuerst die frei in die Luft ragenden Äste absägen. Stützäste erst abtrennen, wenn der Stamm in Längen gesägt ist.



### Verletzungsgefahr!

Äste, die aufliegen oder unter Spannung stehen, können die Sägekette im Holz verkeilen!



## Wartung und Pflege

### ⚠ **WARNUNG!**

Vor allen Arbeiten am Elektrowerkzeug den Akku aus dem Gerät entnehmen.

Verletzungsgefahr durch die scharfen Schneidezähne! Schutzhandschuhe tragen.

### ⚠ **Im Interesse Ihrer eigenen Sicherheit!**

Führen Sie nur die hier beschriebenen Wartungsarbeiten selbst durch.

Alle anderen Arbeiten, insbesondere Motorwartung und Reparaturen müssen durch einen ausgebildeten Fachmann durchgeführt werden. Unsachgemäße Arbeiten können zu Geräteschäden und damit auch zu Verletzungen führen.

## Reinigungs- und Wartungsübersicht

### Nach jedem Gebrauch

- Gerät reinigen.

### Regelmäßig, je nach Einsatzbedingungen

- Sägekette nachspannen.
- Ölführungsnut der Sägeschiene reinigen.
- Sägekette nachschleifen lassen.
- Sägekettenölstand überprüfen, gegebenenfalls nachfüllen.

## Reinigung

### ⚠ **WARNUNG!**

Kein Wasser oder flüssige Reinigungsmittel verwenden.

### ⚠ **VORSICHT!**

Reinigen Sie das Gerät nach jedem Betrieb. Ein nicht gereinigtes Gerät führt zu Material- und Funktionsschäden.

- Verwenden Sie zum Reinigen des Geräts ein feuchtes Tuch sowie eine weiche Bürste.
- Nehmen Sie die Kettenabdeckung ab und entfernen Sie dann mit einer weichen Bürste Ablagerungen von der Führungsschiene, Sägekette, Kettenrad und Kettenabdeckung.
- Halten Sie die Lüftungsschlitze sauber und staubfrei.

## Wartung

### Sägekette nachspannen

Die Sägekette darf nicht durchhängen, sollte sich aber in der Mitte der Sägeschiene 2–3 Millimeter von der Sägeschiene abziehen lassen.

- Drehen Sie das Handrad gegen den Uhrzeigersinn soweit heraus, dass die Sägeschiene sich von Hand bewegen lässt (1.).
- Drehen Sie das Kettenspannrad gegen den Uhrzeigersinn, um die Kette zu spannen (2.).
- Drehen Sie die Sägekette von Hand, um diese auf einen einwandfreien Lauf zu prüfen. Sie muss frei in der Schiene gleiten.
- Ziehen Sie das Handrad zur Befestigung der Schiene und der Abdeckung fest an (3.).

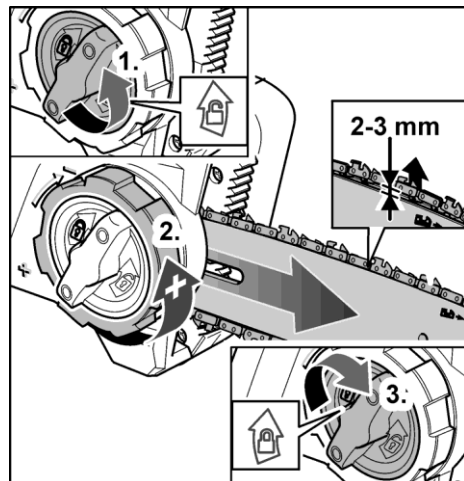

### Ölführungsnut der Sägeschiene reinigen

- Sägeschiene demontieren.
- Ölführungsnut mit geeignetem Werkzeug von Schmutz befreien. Kunststoffspachtel benutzen, kein Stahlwerkzeug verwenden!
- Sägeschiene wieder anbringen.

## Sägekette nachschleifen

Zum Schärfen der Sägekette sind Spezialwerkzeuge erforderlich, die gewährleisten, dass die Schneiden der Kette im richtigen Winkel und der richtigen Tiefe geschärft sind. Wir empfehlen, die Sägekette von einem Fachmann nachschleifen zu lassen.

## Sägeschiene und Sägekette wechseln

### ⚠ **WARNUNG!**

- Die Zähne der Sägekette sind sehr scharf! Bei allen Arbeiten an der Kette müssen Schutzhandschuhe getragen werden. **Verletzungsgefahr!**
- Eine falsch montierte Sägekette führt zu unkontrolliertem Schneidverhalten des Gerätes! Bei Montage der Kette auf die vorgeschriebene Laufrichtung achten!

- Legen Sie den Hochentaster auf einer geraden Fläche ab.
- Drehen Sie das Handrad gegen den Uhrzeigersinn soweit heraus, dass die Sägeschiene sich von Hand bewegen lässt (1.).
- Drehen Sie das Kettenspannrad im Uhrzeigersinn, um die Sägeschiene soweit wie möglich an das Kettenrad zu schieben (2.).

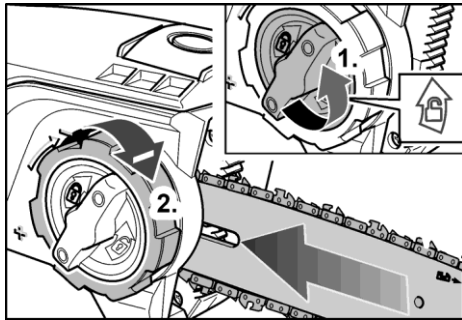

- Lösen Sie das Handrad (3.) und nehmen Sie die Kettenabdeckung ab (4.).

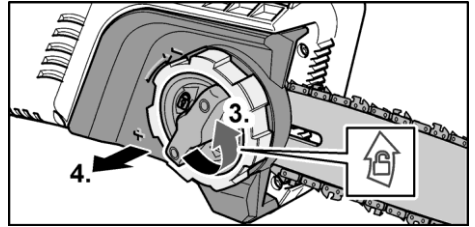

- Legen Sie die Sägekette um die Sägeschiene, am Oberteil der Schiene beginnend. Die Sägekette in die umlaufende Nut einlegen. **Achten Sie beim Auflegen der Kette auf die korrekte Laufrichtung der Kette.**

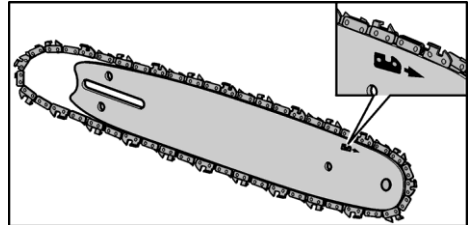

- Legen Sie die Sägekette um das Kettenrad (5.).
- Setzen Sie die Sägeschiene mit dem Langloch auf den Stehbolzen und den Führungsbolzen (6.).

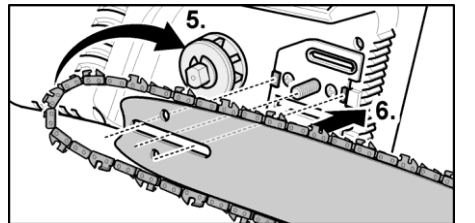

- Setzen Sie die Kettenabdeckung auf (7.).  
Ziehen Sie das Handrad leicht an (8.).

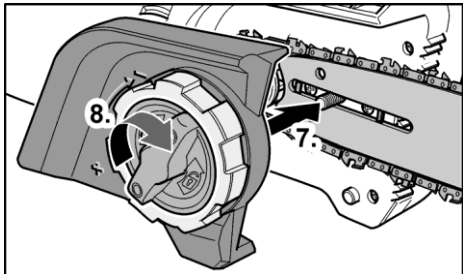

- Ziehen Sie das Kettenspannrad gegen den Uhrzeigersinn an, so dass sich die Kette spannt (9.).

Die Sägekette darf nicht durchhängen, sollte sich aber in der Mitte der Sägechiene 2–3 Millimeter von der Sägechiene abziehen lassen.

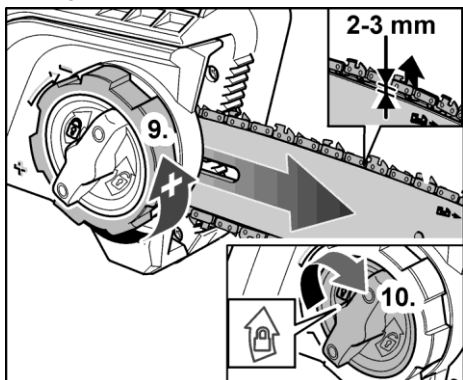

- Ziehen Sie das Handrad zur Befestigung der Schiene und der Abdeckung fest an (10.).
- Drehen Sie die Sägekette von Hand, um diese auf einen einwandfreien Lauf zu prüfen. Sie muss frei in der Schiene gleiten.

### **i HINWEIS**

Die Spannung einer neuen Kette muss nach wenigen Arbeitsminuten kontrolliert und nachgestellt werden. Schalten Sie dazu das Gerät aus, entnehmen Sie den Akku und betätigen Sie die Kettenbremse.

## Lagerung

- Gerät an einem trockenen und frostfreiem Ort (10-25 °C) lagern.
- Lagern Sie den Akku und das Gerät getrennt voneinander.
- Laden Sie den Akku vor der Lagerung im Winter auf.
- Entfernen Sie bei einer längeren Nutzungspause unbedingt das Kettenschmieröl aus dem Gerät.
- Schutzhülle auf Schneidwerk aufstecken.
- Halten Sie das Gerät und insbesondere seine Plastikbestandteile fern von Bremsflüssigkeiten, Benzin, erdöhlhaltigen Produkten, Kriechölen etc. Sie enthalten chemische Stoffe, welche die Plastikbestandteile des Gerätes beschädigen oder zerstören können.
- Düngemittel und andere Gartenchemikalien enthalten Stoffe, die stark korrosiv auf die Metallteile wirken können. Lagern Sie das Gerät nicht in der Nähe dieser Stoffe.

## Reparaturen

Reparaturen ausschließlich durch eine vom Hersteller autorisierte Kundendienstwerkstatt ausführen lassen.

## Entsorgungshinweise

### **! WARNUNG!**

Ausgediente Elektrowerkzeuge vor der Entsorgung unbrauchbar machen:

- netzbetriebene Elektrowerkzeuge durch Entfernen des Anschlusssteckers,
- akkubetriebene Elektrowerkzeuge durch Entfernen des Akkus.



Nur für EU-Länder.

Werfen Sie Elektrowerkzeuge nicht in den Hausmüll! Gemäß Europäischer Richtlinie 2012/19/EG über Elektro- und Elektronik-Altgeräte und Umsetzung in nationales Recht müssen verbrauchte Elektrogeräte getrennt gesammelt und einer umweltgerechten Wiederverwertung zugeführt werden.



## Rohstoffrückgewinnung statt Müll-entsorgung.

Gerät, Zubehör und Verpackung sollten einer umweltgerechten Wiederverwertung zugeführt werden. Zum sortenreinen Recycling sind Kunststoffteile gekennzeichnet.



### WARNUNG!

**Akkus/Batterien nicht in den Hausmüll, ins Feuer oder ins Wasser werfen.  
Ausgediente Akkus nicht öffnen.**

Akkus/Batterien sollen gesammelt, recycelt oder auf umweltfreundliche Weise entsorgt werden.

Nur für EU-Länder:

Gemäß Richtlinie 2006/66/EG müssen defekte oder verbrauchte Akkus/Batterien recycelt werden.



### HINWEIS

Über Entsorgungsmöglichkeiten beim

Fachhändler informieren!

## Garantie

Dieses Produkt wurde nach höchsten Qualitätsstandards gefertigt. Bei Erwerb eines Neuprodukts wird eine Herstellergarantie von 24 Monaten gewährt, beginnend mit dem Verkaufsdatum.

Die Garantie erstreckt sich nur auf Mängel, die auf Material- und/oder Herstellungsfehler sowie auf die Nichterfüllung zugesicherter Eigenschaften zurückzuführen sind. Bei Geltendmachung eines Garantieanspruchs ist der Original-Verkaufsbeleg mit Verkaufsdatum beizufügen.

Garantiereparaturen dürfen ausschließlich von autorisierten Werkstätten oder Service-Stationen durchgeführt werden. Ein Garantieanspruch besteht nur bei bestimmungsgemäßer Verwendung.

Von der Garantie ausgeschlossen sind alle Schäden, die durch folgende Ereignisse hervorgerufen werden:

- Missbrauch, Überlastung oder Vernachlässigung;
- gewerblichen Gebrauch (Industrie,

- Handwerk, Vermietung)
- Reparaturen durch nicht autorisierte

Stellen; - Beschädigung

## CE-Konformität

Wir erklären hiermit, dass das folgende Produkt in seiner Gestaltung und Bauart sowie in der von uns in Verkehr gebrachten Ausführung mit den grundlegenden Sicherheits- und Gesundheitsanforderungen folgender Richtlinien (siehe Punkt 4) übereinstimmt. Diese Erklärung bezieht sich nur auf das Produkt in dem Zustand, in dem es in den Verkehr gebracht wurde und schließt durch den Endverbraucher angebrachte Teile und/oder durchgeführte Änderungen aus.

### 1. Beschreibung:

Akkubetriebener teleskopierbarer Hochentaster zur Pflege von Bäumen und Sträuchern

### 2. Typ:

EB608D

### 3. Serien-Nr.:

### 4. Anwendbare EG-Richtlinien:

2006/42/EG

### 5. Angewandte harmonisierte Normen:

EN 60745-1; EN 60745-2-13; EN 55014-1; EN 55014-2; EN ISO 3744; EN ISO 22868; EK9-BE-57; EK9-BE-73 (V2)

### 6. Zusätzlich angewandte EG-Richtlinien:

2014/30/EU; 2000/14/EG

### 7. Verantwortlich für technische Unterlagen:

Lenny Lu (Managing Director)  
NGP Groupe Europe Ltd.  
Unit 2c Crowborough Business Park, Park Road  
TN6 2GZ, Crowborough  
East Sussex  
United Kingdom

### 8. Bewertungsverfahren gemäß 2000/14/EG, Anhang V:

Gemessener Schalleistungspegel...93,2dB(A)  
Garantierter Schalleistungspegel.....96dB(A)  
Unsicherheit K .....3dB(A)

Lenny Lu (General Manager)

18.03.2018  
Ningbo NGP industry Co., LTD .

gen durch  
Fremdeinwirkung, No. 88 Lane 666, Jinshan  
Road, C Zone Jiangbei  
Investment Center  
Ningbo  
Fremdkörper, Substanzen oder Unfälle.

China 315020