

Original manual
DK/SE/DE

P.Lindberg

9056785

G51SHL-C



www.p-lindberg.dk
www.p-lindberg.se
www.p-lindberg.de

Original
brugsanvisning



Varenr.: 9056785

Plæneklipper



Sdr. Ringvej 1 - 6600 Vejen - Tlf. 70 21 26 26 - Fax 70 21 26 30
www.p-lindberg.dk

Plæneklipper - Varenr. 9056785

Beskrivelse: 4-i-1 plæneklipper med en arbejdsbredde på 508 mm. Med 173 cc benzinmotor med en ydeevne på 2,6 kW. Med spulestuds.

Anvendelsesområder: Til græsslåning.

Tilsigtet brug: Må kun anvendes som beskrevet i denne brugsanvisning – al anden brug betragtes som forkert.

Indhold

Sikkerhedsinstruktioner	3
Sikkerhedsmærkater	7
Tekniske specifikationer	10
Overblik over udstyret	11
Før ibrugtagning	11
Montering	11
Motorolie	15
Brændstof	15
Indstilling af klippehøjde:	16
Brugsanvisning	17
Vedligeholdelse	19
Kniv	19
Rengøring og udskiftning af græsopsamler	21
Vedligeholdelse af motor	23
Luftfilter	24
Tændrør	25
Justering af koblings- og bremsekabler	26
Vedligeholdelsesplan	27
Fejlfinding	28
Opbevaring	29
Miljøhensyn	29
Splittegning	30
EU overensstemmelseserklæring	31

Sikkerhedsinstruktioner



ADVARSEL

Vær altid meget agtpågivende når der håndteres brændstof. Tag altid de følgende forholdsregler for at nedsætte risikoen for personskade og/eller skader på maskinen. Læs alle instruktioner før maskinen tages i brug og opbevar brugsanvisningen tilgængeligt for senere brug.

Bliv fortrolig med maskinen:

- Læs brugsanvisningen grundigt og bliv fortrolig med udstyret og dets funktioner og korrekt brug.
- Lad aldrig børn eller personer, der ikke kender udstyret, anvende maskinen. Overhold altid gældende regler vedr. aldersgrænser.
- Anvend aldrig maskinen hvis der er personer, særlig børn og dyr, i nærheden.
- Vær bevidst om at det er brugeren af maskinen, der har ansvar for evt. ulykker eller skader på andre personer eller deres ejendom.

Forberedelse:

- Brug altid fast fodtøj og lange bukser, når maskinen bruges. Slå aldrig græs barfodet eller med sandaler på.
- Undersøg altid arbejdsområdet inden arbejdet påbegyndes og fjern alle ting, som kan blive kastet ud af maskinen.
- **ADVARSEL – Benzin er meget brandbart:**
- Opbevar brændstof i beholdere specielt beregnet til formålet.
- Påfyld altid brændstof udendørs og ryg ikke mens der påfyldes brændstof.
- Påfyld altid brændstof før maskinen startes. Tag aldrig brændstofdækslet af eller påfyld brændstof mens motoren kører eller når motoren er varm.
- Spildes der brændstof, start da ikke motoren men flyt først maskinen væk fra det spildte brændstof og undgå at der opstår gnistdannelse indtil brændstoffet er fordampet.
- Sæt altid dækslet godt fast på tank og beholder.
- Udskift defekte dæmpere.
- Efterse altid maskinen visuelt for slid og skader, særligt knivene, knivboltene og skæreenheden. Udskift slidte og/eller beskadigede knive og bolte i sæt for at opretholde balancen.

Det tilrådes kun at udlåne maskinen til personer, som har kendskab til brugen af motorplæneklippere. Lad altid brugsanvisningen følge med maskinen, hvis denne udlånes eller sælges videre.

Personer der ikke har kendskab til driften af en motorplæneklipper, bør bede sælger om en grundlæggende instruktion i brugen af maskinen.

Brug aldrig en motorplæneklipper efter at have indtaget alkohol eller stoffer eller hvis du føler dig træt eller syg.

ADVARSEL – Hvis du rammer noget, stands da straks motoren. Fjern tændrørsledningen og efterse maskinen grundigt og reparer alle skader før arbejdet fortsættes. Overdreven vibration er et tegn på skade. Maskinen skal efterses og repareres hurtigst muligt.

Drift

- Anvend ikke maskinen i lukkede rum, hvor giftig kulilte kan samle sig.
- Brug kun maskinen i dagslys eller i god kunstig belysning.
- Undgå hvis muligt at bruge maskinen på vådt græs.
- Undgå at anvende maskinen i kraftig vind og sæt maskinen et sikkert sted.
- Sørg for godt fodfæste på skråninger.
- Løb aldrig med maskinen, gå kun.
- Kør altid på tværs af skråninger, aldrig op og ned.
- Vær meget påpasselig når der skiftes retning på skråninger.
- Vær meget agtpågivende, når der bakkes med maskinen eller når maskinen trækkes ind mod dig.
- Stands knivenes rotationer hvis maskinen skal vippes, når belægninger, som ikke er græs, skal passeres eller når maskinen transporteres fra ét arbejdsområde til et andet.
- Anvend aldrig maskinen med defekte eller manglende skærme eller sikkerhedsanordninger, som f.eks. deflektorer og/eller græsfang.
- Lav ikke ændringer på motorens regulatorindstillinger og overbelast ikke motoren.
- Frakobl alle kniv- og drivkoblinger, inden motoren startes.
- Start motoren jf. instruktionerne og hold hænder og fødder væk fra knivene.
- Vip ikke maskinen når motoren startes.
- Start ikke motoren stående foran udkastområdet.
- Placer ikke hænder eller fødder tæt på eller under de roterende dele.
- Hold altid afstand til udkastområdet.
- Løft/bær aldrig en motorplæneklipper mens motoren kører.
- Stands motoren og fjern tændrørsledningen og sørg for at alle bevægelige dele er helt standset og hvis maskinen er udstyret med tændingsnøgle, skal denne fjernes:

- Før der fjernes blokeringer og tilstopninger.
 - Før maskinen efterses, rengøres eller vedligeholdelse.
 - Hvis maskinen rammer en genstand, skal den altid efterses for skader, som skal repareres før maskinen startes igen.
 - Hvis maskinen begynder at vibrere usædvanligt (årsag skal straks undersøges).
 - Når maskinen efterlades.
 - Før der påfyldes brændstof.
- Reducer gassen gradvist når motoren lukkes ned og hvis motoren er udstyret med brændstofhane, luk da denne før arbejdet påbegyndes.
 - Brug kun maskinen til det den er beregnet til – til at klippe og opsamle græs. Anden anvendelse kan være farligt og forårsage skade på maskinen.

Vedligeholdelse og opbevaring

- Bolte, møtrikker og skruer skal holdes forsvarligt spændt for at sikre at maskinen er i sikker driftstilstand.
- Opbevar aldrig maskinen med brændstof i tanken i en bygning hvor dampene kan nå en åben flamme eller gnist.
- Lad altid maskinen køle ned før den stilles til opbevaring i et lukket rum.
- For at reducere brandrisikoen skal motor, lyddæmper, batteriholder og området hvor benzinen opbevares holdes fri for græs, blade og oliesnavs.
- Efterse jævnligt opsamlere for slid og forfald. Husk altid at tømme opsamlere inden maskine stilles til opbevaring.
- Udskift slidte og skadede dele for. Brug kun nye, originale dele.
- Hvis tanken skal tømmes, gør da dette udendørs og efter at motoren er kølet af.

**ADVARSEL**

Rør ikke ved de roterende knive.

**ADVARSEL**

Påfyld brændstof på et godt ventileret sted og med slukket motor.

- Benyt aldrig motorplæneklipperen hvis ikke alle skærme samt opsamlere sidder korrekt.
- Stands straks motoren, fjern tændrørsledningen og undersøg maskinen hvis:
 - a) Maskinen begynder at vibrere unormalt

b) Maskinen rammer en genstand.

- Reparerer alle skader før arbejdet fortsættes.
- Hold maskinen og alle sikkerhedselementer (skærme + kontakter) i god driftstilstand.
- Brug altid tykke arbejdshandsker når knivene tages af og sættes på igen samt når maskinen ellers skal flyttes, transporteres eller vippes – sørg altid for at have godt fat i maskinen og tag dens vægt i betragtning.
- Brug kun originalt tændrør og udskift dette efter hver 100 driftstimer.

Transport

Hvis maskinen skal transporteres på andet køretøj, sørg da for at sikre maskinen ikke kan bevæge sig utilsigtet og dermed blive beskadiget. Sørg også for at maskinen ikke kan lække brændstof.

Førstehjælp

Sørg for at have førstehjælpskasse tilgængelig i tilfælde af ulykke og sørg for at den er fyldt op.

Vibrationer

Hvis maskinen anvendes i længere tid, kan vibrationerne give forstyrrelser i blodtilførslen i hænderne og forårsage "hvide fingre". Det er ikke muligt at give nogen tidsindikator, da effekten afhænger af flere faktorer, men sørg for at holde hænderne varme (brug handsker) og sørg for at holde pauser i arbejdet.

Følgende faktorer kan forøge risikoen for vibrations-skader:

- Dårligt blodomløb (kolde fingre, snurren i fingrene).
- Lave temperaturer
- For hårdt greb om håndtagene.

Hvis du jævnligt bruger maskinen i længere tid ad gangen og oplever de nævnte symptomer, anbefales det at søge læge.















ADVARSEL



Læs manualen før udstyret tages i brug. Følges instruktionerne ikke, kan det medføre alvorlig personskade. Sørg for at blive fortrolig med udstyret før det tages i brug.



Sikkerhedsmærkater



Motorplæneklipperen er udstyret med sikkerhedsmærkater – læs og tag dem til efterretning – de advarer mod farer for dig selv og andre, men kan dog ikke tage højde for alle tænkelige situationer, derfor er det vigtigt til hver en tid at bruge sin sunde fornuft og dømmekraft.

 	Læs manualen.
 	Hold uvedkommende på afstand.
 	Hold hænder og fødder på afstand for at undgå ulykke.
 	Giftige dampe; anvend ikke udstyret indendørs.
 	Brændstof er brandbart, hold afstand til ild. Påfyld ikke brændstof mens maskinen er tændt.

 	Brug sikkerhedsbriller og høreværn når maskinen anvendes.
--	---

 	Fjern altid tændrørsledningen når der udføres reparationer jf. manualen.
--	--

 	ADVARSEL – motoren er varm.
--	-----------------------------

 	Slip tilkoblingshåndtaget for at stoppe maskinen.
--	---

	Brug ikke maskinen er regnvejrr og efterlad ikke maskinen udenfor når det regner.
---	---

	Maskinen overholder sikkerhedsstandarderne i europæiske direktiver.
---	---



Alle bolte og møtrikker skal jævnligt efterses for at sikre, at de er forsvarligt spændte.



ADVARSEL – Brug altid kraftige handsker når der udføres service og vedligeholdelse på udstyret. Knivene er meget skarpe og man kan nemt skære sig.



Brug ikke udstyret på stejle skråninger.



Kør altid på tværs af skråninger, aldrig op og ned.

Kør aldrig for tæt på personer, hold især øje med børn og kæledyr.

Vær særligt agtpågivende når du bakker med maskinen eller trækker den ind imod dig.

ADVARSEL – Udslyngede genstande. Hold øje med genstande, der slynges ud af skæreenheden. Hold omkringstående på afstand.

Placer ikke hænder og fødder tæt på maskinen eller under den. Hold altid afstand.

Efterlad ikke maskinen uden opsyn – stands altid motoren og fjern tændrørsledningen

Tekniske specifikationer

Dimensioner L x B x H	mm	1500 x 540 x 985
Tørvægt	Kg	39
Skærebredde	mm	508
Kniv	Mm/ref.	508/G551000000
Indstilling af skærehøjde	mm	25-75
Størrelse på hjul	mm	Front: 203.2 Bag: 279.4
Kapacitet, græsopsamler	Liter	65
Motor		GY172V
Type		Luftkølet 4-takts motor, 173 cm ³ , 2,6 kW
	Cm ³	173
Tænding		Elektrisk
Tændrør		NGK BP6ES
Elektrodeafstand	mm	0,7 - 0,8
Anbefalet brændstof		Blyfri benzin 92 eller 95 oktan
Brændstoftank kapacitet	Liter	1
Brændstofforbrug	L/t	1
Driftstid på fuld tank	Timer	1
Anbefalet motorolie		SAE 15W-40
Olietankkapacitet	Liter	0,8
Støj	Lwa	98 dB (A)

Overblik over udstyret



Før ibrugtagning

Udpakning:

Pak alle dele ud og fjern emballagen. Tjek at leveringen er komplet og at ingen dele har taget skade under transporten.

Montering

Montering af styr og højdejustering:

Skrue de 4 dele til styret/håndtaget sammen med de fire skruer og drejknapper.

Placer herefter rekylstarteren på højre side af styret og sæt kablet fast med plastikmuffen. Sæt startsnoren igennem rebføringen.

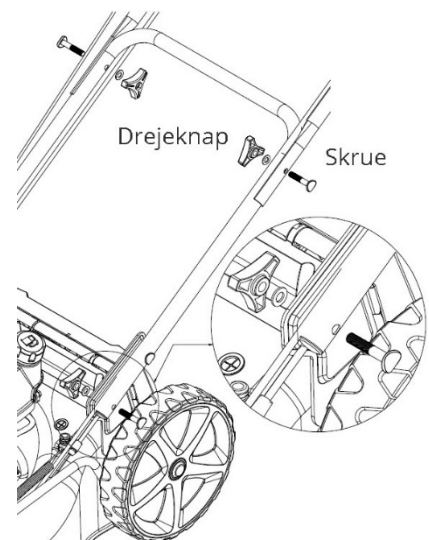

Styret kan indstilles i to positioner: H (høj) eller L (lav):

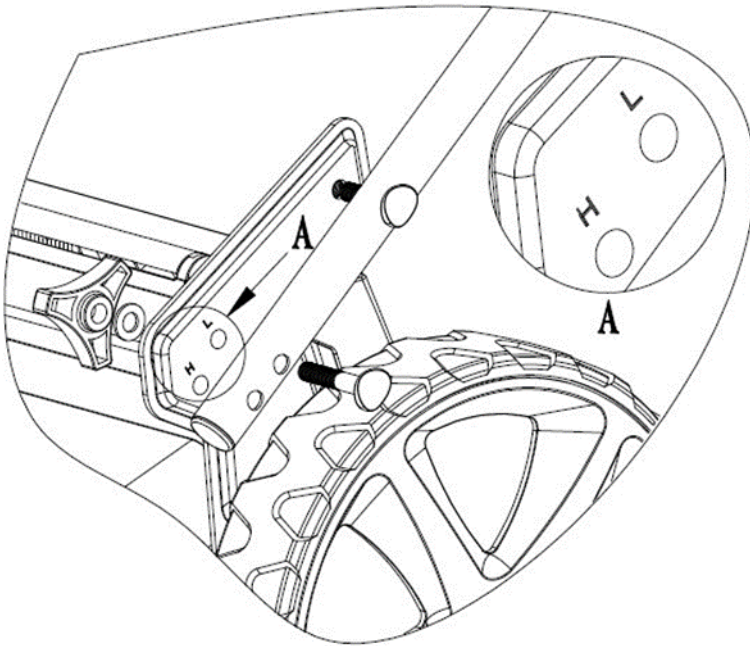

Montering af bremsekabel:

Placer bremsekablet i hullet på bremsehåndtaget:

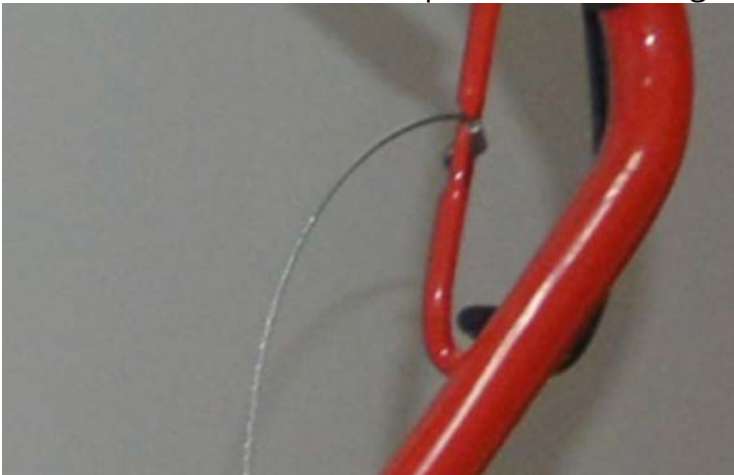

Montering af græsopsamleren:

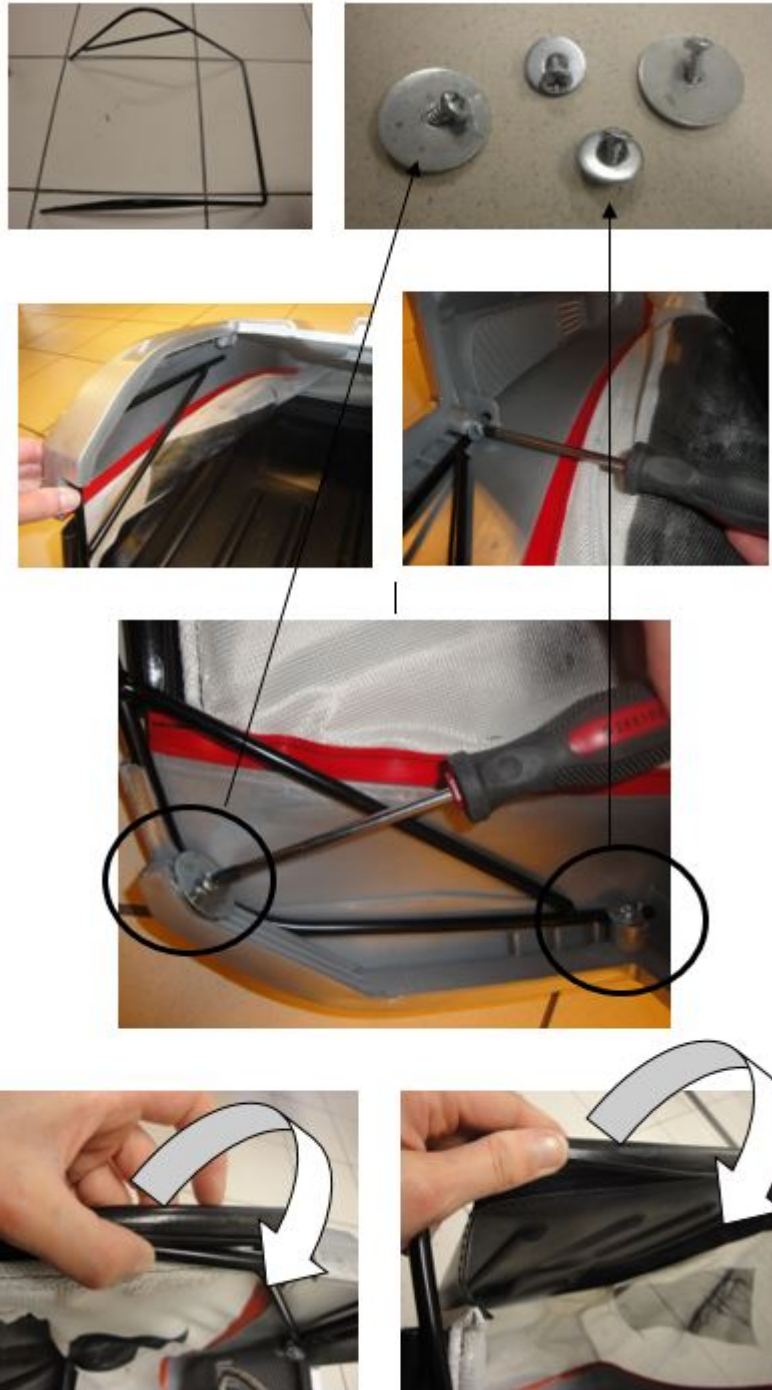



Montering af sideudkast:

Løft skærmen til sideudkastet og monter tragten som vist nedenfor:

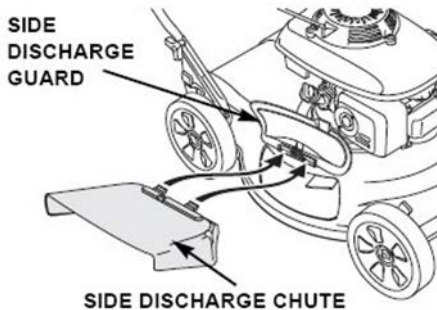

Motorolie

Maskinen leveres uden olie, der kan dog forekomme olierester, da alle motorer testkøres på fabrikken og det ikke altid er muligt at fjerne olien helt før forsendelse. Tilsæt olie så niveauet er et sted mellem min. og max. på oliepinde. Pas på med at overfylde!

Anbefalet olie:

SAE 15W-40

Oliekapacitet: 0,8 liter

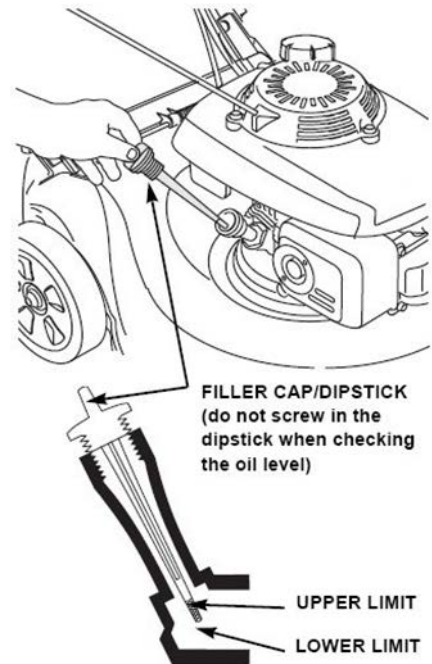

Brændstof

Maskinen leveres uden brændstof – påfyld 1 liter benzin før maskinen startes op.

- Fjern brændstofdækslet.
- Påfyld brændstof til det når op til halsen på benzintanken Pas på med at overfylde. Aftør evt. spildt benzin før maskinen startes.
- Sæt brændstofdækslet på igen.

Anbefalet brændstof:

Benzin oktan 92 eller 95

Tankkapacitet: 1 liter

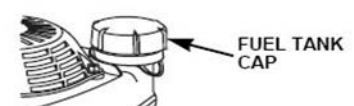
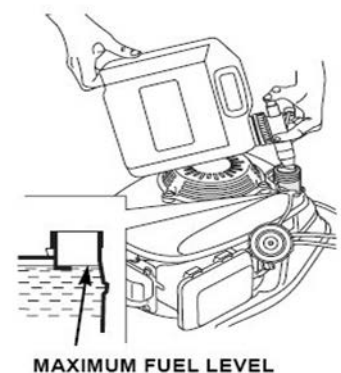

ADVARSEL – Benzin er meget brandfarligt og dampene kan eksplodere og medføre alvorlig personskade eller død. Vær altid meget agtpågivende i forbindelse med benzin. Hold benzin uden for børns rækkevidde.

Påfyld altid benzin på et godt ventileret sted og med slukket motor. Ryg ikke og tillad ikke flammer eller gnister i området, hvor der påfyldes eller opbevares benzin. Undgå kontakt med huden og indånding af dampe. Sørg for at sætte tankdækslet godt fast igen og at evt. spildt benzin er tørret op inden motoren startes.

Indstilling af klippehøjde:

Tjek altid klippehøjdeindstilling og foretag evt. justering inden arbejdet påbegyndes.

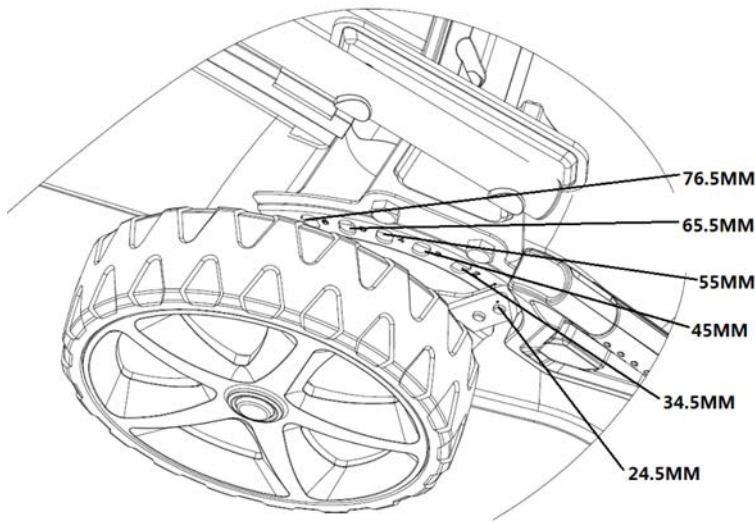

ADVARSEL - Knivene kan forårsage alvorlig skade. Stands altid motoren før der foretages justering af klippehøjden.

Brugsanvisning

- Træk bremsehåndtaget ind mod håndtaget og hold det der.

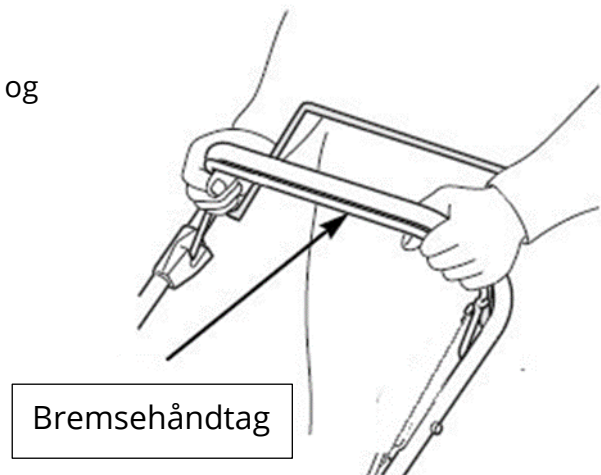

- Slip tilkoblingshåndtaget. Dette vil forhindre maskinen i at bevæge sig fremad når maskinen starter.

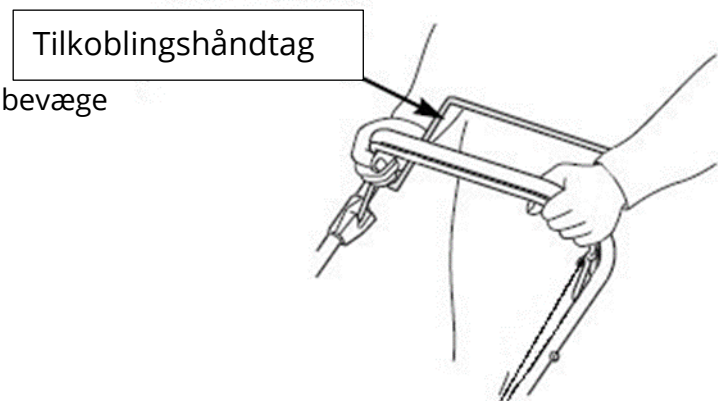

Knivene starter med at rotere så snart motoren startes. Mens maskinen er i drift holdes sikkerhedshåndtaget i driftspositionen. Motoren standser så snart håndtaget slippes.

Koblingshåndtaget:

Håndtaget skubbes fremad og holdes imod håndtaget for at få maskinen til at køre fremad. Slippes for at standse maskinens fremdrift. Slip altid håndtaget før maskinen startes, da maskinen ellers vil starte sin fremdrift så snart motoren går i gang.

Håndtaget aktiveres med en hurtig og hel bevægelse, sådan at koblingen er enten helt tilkoblet eller helt frakoblet. Hold koblingshåndtaget fast mod styret mens maskinen er i drift. Dette vil forlænge koblingens levetid.

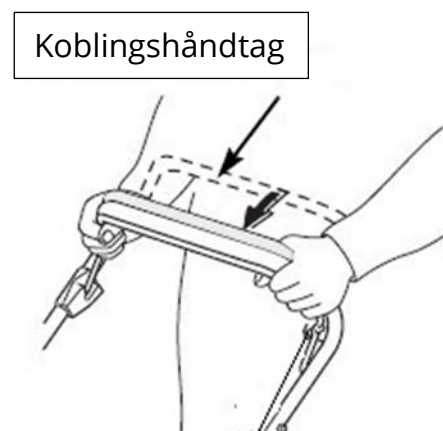

- Slip koblingshåndtaget

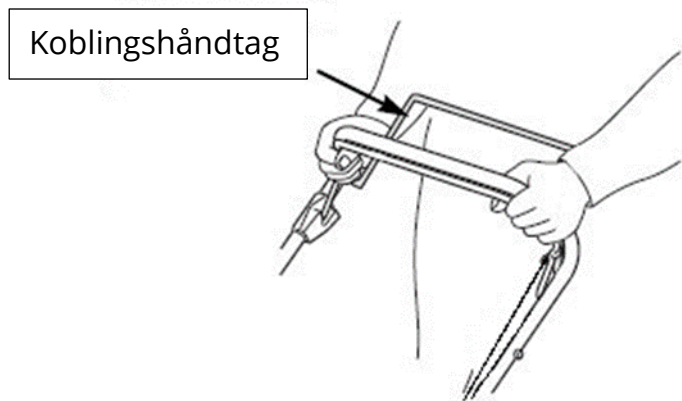

- Slip bremsehåndtaget

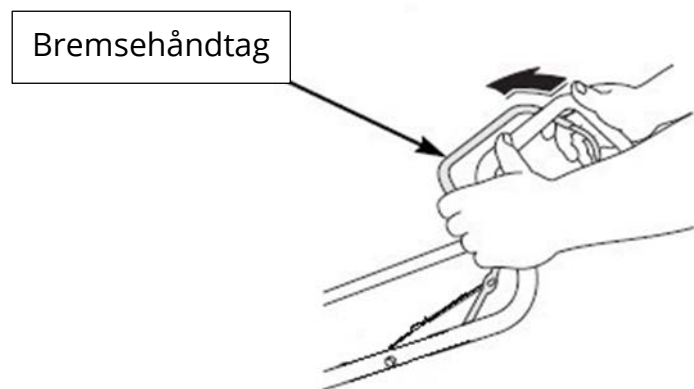

ADVARSEL - Knivene vil fortsætte med at rotere i nogen få sekunder efter at motoren er standset. Fjern tændrørshætten hvis plæneklipperen efterlades uden opsyn.



Vedligeholdelse

VIGTIGT – Regelmæssig og grundig vedligeholdelse er vigtig for at opretholde maskinens oprindelige ydelse i hele dens levetid.

- Hold alle møtrikker, bolte og skruer godt spændte for at sikre udstyrets sikkerhed. Regelmæssig vedligeholdelse er vigtig for udstyrets sikkerhed og ydelse.
- Opbevar aldrig maskinen med benzin i tanken i en bygning hvor dampene vil kunne nå flammer eller gnister eller anden varmekilde.
- Lad motoren køle ned før maskinen stilles til opbevaring i et lukket rum.
- For at reducere brandfaren bør motor, lyddæmper, batteri og området, hvor der opbevares benzin, holdes fri for græs, blade og oliesnavs. Opbevar ikke beholdere med afklippet græs indendørs.
- Af sikkerhedsmæssige årsager, må maskinen ikke benyttes med slidte eller beskadigede dele. Delene skal udskiftes, ikke repareres. Brug kun originale reservedele. Uoriginale dele kan beskadige udstyret og sætter sikkerheden over styr.
- Hvis benzintanken skal tømmes, skal dette foregå udendørs og når motoren er kølet ned.
- Brug altid handsker når der arbejdes med knivene.
- Tjek knivenes balance efter slibning.
- Tjek jævnligt den selvlukkende skærm og græsopsamleren jævnligt for slid og forfald.
- Når maskinen skal håndteres, transporteres eller stilles op på skrå er det vigtigt altid: At bære sikkerhedshandsker.
Holde godt fast i maskinen og tage højde for maskinens vægt og vægtfordeling.

Kniv



Eftersyn

- Vip plæneklipperen op på siden, sådan at luftfilteret vender opad – dette vil forhindre at brændstoffet lækker og dermed gør en efterfølgende start vanskelig.
- Se efter om kniven er beskadiget, har revner, er rustent eller korroderet. En sløv kniv kan slibes men en slidt, bøjet, revnet eller på anden måde beskadiget kniv, skal udskiftes.

Tjek også at knivboltene sidder fast.

Det tilrådes stærkt at bære tykke handsker for at beskytte hænderne, når kniven af- eller påmonteres.

- Fjern bolten med en topnøgle. Brug en træblok til at forhindre kniven i at dreje rundt når bolten tages ud. Fjern herefter kniven.
- Kniven sættes på plads igen med bolten og specielle spændeskiver. Sørg for at montere spændeskiverne med den konkave side ind mod kniven og den konvekse side ud i mod bolten,
- Spænd bolten med en momentnøgle. Brug en træblok til at forhindre kniven i at dreje rundt når bolten strammes.

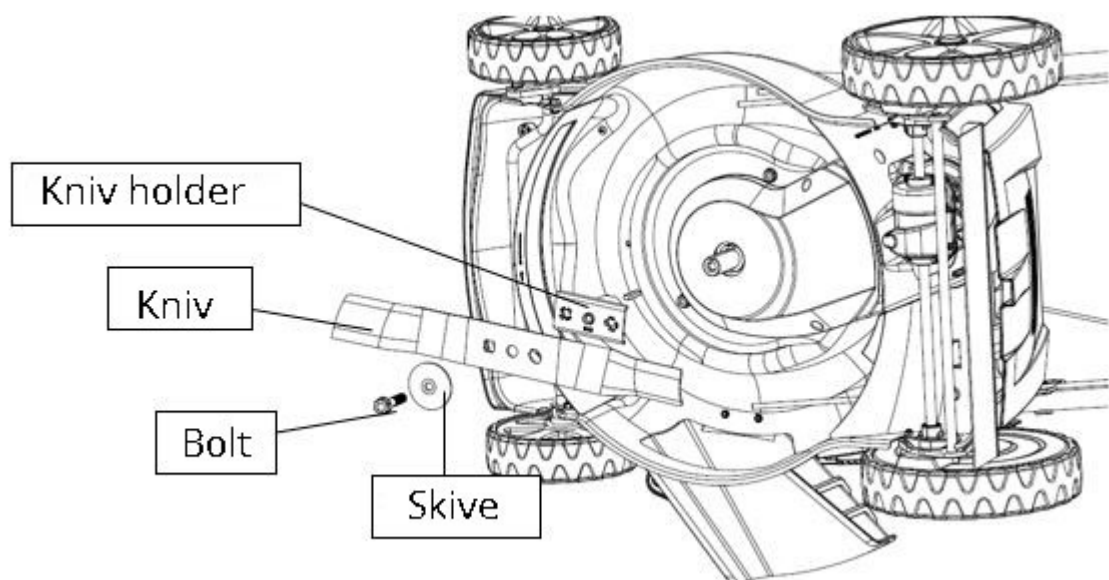

Rengøring og udskiftning af græsopsamler

Rengøring:

Vask opsamleren med haveslange og lad den tørre helt før den tages i brug, en våd opsamler vil tilstoppe hurtigt.

Udskiftning:

Klik posen ud af rammens hjørner og skru de fire skruer ud og tag posen ud af rammen.

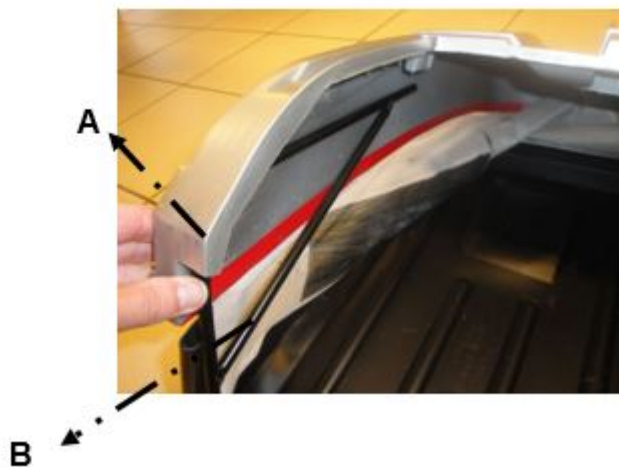

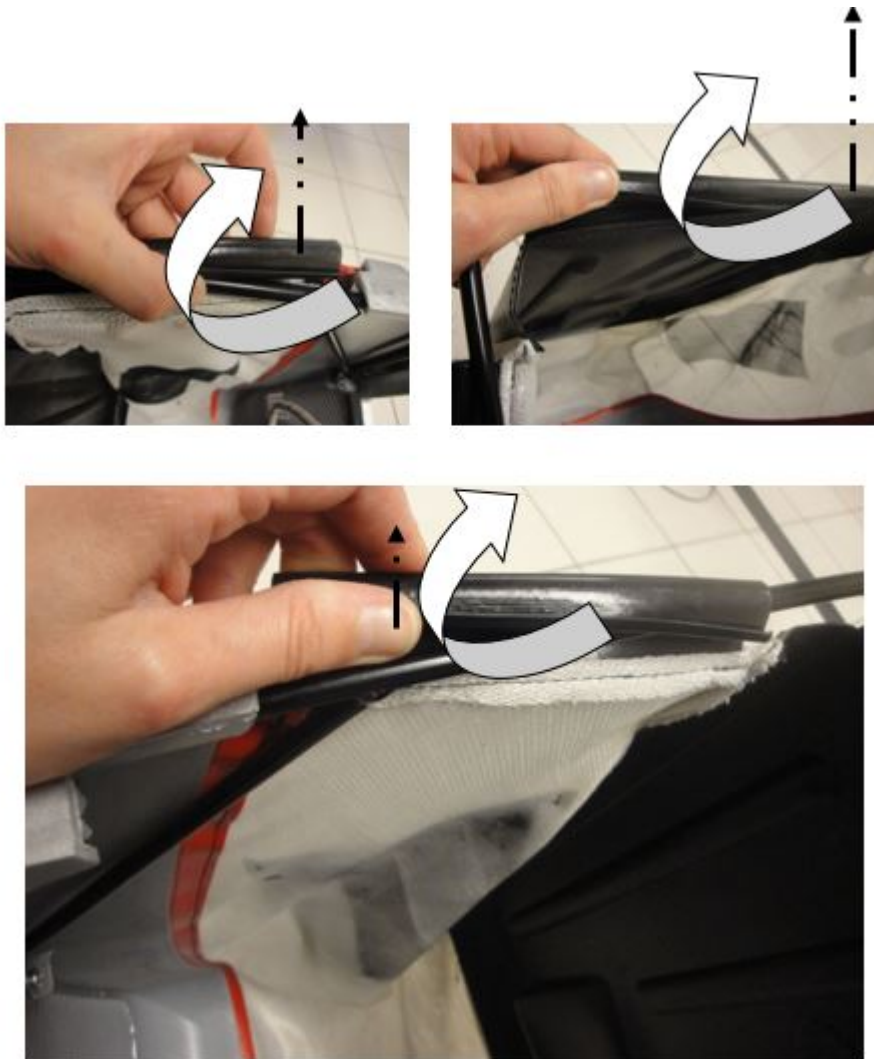

Vedligeholdelse af motor

Tjek af motorolie:

Motorolieniveauet tjekkes altid med motoren standset.

- Fjern oliepinde og tør den af.
- Sæt oliepinde tilbage, men skru den ikke fast.
- Tag oliepinde op igen og aflæs niveauet på pinde. Hvis niveauet er tæt på min. markeringen efterfyldes til olien når max. markeringen. Pas på med at overfylde.
- Sæt oliepinde/dækslet godt fast igen.

Bemærk: Motoren tager skade hvis den køres med for lav oliestand.

Olietankkapacitet: 0,8 liter

Anbefalet olie: SAE 15W-40

Skift af motorolie:

Olien hældes fra på varm motor, *varm olie er lettere at få drænet helt fra end kold olie.*

- Aftør området omkring oliedækslet og tag herefter oliedækslet/oliepinde op.
- Placer en egnet beholder ved siden af plæneklipperen til at opsamle olien i og vip herefter maskinen op på højre side. Oliens vil nu løbe ud af oliepåfyldningshullet. Lad olien løbe helt ud. Sørg for at bortskaffe olie og beholder i henhold til gældende retningslinjer. Vi anbefaler at aflevere olien i forseglet beholder til genanvendelse. Bortskaf ikke olien med almindeligt husholdningsaffald, smid det ikke på jorden og hæld det ikke i afløbet.
- Påfyld anbefalet mængde af anbefalet olie. Pas på med at overfylde. Lad olien bundfælde i et par minutter og mål herefter oliestanden.

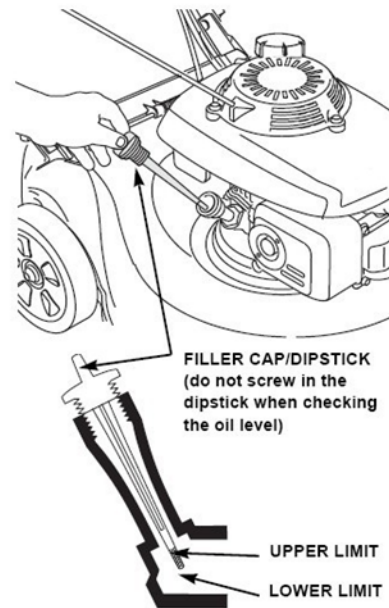

Luftfilter

Bemærk – Bruges maskinen uden luftfilter eller med beskadiget luftfilter vil der kunne trænge snavs ind i motoren, som vil slides uforholdsmæssigt hurtigt.

- Tryk coverets tapper ned og fjern coveret.
- Tag luftfilteret ud af holderen.
- Efterser filter og skumelement og udskift delene, hvis de er beskadigede.

- Rengør filteret ved at banke det nogen gange ned på en fast overflade for at fjerne snavs eller blæs det igennem fra indersiden.



Forsøg aldrig at børste snavs af – det vil kunne presse snavs ned i fibrene.

- Aftør indersiden af holderen og coveret med en fugtig klud. Sørg for at der ikke trænger snavs ind i luftkanalen, der fører til karburatoren.
- Sæt filter og cover på plads igen.

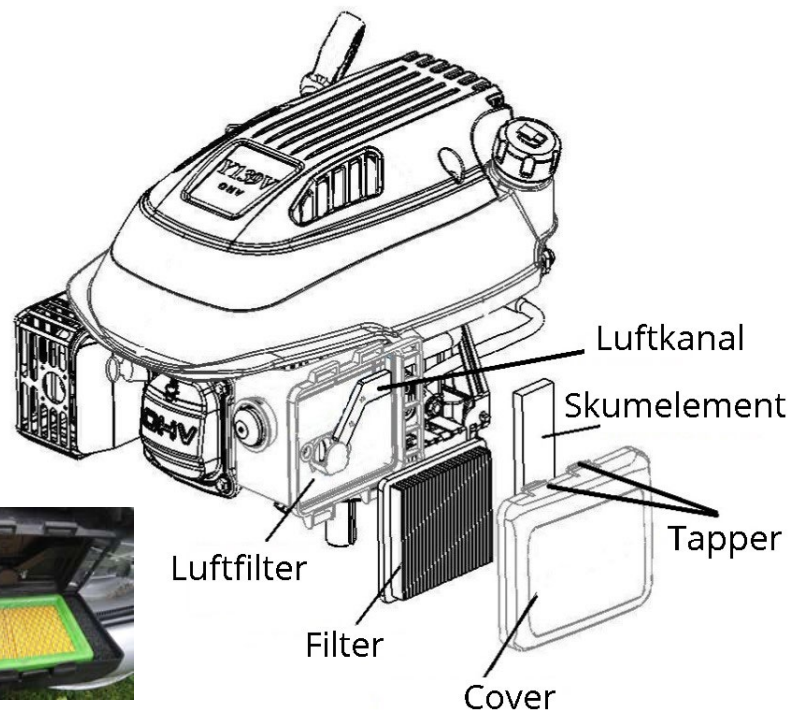

Tændrør

For at tændrøret skal kunne fungere optimalt, skal elektrodeafstanden være korrekt og tændrøret frit for snavs og aflejringer.

- Tag tændrørshætten af og fjern enhver form for snavs fra området rundt om tændrøret.

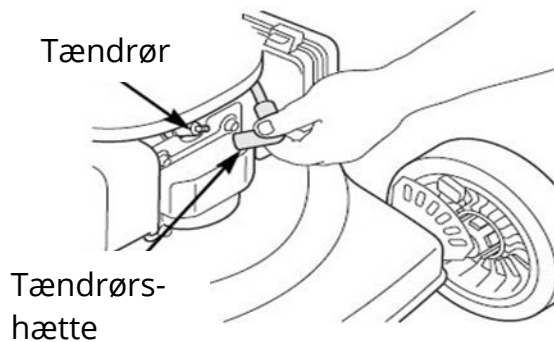

- Fjern tændrøret med en tændrørsnøgle.

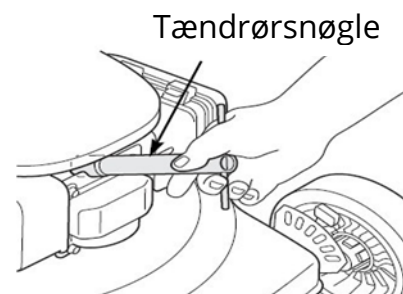

- Efterser tændrøret. Udskift hvis elektroderne er slidte eller hvis isoleringen er revnet eller afskallet.

- Mål elektrodeafstanden med et egnet måleredskab. Afstanden skal være mellem 0,7 og 0.8 mm. Juster hvis nødvendigt afstanden ved forsigtigt at bøje elektroden med et egnet stykke værktøj.

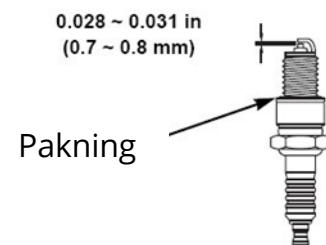

- Sæt forsigtigt tændrøret i med håndkraft for at undgå at beskadige gevindet.
- Sæt tændrørshætten på tændrøret igen.

Bemærk - et løst tændrør kan overophede og beskadige motoren. Overspændes tændrøret kan det beskadige gevindet i topstykket.

Justering af koblings- og bremsekabler

- Hvis koblingskablet bliver for løst, skal der drejes på justeringen for at stramme det. Se illustration.

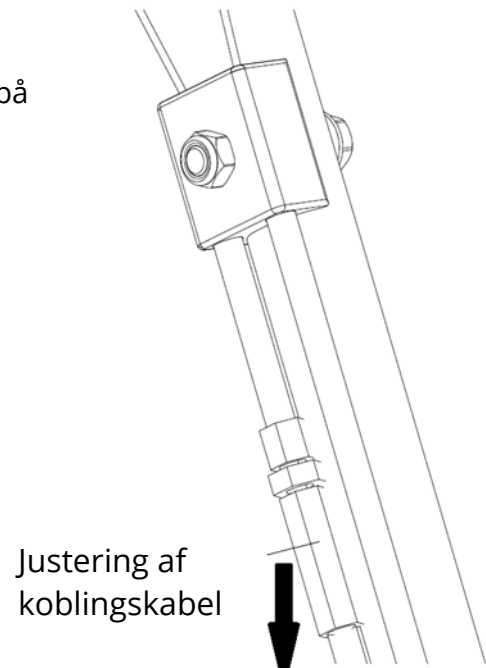

- Hvis bremsekablet bliver for løst, skal der drejes på justeringen for at stramme det. Se illustrationen.

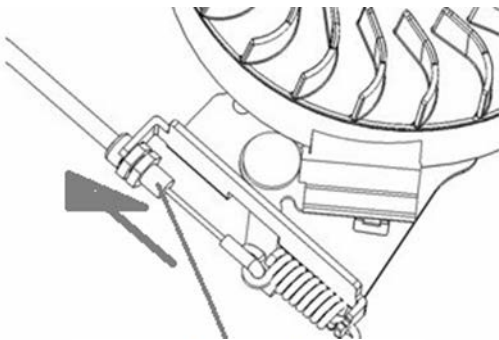

Vedligeholdelsesplan

Serviceintervaller		Før hver brug	Efter 1 måned eller 5 driftstimer	Hver 3. måned eller efter 25 driftstimer	Hver 6. måned eller efter 50 driftstimer	Årligt eller efter 100 driftstimer	Hvert andet år eller efter 200 driftstimer
Opgave Udføres I de angivne intervaller							
Motorolie	Tjek	○					
	Udskift		○	○			
Luftfilter	Tjek		○				
	Udskift			○			
Tændrør	Tjek - juster					○	
	Udskift						○
Svinghjul bremseklods (A type)	Tjek					○	
Brændstoftank og filter	Rengør			○			
Brændstofslange	Tjek	Hvert 2. år (Udskiftes ved behov)					
Ventilspillerum	Tjek - juster					○	
Forbrændingskammer	Rengør	Efter hver 200. driftstime					

Fejlfinding

Motor vil ikke starte	Mulig årsag	Løsning
Tjek brændstof	Motoren mangler brændstof.	Påfyld brændstof
	Brændstoffet er dårligt; Motoren har været opbevaret med benzin, som er blevet dårligt eller der har været påfyldt dårlig benzin.	Tøm tanken og karburatoren og påfyld frisk benzin,
Tag tændrøret ud og undersøg det.	Tændrør defekt, snavset eller har forkert elektrodeafstand.	Udskift tændrøret.
	Tændrøret er vådt af benzin – motor druknet,	Tør og installer tændrøret igen.
Bring maskinen til autoriseret værksted.	Tilstoppet luftfilter, defekt karburator, defekt tænding, ventilerne sidder fast etc.	Udskift eller reparer defekte komponenter som nødvendigt.
Tryk på primerbolden.	I kolde driftsbetingelser.	Tryk på primerbolden.
Motoren mangler kraft		
Tjek luftfilteret	Luftfilterets elementer er tilstoppede	Rengør eller udskift elementerne.
Tjek brændstof	Brændstoffet er dårligt; Motoren har været opbevaret med benzin, som er blevet dårligt eller der har været påfyldt dårlig benzin.	Tøm tanken og karburatoren og påfyld frisk benzin,
Bring maskinen til autoriseret værksted.	Tilstoppet luftfilter, defekt karburator, defekt tænding, ventilerne sidder fast etc.	Udskift eller reparer defekte komponenter som nødvendigt.

Opbevaring

- Benzin må ikke henstå i tanken i længere tid end en måned.
- Rengør maskinen grundigt og opbevar den indendørs på et tørt sted.
- Opbevar aldrig maskinen med benzin i tanken i en bygning hvor dampene vil kunne nå åben ild eller gnister.
- For at nedsætte brandrisikoen skal motor, lyddæmper, batteriholder samt området hvori der opbevares brændstof, holdes frit for græs, blade og oliesnavs.
- Hvis tanken skal tømmes, skal dette foregå udendørs.
- Vær meget forsigtig når der udføres justeringer på maskinen for at undgå at få fanget fingrene mellem de bevægelige skær og maskinens faste dele.
- Lad altid maskinen køle ned i mindst 30 minutter før den stilles til opbevaring.

Miljøhensyn



For at tage så meget hensyn til miljøet som muligt, gives følgende anbefalinger:

- Brug altid ren, blyfri benzin.
- Brug altid en tragt og/eller benzindunk med niveau indikator for at undgå at spilde, når der påfyldes benzin.
- Fyld ikke tanken helt til kanten.
- Overfyld ikke motorolie.
- Når der skiftes olie, sørg da for at den brugte olie opsamles korrekt. Undgå at spilde. Aflever den brugte olie på genbrugsstation.
- Hæld ikke brugt olie i husholdningsaffald eller afløb. Bring det til genbrugsstation.
- Udskift defekt lyddæmper. Brug altid kun originale reservedele.
- Opsøg altid autoriseres værksted hvis karburatoren skal justeres.
- Rengør luftfilteret jf. retningslinjerne i denne manual.
- Når maskinen er udtjent og skal kasseres skal dette foregå iht. gældende lokale regler vedr. bortskaffelse af affald.

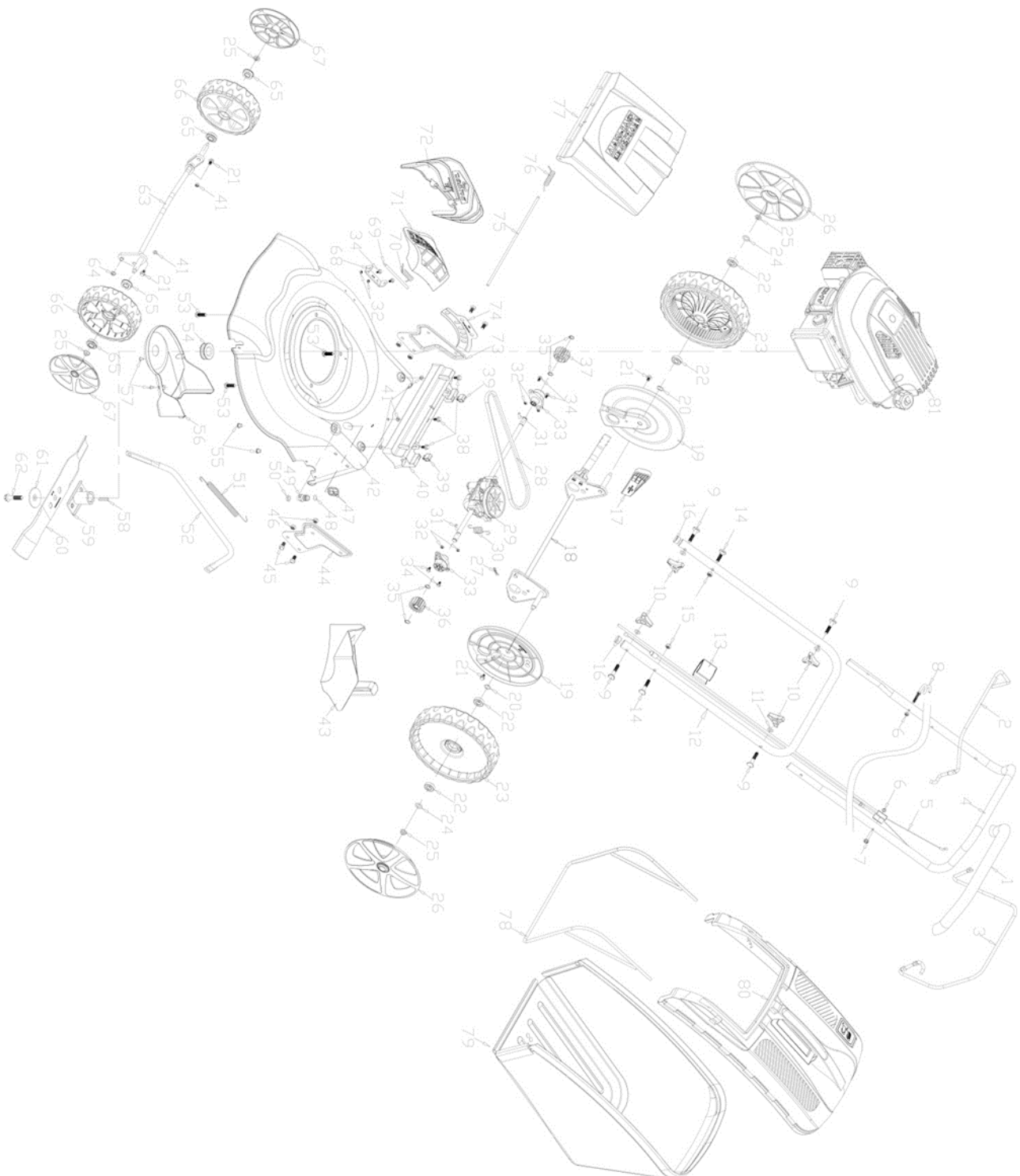
Splittegning



EU overensstemmelseserklæring

EU OVERENSSTEMMELSESERKLÆRING		
EU – importør:	P. Lindberg A/S Sdr. Ringvej 1 6600 Vejen Tlf.: 70212626 E-mail: salg@p-lindberg.dk CVR: 25903110 www.p-lindberg.dk	
Erklærer herved at følgende maskine:	<i>Plæneklipper, 173cc</i> <i>PL varenr.: 90 56 785</i>	
Type / model:	<i>G51SHL-C</i>	
Er i overensstemmelse med følgende direktiver:	<i>2006/42/EEC (Maskindirektivet)</i>	
Anvendte standarder og normer:	<i>EN ISO 5395-1:2013</i> <i>EN ISO 5395-2:2013</i> <i>EN ISO 14982:2009</i>	
Dato og ansvarlig underskrift:	<i>Vejen d. 06-12-2017</i> <i>P. Lindberg A/S</i>  <i>Erik T Lauritsen</i> Direktør	
		

Vi forbeholder os ret til uden foregående varsel at ændre de tekniske parametre og specifikationer for dette produkt.

Original
bruksanvisning



Art: 9056785

Gräsklippare



Myrängatan 4 - 745 37 Enköping - Tlf. 010-209 70 50 -
order@p-lindberg.se
www.p-lindberg.se

Gräsklippare – Art. 9056785

Beskrivning: 4-i-1 gräsklippare med en arbetsbredd på 508 mm. Med en 173 cc motor med en prestanda på 2,6 kW. Med spolmunstycke.

Användningsområde: För klippning av gräs.

Avsedd användning: Får bara användas som denna bruksanvisning anger – all annan användning anses felaktig.

Innehåll

Säkerhetsanvisningar.....	3
Säkerhetsmärken.....	7
Tekniska data.....	10
Överblick över utrustningen.....	11
Före idrifttagning.....	11
Montering.....	11
Motorolja.....	15
Bränsle.....	15
Ställa in klipphöjd:.....	16
Bruksanvisning.....	17
Underhåll.....	19
Kniv.....	19
Rengöring och byte av gräsuppsamlare.....	21
Underhåll av motor.....	23
Luftfilter.....	24
Tändstift.....	25
Justering av kopplings- och bromskablar.....	26
Underhållsplan.....	27
Felsökning.....	28
Förvaring.....	29
Miljöhänsyn.....	29
Sprängskiss.....	30
EU-försäkran om överensstämmelse.....	31

Säkerhetsanvisningar



VARNING

Var alltid mycket försiktig vid hantering av bränsle. Iaktta alltid följande försiktighetsåtgärder för att minska risken för personskada och/eller skada på maskinen. Läs alla instruktioner innan maskinen tas i drift och förvara bruksanvisningen lättillgängligt för senare bruk.

Lär dej maskinen:

- Läs bruksanvisningen noggrant och se till att lära dej utrustningen och dess funktioner och korrekt användning.
- Låt aldrig barn eller personer som inte kan utrustningen använda maskinen. Följ alltid gällande regler om åldersgränser.
- Använd inte maskinen om personer, i synnerhet barn, eller djur befinner sig i arbetszonen.
- Var medveten om att det är användaren av maskinen som är ansvarig för eventuella olyckor eller skador på andra personer eller deras egendom.

Förberedelse:

- Använd alltid stabila skor och långbyxor när du använder maskinen. Klipp aldrig gräs barfota eller i sandaler.
- Undersök alltid arbetsområdet innan arbetet påbörjas och ta bort alla föremål som kan kastas ut ur maskinen.
- **VARNING – Bensin är mycket brandfarligt:**
- Bränsle ska förvaras i därtill avsedda och godkända behållare.
- Fyll alltid på bränsle utomhus och rök inte medan bränsle fylls på.
- Fyll alltid på bränsle innan maskinen startas. Ta aldrig av bränslelocket eller fyll på bränsle medan motorn är igång eller medan den fortfarande är varm.
- Om du skulle spilla bensin ska du inte starta motorn utan först rulla undan maskinen från området med det utspillda bränslet samt undvika alla former av gnistbildning tills dess att bränslet har avdunstat.
- Sätt alltid tillbaka locket till tanken och andra behållare.
- Byt ut trasiga ljuddämpare.
- Utför alltid en visuell inspektion för att kontrollera att knivarna, knivbultarna och klipparen inte är slitna eller skadade. Byt ut slitna och/eller skadade knivar och bultar samtidigt för att bevara balansen.

Det rekommenderas att endast låna ut maskinen till personer som har kännedom om hur man använder motorgräsklippare. Låt alltid bruksanvisningen följa med maskinen om den lånas ut eller säljs vidare.

Personer som inte är förtrogna med driften av en motorgräsklippare bör be säljaren om en grundläggande instruktion om användning av maskinen.

Använd aldrig en gräsklippare om du har intagit alkohol eller droger eller om du känner dig trött eller sjuk.

VARNING - Stäng av motorn omedelbart om du kör på något. Ta av tändstiftshatten och inspektera maskinen noggrant och reparera alla skador innan arbetet fortsätts. Överdriven vibration är ett tecken på skada. Maskinen måste inspekteras och repareras så snart som möjligt.

Drift

- Använd inte maskinen i slutna utrymmen där giftig kolmonoxid kan ansamlas.
- Använd endast maskinen i dagsljus eller i fullgod artificiell belysning.
- Undvik om möjligt att använda maskinen på vått gräs.
- Undvik att använda maskinen i kraftig vind och ställ undan maskinen på en säker plats.
- Se till att du har säkert fotfäste i sluttningar.
- Spring aldrig med maskinen, gå bara.
- Kör alltid tvärs över sluttningar – aldrig rakt uppför och nedför.
- Var mycket försiktig vid byte av riktning i sluttningar.
- Var extra uppmärksam vid backning med maskinen eller vid dragande av maskinen mot dig.
- Stoppa knivarnas rotation om du behöver luta maskinen, när du ska transportera maskinen över underlag som inte är gräs eller när du transporterar maskinen från ett arbetsområde till ett annat.
- Använd aldrig maskinen om skärmar eller säkerhetsanordningar är defekta eller saknas, som till exempel deflektorer och/eller gräsuppsamlare.
- Ändra inte motorns regulatorinställningar och överbelasta inte motorn.
- Koppla från alla kniv- och drivkopplingar innan motorn startas.
- Starta motorn enligt instruktionerna och håll händer och fötter borta från knivarna.
- Luta inte maskinen när motorn startas.
- Starta inte motorn stående framför gräsutblåset.
- Stoppa inte händer eller fötter nära eller under roterande delar.
- Håll alltid avstånd till utblåset.
- Lyft aldrig upp eller försök bära motorgräsklipparen när motorn är igång.

- Stäng av motorn och koppla ur tändstiftshatten och vänta tills alla rörliga delar har stannat helt, och om maskinen är utrustad med en tändningsnyckel ska denna tas ur tändningen:
 - innan du avlägsnar material som blockerar eller täpper till utkastet
 - innan du kontrollerar, rengör eller underhåller maskinen
 - om du kör på ett föremål med maskinen ska du alltid undersöka gräsklipparen för att se om den har skadats och utföra reparationer innan du åter startar och kör maskinen
 - om maskinen börjar vibrera ovanligt kraftigt (undersök orsaken omedelbart)
 - när du lämnar maskinen
 - innan du fyller på bränsle
- Minska gasreglaget inställning gradvis när du ska stänga av motorn och om motorn är försedd med en avstängningsventil ska du stänga av bränsletillförseln innan arbetet påbörjas.
- Använd bara maskinen till det den är avsedd för – att klippa och samla upp gräs. Annan användning kan vara farlig och orsaka skador på maskinen.

Underhåll och förvaring

- Se till att alla muttrar, bultar och skruvar är ordentligt åtdragna för att säkerställa att utrustningen är säker att använda.
- Förvara aldrig maskinen med bränsle i tanken i en byggnad där ångorna kan nå öppen eld eller gnistor.
- Låt alltid motorn svalna innan den ställs undan för förvaring i ett slutet utrymme.
- För att minska brandrisken ska motorn, ljuddämparen, batterihållaren och utrymmet där bensinen förvaras hållas fria från gräs, löv och överflödigt smörjmedel.
- Kontrollera regelbundet att uppsamlaren inte är sliten eller trasig. Kom alltid ihåg att tömma uppsamlaren innan maskinen ställs undan för förvaring.
- Byt ut slitna och skadade delar. Använd endast nya originaldelar.
- Om tanken måste tömmas, gör då det utomhus och efter att motorn har svalnat.



VARNING

Vidrör inte de roterande knivarna.



VARNING

Fyll på bränsle på en väl ventilerad plats och med motorn avstängd.

- Använd aldrig motorgräsklipparen om inte alla skärmar och uppsamlaren sitter ordentligt.
- Stanna omedelbart motorn, koppla ur tändstiftshatten och undersök maskinen om:
 - a) maskinen börjar att vibrera onormalt
 - b) maskinen kör på ett föremål.
- Reparera alla skador innan arbetet fortsätts.
- Håll maskinen och alla säkerhetskomponenter (skärmar + kontakter) i gott skick.
- Använd alltid kraftiga arbetshandskar när du tar bort och sätter fast knivarna samt när du flyttar, transporterar eller lutar maskinen – se alltid till att hålla ett säkert grepp om maskinen och ta hänsyn till dess vikt.
- Använd endast originaltändstift och byt ut det efter 100 drifttimmar.

Transport

Om maskinen ska transporteras på ett annat fordon, se till att maskinen inte kan komma i rörelse av sig självt och därmed skadas. Se även till att maskinen inte kan läcka bränsle.

Första hjälpen

Se till att ha en första hjälpen-sats tillgänglig i händelse av en olycka och se till att den är påfylld.

Vibrationer

Om maskinen används under en längre tid kan vibrationerna orsaka störningar i blodcirkulationen i händerna och orsaka "vita fingrar". Det är inte möjligt att ge någon tidsindikation eftersom effekten beror på flera faktorer, men se till att hålla händerna varma (bär handskar) och se till att ta pauser i arbetet.

Följande faktorer kan öka risken för vibrations-skador:

- Dålig blodcirkulation (kalla fingrar, surr i fingrarna).
- Låga temperaturer.
- För hårt grepp om handtagen.

Om du regelbundet använder maskinen under en längre tid åt gången och upplever de nämnda symptomen, rekommenderas det att du uppsöker läkarvård.





VARNING



Läs bruksanvisningen innan utrustningen tas i drift. Om instruktionerna inte följs kan det leda till allvarlig personskada. Se till att bli van med utrustningen innan du använder den.

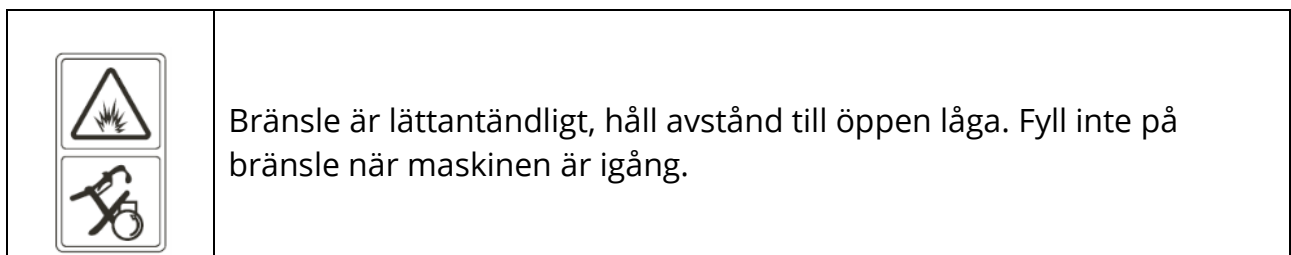
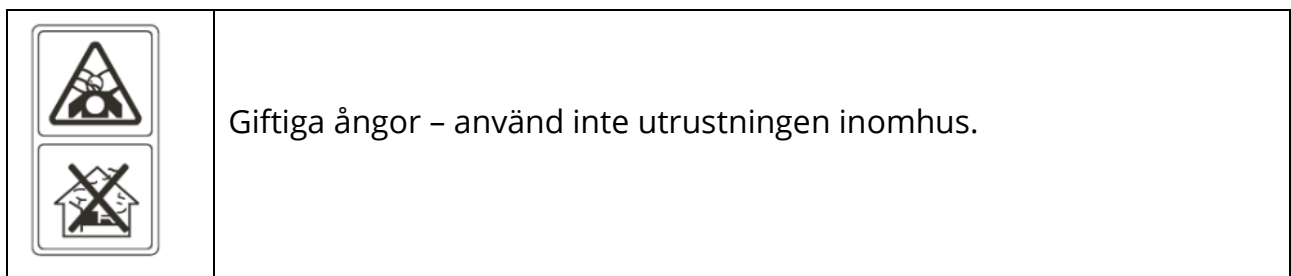
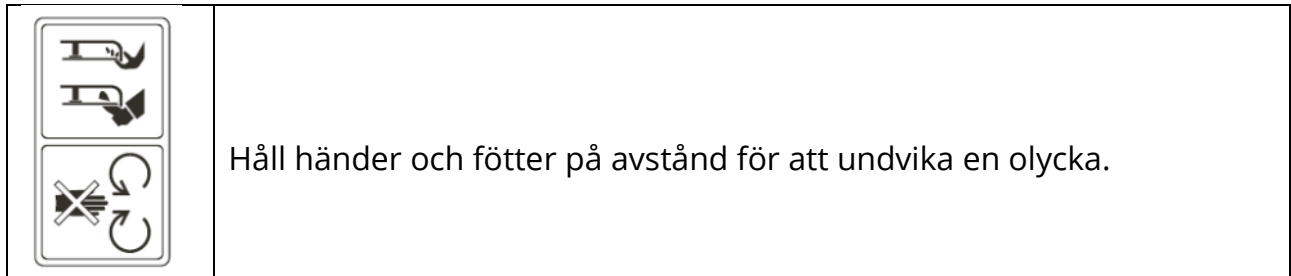
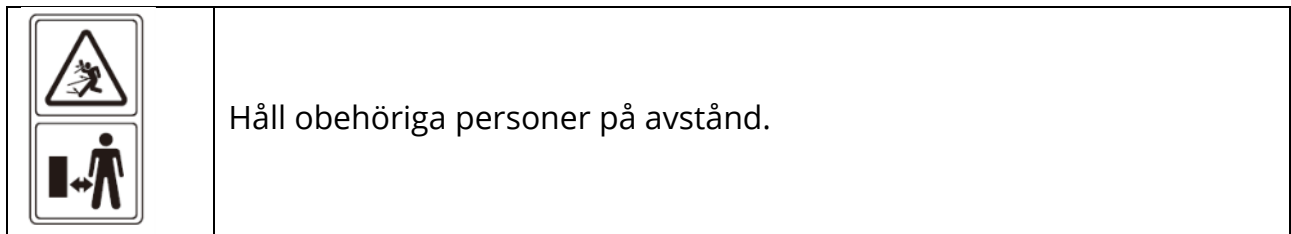
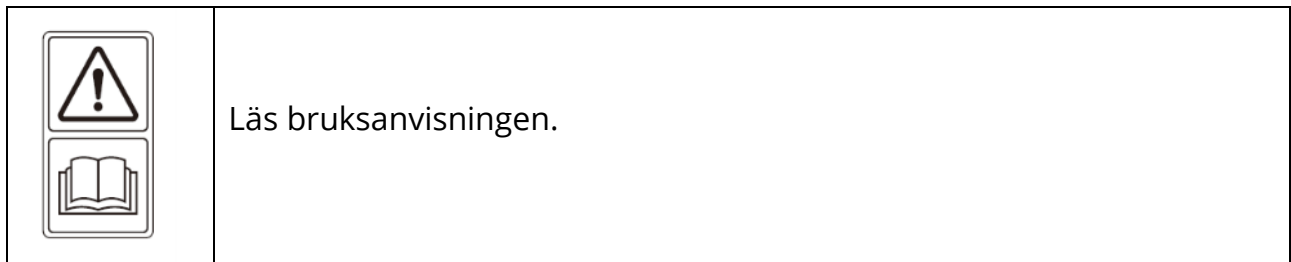

Säkerhetsmärken



Motorgräsklipparen är utrustad med säkerhetsmärken – läs och förstå vad de betyder och följ alltid anvisningarna – de varnar för fara för dig själv och andra, men kan inte ta höjd för alla tänkbara situationer, därför är det viktigt att alltid använda sunt förnuft och gott omdöme.





 	Använd skyddsglasögon och hörselskydd när maskinen används.
--	---

 	Ta alltid bort tändstiftskabeln när du utför reparationer, se bruksanvisningen.
--	---

 	VARNING - motorn är het.
--	--------------------------

 	Släpp tillkopplingshandtaget för att stoppa maskinen.
--	---

	Använd inte maskinen i regn och lämna inte maskinen utomhus när det regnar.
---	---

	Maskinen uppfyller säkerhetsstandarderna i de europeiska direktiven.
---	--



Alla bultar och muttrar ska kontrolleras regelbundet för att säkerställa att de är ordentligt åtdragna.



VARNING – Använd alltid kraftiga handskar vid service och underhåll på utrustningen. Knivarna är mycket skarpa och det är lätt att skära sig på dem.



Använd inte maskinen på branta sluttningar.



Kör alltid tvärs över sluttningar – aldrig rakt uppför och nedför.

Kör aldrig för nära människor, håll i synnerhet uppsikt över barn och husdjur.

Var extra uppmärksam när du backar med maskinen eller när du drar maskinen mot dig.

VARNING – utslungade föremål. Håll uppsikt efter föremål som slungas ur klipparen. Håll omkringstående på avstånd.

Placera aldrig händer eller fötter nära maskinen eller under den. Håll alltid avstånd.

Lämna inte maskinen obevakad – stäng alltid av motorn och ta bort tändstiftskabeln.

Tekniska data

Dimensioner L x B x H	mm	1500 x 540 x 985
Torrsvikt	kg	39
Klippbredd	mm	508
Kniv	mm/ref.	508/G551000000
Inställning av klipphöjd	mm	25-75
Storlek på hjul	mm	Fram: 203,2 Bak: 279,4
Kapacitet, gräsuppsamlare	liter	65
Motor		GY172V
Typ		Luftkyld fyrtaktsmotor, 173 cm ³ , 2,6 kW
	cm ³	173
Tändning		Elektrisk
Tändstift		NGK BP6ES
Elektroavstånd	mm	0,7-0,8
Rekommenderat bränsle		Blyfri bensin 92 eller 95 oktan
Bränsletank kapacitet	liter	1
Bränsleförbrukning	L/t	1
Drifttid vid full tank	Timmar	1
Rekommenderad motorolja		SAE 15W-40
Oljetankkapacitet	liter	0,8
Buller	Lwa	98 dB (A)

Överblick över utrustningen

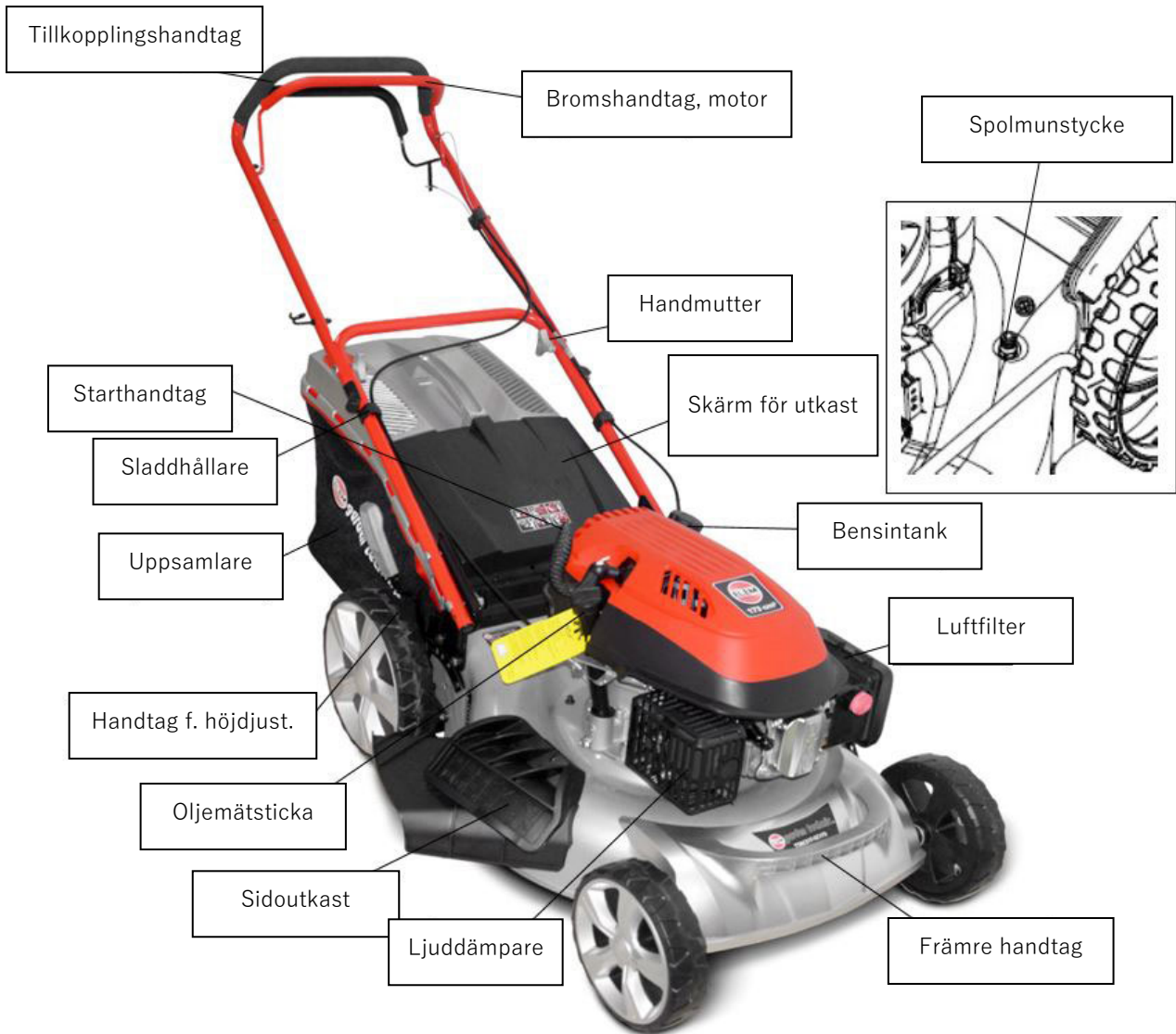

Före idrifttagning

Uppackning:

Packa upp alla delar och ta bort förpackningsmaterialet. Kontrollera att leveransen är komplett och att inga delar har skadats under transporten.

Montering

Montering av styre och höjjustering:

Skruva ihop de fyra delarna till styret/handtaget tillsammans med de fyra skruvarna och vridreglagen.

Placera sedan rekylstartaren på höger sida av styret och fäst kabeln med plastmuffen. Led startsnöret genom sladdhållaren.

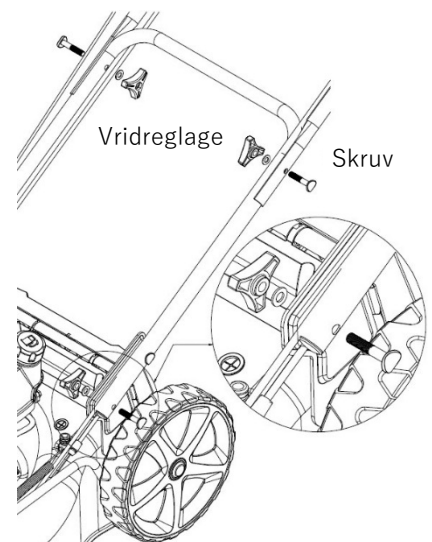

Styret kan ställas in i två lägen: H (hög) eller L (låg):

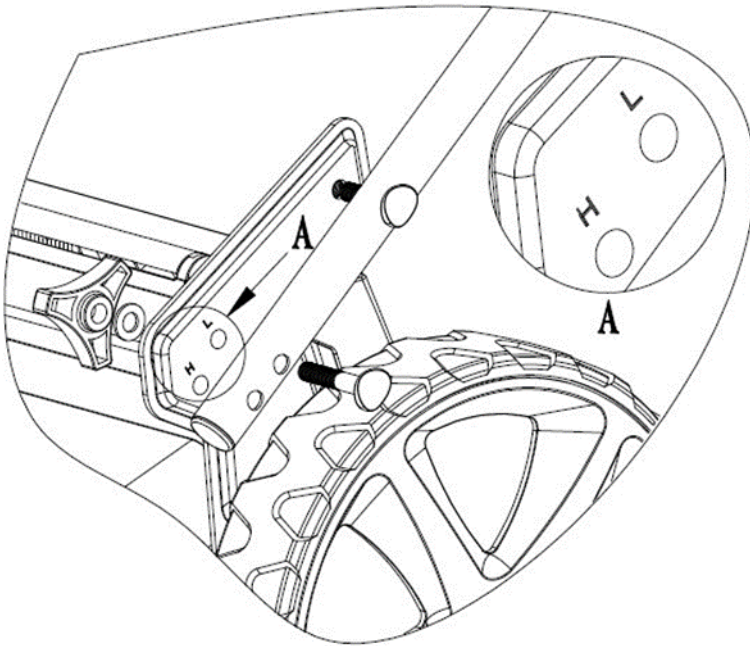

Montering av bromskabel:

Placera bromskabeln i hålet på bromshandtaget:

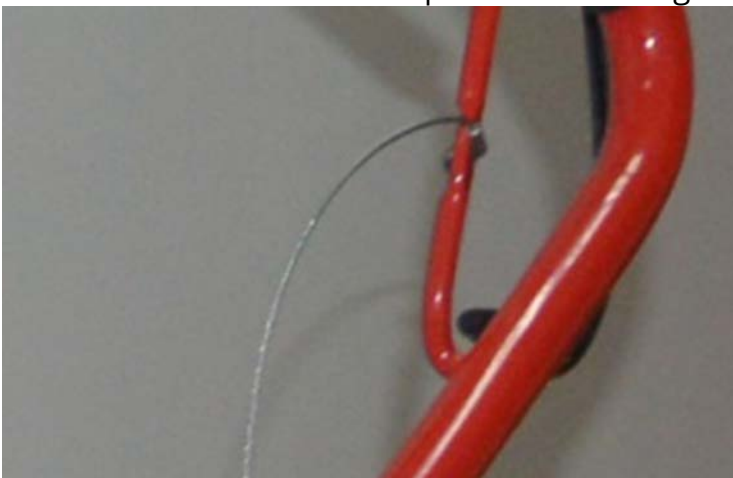

Montering av gräsuppsamlare:

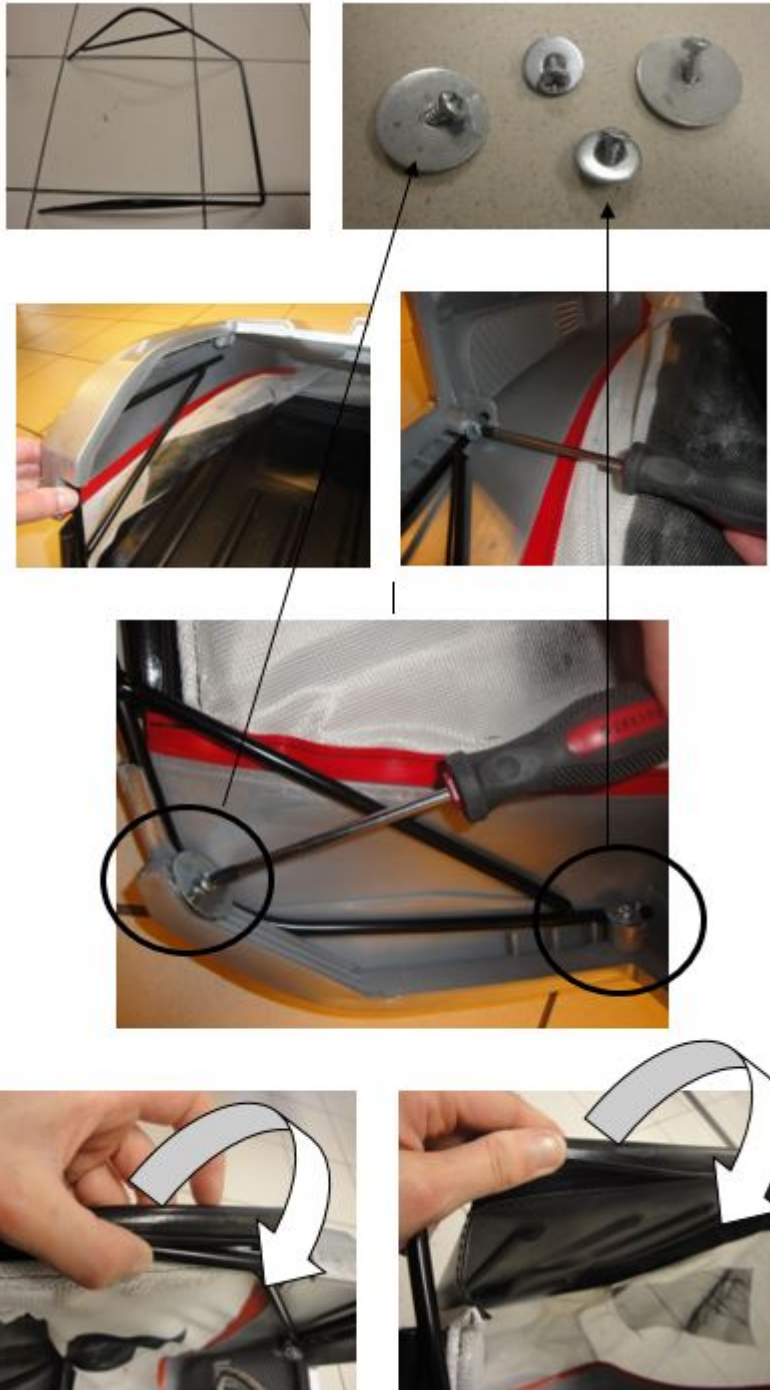



Montering av sidoutkast:

Lyft skärmen till sidoutkastet och montera tratten så som visas nedan:

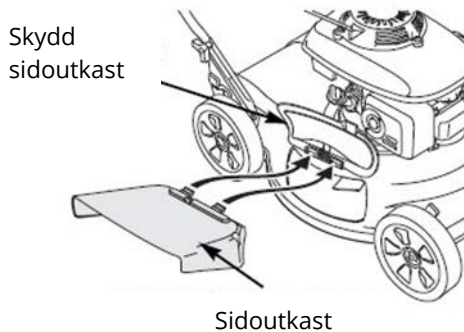

Motorolja

Maskinen levereras utan olja. Det kan dock förekomma oljerester, eftersom alla motorer provkörs på fabriken och det inte alltid är möjligt att avlägsna oljan helt före leverans. Fyll på olja så att nivån är någonstans mellan min. och max. på oljemätstickan. Var noga med att inte överfylla!

Rekommenderad olja:

SAE 15W-40

Oljekapacitet: 0,8 liter



Bränsle

Maskinen levereras utan bränsle – fyll på 1 liter bensin innan maskinen startas.

- Ta av tanklocket.
- Fyll på bränsle tills det når upp till halsen på bränsletanken. Var noga med att inte överfylla. Torka upp eventuellt spilld bensin innan maskinen startas.
- Sätt tillbaka tanklocket igen.

Rekommenderat bränsle:

Bensin oktan 92 eller 95

Tankvolym: 1 liter



WARNING – Bensin är mycket brandfarligt och ångorna kan explodera och medföra allvarlig personskada eller dödsfall. Var alltid mycket försiktig vid hantering av bensin. Förvara bensin utom räckhåll för barn.

Fyll alltid på bensen på en väl ventilerad plats och med motorn avstängd. Rök inte och tillåt inte öppen låga eller gnistor i området där påfyllning sker eller där bensen förvaras. Undvik kontakt med huden och inandning av ångor. Se till att sätta tillbaka tanklocket ordentligt och att torka upp eventuellt spilld bensen innan motorn startas.

Ställa in klipphöjd:

Kontrollera alltid klipphöjdsinställningen och utför eventuellt justering innan arbetet påbörjas.

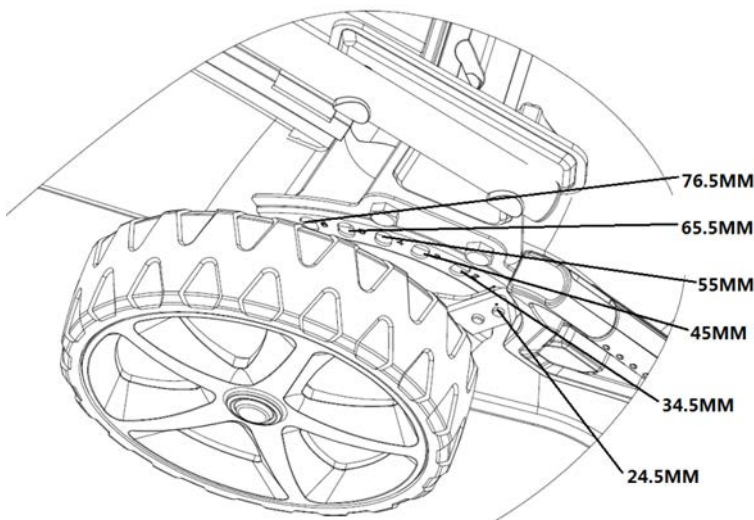

WARNING - Knivarna kan orsaka allvarlig skada. Stäng alltid av motorn innan du utför justering av klipphöjden.

Bruksanvisning

- Dra bromshandtaget in mot handtaget och håll det där.

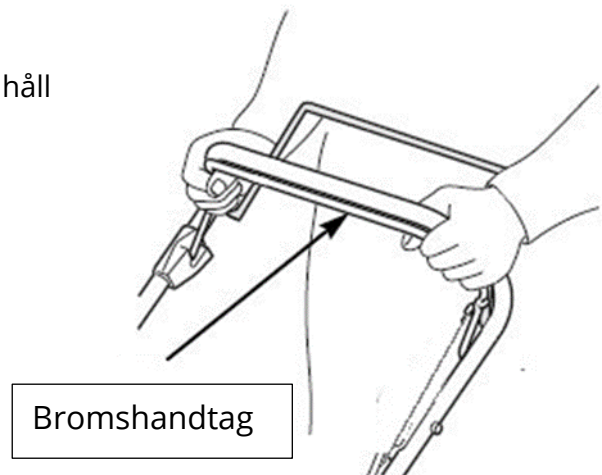

- Släpp tillkopplingshandtaget. Detta förhindrar att maskinen rör sig framåt när maskinen startar.

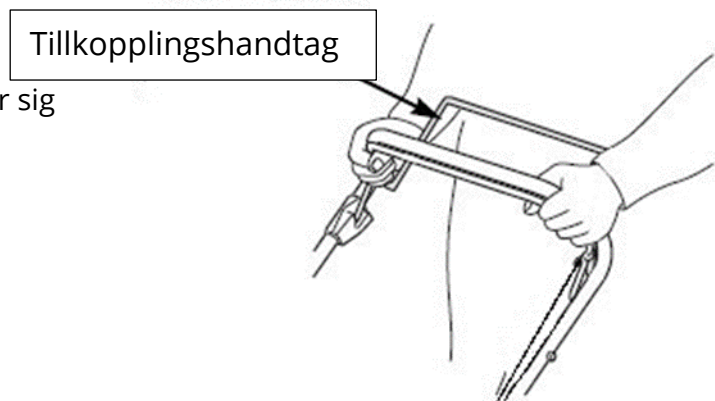

Knivarna börjar att rotera så snart motorn startas. När maskinen är i drift hålls säkerhetshandtaget i driftläget. Motorn stoppas så snart handtaget släpps.

Kopplingshandtaget:

Handtaget skjuts framåt och hålls tryckt mot handtaget för att få maskinen att köra framåt. Släpp det för att stanna motorns framdrivning. Släpp alltid handtaget innan maskinen startas, eftersom maskinen annars börjar att rulla framåt så snart motorn är igång.

Handtaget aktiveras med snabb och fullständig rörelse, så att kopplingen antingen är helt tillkopplad eller helt frånkopplad. Håll kopplingshandtaget tryckt mot styret medan maskinen är i drift. Detta kommer att förlänga kopplingens livslängd.



- Släpp kopplingshandtaget

Kopplingshandtag

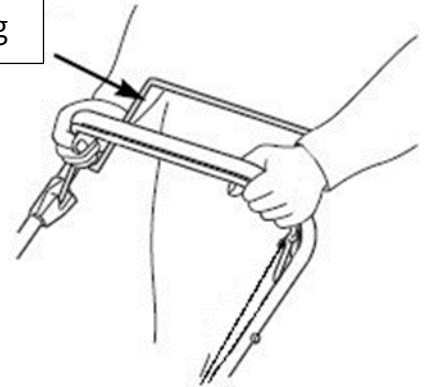

- Släpp bromshandtaget

Bromshandtag

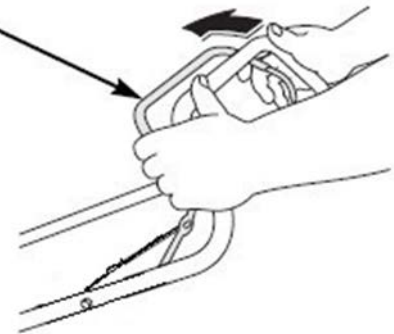

VARNING - Knivarna fortsätter att rotera i några sekunder efter att motorn har stängts av. Ta bort tändstiftshatten om gräsklipparen lämnas utan uppsikt.



Underhåll

VIKTIGT – Regelbundet noggrant underhåll är viktigt för att upprätthålla maskinens ursprungliga prestanda under hela dess livslängd.

- Håll alla muttrar, bultar och skruvar ordentligt åtdragna för att vara säker på att utrustningen är säker att använda. Regelbundet underhåll är viktigt för utrustningens säkerhet och prestanda.
- Förvara aldrig maskinen med bensin i tanken i en byggnad där ångorna kan nå öppen låga eller gnistor eller annan värmekälla.
- Låt motorn svalna innan maskinen ställs undan för förvaring i ett slutet utrymme.
- För att minska brandrisken bör motorn, ljuddämparen, batteriet och utrymmet där det förvaras bensin hållas fria från gräs, löv och överflödigt smörjmedel. Förvara inte behållare med avklippt gräs inomhus.
- Av säkerhetsskäl får maskinen inte användas med slitna eller skadade delar. Delarna ska bytas ut, inte repareras. Använd endast originalreservdelar. Icke originaldelar kan skada utrustningen och sätter säkerheten ur spel.
- Om tanken måste tömmas ska detta göras utomhus och efter att motorn har svalnat.
- Använd alltid handskar vid arbete med knivarna.
- Kontrollera knivarnas balans efter slipning.
- Kontrollera regelbundet att den självstängande skärmen och gräsuppsamlaren inte är slitna eller trasiga.
- När maskinen ska hanteras, transporteras eller lutas är det viktigt att alltid:
bära skyddshandskar
hålla maskinen med ett stadigt grepp och ta hänsyn till maskinens vikt och viktfördelning.

Kniv



Kontroll

- Luta gräsklipparen till sidan så att luftfiltret är vänt uppåt – detta förhindrar att bränslet läcker och gör därigenom en efterföljande start svår.
- Se efter om kniven är skadad, sprucken, rostig eller korroderad. En slö kniv kan slipas, men en slitna, böjd, knäckt eller på annat sätt skadad kniv måste bytas ut.

Kontrollera också att knivbultarna sitter fast.

Det rekommenderas starkt att bära tjocka handskar för att skydda händerna när kniven monteras av eller på.

- Ta bort bulten med en hylsnyckel. Använd ett träblock för att förhindra att kniven roterar när bulten tas bort. Avlägsna därefter kniven.
- Kniven sätts på plats igen med bulten och särskilda spännbrickor. Var noga med att montera spännbrickorna med den konkava sidan in mot kniven och den konvexa sidan ut mot bulten.
- Dra åt bulten med en momentnyckel. Använd ett träblock för att förhindra att kniven roterar när bulten dras åt.

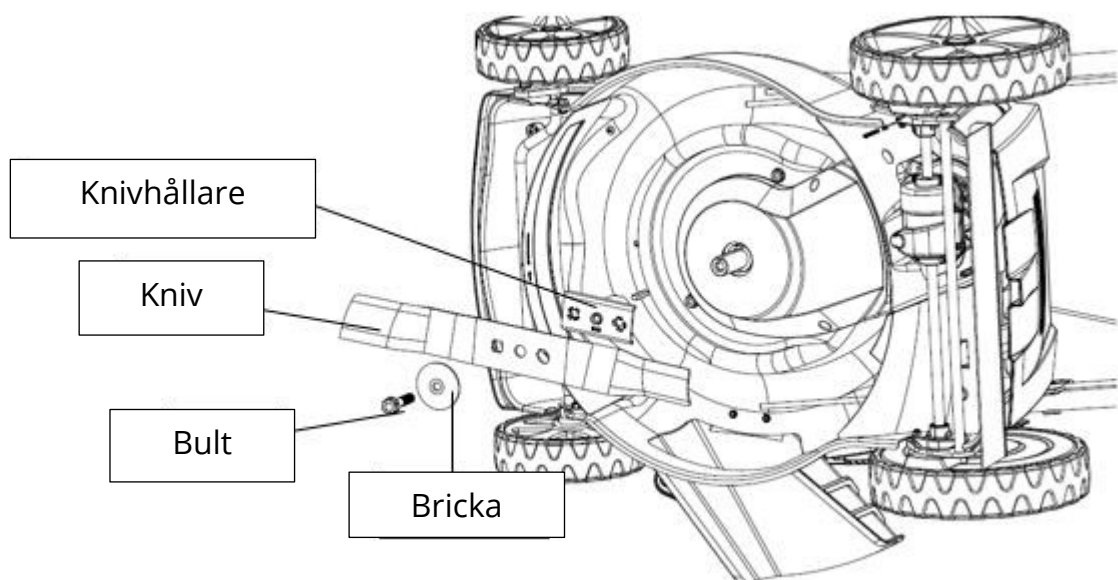

Rengöring och byte av gräsuppsamlare

Rengöring:

Tvätta uppsamlaren med trädgårdsslang och låt den torka helt före användning, en våt uppsamlare kommer att bli igensatt snabbt.

Byte:

Klicka påsen ut ur ramens hörn och skruva loss de fyra skruvarna och ta bort påsen från ramen.

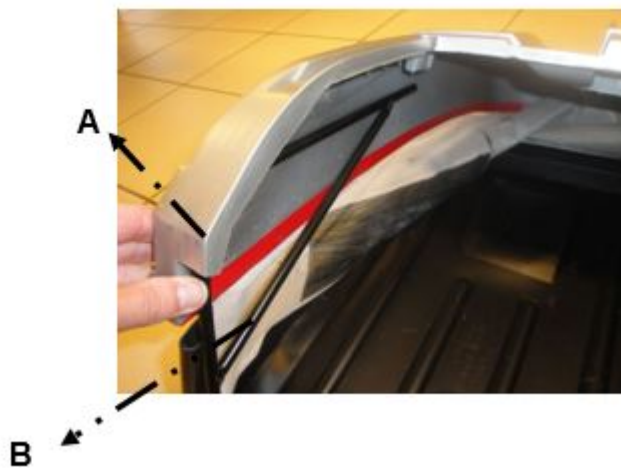

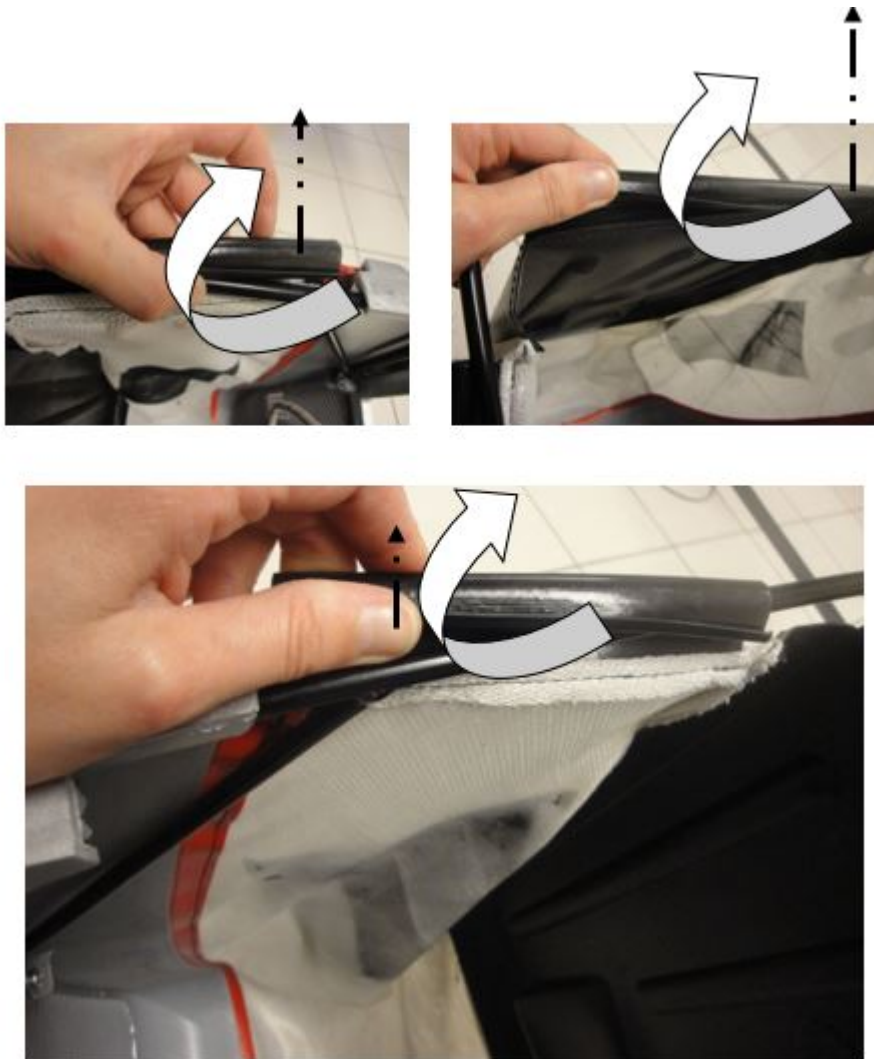

Underhåll av motor

Kontroll av motorolja:

Motoroljenivån kontrolleras alltid när motorn är avstängd.

- Dra upp oljemätstickan och torka av den.
- Stick ner oljemätstickan igen men skruva inte fast den.
- Ta sedan upp den igen och läs av nivån på mätstickan. Om nivån ligger nära MIN ska olja efterfyllas till MAX-markeringen. Var noga med att inte överfylla.
- Sätt tillbaka oljemätstickan/locket igen.



Observera: Motorn kan skadas om den körs med för låg oljenivå.

Oljetankkapacitet: 0,8 liter

Rekommenderad olja: SAE 15W-40

Byte av motorolja:

Oljan hälls ur från varm motor, *varm olja rinner ur lättare än kall olja.*

- Torka av området runt oljelocket och dra sedan upp oljelocket/oljemätstickan.
- Placera en lämplig behållare bredvid gräsklipparen att samla upp oljan i och luta sedan maskinen på höger sida. Oljan rinner nu ut ur oljepåfyllningshålet. Låt all olja rinna ut. Se till att kassera oljan och behållaren i enlighet med gällande riktlinjer. Vi rekommenderar att oljan lämnas i en sluten behållare på en återvinningscentral. Kasta inte oljan med det vanliga hushållsavfallet, häll inte ut den på marken eller i avloppet.
- Fyll på rekommenderad mängd av en rekommenderad olja. Var noga med att inte överfylla. Låt oljan sjunka ner i några minuter och mät sedan oljenivån.

Luftfilter

Observera - Om maskinen används utan luftfilter eller med skadat luftfilter så kan smuts tränga in i motorn vilket gör att den slits ut snabbt.

- Tryck ned kåpans tappar och ta bort kåpan.
- Ta ut luftfiltret ur hållaren.
- Kontrollera filtret och skumelementet och byt ut delarna om de är skadade.
- Rengör filtret genom att slå det ett par gånger mot en fast yta för att avlägsna smuts, eller blås genom det från

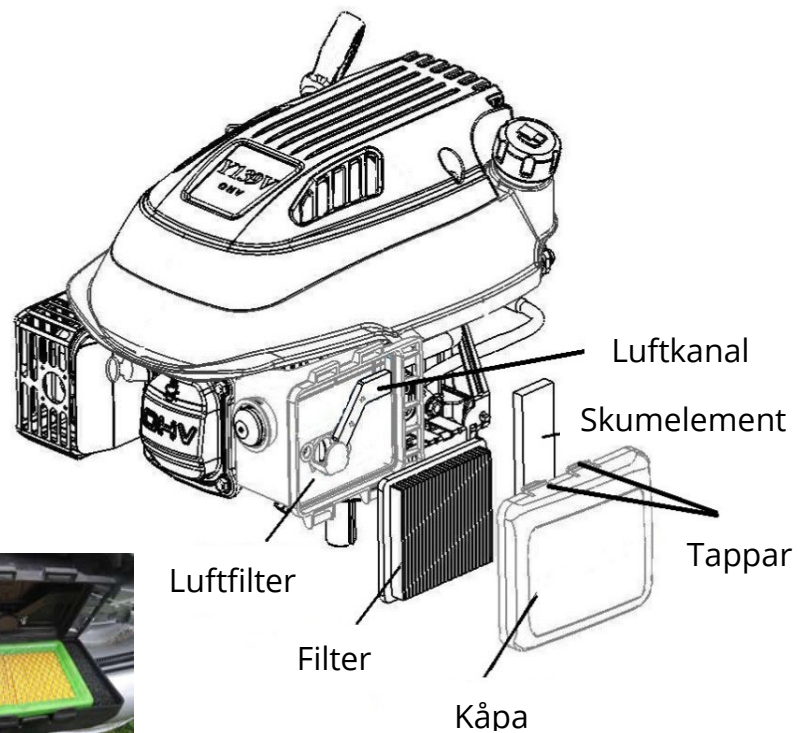

- insidan. Försök aldrig att borsta av smutsen - det kan pressa smutsen in i fibrerna.
- Torka av insidan av hållaren och kåpan med en fuktig trasa. Se till att ingen smuts kommer in i luftkanalen som leder till förgasaren.
- Sätt tillbaka filtret och kåpan på plats.

Tändstift

För att tändstiftet ska kunna fungera optimalt måste elektrodavståndet vara korrekt och tändstiftet vara fritt från smuts och avlagringar.

- Ta bort tändstiftshatten och ta bort eventuell smuts från området runt tändstiftet.

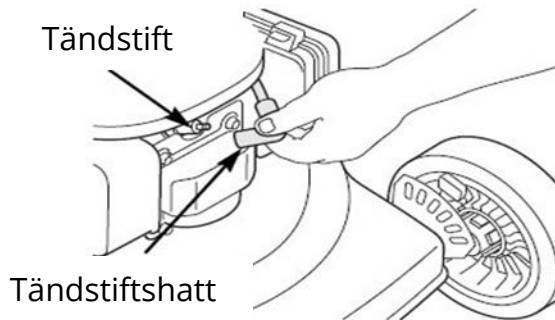

- Ta bort tändstiftet med en tändstiftsnyckel.

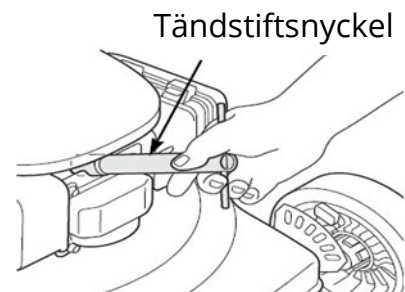

- Undersök tändstiftet. Byt ut det om elektroderna är slitna eller om isoleringen är sprucken eller avskalad.

- Mät elektrodavståndet med ett lämpligt mätverktyg. Avståndet måste vara mellan 0,7 och 0,8 mm. Justera vid behov avståndet genom att försiktigt böja elektroden med ett lämpligt verktyg.

0.028 ~ 0.031 in
(0.7 ~ 0.8 mm)

Packning

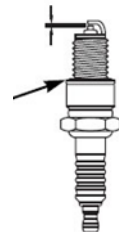

- Sätt försiktigt i tändstiftet för hand för att förhindra skador på gängningen.
- Sätt tillbaka tändstiftshatten på tändstiftet.

Observera - ett löst sittande tändstift kan överhätta motorn och skada den. Alltför kraftig åtdragning av tändstiftet kan skada gängorna i topplocket.

Justering av kopplings- och bromskablar

- Om kopplingskabeln blir för lös ska det vridas på justeringen för att sträcka den. Se bild.

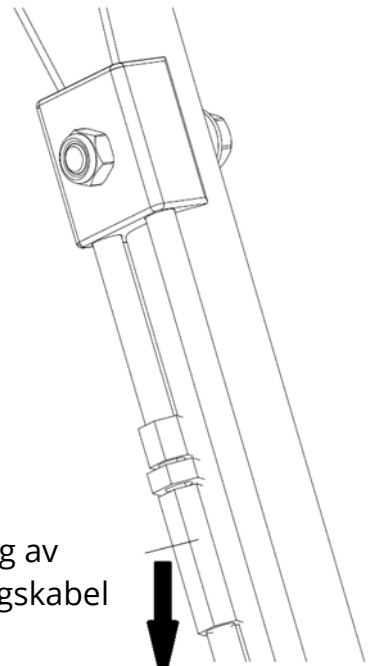

Justering av
kopplingskabel

- Om bromskabeln blir för lös ska det vridas på justeringen för att sträcka den. Se bilden.

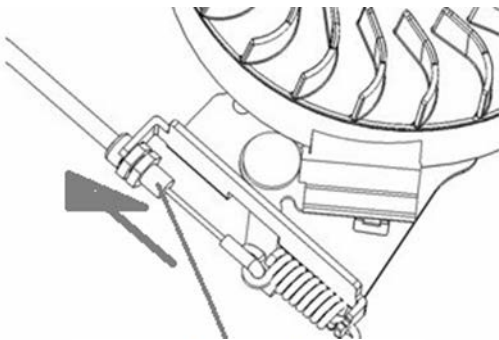

Justering av
motorbromskabel

Underhållsplan

Serviceintervall		Före varje användning	Efter 1 månad eller 5 drifttimmar	Var tredje månad eller efter 25 drifttimmar	Var sjätte månad eller efter 50 drifttimmar	Varje år eller efter 100 drifttimmar	Vartannat år eller efter 200 drifttimmar
Uppgift Utförs med angivna intervall							
Motorolja	Kontrollera	<input type="radio"/>					
	Byt ut		<input type="radio"/>	<input type="radio"/>			
Luftfilter	Kontrollera		<input type="radio"/>				
	Byt ut			<input type="radio"/>			
Tändstift	Kontrollera - justera					<input type="radio"/>	
	Byt ut						<input type="radio"/>
Svängjul bromskloss (typ A)	Kontrollera					<input type="radio"/>	
Bränsletank och filter	Rengör			<input type="radio"/>			
Bränsleslang	Kontrollera	Vartannat år (byts vid behov)					
Ventilspel	Kontrollera - justera					<input type="radio"/>	
Förbränningskammare	Rengör	Efter varje 200 driftstimmar					

Felsökning

Motorn startar inte	Möjlig orsak	Åtgärd
Kontrollera bränslet.	Motorn saknar bränsle.	Fyll på bränsle.
	Bränslet är dåligt; motorn har förvarats med bensin som har blivit dålig eller har fyllts på med dålig bensin.	Töm tanken och förgasaren och fyll på färsk bensin.
Ta ut tändstiftet och kontrollera det noggrant.	Tändstift defekt, smutsigt eller har felaktigt elektrodavstånd.	Byt ut tändstiftet.
	Tändstiftet är blött av bensin – motorn översvämmad.	Torka och sätt tillbaka tändstiftet.
Ta maskinen till en auktoriserad verkstad.	Luftfilter igentäppt, defekt förgasare, defekt tändning, ventilerna sitter fast etc.	Byt ut eller reparera defekta komponenter efter behov.
Tryck på primerbollen.	Vid kalla driftförhållanden.	Tryck på primerbollen.
Motorn saknar kraft		
Kontrollera luftfiltret.	Luftfilterelementen är igensatta.	Rengör eller byt ut elementen.
Kontrollera bränslet.	Bränslet är dåligt; motorn har förvarats med bensin som har blivit dålig eller har fyllts på med dålig bensin.	Töm tanken och förgasaren och fyll på färsk bensin.
Ta maskinen till en auktoriserad verkstad.	Luftfilter igentäppt, defekt förgasare, defekt tändning, ventilerna sitter fast etc.	Byt ut eller reparera defekta komponenter efter behov.

Förvaring

- Bensin får inte lagras i tanken längre än en månad.
- Rengör maskinen noggrant och förvara den inomhus på en torr plats.
- Förvara aldrig maskinen med bensin i tanken i en byggnad där ångorna kan nå öppen eld eller gnistor.
- För att minska brandrisken ska motorn, ljuddämparen, batterihållaren samt utrymmet där det förvaras bensin hållas fritt från gräs, löv och överflödigt smörjmedel.
- Om tanken ska tömmas måste detta göras utomhus.
- Var mycket försiktig när du utför justeringar på maskinen för att undvika att fastna med fingrarna mellan de rörliga knivarna och maskinens fasta delar.
- Låt alltid motorn svalna i minst 30 minuter innan den ställs undan för förvaring.

Miljöhänsyn



För att ta största möjliga hänsyn till miljön ges följande rekommendationer:

- Använd alltid ren, blyfri bensin.
- Använd alltid en tratt och/eller bensindunk med nivåindikator för att undvika att spilla när du fyller på bensin.
- Fyll inte tanken ända upp till kanten.
- Överfyll inte motorolja.
- Se till att den använda oljan uppsamlas korrekt vid oljebyte. Undvik att spilla. Lämna in den använda oljan på återvinningscentral.
- Häll inte använd olja i hushållsavfallet eller avloppet. Ta med den till en återvinningscentral.
- Byt ut ljuddämparen om den är defekt. Använd alltid endast originalreservdelar.
- Uppsök alltid auktoriserad verkstad om förgasaren ska justeras.
- Rengör luftfiltret enligt anvisningarna i denna bruksanvisning.
- När maskinen är uttjänt och ska kasseras ska detta utföras i enlighet med gällande lokala bestämmelser för avfallshantering.

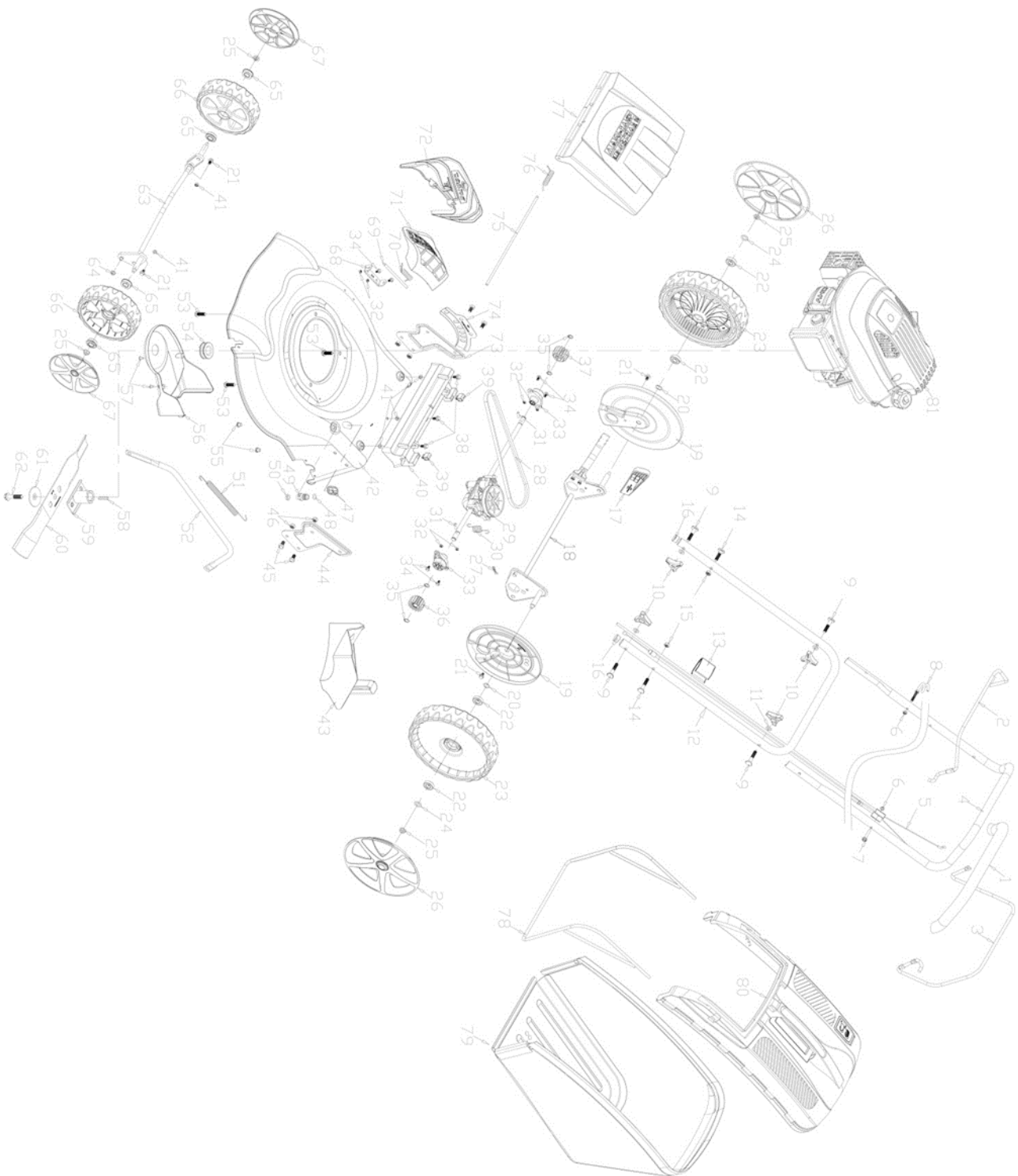
Sprängskiss

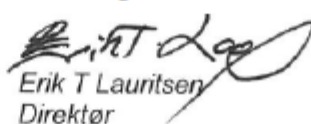

EU-försäkran om överensstämmelse

EU-FÖRSÄKRAN OM ÖVERENSSTÄMMELSE 	
EU – importör:	P. Lindberg A/S Sdr. Ringvej 1 DK-6600 Vejen Tlf.: +45 70212626 E-mail: salg@p-lindberg.dk CVR: 25903110 www.p-lindberg.dk
Härmed förklara att följande maskin:	<i>Gräsklippare, 173cc PL art.: 90 56 785</i>
Type / modell:	<i>G51SHL-C</i>
Överensstämmer med följande direktiv:	<i>2006/42/EEC</i>
Tillämpade standarder och normer:	<i>EN ISO 5395-1:2013 EN ISO 5395-2:2013 EN ISO 14982:2009</i>
Datum och signatur:	<i>Vejen d. 06-12-2017</i> <i>P. Lindberg A/S</i>  <i>Erik T Lauritsen</i> Direktör 

Vi förbehåller oss rätten att ändra produktens tekniska parametrar och specifikationer utan föregående meddelande.

Original
Betriebsanweisung

P.Lindberg

Artikelnr.: 9056785

Rasenmäher



P-Lindberg GmbH – Flensburger Str. 3 – D-24969 Großenwiehe
Tel. 03222/1097-888 Fax. 03222/1097-900
www.p-lindberg.de

Rasenmäher – Artikelnr. 9056785

Beschreibung: 4-in-1-Rasenmäher mit einer Arbeitsbreite von 508 mm. Mit 173 cm³ Benzinmotor mit einer Leistung von 2,6 kW. Mit Spülstutzen.

Einsatzbereiche: Zum Rasenmähen.

Zweckmäßige Verwendung: Darf ausschließlich wie in dieser Bedienungsanleitung beschrieben verwendet werden. Jegliche andere Art der Verwendung wird als falsch angesehen.

Inhalt

Sicherheitsanweisungen	3
Sicherheitskennzeichnungen	7
Technische Daten.....	10
Geräteübersicht	11
Vor der Inbetriebnahme.....	11
Montage	11
Motoröl.....	15
Kraftstoff.....	15
Einstellen der Schneidehöhe:.....	16
Gebrauchsanweisung	17
Wartung.....	19
Messer	19
Reinigung und Austausch des Grasbehälters	21
Wartung des Motors	23
Luftfilter.....	24
Zündrohr.....	25
Einstellen der Kupplungs- und Bremskabel.....	26
Wartungsplan.....	27
Fehlersuche	28
Aufbewahrung	29
Umweltbelange	29
Explosionszeichnung.....	30
EU-Konformitätserklärung.....	31

Sicherheitsanweisungen

	<p>WARNUNG</p> <p>Seien Sie im Umgang mit Kraftstoff stets vorsichtig. Befolgen Sie stets die nachstehenden Vorschriften, um das Risiko für Verletzungen und/oder Schäden am Gerät zu minimieren. Lesen Sie alle Anweisungen, bevor das Gerät in Betrieb genommen wird, und bewahren Sie die Bedienungsanleitung für später in Reichweite auf.</p>
---	---

Machen Sie sich mit dem Gerät vertraut:

- Lesen Sie die Bedienungsanleitung sorgfältig und machen Sie sich mit dem Gerät, dessen Funktionen und der richtigen Verwendung vertraut.
- Lassen Sie Kinder oder Personen, die das Gerät nicht kennen, dieses nicht nutzen. Halten Sie sich stets an die gültigen Vorschriften bezüglich der Altersvorschriften.
- Verwenden Sie das Gerät niemals, wenn sich Personen – insbesondere Kinder und Tiere – in der Nähe aufhalten.
- Machen Sie sich bewusst, dass der Benutzer des Geräts für evtl. Unfälle mit anderen Personen oder Schäden an fremdem Eigentum haftet.

Vorbereitungen:

- Verwenden Sie stets gutes Schuhwerk und lange Hosen, wenn Sie das Gerät verwenden. Mähen Sie niemals barfuß oder mit Sandalen den Rasen.
- Kontrollieren Sie den Arbeitsbereich, bevor Sie mit der Arbeit beginnen. Entfernen Sie alles, was aus dem Gerät geschleudert werden könnte.
- **ACHTUNG – Benzin ist sehr leicht entzündlich:**
- Bewahren Sie Kraftstoff in speziell für diesen Zweck geeigneten Behältern auf.
- Füllen Sie Kraftstoff immer im Freien auf und rauchen Sie während des Einfüllens nicht.
- Füllen Sie Kraftstoff stets auf, bevor Sie das Gerät starten. Nehmen Sie den Tankdeckel niemals ab und füllen Sie niemals Kraftstoff nach, während der Motor läuft oder noch heiß ist.
- Falls Sie Kraftstoff verschütten, darf der Motor nicht gestartet werden. Entfernen Sie zuerst das Gerät vom verschütteten Kraftstoff und sorgen Sie dafür, dass keine Funken entstehen, bis der Kraftstoff verdampft ist.
- Schrauben Sie den Deckel am Tank oder Behälter fest.
- Tauschen Sie defekte Dämpfer aus.
- Kontrollieren Sie das Gerät stets auf Abnutzungen und Schäden hin, besonders die Messer, Messerbolzen und die Mäheinheit. Tauschen Sie abgenutzte und/oder beschädigte Messer und Bolzen setweise aus, damit die Wuchtung gleich bleibt.

Es wird geraten, das Gerät nur an Personen auszuleihen, die sich mit Motorrasenmähern auskennen. Geben Sie die Bedienungsanleitung stets mit, wenn das Gerät verliehen oder verkauft wird.

Personen, die sich mit dem Betrieb eines Motorrasenmähers nicht auskennen, sollten den Verkäufer um eine grundlegende Einschulung bezüglich der Verwendung des Geräts bitten.

Verwenden Sie Motorrasenmäher niemals, wenn Sie Alkohol getrunken oder Drogen genommen haben, oder wenn Sie sich krank oder müde fühlen.

ACHTUNG – Stoppen Sie sofort den Motor, falls Sie etwas rammen. Entfernen Sie das Zündkabel und kontrollieren Sie das Gerät gründlich. Reparieren Sie alle Schäden, bevor Sie weiterarbeiten. Verstärkte Vibrationen sind ein Zeichen für Schäden. Das Gerät muss überprüft und so rasch wie möglich repariert werden.

Betrieb

- Verwenden Sie das Gerät nicht in geschlossenen Räumen, in denen sich giftiges Kohlendioxid sammeln kann.
- Verwenden Sie das Gerät nur bei Tageslicht oder bei ausreichender künstlicher Beleuchtung.
- Vermeiden Sie es, das Gerät bei nassem Gras zu verwenden.
- Vermeiden Sie es, das Gerät bei starkem Wind zu verwenden. Stellen Sie das Gerät an einen sicheren Ort.
- Sorgen Sie bei Hängen für einen guten Stand.
- Laufen Sie niemals mit dem Gerät, gehen Sie.
- Fahren Sie stets waagrecht auf Hängen, niemals hinauf oder hinunter.
- Seien Sie besonders vorsichtig beim Ändern der Richtung auf Hängen.
- Seien Sie besonders vorsichtig, wenn Sie mit dem Gerät zurückfahren oder das Gerät zu sich ziehen.
- Halten Sie die Messerrotation an, wenn das Gerät gekippt wird, wenn Sie über Beläge fahren, bei denen es sich nicht um Gras handelt, oder wenn das Gerät von einem Arbeitsbereich zum nächsten transportiert wird.
- Verwenden Sie das Gerät niemals mit defekten oder fehlenden Verkleidungs- oder Sicherheitselementen wie z. B. Deflektor oder Grasfänger.
- Nehmen Sie an den Regulierungseinstellungen des Motors keine Änderungen vor und überlasten Sie den Motor nicht.
- Deaktivieren Sie alle Messer- und Antriebskupplungen, bevor Sie den Motor starten.
- Starten Sie den Motor laut den Anweisungen und halten Sie mit Händen und Füßen Abstand zu den Messern.
- Kippen Sie die Maschine nicht beim Starten des Motors.
- Starten Sie den Motor nicht, wenn Sie im Auswurfbereich stehen.
- Halten Sie Hände und Füße auf Abstand zu den rotierenden Elementen.
- Halten Sie Abstand zum Auswurfbereich.
- Heben/Tragen Sie den Motorrasenmäher niemals, während der Motor läuft.

- Stellen Sie den Motor ab und entfernen Sie das Zündkabel. Sorgen Sie dafür, dass alle beweglichen Teile völlig zum Stillstand gekommen sind. Falls das Gerät einen Zündschlüssel hat, muss dieser in folgenden Situationen entfernt werden:
 - Bevor blockierende Elemente oder Verstopfungen entfernt werden.
 - Bevor das Gerät kontrolliert, gereinigt oder gewartet wird.
 - Wenn das Gerät auf einen Gegenstand trifft, muss es stets auf Schäden hin kontrolliert werden. Diese müssen ausgebessert werden, bevor das Gerät wieder gestartet wird.
 - Falls das Gerät ungewöhnlich zu vibrieren beginnt (Ursache muss sofort abgeklärt werden).
 - Wenn das Gerät abgestellt wird.
 - Bevor Kraftstoff eingefüllt wird.
- Reduzieren Sie das Gas langsam, wenn Sie den Motor abstellen. Ist der Motor mit einem Benzinhahn ausgestattet, so schließen Sie diesen vor Beginn der Arbeiten bitte.
- Verwenden Sie das Gerät nur für die für das Gerät vorgesehenen Aufgaben – zum Mähen und Aufsammeln von Gras. Jegliche andere Art der Verwendung kann gefährlich sein und Schäden am Gerät verursachen.

Wartung und Lagerung

- Bolzen, Muttern und Schrauben müssen stets angemessen angezogen sein, um einen sicheren Betrieb des Geräts garantieren zu können.
- Bewahren Sie das Gerät niemals mit Kraftstoff im Tank in einem Gebäude auf, in welchem die Dämpfe mit offenem Feuer oder Funken in Berührung kommen können.
- Lassen Sie das Gerät stets auskühlen, bevor Sie es in einem geschlossenen Raum lagern.
- Um das Brandrisiko zu reduzieren, müssen Motor, Schalldämpfer, Batteriehalterung und der Bereich, in dem sich Benzin befindet, sauber gehalten werden von Gras, Blättern und Öl.
- Kontrollieren Sie den Grasbehälter regelmäßig auf Abnutzungen und Schäden hin. Denken Sie daran, den Grasbehälter zu leeren, bevor Sie das Gerät einlagern.
- Tauschen Sie abgenutzte und beschädigte Teile aus. Verwenden Sie ausschließlich neue Originalersatzteile.
- Das Entleeren des Tanks muss im Freien, nachdem der Motor abgekühlt ist, vorgenommen werden.



ACHTUNG

Berühren Sie die rotierenden Messer nicht.



ACHTUNG

Füllen Sie Kraftstoff nur an einem gut belüfteten Ort bei ausgeschaltetem Motor nach.

- Verwenden Sie den Motorrasenmäher niemals, wenn nicht alle Verkleidungen oder der Grasbehälter korrekt angebracht sind.
- Stellen Sie den Motor ab und entfernen Sie das Zündkabel in folgenden Fällen:
 - a) Das Gerät beginnt, ungewöhnlich zu vibrieren.
 - b) Das Gerät trifft auf einen Gegenstand.
- Reparieren Sie alle Schäden, bevor Sie weiterarbeiten.
- Sorgen Sie dafür, dass das Gerät und alle Sicherheitselemente (Verkleidungen + Kontakte) in gutem Zustand sind.
- Verwenden Sie stets dicke Arbeitshandschuhe, wenn Sie die Messer abnehmen oder montieren, oder wenn das Gerät bewegt, transportiert oder gekippt werden soll. Stellen Sie sicher, dass Sie das Gerät fest in der Hand haben, und denken Sie an das Gewicht des Geräts.
- Verwenden Sie nur Originalzündrohre und tauschen Sie das Zündrohr nach je 100 Betriebsstunden aus.

Transport

Sorgen Sie dafür, dass sich das Gerät nicht bewegen und somit nicht beschädigt werden kann, wenn Sie es auf einem Fahrzeug transportieren. Sorgen Sie dafür, dass kein Kraftstoff aus dem Gerät auslaufen kann.

Erste Hilfe

Stellen Sie sicher, dass im Falle von Unfällen stets ein aufgefüllter Erste-Hilfe-Kasten zugänglich ist.

Vibrationen

Wird das Gerät über eine längere Zeit hinweg verwendet, können die Vibrationen die Blutzufuhr zu den Händen beeinträchtigen und „weiße Finger“ verursachen. Eine genaue Zeitangabe ist in diesem Fall nicht möglich, da von so vielen Faktoren abhängt, wann dies eintritt. Sorgen Sie aber stets für warme Hände (verwenden Sie Handschuhe) und machen Sie bei der Arbeit Pausen.

Folgende Faktoren erhöhen das Risiko für Beeinträchtigungen durch Vibrationen:

- Schlechte Durchblutung (kalte Finger, Kribbeln in den Fingern)
- Niedrige Temperaturen
- Zu fester Griff am Gerät

Wenn Sie das Gerät regelmäßig über eine längere Zeit hinweg verwenden und die oben genannten Symptome erleben, sollten Sie einen Arzt aufsuchen.



ACHTUNG

Lesen Sie vor der Benutzung des Geräts dieses Handbuch. Falls die Anweisungen nicht eingehalten werden, kann dies zu schweren

	Verletzungen führen. Machen Sie sich vor der Verwendung mit dem Gerät vertraut.
--	---

Sicherheitskennzeichnungen







Dieser Motorrasenmäher ist mit Sicherheitskennzeichnungen ausgestattet (die gelesen und befolgt werden müssen), welche vor Gefahren für den Benutzer selbst und für andere warnen. Es können aber nicht alle erdenklichen Situationen berücksichtigt werden. Daher ist es wichtig, stets gesunden Menschenverstand und sein eigenes Urteilsvermögen einzusetzen.

	Lesen Sie das Handbuch.
---	-------------------------

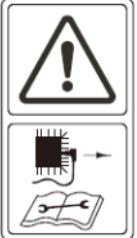

	Halten Sie andere Personen auf Abstand.
---	---

	Halten Sie Hände und Füße auf Abstand, um Unfälle zu vermeiden.
---	---

	Giftige Dämpfe; Gerät nicht drinnen verwenden.
---	--

	<p>Kraftstoff ist entzündlich, Abstand zu Feuer halten. Füllen Sie niemals Kraftstoff nach, während das Gerät läuft.</p>
	<p>Verwenden Sie Sicherheitsbrillen und Gehörschutz bei Verwendung des Geräts.</p>
	<p>Entfernen Sie stets das Zündkabel, wenn Sie Reparaturen laut dem Handbuch durchführen.</p>
	<p>ACHTUNG – der Motor ist heiß.</p>
	<p>Lassen Sie den Aktivierungsgriff aus, um das Gerät anzuhalten.</p>
	<p>Verwenden Sie das Gerät nicht bei Regen und lassen Sie es auch nicht draußen im Regen stehen.</p>

	<p>Das Gerät entspricht den Sicherheitsstandards der europäischen Normen.</p>
---	---

 	<p>Alle Bolzen und Muttern müssen regelmäßig kontrolliert werden, um sicherzustellen, dass diese ausreichend angezogen sind.</p> <p>ACHTUNG – Verwenden Sie stets schnittfeste Handschuhe, wenn Sie am Gerät Service- oder Wartungsarbeiten vornehmen. Die Messer sind sehr scharf, man kann sich leicht schneiden.</p>
--	--

	<p>Verwenden Sie das Gerät nicht auf steilen Hängen.</p>
--	--

	<p>Fahren Sie stets waagrecht auf Hängen, niemals hinauf oder hinunter.</p> <p>Fahren Sie niemals dicht an Personen heran. Achten Sie besonders auf Kinder und Haustiere.</p> <p>Seien Sie besonders vorsichtig, wenn Sie mit dem Gerät zurückfahren oder das Gerät zu sich ziehen.</p> <p>WARNUNG – Auswurf von Gegenständen. Achten Sie auf Gegenstände, die von der Mäheinheit weggeschleudert werden. Halten Sie andere Personen auf Abstand.</p> <p>Hände und Füße dürfen sich nicht in der Nähe oder unter dem Gerät befinden. Sicherem Abstand halten.</p> <p>Lassen Sie das Gerät niemals unbeaufsichtigt. Stellen Sie stets den Motor ab und entfernen Sie das Zündkabel.</p>
---	---

Technische Daten

Abmessungen L x B x H	mm	1500 x 540 x 985
Trockengewicht	kg	39
Schneidebreite	mm	508
Messer	mm/Ref.	508/G551000000
Einstellen der Schneidehöhe	mm	25-75
Größe der Räder	mm	Vorne: 203.2 Hinten: 279.4
Kapazität, Grasbehälter	Liter	65
Motor		GY172V
Typ		Luftgekühlter 4-Takt-Motor, 173 cm ³ , 2,6 kW
	cm ³	173
Zündung		Elektrisch
Zündrohr		NGK BP6ES
Elektrodenabstand	mm	0,7 - 0,8
Empfohlener Kraftstoff		Bleifreier Benzin, 92 oder 95 Oktan
Kapazität Kraftstofftank	Liter	1
Kraftstoffverbrauch	L/Std.	1
Betriebszeit bei vollem Tank	Stunden	1
Empfohlenes Motoröl		SAE 15W-40
Kapazität Öltank	Liter	0,8
Lärm	Lwa	98 dB (A)

Geräteübersicht

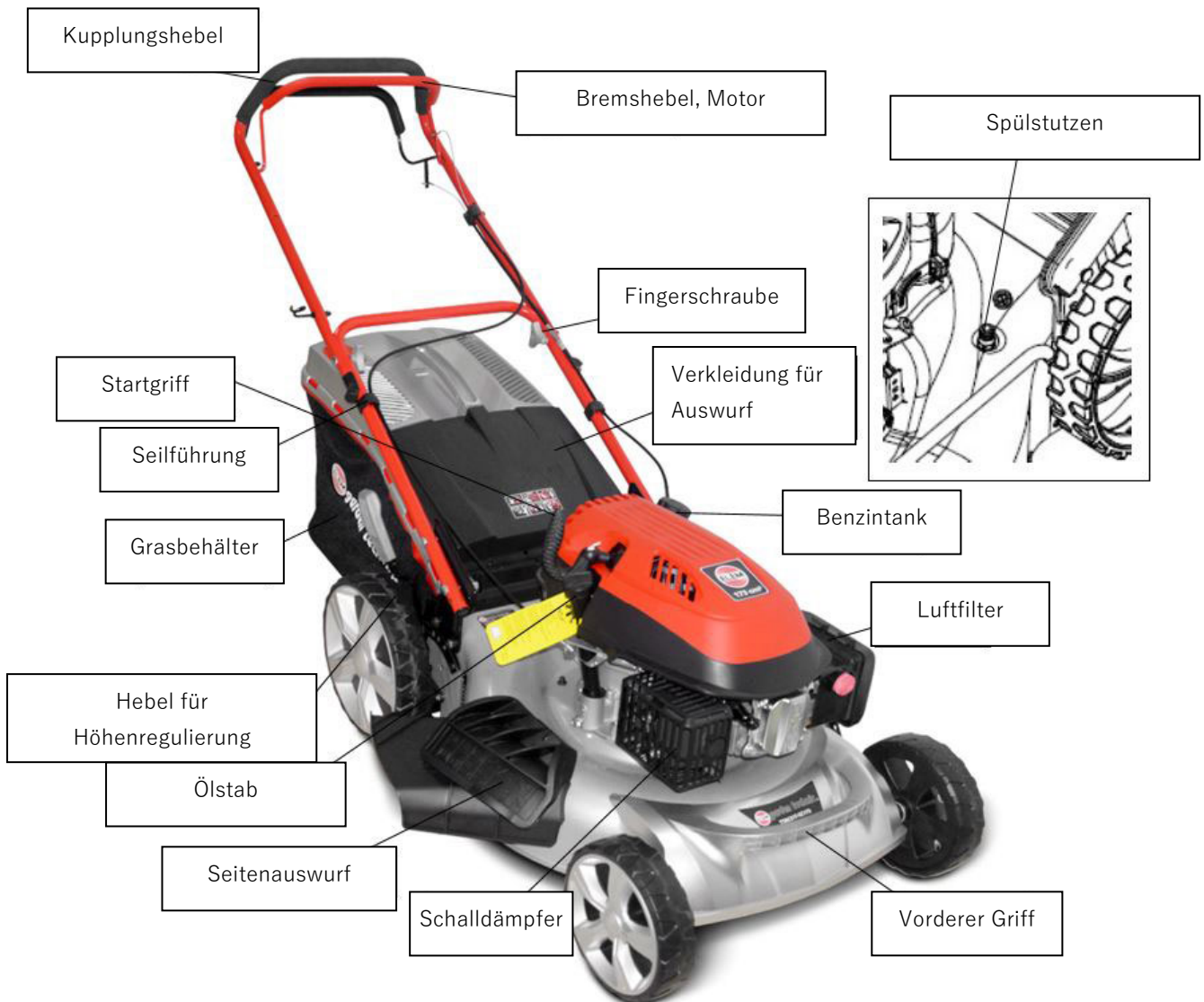

Vor der Inbetriebnahme

Auspacken:

Packen Sie alle Teile aus und entfernen Sie die Verpackung. Kontrollieren Sie, dass die Lieferung komplett ist, und dass während des Transports nichts beschädigt worden ist.

Montage

Montage des Lenkers und der Höhenregulierung:
Schrauben Sie die 4 Teile für den Lenker/den Griff mit den vier Schrauben und Drehknöpfen zusammen.

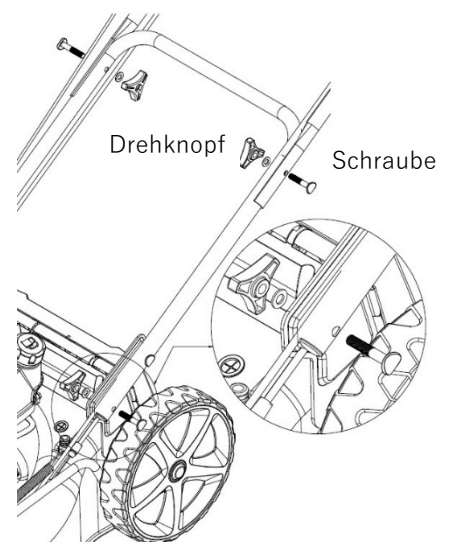

Platzieren Sie danach den Zugstart an der rechten Seite des Lenkers. Das Kabel wird mit der Kunststoffmuffe verbunden. Führen Sie die Startschnur durch die Seilführung. Der Lenker kann in zwei Positionen verstellt werden: H (hoch) oder L (niedrig):

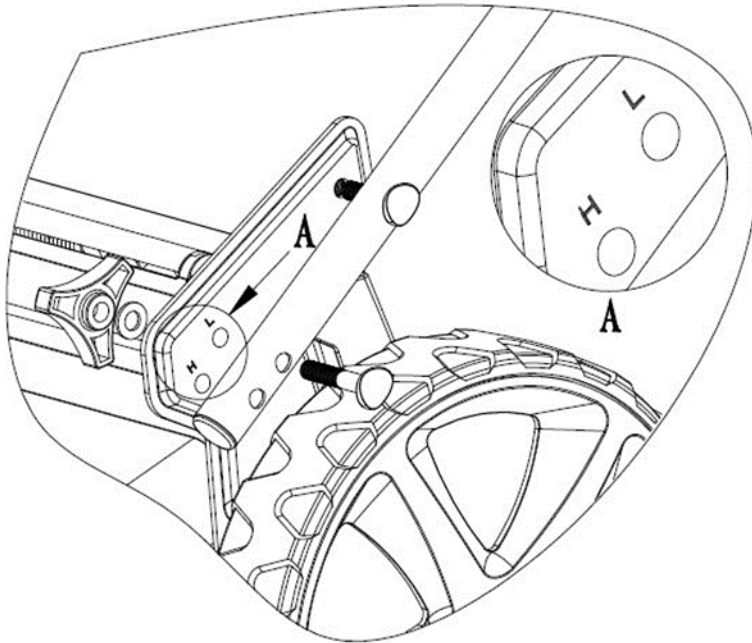

Montage des Bremskabels:

Führen Sie das Bremskabel in das Loch am Bremsgriff:

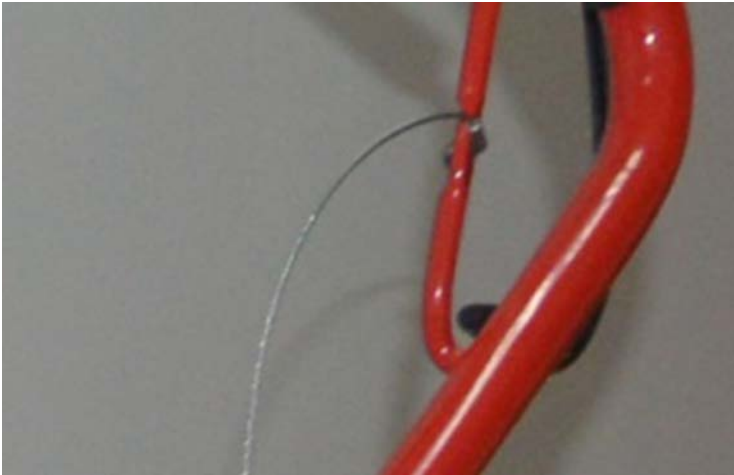

Montage des Grasbehälters:

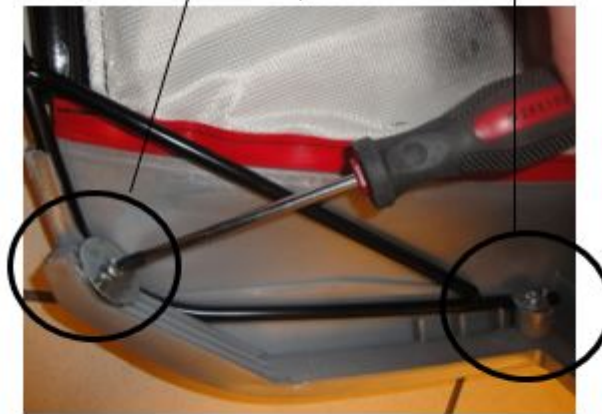



Montage des Seitenauswurfs:

Heben Sie die Verkleidung für den Seitenauswurf an und montieren Sie den Trichter wie unten angezeigt:

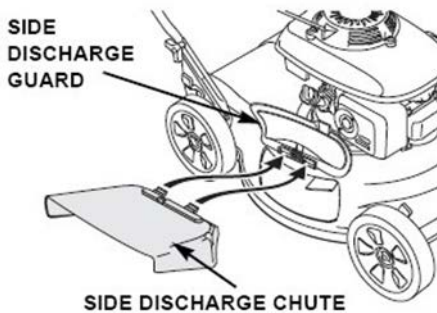

Motoröl

Das Gerät wird ohne Öl geliefert. Ölreste sind allerdings nicht ungewöhnlich, da alle Motoren im Werk getestet werden. Nicht immer ist es möglich, das Öl vor der Lieferung ganz zu entfernen. Füllen Sie Öl ein, sodass der Ölstand am Ölstab zwischen min. und max. angezeigt wird. Füllen Sie nicht zu viel ein!

Empfohlenes Öl:

SAE 15W-40

Ölkapazität: 0,8 Liter

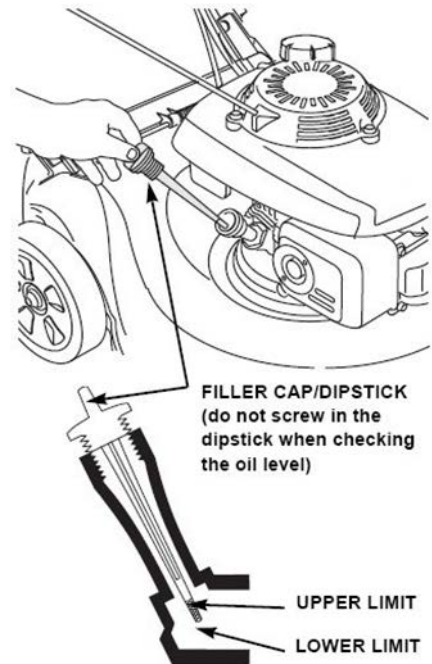

Kraftstoff

Das Gerät wird ohne Kraftstoff geliefert – füllen Sie 1 Liter Benzin vor dem Start des Geräts ein.

- Entfernen Sie den Tankdeckel.
- Füllen Sie Kraftstoff bis zum Hals des Benzintanks ein. Füllen Sie nicht zu viel ein! Wischen Sie evtl. verschüttetes Benzin ab, bevor das Gerät gestartet wird.
- Schrauben Sie den Tankdeckel wieder zu.

Empfohlener Kraftstoff:

Benzin, Oktan 92 oder 95

Tankkapazität: 1 Liter

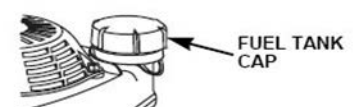
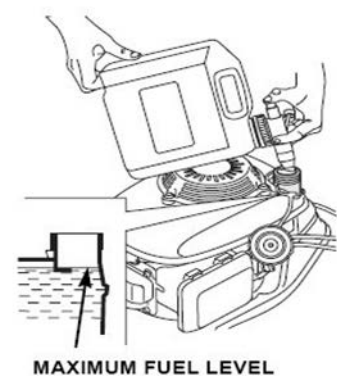

ACHTUNG – Benzin ist sehr leicht entzündlich. Die Dämpfe können explodieren und zu schweren Verletzungen sowie zum Tod führen. Seien Sie im Umgang mit Benzin stets äußerst vorsichtig. Bewahren Sie Benzin außerhalb der Reichweite von Kindern auf.

Füllen Sie Benzin nur an einem gut belüfteten Ort bei ausgeschaltetem Motor nach. Rauchen Sie nicht und halten Sie Flammen oder Funken aus dem Bericht fern, in dem Benzin aufgefüllt oder gelagert wird. Vermeiden Sie Kontakt mit der Haut sowie das Einatmen der Dämpfe. Sorgen Sie stets dafür, den Tankdeckel wieder gut zuzuschrauben, und evtl. verschüttetes Benzin abzuwischen, bevor der Motor gestartet wird.

Einstellen der Schneidehöhe:

Kontrollieren Sie stets die Schneidehöhe und ändern Sie diese ggf., bevor Sie mit der Arbeit beginnen.

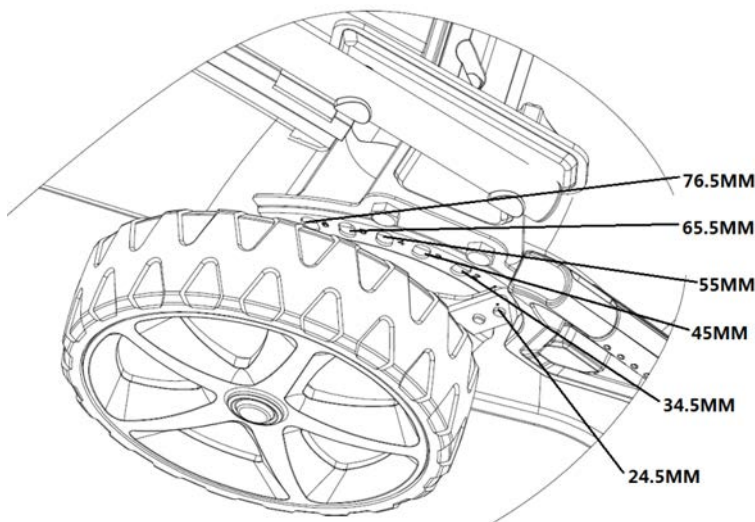

ACHTUNG - die Messer können schwere Verletzungen verursachen. Stellen Sie stets den Motor ab, bevor Sie die Schneidehöhe verändern.

Gebrauchsanweisung

- Ziehen sie den Bremshebel zum Lenker und halten Sie ihn fest.

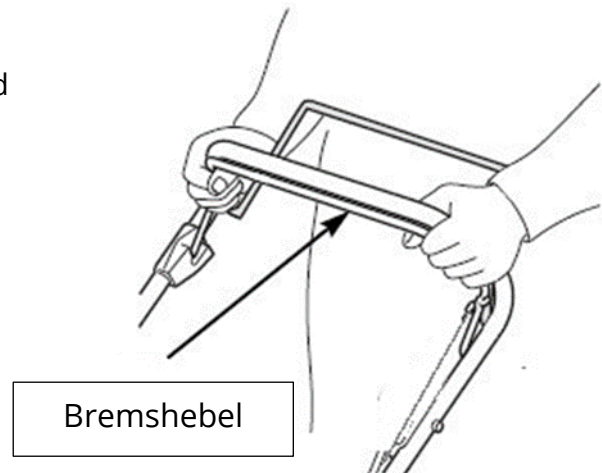

- Aktivierungshebel loslassen.
Dies verhindert, dass sich das Gerät beim Starten nach vorne bewegt.

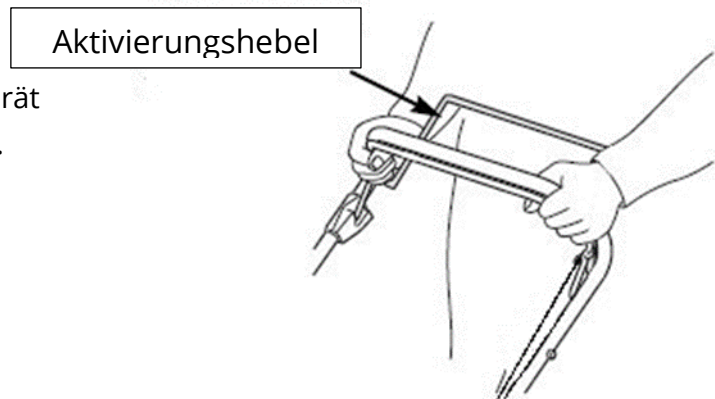

Die Messer beginnen sofort zu rotieren, wenn der Motor gestartet wird. Der Sicherheitshebel muss in Betriebsposition gehalten werden, während das Gerät läuft. Sobald der Hebel ausgelassen wird, stoppt der Motor.

Kupplungshebel:

Der Hebel wird nach vorne geschoben und zum Lenker gehalten, damit das Gerät nach vorne fährt. Auslassen, um die Vorwärtsbewegung des Geräts zu stoppen. Lassen Sie den Hebel nie aus, bevor das Gerät angesprungen ist. Das Gerät beginnt ansonsten sofort mit der Vorwärtsbewegung, sobald der Motor anspringt.

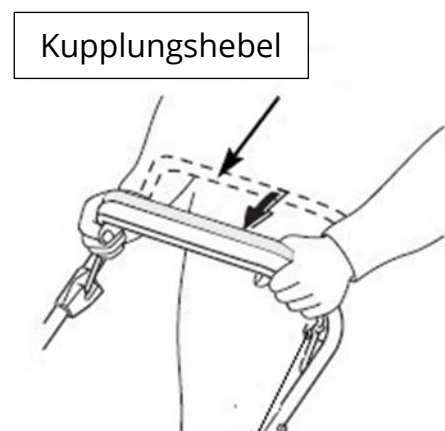

Der Hebel wird mit einer raschen Bewegung ganz hineingedrückt, sodass die Kupplung entweder ganz aktiviert oder ganz deaktiviert ist. Halten Sie den Kupplungshebel fest zum Lenker, während das Gerät läuft. Dies verlängert die Lebensdauer der Kupplung.

- Lassen Sie den Kupplungshebel los

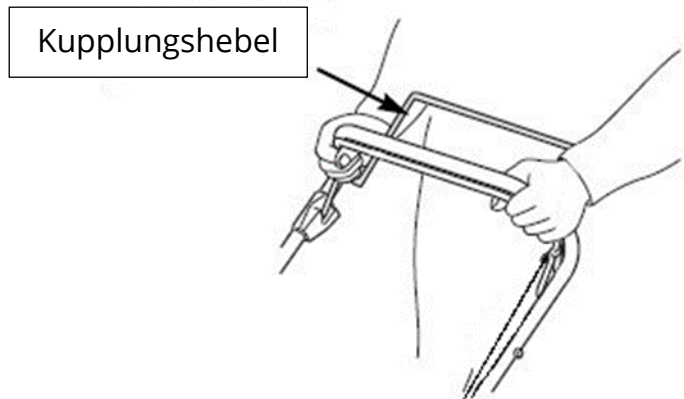

- Lassen Sie den Bremshebel los

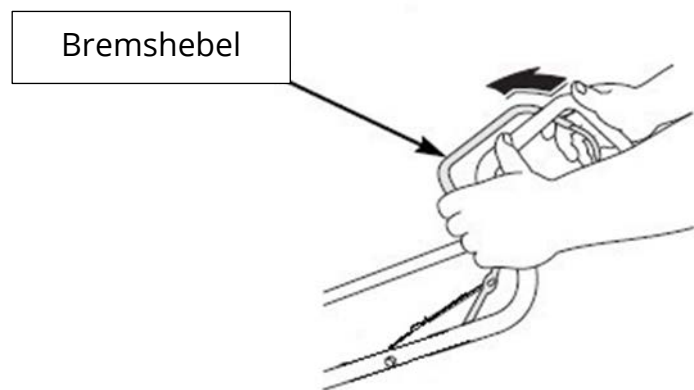

ACHTUNG - Die Messer drehen sich einige Sekunden lang weiter, nachdem der Motor ausgeschaltet worden ist. Entfernen Sie die Zündrohrabdeckung, wenn der Rasenmäher unbeaufsichtigt stehen bleibt.



Wartung

WICHTIG – Regelmäßige und sorgfältige Wartung ist wichtig, um die Leistung des Geräts während der gesamten Lebensdauer beizubehalten.

- Sorgen Sie bezüglich der Sicherheit des Geräts stets dafür, dass alle Muttern, Bolzen und Schrauben stets fest angezogen sind. Die regelmäßige Wartung ist wichtig für Sicherheit und Leistung des Geräts.
- Bewahren Sie das Gerät niemals mit Benzin im Tank in einem Gebäude auf, in welchem die Dämpfe mit offenem Feuer, Funken oder einer anderen Wärmequelle in Berührung kommen können.
- Lassen Sie den Motor auskühlen, bevor Sie das Gerät in einem geschlossenen Raum lagern.
- Um das Brandrisiko zu reduzieren, müssen Motor, Schalldämpfer, Batterie und der Bereich, in dem sich Benzin befindet, sauber Benzin, gehalten werden von Gras, Blättern und Öl. Bewahren Sie den Behälter mit dem Grasschnitt nicht drinnen auf.
- Aus Sicherheitsgründen darf das Gerät nicht benutzt werden, wenn Teile abgenutzt oder beschädigt sind. Diese Teile müssen ausgetauscht, nicht repariert werden. Verwenden Sie nur Originalersatzteile. Nicht originale Ersatzteile können das Gerät beschädigen und die Sicherheit beeinträchtigen.
- Das Leeren des Benzintanks muss draußen stattfinden, wenn der Motor ausgekühlt ist.
- Verwenden Sie bei Arbeiten an den Messern stets Handschuhe.
- Kontrollieren Sie die Wuchtung der Messer nach dem Schleifen.
- Kontrollieren Sie die automatisch schließende Verkleidung und den Grasbehälter regelmäßig auf Abnutzung und Ablagerungen hin.
- Folgendes ist wichtig, wenn das Gerät bewegt, transportiert oder gekippt werden soll: Tragen Sie stets Sicherheitshandschuhe.
Halten Sie das Gerät gut fest und berücksichtigen Sie Gewicht und Gewichtsverteilung des Geräts.

Messer



Service

- Kippen Sie den Rasenmäher so auf die Seite, dass der Luftfilter oben ist. Dies verhindert, dass der Kraftstoff ausläuft und dass der Start danach erschwert wird.
- Kontrollieren Sie, ob das Messer beschädigt ist, Risse hat, rostet oder von Korrosion befallen ist. Stumpfe Messer können geschliffen werden. Abgenutzte, rissige oder auf andere Weise beschädigte Messer müssen ausgetauscht werden.

Kontrollieren Sie außerdem, ob die Messerbolzen fest angezogen sind.

Wir raten dringend, zum Schutz der Hände dicke Handschuhe zu tragen, wenn Messer abmontiert oder montiert werden.

- Entfernen Sie den Bolzen mit einem Steckschlüssel. Verwenden Sie einen Holzpflock, um zu verhindern, dass sich das Messer dreht, während der Bolzen abmontiert wird. Entfernen Sie danach das Messer.
- Das Messer wird wieder mit dem Bolzen und den speziellen Spanschrauben befestigt. Sorgen Sie dafür, dass Sie die Spanschrauben mit der konkaven Seite zum Messer anbringen. Die konvexe Seite muss am Bolzen liegen.
- Ziehen Sie den Bolzen mit einem Drehmomentschlüssel fest. Verwenden Sie einen Holzpflock, um zu verhindern, dass sich das Messer dreht, während der Bolzen festgezogen wird.

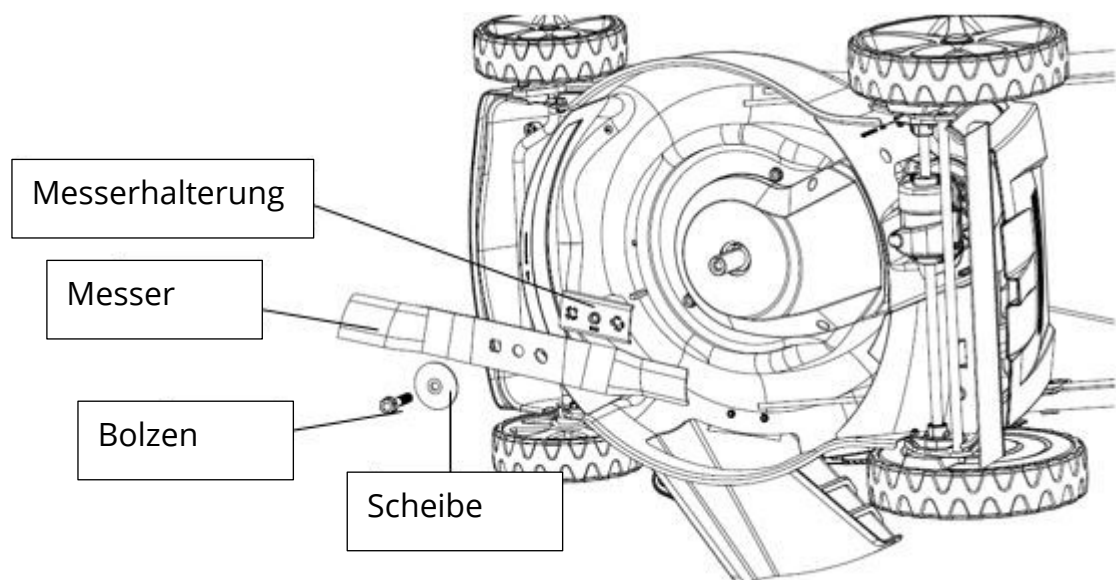

Reinigung und Austausch des Grasbehälters

Reinigung:

Waschen Sie den Behälter mit einem Gartenschlauch und lassen Sie ihn vor der Verwendung ganz trocken. Ein nasser Behälter wird rasch verstopft.

Austausch:

Ziehen Sie den Beutel aus den Ecken des Rahmens und nehmen Sie zuerst die vier Schrauben, dann den Beutel vom Rahmen ab.

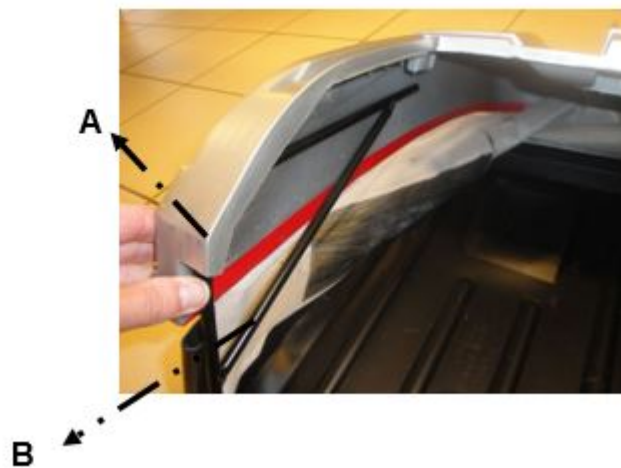

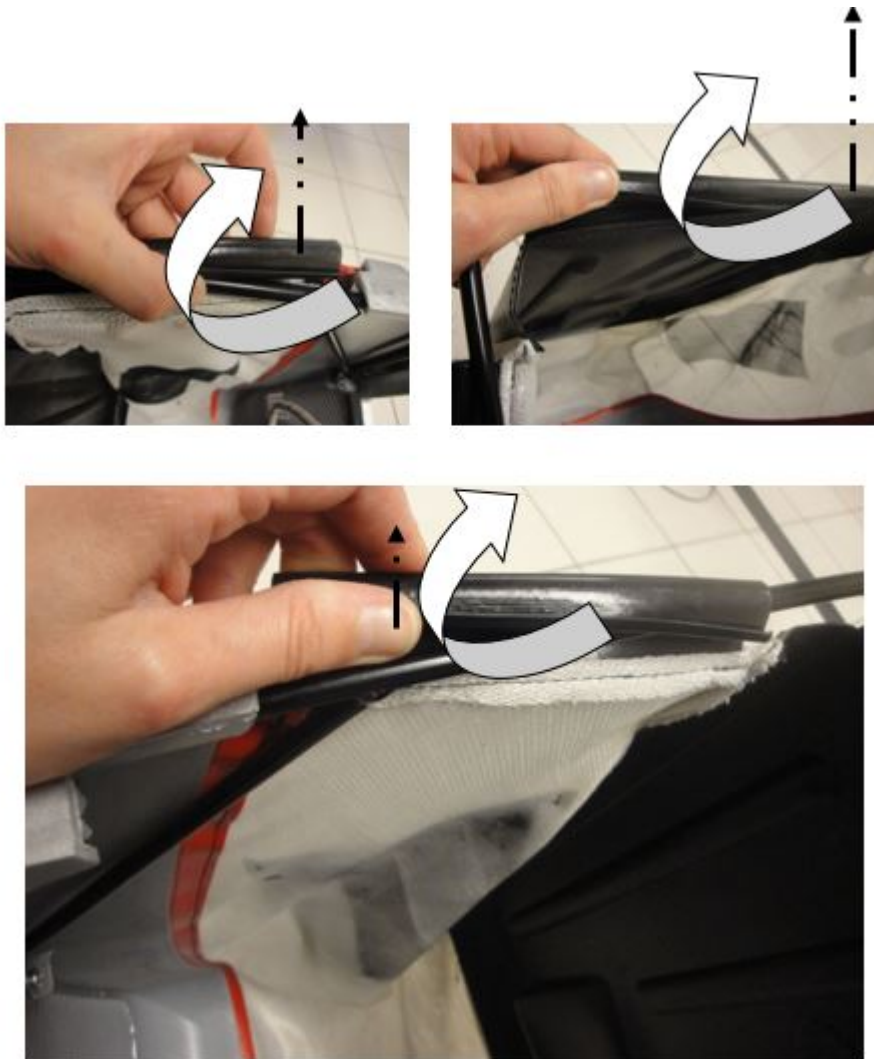

Wartung des Motors

Überprüfen des Motoröls:

Der Ölstand wird stets bei ausgeschaltetem Motor kontrolliert.

- Entfernen Sie den Ölstab und wischen Sie diesen ab.
- Führen Sie den Ölstab wieder hinein, aber schrauben Sie ihn nicht fest.
- Nehmen Sie den Stab heraus und lesen Sie den Ölstand am Stab ab. Ist der Ölstand schon fast an der Markierung min., müssen Sie Öl bis zur Markierung max. nachfüllen. Füllen Sie nicht zu viel ein.
- Schrauben Sie den Ölstab/Öldeckel wieder gut fest.

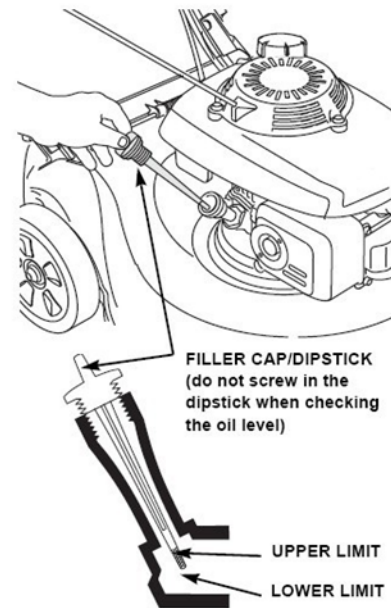

Achtung: Der Motor kann beschädigt werden, wenn er mit zu niedrigem Ölstand läuft.

Kapazität Öltank: 0,8 Liter

Empfohlenes Öl: SAE 15W-40

Wechseln des Motoröls:

Das Öl wird bei warmem Motor entleert. *Warmes Öl kann leichter ablaufen als kaltes Öl.*

- Wischen Sie den Bereich um den Öldeckel ab und nehmen Sie dann den Öldeckel/Ölstab ab.
- Stellen Sie einen geeigneten Behälter für das Öl neben den Rasenmäher und kippen Sie das Gerät dann auf die rechte Seite. Das Öl läuft nun aus dem Ölloch aus. Lassen Sie das Öl ganz auslaufen. Sorgen Sie dafür, dass Sie Öl und Behälter laut den gültigen Vorschriften entsorgen. Wir empfehlen Ihnen, das Öl in einem versiegelten Behälter zum Abfallentsorgungszentrum zu bringen. Werfen Sie das Öl nicht mit dem herkömmlichen Hausmüll weg. Leeren Sie es nicht am Boden oder in den Abfluss aus.
- Füllen Sie die empfohlene Menge Öl ein. Füllen Sie nicht zu viel ein. Lassen Sie das Öl einige Minuten sinken und messen Sie dann den Ölstand.

Luftfilter

Achtung – Wird die Maschine ohne oder mit einem beschädigten Luftfilter verwendet, kommt Schmutz in den Motor, der dann sehr rasch abgenutzt wird.

- Drücken Sie auf die Zapfen der Abdeckung und entfernen Sie diese.
- Nehmen Sie den Luftfilter aus dem Gehäuse.
- Kontrollieren Sie Filter und

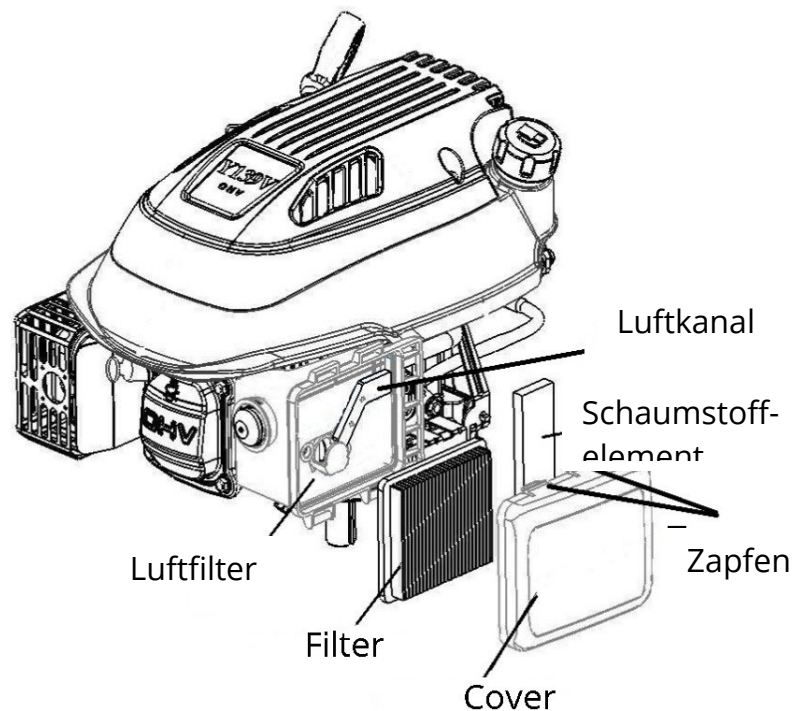

Schaumstoffelement. Tauschen Sie diese Teile aus, wenn sie beschädigt sind.

- Reinigen Sie den Filter, indem Sie ihn einige Male gegen eine harte Oberfläche klopfen oder von innen nach außen durchblasen, um den Schmutz zu entfernen. Versuchen Sie niemals, Schmutz abzubürsten. Dadurch wird der Schmutz nur in die Fasern gedrückt.



Filter

Abdeckung

- Wischen Sie die Innenseite von Gehäuse und Abdeckung mit einem feuchten Tuch ab. Sorgen Sie dafür, dass kein Schmutz in den Luftkanal kommt, der zum Vergaser führt.
- Montieren Sie Filter und Abdeckung erneut.

Zündrohr

Damit das Zündrohr optimal funktioniert, müssen die Elektrodenabstände korrekt und das Zündrohr frei von Schmutz und Ablagerungen sein.

- Entfernen Sie die Zündrohrabdeckung und jegliche Verschmutzungen vom Bereich rund um das Zündrohr.

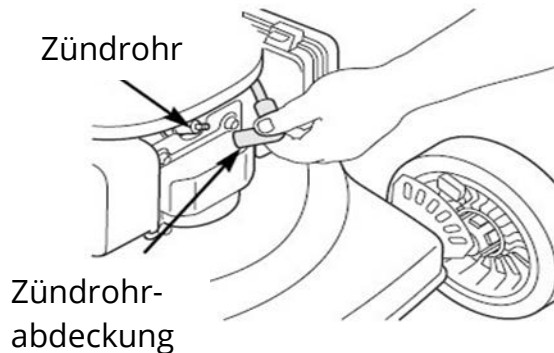

- Entfernen Sie das Zündrohr mit einem Zündrohrschlüssel.

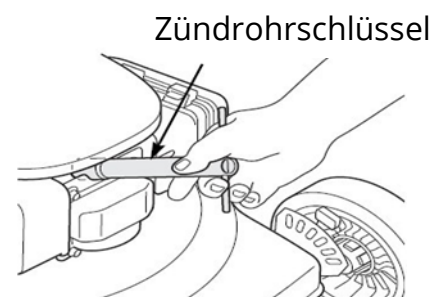

- Kontrollieren Sie das Zündrohr. Tauschen Sie die Elektroden aus, wenn sie abgenutzt sind, oder wenn die Isolierung Risse hat bzw. abblättert.

- Messen Sie den Elektrodenabstand mit einem geeigneten Messwerkzeug. Der Elektrodenabstand muss zwischen 0,7 und 0,8 mm betragen. Stellen Sie den Abstand falls notwendig ein, indem Sie die Elektroden mit einem hierfür geeigneten Werkzeug biegen.

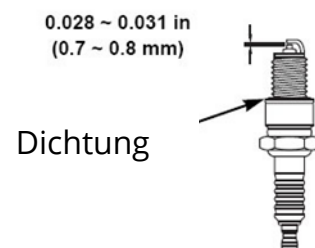

- Montieren Sie das Zündrohr vorsichtig von Hand, damit Sie das Gewinde nicht beschädigen.
- Bringen Sie die Zündrohrabdeckung wieder am Zündrohr an.

Achtung – ein loses Zündrohr kann überhitzen und den Motor beschädigen. Wird das Zündrohr zu fest angezogen, kann das Gewinde oben beschädigt werden.

Einstellen der Kupplungs- und Bremskabel

- Wird das Kupplungskabel zu lose, muss am Einstellelement gedreht werden, um dieses anzuziehen. Siehe Abbildung.

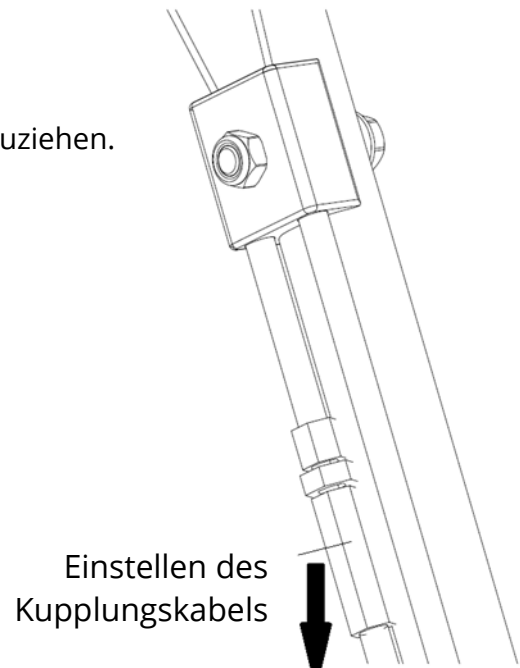

- Wird das Bremskabel zu lose, muss am Einstellelement gedreht werden, um dieses anzuziehen. Siehe Abbildung.

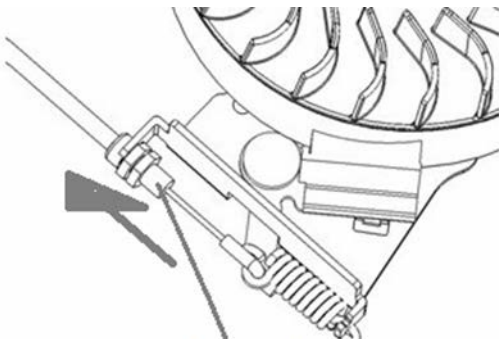

Einstellen des Motorbremskabels

Wartungsplan

Serviceintervalle		Vor jeder Inbetriebnahme	Nach 1 Monat oder 5 Betriebsstunden	Alle 3 Monate oder nach jeweils 25 Betriebsstunden	Alle 6 Monate oder nach jeweils 50 Betriebsstunden	Jährlich oder alle 100 Betriebsstunden	Alle zwei Jahre oder nach jeweils 200 Betriebsstunden
Aufgabe Muss in den angegebenen Abständen durchgeführt werden							
Motoröl	Kontrolle	<input type="radio"/>					
	Austausch		<input type="radio"/>	<input type="radio"/>			
Luftfilter	Kontrolle		<input type="radio"/>				
	Austausch			<input type="radio"/>			
Zündrohr	Kontrolle - Einstellen					<input type="radio"/>	
	Austausch						<input type="radio"/>
Schwungrad Bremsklotz (Typ A)	Kontrolle					<input type="radio"/>	
Kraftstofftank und Filter	Reinigung			<input type="radio"/>			
Brennstoffschlauch	Kontrolle	Alle 2 Jahre (Austausch bei Bedarf)					
Ventilspiel	Kontrolle - Einstellen					<input type="radio"/>	
Brennkammer	Reinigung	Alle 200 Betriebsstunden					

Fehlersuche

Motor springt nicht an	Mögliche Ursache	Lösung
Kontrollieren Sie den Kraftstoff.	Zu wenig Kraftstoff für den Motor.	Füllen Sie Kraftstoff nach.
	Kraftstoff ist schlecht; Motor wurde mit Benzin gelagert, der schlecht geworden ist, oder es wurde schlechter Benzin eingefüllt.	Leeren Sie Tank und Vergaser und füllen Sie neues Benzin ein.
Nehmen Sie das Zündrohr heraus und kontrollieren Sie dieses.	Zündrohr defekt oder verschmutzt, falscher Elektrodenabstand.	Austausch des Zündrohrs.
	Zündrohr benzingetränkt – Motor abgesoffen.	Abwischen und Zündrohr wieder einsetzen.
Bringen Sie das Gerät zu einer autorisierten Werkstätte.	Luftfilter verstopft, Vergaser oder die Zündung defekt, Ventile speißen usw.	Tauschen Sie wenn nötig die defekten Komponenten aus oder reparieren Sie sie.
Betätigen Sie den Pumpball.	Bei kalten Betriebsbedingungen.	Betätigen Sie den Pumpball.
Zu geringe Motorleistung		
Kontrollieren Sie den Luftfilter.	Die Luftfilterelemente sind verstopft.	Reinigen Sie die Elemente oder tauschen Sie sie aus.
Kontrollieren Sie den Kraftstoff.	Kraftstoff ist schlecht; Motor wurde mit Benzin gelagert, der schlecht geworden ist, oder es wurde schlechter Benzin eingefüllt.	Leeren Sie Tank und Vergaser und füllen Sie neues Benzin ein.
Bringen Sie das Gerät zu einer autorisierten Werkstätte.	Luftfilter verstopft, Vergaser oder die Zündung defekt, Ventile speißen usw.	Tauschen Sie wenn nötig die defekten Komponenten aus oder reparieren Sie sie.

Aufbewahrung

- Benzin darf nicht länger als einen Monat im Tank bleiben.
- Reinigen Sie das Gerät gründlich und bewahren Sie es draußen an einem trockenen Ort auf.
- Bewahren Sie das Gerät niemals mit Benzin im Tank in einem Gebäude auf, in welchem die Dämpfe mit offenem Feuer oder Funken in Berührung kommen können.
- Um das Brandrisiko zu reduzieren, müssen Motor, Schalldämpfer, Batteriehalterung und der Bereich, in dem sich Kraftstoff befindet, sauber gehalten werden von Gras, Blättern und Öl.
- Das Entleeren des Tanks muss im Freien erfolgen.
- Seien Sie besonders vorsichtig, wenn Sie Einstellungen am Gerät vornehmen, um zu vermeiden, dass die Finger zwischen die beweglichen Messer und die festen Teile des Geräts gelangen.
- Lassen Sie das Gerät stets mindestens 30 Minuten lang abkühlen, bevor es eingelagert wird.

Umweltbelange

Um so gut wie möglich auf die Umwelt zu achten, sollten Sie folgende Ratschläge befolgen:

- Verwenden Sie stets sauberes bleifreies Benzin.
- Verwenden Sie stets einen Trichter und/oder Benzinkanister mit Anzeigenindikator, um ein Verschütten beim Einfüllen von Benzin zu vermeiden.
- Füllen Sie den Tank nicht bis zum Rand auf.
- Füllen Sie nicht zu viel Motoröl ein.
- Sorgen Sie beim Ölwechsel dafür, dass das verwendete Öl vollständig aufgefangen wird. Vermeiden Sie ein Verschütten. Liefern Sie das Altöl bei einem Altstoffsammelzentrum ab.
- Schütten Sie das Altöl nicht in den Hausmüll oder Ablauf. Bringen Sie es zum Altstoffsammelzentrum.
- Wechseln Sie defekte Schalldämpfer aus. Verwenden Sie immer Original-Ersatzteile.
- Suchen Sie zum Einstellen des Vergasers eine autorisierte Werkstatt auf.
- Reinigen Sie den Luftfilter laut den Vorschriften in diesem Handbuch.
- Am Ende des Lebenszyklus des Geräts muss dieses laut den gültigen regionalen Abfallentsorgungsvorschriften entsorgt werden.

Explosionszeichnung

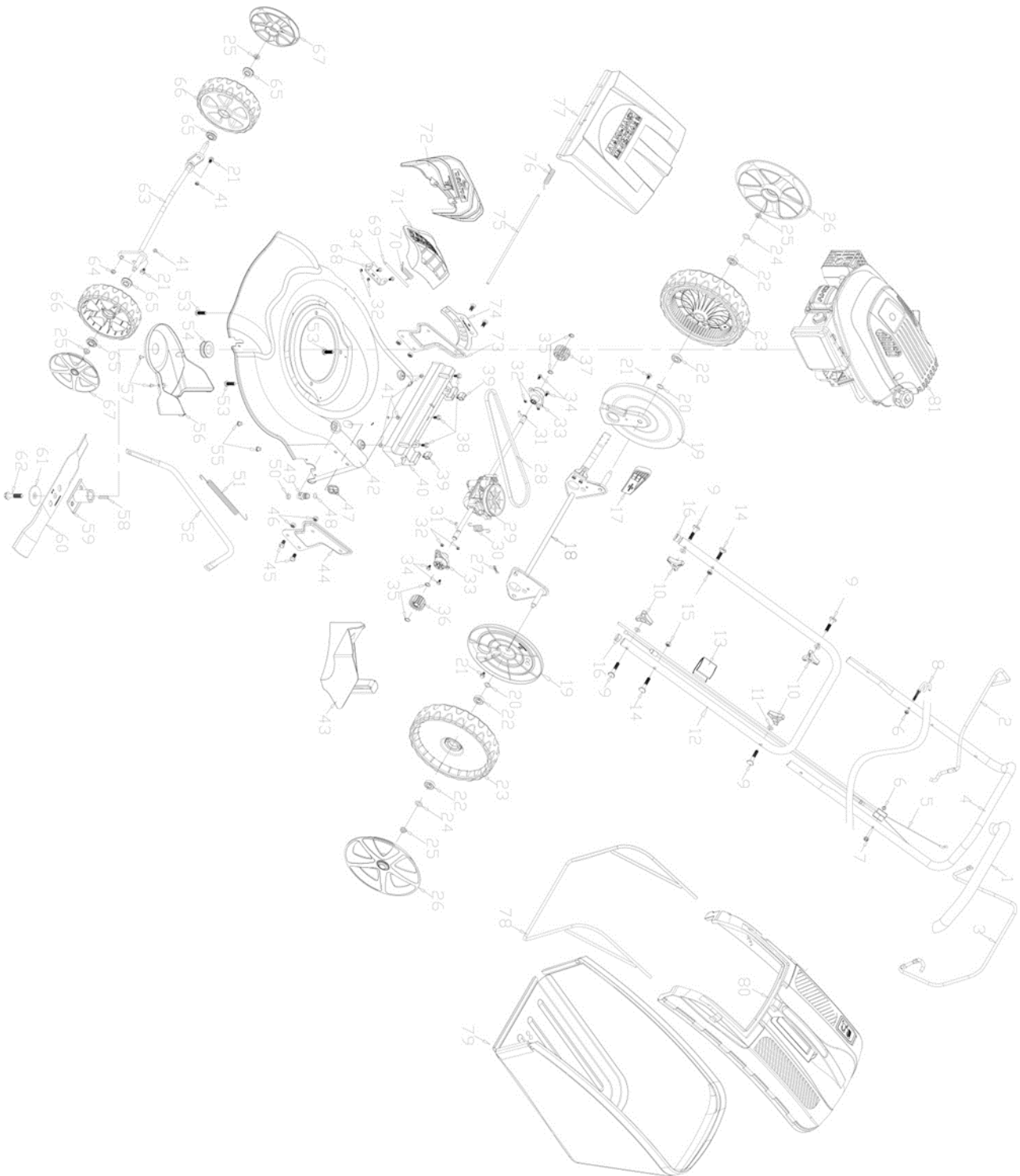

EU-Konformitätserklärung

EU-KONFORMITÄTSERKLÄRUNG		CE
<p>EU – importeur: P. Lindberg A/S Sdr. Ringvej 1 DK-6600 Vejen Tlf.: +45 70212626 E-mail: salg@p-lindberg.dk CVR: 25903110 www.p-lindberg.dk</p>		
<p>Hiermit wird bestätigt dass die folgenden Maschine::</p>	<p><i>Rasenmäher, 173cc PL Artikelnr.: 90 56 785</i></p>	
<p>Typ / Modell:</p>	<p><i>G51SHL-C</i></p>	
<p>Entspricht den folgenden Richtlinien:</p>	<p><i>2006/42/EEC</i></p>	
<p>Angewandte Standards und Normen:</p>	<p><i>EN ISO 5395-1:2013 EN ISO 5395-2:2013 EN ISO 14982:2009</i></p>	
<p>Datum und Unterschrift:</p>	<p><i>Vejen d. 06-12-2017</i></p> <p><i>P. Lindberg A/S</i></p> <p><i>Erik T Lauritsen</i> Direktor</p>	
		CE

Wir behalten uns das Recht vor, ohne vorherige Information technische Parameter oder Spezifikationen für dieses Produkt zu ändern.