

Bruksanvisning

Art.:9044081

Sopmaskin 80cm



Beskrivning:

6,5 hk sopmaskin med fram och bakväxel. Kvasten är 80 cm bred och kan vridas 20° åt höger eller vänster.

Inledning:

Läs igenom manualen och säkerhetsföreskrifterna innan användning, och förvara manualen, så du vid ett senare tillfälle kan ta fram den vid behov.

Säkerhetsföreskrifter:

- Läs och förstå bruksanvisningen innan användning.
- Sopmaskin bör endast köras av personer som förstår och kan köra denna maskin.
- Användaren skall inte ha för löst sittande kläder på sig under arbete med maskinen.
- Stanna alltid maskinen när det ska fyllas på med bensin och vid underhåll.
- Se upp för de roterande borstarna.
- Användning av maskinen i tillslutna utrymmen med explosionsrisk är förbjudet.
- Observera att motorn bildar avgaser, så om maskinen ska köras inomhus – ha bra ventilation.
- Kontrollera alltid motorns oljenivå innan användning och ha som vana att alltid kontrollera efter lösa bultar och muttrar innan du startar maskinen.
- Kontrollera luftfilter ofta – ett igentäppt luftfilter bidrar till ökad förbrukning av bränsle och motorolja.
- Kontrollera närområdet (tex barn) innan maskinen startas. Se till att alltid ha god sikt.
- Vid arbete kan sopvalsen kasta ut stenar eller grus framåt eller åt sidorna. Försäkra dig om att inga personer, djur eller föremål kan ta skada.

Översikt:

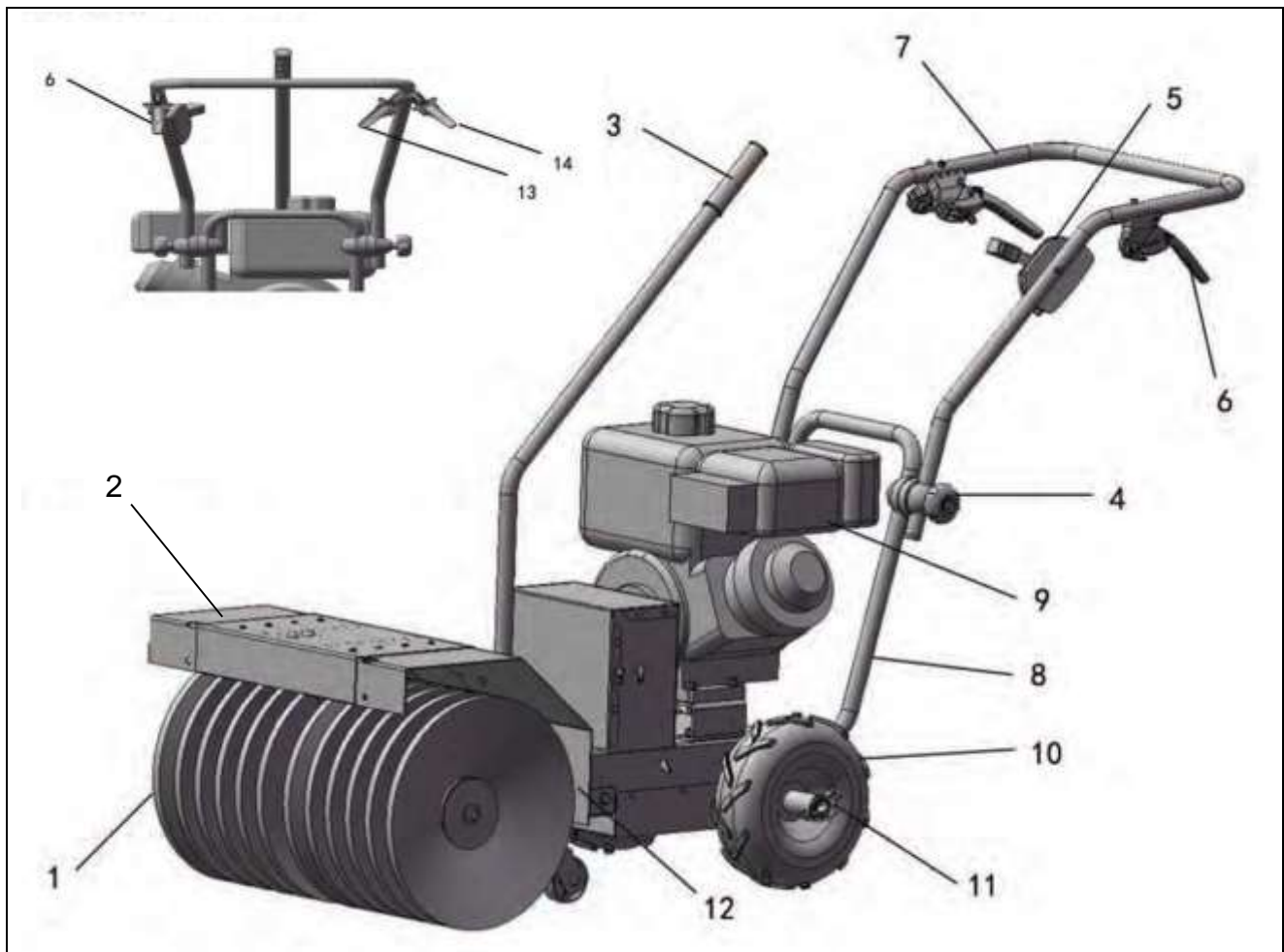

1	Sopvals	8	Nedersta bygel
2	Skyddsskärm	9	Motor
3	Vridreglage för inställning av sopvals	10	Drivhjul
4	Justering övre bygel	11	Hjullås
5	Gasspak	12	Justering stödhjul
6	Kopplingsspak sopvals	13	Kopplingsspak bak
7	Styre	14	Kopplingsspak fram

Montering:

<p>Montera de 2 hjulen.</p> <p>Kontrollera däcktrycket i hjul (1,5bar/24psi.) Innan montering.</p>	
<p>Montera bussningarna på utgångsaxeln på bägge sidor.</p>	
<p>Montera hjulen på bussningarna. Notera att vänster och höger däck är olika.</p>	
<p>Handtaget för att skifta kvasten från sida till sida monteras på maskinen.</p>	
<p>Montera skärmskyddet. Höger och vänster. Använd bult och mutter för att fixera sidoskydden.</p>	



Montera borstarna som bilden visar. Börja med vinkelborsten och fortsätt sedan med raka borstarna – mellan varje borste ska det vara en avståndsring.

Mellan den sista raka borsten och den yttersta vinkeln ska det vara ett smalt avståndsstycke. Montera bägge sidor.

<p>Montera styret med plastmutter, notera att vänster och höger handtag är olika.</p>	
<p>Montera handtagen.</p>	
<p>Kopplingsgreppet till kvasten monteras på styrets vänstra sida. Kontrollera att symbolen på greppet passar till funktionen.</p>	
<p>Kopplingsgreppet till fram och bak monteras på styrets högra sida. Kontrollera att etiketter matchar symbolens indikation.</p>	
<p>Gashandtaget monteras på styrets vänstra sida på insidan.</p>	
<p>Fyll på med motorolja. Motorn skall stå vågrät. Skruva av oljestickan och fyll på med olja.</p>	
<p>Fyll på bensen.</p>	

Användning:

Denna maskin är lämplig för sopning av lös smuts för att med tillbehörssatsen uppsamlare även samla upp smuts.

Om man monterar snöskrapa kan man även använda maskinen för snöröjning.

Denne maskin är utrustad med "dödmansgrepp" dvs. att när man släpper handtagen står både kvast och maskin stilla.

Sopvalsen har 3 positioner, rakt fram eller höger/vänster 20 grader. För att justera vinkeln på sopvalsen använd vridningsreglaget. Tryck reglaget nedåt och justera sopvalsen, släpp reglaget för att stänga.

Start av motor:

- Öppna bensinkranen på sidan av motorn, sätt stoppknappen till ON.
- Aktivera choken på full choke, ge motorn halv gas.
- Dra långsamt i startlinan tills du känner ett motstånd. Dra kraftigt i startlinan. Det här kan vara nödvändigt att göra 2-3 gånger om motorn inte startar på första försöket.
- Om motorn startar, släpp loss startlinan och slå ifrån choken.
- OBS! Låt aldrig startsnöret löpa tillbaka av full kraft. Motorn stoppas genom att skifta stoppknappen till STOP.

Höjdjustering av stödhjul:

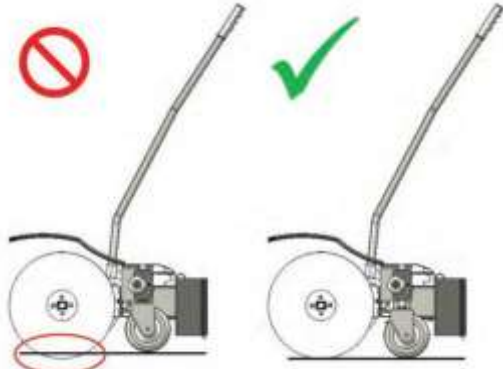
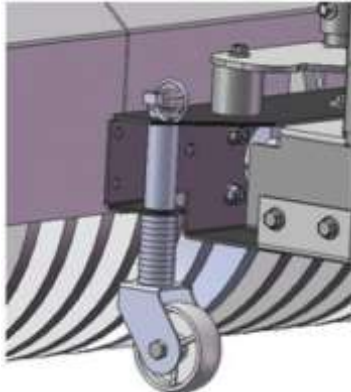
<p>Ställ sopmaskinen så den vilar på stödhjulen och inte på själva kvasten. Höjden ska väljas så att borstarna just precis berör marken.</p>	
<p>När borstarna blivit slitna, är det nödvändigt att efterjustera hur tätt borstarna skall gå på underlaget.</p>	

Detta gör du genom att flytta stödhjulen upp. Stödhjulen sitter på en axel varpå det är lagt en serie plastringar. Man tar ut sprinten, trycker hjulet nedåt (efter att ha vickat maskinen och säkrat denne korrekt i vickad position) därpå flyttar man det antal plastringar som är nödvändigt upp på axeln där sprinten sitter och därefter sätt i sprinten igen.

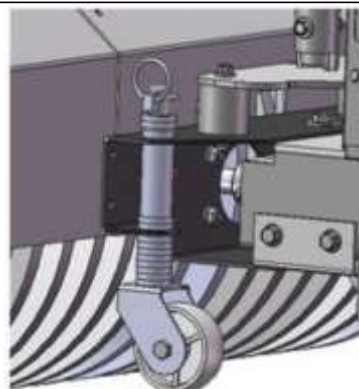

Hjulen:

Det kan vara en fördel av montera av låsbygeln (A), för att lättare kunna styra sopmaskinen runt, då den endast drar på det ena hjulet. Bult (B) som spänner bussningen och utgångsaxel samman skall däremot alltid vara monterad.

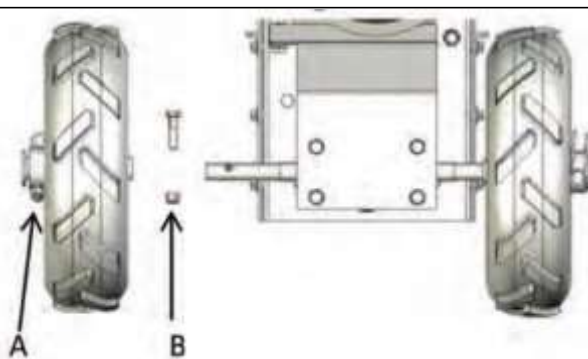

Underhåll:

- Rengör sopmaskinen efter användning. Tvätta aldrig med högtryckstvätt.
- Kontrollera motorns oljenivå varje gång innan motorn startas. Fyll på om nödvändigt.
- Oljan ska bytas efter det första 5 driftstimmar, och därefter en gång om året.
- Kontrollera maskinen efter lösa skruvar och bult innan varje start. Dra åt om nödvändigt.
- De olika kablarna smörjs genom ändarna med olja.

Växelolja är påfyllt från fabrik. Kontrollera efter de första 50 drifttimmar. Mängden kontrolleras genom nivåplugg på vänster sida av växellådan.



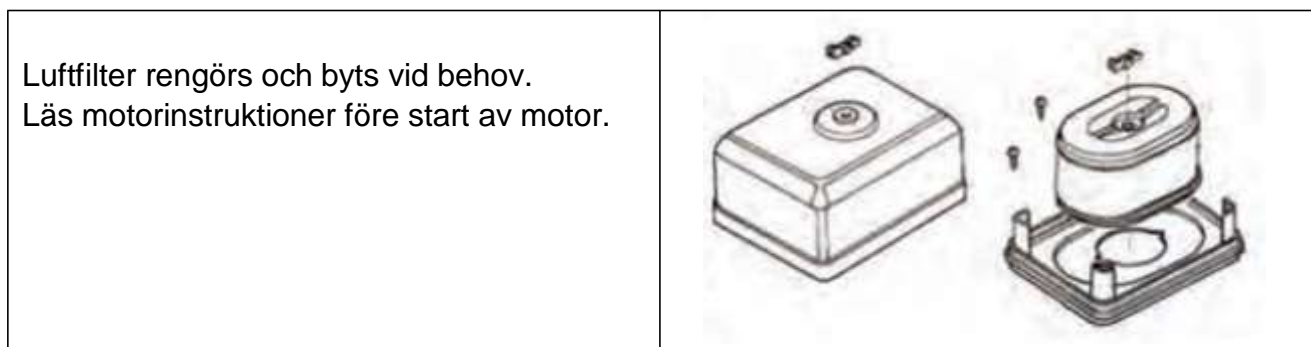

Skötsel och underhåll:

Om sopmaskinen inte används under en längre tid, beakta följande punkter:

- Sopmaskinen rengörs (får ej rengöras med slang eller högtryckstvätt) och maskinens metalledar smörjs in med ett tunt lager rostskyddande olja.
- Töm bränsletank och förgasare.
- Montera av tändstiftet och håll ca.1 tsk motorolja in i cylindern genom tändstiftshålet. Dra i startlinan några gånger för att fördela oljan och sätt tillbaka tändstiftet igen.
- Maskinen förvaras inomhus på en skyddad och torr plats, för att skydda maskinen mot väder och vind.

Tekniska Data.

Motor	6,5HK
Arbetsbredd	80 cm, 20° svängbar
Sopvalsdiameter	35 cm
Växel	Fram och bak
Motorolja typ	SAE 30 alternativ 10W-30 eller 15W-40
Effekt rpm	6,5 HK / 3600 rpm
Max vridsmoment	10,5 N.m / 3000 rpm
Innehåll drivmedelstank	3,2 liter
Innehåll motorolja	0,6 liter
Bensin	Oktan 95 blyfri
Ljudnivå	Ca. 85 DB(A)
Startsystem	Rekyl
Hjulstorlek	3.00 x 4
Storlek (monterad) L x B x H	170 x 65 x 112cm
Egenvikt	77 kg

Med reservation för tekniska ändringar!