

S  
Original  
Bruksanvisning

---

**P.Lindberg**<sup>AV/S</sup>  
Sverige/llial (Danmark)

Art. 9056683, 9056684, 9056685

ATV  
Linhai 300-3D



Myrangan 4 - 745 37 Enköping - Tel. 010-209 70 50 -  
order@p-lindberg.se  
www.p-lindberg.se

**Fyrhjuling – Art. 9056683 - RÖD**  
**Fyrhjuling – Art. 9056684 -SVART**  
**Fyrhjuling – Art. 9056685 - VIT**

**Beskrivning:** Två- och fyrhjulsdriven fyrhjuling (ATV) med en motor på 275cc, CVT-växellåda samt hög/låg växel och backväxel. Monterad med kulpinne och el vinsch.

**Användningsområden:** För jord- och skogsbruk.

**Avsedd användning:** Fyrhjulingen ska bara användas i enlighet med beskrivningen i denna bruksanvisning och säkerhetsmanualen. All annan användning betraktas som felaktig.

## Innehåll

Säkerhetsinstruktioner: .....	5
CHASSINUMMER: .....	6
Överblick över fordonet: .....	7
Tekniska specifikationer .....	9
Funktioner .....	10
Elektriska kontakter:.....	10
Ljus och display: .....	10
Display:.....	11
Stickkontakt för tillbehör:.....	11
Gashandtag .....	12
Bromsar.....	12
Fram- och bakbroms:.....	12
Aktivering av parkeringsbroms:.....	13
Handbroms: .....	14
Bromsvätskenivå:.....	15
Växelväljare .....	15
Motorns kylsystem .....	16
Inspektion av kylarvätska:.....	17
Bränsle och olja .....	17
Bränslesystemet:.....	18

Bränslefilter:.....	18
Oljesystemet: .....	18
Fyrhjulsdrift (4WD).....	19
Starta fordonet.....	20
Start med kall motor: .....	20
Inkörningsperiod.....	21
Skyddsutrustning.....	22
Bogsering.....	22
Vinsch.....	24
Körning.....	25
Körteknik:.....	25
Steglös utväxling (CVT).....	26
Batteri .....	27
Avgassystemet.....	28
Underhåll .....	29
Underhållsplan: .....	29
Smörjningsrekommendationer: .....	33
Justering av handtag: .....	35
Åtdragningsmoment hjulmutter: .....	35
Justering av den bakre stötdämparfjädern:.....	36
Service av luftfilter: .....	36
Inspektion av styrning:.....	36
Frambroms:.....	37
Bak- och handbroms:.....	38
Förgasare/tomgångshastighet:.....	40
Gaskabel, justering av mellanrum: .....	40
Tändstift: .....	40
Byte av olja: .....	41
Smörjning av växellåda:.....	42
Däck: .....	43
Byte av glödlampa i framljus:.....	44
Byte av glödlampa i bakljus: .....	45

Byte av glödlampa i blinkljus:.....	45
Justering av ljuskägla för helljus, fram: .....	45
Rengöring av fyrhjulingen .....	45
Förvaring .....	46
Felsökning.....	47
Elektriskt diagram: .....	51
EU-deklaration om överensstämmelse: .....	52

## Säkerhetsinstruktioner:

Läs noggrant igenom både bruksanvisning och säkerhetsmanual innan du börjar använda fordonet. Båda handböckerna innehåller viktig information om säkerhet, körteknik, drift och underhåll av fordonet. Läs och förstå säkerhetsmärkena på fordonet. En komplett förklaring av varje enskilt märke finns i säkerhetsmanualen.



- Använd alltid skyddsutrustning.
- Kör aldrig på offentlig väg såvida inte fordonet är registrerat för detta.
- Kör aldrig med passagerare på fordonet.
- Kör aldrig i påverkat tillstånd!

**I övrigt hänvisar vi till säkerhetsmanualen!**

## CHASSINUMMER:

Det är en bra idé att skriva ner chassi- och motornumren. De är särskilt viktiga vid inregistrering, försäkrings- och stöld ärenden och beställning av reservdelar.

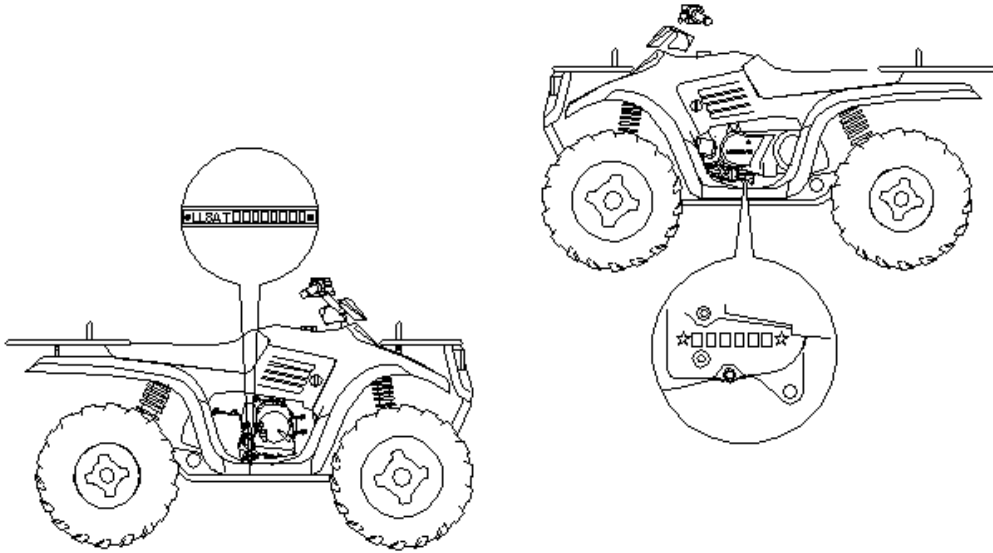

Chassinumret står på rörchassit på höger sida av fordonet.  
Motornumret avläses på motorns vänstra sida.



Chassinummer	Motornummer

Kopior av nyckeln kan bara framställas genom att använda befintlig nyckel som matris, varför vi rekommenderar att du förvarar extranyckeln på en säker plats.

Här kan du registrera nyckelns  
typnummer:

## Överblick över fordonet:

 <p>Fordonet sett från vänster sida</p>	<p>Tanklock</p> <p>Bränslekran</p>
 <p>Fordonet sett från höger sida</p>	<p>Växelväljare</p> <p>Bromspedal</p>

 <p>Fordonet sett framifrån</p>	<p>El vinsch</p>
 <p>Fordonet sett bakifrån</p>	<p>Styrning av el vinsch</p> <p>Kuldrag</p>



## Tekniska specifikationer

<b>Kapacitet</b>	
Bränsle	14,5 l
Motorolja	1,4 l
Frihöjd	175 mm
Mått	2 015 x 1 140 x 1 195 mm (L x B x H)
Säteshöjd	890 mm
Axelavstånd	1 205 mm
Svängradie	3 277 mm
Torrsvikt	295 kg
Pakethållare fram max. belastning	18 kg
Pakethållare bak max. belastning	36 kg
Total kapacitet, förare + last	150 kg
Max. lodrätt dragvikt	11 kg
Max. vikt på bogserat gods (inkl. släpvagn)	200 kg
<b>Framdrivningssystem</b>	
Framdrivningssystem	CVT-växellåda med hög/låg växel och back
Framdäck	24x8 12
Bakdäck	24x11-10
Däcktryck fram	5 PSI
Däcktryck bak	5 PSI
<b>Bromssystem</b>	
Färdbroms	Hydrauliska skivbromsar, fram och bak
Parkeringsbroms	Hydraulisk låsning på alla hjul
Handbroms	Hydraulisk skivbroms, alla hjul
<b>Motor</b>	
Typ	Fyrtaktsmotor, enkel cylinder
Borrning x slaglängd	72,5 x 66,8 mm
CCM	275cc
Startsystem	Elektriskt
Kylning	Vätska
Smörjsystem	Trycksmörjning
Förgasare	CVK
Tändning	Kontaktlös transistor
Tändstiftstyp	DR8EA (NGK)
<b>Elektriska enheter</b>	
Batteri	12V 14AH
Framljus	35W/35W
Broms-/bakljus	21W/5W
Blinkers	12V 10W x 4
Parkeringsljus	12V 5W

## Funktioner

### Elektriska kontakter:

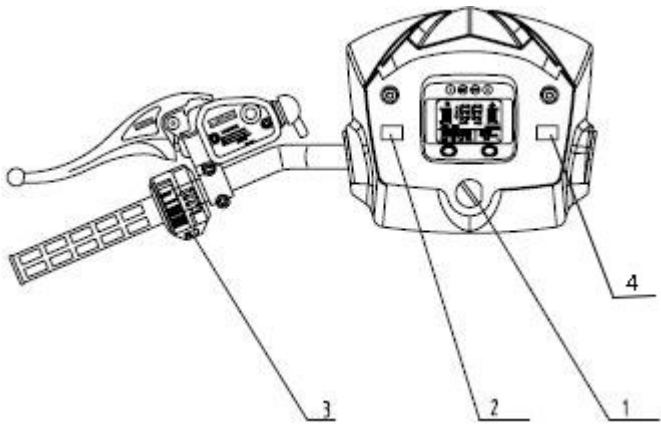

1. Huvudkontakt – vrid denna medsols till ON-positionen för att starta motorn.
2. Varningslampa bromsvätska – lyser rött om det saknas bromsvätska i fotbromssystemet.
3. Startknappen – aktivera för att starta motorn.
4. Varningsblinkers – ställer du in denna på ▲ blinkar alla fyra ljussignaler samtidigt som ljudsignalen aktiveras.

Fordonet är dessutom försett med en over ride-funktion, som gör det möjligt att åsidosätta fordonets fartbegränsning i backen. Funktionen ska användas med försiktighet, då det finns risk för att du förlorar kontrollen över fordonet om du ger för mycket gas i backen samtidigt som over ride-funktionen är aktiverad. Används i huvudsak vid fastkörning. Kontakten sitter under den röda signalknappen på vänster handtag.

### Ljus och display:

Var särskilt uppmärksam och sänk hastigheten vid situationer med nedsatt sikt, exempelvis vid dimma, regn eller mörker.

### Ljuskontakter:

Ljuskontakterna finns på vänster sida av handtaget. Förutom att tända och släcka ljusen kan du även växla mellan hel- och halvljus. Observera att ljusen bara kan tändas om huvudkontakten är tänd.



**Display:**

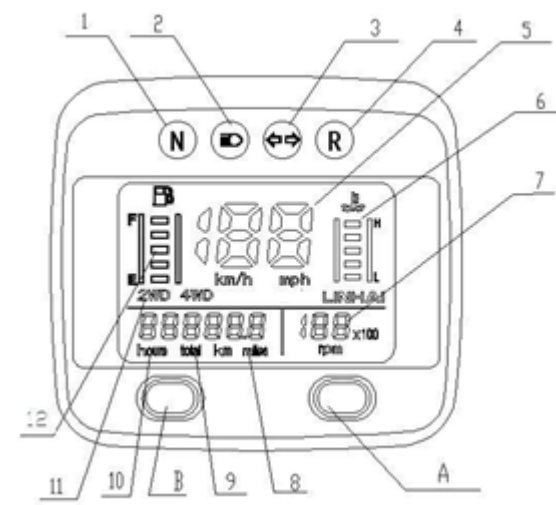

1	Frilägesindikator	7	Varvräknare
2	Helljusindikator	8 och 9	Trippmätare
3	Blinkersindikator	10	Motorns drifttimmar
4	Backindikator	11	Två- och fyrhjulsdraftsindikator (2WD/4WD)
5	Hastighetsmätare	A	Km/mile-väljare
6	Motortemperatur	B	Tid/avståndsväljare
		12	Bensinmätare

**Stickkontakt för tillbehör:**

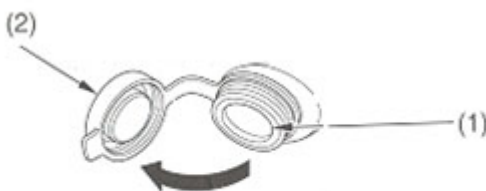

Stickkontakten för tillbehör (1) sitter på vänster sida av fordonet och kan bland annat användas för varningsljus, ficklampa, radio eller mobiltelefon.

(1) Stik til tilbehør (2) Låg

(1) Stickkontakt för tillbehör (2) Lock

**VARNING!**

Använd inte stickkontakten för värmealstrande tillbehör, som cigarettändare, det kan skada uttaget.

Stickkontakten är avsedd för 12V och 120W (10A) – överskrider du dessa värden, kan en säkring gå.

*Efter användning ska du koppla bort enheten från stickkontakten och sätta på locket.*

*Se till att det inte kommer vatten i stickkontakten när du tvättar fyrhjulingen.*

## **Gashandtag**

### **VARNING!**

*Kontrollera alltid gashandtagets funktion innan start. Det ska falla tillbaka till sitt utgångsläge/friläge när du släpper det.*

*Starta eller kör aldrig med en fyrhjuling vars gashandtag sitter fast eller inte fungerar – detta kan leda till en olycka och därmed allvarlig skada.*

*Kontakta alltid återförsäljaren för reparation i händelse av defekt gashandtag.*

Du kontrollerar motorns hastighet och fordonets rörelse genom att trycka på gashandtaget. Gashandtaget (1) är fjäderstyrt och motorn återgår till tomgång när du släpper det.

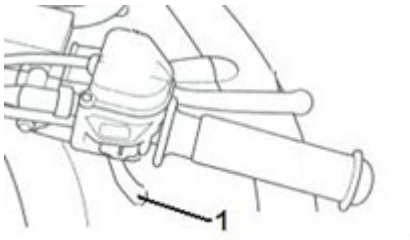

### **VARNING!**

*Om du tvättar eller kör med fyrhjulingen i frostväder kan det resultera i frysta gaskablar eller fryst gasmekanism.*

*Detta kan medföra att gashandtaget fastnar, vilket i sin tur kan medföra att motorn fortsätter köra och du riskerar att förlora kontrollen över fordonet.*

## **Bromsar**

### **Fram- och bakbroms:**

Kontrollera bromsvätskan innan varje körning. Behållaren för handbromsens bromsvätska sitter på vänster sida av handtaget. Behållaren för fotbromsens

bromsvätska sitter under sätet. Vätskenivån ska i båda fall ligga någonstans mellan min.- och max.-markeringarna.

*Fram- och bakbroms sitter på höger sida och används med höger fot. Bromsarna är hydrauliska skivbromsar och aktiveras med en pedal.*

*Testa alltid bromspedalens rörelse och bromsvätskan innan du kör fordonet. Pedalen ska kännas fast. Varje svampig känsla kan tyda på bromsvätskeläckage eller att pedalen tar långt ner och måste korrigeras innan körning. Kontakta återförsäljaren för korrekt diagnos och reparation.*

### **VARNING!**

*Använd aldrig fyrhjulingen om bromsarna känns svampiga – detta kan medföra bristande bromsförmåga och därmed leda till olycka.*

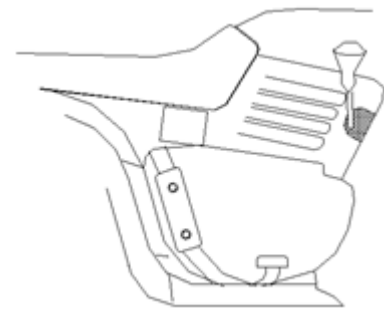

### **Aktivering av parkeringsbroms:**

1. Tryck ett par gånger på handtaget och håll det.
2. Tryck in låset (1) i hacket på handtaget.
3. Tryck på handtaget för att släppa handbromsen.

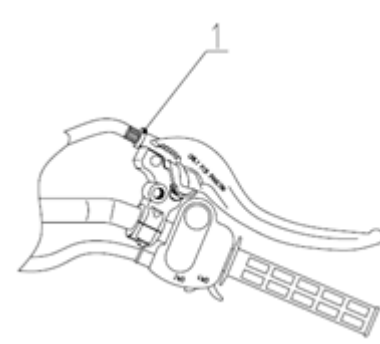

### **Viktiga säkerhetsföreskrifter:**

- Parkeringsbromsen kan bli slapp om den är aktiverad under en längre period. Detta kan medföra olycka.

- Lämna aldrig fordonet parkerat i en backe längre än 5 minuter med parkeringsbromsen i.
- Vid parkering i en utförslutning ska du alltid blockera hjulen innan du lämnar fordonet.

**VARNING!**

*Säkerställ alltid att parkeringsbromsen inte är i innan du startar fyrhjulingen. Om parkeringsbromsen är aktiverad under körning kan detta leda till olycka med allvarlig personskada som följd.*

**Handbroms:**

**VARNING!**

*Var försiktig när du använder handbromsen. Om du bromsar för aggressivt med handbromsen när du kör framåt kan bakhjulen slira ut och glida sidovägs, vilket kan medföra att du förlorar kontrollen över fordonet.*



Som en extra säkerhet är fyrhjulingen utrustad med en handbroms. Den är placerad på vänster handtag och används med vänster hand. Handbromsen är avsedd som ett förstärkande komplement till huvudbromssystemet, i synnerhet om detta sviktar. Aktivera försiktigt handbromsen om bakhjulen slirar ut. Bromsar du för hårt på väg nerför en backe kan fordonet välta framåt.

OBS! Handbromsen på denna fyrhjuling är precis lika effektiv som huvudbromssystemet (pedalen), då den bromsar alla fyra hjulen.

## Bromsvätskenivå:

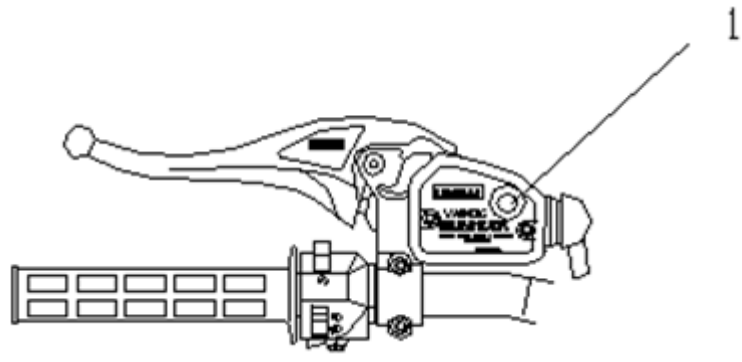

Kontrollera alltid bromsvätskenivån innan du kör fyrhjulingen. Bromsvätskemätaren (1) sitter på vänster handtag. Indikatorn är mörk när behållaren är full. När du behöver fylla på bromsvätska är indikatorn ljus/klar. Observera att du alltid bör kontrollera bromsvätskenivån med fyrhjulingen stående på en plan yta och med rakt styre. Vid påfyllning av bromsvätska ska du uteslutande använda DOT 3-bromsvätska. Några modeller har ett slags fönster, där du kan se bromsvätskan. Här ska bromsvätskenivån ligga någonstans mellan min.- och max.-markeringarna på behållaren.

## Växelväljare

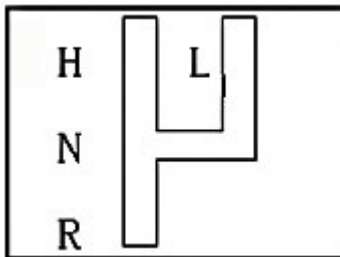

Växelväljaren är placerad på höger sida av fordonet.

Det finns fyra växlar:

- H: Hög fart framåt
- L: Låg fart framåt
- N: Neutral/friläge
- R: Back

### **OBS!**

*För att förlänga drivremmens livstid rekommenderar vi att du använder låg växel när du använder dragkroken och vid situationer, då du kör under 11 km/h under längre perioder.*

### **VARNING!**

*När du ska växla fyrhjulingen, stanna fordonet, låt motorn gå och byt till önskad växel. Byter du växel vid högre varvtal än tomgång eller medan fordonet är i rörelse kan växellarna ta allvarlig skada.*

*Du ska alltid lägga i växeln och aktivera parkeringsbromsen när fordonet lämnas utan uppsyn. Det är viktigt att underhålla växellådan för att upprätthålla korrekt*

växlingsfunktion. Kontakta återförsäljaren om det skulle uppstå problem med att byta växel.

**VARNING!**

- **Potentiell fara:** Om du kör med för låg växel i hög fart.
- **Det kan hända:** Hjulen kan sluta snurra. Detta kan medföra förlust av kontroll, olycka och personskada. Dessutom kan det uppstå skada på motorn eller framdrivningssystemet.
- **Så undviker du faran:** Säkerställ att motorns varvtal är tillräckligt lågt innan du växlar till en lägre växel.

## Motorns kylsystem

### Kylarvätskenivå

Expansionskärlet, som sitter på vänster sida, ska innehålla kylarvätska till en nivå mellan min.- och max.-markeringarna.

**OBS!**

Det är normalt med ett visst fall i kylarvätskenivån på nya fordon eftersom systemet gör sig av med fasthållen luft. Håll ett öga på det och fyll på kylarvätska i kärlet. Vi rekommenderar att du använder en 50/50-blandning av en högkvalitativ, frost skyddad kylarvätska för aluminiummotorer och destillerat vatten.

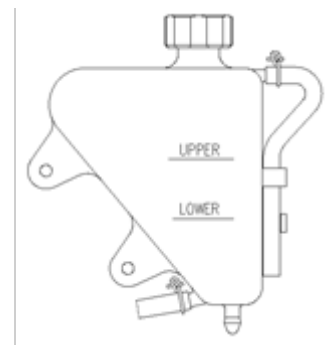

### Kylare:

**VARNING!**

Ta aldrig bort kylarlocket om motorn är varm eller mycket varm. Ångorna som då släpps ut kan orsaka allvarliga brännskador. Låt alltid motorn svalna innan du tar bort kylarlocket.



## Inspektion av kylarvätska:

### **OBS!**

Denna process är bara nödvändig om kylarsystemet har tömts i samband med underhåll och/eller reparation. Om expansionskärlet har körts torrt, rekommenderar vi att du kontrollerar nivån i kylaren och eventuellt tillsätter kylarvätska.

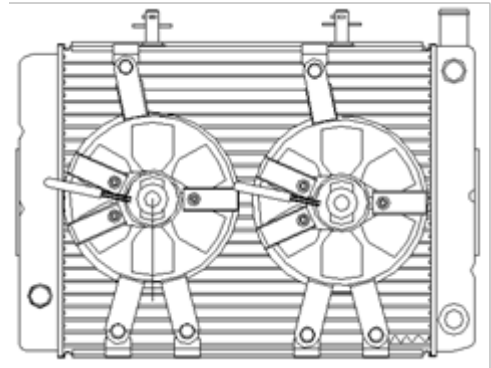

### **OBS!**

Använd aldrig ett kylarlock som inte är original eftersom detta inte stöder retursystemets funktion ordentligt. Kontakta leverantören för att få rätt reservdel. För att säkra att kylarvätskan upprätthåller sin förmåga att skydda motorn rekommenderar vi att du tömmer systemet helt vartannat år och tillsätter en färsk blandning av frysskydd och vatten. Använd en tratt och fyll försiktigt på kylarvätskan genom kylarens påfyllningsplugg.

## Bränsle och olja

### **WARNING!**

Bensin är mycket brandfarligt och explosivt under vissa förhållanden.

- Var alltid särskilt uppmärksam när du hanterar bensin.
- Fyll bara på bensin med avstängd motor och utomhus, eller på en väl ventilerad plats.
- Rök inte i närheten av tankställe och förvaringsplats, håll fordonet på säkert avstånd från eldslågor och gnistor.
- Överfyll inte tanken. Fyll inte upp över tankens hals.
- Om du får bensin på huden eller kläderna ska du omedelbart tvätta dig och ta på dig nya kläder.
- Starta aldrig motorn inomhus och kör inte med den på stängda områden. Utsläppsgaserna är giftiga och kan snabbt medföra förlust av medvetande och död.
- Stäng bränsleventilen om fyrhjulingen inte ska användas på länge eller stå parkerad en längre tid.

## Bränslesystemet:

Tanklocket (1) är placerat rakt nedanför styret.

Se tankkapaciteten i avsnittet "Tekniska specifikationer".

Använd vanlig 95 oktan blyfri bensin.

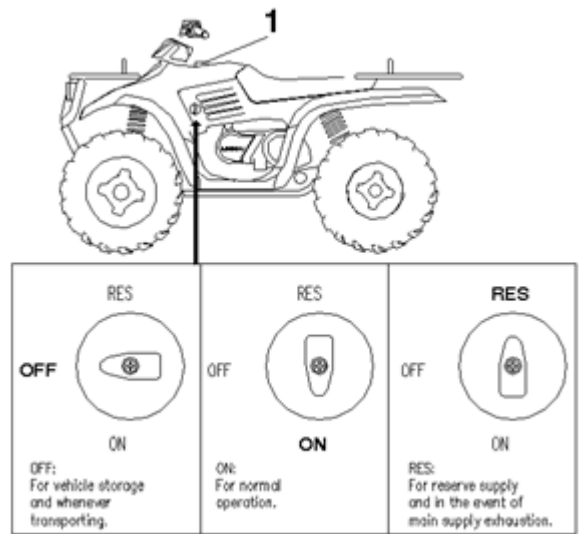

Bränslekranen sitter på vänster sida av framskärmen och har tre lägen:

OFF: Stängd (används vid förvaring och

under transport).

ON: Öppen (normal drift).

RES: Reservtank.

## **OBS!**

*Du kan köra cirka 10 km på innehållet i reservtanken. Kom ihåg att alltid ställa in bränslekranen på ON när du har tankat.*

## Bränslefilter:

Filtret bör bytas ut av en auktoriserad återförsäljare efter varje hundratal drifttimmar eller årligen. Försök inte att rengöra det.

## Oljesystemet:

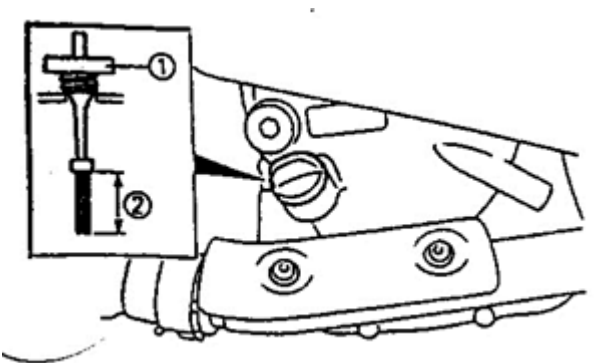

Oljetanken är placerad på höger sida av motorn. Så här kontrollerar du oljenivån:

1. Placera fordonet på en plan yta.
2. Starta motorn och låt den tomgångsköra i 20–30 sekunder.
3. Stäng av motorn, ta upp oljestickan (1) och torka av den med en ren trasa.
4. Sätt tillbaka oljestickan (skruva inte i den). Ta sedan upp den igen och läs av oljenivån på stickan.
5. Oljenivån ska ligga någonstans mellan min. och max. Fyll eventuell på med olja, men se upp för överfyllning.

**OBS!**

Använd uteslutande SAE 15W/40, SG-olja. Blanda aldrig oljetyper/oljemärken. Det kan leda till allvarlig skada på motorn och gör att garantin upphör att gälla.

## Fyrhjulsdrift (4WD)

Fyrhjulingen är utrustad med elektriskt byte mellan två- och fyrhjulsdrift.

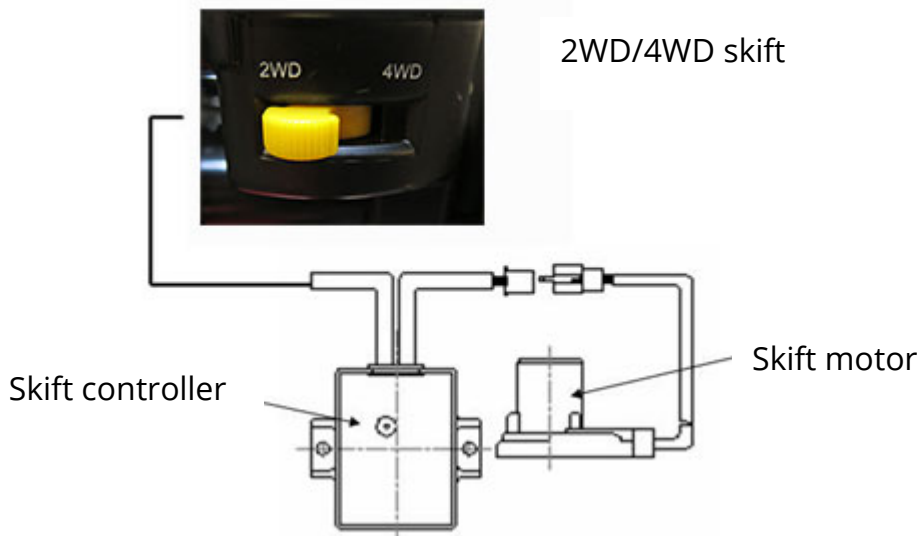

**VARNING!**

Växla enbart när fordonet står stilla.

**OBS!**

När du växlar mellan två- och fyrhjulsdrift (2WD/4WD) kan mekaniken i den främre växellådan fortfarande vara till-/frånkopplad, den slutliga till- eller frånkopplingen sker då när du kör över en hård yta eller när du backar. Sker detta inte inom en minut hörs en varningssignal. För att stänga av varningssignalen måste du växla igen.

**VARNING!**

Växla inte till fyrhjulsdrift om bakhjulen fortfarande snurrar. Detta kan orsaka allvarlig skada på fordonet. När du växlar till fyrhjulsdrift kan knappen stå på 4WD, även om systemet inte har kopplats till än. Gasa alltid försiktigt och låt hjulen röra sig lite för att koppla in fyrhjulsdriften. 4WD-indikatorn på hastighetsmätaren lyser när bytet är genomfört.

**VARNING!**

Extremt tung styrning tyder på ett problem i den främre växellådan (differential), vilket kan resultera i förlust av kontroll även i 2WD-position. Om detta problem skulle uppstå, ska du lämna in fyrhjulingen för service hos leverantören.

**VARNING!**

Kontrollera fyrhjulingen innan varje åktur för att säkra att den är i gott skick. Gör du inte det, kan det uppstå allvarlig skada.

## Starta fordonet

### Start med kall motor:

**VARNING!**

Starta aldrig fordonet i ett stängt rum. Utsläppsgaserna innehåller koldioxid, som är giftig och kan medföra allvarlig skada eller död. Starta alltid fordonet utomhus.

**OBS!**

Värm alltid upp fordonet innan start, annars kan motorn ta skada.

1. Sätt fordonet i friläge och lossa parkeringsbromsen.
2. Ställ in bränslekranen på ON.
3. Sätt dig på fordonet.
4. Ställ in motorkontakten på RUN.
5. Vrid tändningsnyckeln till ON, tryck på bromsen och på startkontakten.
6. Ge inte mer än 20 % gas medan fordonet startas upp.
7. Tryck in startknappen i högst fem sekunder och släpp den när fordonet startar. Startar inte fyrhjulingen, släpp startknappen och försök igen efter fem sekunder. Upprepa tills fordonet startar.

**OBS!**

Fordonet är utrustat med ett elektriskt startsystem. Om det inte finns någon ström i batteriet startar inte fyrhjulingen.

## Inkörningsperiod

### Inkörningsperioden för en ny fyrhjuling definieras som de första 50 drifttimmarna.

Denna period är mycket viktig och behandlar du det nya fordonet väl får motorn en mer effektiv prestanda och längre hållbarhet. Utför följande procedurer noga:

#### **WARNING!**

*Kör inte med full hastighet eller gasa för fullt längre stunder under inkörningsperioden. Motorn kan bli för varm och skada motordelar.*

### **Ställ in systemet på halv gas under inkörningsperioden.**

- (1) Låsmutter
- (2) Justeringsskruv

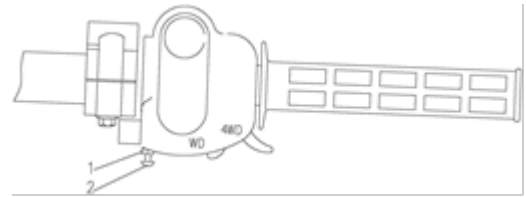

#### **Checklista:**

1. Fyll på bensin.
2. Kontrollera oljenivån och fyll ev. på med olja.
3. Kör långsamt i början. Välj ett område som är öppet och där det finns plats att lära känna fordonet.
4. Variera gasinställningen. Låt inte fordonet köra i tomgång för länge åt gången.
5. Kontrollera regelbundet vätskenivåer, funktioner osv. enligt beskrivningen i säkerhetsmanualen, i avsnittet om daglig inspektion av fordonet.
6. Bogsera inte något.
7. Kör in olja, byt efter 20 drifttimmar eller 800 km.

## Skyddsutrustning

Det ställs särskilda krav på kläder och utrustning när man kör en fyrhjuling. Använd alltid lämpliga kläder för en behaglig och säker körning. Se i övrigt säkerhetsmanualen.

1. Använd en godkänd hjälm som sitter bra. Hjälmen är den viktigaste delen av skyddsutrustningen och kan skydda mot allvarlig huvudskada.
2. Använd skyddsglasögon eller visir för att skydda ögonen.
3. Använd offroad-handskar.
4. Använd långa stövlar med bakkappa, exempelvis motor cross-stövlar.
5. Använd alltid långärmad tröja/jacka och långbyxor för att skydda kroppen på bästa sätt. Långbyxor med förstärkta knän och tröja med axelskydd erbjuder det bästa skyddet.

## Bogsering

Fyrhjulingen är konstruerad att kunna dra en bestämd last. Fördela lasten jämnt (en tredjedel fram och två tredjedelar bak) och så lågt som möjligt. Vid körning på ojämnt underlag eller i kuperad terräng ska du sänka farten för att upprätthålla stabil körning. Överskrid aldrig viktgränsen som specificeras i bruksanvisningen.

Max. vikt (släp + last)	Max. kultryck på kulhandske
200 kg	11 kg

**Vi rekommenderar att du använder låg växel när du ska bogsera något tungt för att undvika onödigt slitage på drivremmen.**

### **WARNING!**

*Det är viktigt att du lastar fordonet korrekt för att upprätthålla stabilitet och styregenskaper. Överlastning eller felaktig placering av lasten påverkar fordonets bromsförmåga, bromssträcka och stabilitet. Felaktig lastning av fordonet kan medföra allvarlig personskada eller död.*

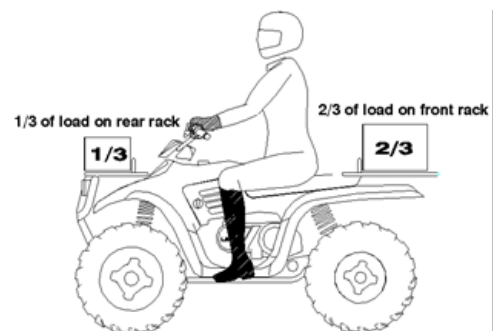

## Viktiga säkerhetsföreskrifter

Följ nedanstående säkerhetsföreskrifter för att minska risken för person- eller maskinskada vid bogsering:

- Sänk farten och var uppmärksam på den ökade bromssträckan.
- Fördela vikten enligt bilden: En tredjedel fram och två tredjedelar bak. Vid körning på ojämnt underlag eller i kuperad terräng ska du minska farten och lastmängden för att upprätthålla stabiliteten. Lastar du enbart fram eller bak ökar det risken för att välta med fyrhjulingen.
- Tung last kan ge problem med att bromsa och styra fordonet. Var extremt uppmärksam när bromsarna aktiveras på ett tungt lastat fordon. Undvik situationer med bromsning i nedförsbacke.
- All last ska vara ordentligt fastspänd innan fordonet startas. Osäkert fastgjord last kan resultera i instabila förhållanden och därmed förlust av kontrollen över fordonet.
- Lasten ska ligga så lågt som möjligt på pakethållaren. Ligger lasten för högt flyttas fyrhjulingens tyngdpunkt och gör den instabil.
- Kör bara med noga placerat och fastspänt gods. Om godset inte kan placeras i enlighet med dessa riktlinjer ska du inte köra med godset. Använd alltid dragkroken för bogsering.
- Var särskilt uppmärksam och undvik att köra med gods som hänger ut över pakethållarens sidor. Stabilitet och styrförmåga påverkas i hög grad och du riskerar att välta.
- Skym inte lampor och reflexer med gods på pakethållaren.
- Kör inte snabbare än rekommenderade hastigheter. Kör aldrig snabbare än 16 km/t vid transport av gods på en plan, gräsbevuxen sträcka. I hård terräng bör du aldrig köra snabbare än 8 km/h. Vid körning runt hörn och upp- eller nedför backar gäller också 8 km/h.

## Vinsch

Fyrhjulingen är utrustad med en el vinsch, som styrs från kontakten på vänster sida av styret.



Första gången du använder vinschen rekommenderar vi att du rullar ut hela vajern manuellt och därefter manuellt vevar den tillbaka för att säkra att den sitter korrekt. Samtidigt bör du smörja vajern med konsistensfett för att förlänga dess hållbarhet och undvika att den fransar sig.

När du ska dra ut vinschen manuellt vrider du det runda handtaget medsols ("FREESPOOL") och vevar sedan ut vajern utan att dra i den.



Vinschen används företrädesvis vid fastkörning. Kontinuerlig användning för bogseringsuppgifter bör undvikas eftersom vinschen då utvecklar värme och på sikt skadas.



## Körning

### **VARNING!**

*Varvtalsbegränsaren är inställd på 7 500 varv per minut för att motorn inte ska komma upp i så höga varvtal, att ventilmekanismen inte kan följa med (ventilerna "svimmar"). Varvtalsbegränsaren stryper motorn och begränsar på så sätt varvtalet för att förhindra motorhaveri.*

*Minska alltid på gasen innan motorn når högsta varvtal för att undvika att motorn brakar ihop.*

### **VARNING!**

*Kontrollera alltid fyrhjulingen innan varje åktur för att säkra att den är i gott och säkert skick. Se avsnittet om detta i säkerhetsmanualen.*

1. Sitt upprest med båda fötterna på fotplattan och båda händerna på styret.
2. Starta fyrhjulingen och låt motorn värma upp innan du lägger i växeln.
3. Inspektera omgivningarna och bestäm var du ska åka.
4. Släpp parkeringsbromsen.
5. Gas försiktigt och börja köra.
6. Kör försiktigt och öva på styrningen medan du gasar och bromsar på plant underlag.

### **Körteknik:**

**Vi hänvisar till säkerhetsmanualen, som innehåller ett avsnitt om körteknik på fyrhjuling.**

## Steglös utväxling (CVT)

### Körning vid för låga hastigheter kan påverka utväxlingen

#### Driftstemperaturer:

CVT-systemets funktion är beroende av motorns hastighet och fordonets krav på vridmoment.

För att CVT-systemet ska fungera är det därför viktigt att anpassa motorns varvtal/hastighet, i synnerhet vid användning av dragkroken – **är du för försiktig med gasen kan det ödelägga CVT-systemet, som kan bli så varmt att remskivorna går sönder.**

#### Då används låg växel:

Följande lista ger vägledning i när du bör använda låg växel i förhållande till hög:

##### Låg växel:

- När du kör i en hastighet under 11 km/h.
- När du drar tung last.
- När du kör i låg hastighet i hård terräng (sump, berg osv.).

##### Hög växel:

- När du kör i en hastighet över 11 km/h.

## Batteri

### **VARNING!**

När du ska ta ut batteriet, ska du första demontera den negativa (svarta) kabeln. När du sedan sätter dit batteriet igen, ska du montera den svarta kabeln sist. Annars kan det uppstå explosion med allvarlig personskada som följd.

### **VARNING!**

Batterivätskan är giftig. Den innehåller svavelsyra, som kan ge allvarliga brännskador om den kommer i kontakt med hud, ögon eller kläder.

### **Motgift:**

Utvärtes: Skölj med vatten.

Invärtes: Drick stora mängder vatten eller mjölk, följt av magnesiummjölk, vispat ägg eller vegetabilisk olja, och kontakta omedelbart läkare.

Ögon: Skölj med vatten i 15 minuter och uppsök omedelbart läkare.

Batterier producerar explosiv gas. Håll batteriet borta från gnistor, eldslågor, cigaretter osv. Säkra god ventilation vid laddning eller användning av batteriet i ett stängt rum. Skydda alltid ögonen när du arbetar i närheten av batterier. Förvara alltid batterier utom räckhåll för barn.

### **Fyll på batterivätska: (MF-batterier kräver inte påfyllning)**

Ett dåligt underhållet batteri blir fort sämre. Kontrollera batterivätskan regelbundet. Vätskenivån ska ligga någonstans mellan den övre och den nedre markeringen. Efterfyll med destillerat vatten. Kranvatten innehåller mineraler som kan skada batteriet.



### **Ta ur batteriet:**

1. Lossa remmarna som håller batteriet på plats och ta ur batterihuset.
2. Ta bort luftröret från batteriet.
3. Koppla först ifrån den svarta (negativa) batterikabeln.
4. Koppla sedan ifrån den röda (positiva) batterikabeln.
5. Ta ut batteriet från fyrhjulingen – var försiktig så att du inte tippas batteriet åt sidan och spillar batterivätska.

### **VARNING!**

*Om du spiller batterivätska ska du omedelbart tvätta bort spillet med en blandning av 1 tsk bakpulver i en kopp vatten för att undvika skada på fyrhjulingen.*

### **Sätt i batteriet:**

#### **Underhåll:**

Batteriterminaler och förbindelser ska hållas fria från rost. Avlägsna rost med en hård stålborste och tvätta med en blandning av 1 tsk bakpulver i en kopp vatten. Skölj med rent vatten och torka av med en mjuk trasa. Täck terminalerna med fett eller vaselin. Säkerställ att det inte tränger in vatten i batteriet.

1. Sätt i batteriet i hållaren.
2. Installera luftröret. Se till att det sitter korrekt, inte blockeras och pekar utåt/bort från fordonet.
3. Sätt fast den röda (positiva) batterikabeln.
4. Sätt fast den svarta (negativa) batterikabeln.
5. Sätt tillbaka batterihuset och fäst det med remmarna.
6. Kontrollera att kablarna är korrekt anslutna.

### **OBS!**

- *Om fyrhjulingen inte ska användas på mer än en månad bör du ta ut batteriet, ladda det och förvara det svalt och torrt.*
- *När du sätter i ett nytt batteri ska du säkerställa att det är fulladdat innan användning. Om batteriet inte är fulladdat minskar dess livstid och det kan även påverka fordonets prestanda.*

## **Avgassystemet**

### **VARNING!**

*Avgassystemet är väldigt varmt under tiden fyrhjulingen används och efter användning.*

- *Rör inte systemets komponenter, du kan få allvarliga brännskador.*
- *Var försiktig när du kör i högt gräs – brandrisk.*

### **Gnistfångare**

Avlägsna regelbundet ackumulerat koks ur avgasröret enligt följande:

1. Lossa gnistfångarskruven (1) i botten av ljuddämparen och dra ut gnistfångaren (nätet) (2).
2. Rengör eller byt eventuellt ut gnistfångaren.

### **VARNING!**

När du rengör gnistfångaren ska du följa nedanstående säkerhetsföreskrifter för att undvika allvarlig skada:

- Utför inte arbetet omedelbart efter körning eftersom avgassystemet blir väldigt varmt.
- Håll brännbara material borta från avgassystemet eftersom de kan börja brinna.

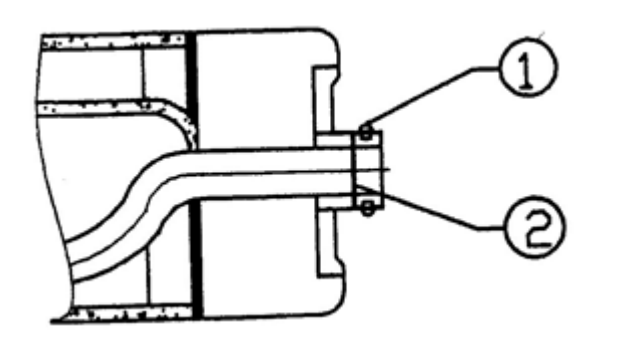

### **Katalysator:**

Fordonet är utrustad med katalysator i ljuddämparen.

### **VARNING!**

Varvtalsbegränsaren är inställd på 7 500 varv per minut. Detta kan göra att överskottsbränsle kan samlas i avgasröret. **Antänds detta av katalysatorn i ljuddämparen kan denna överhettas och det kan börja brinna.** Minska alltid på gasen när motorn når högsta varvtal för att undvika att motorn brakar ihop.

## **Underhåll**

### **VARNING!**

Underhållsuppgifter märkta med "D" i följande översikt bör utföras av en auktoriserad verkstad.

Uppgifter märkta med "O" utförs oftare efter användning i våta eller mycket smutsiga förhållanden, och ska utföras oftare för att rensa vatten eller smuts från smörjnipplar och andra kritiska komponenter.

---

### **Underhållsplan:**

Grundligt periodiskt underhåll håller fordonet i säkert och pålitligt skick. Intervallerna för inspektion, justering och smörjning av viktiga komponenter förklaras i följande tabell.

**Underhållsintervallerna anges utifrån genomsnittliga körförhållanden och en genomsnittsfart på cirka 16 km/h. Fordon som körs hårdare, exempelvis i våta eller dammiga områden, ska inspekteras och servas oftare.**

**OBS!**

*Inspektionen kan avslöja behovet av att byta ut reservdelar. Använd alltid originaldelar som finns hos återförsäljaren.*

Service och justering är viktigt. Om du inte kan något om säker service och justering ska detta arbete utföras av en auktoriserad verkstad.

	Komponent	Timmar	När	Anmärkningar
	Bromssystem	Innan körning	Innan körning	Kontrollera innan körning, varje gång.
	Handbroms	Innan körning	Innan körning	Kontrollera innan körning, varje gång.
	Däck	Innan körning	Innan körning	Inspektera varje dag och kontrollera innan körning, varje gång.
	Hjul	Innan körning	Innan körning	Kontrollera innan körning, varje gång.
	Chassits bultar, muttrar osv.	Innan körning	Innan körning	Kontrollera innan körning, varje gång.
O	Luftfilter	Varje dag	Varje dag	Inspektera och rengör.
	Kylarvätskans nivå	Varje dag	Varje dag	Byt kylarvätska varje år.
O	Insugsslang (luftfilter)	Varje dag	Varje dag	Avlägsna synliga avlagringar.
	Framljus	Varje dag	Varje dag	Kontrollera varje dag. Applicera silikonfett på stickkontakterna när de byts ut.
	Bakljus/indikatorlampor	Varje dag	Varje dag	Kontrollera varje dag. Applicera silikonfett på stickkontakterna när de byts ut.
O	Luftfilter huvudelement	Varje vecka	Varje vecka	Kontrollera och eventuellt byt.
O	Växeloljans nivå	20 timmar	Varje	Kontrollera varje månad och byt varje år.

	Komponent	Timmar	När	Anmärkningar
			månad	
	Batteri	20 timmar	Varje månad	Kontrollera och rengör terminalerna. Kontrollera vätskenivån.
D	Bromsbeläggningar	10 timmar	Varje månad	Kontrollera slitage på bromsbeläggningar periodiskt.
O	Oljan i den bakre växellådan	100 timmar	Varje månad	Kontrollera varje månad och byt varje år.
O	Oljan i den främre växellådan	100 timmar	Varje månad	Kontrollera varje månad och byt varje år.
O	Allmän smörjning	50 timmar	3 månader	Smörj alla skarvar, rörliga delar, kablar osv.
O	Motoroljans nivå/byt	30 timmar	3 månader	Kontrollera nivån varje dag; inkörningsservice efter 1 månad. Byt olja oftare vid kallt väder.
	Motorns ventilatorelement	100 timmar	6 månader	Inspektera.
	Förgasarens flottörhus	50 timmar	6 månader	Töm huset periodiskt och innan förvaring.
D	Gaskabel	50 timmar	6 månader	Inspektera – justera, smörj och byt vid behov – och kontrollera innan varje körning.
	Kylarvätska/frysskydd	100 timmar	6 månader	Kontrollera och anpassa efter årstiden.
D	Drivrem	50 timmar	6 månader	Inspektera och byt vid behov.
O	Styrning	50 timmar	6 månader	Inspektera varje dag och smörj.
O	Bakaxel	50 timmar	6 månader	Inspektera lager och smörj.
O	Hjulupphängning fram	50 timmar	6 månader	Inspektera, smörj och spänn åt.
O	Hjulupphängning bak	50 timmar	6 månader	Inspektera, smörj och spänn åt.
	Tändstift	100 timmar	12 månader	Inspektera och byt vid behov.

	Komponent	Timmar	När	Anmärkningar
D	Bränslesystem	100 timmar	12 månader	Kontrollera för läckage vid tanklock, slangar, ventil och förgasare. Byt slangar varje år.
D	Bränslefilter	100 timmar	12 månader	Byt varje år.
	Kylare	100 timmar	12 månader	Inspektera och rengör utvändiga ytor.
	Kylsystemets slangar	50 timmar	6 månader	Inspektera och byt vid behov.
	Gnistfångare	10 timmar	Varje månad	Inspektera och byt vid behov.
	Motorfäste	25 timmar	3 månader	Inspektera.
D	Ventilspel	100 timmar	12 månader	Inspektera och justera.
D	Bromsvätska	200 timmar	24 månader	Byt vartannat år.
D	Hjulinställning	Vid behov.	Vid behov.	Periodisk inspektion och justera när delar byts ut.
	Lampinställning	Vid behov.	Vid behov.	Justera om nödvändigt.



## Smörjningsrekommendationer:

	Ämne	Rekommenderad olja	Metod	Frekvens
	1. Motorolja	SAE 15W/40SG	Fyll på till korrekt nivå på oljestickan.	Kontrollera nivån varje dag.
	2. Bromsvätska	DOT 3	Nivå mellan markeringarna på behållaren.	Fyll på vid behov och byts vartannat år eller efter 200 timmar.
	3. Transmissions-/växelolja	SAE 80W/90GL5	Se underhållsplan.	Byt ut varje år eller efter 100 timmar.

## Smörjställen, olja:

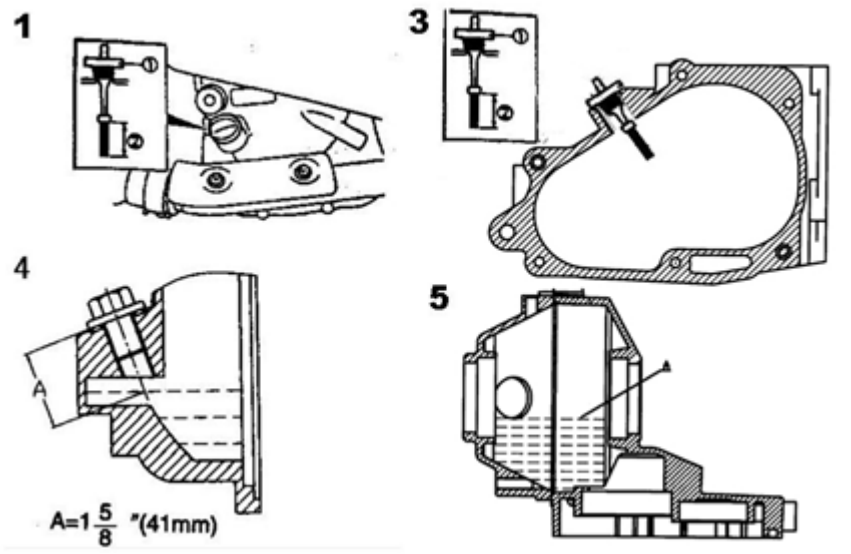

**Smörjställen, fett:**

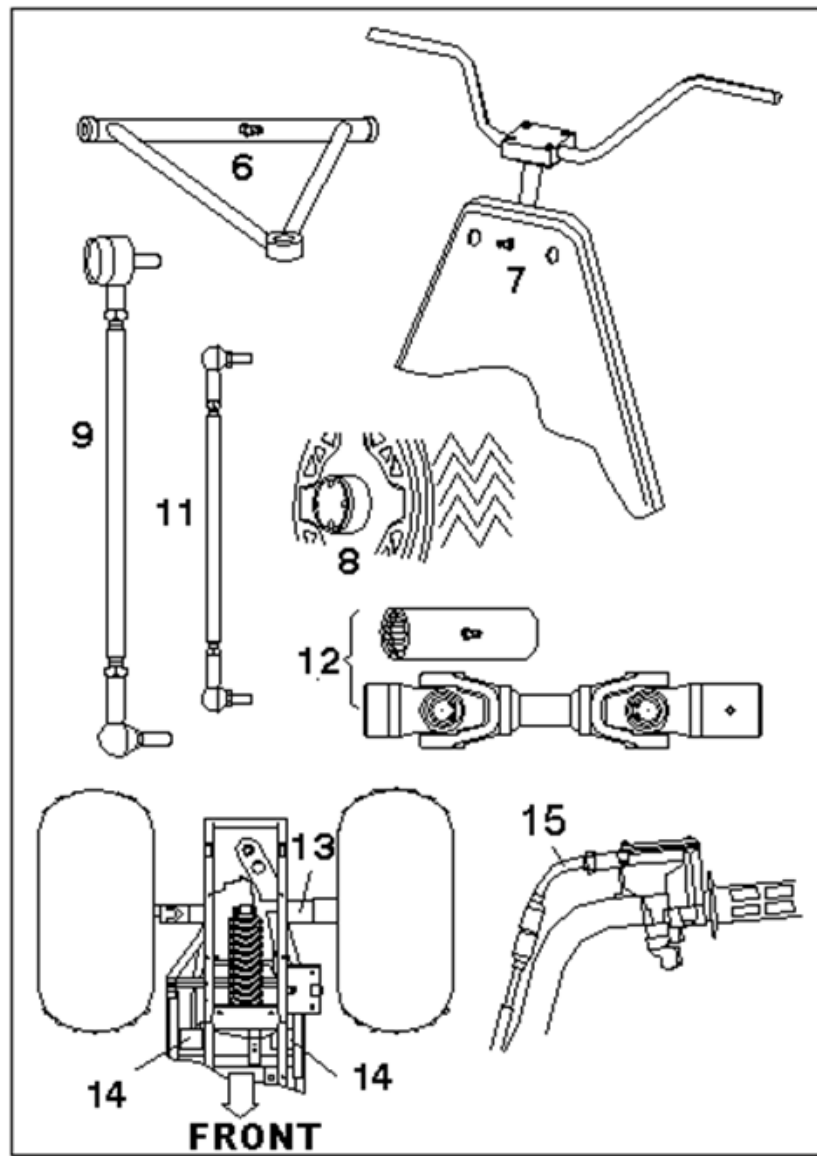

## Justering av handtag:

Du kan justera handtagen för att anpassa dem efter användaren:

1. Ta bort höljet.
2. Lossa de fyra bultarna.
3. Justera till önskad höjd. Se till att handtagen inte slår i tanken eller andra delar av fordonet när styret vrids så långt det är möjligt till höger eller vänster.
4. Dra åt justeringsblocken med 14–16 Nm.

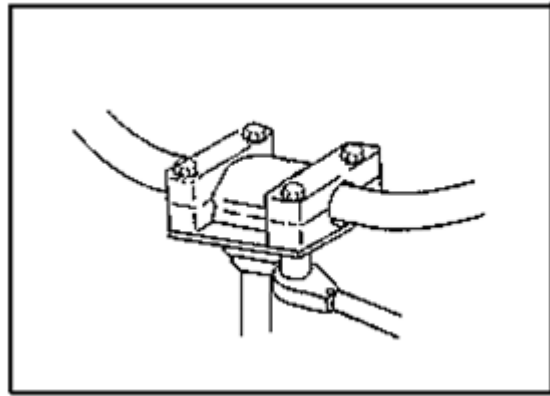

### **OBS!**

Spänn bultarna så att det är lika mycket mellanrum framför och bakom justeringsblocken. Ojämna mellanrum resulterar i dålig anpassning av den övre kapseln.

## Åtdragningsmoment hjulmutter:

Bultens dimensioner	Specifikationer
Fram M10 x 1,25	27 Nm
Bak M10 x 1,25	69 Nm

## Spänning av framhjulsnäv:

Spänningen på framhjulslagret och åtdragningen av spindelmuttern är kritiska komponenter. Service på dessa delar ska utföras av en auktoriserad verkstad.

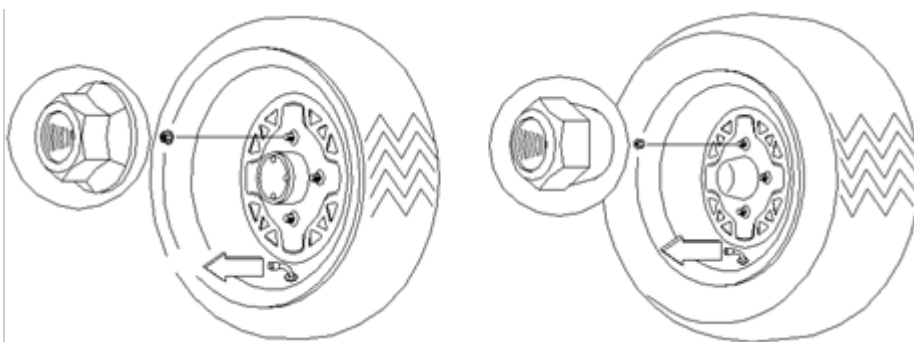

**Framhjul  
Flänsmutter  
Installeras med den flata sidan mot hjulet.**

**Bakhjul  
Konisk mutter  
Installeras med den koniska  
sidan mot hjulet.**

### Justering av den bakre stötdämparfjädern:

Du justerar den bakre stötdämparen genom att vrida justeringen (1) i önskad riktning för att öka eller minska spänningen.

Justering

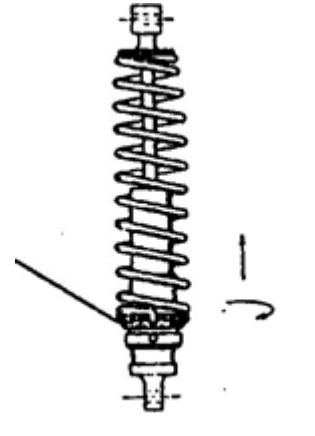

### Service av luftfilter:

1. Ta bort sätet.
2. Ta bort clipsen och höljet.
3. Lossa klämman och ta ut filtret.
4. Ta bort förfiltret (textil) från huvudfiltret. Tvätta förfiltret i tvålatten och låt det torka.
5. Sätt tillbaka förfiltret på huvudfiltret. Byt ut huvudfiltret.
6. Montera filtret i lådan och dra åt klämman. Dra inte åt den för hårt, då kan filtret skadas.

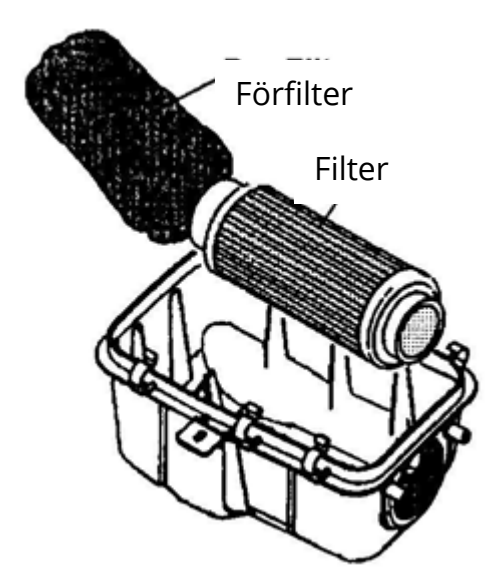

### Inspektion av styrning:

Fordonets styrning bör kontrolleras periodiskt efter lösa bultar och muttrar. Upptäcker du lösa delar ska dessa kontrolleras och dras åt av återförsäljare innan du kör fyrhjulingen.

***Camber- och castervinkel kan inte justeras.***

### Kontroll av hjulinställning (toe):

Rekommenderad inställning är 3–6 mm utåt.

1. Placera handtaget i rakt läge och håll det där.
2. Mät avståndet mellan punkt A och B. A minus B bör vara mellan 1,5 och 3 mm.
3. Om detta behöver justeras ska du kontakta leverantörens verkstad.

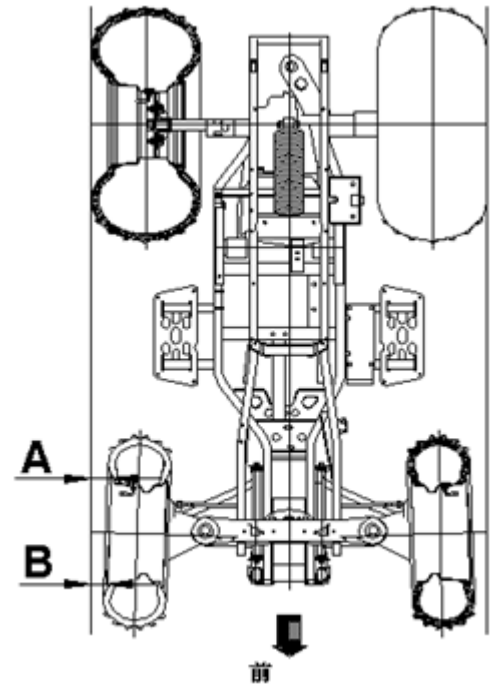

### Frambroms:

#### **WARNING!**

När du har öppnat en behållare med bromsvätska

och använt det du behöver ska du slänga resten. Spara inte resten av behållaren.

Bromsvätska är hygroskopisk, vilket betyder att den snabbt tar upp fukt från luften. Detta får bromsvätskans kokpunkt att falla. Det gör att bromsarna slits snabbare, vilket kan leda till allvarlig skada.

Vi rekommenderar att du utför följande kontroller för att hålla bromssystemet i gott skick. Hur ofta beror på hur fordonet har körts.

- Säkerställ att det finns tillräckligt med bromsvätska i behållaren. Membranen ska utvidga sig in i behållaren när vätskenivån faller. Om vätskenivån är låg och membranen inte har utvidgat sig, indikerar detta läckage och membranen bör bytas ut. Om höljet har lossats eller tagits bort ska du fylla behållaren enligt indikationerna för att säkra korrekt membranfunktion. Använd DOT3-bromsvätska.
- Kontrollera bromssystemet efter vätskeläckage.
- Kontrollera bromsen för glapp och svampig känsla.
- Kontrollera bromsbeläggningar efter slitage, skada och löshet.
- Kontrollera att bromsskivan sitter säkert fast och att ytan är i ordning.
- Bromsbeläggningar bör bytas ut när de har slitits ner till 1 mm (A).

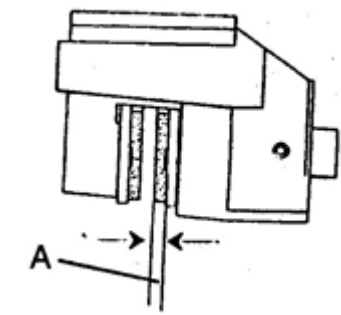

## Bak- och handbroms:

### Bakbroms:

Bakbromsen består av hydrauliska skivbromsar som aktiveras av samma fotpedal som frambromsen och handbromsen på handtaget. Dessa bromsar är självjusterande och kräver inte underhåll, förutom en periodisk kontroll av bromsbeläggningar.

- Bromsklossar ska bytas ut när beläggningen har slitits ner till 1 mm.
- Inspektera bromsskivans och bromsklossarnas yta för överdrivet slitage.

### Handbroms:

Handbromsen är tänkt som ett förstärkande komplement till det normala bromssystemet. Om det andra systemet skulle svikta, kan du aktivera handbromsen genom att trycka in bromshandtaget mot handtaget. Det hydrauliska bromssystemet kräver inte justering.

### Kontrollera:

Parkeringsbromsen har ställts in på fabriken, men du bör ändå kontrollera dess funktion. Den mekaniska bromsen ska underhållas för att vara fullt fungerande.

1. Med avstängd motor, aktivera parkeringsbromsen och försök att flytta fordonet.
2. Om bakhjulen är låsta fungerar parkeringsbromsen som den ska.
3. Om bakhjulen kan röras, ska du justera parkeringsbromsen.

### Justering:

Följ denna process för att justera handbromsen:

#### **OBS!**

*Justeringen av bromsoken sker på grund av slitage på bromsbeläggningarna.*

1. Med avstängd motor, lossa justeringsskruven (1) på handtaget.

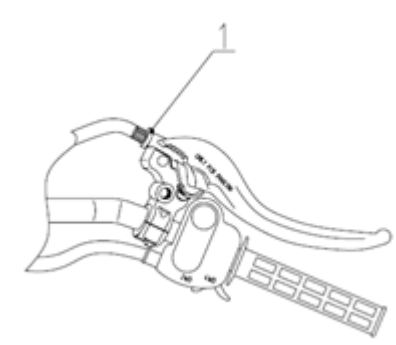

2. Lossa muttern på justeringsbulten på bromsoket.
3. Vrid skruven medsols med fingrarna tills beläggningen rör vid bromsskivan, och vrid då justeringsbulten en fjärdedels varv motsols för att skapa ett mellanrum på 10 till 20 mm.
4. Dra åt låsmuttern ordentligt mot justeringarna.
5. Säkerställ att bakhjulen snurrar fritt utan motstånd.
6. Vrid reglaget (på handtaget) och tryck ner handtaget. Under justeringen är det viktigt att du använder bromsen då och då för att kontrollera funktion, mellanrum och parkeringsposition.
7. Kontrollera att bakhjulen snurrar fritt utan motstånd och att parkeringsbromsen fungerar.

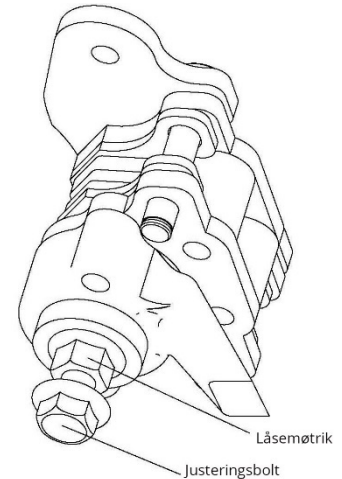

### **VIKTIGT!**

*Dra inte åt reglaget för hårt. Handtagets mellanrum: 20 mm.*

8. Kontrollera bromsens funktion i praktiken. Den ska kunna hålla fyrhjulingen med last på plats vid en lutning på 18 %.

Du kan också justera bromskabeln temporärt genom att vrida direkt på låsmuttern. Den kan dock inte justeras så mycket. Följ alltid steg 1 till 8 om det är nödvändigt.

### **Justering av bromspedal:**

Om stödstångsenheten installeras på nytt ska du justera längden så att avståndet mellan mitten på huvudcylinderns nedre monteringsbult och hålet i enheten är  $83 \pm 1$  mm. Efter justering, dra åt enhetsmuttern.

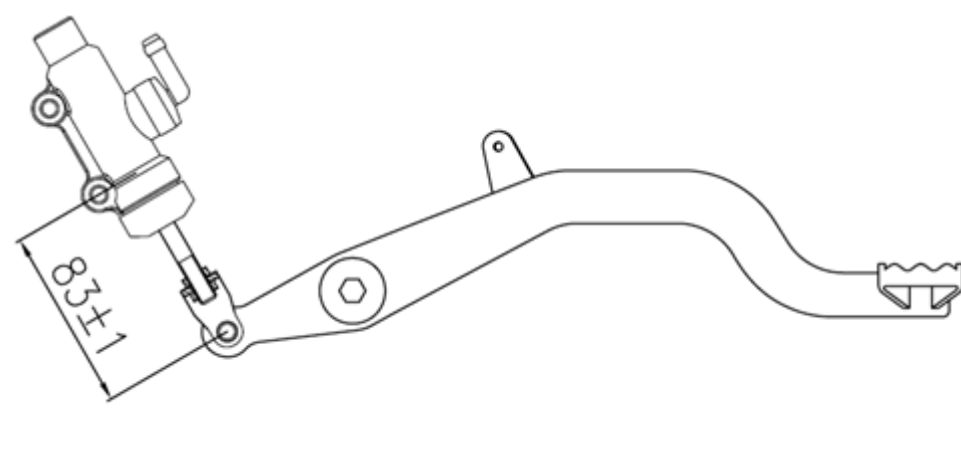

### Förgasare/tomgångshastighet:

Om du inte är nöjd med motorns tomgångshastighet kan du justera den enligt följande:

1. Värm upp motorn genom att köra den i cirka 5 minuter.
2. Sätt i växeln med parkeringsbromsen aktiverad.
3. Justera förgasarens tomgångsskruv in eller ut tills önskat varvtal uppnås. Vrids skruven in (medsols) ökar varvtalet per minut. Vrids skruven ut (motsols) minskar varvtalet per minut.
4. Standardvarvtal per minut är  $1\ 700 \pm 10\ %$ .

### Gaskabel, justering av mellanrum:

Gaskabelns mellanrum justeras på handtaget.

1. Skjut gummimuffarna av kabeljusteringen och lossa låsmuttern.
2. Vrid på justeringen tills du får ett mellanrum på 2–3 mm på handtaget. **OBS!** Det är viktigt att du rör handtaget fram och tillbaka medan du justerar mellanrummet.
3. Dra åt låsmuttern och skjut tillbaka gummimuffarna över kabeljusteringen.

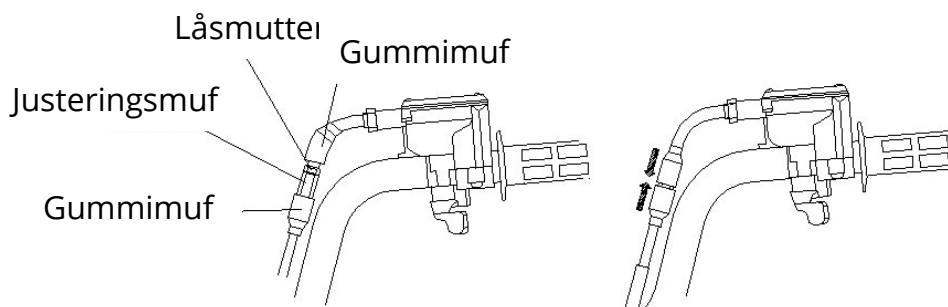
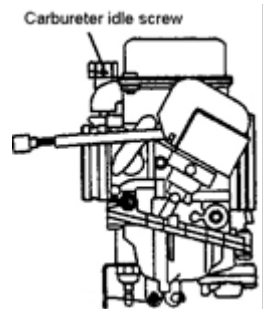

### Tändstift:

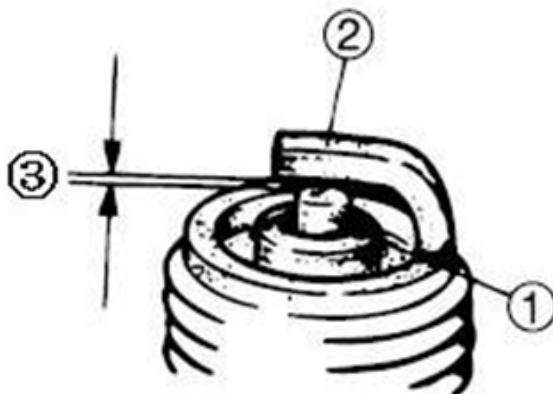

#### Kontrollera:

- Isolator (1)  
Byt om den har en onormal färg – normal färg är mellanbrun till ljusbrun.
- Elektrod (2)  
Byt om den är sliten eller skadad.

#### Rengör:

- Tändstift  
Rengör med tändstiftrengöring eller stålborste.



**Mått:**

- Elektroavstånd (3). Ska vara 0,6–0,7 mm.

**Borttagning och byte av tändstift:**

**VARNING!**

*Försök aldrig att ta bort tändstiftet när motorn är varm. Du kan få allvarliga brännskador av avgassystemet eller motorn.*

Ta bort tändstiftet genom att vrida det motsols. Tvärtom när du ska sätta i det. Dra åt med 23 Nm.

**Byte av olja:**

Vi rekommenderar att du byter olja efter 30 drifttimmar eller var tredje månad, beroende på vad som kommer först. Under inkörningsperioden efter 20 drifttimmar eller 1 månad. Hård körning kräver dock service oftare. Hård körning omfattar kontinuerlig drift i dammiga eller våta omgivningar och körning i kallt väder.

**OBS!**

*Hård körning i kallt väder definieras som all körning i temperaturer under -12 °C och körning i temperaturer mellan -12 °C och 30 °C, om du oftast kör med låg hastighet (8 km/h).*

**Viktigt!**

*Oljan kan vara varm. Var försiktig så att du inte får olja på huden, då detta kan ge allvarliga brännskador.*

1. Placera fordonet på en plan yta.
2. Låt motorn gå i 2–3 minuter tills den är varm och stäng sedan av den.
3. Rengör området kring dräneringsproppen.
4. Placera en behållare under vevhuset och ta bort dräneringsproppen.
5. Säkerställ att vevhuset töms helt från olja.
6. Byt ut tätningssringen i dräneringsproppen.
7. Sätt i proppen igen och dra åt till vridmoment 19 Nm.

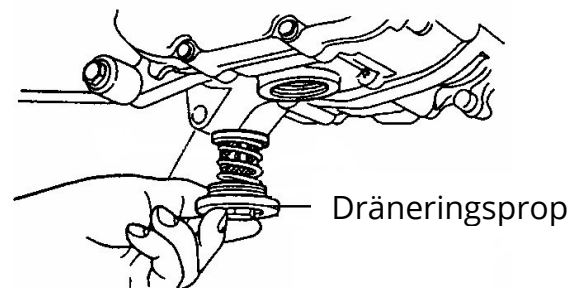

### Smörjning av växellåda:

Påfyllningsproppen sitter på fordonets högra sida. Smörjningen ska kontrolleras varje månad eller efter 20 drifttimmar. Transmissionsoljan bör bytas ut varje år. Ställ fyrhjulingen på en plan yta, ta bort påfyllningsproppen (1) och kontrollera nivån. Rekommenderad transmissionsolja: SEA 80W/90 GL5. Se i övrigt avsnittet "Smörjningsrekommendationer".

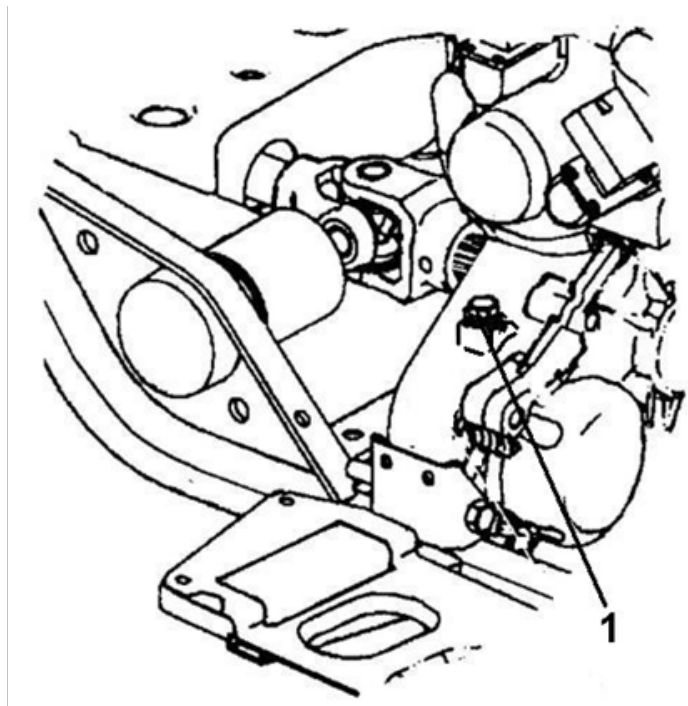

### Byte av transmissionsolja:

1. Skruva loss de fyra skruvarna i bottenplattan och dra försiktigt utåt för att komma åt.
2. Ta bort påfyllningsproppen.
3. Ta bort dräneringsproppen som sitter längst ner på vänster sida och låt oljan rinna ut. Fånga upp oljan och släng den.
4. Rengör och sätt tillbaka dräneringsproppen med vridmoment 20 Nm.
5. Fyll på korrekt mängd SAE 80W/90 GL5 så att oljan når upp till botten av påfyllningshålet.
6. Kontrollera efter läckage.

7. Sätt tillbaka bottenplatta och skruvar.

Påfyllningsprop

p

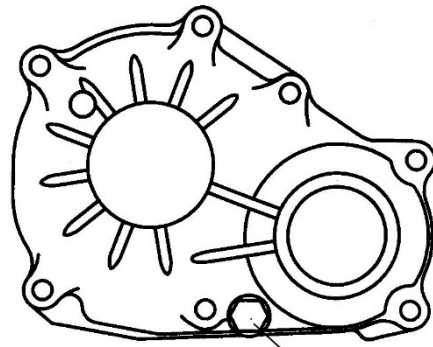
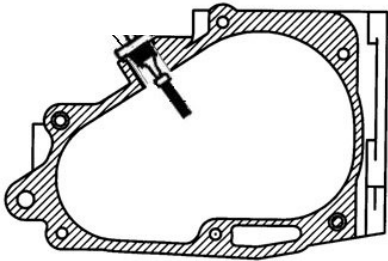

Dräneringsprop

### Smörjning av bakre differential:

Placera fyrhjulingen på en plan yta, ta bort påfyllningsproppen och kontrollera oljenivån genom påfyllningshålet. Oljan bör hållas i nivå med bakaxeln, cirka 41 mm från toppen av påfyllningshålet.

### OBS!

Oljan ska inte nå upp till proppgångarna. Använd SAE 80W/90 GL5-växelolja.

### Byte av olja:

1. Ta bort dräneringsproppen (3). Fånga upp oljan och lämna den till närmsta återvinning.
2. Rengör och sätt tillbaka proppen med ny tätningring och dra åt till 20 Nm.
3. Ta av påfyllningsproppen och tillsätt 300 ml SAE 80W/90 GL5-växelolja. Håll ett öga på oljenivån, den bör vara cirka 41 mm från toppen av påfyllningshålet.
4. Sätt tillbaka påfyllningsproppen och dra åt den till 20 Nm.
5. Kontrollera efter läckage.

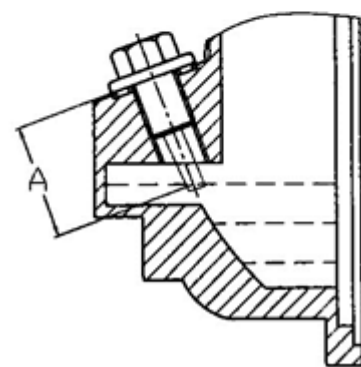
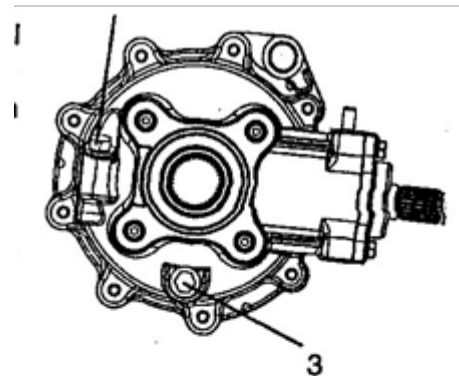

A=1  $\frac{5}{8}$ " (41mm)

### Däck:

### Viktiga säkerhetsföreskrifter:

Säkerställ alltid rätt däcktryck enligt nedanstående tabell. Felaktigt däcktryck påverkar fyrhjulingens styrförmåga.

Använd inte fel däck, detta påverkar också hanteringen av fordonet.

Se till att hjulen är korrekt monterade. Felaktigt monterade hjul kan påverka hanteringen av fordonet och orsaka onödigt slitage på däcken.

Däcktryck	
Framhjul	Bakhjul
34,5 kPa/5 PSI	34,5 kPa/5 PSI

### Inspektion av däck:

Använd alltid rekommenderad däcktyp och -storlek vid byte.

### Mönsterdjup:

Byt däcken när mönsterdjupet har slitits ner till 3 mm eller mindre.

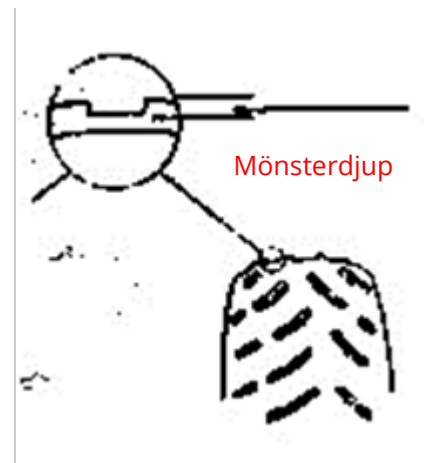

### Byte av glödlampa i framljus:

#### **VARNING!**

Håll alltid fram- och bakljus rena. Dåligt ljus kan resultera i olycka med allvarlig personskada som följd.

#### **VIKTIGT!**

Försök inte att byta en glödlampa när strålkastaren fortfarande är varm. Du kan få allvarliga brännskador. Rör inte heller vid en halogenlampa med fingrarna. Olja från huden hamnar på glödlampan och genererar extra värme, vilket förkortar lampans livslängd.

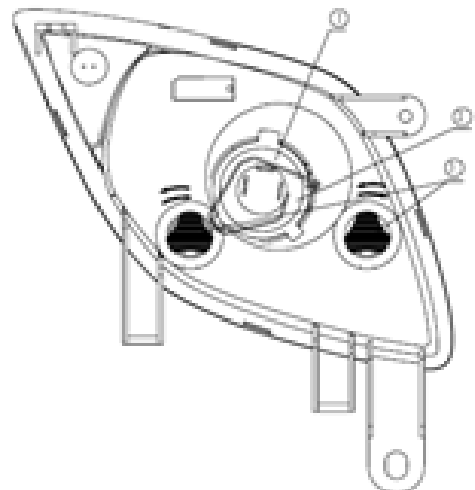

1. Använd en 12V 35W-glödlampa
2. Dra först bort stickkontakten och sedan klämman (1).
3. Sätt i en ny glödlampa, säkerställ att den sitter korrekt i de tre hålen och sätt sedan dit klämman igen.

### Byte av glödlampa i bakljus:

1. Ta bort linsen.
2. Ta bort glödlampan och sätt i en ny glödlampa av rekommenderad typ.
3. Kontrollera att den fungerar.
4. Sätt tillbaka linsen.

### Byte av glödlampa i blinkljus:

1. Ta bort monteringspanelen.
2. Dra först loss kontakten, tryck ner låsplattan och ta bort hållaren.
3. Installera den nya glödlampan och sätt tillbaka panelen.

### Justering av ljuskägla för helljus, fram:

Ljuskäglan kan justeras upp och ner.

1. Placera fordonet på en plan yta med 3 meters avstånd till en vägg.
2. Mät avståndet från golvet upp till mitten av framljuset och gör en markering på väggen i samma höjd.
3. Starta motorn och byt till helljus.
4. Se var ljuskäglan hamnar. Den kraftigaste delen av ljuskäglan bör vara 71 mm under markeringen på väggen som du gjorde i steg 2.

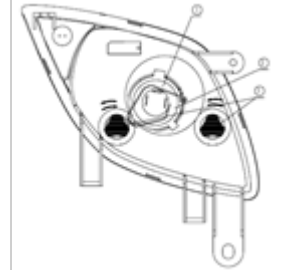

**OBS!** Sätet ska vara nedtyngt motsvarande vikten av en förare.

5. Vrid de två justeringsskruvarna (3) medsols för att sänka ljuskäglan och motsols för att höja den.

## Rengöring av fyrhjulingen

Genom att hålla fyrhjulingen ren kan du förlänga åtskilliga komponenters livslängd.

### Tvätt:

Använd aldrig högtryckssystem när du tvättar fyrhjulingen – det kan skada hjullager, växeltätningar, chassipaneler, bromsar och varningsmärken. Dessutom kan det tränga in vatten i motorn eller avgassystemet.

Vi rekommenderar att du rengör fyrhjulingen med hjälp av en vanlig trädgårdsslang och en blandning av mild tvål och vatten. Använd en professionell tvätthandske och tvätta först de övre delarna och sedan de nedre. Skölj ofta med vatten och torka sedan med sämskskinn för att undvika vattenfläckar.

**OBS!**

*Om varningsmärkena skadas ska du kontakta återförsäljaren för att byta dem.*

**Vaxbehandling:**

Fyrhjulingen kan vax behandlas med alla slags bilvax som inte innehåller slipmedel. Undvik starka rengöringsmedel eftersom de kan repa chassit.

**VARNING!**

*Vissa produkter, inklusive insektsmedel och kemikalier, skadar ytor av plast. Var försiktig när du använder sådana produkter.*

**Förvaring**

**Tips på förvaring:**

Rengöring:	Rengör fyrhjulingen ordentligt.
Bränsle:	Stäng bränslekranen och töm förgasaren helt.
Olja:	Byt olja.
Luftfilter/låda: luftröret.	Rengör eller byt förfilter och filter. Rengör lådan och
Kontrollera alla vätskor:	Kontrollera växelolja och bromsvätska. Byt sistnämnda vartannat år eller om den ser mörk eller förorenad ut.
Kablar:	Kontrollera och smörj.
Batteri:	Ta ur batteriet och tillsätt destillerat vatten vid behov. Smörj terminaler och bultar med fett. Ladda batteriet.
Plats:	Ställ in däcktryck och förvara om möjligt fyrhjulingen med däcken 25–50 mm över marken. Säkerställ att förvaringsplatsen är väl ventilerad. Använd en fyrhjulingspresenning.

**OBS!**

*Använd inte en plastpresenning eller ytbehandlad presenning. Dessa inte ger tillräcklig ventilation för att undvika kondens, vilket kan medföra rost och oxidering.*

## Felsökning

Felaktig användning av koppling (CVT), drivremmen "bränner"	
Möjlig orsak	Lösning
För hög växel vid lastning av fyrhjuling på släp	Byt till låg växel för att undvika att drivremmen bränner
Start i brant backe	Använd låg växel
Fordonet körs med för lågt varvtal eller för låg fart (5-12 km/h)	Kör snabbare eller byt till låg växel
Fyrhjulingen värms inte upp tillräckligt bra i kalla omgivningstemperaturer	Värm upp motorn med tomgångskörning i minst 5 minuter och gasa försiktigt till cirka 1/8 i korta intervaller, 5-7 gånger. Drivremmen blir mer flexibel och bränner inte av
Långsam och enkel tillkoppling	Snabb och effektiv användning av gas för effektiv tillkoppling
Dra eller skjuta vid lågt varvtal/låg fart	Använd enbart låg växel
Fastkörning i lera/snö	Byt till låg växel och gasa snabbt och aggressivt. Var försiktig så att du inte förlorar kontrollen över fordonet och välter
Körning över stora hinder från stillastående	Byt till låg växel genom att gasa i snabba, korta stötar. Var försiktig så att du inte förlorar kontrollen över fordonet och välter

Urladdat batteri	
Möjlig orsak	Lösning
Långvariga försök att starta motorn	Se avsnittet "Start av fordonet" och kontrollera bränsle-, luft-, tändnings- och kompressionssystemen
Huvudkontakten (nyckeln) har varit omvriden medan fyrhjulingen har stått stilla (parkerad)	När du stänger av motorn, vrid då på huvudkontakten

### **OBS!**

Följande avsnitt om felsökning omfattar inte alla möjliga orsaker till problem. Det kan dock fungera som vägledning. Vi hänvisar till de respektive avsnittet i manualen som handlar om inspektion, justering och byte av delar. Justeringar och byten ska genomföras av återförsäljare.

Svårigheter att starta	
Möjlig orsak	Lösning
Bränsletank	Tom Tilltäppt ventilatorelement För gammalt eller förorenat bränsle
Förgasare	För gammalt eller förorenat bränsle Tilltäppt autojet Tilltäppt luftpassage

	<ul style="list-style-type: none"> <li>Felaktigt inställd luftskruv</li> <li>Otät ventiltätning</li> <li>Felaktigt justerad bränslenivå</li> <li>Tilltäppt startjet</li> <li>Insugen luft</li> </ul>
<b>Luftfilter</b>	<ul style="list-style-type: none"> <li>Tilltäppt filterelement</li> <li>Felaktigt inställt luftfilter</li> </ul>
<b>Kompressionssystemet</b>	
<b>Cylinder och cylinderhuvud</b>	<ul style="list-style-type: none"> <li>Löst tändstift</li> <li>Löst cylinderhuvud</li> <li>Skadad toppackning</li> <li>Skadad cylindertätning</li> <li>Cylindern är sliten, skadad eller sitter fast</li> </ul>
<b>Kolv och kolvring</b>	<ul style="list-style-type: none"> <li>Sliten kolv</li> <li>Sliten, trött eller skadad kolvring</li> <li>Kolvringen sitter fast</li> <li>Kolven är skadad eller sitter fast</li> </ul>
<b>Ventilsystemet</b>	<ul style="list-style-type: none"> <li>Felaktigt justerat ventilmellanrum</li> <li>Dålig ventiltätning</li> <li>Dålig kontakt mellan ventil och ventilfeäste</li> <li>Felaktig ventilinställning</li> <li>Skadad ventilmjäder</li> <li>Ventilen sitter fast</li> </ul>





<b>Tändningssystemet</b>	
<b>Batteri</b>	Uppladdning Defekt batteri
<b>Säkring</b>	Säkringen har gått eller är felaktigt ansluten
<b>Tändningssystem</b>	Defekt tänd enhet Defekt matarspole Skadad magnetisk skivfjäder
<b>Tändrör</b>	Felaktigt elektrodavstånd Slitna elektroder Ledning mellan terminaler trasig Felaktig värmeräckvidd Defekt tändhatt
<b>Tändspole</b>	Skadad eller kortsluten primär/sekundär spole Defekt högspänningsledning
<b>Kontakt</b>	Defekt huvudkontakt Defekt "motoravstängningskontakt" Defekt bromskontakt
<b>Ledningar</b>	Lösa batteriterminaler Lös anslutning Felaktig jordning Skadat ledningsnät
<b>Dålig tomgångsprestanda</b>	
<b>Förgasare</b>	Lös eller tilltäppt pilotjet Felaktigt fastspänd förgasarklämma Felaktigt justerad tomgångshastighet Felaktigt anpassad gaskabel Översvämmad förgasare
<b>Tändningssystem</b>	Defekt tändstift Defekt högspänningsledning Defekt tänd enhet Defekt matarspole Defekt tändspole
<b>Ventilsystem</b>	Felaktigt justerat ventilmellanrum
<b>Dålig prestanda vid medelhög och hög fart</b>	
<b>Förgasare</b>	Felaktigt justerad bränslenivå Tilltäppt huvudventil Tilltäppt eller lös pilotjet
<b>Luftfilter</b>	Tilltäppt luftfilter
<b>Tändningssystem</b>	Smutsigt tändstift Defekt tänd enhet Defekt matarspole Defekt högspänningsledning Defekt tändspole
<b>Bränslesystem</b>	Tilltäppt ventilatorelement

	Tilltäppt luftfilter Tilltäppt jet Felaktigt justerad bränslenivå Felaktig inställning av förgasarens luftslang
<b>Kompressionssystem</b>	Sliten cylinder Sliten eller fastklämd kolvring Skadad toppackning Skadad cylindertätning Sot avlagringar Dålig kontakt mellan ventil och ventilmellanrum Felaktig ventilinställning
<b>Motorolja</b>	För mycket eller för lite olja
<b>Ventilsystem</b>	Felaktigt justerat ventilmellanrum
<b>Överhettning</b>	
<b>Tändningssystemet</b>	Felaktigt elektrodavstånd Defekt tänd enhet
<b>Bränslesystemet</b>	Felaktig inställning av förgasare Felaktig inställning av bränslenivå Tilltäppt luftfilter
<b>Kompressionssystemet</b>	Sot avlagringar Felaktig ventilinställning Felaktigt inställt ventilmellanrum
<b>Motorolja</b>	För mycket eller för lite olja Felaktig oljekvalité (hög viskositet) För dålig olja
<b>Bromsar</b>	Bromsarna drar
<b>Kylsystem</b>	Defekt ventilator Defekt termostat Defekt termostatkontakt För lite kylarvätska Defekt kylare (tilltäppt eller skadad) Defekt kylarhölje Defekt vinghjulaxeldrev (böjd kontakt, böjt kugghjul) Skadad vinghjulaxel Frånkopplad ventilatormotor

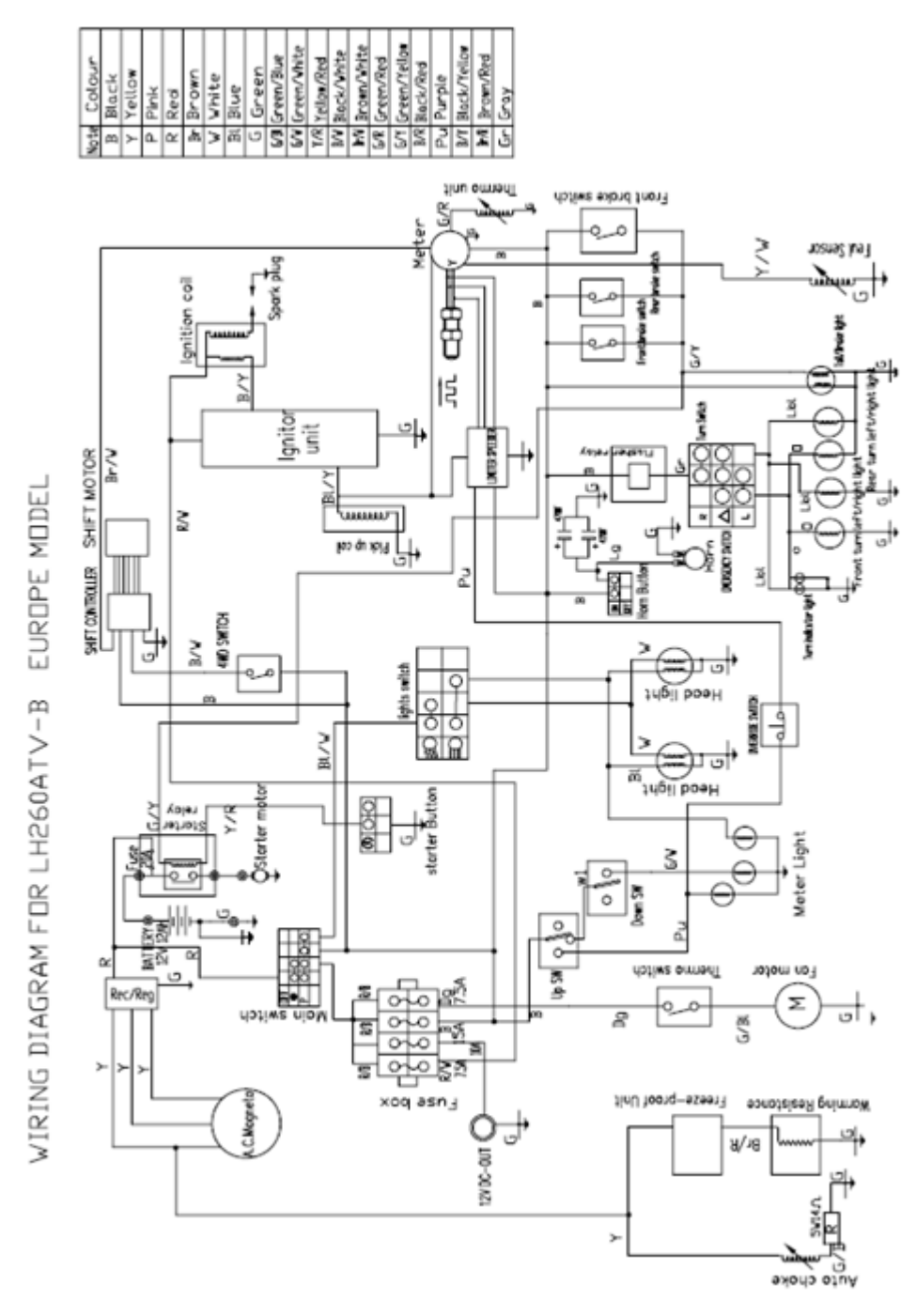
**Elektriskt diagram:**



**EU-deklaration om överensstämmelse:**

<b>EU-FÖRSÄKRAN OM ÖVERENSSTÄMMELSE</b> 	
EU – importör:	P. Lindberg A/S Sdr. Ringvej 1 DK-6600 Vejen Tlf.: +45 70212626 E-mail: <a href="mailto:salg@p-lindberg.dk">salg@p-lindberg.dk</a> CVR: 25903110 <a href="http://www.p-lindberg.dk">www.p-lindberg.dk</a>
Härmed förklara att följande maskin:	<i>All terrain vehicle – ATV 300 cc</i> <i>PL art.:</i> <i>90 56 683</i> <i>90 56 684</i> <i>90 56 685</i>
Type / modell:	<i>LH300</i>
Överensstämmer med följande direktiv:	<i>2006/42/EEC</i> <i>2014/30/EEC</i> <i>2014/35/EEC</i>
Tillämpade standarder och normer:	<i>EN ISO 12100:2010</i> <i>EN 60204-1:2006+A1:2009+AC:2010</i> <i>EN 15997:2012+AC:2013</i> <i>EN 61000-6-1:2007</i> <i>EN 61000-6-3:2007+AC:2012</i> <i>EN 61000-3-2:2014</i> <i>EN 61000-3-3:2013</i>
Datum och signatur:	<i>Vejen d. 07-11-2018</i>  <i>P. Lindberg A/S</i>  <i>Erik T Lauritsen</i> <i>Direktör</i> 

Vi förbehåller oss rätten att ändra de tekniska parametrarna och specifikationerna för denna produkt utan föregående varning.