

DA  
Original  
Brugsanvisning

---

**P-Lindberg**

Varenr.: 9064030 o.a.

## ATV ODES

650  
850  
1000



**Sdr. Ringvej 1 - 6600 Vejen - Tlf. 70 21 26 26 - Fax 70 21 26 30**  
**[www.p-lindberg.dk](http://www.p-lindberg.dk)**

## ATV ODES:

| PL varenummer | PL varenummer inkl. montering | Beskrivelse        | Farve |
|---------------|-------------------------------|--------------------|-------|
| 9064030       | 9067519                       | ATV ODES 650, T3A  | SORT  |
| 9064031       | 9067520                       | ATV ODES 850, T3A  | SORT  |
| 9064032       | 9067521                       | ATV ODES 1000, T3A | SORT  |
| 9064059       | 9067522                       | ATV ODES 650, T3B  | SORT  |
| 9064060       | N/A                           | ATV ODES 650, T3B  | HVID  |
| 9064062       | N/A                           | ATV ODES 1000, T3B | HVID  |

**Beskrivelse:** ATV med firhjulstræk og to sæder. Lang model. CVT-gear – Høj, lav, bak, frigear samt parkeringsgear, servostyring, alufælge samt spil.

**Anvendelsesområder:** Til land- og skovbrug.

**Tilsløget brug:** Må kun anvendes som beskrevet i denne manual og i sikkerhedsmanualen. Al anden brug betragtes som forkert brug.

## Sikkerhedsinstruktioner

Læs både brugsanvisning og sikkerhedsmanual grundigt igennem før maskinen tages i brug. Begge manualer indeholder vigtige informationer om sikkerhed, køreteknik, drift og vedligeholdelse af maskinen. Læs og forstå sikkerhedsmærkaterne på maskinen. En komplet oversættelse af hver enkelt mærkat findes i Sikkerhedsmanualen.



- Brug altid sikkerhedsudstyr.
- Kør aldrig på offentlig vej medmindre køretøjet er indregistreret til dette.
- Kør aldrig med passagerer på køretøjet.
- Kør aldrig i påvirket tilstand!

**Der henvises i øvrigt til Sikkerhedsmanualen!**

## Indhold

|   |    |
|---|----|
| Sikkerhedsinstruktioner .....           | 2  |
| STELNUMMER .....                        | 5  |
| Overblik over maskinen.....             | 6  |
| Tekniske specifikationer .....          | 9  |
| Tilslutning af batteri .....            | 10 |
| Funktioner .....                        | 11 |
| Gashåndtag .....                        | 11 |
| Bremsehåndtag.....                      | 11 |
| Parkeringsbremse.....                   | 12 |
| Gearskifte.....                         | 13 |
| Multifunktionskontakt .....             | 14 |
| Multifunktionsdisplay .....             | 15 |
| Tændingslås .....                       | 17 |
| 2WD/4WD skift og differentialelås ..... | 17 |
| Bremsepedal.....                        | 18 |
| Bagageboks.....                         | 18 |
| Af- og påmontering af sæder .....       | 19 |
| Tankdæksel .....                        | 21 |
| Strømskik.....                          | 21 |
| Spil.....                               | 23 |
| Eftersyn før kørsel.....                | 24 |
| Påfyldning af brændstof .....           | 25 |
| Dæk .....                               | 26 |
| Tilkørselsperiode.....                  | 27 |
| Brugsanvisning .....                    | 28 |
| Start af motor.....                     | 28 |
| Standstning af motor.....               | 28 |
| Gearskifte:.....                        | 29 |
| Særlige procedurer.....                 | 29 |
| Motoren overopheder .....               | 29 |
| Vedligeholdelse efter brug.....         | 30 |

|  |    |
|--|----|
| Opbevaring.....                                | 30 |
| Transport .....                                | 30 |
| Bortskaffelse .....                            | 30 |
| Vedligeholdelse .....                          | 31 |
| Luftfilter.....                                | 31 |
| Vedligeholdelse .....                          | 31 |
| Udtagning af filteret .....                    | 31 |
| Rengøring.....                                 | 32 |
| Isætning af luftfilter .....                   | 33 |
| Motorolie .....                                | 33 |
| Kontrol af olieniveau .....                    | 33 |
| Skift af motorolie og -filter .....            | 35 |
| Kølervæske .....                               | 36 |
| Kontrol og påfyldning af kølervæskniveau ..... | 36 |
| Justering af affjedring.....                   | 37 |
| Kontrol og rengøring af gnistfanger .....      | 38 |
| Vedligeholdelsesplan .....                     | 39 |
| Fejlfinding .....                              | 43 |
| Elektrisk diagram .....                        | 45 |

## STELNUMMER

Det er en god ide at notere stel- og motornummeret. Numrene er især vigtige ved indregistrering, i forsikrings- og tyverisager og ved bestilling af reservedele.

Motornummeret er placeret på venstre side/under krumtapshuset.  
Stelnummeret er placeret på stellets højre side/ved forhjulet.

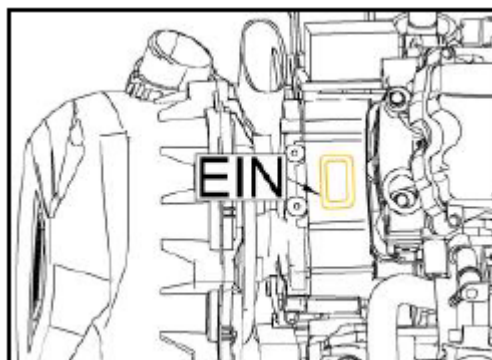
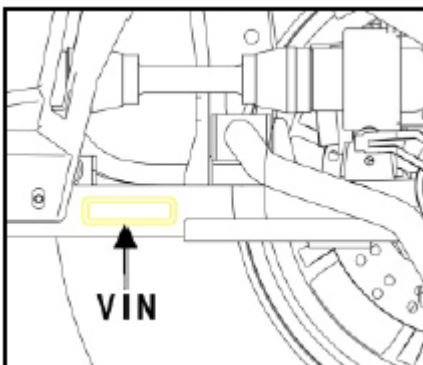
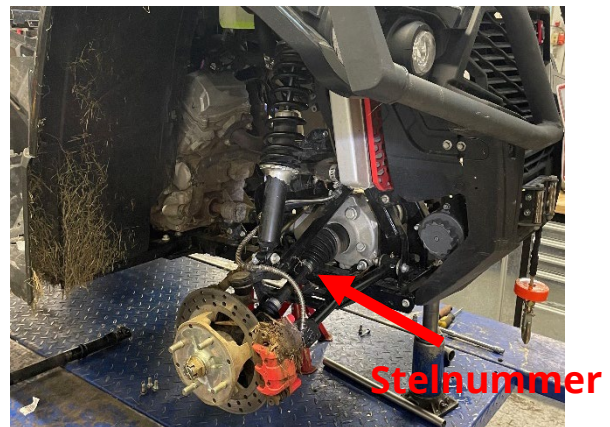
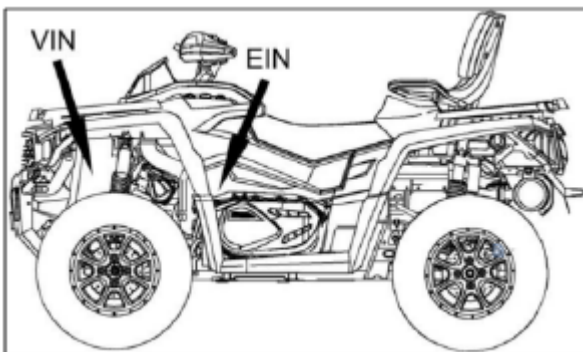

| Stelnummer (VIN) | Motornummer (EIN) |
|------------------|-------------------|
|                  |                   |

## Overblik over maskinen

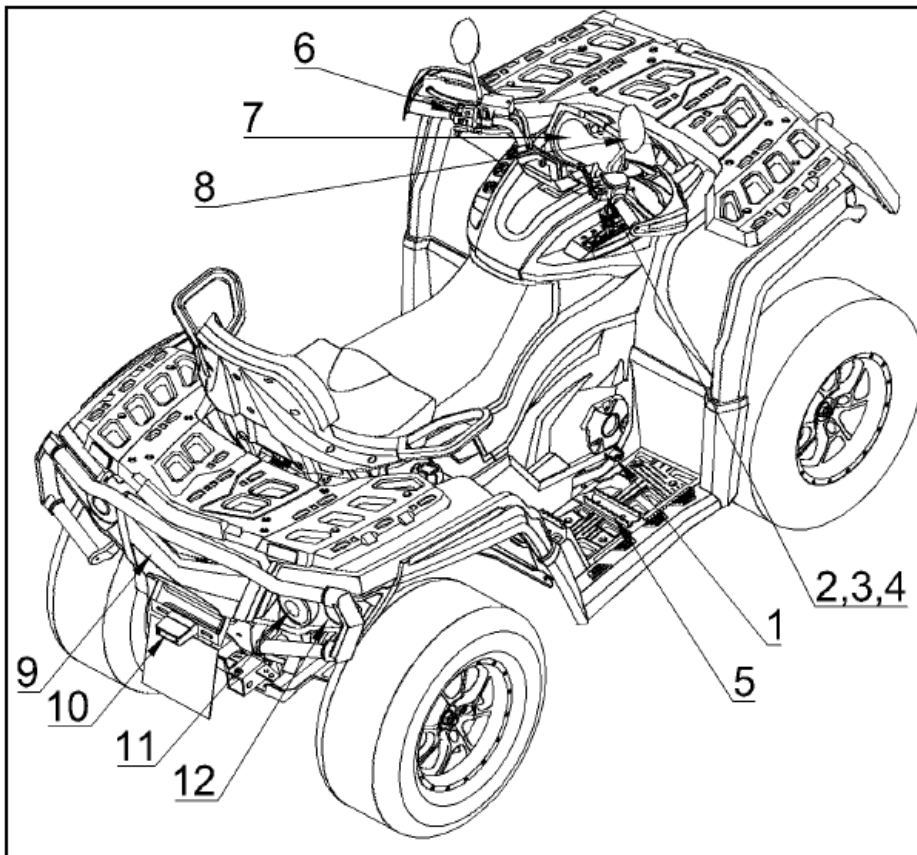

1. Brems pedal
2. 2WD/4WD skift
3. Parkeringsbremse
4. Gashåndtag
5. Fodhviler
6. Multifunktionskontakt
7. Multifunktions-Display
8. Bakspejl
9. Bagageboks
10. Nummerpladelys
11. Baglygte
12. Blinklys

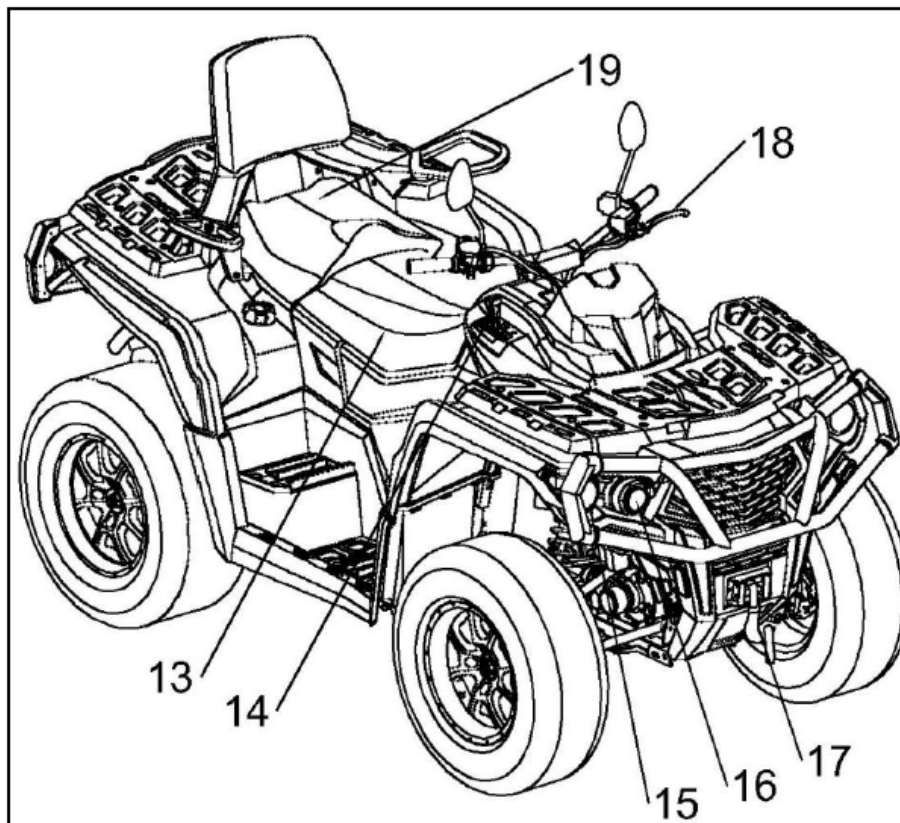

13. Forsæde
14. Gearskifter
15. Forlygte, kort lys
16. Forlygte, langt lys
17. Spil
18. Håndbremse
19. Bagsæde

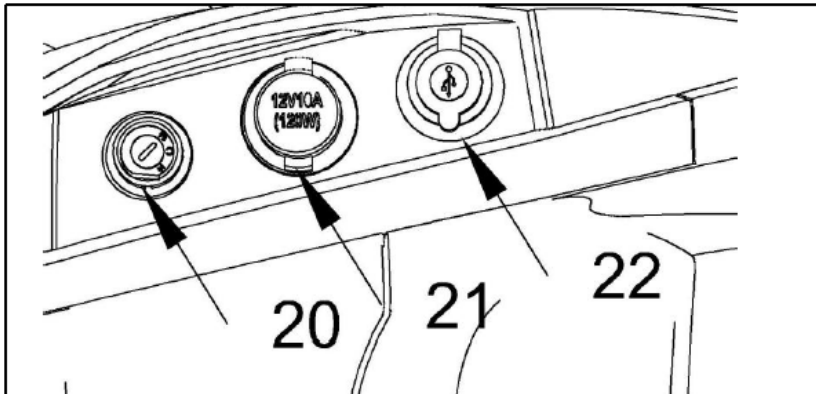

- 20. Tændingskontakt
- 21. Strømsvik
- 22. USB-stik

NB: Illustrationerne er vejledende, der kan forekomme små afvigelser i forhold til det leverede køretøj.

## Ratlås

Maskinen er udstyret med ratlås, som sidder i højre side, inde ved forakslen.



Drej knappen hen på ON og åbn lågen for at få adgang til ratlåsen.



Sørg for at dreje rattet helt til højre inden ratlåsen aktiveres! Brug nøglen uden krave på.



Sæt nøglen i og drej den mod højre, så den røde prik på cylinderen, kommer til at mødes med den røde prik på låsekassen, som vist nedenfor.





## Tekniske specifikationer

|                                  | Odes 650   | Odes 850  | Odes 1000 |
|----------------------------------|--|-----------|-----------|
| Gear:                            | CVT, høj, lav, bak, neutral og parkering                                 |           |           |
| Bremser:                         | Hydrauliske skivebremser   |           |           |
| Kraftoverførsel:                 | Kardan   |           |           |
| 4WD-tilkobling:                  | Elektrisk  |           |           |
| Foraksel:                        | Differentiale med spærre   |           |           |
| Forhjulsophæng:                  | Dobbelt A-arm med støddæmper med 128 mm vandrings                        |           |           |
| Baghjulsophæng:                  | Dobbelt A-arm med uafhængig bagaksel med støddæmper med 140 mm vandrings |           |           |
| Elektronisk servostyring (EPS):  | Ja   |           |           |
| Forhjul:                         | 26x9.00-14   |           |           |
| Baghjul:                         | 26x11.00-14  |           |           |
| Fælg:                            | Aluminium  |           |           |
| Mål:                             | L2.462 x B1.229 x H1.458 mm  |           |           |
| Tørvægt:                         | 406 kg   | 406 kg    | 426 kg    |
| Akselafstand:                    | 1.508 mm   |           |           |
| Frihøjde:                        | 283 mm   |           |           |
| Cylindervolumen:                 | 649 ccm  | 800 ccm   | 976 ccm   |
| Motortype:                       | V-Twin, 4-takt, SOHC   |           |           |
| Boring x slaglængde:             | 82-61,5mm  | 91-61,5mm | 91-75 mm  |
| Kompressionsforhold:             | 10,3 : 1   |           |           |
| Elektronisk indsprøjtning (EFI): | Ja   |           |           |
| Kølesystem:                      | Vand   |           |           |
| Tændingssystem:                  | C.D.I  |           |           |
| Start:                           | Elstart  |           |           |
| Kobling:                         | Centrifugal (tørkobling)   |           |           |
| Brændstof:                       | Oktan 92 blyfri eller højere   |           |           |
| Tank:                            | 22 liter   |           |           |
| Motorolie:                       | Anbefalet olie: 10W-40<br>2,2 liter første gang, herefter 1,85 liter     |           |           |
| Gearolie:                        | Anbefalet olie: 80W-90<br>420 ml   |           |           |
| Differentiale:                   | Anbefalet olie: 80W-90<br>180 ml på fortøj og 220 ml på bagtøj           |           |           |
| Max. hastighed:                  | T3A 40 km/t<br>T3B 60 km/t   |           |           |
| Max. belastning inkl. fører:     | 210 kg   |           |           |
| Elektrisk spil:                  | Ja   |           |           |
| Farve:                           | Sort   |           |           |

## Tilslutning af batteri

Ved levering er den røde lednings kabelterminal ikke sat på batteriets pluspol og er beskyttet af en rød gummihætte. Før start skal hættten fjernes og den røde lednings kabelterminal monteres på batteriet som vist i nedenstående foto.

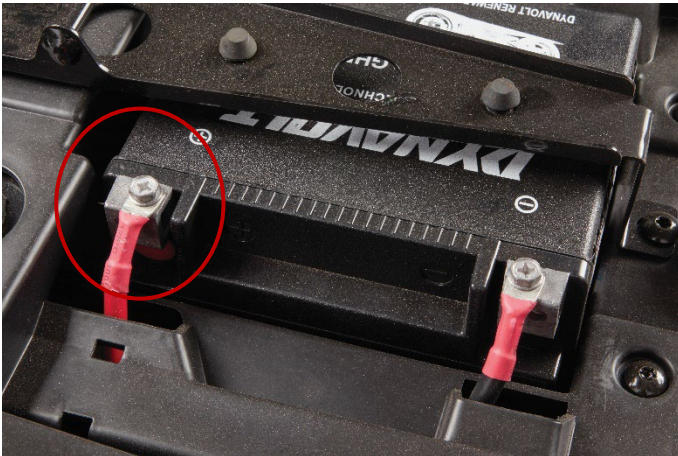

## Funktioner

Dette afsnit beskriver de grundlæggende elementer på køretøjet. For mere detaljeret beskrivelse af deres funktioner henvises der til afsnittet Brugsanvisning, som kommer senere i denne manual.

### Gashåndtag

Gashåndtaget sidder på højre side af styret. Når det aktiveres, øger det motorens hastighed. Når det slippes, skal motoren falde tilbage i tomgang og hastigheden vil gradvist aftage.

1. Gashåndtag
2. For at accelerere
3. For at decelerere

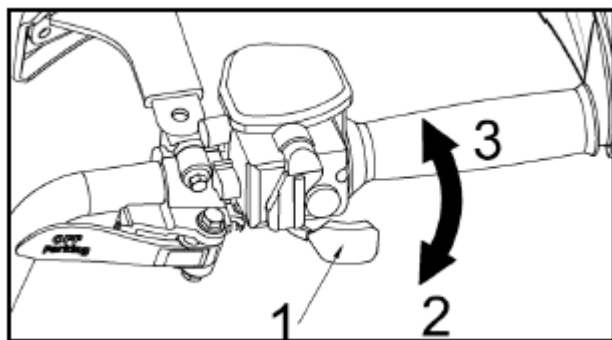

### Bremsehåndtag

Bremsehåndtaget er placeret på styrets højre side. Når dette trykkes ned, bremses der på forhjulet. Når håndtaget slippes, skal håndtaget falde tilbage til sin udgangsposition af sig selv. Bremskraften er ligefrem proportional med den kraft, håndtaget aktiveres med samt terrænets type og forhold.

Bemærk at som ved alle køretøj med hjul vil køretøjets vægt blive flyttet over på forhjulene når der bremses. For at opnå den bedste stoppe-effektivitet, overfører bremsesystemet mest bremskraft til forhjulene, når der bremses. Dette vil påvirke håndtering og styring af køretøjet. Husk dette når der bremses.

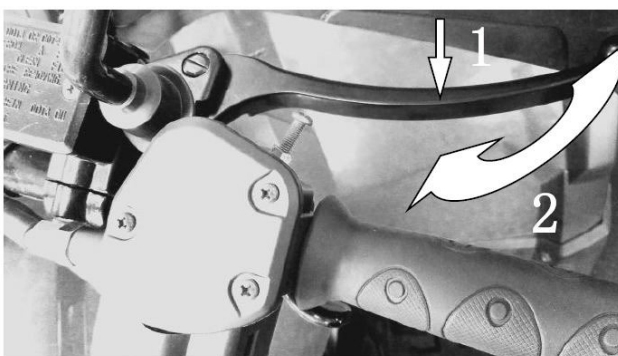

1. Bremsehåndtag
2. Aktivering af bremses

## Parkeringsbremse

**Bemærk: Stiger man af ATV'en, dvs. fjerner sig fra sædet, uden at aktivere parkeringsbremsen, vil katastrofeblinket blive udløst. Skulle dette ske, aktiveres parkeringsbremsen alt. sætter man sig på sædet igen og katastrofeblinket vil standse.**

Parkeringsbremsen sidder på højre side af styret og aktiveres ved at vippe håndtaget (1) til højre.

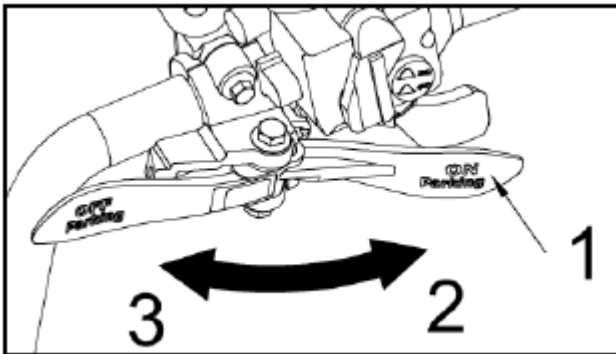

1. Mekanisk parkeringsbremse
2. Parkeringsbremse
3. Normal

Aktiver altid parkeringsbremsen når køretøjet parkeres på skråninger, ellers kan køretøjet bevæge sig utilsigtet og forårsage ulykke.

## Gearskifte

Gearskifteren er placeret på højre side af køretøjet – den har 5 positioner: P, R, N, H og L.

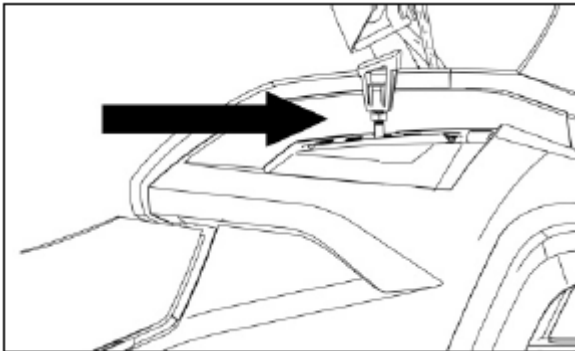

### Advarsel

**Køretøjet skal stå fuldstændigt stille før der skiftes gear. Tving aldrig håndtaget i position. Hvis det ikke er muligt at skifte gear, giv da forsigtigt gas og slip gassen med det samme igen, vent så til motorens omdrejninger kører med stabil tomgangshastighed og prøv igen.**

*Stands altid køretøjet og aktiver bremsen før gearskiftehåndtaget bevæges!*

### **P: Park**

Denne position låser transmissionen for at forhindre køretøjet i at bevæge sig. Brug altid denne funktion når køretøjet ikke er i brug. Det kan være nødvendigt at bevæge køretøjet frem og tilbage for at få gearene til at falde i hak.

### **R: Reverse**

Bakgear. Hastigheden er begrænset.

### **N: Neutral**

Frigear.

### **H: Højt gear**

Dette gear bruges ved normal kørsel og der er muligt at nå op på max. hastighed.

### **L: Lavt gear**

Bruges ved kørsel ved lav hastighed, ved trækopgaver og på stigninger.

## Multifunktionskontakt

Sidder på venstre side af styret.

1. Forlygtekontakt
2. Startkontakt
3. Blinklyskontakt
4. Nødstop-knap
5. Signalhorn-knap
6. Katastrofeblink-kontakt
7. Håndtag

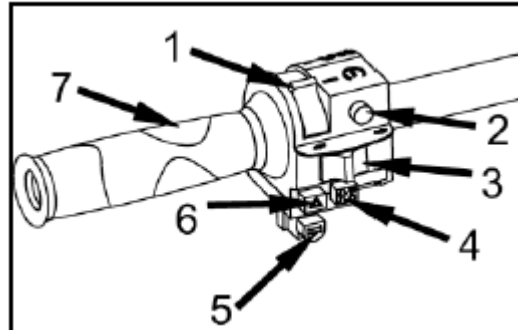

1. Forlygtekontakt



Almindeligt kørelys + baglygter

Langt lys + baglygter

2. Startkontakt

Sørg for at gearvælgeren står i position P eller N og nødstopknappen står på RUN, drej tændingsnøglen på ON og tryk på startkontakten for at starte – slip knappen når motoren starter.

- Aktiver aldrig knappen i mere end nogen få sekunder ad gangen – starteren kan tage skade. Vent mindst 5 sekunder mellem hvert startforsøg.
- Tryk ikke på knappen mens motoren kører – dette kan forårsage skade på starteren.

3. Blinklys

Knappen sidder lige under startkontakten. Skub den til venstre for at aktivere venstre blinklys og til højre for at aktivere det højre blinklys.

4. Nødstop

Aktiveres denne knap standser motoren øjeblikkeligt. Den skal trykkes ind igen for at genstarte. Knappen kan bruges til at standse motoren og som nødstop.

**Bemærk: Drej ikke tændingsnøglen når nødstopkontakten står på OFF.**

5. Signalhorn

Aktiveres for at advare f.eks. fodgængere om, at man kommer kørende.

## 6. Katastrofeblink

Bruges til at advare andre trafikanter, hvis man f.eks. holder i vejkanten.

## Multifunktionsdisplay

1.

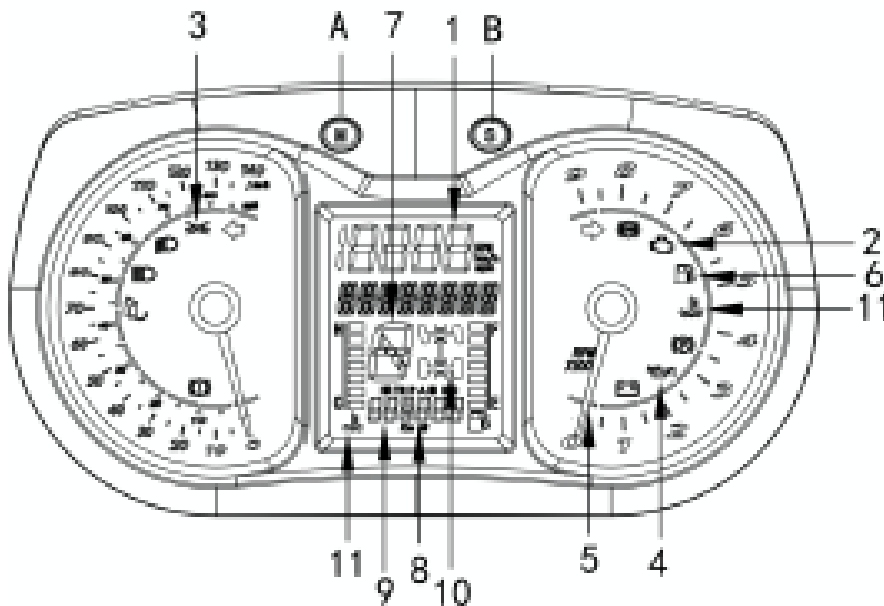

|    |                                  |    |                               |
|----|----------------------------------|----|-------------------------------|
| A  | Mode*)                           | B  | SET/RESET**)                  |
| 1  | Speedometer                      | 2  | Motorlampe                    |
| 3  | Indikator for kørellys/langt lys | 4  | Indikator for olietryk        |
| 5  | Indikator for motoromdrejninger  | 6  | Indikator for brændstofniveau |
| 7  | Indikator for frigear            | 8  | Triptæller                    |
| 9  | Ur                               | 10 | Indikator for 2WD/4WD         |
| 11 | Indikator for motortemperatur    |    |                               |

\*) Ved at trykke på MODE kan der skiftes mellem visning af km og miles i triptælleren.

\*\*\*) Her indstilles klokken. Brug SET/RESET-knappen til at indstille timer hhv. minutter.

Displayet lyser op, når tændingsnøglen drejes hen på ON.



Hvis denne lampe fortsat lyser, efter at motoren er startet skal motoren straks slukkes. Tjek olien og påfyld evt. Lyser lampen fortsat, kontakt da autoriseret værksted. Brug ikke køretøjet før det er repareret.



Lyser denne lampe indikerer det for høj temperatur i motoren og motoren skal standses og køretøjet efterses på autoriseret værksted. Brug ikke køretøjet før det er repareret.



Denne lampe viser, at køretøjet står i frigear.



Lyser denne lampe fortsat efter at motoren er startet, indikerer det at der er en fejl i motoren.



Denne lampe lyser, når lygterne er tændt.



Blinklys. Blinker med pil til den side, hvor der blinkes til.



Brændstofindikator. Lyser når der skal påfyldes brændstof.



2WD/4WD indikator. Lyser når 4WD er aktiveret.



## Tændingslås

Tændingslåsen er placeret på konsollen under det højre håndtag. De enkelte positioners funktioner er som følger:

1. OFF: Det elektriske kredsløb er slukket og nøglen kan tages ud i denne position.
2. ACC: Alle elektriske kredsløb, undtagen lygter er tændt.
3. ON: EFI, 2WD/4WD vil lyse op og tændes.

I ON positionen vil alle indikatorer i displayet lyse op, uanset om motoren kører eller ej. Vær opmærksom på at har man lysene tændt, uden at motoren kører, vil det aflade batteriet. Stil altid nøglen på OFF efter at motoren er standset.

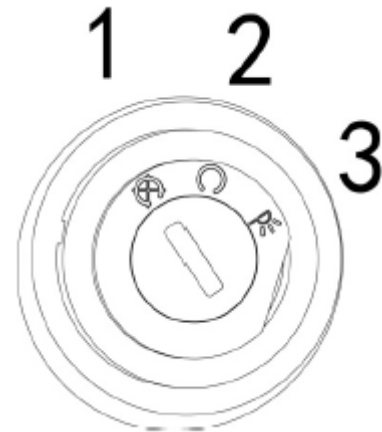

## 2WD/4WD skift og differentialelås

Køretøjet er udstyret med kontakt for skift mellem 2WD og 4WD samt differentialelås. Vælg altid passende indstilling i forhold til terræn og forhold generelt.

1. Kontakt for skift mellem 2WD og 4WD
2. Kontakt til aktivering af differentialelås

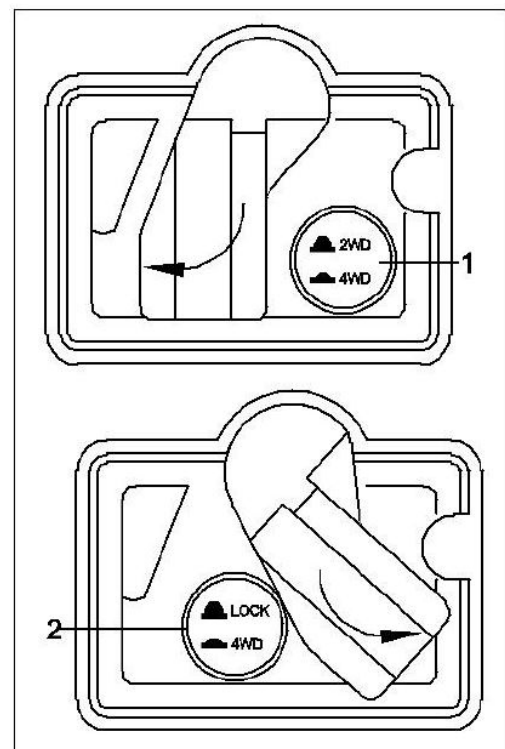

## Bremsepedal

Bremsepedalen er placeret på højre fodhviler. Når den trykkes ned, bremses der på både for og baghjulene. Når den slippes, skal den falde tilbage til sin udgangsposition. Bremse effekten er proportional med den kraft hvormed pedalen trykkes ned, samt terrænets type og tilstand.

Bemærk: Bremsepedalen aktiverer bremserne på både for- og baghjul – skulle systemet svigte, kan forbremsen aktiveres med håndbremsen.

## Bagageboks

Bagageboksen er monteret bag på køretøjet og er egnet til opbevaring af f.eks. ekstra tændrør, førstehjælpskasse etc. Åbnes ved at hægte låget af og forsigtigt fjerne det.

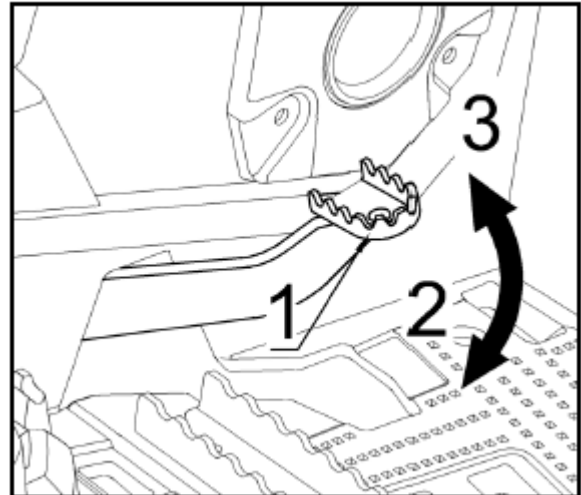

Tip!

Der findes et ekstra opbevaringsrum, under bagsædet.



### **ADVARSEL:**

*Når motoren kører, sæt da altid køretøjet i PARKERINGSGEAR, før låget tages af. Læg aldrig meget tunge eller skrøbelige objekter i boksen og husk at sætte låget på. Køres der uden låg, for at køre med objekter, der ellers ikke kan være i boksen, sørg da for, at sikre objektet, så det ikke kastes ud, når der køres i ujævnt terræn. Sænk farten.*

## Af- og påmontering af sæder

### Afmontering af bagsæde:

Løft op i haspelåsen og løft sædet skråt bagud for at frigøre det.



### Montering af bagsæde:

Løft sædet op og sæt de to tapper ned i stellet. Når det er positioneret korrekt, skubbes det ned i haspelåsen.



## Afmontering af forsæde:



Skub hægten opad og løft sædets tapper fri af bøjljen på stellet. Sædet kan nu tages helt af.



*Vær opmærksom på ledningen til sædefølerkontakten, som man let kan komme til at rive ud, når forsædet løftes af*

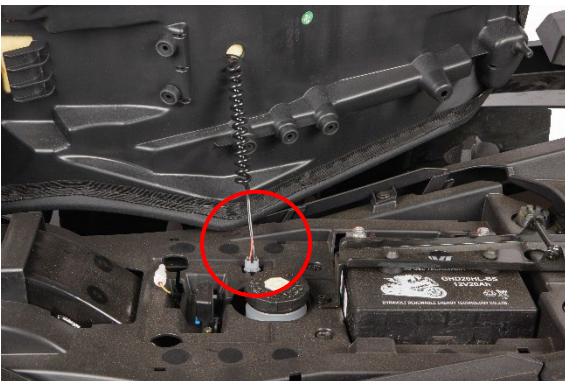

## Montering af forsæde:

Sæt sædets tapper i bøjljen på stellet. Når sædet sidder i korrekt position, skubbes det ned i haspelåsen.

## Tankdæksel

**Vigtigt: Placer aldrig noget over tankdækslet, da man derved kan komme til at blokere udluftningen øverst på tankdækslet og motoren kan derved fejltænde.**

Tankdækslet skrues mod uret og fjernes så der kan påfyldes brændstof. Drejes med uret for at skrue det fast igen.

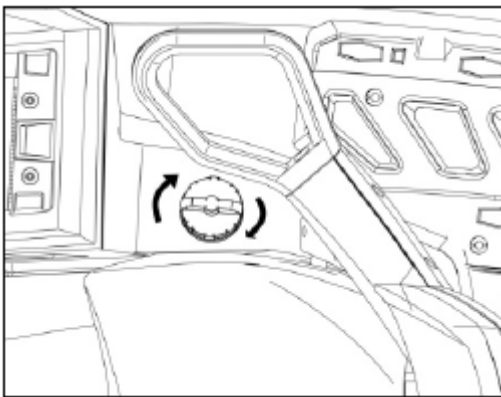

## Strømstik

Strømstikket er placeret på den ene side af frontpanelet. Stikket kan bruges til f.eks. bærbare afspillere. Må kun bruges mens motoren kører.



**Driftskapacitet for strømstik:  
Max. 12V, 120W (10A)**

1. Sæt lyskontakten på OFF
2. Start motoren
3. Åbn hættten, der dækker stikket og sæt tilbehørets stik i strømstrikket
4. Husk at sætte hættten på, når strømstikket ikke anvendes

**ADVARSEL:**

- **Brug ikke tilbehør, der kræver mere strøm end den maximale driftskapacitet som er anført ovenfor. Dette kan forårsage overbelastning af det elektriske kredsløb og få sikringerne til at springe.**
- **Bruges der tilbehør uden at motoren er tændt eller med tændte lygter, vil batteriet aflade og det kan blive svært, at starte køretøjet efterfølgende.**
- **Brug ikke cigarettænder eller andet tilbehør, der kan generere varme.**

## Spil

Spillet sidder foran og styres via kontakten på det venstre håndtag.

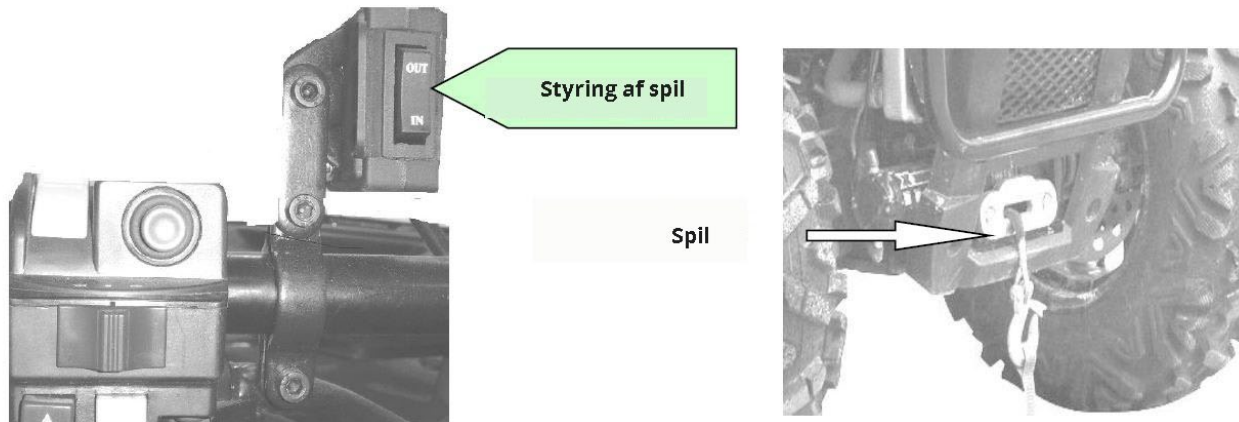

Bemærk at anvendes spillet i længere tid, batteriet kan blive afladt. Dette kan undgås ved at trække wiren ud manuelt. Det anbefales også at lade motoren køre, mens spillet anvendes, Hvis spillet anvendes i mere end 30 sekunder, anbefales det at øge motorens omdrejninger for at øge opladning af batteriet. Sørg for at sætte køretøjet i frigear (N) før omdrejningerne øges.

## Eftersyn før kørsel



### ADVARSEL

Køretøjet skal efterses grundigt forud for hver kørsel. Tjek altid at alle vigtige elementer samt sikkerheds- og mekaniske komponenter virker før køretøjet startes. Følges nedenstående trin ikke, kan det medføre alvorlig personskade eller død.

- Aktiver parkeringsbremsen og tjek funktionen.
- Tjek dæktrykket og dækkenes tilstand.
- Tjek hjul og hjullejer for slid og skader.
- Tjek at alle styringskomponenter fungerer.
- Tjek at styret kan drejes frit.
- Aktiver gashåndtaget nogen gange for at sikre at det virker. Det skal falde tilbage til tomgangsposition, når det slippes.
- Aktiver både håndbremse og bremsepedal og tjek at de begge virker. Håndtag og pedal skal falde tilbage til udgangsposition, når de slippes.
- Tjek at gearskiftet virker.
- Tjek brændstof-, olie- og kølervæskenniveau.
- Tjek for olielækager i motor og gearkasse.
- Sørg for at brændstoffhanen står på ON.
- Rengør lygter og sørg for at motorhjelm og bagageboksens låg er sat ordentligt på.
- Tjek at sædet sidder ordentligt fast.
- Skal der transporteres last, overholde køretøjets lastkapacitet og sørg for, at lasten er spændt ordentligt fast.
- Skal der trækkes en trailer eller andet udstyr, sørg da for at overholde både max. kugletryk og trækcapacitet. Sørg for at traileren er korrekt og sikkert koblet til trækket.
- Tjek for løse dele mens motoren er slukket. Tjek bolte og møtrikker.
- Sørg for at der ikke befinder sig personer eller forhindringer i køreretningen.
- Tjek at tændingslås, startkontakt, nød-stop-knap, for- og baglygter samt blinklys virker.
- Start motoren og kør langsomt lidt fremad og tjek alle bremses, hver for sig, for at teste dem.
- Tjek at 2WD/4WD skiftet fungerer.

Konstateres der fejl, skal disse omgående korrigeres. Opsøg evt. autoriseret værksted.



## Påfyldning af brændstof



### **BEMÆRK**

Brug altid ren, frisk benzin – oktan 92 eller højere. Gammel benzin kan forårsage start- og driftsvanskeligheder, nedbrydning af gummi- og plastdele, korrosion af metaldele og beskadige motoren.



### **ADVARSEL**

Brændstof er brandbart og eksplosivt i visse situationer. Brug aldrig en åben flamme for at inspicere brændstofniveauet. Ryg aldrig og hold flammer og gnister på afstand. Sørg altid for tilstrækkelig udluftning.



### **BEMÆRK**

Rengør altid området rundt om tankdækslet for snavs, støv og sand for at undgå at forurene brændstoffet.

- Kontroller jævnligt for utætheder i brændstofsyste­met.
- Stands altid motoren før der tankes. Åbn dækslet lang­somt. Forekommer der uregelmæssigheder som f.eks. fløjtende lyd, når tankdækslet tages af, skal køretøjet efterses og/eller repareres før det må anvendes.
- Lad ikke nogen sidde på køretøjet mens der tankes.
- Skru tankdækslet af ved at dreje det mod uret.
- Hæld langsomt og omhyggeligt benzin på tanken, pas på med at spilde. Påfyld kun til bunden af påfyldningsstuds­en.
- Påfyld aldrig brændstof i kolde omgivelser for derefter at placere køretøjet i varme omgivelser – brændstoffet vil udvide sig og kan flyde over.
- Aftør altid spildt brændstof fra køretøjet.

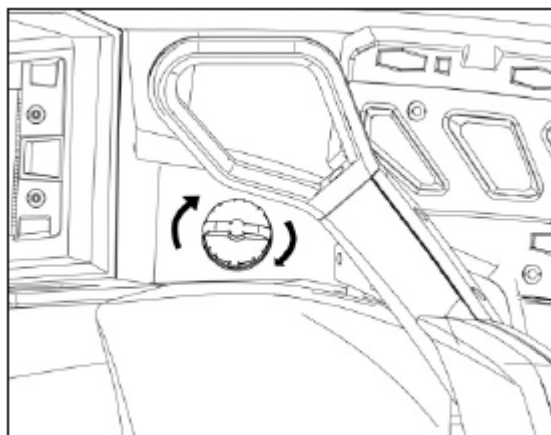

## Dæk

Sørg altid for at dækkene er af korrekt type, er i god og driftssikker stand og har korrekt dæktryk, da man ellers øger risikoen for kontrol-tab og dermed en ulykke.

Se anbefalet dæktryk i de tekniske specifikationer. Dæktryk skal altid måles på kolde dæk og være ens på begge sider.

Er dæktrykket for lavt, kan det få dækket til at løsne sig fra fælgen.

Dæktrykket måles med en dæktryksmåler (1) (ikke inkluderet).

Hold også øje med slidmønsteret. Hvis dybden (a) slides ned på 6 mm, skal dækket skiftes.

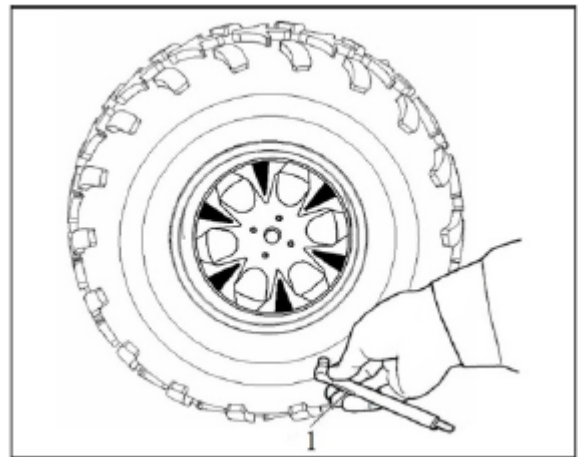
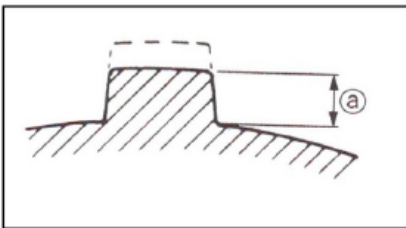

## Tilkørselsperiode

### Motor

Tilkørselsperioden defineres som **de første 10 driftstimer eller de første 300 km.**

I tilkørselsperioden:

- Undgå at give fuld gas.
- Giv max.  $\frac{3}{4}$  fuld gas.
- Undgå vedvarende accelerationer.
- Undgå at køre ved samme fart i længere tid ad gangen
- Undgå at motoren overopheder.

Korte accelerationer og variationer i kørselshastigheden bidrager til en god tilkørsel af maskinen.

### Bremser



#### **ADVARSEL**

Nye bremsere fungerer ikke ved max. effektivitet før de er kørt til, Vær derfor ekstra forsigtig.

### Kilerem

Kileremmen kræver en tilkørselsperiode på 50 km. I denne periode bør det undgås at accelerere for hårdt (giv ikke mere end  $\frac{3}{4}$  gas) og undgå at trække noget og kørsel ved høj hastighed i længere tid ad gangen.

## Brugsanvisning

### Start af motor

Gearskifteren skal stå på PARK eller NEUTRAL før motoren må startes. Bemærk at det er muligt at starte motoren uanset gearposition i override mode. Tryk enten håndbremse eller bremsepedal ned samtidig med, at der trykkes på start-knappen.

Sæt nøglen i tændingen og drej den. Tryk på startknappen og hold den inde til motoren starter.

#### **Bemærk:**

Hvis motoren ikke starter efter et par sekunder, hold da ikke startknappen inde i mere end 10 sekunder. Kontroller at der er benzin på eller kontakt autoriseret værksted.

Slip knappen så snart motoren starter.

#### **Bemærk:**

Motoren kan ikke starte hvis batteriet er dødt. Batteriet skal oplades eller udskiftes.

### Standsning af motor

#### **Bemærk:**

- Undgå at parkere på skrånninger da køretøjet at trille.
- Sæt altid køretøjet i PARKERINGSPPOSITION når det parkeres, for at undgå at køretøjet triller.
- Undgå at parkere hvor varme dele kan starte en brand.

Slip gashåndtaget og stands køretøjet.

Sæt gearskifteren i PARK positionen.

Aktiver parkeringsbremsen.

Sæt nødstopknappen på OFF.

Drej tændingsnøglen om på OFF. Tag nøglen ud af tændingslåsen.

## Gearskifte:

Aktiver bremsen og vælg det ønskede gear. Slip bremsen.

## Bemærk

Stands altid køretøjet helt og aktiver bremsen når der skiftes gear ellers kan transmissionen tage skade.

## Særlige procedurer

### Motoren overopheder

Hvis motoren overopheder, forsøg da følgende:

1. Efterse og rengør køleribber
2. Tjek kølervæsken og efterfyld evt.
3. Opsøg autoriseret værksted.



#### **ADVARSEL**

Køleren kan være meget varm – brug handsker!



#### **ADVARSEL**

Nedsæt hastigheden men hold køretøjet i bevægelse for at sikre lufttilførsel til køleren. Hvis motoren stadig overopheder efter ca. 1 minut, stands da køretøjet og sæt gearene på PARK. Stop motoren. Sæt tændingsnøglen på ON (start ikke motoren endnu). Ventilatoren vil nu afkøle køleren. Lad motoren køle ned. Tjek kølervæsken og efterfyld hvis muligt.



#### **ADVARSEL**

Påfyld aldrig kølervæske når motoren er varm.

## Vedligeholdelse efter brug

Hvis køretøjet har kørt i omgivelse med saltvand (strandområde, havn etc.), er det nødvendigt at skylle køretøjet med rent vand for at beskytte køretøjet og dets komponenter. Det anbefales kraftigt at smøre metalelementer. Dette bør gøres på daglig basis.

Hvis køretøjet har kørt i mudrede omgivelser, anbefales det også at skylle køretøjet for at beskytte det og dets komponenter og holde lygterne rene.

## Bemærk

Brug aldrig højt tryk til at rengøre køretøjet. Brug kun vand fra f.eks. en haveslange. Højt tryk kan forårsage elektriske eller mekaniske skader.

## Opbevaring

Skal køretøjet henstå i mere end en måned, er det vigtigt at opbevare det korrekt. Udfør vedligeholdelsesarbejde på de vigtigste komponenter jf. vedligeholdelsesplanen.

## Transport

Tøm altid brændstoftank og karburator før ATVen skal transporteres. Når ATVen transporteres i et andet køretøj, sørg da for at den står oprejst og at brændstofhanen er lukket. Brændstof kan lække ud af karburator og brændstofdæksel

## Bortskaffelse

Køretøjet skal bortskaffes jf. gældende lokale retningslinjer.

## Vedligeholdelse



### ADVARSEL

Al vedligeholdelse skal foregå for slukket motor.

Hvis procedurerne ikke følges, kan personskade opstå som følge af kontakt med varme dele, bevægelige dele, elektricitet, kemikalier og andre farer.



### ADVARSEL

Er det nødvendigt at fjerne en låseanordning, skal den altid erstattes af en ny.

## Luftfilter

### Vedligeholdelse

Vedligeholdelse af luftfilteret er vigtigt for at sikre motorens ydelse og levetid. Hyppigheden tilpasses køreforholdene og øges ved anvendelse i støvede omgivelser som:

- Kørsel i tørt sand
- Kørsel på overflade dækket med tør jord.
- Kørsel på tørre grusveje eller lignende.

### Udtagning af filteret

Fjern sædet.

Fjern konsollen.

Løft den bagerste del af konsollen opad indtil tapperne frigøres fra holderne.

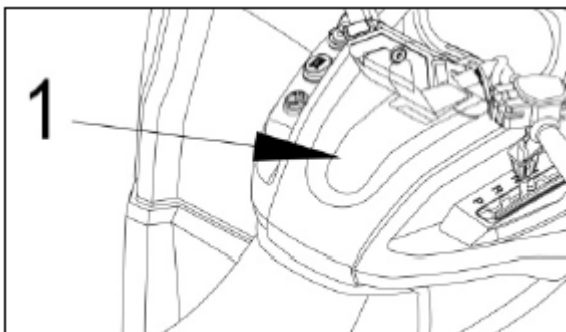

1. Konsol

Tag luftfiltercoveret af.

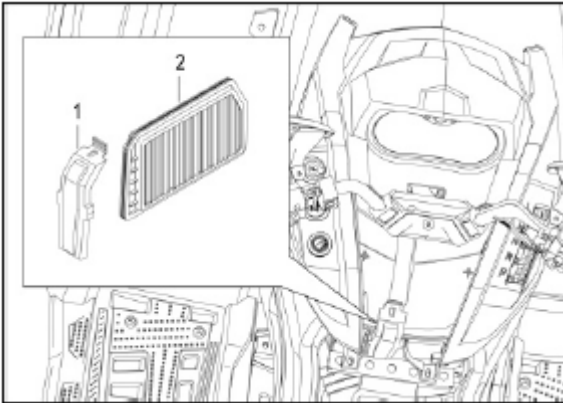

1. Luftfiltercover
2. Luftfilter

## Rengøring

PAS PÅ

Beskyt altid hud og øjne. Kemikalier kan irritere huden og give øjenskader.

## Rengøring af papirfilter

1. Fjern skumfilteret fra papirfilteret.
2. Bank støv ud af papirelementet.

## Bemærk

Papirfilteret har en begrænset levetid, udskift det hvis det er meget snavset eller tilstoppet.

## Bemærk

Det frarådes at bruge trykluft på papirfilteret: Det kan beskadige papirfibrene og nedsætte dets filtreringsevne, hvis det anvendes i støvede omgivelser.

## Bemærk

Vask ikke papirfilteret med nogen form for rengøringsopløsning.



## Rengøring af skumelement

1. Sprøjt skumelementet med en god luftfilterrensers på begge side og følg producentens anbefalinger,
2. Tør skumelementet fuldstændigt.

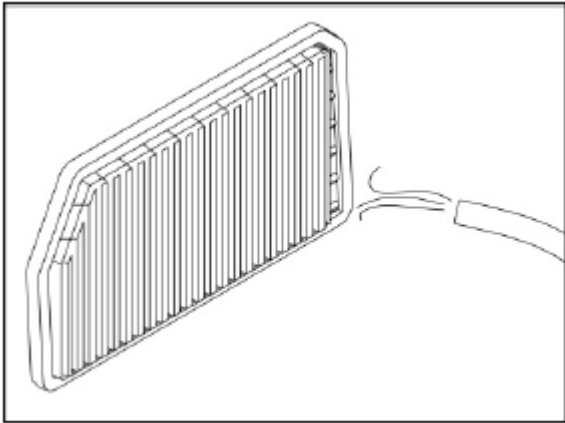

### Bemærk

Det kan være nødvendigt at gentage påsprøjtningen hvis elementet er meget snavset.

## Isætning af luftfilter

Sæt filterelementet og coveret i luftfilteret og sæt det tilbage i konsollen.

## Motorolie

### Kontrol af olieniveau

#### Bemærk

Kontroller jævnligt oliestanden og efterfyld som nødvendigt. Overfyld ikke. Det kan skade motoren/gearkassen, hvis der er for lidt olie påfyldt. Aftør evt. spild.

#### Bemærk

Når oliestanden kontrolleres, undersøg også visuelt motorområdet for evt. lækage.

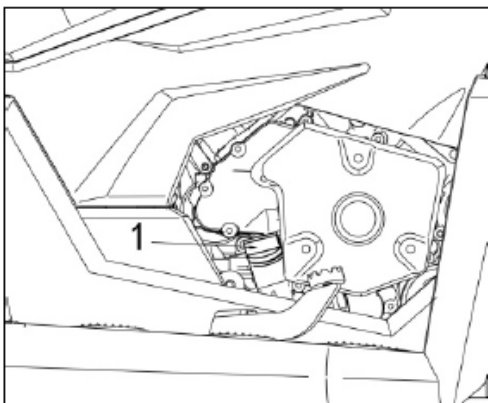

Olieprop/-målepind (1) sidder på højre side af motoren.

Køretøjet skal stå på en plan overfalde, motoren skal være slukket og afkølet.

1. Skru oliepinde ud, tag den op og tør den ren.
2. Sæt oliepinde i igen og skru den helt i.

3. Tag den ud igen og aflæs oliestanden på pinden. De skal være tæt på eller helt på den øverste markering

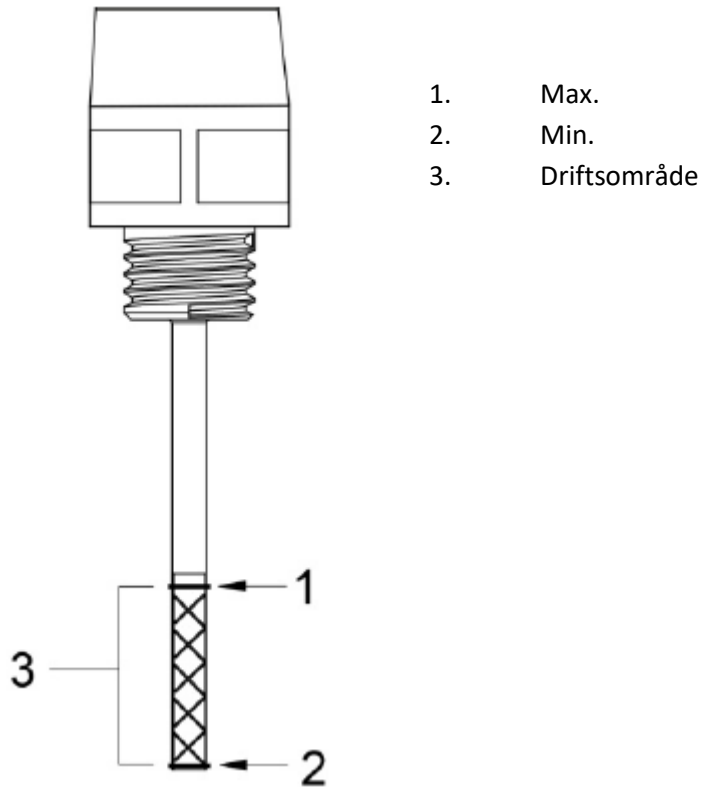

Olie påfyldes ved først at fjerne olieprop/-målepind og brug en tragt til at påfylde olie, for at undgå at spilde.

Påfyld en lille mængde olie og kontroller niveauet igen. Gentag indtil olien når op til max. markeringen på oliepinde.

## Overfyld ikke

Skru olieproppen fast.

## Skift af motorolie og -filter

Olie og oliefilter skal skiftes samtidig. Olieskift skal udføres på varm motor.

### ADVARSEL

Motorolie kan være meget varm. For at undgå forbrændinger, fjern da ikke motoroliedrænproppen eller filter coveret hvis motoren er varm. Vent til motorolien er varm.

- Sørg for at køretøjet står på en plan overflade.
- Tag oliepiden op.
- Rengør området omkring oliedrænsproppen.
- Placer en bakke under oliedrænsproppen.
- Fjern oliedrænsproppen.

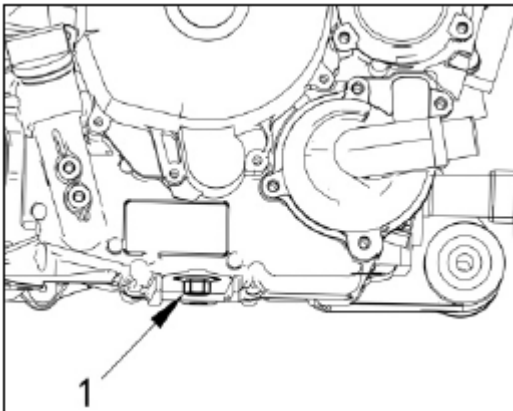

1. Oliefilterskruer
2. Oliefiltercover
3. O-ring
4. Oliefilter

- Lad olien løbe langsomt ud af oliefilteret.
- Skru oliefiltercoveret ud.

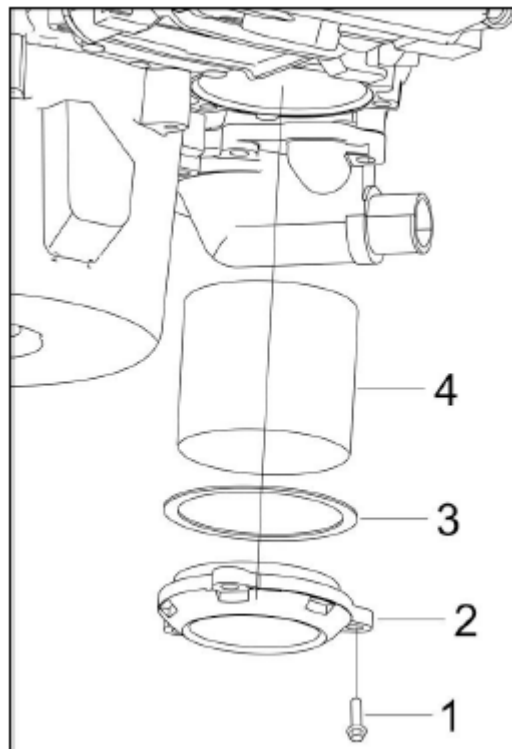

- Fjern det gamle filter og isæt det nye.
- Kontroller O-ringen og udskift den hvis nødvendigt.
- Skru oliefilteret på plads igen.
- Tør evt. spildt olie af motoren.
- Udskift pakningen på oliedrænsproppen.
- Rengør pakningsområdet på motoren og oliedrænsproppen og sæt proppen i igen.

- Påfyld anbefalet motorolie til korrekt niveau. Se de tekniske specifikationer.
- Start motoren og lad den køre i tomgang i et par minutter.
- Kontroller områderne omkring oliefilter og oliedrænsprop for lækage.
- Stands motoren. Vent et stykke tid for at lade olien løbe til krumtapshuset og kontroller herefter olieniveauet. Påfyld evt. mere olie.
- Brugt olie bortskaffes iht. gældende lokale retningslinjer.

## Kølevæske



### ADVARSEL

Kølevæskniveau skal kontrolleres på kold motor. Påfyld aldrig kølevæske på varm motor.

## Kontrol og påfyldning af kølevæskniveau

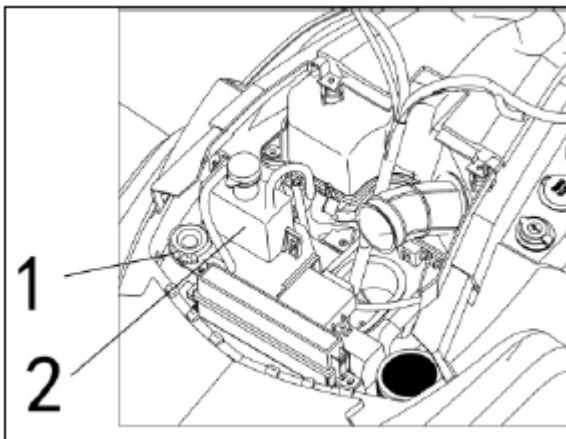

1. Kølerdæksel
2. Kølevæskebeholder

1. Tag kølerdækslet af ved at dreje det mod uret og trykke det ned.
2. Tøm evt. beholderen, hvis der skal skiftes til anden type kølevæske.
3. Påfyld kølevæske.
4. Kontroller kølevæskniveauet og efterfyld evt.
5. Lad motoren køre i tomgang uden kølerdækslet.
6. Tilføj evt. mere kølevæske og afvent at motoren når normal driftstemperatur.
7. Kontroller at niveauet er mellem min. og max. markeringen på kølevæskebeholderen.

## Bemærk

Hvis kølevæskniveauet aflæses ved lavere omgivelsestemperaturer end 20°C, kan det være lidt lavere end min. markeringen.

## Bemærk

Sørg for at slangen til kølevæskebeholderen ligger korrekt og ikke kommer i vejen når dækslet sættes på.

## Justering af affjedring

Affjedringen kan justeres ved at spænde eller løsne selve fjederen på justeringsringen samt på dæmpningsindstillingen. Affjedringen styrer hvordan støddæmperen reagerer ved kørsel.



### ADVARSEL

Justering af ophængen kan påvirke køretøjets styring. Vær opmærksom på dette efter justering.



### ADVARSEL

Højre og venstre støddæmper i front- og bag-ophæng skal altid indstilles til samme position. Ellers kan det medføre forringet styreevne og tab af stabilitet, hvilket kan føre til ulykke.

*Strammes fjederen nedsætter det affjedringen og løsnes den, øges affjedringen.*

## Affjedringen justeres ved at dreje justeringsringen:

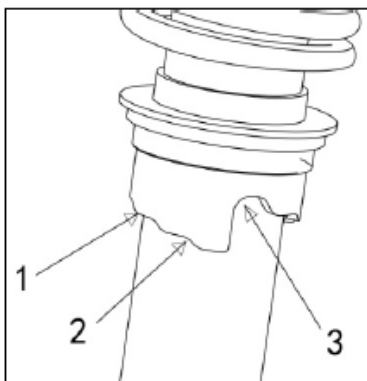

1. Justeringsring
2. Fastere affjedring
3. Blødere affjedring

## Dæmpningsindstilling:

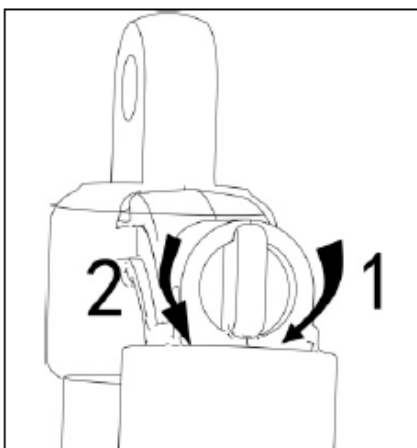

1. Øger dæmpningen (=hårdere affjedring)
2. Nedsætter dæmpningen (=blødere affjedring)

## Kontrol og rengøring af gnistfanger

### PAS PÅ

Lad udstødningssystemet køle af før der udføres service på delene.

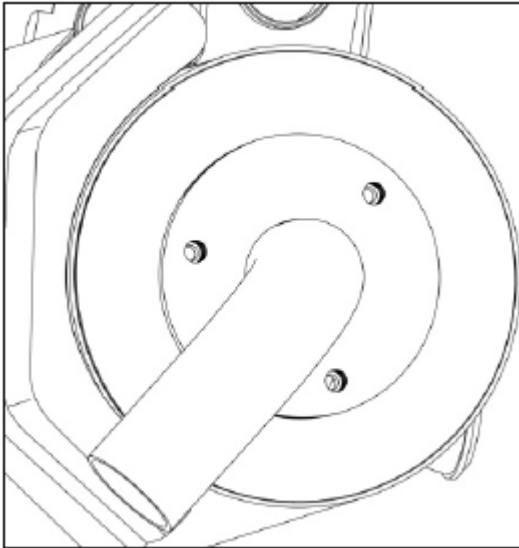

Afmonter udstødningsrøret, pakningen (kasseres) og gnistfangeren.

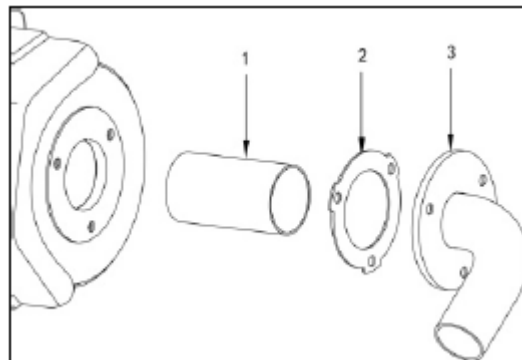

1. Gnistfanger
2. Pakning
3. Udstødningsrør

Fjern sodaflejringer fra gnistfangeren med en børste.

### Bemærk

Det anbefales at bruge en blød børste og være forsigtig for at undgå at skade gnistfangerens net.

### PAS PÅ

Brug øjenværn og handsker.

Efterse gnistfangeren for skader og udskift den ved behov.

### Bemærk

Nettet på gnistfangeren skal kun skiftes hvis det er beskadiget.

Efterse gnistfangerkammeret i lyddæmperen. Fjern evt. snavs. Monter ny pakning, udstødningsrør og nye skruer.

Sæt lyddæmpercover på med nye skruer.

## Vedligeholdelsesplan

For at holde køretøjet i så god stand som muligt og opretholde den bedste ydelse, følger her forslag til nødvendige, jævnlige vedligeholdelsesarbejder. Intervallerne er udregnet i km og driftstimer. I tilfælde, hvor der er langt i mellem, at køretøjet anvendes, skal de månedlige vedligeholdelsesintervaller følges.

Opgaver markeret med \* (asterisk) skal udføres på autoriseret værksted da de kræver specialværktøj og/eller særlige færdigheder.

Anvendes køretøjet under komplicerede vejrforhold, skal køretøjet efterses hyppigere.

**ADVARSEL: Er det nødvendigt at fjerne låseenheder når der udføres demontering/montering i forbindelse med vedligeholdelsesarbejde på køretøjet, skal de altid erstattes af nye.**

| Komponent  | Opgave  | Måned | I begyndelsen  |     |       | Herefter |       |       |
|------------|---|-------|--|-----|-------|----------|-------|-------|
|            |   |       | 1  | 3   | 6     | 6        | 12    |       |
|            |   |       | KM   | 320 | 1.200 | 2.400    | 2.400 | 4.800 |
|            |   |       | Drifts-timer   | 20  | 75    | 150      | 150   | 300   |
| Ventiler*  | <ul style="list-style-type: none"> <li>Tjek ventilspillerum</li> <li>Juster om nødvendigt</li> </ul>  |       | X  |     | X     | X        | X     |       |
| Kølesystem | <ul style="list-style-type: none"> <li>Tjek for lækager</li> <li>Reparer om nødvendigt</li> <li>Udskift kølervæsker for hver 24 mdr.</li> </ul> |       | X  | X   | X     | X        | X     |       |
| Tændrør    | <ul style="list-style-type: none"> <li>Tjek tilstand</li> <li>Juster elektrodeafstand og rengør</li> <li>Udskift hver 24. måned</li> </ul>      |       | X  | X   | X     | X        | X     |       |
| Luftfilter | <ul style="list-style-type: none"> <li>Rengør</li> <li>Udskift hver 24. måned</li> </ul>  |       | Hver 20-40. driftstimer (oftere i våde eller støvede omgivelser) |     |       |          |       |       |

| Komponent                      | Opgave  | I begyndelsen |     |       |       |       | Herefter |  |
|--------------------------------|---|---------------|-----|-------|-------|-------|----------|--|
|                                |   | Måned         | 1   | 3     | 6     | 6     | 12       |  |
|                                |   | KM            | 320 | 1.200 | 2.400 | 2.400 | 4.800    |  |
|                                |   | Drifts-timer  | 20  | 75    | 150   | 150   | 300      |  |
| Krumtapshus, Åndesystem*       | <ul style="list-style-type: none"> <li>Tjek ånderøret for revner/skader</li> <li>Udskift om nødvendigt</li> </ul>   |               |     |       | X     | X     | X        |  |
| Udstødnings-systemet           | <ul style="list-style-type: none"> <li>Tjek for lækager</li> <li>Spænd om nødvendigt</li> <li>Udskift pakning(er) om nødvendigt</li> </ul>  |               |     |       | X     | X     | X        |  |
| Brændstof-tilførsel*           | <ul style="list-style-type: none"> <li>Tjek brændstofslange for revner/skader</li> <li>Udskift brændstofslanger hver 48. måned</li> <li>Udskift brændstoffilter hver 24. måned</li> </ul> |               |     |       | X     | X     | X        |  |
| Motorolie                      | <ul style="list-style-type: none"> <li>Udskift (tjek niveau hver måned)</li> </ul>  |               |     |       | X     | X     | X        |  |
| Oliefilter                     | <ul style="list-style-type: none"> <li>Udskiftes</li> </ul>   |               | X   |       | X     |       | X        |  |
| Differentiale-og gearkasseolie | <ul style="list-style-type: none"> <li>Tjek olieniveau/lækage</li> <li>Udskift hver 24. måned</li> </ul>  |               | X   |       |       |       | X        |  |
| Bremser*                       | <ul style="list-style-type: none"> <li>Tjek funktion/ bremsebelægning-slitage/ bremsevæske-lækage</li> </ul>  |               |     |       |       |       |          |  |



| Komponent          | Opgave  | Måned | I begyndelsen |     |       | Herefter |       |       |
|--------------------|---|-------|---------------|-----|-------|----------|-------|-------|
|                    |   |       | 1             | 3   | 6     | 6        | 12    |       |
|                    |   |       | KM            | 320 | 1.200 | 2.400    | 2.400 | 4.800 |
|                    |   |       | Drifts-timer  | 20  | 75    | 150      | 150   | 300   |
|                    | <ul style="list-style-type: none"> <li>Bremsevæske skal være over laveste niveau</li> <li>Juster om nødvendigt og udskift bremseklodser/skiver hvis slidt ned til under grænsen.</li> </ul> |       | X             | X   | X     | X        | X     |       |
| Gashåndtag*        | <ul style="list-style-type: none"> <li>Tjek funktion og spillerum</li> </ul>  |       | X             | X   | X     | X        | X     |       |
| Hjul*              | <ul style="list-style-type: none"> <li>Tjek balancering/beskadigelse/ slør</li> <li>Reparer om nødvendigt</li> </ul>  |       | X             |     | X     | X        | X     |       |
| Hjullejer*         | <ul style="list-style-type: none"> <li>Tjek for løshed og skader</li> <li>Udskift hvis beskadigede</li> </ul>   |       | X             |     | X     | X        | X     |       |
| Ophæng for og bag* | <ul style="list-style-type: none"> <li>Tjek funktion og lækage</li> <li>Reparer om nødvendigt</li> </ul>  |       |               |     | X     |          | X     |       |
| Styringssystem*    | <ul style="list-style-type: none"> <li>Tjek funktion og løshed</li> <li>Udskift hvis beskadiget</li> <li>Tjek toe og juster om nødvendigt</li> </ul>  |       | X             | X   | X     | X        | X     |       |

| Komponent                      | Opgave   | I begyndelsen |     |       | Herefter |       |       |
|--------------------------------|--|---------------|-----|-------|----------|-------|-------|
|                                |  | Måned         | 1   | 3     | 6        | 6     | 12    |
|                                |  | KM            | 320 | 1.200 | 2.400    | 2.400 | 4.800 |
|                                |  | Drifts-timer  | 20  | 75    | 150      | 150   | 300   |
| Bagerste drivled og bærearmer* | <ul style="list-style-type: none"> <li>Smør med universalfedt</li> </ul>                                       |               |     |       | X        | X     | X     |
| Drivaksel kardanled*           | <ul style="list-style-type: none"> <li>Smør med universalfedt</li> </ul>                                       |               |     |       | X        | X     | X     |
| Motorophæng                    | <ul style="list-style-type: none"> <li>Tjek for revner og skader</li> <li>Tjek boltes stramhed</li> </ul>      |               |     |       | X        | X     | X     |
| For- og bagaksel               | <ul style="list-style-type: none"> <li>Tjek funktion</li> <li>Udskift beskadigede dele</li> </ul>              |               | X   |       |          |       | X     |
| Stabilisator bøsning*          | <ul style="list-style-type: none"> <li>Tjek for revner og skader</li> </ul>                                    |               |     |       | X        | X     | X     |
| Fittings og fastgørelser*      | <ul style="list-style-type: none"> <li>Tjek alle stallets samlinger</li> <li>Korriger om nødvendigt</li> </ul> |               | X   | X     | X        | X     | X     |
| Batteri                        | <ul style="list-style-type: none"> <li>Efterse og rengør forbindelse</li> </ul>                                |               | X   |       | X        | X     | X     |
| Lygter og blink-lys            | <ul style="list-style-type: none"> <li>Tjek funktion</li> </ul>  |               | X   | X     | X        | X     | X     |

Vedligeholdelse er meget vigtig, er man ikke bekendt med sikre arbejdsgange og procedurer for justering tilrådes det at opsøge autoriseret værksted.

## Fejlfinding

| <b>SYMPTOM: Motor går ikke i gang</b>  |   |
|--|---|
| <b>MULIG ÅRSAG</b>   | <b>MULIG LØSNING</b>  |
| Tændingskontakt står på OFF  | Sæt den på ON   |
| Sprunget sikring   | Tjek hovedsikringen   |
| Afladet batteri eller løse forbindelser                                      | Tjek batteri, forbindelser og terminaler. Få batteriet efterset. Kontakt autoriseret værksted.  |
| <b>SYMPTOM: Motor går i gang men starter ikke</b>                            |   |
| <b>MULIG ÅRSAG</b>   | <b>MULIG LØSNING</b>  |
| Sprunget sikring   | Tjek hovedsikringen.  |
| Der kommer ingen brændstof til motoren (tændrør tørt, når det tages ud)      | Tjek om der er nok brændstof i tanken, sæt brændstofhanen på ON (prøv også RES), fejl på brændstofpumpen eller karburator. Kontakt autoriseret værksted.  |
| Tændrør/tænding (ingen gnist)  | Tjek hovedsikring. Fjern tændrør og sæt det på tændspolen igen. Tjek at tændingsnøglen og nødstopknappen står på ON. Start motoren med tændrøret på motoren (ude af tændrørshullet). Hvis der ikke dannes gnist, udskift da tændrøret. Bliver problemet ikke løst, kontakt da autoriseret værksted. |
| <b>SYMPTOM: Motoren mangler acceleration eller kraft</b>                     |   |
| <b>MULIG ÅRSAG</b>   | <b>MULIG LØSNING</b>  |
| Tilsmudset eller beskadiget tændrør  | Udskift   |
| Manglende brændstof til motoren  | Påfyld brændstof  |
| Motor overopheder  | Efterse og rengør køleribber<br>Tjek kølervæsken og efterfyld evt.<br>Opsøg autoriseret værksted.   |
| Luftfilter/-kasse tilstoppet eller snavset                                   | Tjek luftfilter og rengør det evt.<br>Tjek for aflejringer i luftfilterkassens dræn.<br>Tjek at indsugningsslangen sidder korrekt.  |
| CVT snavset eller slidt  | Opsøg autoriseret værksted.   |
| <b>SYMPTOM: Gearskifter er svær at bevæge</b>                                |   |
| <b>MULIG ÅRSAG</b>   | <b>MULIG LØSNING</b>  |
| Transmissionen står i en position som forhindrer gearskifteren i at fungere. | Bevæg køretøjet lidt frem og tilbage for at bevæge gearene i transmissionen sådan at gearskifteren kan indstilles.  |
| CVT snavset eller slidt  | Opsøg autoriseret værksted.   |

|  |  |
|--|--|
| <b>SYMPTOM: Omdrejningerne øges men køretøjet bevæger sig ikke</b> |  |
| <b>MULIG ÅRSAG</b>   | <b>MULIG LØSNING</b>   |
| Køretøjet står i P eller N gear                                    | Vælg H eller L   |
| CVT er i stykker   | Opsøg autoriseret værksted.  |
| Vand i CVT-kassen  | Opsøg autoriseret værksted.  |
| <b>SYMPTOM: Motor tilbageslag</b>                                  |  |
| <b>MULIG ÅRSAG</b>   | <b>MULIG LØSNING</b>   |
| Lækage i udstødningssystem   | Opsøg autoriseret værksted.  |
| Tænding er indstillet forkert eller anden fejl i tændingssystemet  | Opsøg autoriseret værksted.  |
| <b>SYMPTOM: Køretøjet kan ikke nå fuld hastighed</b>               |  |
| <b>MULIG ÅRSAG</b>   | <b>MULIG LØSNING</b>   |
| Motor  | Se under Motor mangler acceleration eller kraft.   |
| Luftfilter/-kasse er tilstoppet eller snavset.                     | Tjek luftfilter og rengør det evt.<br>Tjek for aflejringer i luftfilterkassens dræn.<br>Tjek at indsugningsslangen sidder korrekt. |
| CVT snavset eller slidt.   | Opsøg autoriseret værksted.  |
| <b>SYMPTOM: Motor fejltænder</b>                                   |  |
| <b>MULIG ÅRSAG</b>   | <b>MULIG LØSNING</b>   |
| Snavset/beskadiget/slidt tændrør                                   | Rengør eller udskift tændrøret.  |
| Brændstof forurennet med vand                                      | Dræn brændstoffet ud og påfyld nyt brændstof.  |

## Elektrisk diagram

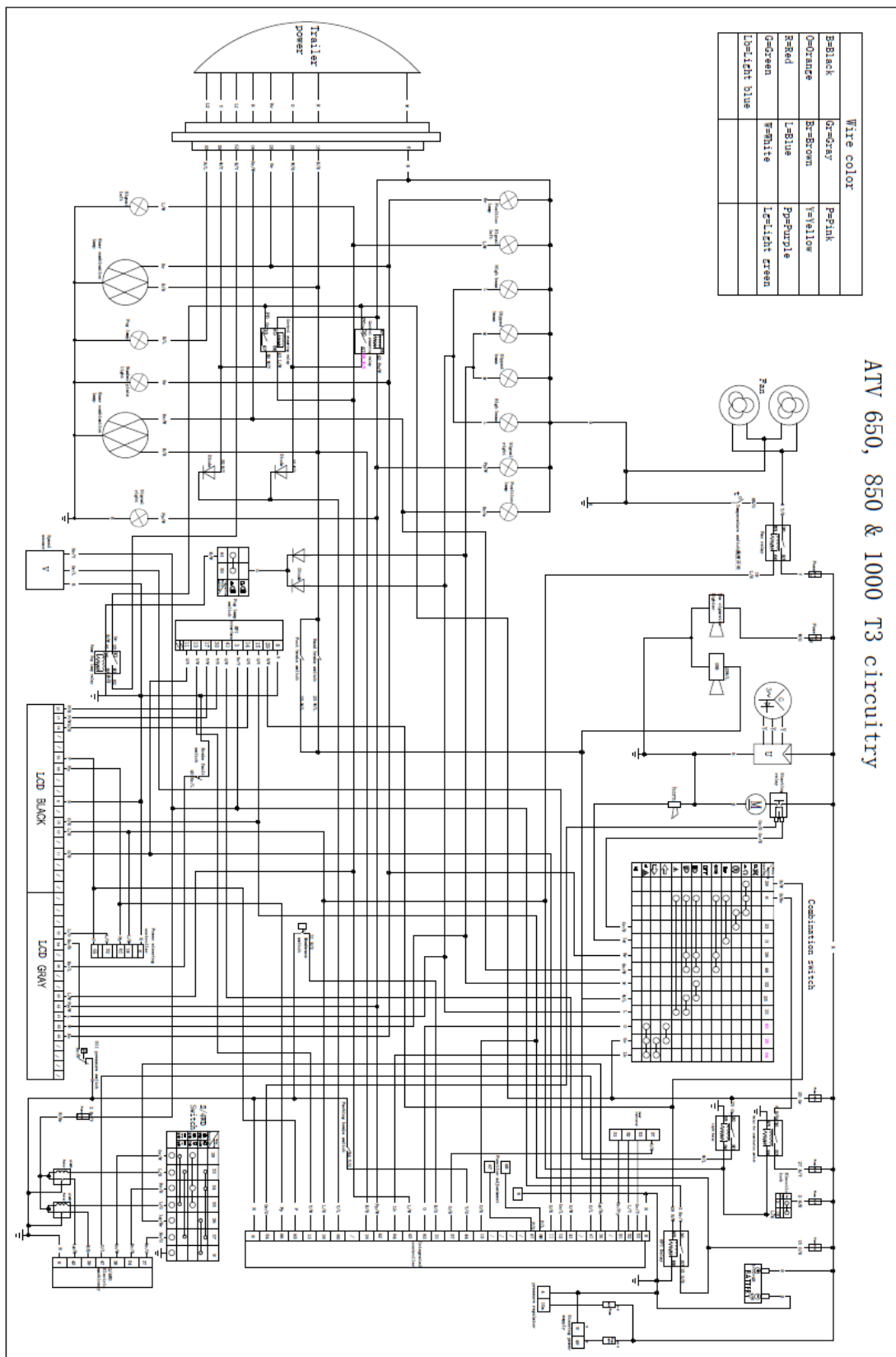

Vi forbeholder os ret til uden foregående varsel at ændre de tekniske parametre og specifikationer for dette produkt.